

אליבא דהלכתא

גיליון רשת כוללי הערב "אליבא דהלכתא" שעל ידי ישיבת "חברת אהבת שלום"

רמת בית שמש, הקריה החרדית בית שמש, ביתר עילית, ברנפולד, בית וגן, רוממה, נוה יעקב, רמת שלמה, גאולה, רמת אשכול, גבעת שאול, קרית יובל, בני ברק, רכסים, קרית ספר, נתיבות, חיפה, רמות, אופקים, אשדוד, מעלה אדומים, אלעד, תל ציון, צפת, קרית הרצוג, פרדס כץ, זמנולות, נתניה, רמת אלחנן בני ברק, רמת חפציבה בית שמש, נוה יעקב מרכז, קטמונים, נהריה, עבריה, כרמיאל, דימונה, ירוחם

ע"ג
אב - אלול
תשע"ד

סימנים
שנ"ח - שס"ב

הלכות עירובין: דיני קרפיפות ומחיצות

גנדי הלכה

תשובות וחיידושים מכת"י רבותינו נ"ע
עורך: הרב שלום הלל

מהר"ר **מנחם מענדל מוינעשטער** זצ"ל
נאמן בית מרן מהר"ל דיסקין, ודיין ומו"צ בבית דינו

מפארי גידולי ירושלים וחכמיה, ומגדולי התורה וההוראה בעיר הקודש, נמנה היה הגאון החר"ף רבי מנחם מענדל מוינעשטער זצ"ל, "הידוע לכל באי שערי עיה"ק שהיה מגדוליה, ונאמן בית אדמו"ר הגה"ק מבריסק זצ"ל, וגם היה ממייסדי בית היתומים ומנהל העיקרי שמה, והיה מהמצוינים בחריפות למודו". קרוב לארבעים שנה אחר פטירתו נתפרסמה רשימה קצרה לדמותו בספר 'לוח ירושלים', וירושלים תש"ז, בה נכתבו ראשי פרקים בתהלוכות ימיו וקורותיו, למן הולדו בשנת תר"ז בעיר מולדתו מוינעשט אשר ברומניה, ועד לפטירתו בעה"ק ירושלים בשנת תרע"ז. ראינו נכון להביא כאן רשימה זו כמעט בשלימותה. וזו תוכנה:

"רבים מאנשי ירושלים הותיקים וביחוד אלה אשר היו רגילים להתאבק בעפר רגליהם של תלמידי חכמים ולשתות בצמא את דבריהם, עוד יזכירו בחיבה והערצה את שמו של אחד מיקירי ירושלים וחכמיה בדור הקודם, רבי מנחם מענדל מוינעשטער ז"ל.

בימים ההם עוד לא נהגו בירושלים התארים המפליגים שלפני השם... וכשאמרו: ר' מנדל מוינעשטער ידעו כולם שהכוונה היא לאותו תלמיד חכם הגדול בתורה וביראת שמים ומורה ההוראה המובהק ומקובל אצל כל גדולי הדור שבזמנו. בשם מוינעשטער נקרא על שם העיר מוינעשט ברומניה שממנה בא ועלה לארץ ישראל, וזה נעשה אחרי כן שם כנוי לכל יוצאי חלציו - משפחת מוינעשטער.

נולד בשנת תר"ז (היום והחודש לא ידועים) לאביו החסיד הגביר ר' אליהו ז"ל [אשר מרוב אהבתו לבנו יקירו זה שעלה לירושלים, מכר את כל נכסיו בחו"ל ועלה לירושלים, וכאן מנחתו כבוד].

גודל ונתחנך על התורה והיהדות... וכבר בהיותו בן עשרים נתפרסם בסביבתו כבעל הוראה גדול בקי וחרף מצוין. ביחוד הצטיין בידיעתו העמוקה ובלמודיו בשולחן ערוך אורח חיים שבו עסק הרבה...

בהגיעו לפרקו נשא אשה בת טובים, אבל הבנים שנולדו לו בחו"ל לא נתקיימו, וילך לשאול בעצת האדמו"ר מבאהוש והלה יעצו לעלות לארץ ישראל ושם יתברך בזרע של קיימא, וכך היה.

בשנת התרכ"ט עלה לארץ ישראל יחד עם קבוצת העולים הראשונים מרומניה בראשותו של ר' דוד שוב ז"ל שהיה שאר בשרו שהתיישבו בראש פינה. ר' מנדל פנה ועלה לירושלים, וכשנבנתה שכונת מאה שערים קנה לו בית דירה והיה לאחד מתושביה הראשונים, ומיד נתפרסם בתור שקדן גדול בתורה ובעל הוראה, ודרי השכונה השכימו לפתחו לפסוק להם בשאלות של איסור והיתר.

נכדו הרה"ג ר' יעקב ליב שיחי' מספר כי א"ז סיפר לו שבהיותו בבאהוש לשאול בעצת האדמו"ר בדבר הבנים שלא התקיימו, חלם לו בלילה על דבר סדר לימוד חדש שעל ידו יצליח בלימודו, והוא שכל לימודו יהיה ע"פ ההלכה, כלומר שכל עיקר לימודו יהיה מהגמרא עד השו"ע. וכן נהג אחר"כ כל ימיו בירושלים. על גליונות הש"ס דפוס למברג, שבו למד, רשם על כל דף ודף בצידו הגליון את דברי הרמב"ם והשו"ע וכן כל חידוש בהלכה שמצא בהפוסקים האחרונים, וכן רשם בצידו הגליון חידושים ששמע מפי הרב מבריסק ז"ל.

גם זה היה מדרך לימודו שאת כל חידושי העלה על הכתב, אך כפי שאמר לא לשם הדפסה אלא לשם עצמו כי זה מועיל לזכרון. וכך כתב חבורים על הלכות פסח, על משניות ערוכין, פירוש על התורה מבראשית עד פרשת בהעלותך בספר במדבר, את פרשת משפטים כתב שנה שלימה, ואת ספר ויקרא כתב יותר מג' שנים. כל פירושי אלה היו מיוסדים על ההלכה. הוא ציווה לשימש בקברו, וכך עשה נכדו הג"ל ומסרם להח"ק בעת הליותו.

כשבא לירושלים הרב מבריסק הגרי"ל דיסקין זצ"ל היה ר' מנדל לנאמן ביתו ועל פיו כתב הסכמות לספרים שבדפוס בזמנו. משנודש בית היתומים מינה אותו הרב מבריסק למנהל המוסד ומשפיע רוחני... גם הגר"ש סלאנט זצ"ל כבד אותו במאד מאד, ובחלוקי הדעות שהיו היה אומר: "הזהרו בכבוד ר' מנדל מוינעשטער שהוא גדול בתורה והוראה וכוונתו לשם שמים".

כאשר נוסדה השכונה מזכרת עבר לגור בה, והיה גם כאן למורה הוראה של השכונות החדשות אשר בסביבה ההיא. בשבתות היה נוהג ללכת למאה שערים להתפלל עם הנץ החמה כותיקין. בירושלים נולדו לו חמשה בנים ובת אחת. בשנות המלחמה העולמית הראשונה נשאר בודד וגלמוד כאשר מרבית בני משפחתו אלה שנשארו בחיים נאלצו לעזוב את הארץ והוגלו ממנה, והוא נפטר בשם טוב ביום כ"ה תמוז שנת תרע"ז. הוא ציווה שלא להספידו ושלא לכתוב על מצבתו כל תואר מלבד "הרב" - וכן עשו".

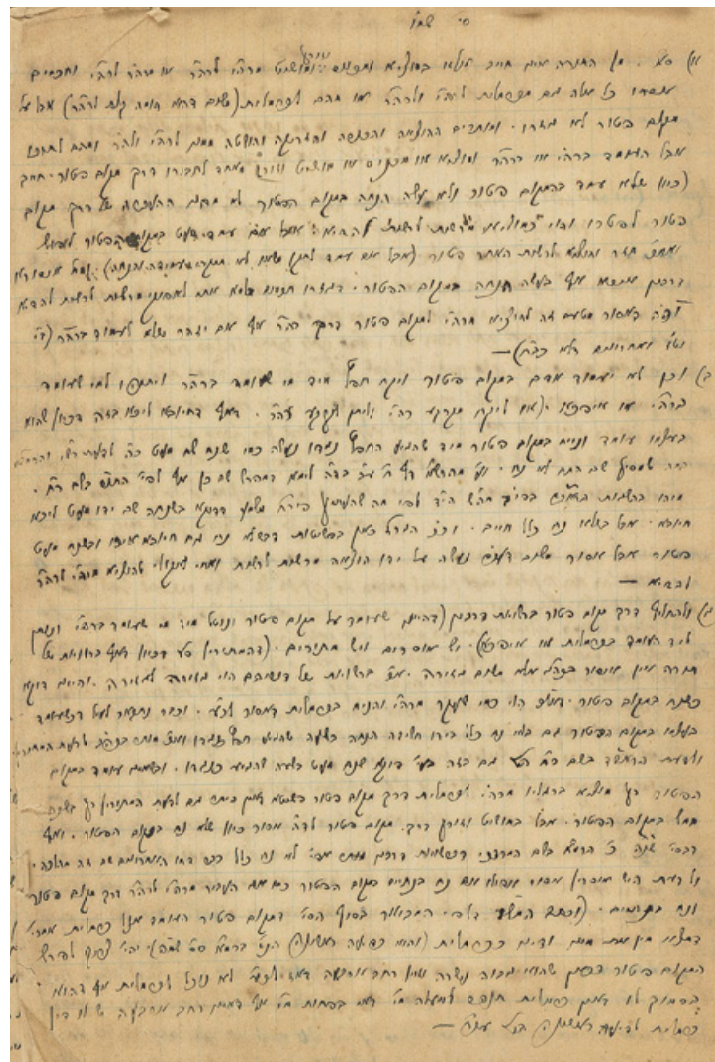

כת"י רבי מנחם מענדל מוינעשטער זצ"ל, דומ"צ ירושלים
כתיב רבי מנחם מענדל מוינעשטער זצ"ל, דומ"צ ירושלים
אחת מכתביו המפורסמים שכתב על הלכות עירובין. המכתב נכתב בשנת תר"ז (1866) ובו מביא את דברי רבי מנחם מענדל מוינעשטער זצ"ל על הלכות עירובין, ודן על שאלות שונות הקשורות בהלכה זו. המכתב נחשב לאחד מכתביו המפורסמים של הרב, ונכלל בספרו 'אליבא דהלכתא'.

כאשר נוסדה השכונה מזכרת עבר לגור בה, והיה גם כאן למורה הוראה של השכונות החדשות אשר בסביבה ההיא. בשבתות היה נוהג ללכת למאה שערים להתפלל עם הנץ החמה כותיקין. בירושלים נולדו לו חמשה בנים ובת אחת. בשנות המלחמה העולמית הראשונה נשאר בודד וגלמוד כאשר מרבית בני משפחתו אלה שנשארו בחיים נאלצו לעזוב את הארץ והוגלו ממנה, והוא נפטר בשם טוב ביום כ"ה תמוז שנת תרע"ז. הוא ציווה שלא להספידו ושלא לכתוב על מצבתו כל תואר מלבד "הרב" - וכן עשו".

1. לשון הגאון מהרצ"פ פראנק, בהסכמתו לס' "גנון והציל" ניו יורק תרצ"ד. 2. עמ' רפ"ג: "דמויות מאישי ירושלים ויקיריה". 3. אחד מבניו הנודעים הוא הגאון רבי משה אברהם ז"ל, בעל ספר "גנון והציל" ב' חלקים, ליישב כל הקושיות והתמיהות שהניח בצ"ע הגאון רעק"א בתוספתו על ששה סדרי משנה. ועוד כמה ספרים נכבדים שנתרו בכ"י. ראה עליו בקובץ מקבציאל כרך ל"ג עמ' צ"ז.

בגיליון:

מפתח ענינים מפורט בעמ' רכ"ג

חקר הלכה
מזור חדש

מכתבי הגאון רבי אברהם גנחובסקי זצ"ל
עמ' י"ג

שי"ח הלכה
מזור חדש

חילופי מכתבים בין הגר"ב ולדנברג והגר"צ גרינהויז
למרון הגר"ח קניבסקי
עמ' מ"ד

בית הכנסת אי חשיב מוקף לדירה

עיון הלכה עמ' ח, מקור הלכה עמ' נ"ה, הוראת הלכה
עמ' ע"ב, ביני עמודי עמ' קכ"ז

בדן דשא חורעים לגי אם מבטלי דירה

הוראת הלכה עמ' ע"ב, לקט הלכה עמ' פ"ד

גן חיות האם הוא מוקף לדירה למעשה

הוראת הלכה עמ' ע"ב

אבן שפה או צמחיה הבולטים מעל גידוד

ומחיצה

מקור הלכה עמ' נ"א

אם יש דרך להוציא סבב מבור אל הכרמלית

חקר הלכה עמ' י"ז

מי שזרק אם מחויב לרוץ ולחפוס קודם שתנח

חקר הלכה עמ' כ"א

שיעור טיט לטוח על המחיצות למעט אורז

של קרפף

הגהות הגר"מ עמ' כ"ה

בענף ג' שהקיפו עצמן במחיצות ויש פירצה

יתר מי בנייהם

שיח הלכה עמ' מ"ט

מחיצה המתגדרת ברוח מצויה

תשובות ופסקים עמ' פ"א, הערות והארות עמ' קצ"ז

צורת הפתח הנעשית לצורך סלטול האם חייבת

במחזה

המנהג וטעמו עמ' ע"ו, נתיבי המנהגים עמ' ע"ט

לסמוך על חוטי הטלפון לצורת הפתח

עיון הלכה עמ' י"ב

נוסח הברכה כשעושה בבת אחת עירובי

חצירות ועירובי תבשלין

עוד יוסף חי עמ' ע"ז



רשת כוללי ערב
אליבא דהלכתא
שע"י ישיבת חברת אהבת שלום

גליון זה יוצא לאור לעילוי נשמת הורי הנדיבים החשובים המסייעים והתומכים בהזקת רשת המוללים

הרה"ח ר' מנחם יואל
בחה"ה חיים יעקב ע"ה הלפרן
נלב"ע ה' כסלו תשמ"ז

ווי' החשובה מורת הדסה ע"ה
בת מוהר"ר אפרים ע"ה
נלב"ע ט"ו אדר ב' תשמ"ח

מוהר"ר פריץ
בן מוהר"ר שמואל נטע ע"ה גראס
נלב"ע כ"ב סבת תשנ"ז

ווי' החשובה מרת יענטא
בת מוהר"ר אשר ע"ה
נלב"ע י"א ניסן תשמ"ד

המרתום
אברהם בן אלטון הררי ז"ל
נלב"ע כ"ז סבת תשכ"ב

ווי' המרוחמת
שרה עליזה טובה בת מול הררי נ"ע
נלב"ע ו' סבת תש"ן



כפי הנראה צוואתו הנ"ל להניח כל חיבוריו בקברו - לא נתקיימה בשלימות, וכמה מחיבוריו הנוכחים מעלה נמצאים עתה בספריית אאמור"ר הגר"מ הלל שליט"א, מתוכם אנו מפרסמים בכאן לראשונה חידושי הלכות עירובין, בהם מסדר בסדר מפליא מסקנת דברי רבותינו האחרונים על סדר סעיפי השו"ע, ואגב כן מבאר דברי המחבר בשו"ע, בתוספת נוסף ממנו דבר דבור על אופניו. בהתקנת ועריכת כתה"י לדפוס סייע הר"ר זבולון שוב שליט"א, תשואות ח"ח לו.

סימן שמ"ו

א. סעיף א'. מן התורה אינו חייב אלא במוציא ומכניס וזורק ומושיט מרה"י לרה"ר או מרה"ר לרה"י, וחכמים אסרו כל אלה גם מכרמלית לרה"י ולרה"ר או מהם לכרמלית (משום שהוא דומה קצת לרה"ר), אבל על מקום פטור לא גזרו ומותרים ההוצאה והכנסה והזריקה והושטה ממנו לרה"י ולרה"ר ומהם לתוכו, אבל העומד ברה"י או ברה"ר ומוציא או מכניס או מושיט וזורק מאחד לחבירו דרך מקום פטור חייב. כיון שלא עמד בהמקום פטור ולא עשה הנחה במקום הפטור לא מהני ההעברה של דרך מקום פטור לפטור, והוא כמוציא מרשות לרשות להדיא. אבל אם עמד מעט במקום הפטור למושאו ואח"כ חזר והוציא לרשות האחר פטור, (אבל אם עמד לתקן משאו לא מיקרי עמידה והנחה). ומ"מ איסורא דרבנן איכא אף בעשה הנחה במקום הפטור, דגזרו חכמים דלמא אתי לאפוקי מרשות לרשות להדיא. וה"ה דאסור מטעם זה להוציא מרה"י למקום פטור דרך רה"ר אף אם יזהר שלא לעמוד ברה"ר (ב"י וט"ז) ואחרונים, דלא כב"ח.

ב. וכן לא יעמוד אדם במקום פטור ויקח חפץ מיד מי שעומד ברה"ר ויתנהו למי שעומד ברה"י או איפכא, או ליקח מקרקע רה"י וליטן לקרקע רה"ר, דאף דחייב ליכא בזה, דכיון שהוא בעצמו עומד ונייח במקום פטור, מיד שהגיע החפץ נגדו נעשה כמו שנח שם מעט. כ"ה לדעת רש"י והרמב"ם במה שמסיק שם התם לא נח, ועיין מהרש"א דף ח' ע"ב בד"ה לימא דמפרש שם כן אף לפי התוס' בשם ר"ח. מיהו בהשגות הראב"ד בפ"ב מהלכות שבת הי"ד לפי מה שהעתיק פי"ר, ר"ח, משמע דדוקא בשנחה שם ידו מעט ליכא חיובא, אבל בשלא נח כלל חייב. וכ"כ הגר"מ כאן בפשיטות, דבשלא נח גם חיובא איכא, ובשנח מעט פטור אבל אסור, משום דעכ"פ נעשה על ידו הוצאה מרשות לרשות ואתי לאקולי להוציא מרה"י לרה"ר להדיא.

ג. ולהחליף דרך מקום פטור ברשות דרבנן (דהיינו שעומד על מקום פטור ונוטל מיד מי שעומד ברה"י ונותן ליד העומד בכרמלית או איפכא) יש אוסרים ויש מתירים, והמתירין ס"ל דכיון דאף ברשות של תורה אין איסור בכה"ג אלא משום גזירה, א"כ ברשות של דבריהם הוא גזירה לגזירה. והיינו דוקא כשנח במקום פטור, דא"כ הוא כמי שעקר מרה"י והניח בכרמלית דאסור לכ"ע. וכבר נתבאר לעילי' דכשעומד בעצמו במקום הפטור, גם בלא נח כלל בידו חשיבה הנחה בשעה שהגיע חפץ כנגדו, וא"כ מותר בכה"ג לדעת המתירין. ולדעת הראב"ד בשם ר"ח הנ"ל, גם בזה בע"י דוקא שנח מעט בשעה שהגיע כנגדו. ובשאינו עומד במקום הפטור רק מוציא ברגליו מרה"י לכרמלית דרך מקום פטור, פשיטא דאין היתר גם לדעת המתירין, רק בשנח ממש במקום הפטור, אבל במושיט וזורק דרך מקום פטור לד"ה אסור, כיון שלא נח במקום הפטור. ואף דבסי' שנה"כ כתב הרמ"א בשם המרדכי¹⁴ דברשות דרבנן מותר אפילו לא נח כלל, כבר דחו האחרונים¹⁵ שם זה מהלכה. ולדעת ה"ש אוסרין אסור אפילו אם נח בנתיים במקום הפטור, כמו אם העביר מרה"י לרה"ר דרך מקום פטור ונח בנתיים. וכתב המשנה ברורה¹⁶ דלפי המבואר בסוף הסימן¹⁷ דמקום פטור העומד אצל כרמלית אמרינן דמצא מין את מינו ודינו ככרמלית (והוא כדעה ראשונה הנז' ברמ"א סוף סי' שמ"ה¹⁸), יהיה צריך לפרש המקום פטור דכאן שהוא גבוה עשרה ואין רחב ארבעה, דאז לכ"ע לא נוכל [לחשב] לכרמלית אף שהוא בסמוך לו, דאין כרמלית תופס למעלה מ"י, דאי בפחות מ"י אף דאינו רחב ארבעה יש לו דין כרמלית לדעה ראשונה הנ"ל, עכ"ל.

ד. שו"ע סעיף ב'. מן התורה אין חייב אלא במעביר ד' אמות ברה"ר (ע"י עקירה והנחה, ואיסור דרבנן איכא בעקירה או בהנחה לבד כדלקמן סי' שמ"ז), וחכמים אסרו להעביר ד' אמות בכרמלית. וים ובקעה אע"ג דתרי גונוני כרמלית נינהו מ"מ מותר לטלטל מזו לזו תוך ד' אמות (וה"ה בשאר הכרמליות, ובמקום פטור מותר להעביר בו ככולו אפילו הוא ארוך אלף אמה).

ה. שו"ע סעיף ג'. קרפף יותר מבית סאתיים (שהוא שיעור שבעים

אמה וד' טפחים על שבעים אמה וד' טפחים) שלא הוקף לדירה (כגון שהיה דעתו לנטוע בו או לזרעו), אסרו חכמים לטלטל בו אלא תוך ד' אמות (דכיון שהוא גדול כ"כ אתי למיחלף ברה"ר, ועשאוהו חכמים ככרמלית), ומותר להוציא ממנו לכרמלית אחר כגון בקעה העוברת לפניו (אף דמה"ת הוא רה"י גמור כיון שיש לו מחיצות, והזורק מתוכו לרה"ר חייב, ומרה"י לכרמלית הא אסור להוציא וכנ"ל, מ"מ כאן התירו, שאם נאסור זה יטעו לומר שהוא רה"י גמור ואין לו דין כרמלית כלל, ויתירו הטלטול בתוכו יותר מד' אמות. והא דחששו יותר לאיסור הטלטול שבתוכו מלאיסור הטלטול ממנו לכרמלית גמורה, כתב הגר"מ¹⁹ והוא מה"ט²⁰ משום שהטלטול בתוכו מצוי יותר מהטלטול ממנו לכרמלית, ולכן בטלו זה מפני זה, שהם אמרו והם אמרו. ובט"ז²¹ כתב עוד, דאם יבואו לטלטל בכולו כשאר רה"י, מתוך זה יבואו שאר אנשים לטלטל גם ברה"ר כיון שהוא דומה קצת לרה"ר, ומש"ה נתנו עליו חכמים דין שאר כרמלית לענין זה שמתיר להוציא ממנו לכרמלית אחר. ומשמע מדברי התוס' שבת דף ט"ז²² ד"ה אע"ג, דה"ה דמותר להוציא ממקום שיש בו ג' מחיצות לכרמלית, אע"ג דמה"ת הוא רה"י גמור, מ"מ כיון דמדרבנן עשאוהו ככרמלית וכמו לענין קרפף, וכ"כ בספר בית מאיר²³ מדעת עצמו).

ו. הג"ה. ולכן מותר ליקח מפתח מכרמלית שלפני גינה לפתוח ולנעול את הגינה ולהחזיר המפתח אליו (ואף להכניס הדלת של הגינה עם המפתח לפניו). אעפ"י שהגינה הוא רה"י גמורה מה"ת, אלא שהוא ככרמלית מדברי סופרים אם היא יתירה על בית סאתיים), ובלבד שלא יהיה ביניהם (דהיינו בפתח הגינה) אסקופה שהוא רה"י (שאז אסור להכניס המפתח או להוציא, דמטלטל מכרמלית לרה"י או מרה"י לכרמלית), כגון שהאסקופה גבוה עשרה ורחבה ארבעה (דאם אינו גבוהה י' אסקופה גופא כרמלית הוא, וכן אם לא היתה רחבה ד' מקום פטור היא, ובדאי מותר לעמוד עליה לפתוח ולסגור), או שיש לה שתי מחיצות מן הצדדין שהם רחבין ארבע (דבפחות מזה אפילו ד' מחיצות גמורות לא הוי רה"י, כנ"ל בסי' שמ"ה²⁴) ומשקוף עליה רחבה ארבע, דאז הוי רה"י אעפ"י שאין האסקופה גבוה עשרה. ואפילו אין שם אסקופה כלל, נעשה בכה"ג רה"י ע"י המחיצות, דכיון שהמשקוף שעליה רחבה ארבע אמרינן פי תקרה יורד וסותם והוי כג' מחיצות, דהשלישית נעשה ע"י המשקוף דאמרינן פי תקרה יורד וסותם.

והמג"א²⁵ הקשה, דהא בסוף סי' ס"א פסק²⁶ דדוקא בב' מחיצות דבוקות זו בזו כעין גאם אז אמרינן פי תקרה יורד וסותם, אבל בשתי מחיצות זה נגד זה לא אמרינן פי תקרה. ואין לומר שהדלת נחשב למחיצה שלישית, דא"כ במחיצה אחת מן הצד סגי. ואפשר דדעת רמ"א להחמיר לכתחלה²⁷ כנ"ל דמצד הדין גם בב' מחיצות זה כנגד זה אמרינן פי תקרה, אלא דלקמן סוף סי' ס"א מחמיר לכתחלה דלא אמרינן פי תקרה להתיר לטלטל כי אם ברבוקים כדעת הרא"ש²⁸, אבל הכא אדרבא החומרא הוא להיפך, דאפילו אין רבוקים אמרינן פי תקרה ואסור לטלטל ממנה לגינה או לכרמלית. ובא"ר²⁹ תירץ, דהכא כיון שאין מפולש לרה"ר, דמצד א' הדלת שבגינה, די אף בשתי מחיצות זו כנגד זו. ובביאורי הגר"א כתב דבאמת די במחיצה אחת מן הצד, דהדלת ג"כ נחשב למחיצה והוי שתי מחיצות דבוקות זב"ז, וכ"כ התו"ש³⁰ דהרמ"א נקט רק אורחא דמלתא, אבל לדינא נעשה רה"י ע"י מחיצה אחת. ולדבריהם יהיה בזה רה"י גמורה של ד' מחיצות, דלשתי מחיצות אחרות נאמר פי תקרה ע"י המשקוף שלמעלה (ביאור הלכה³¹).

וכתב המג"א סק"ד³², דדוקא בבית בע"י שיהיה התקרה רוחב ד' לומר פי תקרה, ובפחות מכן לא אמרינן פי תקרה כיון שאינו מקום חשוב, אבל בפתח מבוי (דהיינו במבוי שיש לו דלת לפתחו ולפני הפתח יש תקרה) אפילו אין מקורה כולה רק חצי החיצונה מקורה (ור"ל אפילו אין רוחב הקירוי רק טפח כשיעור רוחב קורה המתיר במבוי, וג"ט יש אויר בין הקורה ובין פתח המבוי) אמרינן פי תקרה יורד וסותם, כיון שיש מקום ד' משפת הקורה עד הדלת (דהיינו הקירוי עם האויר רחב ד"ט שהוא שיעור מקום חשוב), שם מבוי עליו ומצטרף עם המבוי והקורה מתירתו (דאף דאין הקורה מתרת מבוי זה, דאי"צ הוא לקורה כיון דיש דלת לפתחו, מ"מ כיון דיש שם שיעור מבוי והקורה הזאת ראויה להתיר במבוי הצריך קורה, מתרת ג"כ אותן ד"ט שחוץ לפתח המבוי, כ"כ התוס' והרא"ש בשבת דף ט"ז³³. והיינו אם הדלת נעול), ואם הפתח פתוח אפילו אין שם מקום ד' הוי כלפנים. (ובביאור הלכה³⁴ כתב דצ"ע, דהא דברי המג"א נובע מסוגית הש"ס שבת דף ט"ז³⁵, והא מבואר שם בתוס'³⁶ להדיא דאם פתוח לרה"ר אפילו אם הפתח נעול הוי כלפנים בשאין רחב ד', וכיון דללחי מקילים התוס' בפתוח לרה"ר בפתח נעול כ"ש לענין קורה, וע"כ דמיירי המג"א בפתוח לכרמלית ואפ"ה כ' דאם פתח פתוח הוי כלפנים, וזה סותר למה שפסק בשו"ע לקמן סי' שס"ה ס"ד דפתוח לכרמלית אסור תחת

הקורה. ובאמת לשיטת התוס'³⁷ והרא"ש³⁸ וגם לפירש"י בסוגיא זו, מוכח בהדיא דס"ל כשיטת הראב"ד³⁹ דס"ל דתחת הקורה מותר גם בפתוח לכרמלית, וא"כ לפלא על המג"א שסתם בזה ולא הזכיר דדעת השו"ע סותר לזה, וצ"ע). אבל בבית אין חילוק בין פתח פתוח דאין קורה מתרת הבית אא"כ רוחב הקירוי ד"ט, ואם יש ב' קורות סמוכות ז"ז פחות מג"ט מצטרפין לד' גבי בית, עיין בגמרא⁴⁰ וברא"ש⁴¹. ואם הדלת ביניהם, בזמן שפתוח כלפנים, נעול כלחוץ (דהא אין אומרים לבוד כיון דהדלת מפסקת וא"כ אין בתקרה רחב ד' ולא אמרינן פי תקרה). עכ"ל.

ז. שם ברמ"א. מיהו אסור להכניס מאסקופה לרה"י או איפכא (זה לא קאי אגינה דלעיל, דהא גינה דין כרמלית יש לה, אלא מילתא בפ"ע היא, ור"ל דאע"ג דאמרינן דכשהאסקופה הנ"ל היא אצל גינה אסור להכניס ולהוציא ממנה לגינה לפי שהיא רה"י ואסור לטלטל ממנה לכרמלית, וא"כ יחוייב מזה שאם אסקופה זו עומדת אצל רה"י גמור שרי להכניס ולהוציא ממנה לתוכו, אעפ"כ יש לאסור). דחיישינן שמא לפעמים לא יהיה התקרה רחב ארבע ואז אם אין האסקופה גבוה שלש יש לה הדין שלפניה (אם המקום שלפניה הוא רה"ר האסקופה בטל לגביה ונעשה ג"כ רה"ר, ואם כרמלית כרמלית. ובביאור הגר"א הוכיח דבזה אינו נעשה רה"ר כיון דיש לו מחיצות, ורק היכא דפתוח לכרמלית אמרינן מצא מין את מינו וכמ"ש רמ"א אח"כ לענין גבוה ג'). ואפילו אם האסקופה גבוה ג' (דאז הויא מקום פטור כיון שאין רחב ד') מ"מ כיון שהרשויות שלנו הם כרמלית מצא מין את מינו וניעור כמשנ"ת בסי' שמ"ה.

וכתב הט"ז⁴², דלפ"ז יש ליהזר במקומות שאסור בטלטול מפני שאין שם עירוב, ופתח ביהכ"ס הוא לצד הרחוב ואין שם חדר לפני הפתח, והעכו"ם מביא המפתח, שלא יקח השמש המפתח מיידו עד שיהיה עם העכו"ם יחד תחת משקוף שעל הפתח, דשמא יש שם בתקרה ד"ט והוי רה"י, ומטלטל מכרמלית שלפני ביהכ"ס לתוך רה"י, ע"כ יקח המפתח מיד העכו"ם תחת המשקוף ואח"כ יפתח המנעול, ולא יפתח הפתח עד שייסיר המפתח תחלה ויתנהו לעכו"ם או יטמנהו בתחתית האסקופה או למעלה לפני שקיפת הדלת, דשמא אין בתקרת הדלת ד"ט ונמצא ששם הוא כרמלית, ויהיה מכניס מכרמלית לרה"י כשיפתח הפתח לפניו עם המפתח שבתוכה (אבל⁴³ במה שמכניס המפתח לחור שבדלת לפותחה בו אין בזה משום מכניס מכרמלית לרה"י, כי חור זה אינו כלפנים, הואיל וא"א להשתמש בו מבפנים אלא מבחוץ, וכיון שאין בו ד' על ד' מקום פטור הוא. ולדעת הסוכרים שיד האדם שהיא גבוהה למעלה מ' טפחים מן הארץ הוא מקום פטור כמשנ"ת בסי' שמ"ז⁴⁴, יכול לעמוד על האסקופה וליקח המפתח מיד העכו"ם בעוד שהוא בכרמלית אם יד העכו"ם הוא למעלה מ'י, ושוב אי"צ להסיר המפתח מחורו שבדלת טרם יפתחנה אם חור זה הוא למעלה מ' מן הארץ, כיון שכל העברת המפתח הוא דרך למעלה מ'. אבל כשיוצא מביהכ"ס וסוגרו אסור להוציא עמו המפתח דרך מעלה מ' לתוך חלל שתחת המשקוף ולהטמינו שם בחור שהוא למעלה מ' לפי שנחה קצת בידו, לפי שלגבי עצמו אינו מועיל מה שמוציא למעלה מ' כמשנ"ת שם. שו"ע הגר"מ⁴⁵). וראוי לאותו קהל לעשות איזה חדר קטן לפני פתח ביהכ"ס שהוא רה"י, ושוב לא יהיה חשש כלל. דקשה לצמצם שיעמדו שניהם במקום קצר כזה⁴⁶. וכף⁴⁷ צריך ליהזר בכל בית שפתחו פתוח לכרמלית שלא לטלטל מן הבית לחוץ רק עד מקום שקיפת הדלת ולא יותר אפילו משהו, כי שמא לא יהיה במשקוף רוחב ד' ומשקיפת הדלת ואילך הוא כרמלית. ומ"מ אין לטלטל מהכרמלית עד מקום שקיפת הדלת מבחוץ, כי שמא יהיה במשקוף ד' ואז כל רוחב האסקופה הוא רה"י אף משקיפת הדלת ואילך. נמצאת למד שהאסקופה משקיפת הדלת וכלפי חוץ מטילין עליה מספק חומר רה"י וחומר כרמלית (וכן בחלל שעליה עד גובה י' טפחים מן הארץ, אבל מעשרה ולמעלה הוא מקום פטור אף בכרמלית, כמשנ"ת בסי' שמ"ה⁴⁸). עכ"ל הט"ז והגר"ז.

ח. שם ברמ"א. וכן אם התקרה רחבה הרבה ואין לה מחיצות מן הצדדים דינה כרשות שלפניה וכן בגגים שלנו הבולטין לפני הבתים דינם כרשות שלפניהם (דתקרה שאין לה מחיצות מן הצדדין אפילו היא רחבה הרבה אין אומרים בה פי תקרה יורד וסותם כמו שיתבאר בסי' שס"א⁴⁹, ולכן החלל שתחת' דינו לגמרי כרשות המהלכת לפניו, אם כרמלית כרמלית ואם רה"ר רה"ר, ואין להסתפק בחלל שתחת' כלל ברה"י, וא"כ אסור להכניס ממנה לפניו או להוציא לתוכה. והגר"א כתב דלענין להוציא ממנה ולחוץ אם היה בצדה כרמלית מותר, ואם היה רה"ר בצדה אסור, דכיון שהוא מקורה יש עליה דין כרמלית.

ולכף⁵⁰ צריך להזהיר לרבים שנכשלים בגגין שלנו הבולטים לפני הבתים, שמטלטלין תחתיהם מן הבתים, וזה איסור גמור, שהרי אין

4. ס"ק ב'. 5. מאמר מרדכי ס"ק א', הובא בשעה"צ ס"ק ד'. 6. שבת ט' ע"א ד"ה הכא נח. 7. ה"ל שבת פ"ד ה"ט"ו. 8. שבת שם. 9. שבת ח' ע"ב בתוס' ד"ה לימא. 10. סעיף ב'. 11. אות ב'. 12. שם. 13. סעיף ג'. 14. שבת רמז שע"ו. 15. הגר"א (סי' שנה"א סעיף ג'), בית מאיר (סי' שמ"ו סעיף א'), מאמר מרדכי (סי' שנה"א ס"ק ב'), הובאו במשנ"ב (סי' שנה"א ס"ק ל'). 16. ביאור הלכה ד"ה ברשויות. 17. סעיף ג' ברמ"א. 18. סעיף י"ט. 19. סעיף ז'. 20. ס"ק ג'. 21. שם. 22. ע"ב. 23. סעיף ג' ד"ה הג"ה. 24. סעיף י"ט. 25. ס"ק ג'. 26. הרמ"א בסעיף ב'. 27. המג"א שם כתב: "ואפשר דדעת רמ"א להחמיר לכתחלה" ע"ש, ורבינו מבאר כוונתו להלן, וכע"ז כתב במח"ש. 28. עירובין פ"ט ס"ג ג'. 29. ס"ק ד'. 30. ס"ק י"א. 31. ד"ה שתי. 32. דיבור זה הוא מדברי המג"א, והנוסף בסוגריים הם דברי רבינו. 33. התוספות בדף ט' ע"א ד"ה אמר, והרא"ש בפ"א סי' י"ז. 34. ד"ה ומשקוף. 35. ע"א. 36. ד"ה תוך. 37. עיין תוס' שבת ט' ע"א ד"ה אע"ג. 38. עיין ברא"ש שם. 39. ה"ל שבת פ"ז ה"א. 40. שבת שם. 41. שם. 42. ס"ק ו'. 43. מכאן הוא מהגר"ז, וכדלהלן. 44. בשו"ע הגר"ז סעי' ו' ז'. 45. סעיף י"א. 46. כוונתו לבאר בזה את דברי הט"ז שכתב שראוי לעשות שם חדר קטן. 47. מכאן עד סוף הדיבור הוא מהגר"ז סעיף י'. 48. בשו"ע הגר"ז סעיף י'. 49. סעיף ב'. 50. לשון רבינו כאן מיוסד על דברי הגר"ז בסעיף י"ב, ועיין משנ"ב ס"ק ל"א.



בלביטה זו מחיצות כהלכתן, (שאם) [שאף] אם יש לה עמודים תחובים כנגד הבית והגג נתון עליהם דהוי צוה"פ שהוא כמחיצה, מ"מ מן הצדדים אין שם מחיצה כלל. ותיקונם כך הוא, דאם יש להגג עמודים לצד הרחוב או אם העמיד שם קנים, יעמיד מכוון כנגדם גם קנים לצד הבתים, ויהיה להגג צוה"פ מכל הג' צדדים וכותל הבית הוא מחיצה רביעית (ואף שמן הדין אי"צ אלא ג' מחיצות וברביעית אומרים פי תקרה, מ"מ טוב להחמיר ולחוש לדי' מהרי"ל⁵¹ הובא במג"א כא"פ⁵² שגם ברביעית צריך איזה תיקון), ואם בתים רבים עומדים זה אצל זה א"צ לעשות כן לכל בית, אלא די להעמיד קנה א' בקצה הבית העומד מקצה מזה, וקנה א' בקצה הבית העומד בקצה האחר, אך צריכין לערב ערובי חצרות ואז מותר להכניס ולהוציא מן הבתים (לתחתן) [לתחתן] הגגין וכן להיפך (והט"ז בסי' שס"ה⁵³ מחמיר בזה, שאין צוה"פ מועיל להתיר הטלטול בבלביטה שלפני הבית הואיל והפרוץ שבה מרובה על העומד, אבל העיקר כסברא הראשונה, כמשי"ת בסי' שס"ב⁵⁴). ואם גיפופים בולטים מן קצה הכותל כמין עמוד עד פחות מג' סמוך לארץ, אי"צ קנה כלל, כמשי"ת בסי' שס"ג⁵⁵.

והגרי"א כתב דבגגין שלנו שהם משופעים, אפילו יש מחיצות מן הצדדין ג"כ לא מהני שיהיה מותר להכניס משם ולפנים, ואפילו אם המחיצות רחבות ד', דאין אומרים פ"ת כיון שמשופע, כמבואר בסי' שס"א ס"ב, וא"כ אין כאן רק שלש מחיצות דהוי ככרמלית, ועיין בסי' שס"ב מש"כ שם. ומ"מ אם איכא צוה"פ ברביעית, פשיטא דמהני אף בגג משופע. ואם אין התקרה שבוטל משופע, א"צ מן הדין לג' צדדים צוה"פ, וסגי לשני צדדין ובשלישית יהיה נותר ע"י פי תקרה, אלא מצד חומרא לחוש לדי' מהרי"ל⁵⁶ צריך תיקון גם ברביעית, ועיין בבאור הלכה כא"פ⁵⁷.

סימן שמ"ז

א. סעיף א'. מה"ת אינו חייב אלא כשעוקר חפץ מרה"י והניחו ברה"ר או איפכא (שזה נקרא מלאכה שלימה שעקר החפץ מרשות זה והניחו ברשות אחר, אבל אם אינו עושה רק חצי מלאכה או שנעשית המלאכה ע"י שנים שזה עוקר וזה מניח פטורים, שכן דרשו רז"ל⁵⁸ מדתכתיב⁵⁹ גבי חיוב חטאת מעם הארץ בעשותה, העושה את כולה חייב חטאת ולא העושה מקצתה, יחיד ועשה אותה חייב שנים ועשו אותה פטורים. ומ"מ מדרבנן אסור שמא יבא כל אחד ואחד לעשות מלאכה שלימה⁶⁰.

ודע⁶¹, דשם עקירה לאו דווקא כשעוקר החפץ מע"ג קרקע ממש, אלא אפילו אם היה החפץ מונח בבגדיו שלבוש בהם מע"ש, ונטלו משם ופשט ידו לרשות אחר והניחו שם ג"כ חייב, דמה שהי' מונח בתחלה בכיסו חשוב כמונח מע"ג קרקע, דבגדים שהוא לבוש בהם בטלים לגבי גופו והנחת הגוף כהנחת חפץ דמי, וממילא כשנטלו משם חשיב עקירה, כן מוכח בשבת דף י"א ע"ב⁶², וכ"כ האחרונים. וכן כשהי' החפץ מונח בידו מע"ש ברה"י, ופשט ידו לחוץ והניחו שם ג"כ חייב, דמה שהי' מונח מתחלה בידו חשיב כמונח מע"ג קרקע, וידו וגופו דבר אחד הוא, וכן בכ"ז לענין הנחה. כ"כ התוס' בשבת דף ג"ג ד"ה מ"ט, וכן מוכח דעת הרמב"ם⁶³).

ב. אבל פשט ידו לפנים וחפץ בידו ונטלו חבירו העומד בפנים (ר"ל שלא נתן המכניס לתוך ידו אלא הוא לקח ממנו, דנמצא שעשה הראשון רק עקירה לבד והנחה עשה השני, ואפילו לא הניחו מע"ג קרקע אלא העשירו בידו חשיב הנחה, כיון דידו וגופו ברשות אחד והנחת ידו כהנחת ח"ל הגוף, והנחת הגוף כהנחת חפץ דמי) או שפשט ידו לחוץ וחפץ בידו (ואם היתה ידו למטה מג', לדעת הרמב"ם⁶⁴ והמאור⁶⁵ הוי כהניחה בארץ וחייב, ולדעת שאר פוסקים ידו בתר גופא גריר ולא חשיב הנחה כ"ז שלא הניח החפץ בארץ) ונטלו חבירו העומד בחוץ שזה עקר וזה הניח שניהם פטורים אבל אסור לעשות כן מדרבנן (וכמשי"ת לעיל⁶⁶ הטעם בזה. וה"ה אם עשה אדם אחד רק עקירה או הנחה לבד ג"כ אסור מדרבנן, וכדלקמן סי' שמ"ח⁶⁷).

ג. ואם פשט ידו לפנים וחפץ בידו והניחו לתוך יד חבירו העומד בפנים (וידו של אדם חשיב כד' על ד'), או שפשט ידו לפנים ונטל חפץ מתוך יד חבירו העומד בפנים והוציאו לחוץ (ואפילו אם לא הניחו בארץ, הואיל והוא בידו הרי הוא כמונח בארץ וכנ"ל), שנמצא שהעומד בחוץ לבדו עקר והניח הוא חייב (ואפילו אם הוא עומד ברה"ר וידו שהחפץ בתוכה הוא למעלה מ"י טפחים שהוא מקום פטור הרי זה חייב, שכן היה משא בני קהת שהיו נושאים הארון על כתפיהם שהי' הארון כולו למעלה מ"י טפחים מהארץ, דלגבי עצמו לא חשיב למעלה מ"י מקום פטור. כן מבואר בשבת דף צ"ב⁶⁸, ועיין בשו"ע הגר"ז כא"פ⁶⁹ ובקו"א⁷⁰ אות א' שהאריך בזה) וחבירו שנטל החפץ ממנו פטור אבל אסור (לא משום איסור שבת, דלענין שבת הוא פטור ומותר שהרי לא עשה כלום, אבל

אסור מה"ת משום שמכשיל את חבירו ונותן לו חפץ להוציאו מרשות לרשות ועובר על לפני עור לא תתן מכשול⁷¹. ואם היה החפץ באופן שאף אם לא היה גורם לו היה יכול ליטלו מעצמו דלא קעבר אלפני עור לא תתן מכשול, מ"מ איסור דרבנן איכא, דאפילו קטן אוכל נבלות ב"יד מצוין להפרישו, כ"ש גדול שלא יסייע לו, כ"כ התוס' והרא"ש⁷² פ"ק דשבת, ומה"ט אסור ואפילו כשהוצאה הוא לכרמלית (ובספר משנה ברורה⁷³ העיר אמ"ש הרא"ש דבמסייע איכא איסור דרבנן לחוד, והא נראה דמחוייב מה"ת להפרישו מאיסור, כמו בהרואה את חבירו שהוא לבוש כלאים לפי גירסת הרמב"ם⁷⁴ ופסק השו"ע יו"ד סי' ש"ג⁷⁵ דצריך להפשיטו אפילו בשוק. וצ"ל⁷⁶ דהיינו דוקא כשיש בידו למנעו ע"י פשיטה וכדומה, והכא מיירי דאינו יכול למנעו מליטול, וקא משמע לן הרא"ש דאפ"ה איסור דרבנן יש היכא שהוא לוקח מידו, שהוא בכלל מסייע ידי עוברי עבירה).

וכתב המג"א⁷⁷ דלכן אסור להושיט למומרים דבר איסור אפילו יכול המומר ליטלו בעצמו (ועיין בש"ך יו"ד סי' קנ"א⁷⁸), ואסור להשאיל כלי מלאכה למי שחשוד לעשות בהם מלאכה בשבת, אפילו הוא כלי המצוי לו לישראל ממקום אחר. ואם יש לתלות שיעשה בו מלאכת היתר מותר להשאילו אם הוא כלי המצוי לעשות בה מלאכת היתר, אבל אם המלאכת היתר אינו מצוי לעשות אין תולין בה אם לא מפני דרכי שלום, אבל אם אין לתלות שיעשה בה מלאכת היתר אסור להשאילו לו אפילו במקום שיש בו משום דרכי שלום.

עוד כתב המג"א⁸¹ דלעכו"ם ליכא איסור לסייע במידי דאסור לו כגון אבר מן החי, אם לא דקאי בענין שאינו יכול ליטלו דשם שייך לפני עור. אבל אם יש לו אבר מן החי או שיכול לקנות ממקום אחר (כן משמע⁸² מראית המג"א מתוס' קידושין⁸³ ע"ש), ליכא איסורא לדעת רוב הפוסקים. ובבאור הגר"א ביו"ד סי' קנ"א⁸⁴ משמע דס"ל להלכה דאפילו היכא דיכול לקנות במקום אחר ג"כ אסור, וכן פסק בפתחי תשובה⁸⁵ שם בשם שו"ת אמונת שמואל⁸⁶, וכן מצדד בברכי יוסף שם⁸⁷.

דרך ארץ לומר לאדם שעוסק במלאכה תצלח במלאכתך ואפילו לעכו"ם, אבל למי שעוסק במלאכת איסור אסור לומר כך⁸⁸.

שם בשו"ע. ואפילו אם עומד בחוץ הוא עכו"ם (והוא עושה העקירה והנחה) אסור מפני שהוא כנותנו על מנת להוציא. וה"ה להוציא ידו לחוץ והניחו ביד חבירו העומד בחוץ, או שנטל מיד חבירו העומד בחוץ והכניס בפנים, שהעומד בפנים חייב שהוא עקר והניח, והעומד בחוץ פטור אבל אסור (משום לפני עור או מסייע. ואפילו אם העומד בפנים עכו"ם, משום שנראה שנותן לו ע"מ להכניס, וכמשי"ת לעיל).

ואם יד העומד בחוץ הוא למעלה מ"י, דעת התוס' דגם העומד בפנים פטור, דאף דלגבי העומד בחוץ אין יד שלו נחשבת לו מקום פטור לפי שנגררת אחר גופו העומד מע"ג קרקע רה"ר, מ"מ לגבי אדם אחר גם גופו הוא מקום פטור למעלה מ"י. והרב המגיד⁹⁰ כתב דיש חולקים בזה, וס"ל דגם לגבי אחרים אין ידו של חבירו או גופו נחשבים מקום פטור כמו שאין נחשבים לגבי עצמו, וכן שאר בעלי חיים אינם מקום פטור אפילו הם גבוהים מעשרה אלא הרי הם כקרקע רה"ר שהם עומדים עליה, וכן אם עומדים מע"ג דבר שהוא כרמלית הרי הם כרמלית אפילו הם גבוהים הרבה, רק אם עומדים מע"ג דבר שהוא מקום פטור הם מקום פטור לדברי הכל.

והעומד⁹¹ בפנים ופשט ידו או אחד משאר איבריו לחוץ אפילו הם למטה מעשרה הם מקום פטור לד"ה, אפילו לגבי אותו אדם בעצמו לענין שמוותר לו להכניס לתוך ידו חפץ המונח ברה"ר, שאין ידו נגררת אחר גופו להיות רה"י כמוהו והואיל והם ברשויות מחולקים, וגם אינה כרה"ר שהיא בתוכה הואיל ואגודה בגופו העומד ברה"י, לפיכך הוא מקום פטור. ומ"מ אסור לו ואפילו לאחר ליתן חפץ לידו מרה"ר שיכניסנו לרה"י, משום גזירה שמא יבא לעשות עקירה מרה"ר והנחה ברה"י, שאסור מדברי סופרים לגרום הכנסה מרה"ר לרה"י אפילו דרך מקום פטור, כמשי"ת בסי' שמ"ז⁹².

מיהו אם הוציא חפץ בידו מרה"י והוציאה לרה"ר, אפילו אם נחה ידו תחלה באויר רה"ר אין זו חשיבא הנחה במקום פטור, ואם אח"כ הניח החפץ ברה"ר חייב, לפי שאין הנחת יד חשיבא הנחה אלא לחפץ שהונח עליה ממקום אחר, אבל חפץ שהי' עליה מתחלה ברשות זו והושיטה לרשות ב', כיון שאין הושיטה זו חשיבא הנחה להיד עצמה שהרי היא תלויה באויר, ה"ה שלא חשיבא הנחה להחפץ שבה, שהושיטת היד אינה דומה לעמידת גופו, שכשעומד לפוש חשיבא עמידה זו הנחה גם להחפץ שעל גופו לפי שהגוף עצמו עומד ונח ע"כ קרקע, משא"כ הושיטת היד לבדה שהוא תלויה ונחה באויר.

כל זה הוא לשיטת התוס', אבל דעת הרמב"ם⁹³ שידו או א' מאבריו

הפשטה לרשות אחר ה"ה לגמרי כאותה רשות שהושיטה לשם. ומה שהפושט ידו מרשות לרשות וחפץ בידו אינו חייב עד שינוח החפץ מע"ג קרקע או ליד חבירו העומד שם, אבל אם חבירו נטלה ממנו אף הוא פטור אף על פי שהחפץ היה מונח בידו שהיא חשובה כרשות האחר לגמרי, זהו לפי שלא היה עדיין הנחה לחפץ זה באותו רשות, שהנחת החפץ ביד אינה חשיבא הנחה והואיל והי' בה מתחלה כמשי"ת.

לפיכך אם שלשל ידו למטה מג"ט סמוך לארץ באותו רשות שהכניסה לשם, בין שהוא רה"י בין שהוא רה"ר חייב אף על פי שלא הניח החפץ בארץ, שכל פחות מג' סמוך לארץ הרי הוא כארץ וכאלו נחה ידו בארץ עצמה וידו היא כאותה רשות לגמרי. ולדברי הכל אם ידו פשוטה מרה"י לרה"ר למעלה מ"י הוא מקום פטור. כ"ז מבואר בשו"ע הגר"ז⁹⁴, וע"ש שהאריך עוד בזה.

הזורק ונעקר חבירו ממקומו וקבלו, שניהם פטורים, הראשון משום דלא אתעביד הנחה מכחו, שהשני חטפו באמצע הליכתו, והשני משום שלא עשה רק הנחה. ואם רץ הוא עצמו וקבלו הרי זה ספק אם חייב, דאף שעשה גם ההנחה בעצמו מ"מ אפשר שאין ההנחה גמורה עד שינוח במקום שהי' לנוח בשעת עקירה. והזורק מרה"ר לרה"ר או מרה"י באמצע, או מרה"י לרה"י ורה"ר באמצע, פטור כיון שלא היתה הנחה ברה"ר או ברה"י, אבל אסור מדרבנן שמא יבא לעשות הנחה באמצע, ואפילו דרך כרמלית אסור. והיינו בזורק דרך למטה מ"י, אבל דרך מעלה מ"י שהוא מקום פטור מותר לכתחלה, וע"ד שיתבאר בסי' שג"ג.

בד"א בזורק, אבל המעביר מרה"י לרה"י דרך רה"ר אפילו למעלה מ"י טפחים אסור מדברי סופרים שמא יעמוד לפוש ברה"ר ויתחייב, אף על פי שהמשוי למעלה מ"י וכמשי"ת לעיל, ואפילו דרך כרמלית אסור, וכן אסור מדרבנן להעביר או לזרוק מכרמלית לכרמלית דרך רה"י. ובזורק או מעביר מרה"י לרה"י דרך רה"י, אם הלך החפץ שתי אמות ברה"ר זה ושתי אמות ברה"ר שמעבר הדי, הרי זה חייב מן התורה, שהרשויות מצטרפות.

וכ"ז בזורק או מעביר, אבל המושיט מרה"י לרה"י דרך רה"ר, אם הוא בדיטא אחד דהיינו ששני רה"י עומדים בצד אחד לאורך רה"ר ורה"ר מפסיק בין השני הרה"י, אפילו הושיט למעלה מ"י שהוא מקום פטור חייב, שכך היתה עבודת הלויים במשכן, שתי עגלות זו אחר זו ברה"ר ואורך רה"ר מפסיק ביניהם והיו מושיטים הקרשים מזו לזו אבל לא היו זורקין אותן מפני כובדן, והעגלות היו רה"י שהיו גבוהות עשרה ורחב ד'. אבל בשתי דיוטות דהיינו ששתי הרה"י עומדים זה כנגד זה, פטור המושיט אפילו למטה מ"י, שהושיטה זו לא היתה במשכן, ואפילו לכתחלה מותר כשמושיט דרך מעלה מ"י שהוא מקום פטור, ע"ד שיתבאר בסי' שג"ג.

פשט ידו לפנים ונטל מים מעל גומא והוציאו לחוץ חייב, שהמים כגוף א' הם ומונחים על הארץ וכשלוקח מהם מעט הוי כעוקר מן הקרקע, אבל אם נטל פירות או שמן מע"ג המים פטור, דהנחתן מע"ג המים לא הוי הנחה וממילא לא מיקרי מקורה במה שנטלן. כ"ז מתבאר בגמרא⁹⁵.

סימן שמ"ח

א. סעיף א'. היה עומד ברה"י והוציא ידו מלאה פירות לרה"ר בתוך עשרה בשוגג מותר להחזירה לאותו חצר שהוא עומד בה (כדי שלא יתקיים מחשבתו שחשב לפנותו משם, ואף דעביד איסורא שעשה עקירה ברה"י כדי להוציא לרה"ר, אפ"ה לא קנסוה רבנן היכא דעשה בשוגג) ואסור להושיטה או לזרוק לחצר אחרת. אפילו אם שתייהם שלו או שעירבו יחד (ולדעת כמה פוסקים אפילו אם נתכוין מתחלה להוציאה לרה"ר ג"כ אסור להושיטה לחצר אחרת, דעכ"פ נתיקיימה מחשבתו שחשב לפנותו מחצרו וחישישנן דלמא זימנא אחריתא שדי להו לרה"ר. ולדעת רמב"ם⁹⁶ ור"ח⁹⁷ דוקא כשהיתה כוונתו מתחלה לפנותו לאותו חצר או אסור דנתקיים מחשבתו, אבל אם היתה כוונתו מתחלה להוציאה לרה"ר מותר לפנות לחצר אחרת אם שתי החצרות שלו או שעירבו ביחד. וכ"ז דוקא כשאותה החצר לא הי' בדיטא אחת עם זה החצר אלא זה כנגד זה, או שלא הי' הרה"ר עוברת בין החצרות אלא לפניהם, אבל אם הי' בדיטא אחת והרה"ר נמשך גם בין החצרות, הלא יש בזה איסור דאורייתא להושיט מזו לזו אפילו דרך למעלה מעשרה, כמשי"ת לעיל בסוף סי' שמ"ז).

ב. ואם במזיד הוציא ידו מלאה לרה"ר אסור אפילו להחזירה לאותו חצר (דקנסוהו רבנן משום דעביד איסורא, אלא יאחו בידו עד שחשיכה. מיהו היינו דוקא כשהוציאה למטה מעשרה, אבל בהוציאה למעלה מ"י שהוא מקום פטור ברה"ר, אפילו אם הוציאה במזיד מותר להחזירה, ובתוס' שבת דף ג' ע"ב ד"ה כאן כתבו דאפילו לכתחלה מותר להוציא לרה"ר למעלה מעשרה, אבל הרשב"א בחי"ט דחה דבריהם ומסיק דלכתחלה אסור דלמא אתי

51. שו"ת מהרי"ל סי' ק"ח. 52. ס"ק ג'. 53. ס"ק ו'. 54. בשו"ע הגר"ז שם סעיף י"ט, ובמשנ"ב שם ס"ק נ"ט. 55. שם סעיף ל"ג. ועיין שם במשנ"ב ס"ק ק"ג. 56. שם. 57. ד"ה וכן. 58. שבת ג' ע"א. 59. ויקרא ד' כ"ז. 60. רש"י שבת ב' ע"א ד"ה שניהם. 61. מכאן עד סוף הדיבור הוא מדברי המשנ"ב ס"ק ב'. 62. גבי מחט של חייט התחובה לו בבגדו, עיין שם. 63. ע"א. 64. עיין רמב"ם הל' שבת פ"ג הלכה ז' והלכה ח'. 65. הל' שבת פ"ג ה"ו. 66. שבת דף ל"ה ע"ב מדפי הרי"ף ד"ה המוציא. 67. אות א'. 68. כ"כ במשנ"ב ס"ק ד' ובשעה"צ ס"ק ה'. 69. ע"א. 70. סעיף ב'. 71. בשו"ע הגר"ז. 72. ויקרא י"ט י"ד. 73. שבת ג' ע"א ד"ה בבא. 74. שבת פ"א סי' א'. 75. שעה"צ ס"ק ח'. 76. הל' כלאים פ"י הכ"ט. 77. סעיף א'. 78. גם זה מדברי השעה"צ שם. 79. ס"ק ד'. 80. ס"ק ו'. 81. שם. 82. כ"כ בשעה"צ ס"ק י'. 83. דף נ"ו ע"א ד"ה אבל. 84. ס"ק ח'. 85. ס"ק ב'. 86. סי' י"ד. 87. סעיף א'. 88. מג"א שם. 89. כ"כ בשו"ע הגר"ז כאן בקו"א אות א', בדעת התוס' שבת ה' ע"א ד"ה כאן. 90. הל' שבת פ"ג ה"ב. 91. דברי רבינו כאן מיוסדים על דברי הגר"ז בסעיף ז'. 92. בשו"ע שם סעיף א', ובשו"ע הגר"ז שם סעיף ג'. 93. הל' שבת פ"ג ה"ו. 94. סעיף ז', וכנ"ל. 95. שבת ה' ע"א, צ"ו ע"א. 96. הל' שבת פ"ג ה"ב. 97. שבת ד' ע"א. 98. שם ד"ה כאן למעלה. 99. שם ד"ה שכח. 100. שער ג' ו' סעיף ר"ט.



לאפוקי למטה מעשרה, וכ"כ המאירי⁹⁹. מיהו בדיעבד לכו"ע מותר להחזירה כשהוציאה למעלה מ"י, והיינו לאותו חצר, אבל לחצר אחרת כתב הרשב"א בעבוה"ק¹⁰⁰ הובא בא"ר¹⁰¹ לאסור, כדי שלא תיעשה מחשבתו, ודלא כפרי מגדים¹⁰² שכתב להקל בזה גם לחצר אחרת. וצ"ע למה, דהא במושיט קימ"ל דאפילו למעלה מ"י בדיוטא א' חייב, ובזה כנגד זה פטור אבל אסור, ואולי דכוונת הפרמ"ג בזורק. מיהו מדברי הרשב"א¹⁰³ מוכח דבכל גווי אסור. משנה ברורה¹⁰⁴.

שם בשו"ע. ו"א דה"מ כשהוציאה מבע"י (או קנסוה רבנן על שהשהה ידו במזיד באויר רה"ר עד שתחשך) **אבל אם הוציאה משחשכה מותר להחזירה** (לאותו חצר) **שמה ישליכם מידו ויבא לידי חיוב חטאת** (היינו איסור שיש בו חיוב חטאת לעושה בשגגה, דהא כאן במזיד מיירי, משא"כ כשהוציאה מבע"י אפילו אם ישליך לבסוף לא יהיה רק איסורא בעלמא דהא לא עשה עקירה בשבת. ובא"ר¹⁰⁵ מצדד להקל כדעת הי"א, שכן דעת הרבה ראשונים. והגר"מ¹⁰⁶ כתב דמשמעות השו"ע דהעיקר כדעה הא' שהביא בסתם, ובשגם דעכשיו שאין לנו רה"ר לא שייך למיחש שיבא לידי איסור סקילה ע"ש).

שם בשו"ע. **בד"א כשהוציאה לרה"ר אבל אם הוציאה לכרמלית** (דאפילו אם היה משליך שם להדיא לא הוי רק שבות דרבנן) **בכל גוונא מותר להחזירה** (דאל"כ הו"ל גזירה לגזירה, כ"כ בב"י¹⁰⁷. וכתב המג"א¹⁰⁸ דצ"ל דקאי אשוגג, ומותר להושיטה אפילו לחצר אחרת ולא גזרינן שיוציא ידו פעם אחרת, דהא ליכא איסור דאורייתא, אבל במזיד אסור מטעם קנס, ולא מטעם גזירה, כדאיתא בגמרא¹⁰⁹. ומ"מ צ"ע, דהא התוס'¹¹⁰ כתבו דאפילו אין בין החצרות רה"ר אסור להושיטה לחצר אחרת. ומ"ש הבי' דגזירה לגזירה היא, הלא הרבה פעמים מצינו בגמ' גזירה לגזירה ואמרין כולה חדא גזירה היא, והניח בצ"ע.

ודעת הגר"מ¹¹¹ דבהוציאה במזיד גם לכרמלית אסור להחזירה אף לאותו חצר, כמו בהוציאה לרה"ר מטעם קנס כמ"ש המג"א, ובהוציאה בשוגג לכרמלית מותר להושיטה אפילו לחצר אחרת כמו שכתב המג"א לדעת הבי". ומ"ש המג"א דהרבה פעמים מצינו בגמרא גזירה לגזירה, עיין בר"ן פרק המצניע¹¹² שחילק בין היכא דליכא סרך מלאכה למידי דמי למלאכה, וכאן ליכא סרך מלאכה טפי בהכנסה מכרמלית לחצר אחרת מבהכנסה מכרמלית לאותה חצר. עכ"ד.

מיהו דעת הא"ר¹¹³ ושאר אחרונים כפשיטות דברי הש"ע דבהוציאה לכרמלית בין בשוגג בין במזיד מותר להחזירה, ודווקא לאותה חצר אבל לא לחצר אחרת. ובביאור הגר"א מסיק לאיסור בכרמלית כמו ברה"ר.

המפנה חפצים מזוויות לזוויות ונמלך עליהן והוציאן, פטור מחטאת, שלא היתה עקירה ראשונה לכך, ונמצא דלא עשה אלא הנחה ואיכא רק איסור דרבנן. היה קנה בארץ והגביה קצה הא' וקצה הב' מונח בארץ, וחזר והגביה הקצה האחר, אפילו כל היום כולו פטור (אבל אסור מדרבנן) כיון שלא עקר כל הקנה מהארץ, ואם משך החפץ וגררו על הארץ מתחלת ד' לסוף ד' חייב שהמגלגל עוקר הוא (גמרא¹¹⁴).

סימן שמי"ט

סעיף א'. **כל אדם יש לו ד' אמות ברה"ר שיכול לטלטל בהם** (שנאמר¹¹⁵ שבו איש תחתיו, ולמדו מפי הקבלה שזה נאמר לענין טלטול, שלא יטלטל כל אדם ברה"ר אלא כמדת תחתיו (ברייתא עירובין מ"ח¹¹⁶), דהיינו כמדת אורך גופו שהוא ג' אמות ואמה כדי לפשוט בה ידיו ורגליו) **ומודדים לו באמה שלו** (דהיינו ממרפיקו שקורין עלינוביגין עד ראש אצבע הארוכה הנקראת אמה. ומודדין בכל אדם לפי מה שהוא, הגדול לפי גדלו והקטן לפי קטנו, שהרי בד' אמות שלו יש בהם כדי פשיטות אורך גופו וידיו ורגליו), **ואם אמתו קטנה** (והיינו שגופו בינוני כשאר כל אדם אלא שהוא ננס באיבריו וזרועו שלו קצרה משאר בני אדם, ונמצא שלא יספיקו ד' אמותיו) **נותנים לו ד' אמות בינוניות של כל אדם שכל אחת מהן ששה טפחים** (ובין שמודדין לו אמות בינוניות ובין כשמודדין לו אמות שלו, מודדין אותן מצומצמות להחמיר) **ועיין לקמן סי' שצ"ו**.

סעיף ב'. **ד' אמות שאמר, הן ואלכסונו** (דהיינו אלכסון של ד' על ד') **שנמצא שהם חמש אמות ושלשה חומשים** (לפי שבמגרשי הערים שהם מרובעים ויש להם זוויות, נאמר בהם¹¹⁷ זה יהיה להם גו', ודרשו חז"ל¹¹⁸ כזה יהיה כל שובתי שבת, כגון רה"י שהוא ד' על ד' יהיה ג"כ מרובע שתה"י בו זוויות, וכן אלפים של תחום שבת הם מרובעות ולא עגולות כדי שישתכר הזוויות. וגבי העברה ד' אמות ברה"ר שלא שייך ריבוע ועיגול צריך שיהיה שם

האלכסון של ריבוע, שהאלכסון הוא העודף שיש במשך המרובע מחמת הזוויות [...].

¹¹⁹ ומש"ה אינו חייב אא"כ טלטל כשיעור שעולה האלכסון של ד' אמות, ולא מבעיא אם טלטל לאלכסון העולם דאינו חייב בפחות משיעור אלכסון של ד' אמות, אלא אפילו אם טלטל בריבוע העולם ממזרח למערב או מצפון לדרום נמי אינו חייב בפחות משיעור אלכסון, כ"ה דעת ר"ת¹²⁰ ורוב הפוסקים דלא כרשב"ם¹²¹).

שם בש"ע. **ויש מי שאומר שמד' אמות עד חמש ושלשה חומשים פטור אבל אסור**. זהו דעת הרמב"ם¹²², וכתבו האחרונים¹²³ דישי לחוש לדבריו. ומשמע מדבריו דד' אמות בשוה מותר לתחלה, אפילו ליטול מתחלת ד' ולהניח בסוף ד', רק שלא יוציא חוץ לד"א (וצ"ע בטעמו של הרמב"ם, דאי גזר שלא באלכסון אטו אלכסון, גם בד' אמות היה לנו לאסור).

ובביאור הגר"א כתב דגם הרמב"ם מודה היכא דבירר לו ד' אמות לטלטל בהם, ורוצה לטלטל באלכסונו של הד' אמות, מותר לטלטל בהם עד ה' אמות וג' חומשין, ולא פליג אדעה א' רק ברובה לטלטל במישור ולא באלכסון, או שלא יחד לו מתחלה הד' אמות לטלטל בהם, ככה"ג לדידיה אין לו היתר לטלטל רק עד ארבע אמות בלא אלכסון.

סעיף ג'. **מותר לו לאדם לעקור חפץ מרה"ר וליתנו לחבירו שאצלו בתוך ארבע אמותיו וחבירו לחבירו שאצלו אעפ"י שהחפץ הולך כמה מילין ברה"ר** (ואע"ג דלקמן סעיף ה' איתא דאדם אחד אסור להוליך חפץ פחות פחות מד' אמות שמא יעבירו ד' אמות בבת אחת, הכא כיון שהוא ע"י הרבה בני אדם שכל אחד אינו מוליך כי אם פחות מד' אמות, אף דע"י כולם נתלטל החפץ שטח רב לית לן בה) **ובלבד שלא יוציאנו חוץ מתחום שלו** (דהיינו אם החפץ יש לו בעלים, לא יוציא את החפץ מתחום שלו דהיינו ממקום שבעליו קנו שביתה שם. אבל בחפצי הפקר שאין להם בעלים קימ"ל דלא קנו שביתה ויכולין להוליכן כמה דבעי, אלא שלא יתכוין שום אדם לזכות בהם בהגבהתו, דאי נתכוין לזכות ה"ה כרגלי הזוכה).

שם בש"ע. **ויש מי שאוסר** (ולדעה זו אף במקום שהתירו לטלטל פחות פחות מד' אמות, כגון במי שהחשיך לו בדרך שבסי' רס"ו סעיף ט"ד¹²⁴, או במוציא תפילין שבסי' ש"א סמ"ב, אסור ע"י כמה אנשים, דגרע טפי משום דאיכא זילותא דשבת) **ועיין לעיל סי' ש"א סעיף מ"ב**, דשם סתם המחבר כדעה הא' להקל, ומ"מ לדבר הרשות טוב לחוש לד' האוסרים.

ופשוט דלכו"ע לא מהני ההיתר דע"י בני אדם רק לענין ההולכה ברה"ר או בכרמלית, אבל לא להוציא מרה"ר לכרמלית. וכתב הט"ז¹²⁵ דע"כ לא יפה עושין איזה קהלות בשבת שנותנין ס"ת לביהכ"ס והולכין דרך הרחוב שהיא עכ"פ כרמלית ע"י הושיטה מא' לחבירו בפחות מד' אמות, ועושין איסור במה שמוציאין מן הבית לרחוב, דלזה לא מהני הושיטה. ובאבן העזר כתב תקנה להקל ע"י זה עוקר וזה מניח, דהיינו שהעומד בפנים מושיט לחוץ והשני יטול מידו. אבל בספר בית מאיר חולק עליו ואוסר גם באופן זה. וכ"כ בשו"ע הגר"ז כאן¹²⁶ דאסור בזה אף בכרמלית ואפילו לדבר מצוה, ולא הותר רק משום בזיון כתבי הקדש כמשנת"ב בס"י ש"א¹²⁷.

ועיין בט"ז¹²⁸ שדעתו דאף ע"י עכו"ם אסור להוציאה מן הבית, דהוי מצוה הבאה בעבירה. וקשה עליו דהא הוי שבות דשבות במקום מצוה, ועיין בביאור הלכה כאן¹²⁹. ולענין מילה עיין לעיל סי' של"א¹³⁰, ועיין בשו"ע הגר"ז סי' שמ"ז¹³¹ מ"ש תקנה לזה.

ש"ע סעיף ד'. **היו שנים מקצת אמותיו של זה בתוך אמותיו של זה כגון שיש ביניהם ו' אמות** (נמצא דשתי אמות האמצעיות מובלעים זה בתוך ד"א של זה) **מביאין ואוכלין באמצע, ובלבד שלא יוציא כל אחד מתוך שלו לתוך של חבירו. היו שלשה והאמצעי מובלע ביניהם, כגון שבין שנים החיצונים שמונה אמות** (והאמצעי עומד באמצע השמונה ונמצא שד' אמותיו מובלעים בתוך שניהם, שאם ירצה יכול לטלטל שנים מצד זה ושנים מצד זה) **האמצעי מותר עם כל אחד מהחיצונים במה שד' אמותיו מובלעים בתוך שלו** (וה"ה שיכול האמצעי לטלטל לצד א' כל הד' אמות, אלא דאז לא יוכל שוב לטלטל לצד הב' כלל. וכשרוצה לאכול עם שניהם, בע"כ עליו לטלטל רק מקצת עם זה ומקצת עם זה) **ושנים החיצונים אסורים זה עם זה**.

סעיף ה'. **אסור להוליך חפץ פחות פחות מד' אמות, ואפילו בבין**

השמשות, ואפילו בכרמלית (היינו בעיצומו של יום אסור זה אף בכרמלית, אבל בצירוף שניהם, בין השמשות וכרמלית, דעת הט"ז¹³² וא"ר¹³³ להקל בזה אף לדבר הרשות, אבל ברה"ר גזרו ע"ז אפילו בבין השמשות אפילו לדבר מצוה, לפי שבקל יוכל לבא לידי איסור תורה, שיעבירו ד' אמות בהליכה אחת. וכן מטעם זה [אסור הוצאה] מרה"ר לרה"ר ע"י זה [עוקר] וזה מניח אפילו בביה"ש ולדבר מצוה).

סימן ש"ג

סעיף א'. **עומד אדם ברה"ר ומוציא ידו לרה"ר, ומטלטל שם חפצים שאינם צריכים לו במקום שהוא עומד** (אפילו הם כלים נאים), **שנוטלן מכאן ומניחם כאן, ובלבד שלא יעבירם ארבע אמות** (דאם מעבירם ד' אמות אעפ"י שהוא עומד ברה"ר רק שבידו מוליך החפץ ד' אמות ברה"ר חייב (ואפילו בכרמלית אסור ככה"ג), ואפילו אם הגביהו למעלה מ"י, כיון שלבסוף הניחו בארץ). **ולא חיישינן שמא יביאם אליו, כיון שאינם צריכים לו במקום שהוא עומד שם**. הלכך מותר לעמוד ברה"ר ליטול מפתח ברה"ר ולפתוח שם (ולא חיישינן שיוציאנו אצלו, כיון שאינו צריך לו בחוץ כלל. והיינו כשהמפתח מונח שם מכבר ונוטלו משם ופותח הדלת, ובאופן שע"י נטילת המפתח ממקומו אינו עובר על איסור הוצאה, כגון שיש שם מחיצות כדן רה"ר, או שהמפתח תחוב שם במנעול הקבוע בדלת, ועמ"ש לעיל סי' שמ"ו ס"ג¹³⁴, וכן מרה"ר לרה"ר. **אבל לא יעמוד ברה"ר ויוציא ראשו לרה"ר וישתה שם או איפכא, אא"כ יכניס ראשו ורובו למקום שהוא שותה, דכיון שהוא צריך לאלו המים חיישינן שמא יביאם אליו, אבל מותר לעמוד ברה"ר או ברה"ר ולשתות בכרמלית או איפכא, אף בלא הוציא רק ראשו לבד, דכיון דברה"ר גופא הוא רק מטעם גזירה שמא יביאנו אצלו, א"כ בכרמלית הוה גזירה לגזירה ולא גזרינן. ואעפ"י¹³⁵ שעוקר המים מרשות זו וכששותה נכנסים למיעוי שהם ברשות אחר ושם נעשה הנחתן ונמצא מוציא מרשות לרשות, אין בכך כלום, דכיון שכבר נחו המים מעט בפיו קודם שנכנסו למיעוי, ופיו נחשב כמקום פטור, כיון שהוא עומד ברשות זה ופיו הוא ברשות אחר, וכמשנת"ב בס"י שמ"ז¹³⁶ שיש סוברים כן, ולא אסור להכניס מכרמלית לרה"ר אפילו דרך מקום פטור כמשנת"ב בס"י שמ"ז¹³⁷ אלא משום גזירה שמא יבא להכניס כך בלי הנחה בינתיים במקום פטור כמ"ש שם, וכאן ל"ש גזירה זו, שא"א כלל שלא ינחו המים מעט בפיו טרם שיבלעם.**

ואף לדעת הסוברים שפ"י אינו מקום פטור אלא הוא לגמרי כאותה רשות שהוציאו לשם, ונמצא שנחו המים בפיו שהוא כרשות שהוציאו לשם, וכשבולעם ומכניסם למיעוי שהם ברשות אחרת הרי הוא מוציא מרשות לרשות, מ"מ י"ל שבליעת המים בפיו זו היא הנחתן לגמרי, ואין לחוש כלל מה ששוב נכנסים למיעוי, שכיון שנבלעו בגופו הרי הם בטלים לגבי גופו.

שם בש"ע. **ויש מפרשים דחפצים הצריכים לו היינו כלים נאים שהוא צריך להם, אבל אם הם כלים שאינם נאים מותר לשתות בהם אעפ"י שלא הוציא ראשו ורובו אלא שהושיט צווארו לבד. ושאר טלטולים חוץ משתי אפילו כלים נאים מותר לטלטל, שלא גזרו אלא בכלים נאים ובשותה בהם שהוא מקרבן לפיו** (כ"כ הרב המגיד לדעת הרמב"ם¹³⁸. וכתבו האחרונים דהעיקר כסברא ראשונה, ועכשיו שאין לנו רה"ר אין נ"מ מפולגתא זו).

סעיף ב'. **לא יעמוד אדם ברה"ר וישתין או ירוק ברה"ר או בכרמלית או איפכא** (דמה שמוציא השתן או הרוק מגופו מיקרי עקירה, ואם השתין או רק חייב חטאת, דמחשבתו שהוא צריך לזה משוי ליה מקום, והו"ל כאלו עקר ממקום שהוא ד' טפחים (וה"ה אם זרק בפי הכבשן כדי שישרף, או בפי הכלב לאכלו, מחשבתו משוי ל"י מקום ד' טפחים וחייב, אבל זרק על המקלות או על שום דבר, אפילו במתכוין שיפול על המקום ההוא לא נחשב עי"ז למקום ד' טפחים, כ"כ התוס'¹³⁹), וכיון דמרשות לרשות הוא חיוב מה"ת, ממילא בכרמלית נמי אסור עכ"פ מדרבנן. וה"ה אם השתין או רק ברה"ר או בכרמלית ברחוק ד' אמות. וה"ה אם עמד ברה"ר ומשתין ומתגלגלין ויורדין לרה"ר או איפכא ג"כ אסור, אבל אם מתגלגלין לכרמלית מותר, שלא גזרו כחו בכרמלית, א"ר¹⁴⁰ בשם ריא"ז¹⁴¹).

שם בשו"ע. **ואפילו אם הוציא פיו ואמתו לחוץ אסור**. זהו אבעיא דלא אפשטא בגמרא¹⁴² אי אזלינן אחר עקירת המ"ר והרוק מחלל הגוף שהוא ברשות אחר ונמצא שהוציא מרשות לרשות וחייב, או אזלינן בתר יציאתם מן האמה והפה שהוא באותו רשות עצמו ופטור, וספק של תורה להחמיר.

101. סי"ק א'. 102. משבצות זהב סי"ק א'. 103. שם. 104. שעה"צ סי"ק א'. 105. סי"ק ג'. 106. קו"א סי"ק א'. 107. ד"ה ונראה. 108. סי"ק ד'. 109. שבת ג' ע"ב. 110. שם ד' ע"א ד"ה ומאי. 111. קו"א סי"ק ג'. 112. דף ל"ה ע"ב מדפי הרי"ף, ד"ה ודאמרין אימר. 113. סי"ק ד'. 114. שבת ח' ע"ב, כתובות ל"א ע"א. 115. שמות ט"ז כ"ט. 116. ע"א. 117. במדבר ל"ה ה'. 118. עירובין נ"א ע"א. 119. כפי הנראה חסר כאן דף בכ"י ודע"ד. 120. תוס' עירובין נ"א ע"א ד"ה כזה. 121. שם. 122. הל' שבת פ"יז הי"ט. 123. כ"כ הגר"ז בסעיף ב'. 124. כ"כ במשנ"ב סי"ק י"ב, אולם כבר העירו שט"ס הוא, והוא בסעיף ז'. 125. סי"ק א'. 126. סעיף ה'. 127. סעיף מ"ב. 128. סי"ק א'. 129. ד"ה וליתנו. 130. במשנ"ב שם סי"ק כ'. 131. סעיף ז'. 132. סי"ק א'. 133. סי"ק ח'. 134. אות ז'. 135. מקור דברי רבינו כאן הוא בדברי הגר"ז סעיף ב'. 136. בשו"ע הגר"ז שם סעיף ז', וראה גם בדברי רבינו שם. 137. שם סעיף ג', וראה גם בדברי רבינו שם אות ג'. 138. הל' שבת פט"ו ה"ב. 139. עירובין צ"ט ע"א ד"ה מחשבתו. 140. סי"ק ד' ד"ה כתב. 141. שלטי גבורים עירובין דף ל"ב ע"א מדפי הרי"ף אות ה'. 142. עירובין שם.

בענין ביטול עפר - פ' חלון - שו"ע סימן ש"ח - שע"ב

בערובין פרק חלון - דף ע"ח ע"ב במשנה, חריץ שבין ב' חצרות עמוק י' ורוחב ד' מערבין שנים ואין מערבין אחד, אפילו מלא קש או תבן מלא עפר או צורות מערבין אחד ואין מערבין שנים. וברש"י - דתבן וקש לאו סתימה היא, דלא מבטיל ליה התם דסופו ליטלו. - ובגמ' מפרש דתבן אי בטליה חייץ, ואי לא בטליה לא חייץ.

ומקשינן בגמ' על הא דמלא עפר דחשיב כסתום, ומשמע אפילו בסתמא, מהא דתנן באהלות בית שמלאהו תבן או צורות ובטלו בטל, בטלו אין לא בטלו לא, ובגמ' רב הונא בריה דרב יהושע אמר טומאה אשבת קרמית, הנח איסור שבת דאפילו ארנקי נמי מבטל איניש. רב אשי אמר בית אחריץ קא רמית, בשלמא חריץ למיטימייה קאי, אלא בית למיטימייה קאי. ע"כ.

ובשו"ע בסימן שע"ב סעיף ט"ז - ואם היה מלא עפר וצורות אפילו סתמא שלא בטלו צריכים לערב יחד - ומצוין לעיין בסימן ש"ח סעיף ב', דשם מביא הרמ"א דברי התה"ד דאם קשה עליו לפרוץ הכתל (לתקן המחיצה כשהוא מוקף שלא לשם דירה) יש אומרים דיכול להניח עפר אצל הכותל משני צדדים עד שיתמעט הכותל מגובה עשרה, ואף אם חוזר ולקוח משם אח"כ העפר הואיל ובטלו שם שבת אחת. ויש חולקים דעפר לא הואי ביטול אלא אם כן אין עתיד לפנותו לעולם.

בשו"ע הגר"ז (סימן שע"ב סעיף י"ט) מבואר בהדעה דס"ל דסגי בביטול לשבת א', היינו שע"י הביטול יש כאן ביטול מחיצה, וא"כ דוקא מערבין א' - ולפי"ז הא דארנקי הוא לכל מילי, וצ"ל דרב אשי לא פליג על רב הונא בריה דרב יהושע, וכמ"ש הגא"י. - והדעה דס"ל דבעי ביטול לעולם מבואר מדברי הגר"ז דהיינו דוקא לענין ביטול המחיצה שיהיו דוקא מערבין א', אבל לענין דיהא כפתח ורצו מערבין א' או ב' בזה גם להאי מ"ד סגי בביטול לשבת א' - וכנראה דלפי"ז ר"א פליג על ר"ה בר"י וכדמשמע ברמב"ם (פ"ג מהל' עירובין ה"ב), וכן משמע שם בהגהות וציונים שבשו"ע הגר"ז.

ובזה א"ש דמיושבת דעת הר"ח וראב"י"ה [שהובא ברא"ש פ"ק דסוכה ס"ב דס"ל דבעי ביטול לעולם] מראי הרא"ש בסוכה לשיטת רש"י מהא דארנקי [הואי ביטול רק לשבת]. (ומזה מוכח דדעת הרא"ש דהא דארנקי הוא לביטול המחיצה - וכדחזק רש"י כן בדעת הרא"ש, דודאי אלא"ה אין הוכחה משם לשיטת רש"י לענין סוכה דהנידון בביטול הגובה).

והנה ע"י בתה"ד [ס"י ע"ה] שדן אי לר"ח וראב"י"ה יועיל בשבת בביטול לשבת א', דהרי לא יחלקו על הא דעירובין ע"ח, וכתב לחלק בין סוכה דאורייתא להא דהכא דהוי דרבנן, אך דחה כן עפ"י דתוס' - וצ"ע מדוע לא ס"ל לישב גמ' דעירובין לשיטתם דהוי רק פתח, ואולי כיון דלא ס"ל דרב אשי חולק על ר"ה ברד"י, על כן ע"כ איירי גם לביטול המחיצה - ואולם מדברי הגר"ז משמע דהם יישבו כן. - והי' אפ"ל דהתה"ד ג"כ אחרי שדחה לחילוקו בין סוכה לשבת, יסבור שצריך ליישב הסוגי' לדעתם דפסקי' כרב אשי דלא כרב הונא ברד"י והוי רק פתח, אלא דלנידונו הרי צריך לביטול המחיצה כי היכי דליהוי חידוש לשם דירה, ע"כ דן כן אולי גם לר"ח וראב"י"ה בדיני שבת נחשב הביטול לשבת א' כביטול המחיצה, וא"כ הי' לביטול מחיצת הקרפף חשבי' כאילו נתבטלה המחיצה. (אע"ג דאין זה ביטול המחיצה ממש לכל דיני התורה, מ"מ בעירובין מחשבי' כאילו נתבטלה, וע"כ גם בדיני קרפף מחשבי' כחידוש יתר מ' אמות לשם דירה) - ואולם מדברי תה"ד משמע שפשיטא לי' עפ"י סוגי' בעירובין דסגי לשבת א', ומתקשה בזה לדעת ר"ח וראב"י"ה, ויעוי' שם שהביא רק להא דארנקי ולא להא דספ"ל [דכפה ספל ממעט - בדף ע"ז ע"א], משמע שדן רק בביטול מחיצה ופשיטא לי' כן, ורק מתקשה לדעת ראב"י"ה. - וכנראה דהגר"ז כ' כן אליבא דאמת ליישב דעת הר"ח וראב"י"ה, ולא דהתה"ד ביאר כן.

ויעוי' שם בדברי הגר"ז סי' שע"ב שכ' שבביטול לשבת א' אפשר לסמוך לערב א' אם רצו על דעת הסוברים דבעי ביטול לעולם, ואפילו בביטול לשבת א' הואי רק פתח - והיינו משום דספ"ק ד"ס להקל - ועי' במג"א [ס"ק כ"ז] משמע כהגר"ז דגם למ"ד דבעי ביטול לעולם, מ"מ הואי כפתח גם ע"י ביטול לשבת א'.

ובזה תמוה מ"ש במ"ב סי' שע"ב ס"ק קכ"ד דלהסוברים דבעי ביטול לעולם אין יכולין לערב יחד, ודלדינא אפשר להקל איך שרוצים [לערב] אם א' או ב' כיון דהוי ד"ס. ובשעה"צ ס"ק פ"ח כ' דכן מוכח מהגר"ז, ולהאמור בדברי הגר"ז מבואר דהקולא היא עפ"י ד' הסוברים דבעי ביטול לעולם. - ואולי המ"ב רק נסתייע מדבריו לענין הפסק להקל כיון דהוי ד"ס, אבל לדידי' ס"ל דאי

בעינן ביטול לעולם, א"כ בביטול לשבת א' לא הואי כלום וא"א לערב יחד, ורק אי סגי בביטול לשבת א' הואי כפתח, או דלמ"ד דסגי בביטול לשבת א' דוקא מערבין א', ורק כיון דהוי דברי סופרים אפשר להקל לסמוך על האי שיטה או על האי שיטה. - וזה דוחק, כי יותר א"ש אי נאמר דיכול להקל לסמוך על ביטול לשבת א' דהוי כפתח. ולקמן בעזה"י בלי"ג נבאר בזה בענין דעת המ"ב - עכ"פ צ"ל דרק נסתייע מדעת הגר"ז לענין הפסק לקולא.

ועי' בשעה"צ סי' שני"ח [ס"ק ל"ו] שכ' שאע"ג דבתה"ד משמע דגם בלי ביטול בפיו לשבת א' מהני כיון דע"כ מבטל לי' דהוא מוקצה, מ"מ להלכה פסקי' כרב אשי וכדברי הרמב"ם. וא"כ יש בזה חידוש. דס"ל להמ"ב לחלק בלשבת א' בין סתם ומשום מוקצה, או בין ביטול בפה (וא"כ בביטול בפה הואי ביטול המחיצה, ובביטול של מוקצה הואי רק כפתח, כדהעירני ר"א הי"ו). - ואולם לפי"ז כשדן בסי' שע"ב בענין הפלוגתא אם לשבת א' או לעולם, מסתמא המכוון ע"י ביטול בפה כמו שביאר פלוגתתם בזה בסי' שני"ח, וא"כ יוצא דמאי שכ' שם בסי' שע"ב לסמוך להקל הוא דאפשר לעשות כשיטה זו או כזו, דהרי למ"ד דמהני ביטול לשבת א' והיינו בפה אזי הואי ביטול המחיצה, ורק כשהוי סתם עפר הואי רק פתח.

ומ"ש במ"ב סי' שני"ח [ס"ק ל"ו] עפ"י דהגר"א דבעי בפיו, הנה הגר"א כ' "בפיי"א אולי המכוון "בפירוש", וע"ש במ"ב שכשהביא בס"ק ל"ח לדברי הגר"א על דעה דלעולם כ' "בפירוש", ואולי כנראה המ"ב מפרש דבפירוש היינו ג"כ בפה - וכן בדברי רש"י עירובין ע"ט כ' בפירוש, אולם רש"י בסוכה כ' בפיו, ושעה"צ סי' שע"ב ציין לדברי רש"י סוכה ועירובין ע"ט. אך ר"א"ל העירני שבדף ע"ח ע"ב כ' רש"י לשון "אמר" - וא"כ יתכן דלישנא דבפירוש מוסב על פה - ולכאורה שייך ג"כ על פירוש בלב, לאפוקי מסתמא.

ועי' ריטב"א סוכה [ד' ע"א] שהשיג על רש"י [דס"ל שם דעפר ובטלו היינו לשבעת הימים, ובטלו היינו בפיו], הן דבעי ביטול לעולם והן דלא בעי בפה, ובפשטות משמע דהשגה א' על דין דלעולם והשגה ב' על דין דכפה, אך אולם יש משמעות בדבריו דגם בהשגה א' המכוון להשיג על הא דכפה, והיינו דכיון דצריך לעולם א"כ לא בעי בפה, דודאי מועיל לזה בלב, ורק אי לא לעולם אולי צריך שפירש כן בפיו, ואח"כ הוסיף להשיג דמ"מ גם אי סגי בל' ימים ג"כ לא בעי בפה. ולפי"ז המכוון של "ותו דכיון דלא בטלינהו אלא לז' ימי החג" הואי כאילו אמר, ותו דגם בלא בטלינהו אלא לז' ימי החג ג"כ אין חילוק בין פה ללב.

אך רא"ל הי"ו אמר דלכאורה משמע מלשון הריטב"א בהשגה ב' איפכא, דאי לעולם אפשר לדון אי בעי בפה, אך כיון דרש"י ס"ל דסגי בל' ימים לא צריך בפה, ובכ"ז מסיק דבעי לעולם וג"כ לא בעי בפה. והסברא בזה דאי לעולם צריך להוכיח כן בפיו, והעיר רא"ל לזה רמז מדברי הרשב"א קידושין פרק ב' דף נ"ג דאמירה בפה לא מועיל לב, וא"כ גם הכא כשרוצה לקבוע כן לעולם, ולאפוקי ממאי דלא מבטל עד כעת, צריך פה ולא מהני לב, אבל נגד ז' ימים אין כאן כ"כ היפך שלא יועיל לב - ואולם הסברא על הדרך הא' איפכא דל' ימים צריך עכ"פ לפרש בפיו, דאי לא"ה אין כאן מהות ביטול, משא"כ בלעולם נעשה גם ע"י לב.

והנה הריטב"א שם מסיק דגם בעפר ואין עתיד לפנותו מועיל גם לרבנן, - ומבואר שם דבתבן ואין עתיד לפנותו מועיל לר' יוסי, אבל בכרים וכסתות לא מועיל, ואע"ג דהריטב"א מבאר דאין עתיד לפנותו היינו ל' ימים, וזה מועיל לר"י בתבן, ובכ"ז לא מועיל בכרים וכסתות אף ע"י ביטול להדיא. - והנה יעויין שם בריטב"א [בפסקא דטומאה] שביאר דהא דסגי בבן ח' בחלון בשבת לבטל, משום דהא דבעי ביטול לעולם היינו דאי לא"ה חיישינן שמא ימלך ויטול מיד, אבל כשודאי לא יקח מחמת איסור סגי גם בליום א' (עי' אבנ"ז שהביא כן בשם הריטב"א גם על הא דארנקי, אך בריטב"א איתא על הנ"ל, מ"מ שפיר מתישב הא דארנקי) - וא"כ יתכן לומר דזהו שורש פלוגתת ר"י ורבנן, דר"י ס"ל דגם בסתם עפר ובתבן ואין עתיד לפנותו אין חשש המלכה, ורבנן ס"ל דיש חשש המלכה. וע"כ ס"ל להריטב"א דבעפר ואין עתיד לפנותו ג"כ אין חשש המלכה אפי' לרבנן, והעיר רש"י"ל דלפ"ז א"ש דבכרים וכסתות באין עתיד לפנות ואפי' בביטול דלא מועיל, דיש שם חשש המלכה.

והנה הר"ן [בסוכה א' ע"ב בדפי הרי"ף ד"ה תבן] ס"ל דביטול הואי כל דבר כזמנו, בסוכה הואי ביטול ל' ימים, ובטומאה כל זמן שהטומאה שם - ולכאורה לפ"ז בשבת הואי ביטול לשבת א', ולפי"ז הא דעפר ואין עתיד לפנותו היינו בלב, וביטול היינו בפה, דאי לא"ה מאי החלוק ביניהם. - ובשלמא הריטב"א דס"ל דביטול הואי לעולם ס"ל דהוי בלב, ואין עתיד לפנותו הואי רק ל' ימים, ובטומאה הואי אין עתיד לפנות היינו כל זמן שהטומאה שם, אבל להר"ן מאי הנפ"מ בין זה לזה, ע"כ דאין עתיד לפנות היינו בלב.

ואולי החלוק ביניהם דביטול היינו גמירות דעת, ואין עתיד לפנות הואי אי מחשבה לפניו, אבל לא גמירות דעת להנחה לשם. ולרש"י דס"ל דביטול בפה ול' ימים א"ש, דאפ"ל דאין עתיד לפנות היינו בלב - אך אין הכרח דגם הר"ן ס"ל כן וכנ"ל. - ולפי הנ"ל לכאורה להריטב"א בביטול לשבת א' בדיני שבת הואי כאין עתיד לפנותו, ורק כשהוי מחמת איסור דינו כביטול (כמו שכתב הרשב"א לענין בן שמונה דמועיל בטומאה ביטול לעולם). ולכאורה הואי בזה כביטול המחיצה, כיון שלאיסור הואי בלימומו כביטול של לעולם - וא"כ אם גם ר"ח וראב"י"ה יתרוצו כן להא דפרק חלון, א"כ גם לדעתם הואי ביטול המחיצה ויועיל בהא דפ' חלון.

ובתה"ד דן דאולי יודו בלענין שבת ומשום דהוי מדרבנן, ודחה זאת ע"פ דברי תוס' בפרק חלון, וכנראה המכוון למ"ש תוס' ע"ח ע"ב ע"ש - ואם נאמר בכונתם כהריטב"א א"ש דיועיל חידושו של התה"ד גם לדעתם.

ואפשר לומר בדעתם עוד דרך דיסברו דהוי כפתח, וכמ"ש הגר"ז בסי' שע"ב לדעת הרמב"ם וסיעתו הסוברים דבעינן ביטול לעולם (והעיר ר"א הי"ו ע"ד המג"א סי' שע"ב דנקט כן כדעת הרמב"ם דבעי ביטול לעולם, ובלשבת א' הואי כפתח - וכמ"ש הגר"ז - דלפי"ז שעה"צ סי' שני"ח אפ"ל דס"ל דסגי בלשבת א', ורק מחלק בין סתם עפר של מוקצה לביטול בפה. - ולדברי המ"ב יוצא דבמחמת איסור גרע מבפה, ואילו לפי"ד הריטב"א סוכה יוצא דעדיף ע"י הא דלאיסור וכנ"ל). ואולם התה"ד לא הי' יכול לומר כן, דא"כ לא יועיל לנידונו דבעי ביטול המחיצה, ולפ"ז יצא דמ"מ אם כשדחה חלוקו יוכל שוב ליישב דעתם ע"י סברא של פתח, ואילו מרהיטת דבריו משמע דנשאר בקושיא על שיטתם וכהוכחת הרא"ש.

ועי' חזו"א בסי' ל"ב שכ' לחדש דגם לתה"ד לא בעי בטול המחיצה ממש, אלא דיהא תשמיש בנחת - וכנראה דמפרש דע"ז קא מקשה הגר"א דא"כ יעשו סולמות - דאי כונת תה"ד לביטול מחיצה ממש א"כ אולי לא ס"ל דיועיל ע"י סולמות - אך בסי' ל"ג חזר בו החזו"א ומוכיח מתה"ד דא"א לומר כן - ואולם זה עפ"י מאי דנקט דהתה"ד דן בב' דעות של ביטול להדיא לשבת א' או לעולם, אבל מאי דהוי ע"י הא דעפר לא ניטל לא הואי רק כפתח, וא"כ מוכח דע"י פתח לא מועיל, ובענין רק ביטול המחיצה. וצ"ע, דהרי בתה"ד מוכח דאם סגי לשבת א' מועיל גם בלי ביטול להדיא כיון דע"כ אינו ניטל, וכדכ' להדיא בשעה"צ סי' שני"ח [ס"ק ל"ו], ורק דהשעה"צ כ' דלא כ"כ במ"ב משום דעת הרמב"ם, וא"כ הרי שוב אפ"ל דגם ע"י פתח מועיל. - ואולם בביטול לשבת א' שכ' לעיל דאולי המ"ב בסי' שע"ב ס"ל דהוי כפתח, קשה לומר כן דא"כ למה מועיל בסוכה כל ז' ימים - וא"כ אפשר רק לומר דבלאיסור בלי בפה הואי רק כפתח. - ומ"מ ג"כ אי נימא כחזו"א בסי' ל"ב שוב נוכל לומר דגם התה"ד יכול לסבור כמ"ש בשעה"צ סי' שני"ח אליבא דהרמב"ם, ורק דסגי כאן גם כשפתח - אלא דכנראה המ"ב מפרש בכונת תה"ד משום ביטול המחיצה גם ע"י טעם של איסור.

והנה יש לנו ג' טעמים לתרץ הא דארנקי לדעת הסוברים דבעינן ביטול לעולם, או כהריטב"א דשאני איסור, וא"כ בזה יתכן ג"כ דהוי ביטול המחיצה, וג"כ נוכל לומר דרב אשי לא פליג על ר"ה בר"י, או כהתה"ד לחלק בין דאורייתא לרבנן, וא"כ ג"כ ר"א לא פליג על ר"ה בר"י, וג"כ נוכל לומר שדברבנן הואי ביטול מחיצה, וס"ל לתה"ד דזה מועיל ג"כ בדיון קרפף דהוי כרבנן - או דנתרץ דר"א פליג על ר"ה ברד"י וס"ל דהוי רק כפתח כמ"ש החזו"א - וכנראה דזה ביאור הגר"ז לדעתם.

- והנה בתוס' סוכה ד' ע"א כ' דארנקי שאני מכרים וכסתות - ומסתמת הדברים משמע דמפרשי כרש"י דביטול הוא ל' ימים וגם בזה בטלה דעתו, וקשיא להו מארנקי, ותני' דלא דמי, והי' אפ"ל דהיינו דארנקי יותר מבטל מכרים וכסתות, אך יותר נראה משום דארנקי הואי איסור. - ועי"ש בפנ"י החילוק בין יום א' לז' ימים. והנה עי' בקרבן נתנאל ימים שכ' ע"ד ר"ח וראב"י"ה דהך דארנקי דחקו, וחשבתו דכונתו דלא ס"ל דאיסור שאני, וא"כ ע"כ מוכח משם דסגי בליום א', ורק כשהוי איסור א"צ ביטול דממילא מבוטל, וא"כ שוב קשה מאי שנא כרים וכסתות מארנקי, ולא ס"ל לחלק בין יום א' או ז' ימים, ע"כ ס"ל דבעי ביטול לעולם, וזה אי אפשר בכרים וכסתות - וא"כ צ"ל דס"ל כמ"ש תה"ד שדעתם לחלק בין דאורייתא או דרבנן, ולכן כאן בעי' לעולם וכאן סגי ליום א' - ואשר לפי"ד הריטב"א אי אדרבא אי נסבור דאיסור שאני יהא זה ישוב פשוט לישב שיטתם, ולא נצטרך לחלק בין דאורייתא או דרבנן - ורי"א הי"ו רצ"ל דהנה יש כאן ב' נידונים, הא דלעולם והא דחשיבות כרים וכסתות דלא מבטלי איניש, והריטב"א ס"ל דהא דלאיסור מועיל להא דלעולם, וממילא אין גם נידון של חשיבות דליומו שאני, ותוס' ס"ל דמועיל רק לענין הא דחשיבות, דבלאיסור שאני, אבל אי בעינן לעולם לזה לא שאני בלאיסור,

וע"כ מסביר הק"נ ד"ר ר"ח וראבי"ה לא ס"ל כתוס' דמועיל לחשיבות, אלא איפכא מועיל להא דלעולם וכהריטב"א, ורק דאז ממילא אין כאן כהא דחשיבות כיון דהוי רק ליומו. וא"כ יצא שגם להק"נ יסברו ר"ח וראבי"ה כהריטב"א - ולפי הדרך הא' שכי' לעיל בדעת הק"נ יצא דגם ר"ח וראבי"ה לא ס"ל כהריטב"א, ולא מועיל הא דלאיסור להא דלעולם, וגם לא ס"ל כתוס' דמועיל להא דחשיבות, וע"כ מחלקים בין דאורייתא או דרבנן, ויותר מחזור כר"א הי"ו דלפ"ד את"ש שיטתם כריטב"א, כי לחילוק בין דאורייתא או דרבנן דחה התה"ד.

בגדר דין נפרץ למקום האסור מחצר לחצר ובדין טלטול בחצר שאינה מעורבת

א. בטעם איסור טלטול בחצר שנפרצה

בנפרץ למקום האסור מחצר לחצר אשר להלכה הנפ"מ לענין כלי בית [-] להוציאם מחצר זה לזה - בסימן שע"ד סעיף ג']. לפי פשוטו הביאור כיון דכלי בית זה אסור לטלטל בחצר אחרת, ולכן כעת שיש חסרון מחיצה או אפי' ע"י פרצה יתר מ' שדינה כחסרון מחיצה אמרי' דדמי האי חצר כמחוסרת מחיצה, אע"ג דלחצר האחרת יש מחיצה חיצונית, מ"מ כיון דשם אסור לטלטל כלי בית זה הוי כאכתי לא נגדרה חצר זו מצד זה (הגם דאין זה כמטלטל בחצר הפרוזה לכרמלית, מ"מ כל מקום שרוצים לטלטל בו בהיתר צריך שיהא גודר מכל רוחותיו ממקומות האסורים בטלטול יהא מאיזה טעם שהוא).

ואולם ב"יתרון האור" [בערובין פרק ט' משנה ג'] נחית לבאר שיש שיטת ראשונים הסוברים דבפרצה שבין חצר לחצר טעם האיסור בגלל תוספת דירורין. וז"א שע"י הפרצה הוי כאילו דירורין ב' החצירות דרים בחצר א' וצריכים עירוב א', אבל לא משום נפרץ במילואו כיון דאין זה נוגע גם לכלי החצר - ורק לרב דגזר בעירובו, אז הוא דהוי דין פרץ במילואו כיון דשייך לגבי כל הכלים.

וע"י רש"י ע"ו ע"ב במתני' [דנפרץ הכותל עד עשר אמות מערבין שנים] שכתב על הא דיותר מכאן מערבין א' "הוי פירצה והוי להו כולוהו כדירורין חצר אחת, ואם עירבה כל אחת לעצמה הווי להו כחולקין את עירובן שאוסרין אלו על אלו", משמע כנ"ל דהווי כדירורין חצר אחת, אך יתכן דמזה אין הוכחה להנ"ל, דמסתמא כו"ע יודו לטעם זה דדומים כדרים חצר א', ורק דפליגי - לפי"ד יתרון האור - אי יש כאן גם משום פרץ במילואו, ודיקויו של הי"תרון האור" מרש"י צ"ג ע"ב וצ"ד ע"א הוא רק ממאי דברב מפרש רש"י משום ב' רשויות, ובהא דשמואל משמע דיש כאן רק משום דהוי כחצר א'. - ויעו"ש ב"יתרון האור שהביא דברי הגרעק"א בס"י ל"ו אשר ס"ל דכותל חצר שנפרץ הוי רק משום דנפרצה לרשות האסור לה, "דהא מ"מ אין דרים ביחד, ואין לבני חצר זו רשות להשתמש באחרת, ולא מיקרי ניתוספו דירורין" וכו'. וכתב יתרון האור שכפי ביאורו באמת כן ס"ל לרש"י וטושו"ע - ולכאורה יש סיוע מרש"י ע"ו ע"ב, דאילו לדברי הגרעק"א העירוב יכול להציל שעי"ז נעשים כחצר א', ולא הוי נפרץ למקום אסור, אבל בלי עירוב אינם כדרי חצר א'. וגם כשעירבו כ"א בפ"ע אין כאן משום חולק עירובו, אלא דאסורים מטעם פרץ למקום אסור לו.

ואולי אפ"ל דכונת הגרעק"א רק לשלול לענין הנידון של כיון שהותרה הותרה, דאין זה נידון של שינוי במצב הדיורין, הגם דאיסורם כאילו הם דירורין חצר א' כפרש"י, מ"מ אין זה שינוי במצב הדיורין לענין הנ"ל, דאפי' לא נימא כיון שהותרה בשינוי מצד הדיורין, מ"מ כאן אמרי' דאין כאן שינוי. - ועכצ"ל הכי כדי דלא ליקשי על הגרעק"א מדברי רש"י הנ"ל, אלא דמ"מ משמע דס"ל להגרעק"א דיש כאן דין פרץ למקום אסור, דאי לא"ה הי צריך לבאר דהאיסור משום דירורין אלא דלא הוי שינוי, אלא כיון דס"ל דאסור משום פרץ למקום אסור נקט האיסור הפשוט. ויתכן דס"ל דמאי דנעשו כדירורין חצר א' שכי' רש"י בדף ע"ו, הוא רק נובע ממאי דנעשה פרץ למקום אסור, ולכן לא הוי שינוי במצב הדיורין, אבל אי נפרש דכל האיסור רק משום דירורין ע"כ הווי שינוי במצב הדיורין. - אלא שלכאורה גם זה לא מוכרח, כי יתכן דהאיסור משום זה, ומיהו שינוי לא הווי. - אולם ב"יתרון האור ס"ל דהוי ג"כ שינוי בדירורין אפי' אם האיסור משום פרץ למקום אסור לו, וכמשי"כ שהוכיח כן, ע"י"ש.

ב. חצר שנזרע מיעוטו - טלטול ממקום שלא נזרע לבית

והנה בטור סי' שנ"ח דייקו הב"ח ומהר"ח דבזרע מיעוטו בית סאתים מותר לטלטל ממקום שלא נזרע לבית - ויש בזה פלוגתא באחרונים, ע"י שו"ע, מג"א [ס"ק י"ד] וט"ז [ס"ק ו'] ובמ"ב [ס"ק פ"ג] - ודעת ט"ז כהב"ח. והגרי"א ס"ל דבבית סאתים אסור גם למקום שלא נזרע, ורק בפחות מב"ס אסור ממקום שנזרע - ודלא כהמתיריים גם בזה, ורק בזרע בית סאתים ס"ל להגרי"א דנאסר גם מקום שלא נזרע בטלטול לבית.

ובביאור שיטת הטור כ' המהר"ח דכשנפרץ למקום אסור אסור לטלטל כאן כי היכי דלא יטלטל שם, אבל כאן לענין הכנסה לבית לא מיחלף להכניס מהגינה לבית. - והט"ז כ' הטעם כיון דמקום הזרוע אינו אסור בעצמו, וכונתו דאיסורו רק על כלי בית המובאים לו, ואין בזה דין פרץ למקום אסור. - וביתרון האור ביאר שיטת הטושו"ע כדברי מהר"ח וט"ז וכנ"ל, דכשנזרעו רק על כלי בית אסור רק משום תוספת דירורין, וכאן דהן הגינה והן החצר שלו לא שייך תוספת דירורין. - וכנראה דכשהגינה של אחר באמת יאסור למקום שלא נזרע גם לכלי בית - אך אולי אסור משום דהוי רשות אחרת לגבי כלי בית, וכיון דלא שייך איסור דירורין ולא שייך נמי נפרץ למקום אסור לו כיון דנוגע רק לכלי בית ע"כ לא נאסר. - ואולם זה ניחא לשיטת רש"י [כ"ג ע"ב ד"ה אבל ב"ס] שהאיסור גם בחד גברא, אבל אם כל האיסור רק בתרי גברי א"כ ודאי כשנפרץ לגינה של אחר הוי כתוספת דירורין, ואסור לטלטל מן החצר לבית. - ואת"ש דהטור ושו"ע הרי ס"ל כרש"י דאסור גם בחד גברא, א"כ אפ"ל דגם בתרי גברי הוי האיסור רק משום שינוי הרשויות לגבי כלי בית. - אך א"כ צ"ע אם נדייק בריטב"א כ"ג ע"ב שסובר ג"כ שלא נאסר החצר כלל, דהרי הריטב"א לא ס"ל כרש"י אלא דהאיסור רק בתרי גברא - וע"י תוס' כ"ה ע"ב משמע דנאסר במקום המותר לטלטל כלי בית, ואם נפרש דהא דפירא דבי תורי לא הוי הפסק בין השטחים, והנידון רק משום פרץ אליו, א"כ מוכח שנאסר מקום המותר, ואת"ש לפי שיטתם בדף פ"ט.

ג. בדעת הגרי"א שמחלק בין בית סאתים לפחות מב"ס לענין הכנסה ממקום שאינו זרוע לבית

ולענין ביאור שיטת הגרי"א נראה כפשוטו, דס"ל דודאי בבית סאתים שאסור ולא מתבטל אסור למקום המותר לענין טלטול כלי בית, אבל בפחות מב"ס אע"ג דכשהנדון לענין איסור הטלטול מן הזרוע אל החצר אליבא דרבנן אמרינן דמתבטל המקום הזרוע, והיינו כיון שהנידון נוגע לחצר לגרום לו איסור אזי מתבטל הזרוע והרי הוא כמו שאינו, אבל כשהנידון על מקום הזרוע גרידא לענין טלטול כלי בית שהובאו לו לא אמרי' דמתבטל כיון דזה לא נוגע לחצר, אבל כשאח"כ נרצה לאסור משום כן גם לחצר הרי כבר נוגע לחצר, ושוב החצר מבטלו, אלא דע"כ סברי' דאפשר לחלק בין הנידונים ולאסור מיהא למקום הזרוע כיון דעי"ז לא אסרי החצר. אבל המתירים ס"ל דא"א לחלק, וכיון דא"א לאסור הכל ע"כ צריך להתיר הכל. והאסורים ס"ל כיון דתחילת הנידון בזה לגבי המקום הזרוע אפשר כבר לאסור אח"כ את הכל, ורק כשנוגע מיד לענין החצר ס"ל דהחצר מבטל לזרוע.

- ויתכן דזה רק לר"ש [דס"ל דגגות וחצרות וקרפיות רשות אחת הן לכלים ששבתו בחצר], אבל לרבנן כיון שצריך לדון על איסור טלטול מהזרוע לחצר, וגם נוגע לחצר וצריך לבטל, לא אמרינן דלענין כלי בית שאני, כיון דהוצרכו לדון על החצר, אבל לר"ש דעי"ז אין כלל דיון ורק על כלי בית אפשר לחלק כנ"ל. - אך לכאורה גם לר"ש דנים לענין החצר אם הוי נפרץ, ואמרינן ולענין דידיה סברת ביטול ובכ"ז מחלקין בין הנידונים, א"כ ה"נ אפ"ל כן לרבנן. - ואולי שאני, דלר"ש הרי א"א לדון על החצר אא"כ אסרנו לזרוע, א"כ בתחילת הנידון על הזרוע אין שום נידון על החצר, ורק אח"כ בבואנו לדון על החצר אפ"ל סברת ביטול ולחלק בין הנידונים, אבל לרבנן הרי גם בתחילה כבר יש דיון לענין טלטול מהזרוע לחצר וצריך לבטל, ע"כ מבטל לכל מילי - וא"כ יצא שבזה לר"ש חמור יותר מלרבנן.

ד. בביאור המהר"ח בדעת הטור המתיר ממקום שלא נזרע להכניס לבית

והנה בביאור כונת מהר"ח נראה מיתרון האור שמבאר בכונתו כביאורו הנ"ל, ולפי"ז אפ"ל דלא רק שמותר להכניס לבית - ומסתמא גם להוציא מהבית, אלא דמותר גם הטלטול יותר מד"א בחצר דאין כאן איסור דפרוץ ולא איסור דירורין, ול"ק ממתני' בחצר קטנה וכמ"ש ב"יתרון האור. - ולפי"ז מש"כ מהר"ח דבנפרץ למקום אסור אסור שמא יטלטל שם, יתכן דאין המכוון משום שמא ימשך, דא"כ גם בנידון הנ"ל יאסר לטלטל שם יותר מד"א - ורק הוצאה לחצר תוך ד"א לא נאסור, אלא המכוון דאם מטלטל כאן יטלטל גם כלים, דהתם שם יותר מד"א, אבל כששם הוא מקום מותר אין כאן גזירה זו. אלא דאי הכי גם בנפרצו חצרות זל"ז ג"כ נימא דלא נחוש, דהרי שם מותר לטלטל יתר מד"א, אך צ"ל דהתם שאני משום דירורין וכמ"ש יתרה"א, והמהר"ח לא דן כלל כשיש איסור דירורין, ורק באין כאן משום דירורין בזה ס"ל דאם שם אין איסור בחוץ לד"א, ה"נ כאן אין איסור.

ואולם בחזו"א [סימן פ"ח ס"ק כ"ד] ביאר כונת מהר"ח דרק מחצר לבית מותר, וכנראה גם מבית לחצר, אבל טלטול יתר מדי אמות אסור, - והיינו משום דפירש דזו דעת מהר"ח בכל חצר שנפרצה לחברתה, וע"כ הקשה החזו"א מהטור סי' שע"ב שכתב לאסור לטלטל מבית לחצר - וכן מבואר ברש"י במתני' דף צ"ב דאסור לטלטל מבית לחצר, וכן משמע ברש"י דף צ"ג שכי' שם

היתר לטלטל מבית לחצר רק משום כיון שהותרה. ולפי"ד יתרון האור את"ש דשם שאני, - ולפי פי' החזו"א בכונת מהר"ח אפשר לפרש כונתו משום שמא ימלך. ומ"ש המהר"ח לחלק בין הא דנפרץ למקום אסור האסור שם בטלטול הוא לאו דוקא, דהרי צריך גם להסביר החילוק מאי דבאחר זו אסור חוץ לד"א, אע"ג דנפרץ למקום מותר בטלטול כלים דהתם, ובכ"ז מותר להוציא מבית לחצר, וע"כ צ"ל דהאיסור שמא ימשך, וא"כ גם בנפרץ למקום האסור לגמרי ג"כ אפ"ל משום שמא ימשך (ואין להקשות בחצר קטנה פחות מד"א למה נתיר להוציא מבית לחצר, כיון דתוך ד"א נמצא גם מקום הזרוע, דזהו כבר בגדר לא פלוג, וכיון דלא גזרו בשכבר הוציא שם דיהא אסור להזיז, כ"ש שמא יוציא, וגם דלא חיישי' לכך כיון דיודע שיש איסור טלטול של יותר מד"א סגי בכך).

ה. בדעת הרמב"ן והבעה"מ בדעת רב דאין מטלטלין בחצר שנפרץ אלא בד"א

ואולם מדברי בעל המאור ורמב"ן סוף פ' כל גגות משמע דהאיסור אינו משום שמא ימשך, דבעה"מ מפרש בהא דרב דמשום פרץ לחצר אחרת אפשר לומר כיון שהותרה, ורק דאסרי' משום דילמא מטלטל מאני דבתים מחצר זו לזו. והרמב"ן השיג דאין גזירה כזו, וכ' דאם לגזור ראוי לגזור שלא יוציאו מהבתים לחצר, ולא לגזור אי טלטול בחצר עצמה ביותר מד"א. ומשמע דפי' דהר"ז ס"ל רק לאסור לטלטל חוץ לד"א, ולא איסור לטלטל מהבית לחצר, ע"כ כ' דאם לגזור צ"ל איפכא, ובעיקר ס"ל דל"ג כלל. - עכ"פ משמע מדבריהם דהא דנפרץ למקום אסור וחצר אחרת אינו משום שמא ימשך.

ו. בדברי השערי ציון שכתב פלוגתא בהא דכותל שנפרץ - ובדין קטנה שנפרצה לגדולה

ובספר שערי ציון [סימן ד' ענף ו'] כ' ג"כ לאשווי פלוגתא בין תוס' [פי"ט ע"א ד"ה רב שכתבו דגם לגבי כלים ששבתו בבית חשוב כנפרץ למקום האסור] להרמב"ם, דלרמב"ם אין כאן משום נפרץ למקום אסור לו אלא משום דצריך יחד. וכ' בדרך א' דזהו טעם המשנה והרמב"ם [בפ"ג מהל' ערובין הכ"ד בחצר קטנה שנפרצה לגדולה] דקטנה כפתחה של גדולה משום דעי"ז הם כדרים יחד. - וצ"ע דהרי גם בפרצה בין חצרות שוות ביותר מ' אסור כדאיתא בפ' חלוץ, ושם לא שייך טעם דזו פתחה של זו, וא"כ אין לומר דלא ס"ל להרמב"ם כתוס'. הרי צ"ל כיתרון האור דזהו משום תוספת דירורין, ושייך כן בכל חצר שנפרץ. וא"כ שוב קשה למה לן טעמא דפתחה של גדולה - וכבר נתקשה בזה בחי' ב"מ סימן שע"ד.

- ובשערי ציון כ' דרך ב' ליישב, דמשום האי טעמא לא מועיל היכר של נראה מבחוץ, וכ' ליישב בזה דעת הרמב"ם שלא הביא לאוקימתא של נכנסין כתלי קטנה, וכ' לפרש דלפי"ד הגמ' דף י' במסקנא אין קו' מהא דחצר קטנה, דשם לא מהני נראה מבחוץ. - וכעין זה כ' בקרן אורה דף כ"ד ליישב דברי הרמב"ם עפי"ד הירושלמי, דכיון דמשמשים מחיצה לגדולה לא משמשים לקטנה בתורת לחי. וצ"ע קצת בביאור המכוון. וביחוד צ"ע בדברי השערי ציון, דמ"מ אם גיפופי דנראה מבחוץ הם כנראה מבפנים והם כמחיצה, מדוע לא יפסיקו את הקטנה מן הגדולה (ומשי"כ שם ליישב מתני' גם לתוס' צע"ג, דהרי תוס' כ' להדיא דהסוגי"א איירי באין נכנסין). - ויעוין שם בשערי ציון שהקשה דבשאר דיני לא מהני לחי - וכ"כ במרכה"מ. - ועיין מהרש"ל מש"כ בהסבר כונת תוס' דף צ"ב, וכנראה דכונתו לפרש מדהגמ' לא דחתה לקו' מהא דחצר קטנה, דשאני התם דמ"מ לא נפסק מהיותה פתח, וע"כ לא יועיל ההיכר של נראה מבחוץ - אע"ג דמהני בדיני שבת - א"כ מוכח דכשנראה מבחוץ הוי כמחיצה גם לאפסוקי את הקטנה מהגדולה - וגם להשערי ציון כן הפירוש בריש הסוגי", ורק דלמסקנא ס"ל דלדעת הרמב"ם הדרי' בזה.

- והנה בשו"ע או"ח סי' נ"ה במאי דפסקי' דאגף כלחוץ, הקשו הגרי"א והאבהע"ז דהוי כחצר קטנה, והגרי"ז תי' קו' זו משום דבעי' נכנסין, וכאן הוי כאין נכנסין - והעיר ר"א הי"ו דהיכא יש כאן חוד חיצון ופנימי, - אך יתכן דאה"נ כאן שייך רק חוד א' שהוא בין הפתח אל החצר - וגם בשו"ע הגרי"ז סי' שנ"ח משמע דמפרש דס"ל להראשונים דבנראה מבחוץ אמרי' חודו החיצון, אלא דבהגהותיו העיר דאולי נימא חודו הפנימי - עכ"פ כאן דלא שייך ב' חודים ע"כ אמרי' בחוד שבין הפתח לחצר שהוא סתום. - ואולם אולי אפ"ל דלכאורה אע"ג דנידוננו רק לסתום צד א' שבין הפתח לחצר, מ"מ סו"ס עובי הפתח הוא מפולש, ואי נימא דלא סתמי' ב' מחיצות ע"י פסין אפי' קו' אבהע"ז, דאזיל לשיטתו דבבית מפולשת לא מועילים פסים - והאבהע"ז ס"ל ביותר שם אפי' על ידי פרצת ד' ב"ב, וכאן לא שייך כן בה' תפלה. - עכ"פ במפולש לגמרי יתכן דגם הגרי"א סובר כן וכמשי"כ תוס' ועבודת הקודש, והגרי"ז אזיל לשיטתו בסימן שס"ד דמועיל תיקון מב' רוחות.

הוא הנידון, אך ק"ק לשונו ההוליל "ורשי", כי לישנא "דהא שרי" משמע כאילו זו סיבה לאסור את נידונו, וע"ז סיים תשובה דמותר הואיל והותר למקצת שבת - אך לפי הנ"ל אפ"ל דההוצאה מבית לחצר בלא"ה מותר, ורק דכאן הנידון אם לאסור את הטלטול בחצר עצמה משום דהוי כחצר א' ע"י הפרצה שפרוצה לרשות שליטת כלי בית, שזהו טעם האיסור בנפרץ מע"ש, וע"כ כ' לא אסרי להו בתים", היינו דהאיסור מצד שליטת הבתים, "דהא שרי לאפוקי מבתי לחצר", והיינו דזה מותר תמיד, וע"ז השיב "הואיל והותר למקצת שבת", דכאן שאני כיון שהותרה. - ואולם כ"כ דברשי" במתני' כ' להדיא דאסור להוציא מבתי לחצר.

יא. בדעת רש"י ותוס' בכותל שנפל דאין מטלטלין בו אלא בד"א

וע"י באבנ"ז לכאורה משמע דדעתו דלתוס' הוה חצרות שנפרצו זל"ז כרשות א', וא"כ לפי"ז הא דכ' תוס' דף פ"ט משום פרוץ למקום אסור, הוא כונה אחת עם תוספת דירורין, א"כ מוכח דתוס' לא ס"ל כרש"י דף ע"ו, דהם מפרשי דלרב אסור בזה הטלטול חוץ לד"א, וא"כ זה סיוע לדברי האבנ"ז שכו' לדחות פי' האחרונים בתוס' צ"א ע"ב דס"ל כרש"י. - ובתוס' צ"ג ע"ב [בד"ה לא] הקשו לדברי רבה דסבר כיון שהותרה, מדוע לא מנה אביי גם לזה במאי דרבה עביד כשמואל - וע"י בזה בשו"ת הגרעק"א. - וע"י יתרון האור שכו' לפרש במאי תוס' צ"ג ע"ב פירשו לענין כלי בית, או משום דאולי לשיטתם דיש איסור של פרוץ למקום אסור, או משום דס"ל כהרשב"א. ולפי הנ"ל לשיטת האבנ"ז דגם כונת תוס' פ"ט הוה משום דירורין, ומוכח דלא כרש"י, א"כ הי"נ הטעם משום דס"ל כרשב"א.

- וע"י יתרון האור שכו' לפרש דרש"י בפי' להא דשם [- בנפרצה] לענין כלי חצר כיון לתרץ קושית תוס' [הנ"ל] על אביי, דאפ"ל דלרב מותר בשניו דירורין, ורק דשם כיון דאסור גם כלי חצר הוה נפרצה לרשות אסורה, והוה כלייתנהו למחיצות. ואולם לפי"ז תיקשי מדוע תוס' לא תי' כן, אך לפי"ז יתרון האור תוס' ס"ל דגם לענין כלי בית הוה דין נפרץ לרשות אסורה, א"ש דתמיד הוה נפרץ לרשות אסורה, וע"כ צ"ל דכיון דיש מחיצות חיצוניות הוה כאיתנהו למחיצות. ואולם לפי הנ"ל כנראה מדברי אבנ"ז נוכח גם לתוס' ליישב כן, אך כיון שהתוס' מפרש שם לענין כלי בית, ומשום דכפי הנ"ל ס"ל כהרשב"א, א"כ שוב א"א לתרץ כן דהרי גם רב איירי בכלי בית. - אך אכתי קשיא דמ"מ מכח קו' זו יפרשו דשם איירי גם בכלי חצר ובערב, והוה כב' רשויות וכליתנהו למחיצות. ואולי ס"ל כיון דכל האיסור רק משום גזירה דעירבו, לא גרע מדין כלי בית בעצמם.

שיעור מיעוט כותל שלא הוקף לדירה

עיין פי' רבינו יהונתן בר"פ חלוץ דכ' כרש"י, ובמאירי כ' כל הטעמים יחד משום נפרץ במלואו ומשום חולק עירובו, ובעוב"ה כ' כמה פעמים משום נפרץ במלואו. וע"י גאון יעקב שנסתפק בפרצה יתר מ"י, אי השיעור בג"ט או ד"ט או י"ט - והנה ברמב"ם [פט"ו מהל' שבת ה"ה] לענין חידוש הקף ביתר מ"י כקרפף שכו' דצריך תוך עשרה, כ' במ"ב [סימן שנ"ח ס"ב ס"ק כ"א] דהיינו מראש הי"ט, אך כ' שם [בשעה"צ ס"ק כ"ב] דבמאמר מרדכי יש עוד פירוש, ואולי היינו שפורץ מלמטה י"ט, אך רצ"ש רצ"ל דסגי בג"ט דהוי מחיצה שהגדיים בוקעים - ולכאורה כאן מסתפק בזה הגא"י. - אך ר"א רצ"ל דהיינו דווקא הכא דאין זה ניחא תשימתי, אבל בעלמא הוה שיעור פרצה בג"ט, וא"כ בהקף לדירה יתכן דסגי בהכ"י.

- ואולי אפ"ל תלוי בהך חקירה, דאי משום נפרץ סגי ג"כ הכי בג"ט, אבל אי משום תופסת דירורין צריך כשיעור פתח ד"ט, או עכ"פ ד"ט כמו בחלון. - וע"י ברמב"ם [פ"ג עירובין ה"א] מאי דכתב לענין הא דחקק בכותל ב' דינים, אי של י"ט וא' של מלא קומתו, ואולי גם זה יש לפרש לפי' הא דהטעם משום תופסת דירורין. וע"י חזו"א [סימן צ"ו ס"ק י"ט] שכו' דלענין להשלים ד"ט של חלון א"א ע"י פרוץ מרובה לבטל עומד, דסו"ס אין שמוש נוח, אבל בפרצה יותר מ"י אמרינן פרוץ מרובה דהוי פרצה - וצ"ע אי אתי' עלה משום תופסת דירורין, אולי לא סגי בהכי וכעין הנ"ל.

בטעם דפחות מדי' לא חשיב כפתח לערב

ע"י ר"פ חלוץ [ע"ז ע"א] לענין מיעוט פחות מדי' - הקשה הריטב"א דהוי פרוץ במלואו, עיי"ש שתי' דכאן לא נאסר - העיר ר"א הי"ו דמכאן מוכח דדעת הריטב"א משום פרוץ במלואו. - וע"י מ"ב [סימן שע"ב ס"ח ס"ק ע"ח ושעה"צ ס"ק נ"א] בשם הלבוש שכו' טעם ההיתר דלא הוה רשות - ואולי אפשר להסביר דהיינו משום דכאן הטעם משום תופסת דירורין, ע"כ לא שייך שהם אסורים זע"י במקום פחות מדי"ט - וע"י גא"י שתי' דבמקום פטור לא שייך הא דנפרץ במלואו, וזהו כדרך הריטב"א דהנידון משום פרוץ במלואו, אלא דמתרץ דבמ"פ לא שייך זה.

גזירה שמא יטלטל לבית כיון שמטלטלים מהחצר לבית. אולם זה צ"ע, הוה משום דעת רמב"ן הנ"ל דלא גזרי' להמשכות (אולם זה כשמטלטל ברשותו, אבל כאן שהוא במקום שאינו שלו אולי גזרינן), ועוד דהרי כלים אלו הם של חצר אחרת, ורש"י בדה"צ"ב כ' דכלים של אלו באלו לא מחלפי, דכי משתמש איניש במאני דיד' משתמש. וצ"ע אי דפלוגתא דג' חצרות - ואולם לפי"ז יתכן דכ"ש במביא לבית אחר דלא יטלטל יותר מד"א, וכדברי אבהעו"ז לדעת הרשב"א נימא כן גם לרש"י. אך אולי בזה נימא כסברת הב"מ דלא שייך ברשות אחר טלטול יתר מד"א, אבל בחצר שעירבה כיון שאסור להכניס לבית, אזי לפי הנ"ל אולי נאמר שגם טלטול יתר מד"א נחשב כעין הכנסה לבית - אך הב"מ כ' דבריו גם על חצר מעורבת. - ולפי"ז בב' חצרות שנפרצו זה לזה לשיטת אבנ"ז דמותר לטלטל לחצר שניה, יהא לפי הנ"ל תלוי אם חצר שני' עירבה או לא, דאם עירבה יתכן דאסור גם תוך ד"א - זאת אומרת שהיה בסוף חצר זו והכניס להב' - דעצם ההעברה הוה מכניס לרשות ששולט שם רשות כלי בית. אולם האבנ"ז דאיירי על הא דרב ושמואל, הרי משמע דס"ל כן גם בעירבה חצר הב' - ובנפרצה בשבת אפ"ל ג"כ משום כיון שנאסרה - ובנפרצה מע"ש א"כ היה אסור להוציא להם כלי בית, ושוב הוה כלא עירבה, (ויתכן דהאבנ"ז כ' כן רק לרב, אבל לשמואל אמרינן כיון שנאסרה, אבל זה רק בנפרץ בשבת, אבל בע"ש יתכן דמותר).

ט. ישוב לפי הנ"ל מהא דמקום הכותל שנפרץ שתי רשויות שולטת בו כשאין בו ד'

ולפי הנ"ל אולי אפשר ליישב קו' הגרעק"א על שיטת רש"י מעירובין ע"ו ע"ב [דאייתא שם לגבי מקום הכותל שנפרץ דכשאין בו ארבעה שתי רשויות שולטת בו], ונימא כיון דהתם איירי בעירבו כמש"כ תוס', א"כ על הכותל שולט רשות כלי בית, אלא דאם רחב ד' א"כ אדרבה כיון דזה אסור ע"ז שוב לא שולט רשות בית, וא"כ יתכן דמותר לטלטל חוץ לד"א - לשיטת רש"י, ודלא כהריטב"א שכו' דבכלי בית אפ"י ברחוב ד' אסור, אבל כשאין רחב ד' אע"ג דשניהם אסורים בטלטול כלי בית, מ"מ ע"י מאי דנטפל לב' הרשויות הוה אכתי כשולט שם רשות ביתו של השני, וע"כ אסור בטלטול יותר מד"א - לפי פי' הב"מ אליבא דהרשב"א דלא נימא היינו חוץ לד"א, ולפי פי' הריטב"א אסור בזיו כ"ש. - או נימא כיון דהוא בין הרשויות וטפל לכאן ולכאן, שפיר יתכן להחשיב כאילו משהו זה שייך לחצר זו, ומשהו זה שייך לחצר זו, והוה כמכניס כעת לרשות ששולטת שם רשות כלי בית, כמ"ש עיקר סברא זו בחזו"א [סימן ק"ד ס"ק כ"א] לתרץ קו' הגרעק"א, דהתם חשיב ככולו של זה וכולו של זה, ובכל זיו הוה כמוציא מרשות לרשות. - אך לפי הנ"ל היינו משום דיש כאן שליטת כלי בית של חצר שני'. - ואולם לפי סברת חזו"א א"צ כלל לת' זה, דהרי לפי"ז הוה כאילו כעת מכניס לרשות חבירו, אך אי נפרש כהב"מ אליבא דרשב"א בזה אולי אפ"ל כנ"ל דגם רש"י יסבור כאן משום דשולט כאן שליטת רשות כלי בית.

י. הוצאה מבית לחצר שנפרצה

והנה לדעת מהר"ל"ח - לפי פי' החזו"א וכנ"ל [באות ד'] - ודאי דגרע בהוציא לחצירו שנפרצה מאשר מוציא לחצר שאינה מעורבת, דהרי להמהר"ל"ח לפי' החזו"א כל האיסור רק בטלטול בחצר עצמו - וא"כ צ"ל דהיינו דהוי משום דין נפרץ, ורק מבית לחצר מותר, וכבר הקשה ע"ז החזו"א שא"ך יתכן לחלק בזה, מ"מ שפיר יתכן דכל חצרו נקראת כרשות בית, אע"ג שאסור הטלטול בהיתר מד"א, מ"מ כיון שמוותר להוציא מבית לחצר הוה כיש שם שליטת רשות בית. וא"כ גם בהביא כבר כלי בית של חצר זו הפרוצה לאידך חצר, מ"מ אסור לטלטל יותר מד"א, וגרע מחצר א' שאינה מעורבת שאין זה חידוש טלטול כיון דכולם דירורי חצר זו, אבל כאן כל ד"א הוה חידוש טלטול ברשות אחרת שיש שם שליטת כלי בית. - וא"כ אפ"ל דכשהם פרוצים זל"ז זהו ג"כ טעם האיסור של טלטול יתר מד"א, דכל א' פרוצה לרשות ששולטת שם ממש רשות כלי בית, ועצם איסור זה מהני לאסור לכ"א הטלטול בחצר, אבל לא עצם ההוצאה לחצר. אלא דקשה מדוע מותר בזה, דהרי מוציא למקום שפרוץ לרשות אחרת של כלי בית. - ואולי דממ"נ אם אסור לשניהם הרי אינו מוציא לרשות פרוצה למקום שליטת כלי בית - וזה לא נסבור שיש איסור בעצם מאי דפרוץ לרשות האסורה בטלטול כלי בית, ואמנם אם תתיר לשניהם הרי שוב מוציא לחצר פרוצה למקום שליטת כלי בית של אחר, אך כיון דא"א לומר כך ולא כך, אמר' דמותר להוציא, דהרי א"א לומר שאסור להוציא, אבל אח"כ כבר אפ"ל שאסור לטלטל יתר מד"א, דהרי כבר שולט רשות שני בחצירו ע"י כלי בית וחצירו נפרץ לשם.

- ולפי"ז יהא א"ש ליישב דרך פלפול דברי רש"י דף צ"ד ע"א שכו' "ואע"ג דהשתא הוה להו חצר אחת כשנפל לא אסרי להו בתים, דהא שרי לאפוקי מבתי לחצר הואיל והותר למקצת שבת", ובפשוטו כונת רש"י על עצם ההוצאה מבית לחצר דע"ז

ואפ"ל בדרך אחרת דכיון דכל הפתח הוא משמש כטפל לעיקר שהוא החצר, לא שייך שכתלי העיקר יהו הפסק להפסיקו מן העיקר. - והנה בהא דחצר קטנה יש חידוש, דבאופן זה היא מהוה פתח לגדולה, ובכולה הדין כדין הפתח שהוא בין הגיפופות, - אך משמע דאפי' דאי אגף כלפנים, מ"מ לענין זה לא יועיל לתת דין זה גם לחצר קטנה, ובה ודאי הדין כדיון אגף כלחוץ, אלא דגם אי אגף כלחוץ יש ענינים דמהני מדין טפל לעיקר, וע"כ השיגו הגר"א ואבהעו"ז דגם אי אגף כלחוץ, מ"מ דינו לא גרע מהא דחצר קטנה - כ"נ בביאור כונתם, אך כמדומה דבחקרי לב מוכיח מכאן בדיון אגף כלפנים.

- והנה אם נסביר דהא דלא מהני נראה מבחוץ בעובי הפתח משום פילוש, הרי זה לא שייך בקטנה דאינה מפולשת, ודוחק מאוד לומר דמ"מ נתנו לה הדין כדיון פתח כשהוא מפולש, אך לפי הדרך הב' שפיר אפ"ל בזה דנתנו לה דין פתח, והיא הטפל לעיקר, ע"כ א"א שכתלי עיקר יהו הפסקה להפסיק הטפל מהם, ובהו נוכל לבאר דברי הקר"א עפ"י הירושלמי, וגם א"ש דברי השע"צ - והיינו דדברי הקר"א ושערי ציון אתו באופן אחד, ושניהם נתכוונו לדבר א', דהגמ' במסקנא דדף י' הדרא מהא דריש הסוגי'. וע"י בעל המאור בדה"צ ע"ב שכו' דשאני חצר קטנה כיון דיש גיפופי. וצ"ע אי כונתו דגם בנכנסין מהני למנוע גזירה דהמשכות, או דכונתו דכאן איירי באין נכנסין והוה היכר, ורק דכאן לא מהני לאפסוקי מגדולה, וע"כ כיון דאמר' הואיל והותרה שוב אמרי' בלענין היכא דהמשכות מהני גם כנראה מבחוץ.

ז. כותל שבין ב' חצרות שנפרץ - טלטול בהם כלי בית שיצאו לחצר

שיטת רש"י שבת ק"ל ע"ב דכלי בית שהוצאו לחצר מותר בטלטול בכל החצר - והרשב"א ס"ל שמוותר רק טלטול בתוך ד"א. ומהריטב"א משמע לאסור זיו כ"ש כמ"ש הגרעק"א, אלא שמחידושו לשו"ע משמע דהריטב"א ס"ל כן רק בהוצאו באיסור, וע"כ ל"ק מדף פ"ז.

והנה בב' חצרות שנפרצו מזו לזו יותר מ"י, והוצאו כלי בית לחצר שלו, אם מותר לטלטל בחצר זו יותר מד"א, הנה אם האיסור משום נפרץ לרשות אסורה אסור בטלטול חוץ לד' אמות, וגרע מחצר א' שאינה מעורבת, אך אי האסור משום דירורין משמע לכאורה מדברי יתרון האור דמותר, אי נימא דאין כאן דין נפרץ למקום אסור, דאי משום דירורין הרי הם כחצר א', והוה כחצר א' שאינה מעורבת. אך משמע דס"ל דאסור לטלטל לחצר שני, דמ"מ אין זה כדר שם ממש. ואע"ג דכ' מקודם לכן ע"ד הגרעק"א שסובר כן, דלטושו"ע לא ס"ל כן היינו לעצם דין תוספת דירורין, אבל שפיר ס"ל דמ"מ אינו דר בחצר האחרת. אך באבנ"ז משמע דס"ל דמותר גם בחצר אחרת, אי לא נימא דין נפרץ למקום אסור - וא"כ לפי"ז יוצא דכל דין איסור כלי בתים בחצר שנפרצה, הוא לענין הוצאה מבית לחצר, אבל טלטול בחצר גופא מותר. - ולאבנ"ז משמע דלשמואל מותר גם בחצר אחרת, וע"י חזו"א [סי' פ"ה ס"ק כ"ד] שכו' ע"ד תוס' דף פ"ט דממתני' לא מוכרח דין נפרץ, משום דאפ"ל דאיירי לענין הוצאה מבית לחצר, - וא"ש להסביר עפ"י רש"י ק"ל ע"ב - ולכאורה משמע כן ברש"י במתני' דביאר לענין הוצאה מבית לחצר, וכן ברי"ף דף צ"ג משמע דמפרש הא דשמואל לענין הוצאה מבית לחצר.

ח. טלטול כלי בית בחצר אחרת - והכנסתם מחצר המעורבת לבית

והנה בהובאו כלי בית של חצר זו לחצר אחרת, ג"כ משמע דרש"י מותר הטלטול בכולו. ולעוב"ה ק אסור, והאבהעו"ז ביאר בכונתו אפי' בהובאו לבית אחר. והב"מ השיג, ודעתו דבבית של יחיד או בחצר מעורבת דהוה כא' לא שייך איסור טלטול יותר מד"א - עכ"פ לרש"י כ"ש דמותר שם בטלטול יותר מד"א. - וע"י בגא"י שנסתפק אי הובאו לחצר מעורבת אם מותר להכניס לבית דשם לשיטת רש"י, ולכאורה ספק זה שייך גם לפי"ז הב"מ בשיטת אבהעו"ז. ובשו"ע הגר"ז כ' לאיסור לענין כלי חצר זו שהכניס לאחרת דלא יכניסם לבית, ואע"ג דיתכן דהגא"י איירי בפשט והניח בחצר, כמו שאמר רצ"ש בכונתו - כי היכי דלא תיקשי עליו מהא דמי גשמים - וא"כ יתכן דהגר"ז איירי בלא הניח, אך לא משמע כן.

- וצ"ע, דאולי אפ"ל דרש"י סובר כן רק בהביא לחצר שאינה מעורבת דאין שם כלי בית - ולפי מ"ש הגראמ"ה זצ"ל בדה"צ"ב דיתכן דעיקר הגזירה מבית לבית, אלא דאסור ג"כ משום זה בטלטול בחצר שא"מ מבית לחצר - וא"כ ה"ה טלטול כלי בית של חצר זו לזו היא ג"כ רק משום בית - א"כ הרי אין כאן התנגדות של שמושי כלי בית, דהרי אין כאן כלי חצר האחרת, וגם אם הוצאו לשם ע"י מלבוש או באיסור מ"מ אין זה מקומם הראוי להם, אבל כשהחצר אחרת היא מעורבת ויש בה כלי בית, אזי כל טלטול של יתר מד"א הוא כעין הכנסה לבית אשר זה אסור לפ"ד הגר"ז וספיקו של הגא"י. - ועוד יתכן דשייך בזה גם

עיון הלכה

הגאון רבי שמחה בונם ולדנברג צללה"ה

לענין בית הכסא עיין חידושי בית מאיר שכתב לחלק דכשהוא בין בתים דינו כבית, וכשהוא בקיר החומה הוי כשאר רשויות - ועיין עבודת הקודש סוף שער ד' שכתב דינו כשאר רשויות, אך שם איירי בבית הכסא שעל פני המים.

מוקף לדירה אם בעינין לדירת אדם

בה"ל באו"ד. אח"כ מצאתי לבעל נוב"ב מ"ת באו"ח סימן מ"ז שהביא דעת הגאון בעל אור חדש שמצדד ג"כ דדירת בהמה עצמה ג"כ מקרי דירה לענין יתר מב"ס וכו'.
עיין שו"ת חתם סופר סימן צ"ה. ובשו"ת צמח צדק החדשות. ועיין בחתם סופר שנוטה משום דמשוי לכניסה ויציאה. ועיין חו"א שבת ליקוטים סימן ס' [-או"ח מועד סימן ק"י] ס"ק כ' משמע דנוקט כן דלא בעינין דירה לשומר.

דיר וסוהר אם בעינין בה דירת אדם להחשב כמוקף לדירה

בה"ל באו"ד. ובעל נוב"ב שקיל וטרי בדבריו, וגם כתב דלא מצא בשום פוסק שיזכור דההיתר דיר וסוהר הוא משום שהרועה דר שם ע"ש.
כ"כ לעיל דגם רש"י כתב כן.

בית שאינו מקורה כשהוא יתר מבית סאתים

סעיף ב'. בשו"ע. ומה נקרא מוקף לדירה זה שבנה בו בית דירה או שפתח לו פתח מביתו ואח"כ הקיפו. **ואם** היה בית לפתא ולינה ואינו מקורה, עיין חו"א ליקוטים סימן כ"ג [-יעו"י חו"א או"ח מועד סימן צ"ו ס"ק כ'].
בית שהוקף אח"כ מאליו אם מקרי הוקף לדירה

בשו"ע. ומה נקרא מוקף לדירה זה שבנה בו בית דירה או שפתח לו פתח מביתו ואח"כ הקיפו. **ובהוקף** אח"כ מאליו עיין פמ"ג בא"א ס"ק ל' [-בסימן שס"ג שנסתפק בזה], ועיין מ"ב ס"ק מ' ומש"כ שם בגליון.

הוספת עפר אחר ביטול המחיצה הישנה

בשו"ע. הגה. ואם קשה עליו לפרוץ הכותל י"א דיכול להניח עפר אצל הכותל משני צדדים עד שיתמעט הכותל מגובה י' וכו'. ואף אם חוזר ולוקח משם אח"כ העפר הואיל ובטלו שם שבת אחת. **עיין** פרי מגדים א"א ס"ק ח' שכתב עצה להוסיף טפח ע"ג הכותל. ועיין במחצית השקל ס"ק ז' [שכתב להוכיח כדעת המג"א דבגובה עשרה של עפר נמי מהני, דהא מיד כשהניח העפר בגובה ט' ומחצה נתבטל המחיצה הישנה, ולמה יגרע כשהוסיף עליו עפר בגובה חצי טפח, אדרבה עשה מחיצה חדשה כיון שכבר נתבטל מחיצה הישנה].

- וצ"ע דבזה לא יועיל גם אי נימא דמתבטיל על ידי ט' ומחצה, דמ"מ כשיש כ' ויותר הרי אכתי איכא שיעור מחיצה, וכשמגביה לעפר הרי יש בעפר שיעור מחיצה, והוי ככותל ליד כותל בלי הרחקת ד' טפחים.

הקיף על דעת לבנות בו אח"כ בית אם מקרי הוקף לדירה

מ"ב ס"ק י"ט. ודע דאם חשב בפירוש בשעה שהקיף למקום הזה שיבנה בו בית אח"כ, והקרפף הזה יהא כמו חצר או וכו' אפשר שיש להקל ולומר דמקרי מוקף לדירה. **ובשעה"צ ס"ק כ"א.** אף דבפמ"ג והגר"ז לא משמע כן, וכדבריהם משמע **מחידושי הרשב"א** בשלהי פ"ב במעשה דאבוורנאק. **וכן** משמע מדבריו בסוגיא דרחבה, וכן משמע בחידושי הריטב"א במעשה דארבונוקא.

ועיין חזון איש סימן כ"ה [או"ח מועד סימן פ"ט] ס"ק ו' (עיין שם שציינן גם לדברי ריטב"א הנ"ל). ועיין שם סימן כ"ד [-או"ח מועד סימן פ"ח] ס"ק כ"ו לענין הוקף ולבסוף פתח בדיר סהר וחצר, ובסימן כ"ה ששם מחלק לענין הקיף לשם כך בין קרפף לחצר ע"ש.
הפמ"ג - במ"ז ס"ק ג'.

תיקון בית שלא הוקף לדירה ע"י פרצה - ובדעת הרמב"ם בזה **מ"ב ס"ק כ"א.** ואינו צריך לפרוץ כל גובה הכותל עד למטה, אלא כל שלא נשאר בגובה י' טפחים סגי דהפחות מ"י טפחים בגובה לא מקרי מחיצה. **ובשעה"צ ס"ק כ"ב.** רמב"ם לפי פירוש מאמר מרדכי.

עיין תורת חיים [בדף כ"ה שמפרש בדברי הרמב"ם פט"ז ה"ה שכתב פרץ בו פרצה וכו' בגובה עשרה טפחים שצריך לפרוץ עשרה. יעו"ש]. - וברש"י דף כ"ד ע"א מפרש כמו שכתב כאן. - ועיין פרי מגדים בא"א ס"ק ז' [שנתקשה מלשון הרמב"ם שכתב בגובה י' טפחים]. ועיין לקמן מ"ב ס"ק נ"ז ושעה"צ ס"ק נ"ה ומש"כ שם בגליון.
ועיין תוספת שבת ס"ק ט"ו. ועיין סימן שס"ג מ"ב ס"ק קנ"ו.

שכתב "ולפיכך אם אינו יתר מבית סאתים מותר לטלטל בכולו, ובלבד שלא יהא בו יתר מבית סאתים, בד"א שאין צלעי האורך וכו' אבל אם היו יתרים וכו' אפילו וכו' משנים ברחבו וכו'", וא"כ שפיר מתפרשים דבריו דאיירי בגוונא של בית סאתים בצמצום (דהלשון כל שאינו משתמע שמדבר על כל ציורי אופנים שאינו יתר, וא"כ היינו הן ב"ס בצמצום ובין בפחות קצת, אבל הלשון שכתוב ברשב"א כנ"ל **אם אינו יתר** וכו' מתפרש על ב"ס בצמצום). ועיין בערוך השלחן [דין ד' שכתב דנראה דאף אם בכולל הוי פחות מבית סאתים, צריך שיהא היקף לדירה בארכו יותר מכפלים]. ועיין דעת תורה מש"כ בשם חידושי הרמ"ז (להגאון בעל "מראות הצובאות") שהוכיח ממלחמות פ"ב [להיפך מהפמ"ג], ועיין נתיבות שבת פרק י"ב אות ה' שכתב שלא מובן מה מוכח משם.

שיעור סמוך לעיר שיחשב משום כן כמוקף לדירה

מ"ב ס"ק ט"ז. וכל שהוא סמוך לעיר מיקרי סמוך לביתו לדיעה זו. **ובשעה"צ ס"ק ט"ז.** והמג"א הפריז עוד יותר שהעתיק דברי ר' יהונתן דכל שהוא בתוך התחום שיכול בע"ה"ב לילך ולטייל בה, ג"כ סמוכה לעיר מקרי.
עיין מאירי [כ"ג ע"א] שמפרש סמוכה לעיר פי' כשיעור ע' אמה ושיריים].

בדעת הגהות אשר"י בקרפף הסמוך לביתו

מ"ב ס"ק י"ח. וי"ח בזה, ולדעה זו אפילו בסמוכה ממש לביתו כל שלא פתח ולבסוף הוקף לא מהני, והסכימו האחרונים להלכה כדעה זו. **ובשעה"צ ס"ק י"ט.** ומלבד זה הלא בש"ס מבואר דין קרפף שנפרצה לחצר, אלמא דאף בקרפף שבתוך העיר ג"כ בעינין פתח ולבסוף הוקף.
עיין חו"א סימן כ"ד [או"ח מועד סימן פ"ח] ס"ק כ"ג ול"ג.

בחילוק שבין קרפף לרחבה

בה"ל ד"ה לדירה. אלא דא"כ מאי עדיפותא דמוקפה מקרפף, הא גם קרפף אי פתח ולבסוף הוקף מהני. **עיין** פמ"ג משבצות זהב סימן שניט' [שכתב דלמ"ד קרפף אחורי בתים נמי אסור, י"ל דקרפף עשוי בתמונה שלא כרחבה, בגדר פחות וכדומה, או עשוי לעצים ודברים שאין משתמשים כי אם לעתים].

בטעם דדיר הוי מוקף לדירה

בה"ל באו"ד. ודע דברבינו יונתן כתב וז"ל דיר שיש לו מחיצות ובית בתוכו לרועה שלהם, עכ"ל.
עיין לקמן סימן ת"ה סעיף ו' מ"ב ס"ק כ"א ובשעה"צ ס"ק כ"א. [דסתם כפירוש רבינו יונתן בפירוש דיר, לגבי יוצא חוץ לתחום, דאם נתנוהו או ששגג יוצא ונכנס לדיר וכו' דמהלך את כולו].

אם דירת בהמה חשיב לתת לדיר שם מוקף לדירה

בה"ל באו"ד. ודע דברבינו יונתן כתב וז"ל דיר שיש לו מחיצות ובית בתוכו לרועה שלהם. **עיין** רש"י י"ט ע"ב ד"ה דיר שכתב שהרועה דר שם בלילה. שו"ר בדובב מישרים סימן ס"ה אות ב' שהעיר בזה ע"ד הנודע ביהודה [שהו"ד בבה"ל להלן שכתב שלא מצא אחד מן הפוסקים בדדיר בעינין שידור בה שומר]. שוב מצאתי דגם בעבודת הקודש להרשב"א שער א' [ג'] דף ט' ע"א טור א' [-דין י"ז] כתב לענין דיר וסוהר (מש"כ בור הוא ט"ס וצ"ל דיר) "והרועה גודר שם מקום **לדירתו**" וכו'.

פסי ביראות וכו"ב אי מקרי מוקף לדירה

בה"ל באו"ד. ודע עוד דסברת רש"י לענין פסי ביראות משום דמימיהן חזו לאדם תשמיש דירה מעלייתא היא אינה מוסכמת לד"ה.
עיין חו"א ליקוטים סימן כ"ז [-או"ח מועד ק"ב ס"ק ט"ז]. שכתב שבתוס' מבואר כפירש"י, וסיים דכדאי הם רש"י ורבותינו בעלי התוס' לסמוך עליהם במילי דרבנן].

בית הכנסת אי חשיב מוקף לדירה

בה"ל באו"ד. וכן הסכים בריטב"א דף כ"ב וכן נוטה דעת הרשב"א בחידושי שדירת שעה כי האי לשתות או להשקות הבהמה לא חשיבא דירה כלל.
לענין בית הכנסת כתב בחו"א שבת סימן כ"ג [באו"ח מועד סימן צ' ס"ק כ"ז] דהוי כמוקף לדירה - ובערוך השולחן [סעיף ו'] כתב דלא הוי כמוקף לדירה (הערת ריא"פ).

אם בית הכסא חשוב מוקף לדירה

בה"ל באו"ד. אלא די"ל דלר' יהונתן ניהא דלדידיה אפשר דגם בשמירת השדות חשיבא דירה וכו'.

סאתים שלא הוקף לדירה וארכו יתר משנים ברחבו אמה אחת סימן שנ"ח. סעיף א'. בשו"ע. אבל אם הוא סאתים וכו' מותר לטלטל בכולו בין שהוא מרובע בין שהוא עגול או אריך וקטין, ובלבד שלא יהא ארכו יותר משנים ברחבו אמה אחת. **עיין** תוספת שבת ס"ק ה' דהיינו אמה מצומצמת [דאזלינן לחומרא - כדאיתא בסימן שס"ג סכ"ו]. אך נסתפק אי שרי לטלטל משם לכרמלית עד שיהא אמה שוחקת.

קרפף שהקיפו ויש שם סוכת שומרים או בית דירה

בהג"ה. וי"א עוד דכל קרפף שהוא סמוך לביתו מקרי הוקף לדירה כי דעתיה עלויה, ויש חולקין בזה.
בשומירה ובית דירה כשבנה ואח"כ הקיף - עיין במג"א מחצית השקל ופרי מגדים [-ס"ק ד'] בטעם שהשמיט הרמ"א הא דאם יש שם סוכת שומרים או בית דירה דחשיב כמוקף לדירה, שהביאו הב"י בשם הגהות אשר"י יחד עם הא דסמוכה לעיר דחשיב הוקף לדירה, יעו"ש].

היקף לדירה

מ"ב ס"ק א'. לדירה. דירת אדם ותשמישו. **עיין** בה"ל בסוף דבריו [מש"כ הנוב"ב דא"צ דירת אדם בשביל שיהא מוקף לדירה].

מה דבורגנין מקרי אין מוקף לדירה

מ"ב ס"ק ג'. ובורגנין. סוכת שומרים שבשדות. **עיין** סימן שס"ב סעיף א' בה"ל ד"ה כדי [דהב"ח מצדד דאם השומר יושב בה ביום ובלילה ואינו הולך ללון בביתו הוא בכלל דירת אדם] - ואם כן כאן איירי בעשוי לשמור רק ביום - עיין מג"א [ס"ק א' דבורגנים מקרי אין מוקף לדירה אע"פ שהשומר דר בתוכו, מ"מ אין עשוי לדור אלא לשמור].

יתר על ב"ס מקורה שלא הוקף לדירה

מ"ב ס"ק ד'. ואפילו היא מקורה בגג נמי לא מיחשבה דירה. ועיין ביאור הלכה בסימן שס"ב מ"ש בזה.
סימן שס"ב - סעיף א' ד"ה או. ועיין תוספת שבת [כאן בס"ק ב'] ופמ"ג [א"א ס"ק ? שמסתפק בזה, ובמ"ז ס"ק א' מביא מדברי התו"ש].

שיעור בית סאתיים

מ"ב ס"ק ז'. ועיין בקיצור שולחן ערוך שכתב דלפי אמות שלנו שהם גדולים הוא נ"ג על נ"ג.
עיין חו"א עירובין סימן כ"ה [או"ח מועד סימן פ"ט ס"ק י"ט שכתב מדה גדולה מזו - נ"ז ארשין ועוד וב' שלישי ווערשאק-] ובחו"א שבת ליקוטים סימן כ"ז [באו"ח מועד סימן קי"ב] במכתב שבסוף הסימן.

חשבון מדוקדק לבית סאתים

מ"ב ס"ק ז'. וד' טפחים. ומעט יותר כשיעור אצבע בערך ולא חשו להזכירו מפני שהוא מועט, ואעפ"כ יכול לחשבו בחשבון. **ובשעה"צ ס"ק י'.** רמב"ם בפיהמ"ש ותוס' ואו"ז וכן הסכים בלבוש ובא"ר. **וכן** כתב בתוספת שבת ס"ק ג'.

טעם היתר לטלטל כשלא הוקף לדירה רק עד שיעור בית סאתים **מ"ב ס"ק ח'.** מותר לטלטל בכולו. וסמכו חכמים בשיעור זה אשיעורא של חצר המשכן שהיה בית סאתים בכולו והיו מטלטלים בו. **עיין** טור ריש הסימן.

פחות מבית סאתים שאינו מוקף לדירה שארכו יותר משנים ברחבו

מ"ב ס"ק י"ב. וכל זה בדוקא אם היה עכ"פ בית סאתים בין כולה, אבל אם בין כולה ליכא בית סאתים לא קפדינן בזה, ואפילו היה ארכו הרבה יותר ממאה אמה נמי מותר לטלטל בכולה כל שמוקף מחיצות. **ובשעה"צ ס"ק י"ד.** ומה שכתב בבית מאיר שמדברי התוס' תבירוצא קמא לא נראה כן אינו מוכרח, דלא רצו לתרץ כן משום שהוא דוחק לפרש כן בסוגיא.

עיין חו"א סימן כ"ה [-או"ח מועד סימן פ"ט] ס"ק י"א כתב דדעת הרשב"א והריטב"א אינו כן, וכן ס"ל בדעת תוס'. וצ"ע - לכאורה משמע דבבריהם שקיימו על "בית סאתים" ולא בענין פחות מבית סאתיים, ואם ההוכחה מדלא כתבו תירוץ דאיירי בפחות, אי"כ אדרבה נימא דמה שיוע לדברי שעה"צ שלא רצו לאוקים אלא **בשלמים**, וכמ"ש"כ שם אליבא דתירוץ א' בתוס'.

ועיין חידושים וביאורים עירובין סימן ד' ס"ק ג' - ועיי"ש מש"כ מעבודת הקודש [דכל שאינו יתר על בית סאתים מותר לטלטל בו אם אין ארכו יתר על פי שנים ברחבו אמה, משמע דעל פחות מבית סאתים נמי אסור], ועיי"ש [בעבוה"ק שער ג' סוף ח"ב]



מוקף לדירה אם בסתמא אמרינן שלזה כונתו
מ"ב ס"ק כ"ד. ויחזור ויגדור. לשם כונת דירה.
יתכן דאין להוכיח מכאן דכשיש פתח ומקיף דלא אמרינן סתמא לדירה, דשאני הכא דההיקף אינו לדירה אלא דיש פירצה, על כן אמר גודר בסתם נראה כגודר על דעת שיהיה כשאר ההיקף, ולכן צריך שיהא לשם כונת דירה.

סתומת פירצה ע"י לחי

מ"ב ס"ק כ"ה. הפרצה כולה. וה"ה אם עושה צורת הפתח דשוב אינה פירצה.
עיינן שו"ע הגר"ז סימן שס"ג סעיף מ"ד דפס ובי' משהו לא מהני לענין היקף לדירה, ועיי"ש סימן ת"א לענין לחי. ועיינן לענין לחי בחזו"א סימן כ"ד [או"ח מועד סימן פ"ח] ס"ק י"ג, ועיינן מחצית השקל ס"ק ה'.
 ועיינן חידושי הרשב"א ומאירי בקושיא מלחי דסוגיא דרחבה [כ"ד סוף ע"ב].

ביטול כותל הישן ע"י עפר פחות מ"ט

מ"ב ס"ק ל"ד. דכל תקנה זו אינו אלא בשכל גובה הכותל הוא פחות מעשרים טפחים, דאז יכול לעשות תל משני צדדיו בגובה פחות מעשרה טפחים, דבשיעור כזה אפשר עוד לדרוס ולהלך עליו. **ובשעה"צ ס"ק ל"ג.** משא"כ אם גובה העפר שלמטה הוא פחות מ"ט דיש עליה דריסת הרגל, הוא מבטל עיי"ז לכותל הישן, וכשמפנה העפר אח"כ נעשה עתה ממילא הכותל הישן בשם מחיצה שהוקפה לדירה.
ובזה לכאורה דוקא כשהוא פחות מג"ט דאז נחשב נפרץ לכותל ראשון וחוזר ומגלהו, אבל כשרחוק ג' טפחים הרי הוא כעומד בפני עצמו ואינו פרוץ, וכשנטול העפר הוי כהא דסעיף י"ד [-דנפלה מחיצה אחרונה חוזר לאיסורו].
 ואולי כאן אזלינן לקולא דכל שהוא תוך ד' טפחים, דעיי"ז יוצא שהכותל הא' אינו משמש לשיעור חשוב של ד' טפחים מועיל להחשיבו כנפרץ, כיון דיש כאן דריסת רגל עד סמוך לפחות מד' טפחים לכותל.

נטילת העפר שהניח לביטול המחיצה

מ"ב ס"ק ל"ה. ואף אם חוזר וכו'. הלשון מגומגם שהרי בע"כ צריך לטילו כדי שיחזור המחיצות למקומם וכו', ועיינן בא"ר בשם מלבושי יו"ט שכתב שצ"ל ואף שחוזר וכו'. **ובשעה"צ ס"ק ל"ד.** ולא כאיזה מפרשים שנדחקו בזה.
 עיינן תוספת שבת ומחצית השקל.

גילוי המחיצות מהעפר שכיסה אותם לבטלם

מ"ב ס"ק ל"ה. ור"ל ואף שחוזר ולוקח העפר כדי שיתגלו המחיצות מחדש לשם דירה מי"מ וכו'. **ובשעה"צ ס"ק ל"ה.** ובמ"א בשם תה"ד מסיים עלה ואע"ג שהמחיצות נעשים מאליהם לית לן בה. עיינן סעיף ג' מ"ב ס"ק מ' ומש"כ שם בגליון.

אם אמרינן בעפר סתמא הוי כמבוטל

מ"ב ס"ק ל"ו. הואיל ובטלו שבת אחת. **ובשעה"צ ס"ק ל"ו.** ואע"ג דמלישנא דתה"ד שכתב דהא ע"כ מבטל ליה וכו' משמע לכאורה דבזה אפילו סתמא נמי הוי כמבוטל, דהא א"א לפנותו בשבת, מ"מ להלכה אין לסתום כן. עיינן בערוכין ע"ט בתירוץ דרב הונא בריה דר"י ותירוץ דרב אשי, ומשמע לכאורה מרב אשי דדוקא לענין חריץ דלמייטימיה קאי, משא"כ בענייננו, והרמב"ם בפ"ג דעירובין הלכה י"ב סתם כתירוץ דרב אשי עיי"ש. ומ"מ צ"ע.
עיינן לקמן סימן שע"ב שעה"צ אות פ"ו. ועיינן גאון יעקב שביאר שרב אשי לא פליג על רב הונא בריה דר"י, ובחזו"א [סימן צ"ז ס"ק א] ביאר דפליגי.

אם פתח חלון מספיק בשביל מוקף לדירה

בה"ל ד"ה או שפתח לו פתח. עיינן בפמ"ג שמסתפק לומר דאפשר דה"ה חלון.
עיינן שו"ת נפש חיה.

מחיצה הפנימית של הבית אם יכולה להועיל להקרא מוקף לדירה

בה"ל ד"ה מביתו. אם נפלה מחיצה החיצונה של הבית ונשאר מחיצה הפנימית אינו מועיל, דלא נעשית לבראי אלא לגואי [מ"א].
עיינן חזו"א סימן כ"ה [-או"ח מועד סימן פ"ט] ס"ק ט"ו שהשיג דבכה"ג דפתח ואח"כ הוקף יועיל גם בזה. - עיינן לקמן מ"ב ס"ק ק"א ומש"כ שם בגליון.

בנה בית עם פתח ברוח ד' אחר שהקיף הקרפף מג' רוחותיו
בה"ל ד"ה ואח"כ הקיפו. ואם מתחילה הקיף הקרפף מג' רוחותיו וברוח רביעית העמיד בית ופתח בו פתח, מצדד בפמ"ג דמהני. **וכן** משמע בחידושי הריטב"א בסוגיא דאפדנא (הערת ראל"ה י"ו) - ועיינן חזו"א סימן כ"ה [או"ח מועד סימן פ"ט] ס"ק י"ד וט"ו.

ביטול מחיצה בעפר וסילק העפר

בה"ל ד"ה ואם קשה עליו. עוד הקשה אתקנתא דחוזר ולוקח

העפר שמסיים הרמ"א, דאין זה מועיל כלום לפי המבואר בסי"ד דאם בנה מחיצה חדשה לשם דירה באורך עשרה ונפלה חזר הדבר לאיסורו וכו', ודמי ממש לנידון דין ששופך עליו עפר, ומ"מ לא אמרינן כשנלקח המחיצה חדשה תחשב הראשונה כאילו נבנתה מחדש לשם דירה.
עיינן שו"ת אבני נזר [סימן רצ"ט אות ה' שמחלק ע"פ הא דב"ק כ"ט ע"ב דמוצא בור מגולה וכסוה וחזר וגילהו דלא איסתלק להו מעשה ראשון, ובטממה וחזר ופרה איסתלק להו מעשה [ראשון].

ביטול מחיצה ע"י עפר

בה"ל באו"ד. ונראה לענ"ד דסברת התה"ד דלא דמי להא דסי"ד, דהכא כיון ששפך עליה עפר נתבטלה לגמרי וכו', ואח"כ כשמפנה העפר הרי הוא ממש בונה אותה וכו'. משא"כ בההיא דסי"ד דמחיצה הראשונה עומדת.
עיינן לקמן בשעה"צ ס"ק צ"ח [שמחלק כמו"כ, יעו"ש מש"כ מהגר"א].

מחיצה הנעשית מאליה אם מועלת להיקף דירה

סעיף ג'. מ"ב ס"ק מ'. דינו כקרפף. דעד סאתים מותר לטלטל בכולו דכאלו מוקף מחיצות דמי, וביותר מסאתים אסור לטלטל דהוא מחיצה הנעשית מאליה ולא הוקף לשם דירה.
העיר ריא"פ דלכאורה משמע מכאן דלענין היקף לדירה לא מהני בנעשית מאליה, אבל בשו"ע הגר"ז איתא רק הא דלא הוקף לשם דירה ולא הא דנעשית מאליה. עכתו"ד. - ואולי גם המ"ב נתכוין רק דהיא מאליה לפני שנעשה בה דירה.
ועיינן פמ"ג [סי' שס"ג] א"א ס"ק ל' שנסתפק לענין נעשית מאליה. ועיינן שעה"צ ס"ק ל"ה. ובשו"ת אבני נזר [-סימן רצ"ט].

מיעוט אויר קרפף משיעור בית סאתים

סעיף ה'. בשו"ע. בנה בו עמוד ונתמעט בכך אם הוא רחב ג"ט הוי מיעוט.
בפמ"ג מ"ז ס"ק ג' נסתפק אי שומירה ובית דירה ממעט או לא (כשהוקף ולבסוף בנה).

שיעור רוחב העמוד למיעוט בית סאתים

בשו"ע. בנה בו עמוד ונתמעט בכך אם הוא רחב ג"ט הוי מיעוט. **ג' טפחים** - שוחקות. תוספת שבת ס"ק ט"ו.

מקום שהעמוד ממעט הקרפף משיעור בית סאתים

מ"ב ס"ק מ"ה. עמוד. בין באמצע בין סמוך לכותלי הקרפף. **ובשעה"צ ס"ק מ"ד.** ועיינן בבית יוסף שכתב דמהרמב"ם משמע דוקא בסמוך לכותל הקרפף.
עיינן מרכבת המשנה [ע"ד הרמב"ם פט"ז מהלכות שבת ה"ח שכתב דהוכחת הרמב"ם דבאמצע אפילו עמוד רחב ד' לא הוי מיעוט, מקושתית התוס' בערוכין כ"ב ע"א ד"ה בור ופסין יעו"ש].

הרחקת המחיצה מכותל הראשון כדי שיהא בזה מוקף לדירה

סעיף ו'. בשו"ע. בנה מחיצה באורך עשר לפני מחיצה הראשונה לבטלה וכו' אם הרחיקה מהראשונה ג"ט מותר.
ג' טפחים - שוחקות. וכשהמחיצה ראשונה י' טפחים עוצבות סגי כעת בג' טפחים עוצבות, ובעי' י' טפחים שוחקות במחיצה שניה. - תוספת שבת ס"ק ט"ו.

גובה המחיצה שיועיל לבטל מחיצה החיצונה

מ"ב ס"ק מ"ח. באורך יותר מעשר כצ"ל. ומיירי דגובהה היה ג"כ עשר.
עיינן שו"ת אבני נזר ר"ץ [דאף דאין מחיצה הפנימית מכסה כל החיצונה, רואין כאילו עלתה עד למעלה דרה"י עולה עד [רקיע].

מחיצה ברוחב י' לתקן היקף שלא הוקף לדירה

בה"ל ד"ה באורך עשר. היא סברת הרא"ש בהלכותיו דבשיעור כזה די להתיר הקרפף, ואע"ג שאינו כותל שלם מ"מ לא גריעא מפרץ עשר וגדרה דמהני.
עיינן חזו"א סימן כ"ד [או"ח מועד סימן פ"ח] ס"ק ל"ד ד"ה כתב.

אורך המחיצה לתקנת הקרפף בביטול מחיצה החיצונה

בה"ל באו"ד. ודע דהריטב"א בחידושו חולק ע"ז דמשמע שם דעתו דבעינן שיהיה משוך כותל החדש נגד כל כותל הישן.
עיינן מאירי שכתב דסגי בד' טפחים [-ברוחב, וגובה י', שהוא מקום חשוב, ועשאה לשם דירה, ה"ה כפתח ולבסוף הוקף].

שיעור אורך הטיט שטח על הכותל בשביל שיועיל למעט אויר

סעיף ז'. בה"ל ד"ה הוי מיעוט. וכן מצאתי בגאון יעקב בעירובין בסוגיא זו, אלא שהוא חקר דאפשר בפורתא סגי, או אפשר דעכ"פ ד' על ד' טפחים בעינן דהוא שיעור מחיצה עיי"ש.
בגאון יעקב איתא ד' טפחים ומסתמא הוי בגובה י', וא"כ מש"כ כאן [על ד"ה הוא ט"ס (הערת ראל"ה י"ו)].

שיעור הביטול במחיצה שאינה מועלת

סעיף ח'. מ"ב ס"ק נ"ז. ואם נבלעו התחתונות וכו' עד שלא נשאר בה עשרה טפחים בגובה. **ובשעה"צ ס"ק נ"ה.** כבר כתבנו בסימן זה כמה פעמים ד"ז, וכן מבואר בריטב"א להדיא שכל שמוסיף מעט והשלימו לעשרה סגי. ומדברי הרמב"ם בדין זה משמע קצת שלא כדברינו, וכבר עמד בזה בתו"ח.
עיינן משנ"ב ס"ק כ"א ושעה"צ ס"ק כ"ב. - ועיינן תוספת שבת ס"ק ט"ז שכתב דבעי' שלא ישאר כאן י' טפחים עוצבות. - ומשמע מדבריו ג"כ דלא בעי' שיבלעו כולם (-והעירו ריא"פ ורי"א דלפי הנ"ל בשעה"צ יוצא דשאני אליבא דהרמב"ם בין פרץ לנבלעו, א"כ הרי כבר לא מוכח מהריטב"א להכא, ולכאורה אין הכרח מהריטב"א גם לגבי פרץ י' אמות).

מקיף תל יותר מסאתים במחיצות

מ"ב ס"ק ס"ב. ואפילו אותה מחיצה לא בעינן שיעשנה ע"פ כל רוחב התל, אלא כיון שעשאה באורך עשר ומעט יותר לשם דירה סגי.

עיינן פמ"ג בא"א ס"ק ל' ול"ט שס"ל דכאן לא מועיל בשיעור זה. ועיינן מש"כ בזה בשו"ת נפש חיה סימן ל'. ועיינן לקמן סימן שס"ג סעיף כ"ט בה"ל ד"ה ויש ומש"כ שם בגליון.

קרפף יתר מב"ס שנזרע רובו לטלטל ממנו למקום שלא נזרע

סעיף ט'. בשו"ע. קרפף יותר מסאתים שהוקף לדירה ונטע רובו אילנות וכו'. אבל אם נזרע רובו הזרעים מבטלים הדירה.
עיינן פמ"ג מ"ז ס"ק ד' לענין טלטול מחלק הזרוע לחלק שאינו זרוע כשרובו זרוע.

זרעים המבטלים הדירה

בשו"ע. אבל אם נזרע רובו הזרעים מבטלים הדירה אפילו אין בהם אלא סאתים.

לענין פרחים עיינן מאירי [שהזרעים העשויים לטיול ולצאת לשם תמיד לטייל שם ולהריח אין אלו מבטלות מחיצות].

ובשו"ת דברי חיים ח"ב סימן כ"ח [דמילתא פסיקא נקטו חז"ל דזרעים וכו' מבטל הדירה]. ובשו"ת אמרי יושר ח"א סימן ק"ע.

ולענין עציץ עיינן שו"ת דברי חיים ח"ב סימן כ"ח.

ולענין **עלו זרעים מאליהן** עיינן שו"ת אמרי יושר ח"א סימן קע"ז וק"פ.

ולענין **הוקף לאחר שנזרע** עיינן פמ"ג סימן ש"ס [א"א ס"ק א' שנסתפק וסיים דמסתבר כל שיש בו זרעים לאו דירה מקרי].

ובדובב מישרים ח"א סימן ב'.

לענין **בית שנזרע.** עיינן בית מאיר סימן שנה"ה. ובדובב מישרים ח"א סימן ב'.

קרפף שזרע במחציתו זרעים

מ"ב ס"ק ט"ט. נזרע מיעוט. נראה דה"ה מחצה על מחצה. **ובשעה"צ ס"ק ס"ד.** פשוט בסברא דדוקא מיעוט שאינו נזרע בטל לגבי רוב. וכ"כ בספר גאון יעקב.

וכ"כ בספר קרן אורה עיי"ש.

בית סאתים שנזרע מיעוטו אם מקום הזרוע מותר בטלטול

מ"ב ס"ק ע"א. מותר. דאין כח במיעוט לבטל הרוב שהוקף לדירה, והמיעוט עצמו ג"כ מותר, דלו יהא דלגבי דידיה נתבטל המחיצות שהוקפו לדירה ג"כ לאו מידי הוא, דהא בית סאתים לא צריך היקף לדירה. **ובשעה"צ ס"ק ס"ה.** כ"כ הרמב"ם וש"פ ודלא כט"ז, וכבר השיגוהו האחרונים.

עיינן פמ"ג [מ"ז ס"ק ד' שנשאר בצ"ע ע"ד הט"ז שכתב דמקום הזרוע אסור, דאין שם דירה עליו].

וצריך עיון, דאולי אפשר לומר דכונת הט"ז לכלים ששבתו בבית, וכדמשמע בט"ז ס"ק ה' דיש חילוק בין מקום הגינה למקום החצר לענין כלי הבית, והרי משמע מדבריו שם שהגינה אסורה רק לענין כלי בית, א"כ משמע שמה דאינו נזרע לא. - שו"ר בח"א

כלל נ"א סעיף ו' שכתב דכונת הט"ז לענין כלי הבית.

זרעים בקרפף פחות מב"ס אם מבטלים המחיצות

בה"ל ד"ה קרפף. אבל כלי הבית להקרפף או מקרפף לבית אסור, דכיון דנתבטל ממנו שם דירה וכו' ואפילו הוא פחות מב"ס דינא הכי. כן מתבאר מדברי הרא"ש.

עיינן לקמן בה"ל ד"ה הזרעים בסופו [שהביא דברי הרא"ש שנסתפק בפחות מב"ס אם הזרעים מבטלים המחיצה ושמצדד להחמיר, ומסיים דמ"מ בחצר ולאחר שנטלו הזרעים המיקל אין למחות בידו].

טלטול מקרפף בית סאתים שיש בו זרעים לחצר

בה"ל באו"ד. ושלא כדעת הר"ח המובא בתו"ח דף כ"ג ע"ב דבבית סאתים הזרעים לא מבטלי שם דירה.

עיינן חזו"א עירובין סימן כ"ד [-או"ח מועד סימן פ"ח ס"ק כ"ב שמפרש דברי הר"ח דכונתו "לא בטיל דירתו", היא מותרת בטלטול כמו קרפף ב"ס, אבל ודאי דחשיב רשות אחרת עם החצרות]. ועיינן חזו"א שבת ליקוטים סימן כ"ז [או"ח מועד סימן קי"ב ס"ק ו'].
 ויש טעמי שבת אהבת שלום



זרעים המוקפים במחיצות בעיר המוקף חומה

בה"ל ד"ה אבל אם נזרע. ונראה דמיירי שאין מקום הזרוע גדור במחיצות אלא פרוץ לחומת עיר, דאל"ה בודאי לא מהני היקף של חומה.
עיין חזו"א סימן כ"ד [-אוי"ח מועד סימן פ"ח] ס"ק כ"ה [דכשמקום הנזרע מוקף נידון בפנ"ע והעיר בפנ"ע].

זרעים המבטלים להיקף דירה של חומה

בה"ל באו"ד. ונראה דמיירי שאין מקום הזרוע גדור במחיצות וכו', דאל"ה בודאי לא מהני היקף של חומה, כיון שאין החומה מחיצה של מקום הזרוע אלא יש מחיצות אחרות, והזרעים משוים לאותם מחיצות כמחיצות שלא נעשו לשם דירה, בודאי אסור.
כנראה המכוון היכא דיש פירצה יותר מ' אמות בין העיר לבין מקום הזרוע, אבל אי מוקף כל סביב מקום הזרוע אינו אסור וכדמשמע שם בחזו"א.

קרפף שנתבטל שם דירה ממנו ע"י זרעים אם הותר כשניטלו הזרעים

בה"ל ד"ה הזרעים מבטלים הדירה. לא נתבאר בפוסקים אם הזרעים מבטלים לגמרי המחיצות של דירה, וא"כ אפילו בסוף הקיץ שכבר הוציאו הזרעים מ"מ אסור לטלטל, שהרי הזרעים ביטלו את ההיקף שהיה לשם דירה, וא"כ אם ירצה לטלטל צריך לפרוץ וכו'.
עיין שו"ת שואל ומשיב מהדורא קמא סימן פ"ח בח"א [-בח"ב].
ועיין חזו"א [אוי"ח מועד סימן פ"ח ס"ק כ"ו - דנראה דדינו כהיקף ולבסוף פתח].

חצר פחות מב"ס שסלקו הזרעים שבה

בה"ל באו"ד. ונראה דאף בחצר נמי הדין כן דכיון שזרע בטיל ליה מחיצות שלו וכו', ואף דבבבא מספקא ליה להרא"ש ואפילו במקום הזרוע, מ"מ רוב פוסקים חולקים ע"ז וכמש"כ בשער הציון, ומ"מ בחצר פחות מבית סאתים אפשר דיש לצדד להחזיר אחר שנסתלקו הזרעים.
בשעה"צ - ס"ק ס"ז.

עיין בחזו"א סימן כ"ד [אוי"ח מועד סימן פ"ח] ס"ק כ"ו [שאיין להקל בזה מחמת שלא בטל המחיצות דבזה העיקר כמסקנת הרא"ש, אלא דבשעת הדחק יש להקל מחמת דעת הרמב"ם והסמ"ג בקרפף פחות מב"ס שרשות אחת היא עם הבית].

חצר פחות מב"ס שנטלו ממנו הזרעים

בה"ל באו"ד. עיין ברא"ש דמסתפק אם אמרינן כלל לענין פחות מב"ס זרעים מבטלי ליה, ונהי דמצדד לבסוף להחמיר בזה מ"מ בזה שגם נטלו הזרעים וכו'.
עיין לעיל בה"ל ד"ה קרפף בסופו [דנקט כדברי הרא"ש זרעים מבטלי מחיצות אפילו בקרפף פחות מב"ס].

גדרי רוב גינה בחצר

סעיף י' בשו"ע. מי שיש לו גינה בחצירו אם הוא רוב החצר אפילו אין בה אלא בית סאתים לא יטלטל ממנו ומן החצר לבית.
עיין תוספת שבת ס"ק כ"ו כמה פרטי דינים בענין אם מצטרפים חלקי זריעה בדין רוב ובדין בית סאתים ע"ש. וכן לענין זרע באמצע ומב' הצדדים רבה עליו שאינו זרוע.

זרעים בחצר אם מבטלים הדירה

מ"ב ס"ק ע"ג. מ"מ חזר המחבר ושנה דין זה לענין חצר לאשמועינן דכשם שזרעים מבטלי מחיצות של קרפף שהוקפו לדירה, כמו"כ מבטלי מחיצות של חצר. **ובשעה"צ ס"ק ס"ז.** ולענ"ד דא"י ספק מאחר שהרשב"א כתב להדיא בעבוה"ק דדין חצר כדין קרפף.
בעבוה"ק - דף י' ע"ב טור ב' ובדף י"ג ע"א טור א'.

חצר שנוזע רובו

שעה"צ ס"ק ס"ז. הרא"ש מסתפק בזה דאפשר מחיצות של חצר לא מיבטלי משום זרעים, וטור אחר שהביא דבריו כתב וטוב להחמיר, והמחבר סתם בפשיטות דדין חצר כדין קרפף, ומדברי המ"א משמע דהוא מחמת ספק.
עיין פמ"ג ומחצה"ש [ע"ד המג"א ס"ק י"ב] - וע"ע מ"ז ס" שנט"ט [דאף דנקטנן לחומרא מחמת דהוה כעין חסרון ידיעה דלא נדע מאי אמור בה קמאי, מ"מ שיש עוד ספק אפשר לצדד - יעו"ש].

נוזע רובו בחצר אם מבטל ממנו שם דירה

מ"ב ס"ק ע"ג. דכשם שזרעים מבטלים מחיצות של קרפף וכו', כמו כן מבטלי מחיצות של חצר. **ובשעה"צ ס"ק ס"ז.** וכן מוכח בפ"י ר"ח ב"ה נטע רובו הרי הוא כחצר וביותר בדף כ"ה וכו'.
עיין חזו"א סימן כ"ד [-אוי"ח מועד סימן פ"ח] ס"ק כ"ו [-שמע"ר מדברי התוס' בדף כ"ג ע"ב בשם ר"ח שנסתפק בזה].

זרעים אי מבטלי מחיצות של חצר

שעה"צ ס"ק ס"ז. הרא"ש מסתפק בזה דאפשר מחיצות של חצר לא מיבטלי משום זרעים וכו', ולענ"ד דאין זה ספק מאחר וכו'.

וכ"מ מר"י מיג"ש מובא באס"ז ב"ב כ"ד ע"ש, וא"כ בודאי לא מכרעא ספיקא דרא"ש נגד כל הני רבוותא.

עיין באור שמח [פרק ט"ו מהלכות שבת הלכה ו'] ודובב מישרים ח"א סימן ב' בשם אביו זצ"ל שהעירו לדברי הירושלמי במעשרות ופולוגתת הרמב"ם והראב"ד בפרק ד' דמעשרות.

נטע רוב חצר ואין במקום הנטיעה בית סאתים

מ"ב ס"ק ע"ה. אלא בית סאתים. וה"ה פחות.
עיין בה"ל סימן שנט"ט ובחזו"א סימן כ"ד [-אוי"ח מועד סימן פ"ח] ס"ק י"ח [לענין פחות מב"ס ולא הוקפה לדירה].

גינה בחצר בשיעור יותר מבית סאתים

מ"ב ס"ק פ"א. אבל עכ"פ נבטל היקף דירה לגבי זרעים עצמם, ואסור לטלטל שם כיון שהם יותר מבית סאתים, ומשום זה אסור גם בשאר החצר דנפרץ הוא למקום הזרעים.
עיין תוספת שבת ס"ק ל"ג שאסור לטלטל מחלק החצר לחלק הגינה (-עיין סימן שע"ד סעיף ב' בה"ל ד"ה לכרמלית).

טלטול מבית לחצר הפרוץ למקום האוסר

מ"ב ס"ק פ"ג. ומשמע מזה דעכ"פ מחלק החצר שרי לטלטל לבית אף כשיש שיעור בית סאתים, כדין כל חצר שמוציאין ממנו לבית. **עיין יתרון האור על משניות פרק ט'.**

להוציא מחלק שאינו זרוע בחצר שנוזע מיעוטו לבית

מ"ב ס"ק פ"ג. ומשמע מזה דעכ"פ מחלק החצר שרי לטלטל, **ובשעה"צ ס"ק ע"ד.** וכן מבואר בדרכי משה בפירוש דברי הטור, וכ"כ מהרל"ח. ועיין חזו"א [סימן פ"ח ס"ק כ"ד].

חריץ המקיף את חלק הזרעים בחצר

מ"ב ס"ק פ"ג. ואם יש מחיצה אין חלק אחד שייך לחבירו כלל, וא"כ חלק החצר דינו כחצר ומותר לטלטל בכלו.
עיין פמ"ג בא"א ס"ק ט"ז מש"כ לענין חריץ [דאם נזרע רובו אף שעובר חריץ עמוק י"ט ורוחב הרבה על פני כולו, צ"ע אם דומה למחיצה].

הוצאה מבית לחצר

מ"ב ס"ק פ"ג. ואם חלק הנזרע הוא יותר מב"ס דינו ככרמלית, ואסור לטלטל אף בתוכו, וכ"ש להוציא ממנו לחצר או להיפך דחצר דינו כרה"י גמור.
עיין פמ"ג מ"ז ס"ק ו' [ה'] לענין אמירה לעכו"ם [להביא כלי סעודה מבית לחצר במקום שמצטער דהוה שבות דשבות במקום מצוה], ועיין מ"ז סימן שנט"ט [דחצר שלפני הבתים הוקף לדירה אף כמה כורים רה"י אף מדרבנן].

מים בקרפף שאין מבטלין שם דירה

סעיף י"א. מ"ב ס"ק פ"ה. ויש מקילין אף כשראוים לכביסה וכדומה. **ובשעה"צ ס"ק פ"א.** וכן משמע לכאורה בריטב"א שלא הזכיר כלל שתייה אלא מים זכים ולא מים עכורים משום וכו'.
וכן כתב בשו"ת אמרי יוסף ח"א סימן קע"ז.

מים שאינם ראויים בקרפף שהוקף לדירה

בה"ל ד"ה והוא שיהא בעומקם י"ט. ודע דמסתברא דאפילו לסברת הרא"ש ודעמיה דאפילו בפחות מ"ד נמי אסור, מ"מ מודו בפחות מג' דאינו אסור דכארעא סמיכתא היא.
עיין שפת אמת [שמסתפק בזה בשיעור העומק לשיטת הרא"ש דאטו בשפיכת מים כ"ש יתבטל משם דירה. וסיים דצ"ל דטפי מג"ט מיהו בעינן], ועיין חזו"א סימן כ"ה [-אוי"ח מועד סימן פ"ח] ס"ק ד' בסופו [שר"ל דאף בפחות מג"ט אם מבטל תשמיש החצר י"ל דהם מבטלים הדירה].

קירוי משופע לבית סאה שבקרפף ג' שאין

סעיף י"ב. מ"ב ס"ק צ"ב. ואף דלקמן בסימן שס"א ס"ב סתם המחבר דהיכא דפי התקרה בשיפוע לא אמרינן פי התקרה יורד וסותם, חלקו האחרונים דשאני הכא דמן התורה רה"י גמור הוא לכו"ע שהרי מוקף וכו'. **ובשעה"צ ס"ק פ"ט.** וכ"כ הגר"א בסימן שס"א.
- ס"ק י"ג.

מקום המחיצה המייתרו לקרפף אחר שנוזע

סעיף י"ג. מ"ב ס"ק צ"ה. דאורי החצר אינו עושהו יותר על בית סאתים משום שהוא אויר המותר, רק מקום שהיה המחיצה שאינו בכלל החצר נצטרף עתה עם הקרפף. **ובשעה"צ ס"ק צ"ג.** העתקתי זה מפירוש ר"ח, ומשמע דאף בשהיה כותל אחד לקרפף ולחצר ג"כ מייתרו לקרפף כשנפרצה.

לפ"ז אפילו בהיו ב' כתלים זה אחר זה, ונעשה יתר מבית סאתים רק ע"י צירוף מקום מחיצת החצר, ג"כ מייתרו. (-והמשנ"ב נקט הרבנותא כשהו כותל אחד, דאי היו ב' כתלים משמע דנעשה יותר מב' סאתים ע"י כותל ידידיה כיון דקודם היה בית סאתים מצומצמים).

חצר שנוזע במילואו לקרפף

מ"ב ס"ק צ"ו. ונעשה יותר על סאתים. ומיירי שכותלי הקרפף נכנסים בתוך חלל החצר מבפנים.
עיין חזו"א סימן כ"ד [אוי"ח מועד סימן פ"ח] ס"ק י"ז [דבאופן שאין הקרפף נכנס תוך החצר אלא זה בצד זה ונפרץ הכותל שביניהם א"צ לתנאי זה] - ועיין שו"ע הגר"ז בציונים והגהות שהעיר לומר בזה חוד הפנימי סותם.

מקום המחיצה שנוזע שנתרבה על ידו שיעור ב"ס

בה"ל ד"ה שמקום המחיצה מייתרו. צע"ג שהרי סתם כתלים של חצר וקרפף אינו עב אמה, וא"כ לפי פסק הרא"ש וכו' לא מיקרי יתר על בית סאתים.
עיין חזו"א סימן כ"ד [-אוי"ח מועד סימן פ"ח] ס"ק כ"ח שהשיג בזה [דיתר על ב"ס אין לו שיעור].

מחיצה שנתבטלה ונתבטל ביטולה

סעיף י"ד. מ"ב ס"ק ק'. ואח"כ נפלה. וה"ה אם הפילה בידים כדי לסמוך על המחיצה הראשונה ג"כ לא מהני. **ובשעה"צ ס"ק צ"ח.** ולא דמי להאי דהג"ה בסעיף ב' דאם חוזר ולקוח העפר מהני לאשוויי לכותל מוקף דירה, דשאני התם דעביד מעשה בגופיה דכותל וכו', משא"כ הכא דלא עביד בה כלום. וכן מוכח שם בביאור הגר"א, ע"ש במה שמשגיג על תה"ד ע"ש.
עיין לעיל סעיף ב' בה"ל ד"ה ואם [מש"כ בביאור פלוגתת הגר"א עם התה"ד בביטול מחיצה ע"י עפר] - ואם כן דבריו דהכא הם ע"פ ישובו שם לסברת תרומת הדשן, אבל הגר"א הרי לא נחיל לחלק להשוות הנידונים ומחמיר גם שם.

טלטול מבית לקרפף יתר מב"ס שהוקף לדירה

סימן שנט"ט. סעיף א'. בבה"ל ד"ה רחבה. קרפף יותר מבית סאתים שהוקפה לדירה וכו' מותר לטלטל.
עיין פמ"ג. והנה הפמ"ג דן לענין מוקף לדירה דמותר להכניס לבית ומוכיח מהריטב"א [שהביא ב"י בסימן שני"ח דהוקף לדירה אפילו כמה כורין מקרפף זה לבית], ולענין זה לא ס"ל לחלק בין רחבה לקרפף, ולפלא שלא הוכיח מדברי המרדכי שהובאו בב"י סוף סימן שני"ח דמשמע להדיא דמותר להכניס לבית. ראשית מתחילת דבריו שסתם דבמוקף לדירה מותר לטלטל לבית, ולא נחית לחלק חילוקים כמו שחילק אח"כ בנזרע. ועוד דאח"כ כתב להדיא בדין יתר מב"ס ונזרע מיעוטו בדין הא' דמותר לטלטל לבית. - ועוד מצאתי בעבודת הקדש סוף שער ד' כתב כן להדיא להתיר הטלטול לבית.
והעיר ריא"פ דבשו"ע הגר"ז כתב בסימן שני"ח להיתר ובסימן שפ"ט לאיסור - אך לענ"ד דבסימן שפ"ט יש טעות סופר והורכב יחד ב' נידונים, נידון השו"ע של מוקף לדירה עם נידון המג"א של פחות מבית סאתים דלא הוקף לדירה ע"ש, ובפרט דצ"ע שם לסימן שני"ח ובסימן שני"ח הרי כתב להיתר.

טלטול מקרפף פחות מבית סאתים שלא הוקף לדירה לבית

בה"ל באו"ד. או שהוא פחות מבית סאתים ולא הוקפה לדירה אפילו לבית מותר לטלטל.
עיין חזו"א סימן כ"ד [-אוי"ח מועד סימן פ"ח] ס"ק י"ח [שס"ל דאם מבית סאתים מצומצם שלא הוקף לדירה אסור לבית, וכמש"כ בבה"ל כאן בשם הפמ"ג, א"כ ה"ה בפחות מב"ס כשלא הוקף לדירה דאסור לבית דמאן דאסר בזה אסר בזה, יעו"ש]. ועיין לעיל סימן שני"ח מ"ב ס"ק ע"ה וע"ז.

מחיצה גרועה לשיירא בהיקף יותר מכדי צרכם

סימן ש"ט. סעיף א'. בשו"ע. יחיד ששבת בבקעה והקיף מחיצות גרועות וכו' ואם הם שלשה ישראלים חשובים כשיירא ומותר לטלטל בכלולו אפילו הוא גדול הרבה, ובלבד שלא יקיפו יותר מכדי צרכם שלא ישאר בית סאתים פנוי שאין צריכים לו לתשמיש.
עיין שו"ת ברית אברהם סימן כ"א מש"כ לחדש בזה. - עיין שם שכתב דאם אי אפשר להקיף בלתי אם יקיף יותר דמותר, ודייק מלשון הרמב"ם (-שהוא כלשון הכתוב כאן בשו"ע) ממה שכתב "ואין צריכים לו". אך לכאורה אפשר לומר שכונתו שלא צריך דוקא לכלים, אלא ה"ה שאר תשמישים.

שיירא בצירוף קראים

בשו"ע. הגה. א"י אינו מצטרף לשיירא.
עיין תוספת שבת ס"ק ו' [ז'] לענין קראים, ומומר בן מומרת [הנשואה לגוי].

מחיצות גרועות ליחיד בישוב

במ"ב ס"ק א'. יחיד ששבת בבקעה. ה"ה דאפילו במקום ישוב ג"כ מותר עד סאתים. **ובשעה"צ ס"ק א'.** תו"ש. ותמה על עו"ש שכתב בהיפך מזה.
וכ"כ הפמ"ג במ"ז [ס"ק א' מדברי התו"ש].

מחיצה של שתי

מ"ב ס"ק ב'. כגון שתי וכו'. היינו כגון שנעץ קנים בקרקע.
עיין תוספת שבת ס"ק ג' [ד'] שדן לענין אם יעשה בצד הקנים יריעות ויקשרם למטה.



שהקירוי לא מעלה ולא מוריד] וסימן מ' [-או"ח מועד סימן ק"ד] ס"ק ט"ו [שכתב בדברי התוס' צ' ע"א ד"ה אלא דס"ל בטעמא דר"ז דקירה בו בית סאה מותר - דמקורה לא נעשה כרמלית ביתר מב"ס]. ועיין אור שמח [פס"ז מהלכות שבת ה"ז שכתב בדעת הרמב"ם דאם מחיצות שלה אינם מועילות לה, כ"ש שאין התקרה מועיל].

גזירת קרפף במקורה

בה"ל באו"ד. אח"כ מצאתי בפמ"ג ריש סימן שנ"ח שמסתפק לענין מקורה, ועי"ש בא"א ובמשב"ז.
ע"ע בפמ"ג סימן שמ"ו מ"ז ס"ק ג'. [דבמקורה שרי דלא אתי לאחלופי ברה"ר].

קרפף מקורה

בה"ל באו"ד. וגם די"ל דבנין חשוב כמו מאגאזי"ן שאני אפילו לפירש"י דאין שייך בו שם קרפף כלל.
עיין תוספת שבת סימן שנ"ח ס"ק ב' [שהביא דברי רש"י, ומדהתוס' שתקו ליה משמע דגם לדידהו דינא הכי, ותמה על מה שאחד מן הפוסקים לא הביא דברי התוס' בדף צ' שכתבו דאם הקרפף מקורה אפילו יתר מב"ס מותר לטלטל בו].

דירת שומר

בה"ל ד"ה כדי לשמור השדות. עיין בב"ח והובא בא"ר ותו"ש שמצדד דאם השומר יושב בה יום ולילה, ואינו הולך ללון בביתו הוא בכלל דירת אדם.

וכן כתב במג"א ס"ק א' ובסימן שנ"ח ס"ק ד'.

מחיצה העומדת מאליה

סעיף ג'. מ"ב ס"ק ט"ז. כשרה. ואפילו לא סמכו עליה מערב שבת. ובשעה"צ ס"ק ט'. ראי"ש וטור.
עיין חידושי הגרעק"א סימן שס"ג סעיף י"א [שכתב כן מעצמו דמשמע דאפילו לא סמכו עליו ע"ש].

מחיצה שנעשה בשבילו בשבת

מ"ב ס"ק י"ח. ואם צוה ראובן לשמעון לעשות מחיצה כדי לטלטל בה או ידע וכו', משמע מלשון הרמב"ם דשוב אסור לראובן לטלטל בה.
עיין לקמן סימן ת"ג בשעה"צ ס"ק ג' [דאם נעשו המחיצות ע"י עכו"ם דמיא כמו שנעשו בשוגג].

מחיצה שנפלה וחזר ועשה בשבת לחלוק הדירון

מ"ב ס"ק כ"ו. ודעת רוב הפוסקים דבמחיצה וכו' רק אם בלא"ה היה אותו מקום רה"י שהיה מוקף מחיצות, ועשה מחיצה באמצע שעל ידה נתחלקו הדירון וערבו כ"א בפני עצמה, וכשנפלה אותה מחיצה נאסרו לטלטל מפני שאוסרין זה על זה אז חזר ועשה אפי' במזיד וכו'.
צ"ע דהרי פסקינן בסימן שע"ד דמותר לטלטל כיון שהותרה [הערת הרה"ג ר"ח קנייבסקי שליט"א].

תיקון צוה"פ שנפסק בשבת - ע"י גוי

בה"ל ד"ה מחיצה שנעשית בשבת. עיין סימן רע"ו ס"ק כ"ה משי"כ במ"ב בשם הח"א.
עיין לקמן סימן שע"ד סעיף א' בה"ל ד"ה ונסתם [הפתח בחול].

מחיצה ע"י בני"א

סעיף ה'. בשו"ע. בכל עושים מחיצה וכו' ואפילו באנשים שעומדים זה אצל זה וכו' והוא שלא ידעו שהועמדו לשם מחיצה. אבל אם הועמדו שם מערב שבת מהני אפילו בידעו וכדלקמן סימן שס"ג סעיף ג' מ"ב ס"ק י"ז ושעה"צ ס"ק י"ז.

מחיצה שאינה מועלת על יתר מסאתים

בה"ל ד"ה עד סאתים. קאי רק אשתי וערב ולא על מה שכתב בכל עושים מחיצה.
עיין לעיל סימן ש"ס מ"ב ס"ק ג'.

נעשה עומד מרובה ע"י שיש לבדו בחלקו

בה"ל ואפילו באנשים. ולעני"ד קשה אפילו אם הוא מהלך הלא השיעור ג' טפחים שיש ביניהם הוא רק בסוף הרגל וכו', וא"כ אף שלמטה יש חלל בין רגל לרגל ג"ט, הלא כשנמדד קצת למעלה מזה בתוך ג"ט בגובה לא יהיה ג"ט חלל רחב בין רגל לרגל וגימא לבדו, וצ"ע.

עיין חזו"א סימן י"ג [-או"ח מועד סימן ע"ז] ס"ק ה' ד"ה כ' הרא"ש בסופו [שכתב לגבי חלונות משולשין דאף דיש למרובע הפנימי ג' לכל צד, מ"מ ע"י שנסתם הזוויות ע"י לבדו יש כאן עומד מרובה על הפרוץ, וסיים וכן מבואר במ"ב בבה"ל סימן שס"ב ס"ה ד"ה ואפילו] והכונה ממה שמסיים בבה"ל דיועיל משום לבדו, אי"כ משמע דס"ל דעל הכל שייך לבדו, אבל להחזו"א יועיל משום עומד מרובה, דהיינו ברובו של האדם יש עומד מרובה בערב כלפי מטה, וגם אי יש ג' באורך וג' ברוחב, מ"מ אינו ג' על ג' מרובעים, ולא שייך בזה בקעת גדיים ומועיל העומד מרובה,

טלטול בגג הסמוך לרה"ר כשאין סולם ממנו לחצר

סימן שס"א. סעיף א'. מ"ב ס"ק ד'. מחצרו. אבל בגג מותר לטלטל בכולו. ובשעה"צ ס"ק ט'. ודלא כדעת הרמב"ם דאוסר בלי סולם אפילו על הגג. תו"ש. ועיין בפמ"ג.
בפמ"ג - באשל אברהם ס"ק ג'.

טלטול מחצר שנפרצה במילואה לכרמלית

סעיף ב'. מ"ב ס"ק ו'. ואסור לטלטל ממקום זה לחוץ שהוא ר"ה. ואם כרמלית סמוך לחצר מותר דמכרמלית לכרמלית קמטלטל. **העיר** ריא"פ [-ר' יעקב אשר פלדמן] דעיין לקמן סימן שע"ד בה"ל ד"ה לכרמלית הסיק בזה לאיסור. ועיין סימן שמ"ו סעיף ג' בה"ל ד"ה ומותר ומשי"כ שם בגליון.

פרצה י' או המרובה על העומד בב' רוחות החצר

מ"ב ס"ק ח'. ומשמע בגמרא דאם הפרצה נעשה בשאר מקומות של הכתלים אפילו היו בשתי כתלים כל שאין בכל פרצה יותר מעשר שרי. וע"ש בתוס' דדוקא אם היה העומד מרובה על הפרוץ, הא לא"ה אסור כשהפרצה בשתי כתלים.
עיין סימן שס"ב סעיף ח' בה"ל ד"ה פרוץ [דפרוץ מרובה על העומד דאסור הוא כשא' מהג' מחיצות מלבד הרביעי פרוץ מרובה על העומד]. ובסימן שס"ד מ"ב ס"ק ד' [דבמפולש מב' צדדים די בתיקון חצר - פס ד' או ב' משהויים] ומשי"כ שם בגליון.
ועיין חידושי הריטב"א דף י"א משמע לכאורה דסגי בב' רוחות. ועיין מאירי דף י"ד ע"א ובדף י"א ע"ב.

פרצה בקרן זווית שעשה בו צורת הפתח

מ"ב ס"ק ט'. דפתחא בקרן זווית לא עבדי אינשי. ודוקא לענין פרצה אמרינן כן, אבל אם עשה צורת פתח וכ"ש אם עשה שתי מזוזות ומשקוף ממש בודאי שם פתח עליה ושרי.
אולי המכוון צורת פתח של שיטת רש"י שאבני הבנין גופא משמשים לצורת פתח אם הם חלקים. וכ"ש ביש שתי מזוזות ומשקוף דבזה הוי צורת פתח גם לריטב"א.

צורת הפתח בפרצה שבקרן זווית

מ"ב ס"ק ט'. אבל אם עשה צורת פתח וכו' בודאי שם פתח עליה ושרי. ובשעה"צ ס"ק ט"ו. הרשב"א בחידושו דף וי"ו בשם הראב"ד והסכים עמו ע"ש.
עיין תוס' דף ו' ד"ה דפתחא [על הא דפתחא בקרן זווית לא עבדי אינשי, שכתבו מיהו אם עשאה כעין פתח במזוזות ומשקוף הוי שפיר פתח, כדאמרינן לעיל דפתח ליה בקרן זווית].

שיעור הפרצה בקרן זווית האוסרת

מ"ב ס"ק י'. אכן בעבודת הקדש להרשב"א מצאתי דמשלשה טפחים ועד ארבעה צריכה שני לחיים, ואם היה ארבעה אין לה הכשר וכו'.
בעבודת הקדש - שער א' סעיף י"ג. - ובמאירי כתב השיעור בד' טפחים.

פי תקרה בתקרה המשופעת

מ"ב ס"ק י"ד. דלא אמרינן דיווד וסותם רק כשהתקרה חלק, אבל לא כשהוא משופע.
עיין רש"י בדף צ"ג ע"א ד"ה לדידי שכתב "והנך קורות יש להם פה דהיינו חודה שאינה עגולה אלא מרובעת" - ועיין חזו"א סימן ד' [-או"ח מועד סימן ס"ח] ס"ק י' בסופו.

פי תקרה בגג משופע

בשעה"צ ס"ק י"ט. והנה ה"ט חידש דבמשופע נמי אמרינן דיווד וסותם וכו', אבל הרבה אחרונים חולקים עליו וס"ל דרק בקרפף בסימן שנ"ח ס"ב מקילינן אף במשופע אבל לא בעלמא.
עיין לעיל סימן שמ"ו סעיף ג' בה"ל ד"ה וכן [לענין תחת גג משופע שלפני הבתים].

פי תקרה יורד וסותם אם הוי דאורייתא

בה"ל ד"ה וי"א. ודע עוד דדעת הרמב"ם דפי תקרה לא מהני רק שיהא מותר לטלטל בתוכו, אבל לא נעשה רה"י גמור עי"ז, והזורק מרה"ר לתוכה פטור והראב"ד פליג ע"ז.

עיין מגיד משנה [בפ"י"ז מהלכות שבת ה' ל"ה] משמע דמבאר כונת ההשגה על מאי דס"ל להרמב"ם דעל ידי ג' מחיצות לא נעשה רשות היחיד.

מקום מקורה יתר על ב"ס העשוי להכניס שם תבואה וסחורות סימן שס"ב. סעיף א'. בה"ל ד"ה או. והנה לפ"ז לכאורה בנין שעושיין להכניס שם תבואה או שארי סחורות [שקורין מאגאזי"ן] אם הוא יתר מבית סאתים דינו כקרפף.
עיין חזו"א סימן כ"ה [-או"ח מועד סימן פ"ט] ס"ק י"ז.

תקרה ביתר מבית סאתים שלא הוקף לדירה

בה"ל באו"ד. אך יש לדון בזה דאולי כיון שהוא מקורה הוא עדיף מרחבה.
עיין חזו"א סימן כ"ה [-או"ח מועד סימן פ"ט] ס"ק ה' [שמוכיח

מחיצה של שתי - אופן דהוי מחיצה גמורה

מ"ב ס"ק ב'. כגון שתי היינו כגון שנעץ קנים בקרקע פחות פחות מג"ט זה אצל זה. ובשעה"צ ס"ק ב'. מ"א. וכונתו למעוטי אם העמידם בסמוך זה אצל זה, אף שהוא שתי לבד נחשב מחיצה מעולה, וכן לענין ערב כה"ג.

לכאורה המכוון כמש"כ החזו"א סימן י"ג [-או"ח מועד סימן ע"ז] ס"ק ג' דכשיש עומד מרובה אע"ג דהעומד פחות מג' - דהוי שתי, בכ"ז הוי מחיצה מעליא שבזה גם הרשב"א והריטב"א המובאים במ"ב ס"ק ג' ג"כ יסברו דהוי מחיצה מעליא, והם דנו רק בנייתר בעומד מרובה בלי לבדו [ואפילו בעומד חשוב].
אך אולי כונת שעה"צ בהעמידם זה אצל זה בלי הפסק אויר, אלא דלכאורה זה פשיטא א"כ יותר מסתבר כ"ל דכונתו לעומד מרובה [זולת דנימא דגם זה חידושי, דהו"א דוקא ביש עכ"פ גם כן קנה לחברם יחד כעין שכתב בסו"ד כאן בשם הפמ"ג, ע"ז כתב דבאין הפסק אויר לא בעינן קנה לחברם].

מחיצה של שתי שחיברם עם קנה למעלה

שעה"צ ס"ק ב'. ועיין בפמ"ג בסימן שס"ג שמצדד דבמחיצה של שתי ועשה קנה אחת למעלה לחבר הקנים הוי מחיצה מעולה, ומותר אפילו יותר מבית סאתים.
עיין חזו"א סימן י"ג [-או"ח מועד סימן ע"ז] ס"ק ד' שהשיג על זה. ודברי הפרי מגדים הם בסימן שס"ג מ"ז ס"ק א' ד"ה אמר בסופו, וכתב שם גם לענין ערב שיש בצד שתי וסיים בצ"ע.
ועיין שו"ת ברית אברהם סימן כ"א אות ד' בסופו, וצ"ע בכונתו.

עובי החבלים במחיצה של ערב

מ"ב ס"ק ג'. או ערב בלא שתי. כגון שהקיף כמה חבלים זה למעלה מזה, ואין בין חבל לחבל ג' טפחים.
עיין תוספת שבת ס"ק ג' דהג' טפחים היינו עוצבות, והי' טפחים שוחקות [כמבואר לקמן סי' שס"ג סעי' כ"ו], ועל כן צריך שהחבלים ישלימו שיעור זה.

מחיצה של עומד מרובה על הפרוץ - להתיר ביותר מבית סאתים מ"ב ס"ק ג'. ועיין בספר גאון יעקב שהביא משם הרשב"א והריטב"א דה"ה בעומד מרובה על הפרוץ ג"כ מחיצה גרועה מקרי כמו בשתי בלא ערב.

עיין חזו"א סימן י"ג [-או"ח מועד סימן ע"ז] ס"ק ד' ד"ה ט"ז ב' בסופו [דלא משמע כן דעת הפוסקים]. ועיין לקמן סימן שס"ב סעיף ה' בה"ל ד"ה עד [דמחיצות המתירות עד סאתים בלבד - שכתב שם בשו"ע, קאי רק אמחיצה של ערב לבד או שתי לבד].
ועיין בתוספת שבת ס"ק ג' שכתב דזה נגד כל הפוסקים.

טלטול ממקום יותר מבית סאתים המוקף במחיצות גרועות לכרמלית

מ"ב ס"ק ה'. ומ"מ לא נחשב ככרמלית גמור שיהא מותר להוציא ממנו לכרמלית, אחר דבאמת רה"י גמור הוא ע"י לבדו.
עיין חזו"א סימן י"ג [-או"ח מועד סימן ע"ז] ס"ק ג' וסימן ב' [-או"ח מועד סימן ס"ו] ס"ק י"ח [שכתב להתיר, דגם בג' מחיצות דהוי רה"י מה"ת כתבו התוס' בשבת דף ט' דאם הוא פרוץ ברוח ג' דדינו ככרמלית מותר לטלטל ממנו לכרמלית אחר] - ועיין לעיל סימן שמ"ו סעיף ג' בה"ל ד"ה ומותר [שהביא דברי התוס' בשם התו"ש], ולקמן סימן שס"ה ס"ד בה"ל ד"ה מפני.

מחיצות גרועות אצל שירה כשיש בית סאתים פנוי

מ"ב ס"ק ח'. ועיין בט"ז וא"ר וכ"כ בספר גאון יעקב שכל הראשונים חולקים ע"ז, ודעתם דאף בפחות משש כל שיש סאתים פנוי אסור. **עיין** תוספת שבת ס"ק ו' [שכתב טעם לדברי המרדכי שהשו"ע פסק כותי. וסיים דאף שהאחרונים לא ירדו לחלק בכך, מ"מ לבי אומר לי שכנים הדברים], ובחידושי אבן העזר על הגמ' [בדף י"ז ע"א דמה דמשמע מרש"י דחולק על המרדכי הוא במה שפירש הברייתא שנשנית כחכמים, אבל לדינא דק"ל כר' יהודה דלשנים נותנים ב"ס לכ"א לא פליג על המרדכי].

המצטרפים לשיירא

סעיף ב'. בשו"ע. היו שלשה והקיפו כל צרכם ומת אחד בשבת מותרים בכל השבת.
עיין תוספת שבת ס"ק י' [ט'] לענין גוסס. ועיין פרי מגדים מ"ז ס"ק ב' לענין אשה, ולענין גדול בשנים שלא הביא ב' שערות.

עירוב הצירות לשיירא

סעיף ג'. בשו"ע. היו ג' והקיפו כל אחד לעצמו זה בצד זה ועירבו יחד וכו'.
עיין בה"ל ריש סימן שס"ו ד"ה אבל שיירא [בסתירת השו"ע מכאן לשם].

ג' שעירבו יחד ויש פרצות י' בהיקף שהקיפו כל א' לעצמו בה"ל ד"ה הו"ל פריצה. והנה המג"א מפקפק בכל זה דאפשר דגם לקולא נאמר כיון שהוא פרוץ ביותר מעשרה נתבטל המחיצה לגמרי, והוי כאילו כולן דרין ביחד ומותר כל צרכו.
עיין חזו"א [סימן ק"ו ס"ק ב' שסיים דלדינא נראה דיש להקל].

ושבו קשיא קושיית הב"ח למה לי שהיה האנשים פחות מג' טפחים זה מזה, דאפילו יותר יועיל משום עומד מרובה בשתי - וא"כ היא כהא דכתב שם החזו"א בריש הס"ק עומד מרובה בשתי, וגם בו עצמו יהא רק עומד מרובה בערב (-אלא דהוי רק על שני מקומות מסויימים).

צירוף העומד להיות מרובה על הפרוץ

סעיף ח' מ"ב ס"ק מ"ה. וי"א שאפילו אם העומד אינו מרובה מצד אחד רק משני הצדדים מצטרפים אהדדי ומתבטל הפרוץ לגביה, ואפילו וכו' כגון שהיה שטח הרוח רוחב ט"ו אמה, ונשאר בקצה הכותל אמה ונפרץ אמה ונשאר עומד שני אמות, ואצלו פרצה גדולה של ז' אמות, ואצלו עומד שני אמות ועוד פרצה אמה ועוד פס אמה בקצה השני של הכותל, נחשב זה כאילו עומד מרובה על הפרוץ.

עיין חזו"א סימן ד' שהשיג בזה [-באו"ח מועד סימן ס"ח ס"ק ג' שכתב דכיון דבצירוף כל העומד שבדופן הפרוץ מרובה על העומד, לא חשיב עומד מרובה, אפילו למ"ד עומד מרובה מב' צדדים הוי עומד].

צירוף העומד משני הצדדים

מ"ב ס"ק מ"ה. וי"א שאפילו אם העומד אינו מרובה מצד אחד רק משני הצדדים, מצטרפים אהדדי ומתבטל הפרוץ לגביה. **ובשעה"צ ס"ק ל'.** כ"מ מתוס' ט"ז ע"ב וכו', וכן משמע בריטב"א באותה סוגיא. **עיין** בחידושי הריטב"א דף י"ט בסוגיא דמאריך בדיומדין, משמע לכאורה מהציוורים שנקט שם דלא מצטרף מב' צדדים. וזל"ת דנקט כן מפני דלא רצה להכנס לפלוגתא, ואולם עיין שם דצירוף הן למ"ד פרוץ כעומד מותר וכן למ"ד אסור.

עומד משתי רוחות

מ"ב ס"ק מ"ה. וי"א שאפילו אם העומד אינו מרובה מצד אחד רק משני הצדדים מצטרפים. **ובשעה"צ ס"ק ל'.** ומה שכתבתי בשם י"א, משום דדעת הרשב"א בעכו"ה והרי"א דעומד משתי רוחות לא נקרא עומד מרובה על הפרוץ. **עיין** באבן העזר משמע דפוסק כהרשב"א.

פרוץ מרובה בב' צדדין

בה"ל ד"ה פרוץ מרובה על העומד. ודע דכל האיסור דפרוץ מרובה על העומד הוא בהג' מחיצות. **עיין** לקמן סימן שס"ד מ"ב ס"ק ד' [לגבי חצר המפולש משני צדדיו לה"ר די בשני פסין מב' צדיו או פס רחב ד'] ומש"כ שם בגליון.

מחיצה ששה והעמיד פס טפח בריחוק ג"ט

ס"ק ט' מ"ב ס"ק ג'. וכן אם המחיצה היה למטה גובה ששה טפחים, והרחיק שלשה טפחים שלמים, והעמיד למעלה עוד פס והשלימו לעשרה טפחים ג"כ לא מהני אף שהעומד מרובה על הפרוץ, דאתי אויר של חלל ג"ט שתחת הפס ואויר שלמעלה מן הפס עד לרקיע ומבטלי ליה להפס שבאמצע.

בגאון יעקב עמוד נ"א טור א' ד"ה אי כתב דבאופן זה כשר, ורק באופן דלקמן של עומד מרובה מב' רוחות פסול.

ועיין מאירי במתני' דשיירא [ט"ו ע"ב שכתב "דחצר שהכשרנו בפס ארבעה דוקא וכו' ודוקא שיהא עומד שבין פרצה לפרצה ארבעה טפחים, אבל כל שהעומד פחות מארבעה במקום אחד אויר הפרצה מבטלו"]. ור' צבי שפירא העיר דכונת דבריו כהגאון יעקב וביתר חידוש, דיעוי' בפירוש רבינו יהונתן במתני' דמקיף ג' חבלים [שכתב שאם היה בין חבל לחבל ג' טפחים אתי אוירא דהאי גיסא ודהאי גיסא ומבטל ליה לחבלים, **דכל עומד שהוא פחות מג' אין בו כח להעומד כנגד הפרוץ שבשני צדדיו**], ומשמע דאירי כשכל העומדים של ג' דאע"ג דהפרוץ רב בכ"ז לא בטלי. ועיין שו"ת בית אפרים סימן כ"ח שהוכיח מדברי רבינו יהונתן למש"כ לבאר בדברי רבינו יהונתן במתני' דלחיים שפוסק כרבא ודמגי בעומד חשוב של ג'. אך הקשה מדברי הרבינו יהונתן בסוף מתני' דשיירא שכתב לענין חצר שיעור דד' טפחים, וסיים דאולי חצר שאני דגמירי דבעינן פס ד' טפחים, אולם לכאורה זה את"ש אי נבאר כונתו שם לענין רוח רביעית, אבל אי המכוון כמש"כ המאירי לענין שאר רוחות למיעוט הפרצה יתר מ"י צריך להיות דינו ככל עומד, ואולי כיון דגמירינן לענין רוח ד' י"ל דזהו שיעור החשוב של עומד בחצר, ועל כן גם לענין מיעוט פרצה בעינן האי שיעורא. ובעצם פירוש רבינו יהונתן נראה מהבית אפרים דמפרש דבאין ג' מעומד מתבטל הוא עצמו ע"י הפרוץ מרובה, ואח"כ סיים דביש ג' הא דלא מועיל משום הפרוץ מרובה. ומבאר שם דזוהי ג"כ כונת הגמ' י' ע"ב דאע"ג דהעומד חשיב ולא מתבטל, מ"מ אתי אוירא דהאי גיסא ודהאי גיסא לענין הא דלא מועיל לענין מחיצות שבת שהפרוץ מרובה מבטל לתורת מחיצה אע"פ שאינו מבטל לעומד עצמו, וא"כ את"ש דברי הרבינו יהונתן לפי סוגיא דהתם.

ולענין מה שכתב מעומד חשוב רצה ר' צבי שפירא לחלק, דרק לענין שתי אפ"ל דבעינן דוקא שיעור ד', ולא תליא במאי דנפיק מתורת לבוד כיון דשיעור רוחב מחיצה ורשות בכל דוכתי הוי ד', אבל לענין גובהו דהשיעור י' טפחים, ולא מצאנו שיעור ד' טפחים לא שייך לייחס שיעור ד', ובוזה יתכן דכו"ע מודו דתלוי בשיעור

ג', ואת"ש דברי רבינו יהונתן, וכן דברי הגאון יעקב שכתב שיעור ג' גם לזמן דס"ל שיעור ד' ברוחב. (-ובזה את"ש לתרץ קושיית הבית אפרים על מתני' דשיירא, ורק דיקשה על מש"כ הר"ת במתני' דלחיים דשם איירי בשתי, ובוזה אי הפירוש שם כהבית אפרים ההכרח לתרץ כהבית אפרים דבחדר שאני).

ולפי"ד הבית אפרים את"ש ביותר דברי הגאון יעקב, כיון דכונת הגמ' בדף י' בעיקר למאי דהוי פרוץ מרובה, והיינו דליתר מ"י צריך לגדור ברוח רביעית ע"י פרוץ מרובה, וא"כ בגוונא דהגאון יעקב שיש עומד מרובה לא מתבטל עומד הב' המועט מן הפרוץ. וכן את"ש דברי המאירי כפי ביאור רצ"ש.

ובמ"ב שכתב לפסול בעומד מרובה למטה, ואח"כ יש פרוץ ולמעלה ממנו פס, והגם דאירי מסתמא בפס טפח שמספיק להשלים המחיצה, מ"מ מסתימת דבריו משמע דבכל גוונא לא מהני, ועוד דאי מהני א"כ לכאורה משכחת לה עומד כפרוץ בערב, ובבה"ל נתקשה בזה, והעיר ר"א [ר' יאיר הוניגסברג] דבחזו"א סימן ד' [או"ח מועד סימן ס"ח] ס"ק א' כתב דלא כהגאון יעקב - ועיין חזו"א כלאים סימן י"א.

פרוץ כעומד בערב

מ"ב ס"ק ג'. ופרוץ כעומד לא משכחת לה בערב כמו שכתבנו בבה"ל.

עיין חידושי הריטב"א בריש הסוגיא [ט"ז ע"ב] נסתפק בזה לענין דינא. אך בסוף הסוגיא נראה דדעתו דדינו כעומד מרובה וכמש"כ בב"י [וכ"כ הבעל המאור]. אך לענין תמיהת המש"ב יתכן דבעל המאור כתב כן לענין שתי, עיי"ש).

פרוץ כעומד בערב

בה"ל ד"ה פרוץ כעומד מותר בין בשתי בין בערב. עיין במ"ב במש"כ דלענין ערב לא משכחת לה.

עיין חזו"א סימן ד' [-או"ח מועד סימן ס"ח] ס"ק ט' ט"ז י"ז וי"ח, ובסימן י"ג [-או"ח מועד סימן ע"ז] ס"ק ג' ד"ה ובמש"כ [שכתב כמה אופנים שמשכח"ל פרוץ כעומד בערב].

אורא דב' הצדדים כנגד פרוץ כעומד

בה"ל באו"ד. וכדמוכח בהדיא בסוגיא דף י' ע"ב דאפילו למ"ד פרוץ כעומד מותר, אם יש אויר משני הצדדים אתי אוירא ומבטל ליה. והעתיק ד"ז בתר"ש לדינא לענין שתי ע"ש. **וכן** כתב המהרש"א דף ט"ז ע"ב לדייק מדברי תוס' ד"ה אי.

פרוץ כעומד בד' רוחות

בה"ל באו"ד. ודע דהא דקי"ל פרוץ כעומד מותר הוא אפילו כל הארבע מחיצות עשויות כן, וראיה ממה דאיתא שם במשנה ובלבד שלא היא הפרצות יתירות על הבנין דמירי המשנה בכל ההיקף.

כן מבואר שם בסוגיא ט"ו ע"ב רש"י ד"ה פרוץ כעומד פי' "כל ההיקף כולו עשוי כן" (הערת ר"א הי"ו).

פרוץ מרובה על העומד בפרצה עשר

סעיף י' מ"ב ס"ק נ"ח. לפרצה יותר מעשר, אבל בעשר מועיל אפילו פרוץ מרובה על העומד. **עיין** לעיל סוף סימן שמ"ו בבה"ל ד"ה הבולטים.

צוה"פ לדופן ג' כשיש ב' דפנות שלמות

מ"ב ס"ק נ"ח. ופעמים מועיל אפילו בפרצה יותר מעשר כגון ברוח שלישי של מבוי מהני צוה"פ, ואפילו לדופן כולו כשהוא מפולש כיון ששתי דפנות שלמות. **עיין** מש"כ שם בגליון דבה"ל סוף סימן שמ"ו.

צורת הפתח מד' רוחות בדין תורה

בה"ל ד"ה כשכל הרוחות ע"י צוה"פ. הפמ"ג נסתפק בסימן שס"ג בצוה"פ של ד' קונדסין אי הוי מחיצה דין תורה. **עיין** חזו"א סימן ו' [-או"ח מועד סימן ע' ס"ק י"ג מש"כ דנראה דהוי מה"ת].

פסי ביראות לבור ברה"ר

בה"ל באו"ד. והנה מדברי התוס' דערובין דף י"א ד"ה אילמא וכו' שהקשו דאמאי הוצרכו לעשות פס ביראות להתיר להשקות לבהמת עולי רגלים יעשו ד' קונדסים וקנה על גביהן דהוי צוה"פ, והרי שם הפסי ביראות אף ברה"ר הוא וכו'. **עיין** חזו"א סימן י' [באו"ח מועד סימן ע"ד ס"ק ד' שכתב להקשות דאף אם נאמר דמועיל מה"ת, מ"מ לא יועיל ברה"ר דאתו רבים ומבטלי מחיצה].

צורת הפתח בכל ד' רוחות

בה"ל באו"ד. בצוה"פ של ד' קונדסין אי הוי מחיצה ד"ת. **צ"ע** שלא הביא שבר"ן סוכה ד' ע"א [ב' ע"ב מדפי הרי"ף ד"ה ואמר], משמע לכאורה שמועיל צורת הפתח בכל דפנות לדין שבת. - ועיין בה"ל סימן תר"ל [סעיף ו' ד"ה נעץ].

ועיין שו"ת מהר"א מזרחי סימן ד' שכתב כמה פעמים דמהני צורת פתח בכל ד' רוחות, ועיי"ש מש"כ בזה לדעת הרמב"ם.

דעת הרי"ף בצורת הפתח מד' רוחות

בה"ל באו"ד. אמנם לתירוצא דריצב"א וכו' לא מוכח מידי, ומכ"ש לפירוש ר"ח דמירי הא דארבע קונדסים שהיו קנים ביניהם פחות פחות מג"ט וכו'. וכן מוכח ברי"ף בשם רב האי גאון שמפרש כן [מדכתב שם וכו'].

עיין משכנות יעקב סוף חאו"ח בהערות על הטושו"ע בסימן שס"ב שכתב שלפי"ד הרי"ף דלא מהני מן הצד, כל שכן דלא מהני מד' רוחות. א"כ לפי"ז מעצם שיטת הרי"ף מוכח כן (ולא רק משם דלפי פירושו במן הצד מוכח שלא היה פתוח לגמרי מקונדס לקונדס).

צורת הפתח שקנה עליון מונח בשיפוע

סעיף י"א מ"ב ס"ק ס'. קנה מכאן וכו'. אפילו אחד גבוה מחבירו הרבה והקנה העליון מונח בשיפוע. **ובשעה"צ ס"ק מ"ו.** פמ"ג. ובחידושי הגרעק"א מסתפק אם מונח הרבה בשיפוע, עיי"ש מש"כ בשם הרא"ם.

עיין חזו"א סימן ז' [-או"ח מועד סימן ע"א] ס"ק א' ו' [-בס"ק א' כתב דקנה עליון באלכסון פסולה, ובס"ק ו' הביא מדברי האחרונים לגבי קנה אחד גבוה מחבירו שכתבו דכשר, וכתב דלדעת הטור צ"ע יעוי"ש] - וכנראה דבס"ק א' כתב לרש"י, אבל בס"ק ג' דעתו דדעת רש"י כהרמב"ם.

והנה בספר שערי ציון סימן ג' ענף ד' אות א' כתב דהרא"ם איירי במונח בשיפוע, והביא לדברי הפמ"ג. אך בספר ברית אברהם סימן ט"ז אות ג' ד' ה' כתב דהרא"ם איירי במונח בשוה, אבל במונח בשיפוע הוי פתחי שמאי. - ושור"ר בשו"ת מהר"א מזרחי מבואר כהגרעק"א והברית אברהם.

קנה עליון שאינו נוגע בקנה שמתן הצד

מ"ב ס"ק ס"ב. אפילו אינו נוגע בהן, דאמרינן גוד אסיק והקנים עולים עד החבל. **וכן** מבואר במאירי סוכה ז' ע"א. - ועיין שו"ת ברית אברהם.

קנה שעל גביהן תחוב בחקק שבין ב' הקנים

מ"ב ס"ק ס"ד. ואם הקנה שלמעלה תחוב בין קנה לקנה שנחקק קצת בקנים כעין שעושים האומנים והקנים עודפין למעלה על גב הקנה שמונח ביניהם מסתפק הפמ"ג ומצדד בזה להחמיר. **עיין** חזו"א [סימן ע"א ס"ק ט' שס"ל דגם בזה מקרי על גבן וכשר].

קנה על גביהן ע"י קשירת החוט במסמר

מ"ב ס"ק ס"ד. וכן אם נועץ מסמר בראש הקנה וקושר בו החבל שפיר דמי דהא מונח מלמטה נגד הקנה. **עיין** שו"ת בית שלמה המוזכר לקמן.

לסמוך על חוטי הטלפון לצורת הפתח

מ"ב ס"ק ס"ד. אם יכול לסמוך על הטלפוגראף במקום צוה"פ, עיין בתשו' מאמר מרדכי סימן ל"א וכו'. **עיין** שו"ת נפש חיה וישועת מלכו.

עוד בענין הנ"ל

מ"ב ס"ק ס"ד. אם יכול לסמוך על הטלפוגראף במקום צוה"פ עיין וכו' ובתשובת בית שלמה ח"א סימן מ"א. **ועיין** שערי ציון סימן ג'.

קנה שע"ג המתנדנד ברוח

מ"ב ס"ק ס"ו. וכתב בספר מחצית השקל דמ"מ קיל קנה שעל גבן מקנה שבצדדים, דאותן שבצדדים צריך ליהרר שלא ינידם הרוח. **עיין** חזו"א [סימן ע"ח ס"ק ו' שס"ל דדינם שוה יעוי"ש]. ועיין סימן שס"ג שעה"צ ס"ק י"א [מש"כ להכשיר שם לפי"ד המחצה"ש].

קנה שלמעלה התחוב בחקק שבין קנה לקנה

שעה"צ ס"ק נ"ב. עיין במקור חיים בסוף תיקון עירובין, דמשמע שם לכאורה דמיקל בזה, ואולי ג"כ כונתו באותו שלא יצא למעלה מן הקנים כלום. **עיין** חזו"א [סימן ע"א ס"ק ט' מש"כ דלא משמע כן במקו"ח].

שיעור קנה שעל גביהן

בה"ל ד"ה וקנה על גביהן. ואפילו כל שהוא סגי. **לכאורה** זה מבואר להדיא בסוף הסעיף. וזל"ת דשם היה אפשר לומר כל שהוא לענין חוץ, וכאן קמ"ל כל שהוא לענין עובי ורוחב.

שער העשוי ככיפה

סעיף י"ב בשו"ע. כיפה (פי' שער העשוי ככיפה. רש"י) אם יש ברגליה דהיינו קודם שהתחיל להתעגל י' טפחים מותרת משום צו"פ.

עיין פמ"ג במ"ז סימן שס"ג ס"ק י"ט [מש"כ בד"ה ודע דהמחלוקת רמב"ם ורש"י בכיפה לענין מזוזה, דלהרמב"ם אם בגובה המזוזות אין י' טפחים אין חייב במזוזה, ולרש"י אם יש עשרה גובה ברוחב ארבעה חייב במזוזה, ה"ה כאן לענין עירוב], ועיין חזו"א סימן ז' [-או"ח מועד סימן ע"א].



סימן א'

בענין מקום דע"ד (לסי' שמ"ה סעיפים ד', ה', ו')

ענף א'

מקום שאין בו דע"ד ברה"ר

א. אמרינן בגמ' ד. דבעינן מקום דע"ד, והנה ברה"ר אם יהא עמוד [שאינו בו דע"ד] הא הו"ל מקום פטור (ומותר, ואם יש בו דע"ד הוה כרמלית ופטור) וא"כ היכי משכח"ל [דכשאין בו דע"ד פטור וכשיש בו דע"ד חייב], ואת זה הקשו קמאי, ותירצו [ע"י רשב"א דף ה.]. דמשכחת לה בבן אדם דברדיה לא הווי מקום פטור, דאכתי הוה כרה"ר, וכן משכח"ל בדבר המטלטל דאין כרמלית בכלים, והוה נמי אכתי רה"ר [וכשמניח על גביו נחשב מניח על מקום שאין בו דע"ד ופטור].

ידו של אדם חשובה כדע"ד

ב. ומסקינן דידו של אדם חשיבא כדע"ד, ואם מחזיק בידו חפץ שאין בו דע"ד ומניח עליו חפץ אחר, לכאוי יהא פטור דאין כאן דע"ד במקום ההנחה, וכמו בשני חפצים שיש בתחתון דע"ד ובעליון ליכא דע"ד, שאם מניח על העליון דיהא פטור. והנה בטעם דידו של אדם חשובין כדע"ד כתב הרמב"ם בפ"י המשניות, דיש ליד תכונת הקיבוץ והפישוט והאחיזה, ולפי"ז במחזיק החפץ בין שתי זרועותיו ועקר ממנו יהא פטור, דליכא תכונת הקיבוץ והפישוט, [ואף] שאולי אכתי איכא תכונת אחיזה [מ"מ] הדבר רחוק.

מקום דע"ד שחלקו ברה"ר וחלקו ברה"ר

ג. והיכא דהדע"ד חלקו ברה"ר וחלקו ברה"ר, והניח בחלק הפונה לרה"ר [ול"ע] אם חייב כיון דאין התם דע"ד, [ויש] ראי' מדאמרין בדף ד: שדי נופו בטר עיקרו לענין חשיבות דע"ד, ומ"מ נחשב [הנוף] כרשות שנמצא שם [ומקבל חשיבות דע"ד מהעיקר שברשות השני] שיטת רש"י [בסוגיית שם], ואולי אינה ראייה דחשיבות שדי נופו בטר עיקרו משוויא חשיבות דע"ד על הנוף בפני עצמו [ולא נחשב שחלק מהמקום חשוב נמצא ברשות אחרת, אלא שהנוף לבדו חשוב מחמת העיקר, משא"כ אם חלק מהמקום דע"ד נמצא ברשות אחרת, שכל חלק לבד לא חשוב כי אם כל המקום].

אם ספסל נחשב מקום שאין בו דע"ד ונפק"מ איך לעקור במקום פקו"נ

ד. והנה נמצא דהעוקר מרה"ר מ"ע"ג ספסל שאין בו דע"ד שגבוה ג"ט מהקרקע יהא פטור, למש"כ הרמב"ם דהכי קי"ל דבעינן דע"ד גם ברה"ר, ואם יעקור מהשלחן יהא חייב, לפי"ז בצריך להוציא משום פקו"נ ואין לו נפקותא למחר ההוצאה יקח מהשלחן להספסל ומהספסל למזוזה [ואע"ג דיש בספסל כדי לרבע לא מצטרף, כדחזינן במזוזה לרוב הפוסקים] [ע"י יו"ד סי' רפ"ח], והכא אפשר דלכו"ע מפתא דאין זה מקום חשוב, תדע דביד האדם הא יש כדי לרבע בצירוף עם הזרוע והגוף, ואפ"ה מקשינן דליכא דע"ד, ויש לדחות דכל אחד [נידון] באפי נפש[ה].

יברר אם כן הדין גם במוציא מרה"ר לכרמלית לצורך פקו"נ

ה. ויל"ע בנמצא ברה"ר וצריך להוציא לכרמלית משום פקו"נ [או לחולה שאין בו סכנה ע"י שינוי, יעו"ב בסי' שכ"ח סעיף י"ז], אם נימא נמי דיקח מהשלחן לספסל ומשם יוציא, או דלמא מה לי חד דרבנן מה לי תרי דרבנן הא תרווייהו אסירי, ובפשוטו יש לעשות תרי דרבנן, כדחזינן בתשובות הגרע"ק קמא סי' כ"ג דחמץ שאינו ברשותו וא"א לשרפו, מ"מ חייב לבטלו אע"פ שאסור רק מדרבנן, ועיי"ש שאם לא עשה כן קנסינן למחרת הפסח עיי"ש.

עוד אופן למקום שאין בו דע"ד

ו. והלוקח מקופסא שאין בה דע"ד ומונחת על הרצפה, אם דפנות הקופסא [גבוהות] יותר מג"ט נמי יהא פטור [דאף שתוך הקופסא אינו גבוה ג"ט מן הארץ, מ"מ יש מחיצות בגובה ג"ט המבדילות בין רה"ר לתוך הקופסא].

ענף ב'

עוד בענין הנחה שלא על מקום דע"ד [ואיך להוציא במקום פיקו"נ]

רה"ר עולה עד לרקיע

א. אמר רב חסדא (בשבת דף ז:): הנועץ קנה ברה"ר גבוה מאה אמה [וזרק מרה"ר ונח על גביו] חייב, דרה"ר עולה עד לרקיע, ויל"ע בהך דעולה עד לרקיע דכיוון דהעולם כדור א"כ הך דעולה עד לרקיע יעלה ויתרחב, ולכאוי הכי פשטא דמילתא.

אי בעינן הנחה ע"ג מקום דע"ד, בקנה בכלים באדם

ב. ובהך דקנה משמע מהגמ' דלא בעינן דע"ד, והקשו קמאי הא לעיל דף ה. מסקינן דדווקא משום דידו של אדם חשיבא דע"ד [הוא דחייב, הא לא"ה פטור, ובפשוטו מיירי לעיל] בין ברה"ר ובין ברה"ר, [ואיכ אמאי הכא חייב בלי דע"ד]. וכתב רמב"ן דדווקא באדם [בעינן לדע"ד או ליד שהוא כדע"ד], אבל קנה שאני דהוה מהרשות עצמה, וכ"כ בר"ן על הרי"ף [דבקנה שהוא חלק מן הרשות היחיד א"צ דע"ד]. ויל"ע אם בקנה דווקא שמתחבר לקרקע, אבל כלי שאינו מתבטל לרשות, ואפשר לקחתו ממקום למקום, דמי לאדם ובעינן דע"ד, או דווקא אדם ובע"ח דלא שייך לבטלו אל הרשות [הוא דבעינן ד' ע"ד]. והכי משמע פשטא דמילתא [דבכלים נמי לא בעינן ד' על ד'].

נפק"מ למוכר להכניס לרה"ר מפני פיקו"נ

ג. והנה לפי"ז מי שמחמת פיקו"נ צריך להכניס מרה"ר לרה"ר הנה יש לו להניח היכא דליכא דע"ד ובוה יהא רק מדרבנן. וגם בכרמלית [יש לעשות כן] דיהיה בוה תרי דרבנן, אך לכאוי הא לא משכח"ל לדעת רב חסדא [דאפי' ע"ג קנה חייבין], דלמש"כ אפילו על כסא לא יועיל, אך יכול להניח על חבירו שלא על ידו אלא במקום אחר בגופו [שאינו כדע"ד].

עוד בענין הנחה ע"ג מקום דע"ד ברה"ר

ד. ובעיקר נידון הנחה ברה"ר ע"ג מקום שאין בו דע"ד, שבגמ' ז'

ב' אמרינן דזרק ע"ג קנה ברה"ר חייב ואע"ג שאין בו דע"ד [והעתיקו הרמב"ם בפרק י"ד הלכה י"ז], והקשה המ"מ דכפי"ג כתב דבעינן מקום דע"ד, וכתב דדווקא בהנחה ברה"ר [לא בעינן דע"ד] ולא בעיקרה, ותמה על הרמב"ם שסתם.

ובמרכבת המשנה תי' דקנה שאני דקבוע בקרקע והוהו חלק מרה"ר, ולכן חייב אף בליכא ד' ע"ד, משא"כ בדבר שאינו קבוע. וברמב"ן [בתחילת דבריו ורשב"א] תי' דדווקא ברה"ר לא בעינן דע"ד, וגם לא באדם שאינו מן הרשות עצמה, דבאדם צריך דע"ד, או לסברא דידו חשובה כדע"ד, כיוון דאינו חלק מהרה"ר.

ובמרומי שדה כתב דלמסקנא איירי רב חסדא בקנה שיש בו דע"ד, ורק קמ"ל דעולה עד לרקיע, אמנם מד' תוס' ד"ה ואמר (בדף ח.) מבואר דלא כדבריו [ועיי"ש דברה"י שאני, ומ"מ מחלקים בין רה"ר לחורי רה"ר שבכותל עיי"ש]. וגם ברמב"ם ורמב"ן מבואר דלא כדבריו.

מה עדיף הנחה שלא ע"ג מקום ד' או זה עוקר וזה מניח

ה. תו שפיר מציינן למיעבד [שיהא רק איסור] דרבנן, בזה עוקר וזה מניח, ויל"ע איזה דרבנן קילא [שלא ע"ג דע"ד או זה עוקר וזה מניח], ולכאוי בזה עוקר וזה מניח יש תרי דעברי איסור דרבנן, והכא [כשאין מניח ע"ג מקום דע"ד] חד קעבר, אך [מאידיך] חד עבר תרי איסורי דרבנן [גם] של עקירה [וגם] של הנחה, [משא"כ כשזה עוקר וזה מניח] תרי עברי כל אחד רק חד איסור דרבנן, וא"כ שקולים הם. אך באמת הא דמפשינן בגברי לכאוי גרע, כדחזינן במנחות ריש פרק ר' ישמעאל [עיי"ש].

והנה לענין ברית בשבת כתב באבן העזר [סי' שמ"ט] שעושה ע"י זה עוקר וזה מניח, ולמש"כ יל"ע [דעדיף ע"ג מקום שאין בו דע"ד דהיינו ע"ג חבירו שלא ע"ג דן], ואולי באיסורי דרבנן לא קפדינן כולי האי אע"ג דוודאי בעינן תרי דרבנן במקום לעשות חד דרבנן, כדאיתא בתשו' הגרע"קא קמא סי' כ"ג עיי"ש, וצ"ע עדיין.

עוד בענין הקל הקל תחילה כשע"י כמה אנשים עושים מעשה

ו. ובדאורייתא בוודאי בכה"ג אם צריך ב' גרוגרות, הא אמרינן דמוטב דחד יקצור ב' גרוגרות מאשר תרי כל א' גרוגרת, ואם צריך גרוגרת אחת ואפשר שחד יקצור חד גרוגרת או שניים כל אחד חצי גרוגרת, לכאוי בעינן דהוה שניים שעשו.

ענף ג'

בירור סוגיית השי' אליבא דר"ע אי בעינן מקום דע"ד להנחה או לעקירה

בד' תוס' בסברת ר"ע להו"א לחלק בין באויר לבידו הפשוטה

א. [בגמ' ד.]. מקשינן דבמתני' שהניח על יד העני ליכא דע"ד וכן כשעקר ממנו, ואמרינן דרבה הוה בעי לאוקמה מתני' כר"ע דס"ל דהזרק מרה"ר לרה"ר ורה"ר באמצע חייב, וס"ל לרבה דמשום הוצאה מרה"ר לרה"ר הוא דמחייב, וא"כ חזינן דלא בעינן דע"ד, וא"כ ה"ה במתני' חייב [כשמניח על יד העני או כשעוקר ממנו משום דלא בעינן הנחה ע"ג מקום דע"ד]. והא [דבמתני'] בפשט ידו פטור, [כתבו תוס'] משום דהתם בידו

1. הערת המערכת: הנה בגליון הקודם וכן בגליון זה מס' שני"ח [סימן כ"ה בסימנים שבחקר הלכה] הדפסנו מערכות מסודרות כפי מה שנמצאו בכת"י שכתב הגאון זצ"ל מערכות מסודרות לפי נושאים, אך בגליון זה הנונו מדפיסים מערכות שנקלטו מתוך מחברת הערות ע"ס הדר, ופעמים שבא בארוכה ופעמים בקצרה, והוצרכנו לצרף וללקט ולאחד הערות מפוזרות ולחבר את כל ההערות מנושא אחד במק"א, ומלבד זאת לסדרם לפי נושאים ע"ס השו"ע, וגם שמכיון שהיו מסודרים לפי סדר הגפ"ת הוצרכנו בהרבה פעמים לשנות הסדר לענייננו. וכפי הנ"ל במחברת זו מטבעה להיות ההערות ע"ס הדר, לא הביא הגאון זצ"ל בכל עניין את כל הצדדים והראיות לכל נידון, והרבה פעמים קיצר. וכמו"כ יש כאן כמה דברים שנראים בהשקפה ראשונה סיכום פשוט, ובאמת מלבד אופן הסיכום וסידור יסודות הסוגיא במשנתו של הגאון זצ"ל, יש הרבה חידושים המבוארים בלשונו הזהב והקצר, והשתדלנו לציין את זה במקומו, ומטבע הדברים הוכרחנו לפעמים לשנות קצת הלשון כשבאנו לצרף כמה הערות יחדיו וכו', אך השתדלנו שלא יהיו שינויים המשנים את התוכן, וכל ההוספות שנכתבו להקל על המעיין להבנת הדברים נכתבו בסוגריים ואותיות קטנות יותר. ואצ"ל שכל החלוקה לסימנים וס"ק וכותרות רוב ציוני המ"מ הם מהעורכים. ואם שגינו בכ"ז אתנו תלין משוגתינו, וחו' לתלות הטעות בהגאון זצ"ל.

יישר כח מרובה למשפחת הגאון זצ"ל שנהגו בנו בעין טובה, והעמידו לרשותנו את כתביו של הגאון זצ"ל לזכות בהם את הרבים, ישוטו רבים ותרבה הדעת. כמו"כ יישר כח מרובה להרה"ג רבי מרדכי ועקנין שליט"א, ולידידינו היקר יד ימינו של הגאון זצ"ל הר"ר מרדכי קרימילובסקי שליט"א, על סיועם וטרחתם בהשגת הכתבים.

אחרון חביב יישר כח מרובה להעורך היקר ברוך הכשרונות הרה"ג רבי בן ציון גרינהויז שליט"א על שעשה ימים ולילות בטרחה מרובה להעמיד דברי הגאון זצ"ל על מתכונתם.

2. ועי' ענף ב' מש"כ הגאון זצ"ל אליבא דהרמב"ן, ועיי"ש מש"כ להעיר בוה. ובמש"כ בהמשך דבריו לגבי כשיש בו דע"ד רק ע"י שיש בו כדי לרבע, הנה לגבי רה"ר הדברים מפורשים דלא נחשב רה"ר עיי"ז, יעו"ב סי' שמ"ה סעי' י"ט, וא"צ להביא ממרחק לחמו ממזוזה, וכ"ת שיש לחלק בין דין רה"ר למקום דע"ד, א"כ גם בין מקום דע"ד למזוזה נחלק, וצ"ע.

3. א.ה. ענף זה נכתב במחברת במק"א בדף ח', אך מ"מ צרפתיו לכאן שיש בו השלמה להג"ל ענף א' ס"ק ד', ועי' להלן ס"ק ב' מה שיתבאר בוה, ועי' עוד להלן סק"ד.

4. א.ה. עי' לעיל ענף א' ס"ק ד' וס"ק ו' דפשיטא ליה לגאון זצ"ל דגם בספסל או כלי [שאינו בוה דין כרמלית או מק"פ דאין מק"פ בכלים], בעינן דליהווי דע"ד, וכאן פשיטא ליה דלא בעינן בוה דע"ד. והנה התם הזכיר ד' הר"מ וכאן אזיל בד' רמב"ן, אכן באמת לא ברירא לי דפליגי, ולזה ארמוז בקצרה סיכום שיטות הראשונים בסוגיית זו [ועי' בספר מקור הלכה להגה"צ ר' בנימין זילבר זצ"ל מה שסידר וביאר הדברים היטב, עיי"ש סי' כז], דהנה בסוגיא דף ד' ה' מבואר לכאוי דבעינן עקירה ממקום דע"ד, וכן הנחה ע"ג מקום דע"ד. ולהלן בדף ז' ע"ב - ח' ע"א מובא בגמ' ד' ר"ח דנעץ קנה ברה"ר ונח על גביו חייב, ואף שאין שם דע"ד, ובתו' בדף ח' כתבו דלר"ח ברה"ר לא בעינן דע"ד, ובתו' ד: הביאו בשם רשב"א שר"ח חולק לגמרי, והרשב"א בחידושו כתב דר"ח מחלק בתוך רה"ר בין עקירה דבעינן ממקום ד' להנחה דלא בעינן ע"ג מקום ד', והרמב"ן והר"ן כתבו לחלק בין אדם דבעינן מקום ד' לקנה דלא בעינן מקום ד', וכתירוץ זה צ"ל לכאוי גם בד' הרמב"ם, שבריש פ"ג סתם דבעינן מקום ד' בעקירה והנחה, ומשמע שם בין ברה"ר בין ברה"ר, ולהלן בפ"ד ה"ז הביא דינו דר"ח בנעץ קנה, וכבר נתקשה בוה המ"מ, עיי"ש. ולכאוי צ"ל דס"ל כתירוץ זה [וכן ראיתי במקור הלכה שם ובשונה הלכות סי' שמ"ז בדין ד' בהוספות שבסוף הספר עיי"ש]. ולפי דרך זה לכאוי אין חילוק בין רה"ר לרה"ר, וכן מפורש בבאור הגר"א סי' שמ"ה ס"י, ונר' שם שכן עיקר ההלכה, עיי"ש. והנה לא נתפרש להדיא לדרך זו האידן הדין בכלים, אי כאדם אי קנה הנעוץ ובמקור הלכה שם פשיטא ליה דכלים כאדם, דדווקא קנה נעוץ ומחובר או עמוד א"צ דע"ד, ולכאוי בגמ' ה. מפו' דגם בטרסקל צריך דע"ד, ועי' שם ריטב"א ולהלן ענף ד'. ובד' הגאון זצ"ל מצאתי סתירה בין מש"כ בענף הקודם למש"כ בענף זה, והם כתובים במחברתו בב' מקומות נפרדים, ולא ברירא לי אי ס"ל בד' הרמב"ם תי' אחר, או שאה"נ הנכתב בענף זה הוא חזרה ממש"כ תחילה. שוב ראיתי שבמק"א במחברתו כתב הגאון זצ"ל עוד דברים בוה, שממנו נראה שבאמת ס"ל בדעת הרמב"ם דרק בקבוע א"צ דע"ד, וצרפתים כאן בסק"ד, ומזה לכאוי יצאו דבריו שבענף א', אך באמת לא ברירא לי מה ההכרח לומר שחולק על הר"ן, ובפרט שזה נגד הגר"א ז"ל וכנ"ל, וצ"ע.

והתבוננתי דהנה המ"ב פסק כהר"ן [והרמב"ם], דבסי' שמ"ה ס"ק י"ב פסק דחייב בנח ע"ג קנה שאין בו ד', ובסי' שמ"ז ס"ק ה' מיירי בהנחה לתוך יד חבירו שבפנים, עיי"ש היטב, משמע דגם ברה"ר בעינן מקום ד', אלא איכ' ידו של אדם, ובהכרח הדחילוק כהר"ן וכמוש"כ בשונה הלכות הג"ל, ועי' בסי' ש"ג בביה"ל דע"ג מקלות בעינן דע"ד ומוכח דכלים כאדם. אך שו"ר שאינו מוכרח, דהנה בסי' שמ"ה ס"ק ט' הביא הפלוגתא אי ברה"ר בעינן מקום ד', ומהא דסי' שמ"ז י"ג דלאו דווקא דעיקרו נתכוון כלפי הציור ההפוך דהניח ביד העני שבריה"ר, וכן נצטרך לומר במ"ב סי' ש"ג ס"ק ט', עיי"ש היטב. ועי' בסי' שמ"ה ס"ק ל"ד שפי' הטעם דא"צ דע"ד ע"ג עמוד ברה"ר, ולא פי' כדפי' שם הגר"א ולשיטתו, ומשמע דלעיקר מחלק בין רה"ר לרה"ר [אך אי"ו ראייה מוכרחת, דהרי קושיא זו קשה גם בר"ן שפי' כד' המ"ב שם לגבי עמוד, וכבר נתקשה בוה בקה"י סי' י'. ועי' מקור הלכה שם מש"כ בהך], ועדיין צ"ע בוה.

5. א.ה. לא ידענא מאי קשיא ליה, דהנחת תינוק על חבירו שלא ע"ג ידו אינו אפשרות דהוה סכנה וכו', ונשאר רק אפשרות של זה עוקר וזה מניח. ואמנם כ"ז קשה רק להצד דכלים א"צ בהן דע"ד, דאם בכלים נמי בעינן דע"ד שפיר הקשה הגאון זצ"ל על האבן העזר, אלא דהכא קאזיל בהך צד דבכלים א"צ דע"ד, שכן בכת"י הוא המשך לס"ק ב'ג' הנ"ל.

6. א.ה. לכאוי בכל גוונא איכא איסור דאו' דהא ח"ש אסור מה"ת [ועי' שבת דף עד ע"א] אלא דאם א' ייעשה נמצא עשה מלאכה בשיעור שחייבים חטאת ואם כל א' עושה חצי עשו שניים כל א' ח"ש [ומש"כ הגאון זצ"ל דהו"ל שניים שעשו היינו כלפי מה דאתעבידא שיעור שלם מבינייהו וק"ל].

הפשוטה לא שייך קלוטה [ומבו בגמ' דלר"ע הטעם דלא בעי הנחה ע"ג מקום דע"ד משום דקלוטה כמי שהונחה דמא], ויש מפרשים [הטעם] דמש"כ תו' דביד לא אמרינן קלוטה כיון דנמצא בידו, ותיקשי א"כ אמאי חייב העוקר מיד בעה"ב וכן המניח ביד בעה"ב [למאי דקס"ד דמתני' כר"ע, דהא טעמא דר"ע משום קלוטה, ולכא דין קלוטה כשנמצא בידו].

וי"ל דשמעינן מדר"ע דלא בעינן מקום ד', וגם שמעינן דלא בעינן הנחה [דאף קלוטה כמי שהונחה, אך לא כמי שהונחה במקום ד'], ואהא אמרינן דבידו לאו שייך זה [וממילא בידו הפשוטה לא חייב דהא אינו נחשב מונח באותה רשות וגם לא שייך לומר בזה קלוטה], ומשא"כ לענין דע"ד שפיר מהני אף בידו [לפי שבאמת שמענו מדר"ע שא"צ דע"ד, ובידו שבאותה רשות ודאי חשיבא מונח, ואף אם לא שייך בזה קלוטה מ"מ הא מונח בידו, ולא דמי לידו הפשוטה מרשות אחרת שע"ז אינו כמונח כלל, וקלוטה לא שייך בידו בכלל גונו, ולגבי מה דלר"ע א"צ דע"ד א"י"ו משום קלוטה אלא שבאמת א"צ דע"ד, וא"כ שפיר אפשר לחייב על העוקר או מניח ע"ג יד שבאותה רשות].

אך משמע דעיקר הביאור בתוס' דבידו לא שייך קלוטה מפאת דידו בטר גופו גרידא [וזה גם הסברא לגבי מה דלא שייך קלוטה כמו שהונחה, משא"כ בידו שעם גופו ברשות אחת שפיר אמרינן גם קלוטה כמי שהונחה, ולפי"ז לק"מ דבעוקר מיד בעה"ב או מניח ליד בעה"ב שפיר שייך קלוטה]. [ומה שכתבו תוס' דאם סבירא לן קלוטה א"א למילף זורק ממושיט, [דהרי בורק נחשב שנה במקום פטור, משא"כ במושיט שלא נחשב נח במק"פ], הכוונה [דבמושיט] בידו דבתר גוף גרידא שייך שפיר למקום הראשון [ולא נחשב נח במק"פ], ודו"ק].

בדחיית הגמ' שמא טעמא דר"ע משום דיליף זורק ממושיט, ואי למעשה אסור לזרוק למעלה מי' בדייטא אחת או לא

ב. ומקשינן בגמ' דילמא טעמא דר"ע לא מפאת קלוטה [ולאו משום הוצאה מרה"י] לרה"ר, אלא דיליף זורק ממושיט ואפי' למעלה מעשרה טפחים [חייב], ומסקינן דרבה ס"ל דלא מהאי טעמא, דלכו"ע לא לפינן זורק ממושיט [ולמעלה מי' לכו"ע פטור].

ויל"ע אם מ"מ אסורה מדרבנן [לזרוק למעלה מי'] מפאת [שדומה] למושיט, ובדייטא אחת [עכ"פ], ולכא"ו לא אשכחן לה, והא דחכמים פוטרים [וכל פטורי דשבת פטור] אבל אסור, [וזהו] רק משום דחיישינן שמא יפול'.

בדחיית הגמ' דאולי ר"ע מחלק בין עקירה להנחה

ג. ובהמשך הגמ' דחינן ואמרינן דיש ראייה רק על הנחה [דלא בעי מקום דע"ד] ולא על עקירה, וכתב רש"י מדלא מחייבינן תרתי [על הוצאה ביציאתו מרה"י הראשון ועל הכנסה לרה"י השני], והקשו תוס' [דמה ראייה יש מזה], דדילמא [הא דלא מחייב תרתין] מפאת דלא מחייב אתולדה במקום אב בהעלם אחד.

ותירץ הגרעק"א במערכה ריש מס' שבת דמ"מ הא משכח"ל בנודע [על ההוצאה], וחזר ונודע [על ההכנסה, ובכח"ג היה לו לחייב שתיים אי לא בעי מקום דע"ד לא בעקירה ולא בהנחה], ואמאי קתני [בסתמא] דמחייב, [ש"מ] בדכל גונוי מחייב רק חטאת אחת, ובהכרח דרק בהנחה לא בעי מקום דע"ד ולא בעקירה, ומשום הכי חייב רק על הוצאה ע"י דין קלוטה, ולא על הכנסה שאח"כ מכת עקירה מקלוטה].

ענף ד'

עוד בענייני הנחה ע"ג מקום דע"ד

אימתי מהני רואה פני הקרקע להחשיבו כדע"ד

א. מבוי בגמ' דף ז. דבטח בצדה של לבניה ברה"ר חייב חטאת, והק' תוס' דהא התם ליכא דע"ד, וכתבו בשם ריב"א [דהתם שאני] משום דרואה פני הקרקע, ותמהו דא"כ משכח"ל בעני' ובעה"ב [דבסוגיא דף ד. נתקשו אמאי חייבים דהא ליכא מקום דע"ד, נימא דמיירי באופן] שרואה פני הקרקע, ובתוס' הרא"ש הק' נמי במה דמוכחינן [בגמ' ד: דמחייב ר"ע] מצד קלוטה דלא בעי מקום ד', [נימא דשאני התם דרואה פני הקרקע], ותירץ בתוס' הרא"ש דדווקא בכותל דנמשך מהקרקע [הוא דמהני רואה פני הקרקע דנחשב כמונח ע"ג הקרקע ע"י], ולסברא זו כיוון בחת"ס, ועיי"ש מש"כ ליישב לפי"ז קושיות מהרש"א על רש"י [דגי"כ ס"ל כריב"א וכמ"ש שם מהרש"א עיי"ש].

וברשב"א כתב ליישב קושיית תוס' על ריב"א דא"א להעמיד הק' דעני [דמתני'] ברואה פני הקרקע, דא"כ העני קעבד מעשה [שהעני צריך לתפוס שריאה פני הקרקע ולא יפול], ואמאי אמרינן [בגמ' ג.] דהעני פטור ומותר [כשנתן בעה"ב לתוך ידו].

ותיקשי בלא"ה אמאי חייב בעה"ב, הא הו"ל שניים שעשאוהו, דאם בלא סגירת העני את ידו לא היה מונח [משום שהיה נופל אחרי שא"י על ידו אלא באופן הרואה פני הקרקע], א"כ העני עביד הנחה, [וצ"ע אמאי הוקשה לרשב"א רק אמאי פטור ומותר, ולא אמאי חייב בעה"ב], ובחת"ס סופר באמת פירש כן דברי הרשב"א, אך מהרשב"א משמע דכל ראייתו [רק] מהא דפטור ומותר.

ובדעת התוס' י"ל דכוונתם שבעה"ב תחב לתוך יד העני כשהעני החזיק ידו כלפי מטה, [וממילא העני לא קעבד מידי, ובעה"ב חייב והעני פטור ומותר, ושפיר קשיא להו על ריב"א אמאי לא תירצו כן בגמ'].
אם אדם מצטרף לכלי לאשוויי מקום דע"ד

ב. בגמ' ה. אוקי ר' אבא למתני' שהניח בטרסקל [וע"כ לא חסר בהנחה במקום דע"ד], דא"כ לריב"ר ליהווי האי טרסקל רה"י עיי"ש. והקשה בריטב"א דמאי מקשינן דליהווי רה"י, הא י"ל דאין כאן דע"ד. ולכא"ו קשה, [דאם אין כאן דע"ד] א"כ אכתי ליכא הנחה [במקום דע"ד, והרי כל מה דאוקמה בטרסקל כי היכא דליהווי הנחה במקום דע"ד]. וי"ל [דמיירי] דהטרסקל משלים לידו [ונעשה ביחד עם ידו שיעור דע"ד], ונימא דבפשוטו אדם אף כשיש בראשו דע"ד לא משוויי רה"י, [והי"נ כאן אין מצטרף לעשות הכלי רה"י, אך מצטרף ליתן חשיבות להחשב מונח במקום דע"ד]. ודכירנא כד הווינא טליא שאלתי זאת למו"ר הגר"מ שולמן זצ"ל והשיבני כך.

והנה ראייה לכא"ו דא"כ איך משכח"ל שבייתת בהמתו בבע"ח, דבהמה יש בה י"ט ויש בה דע"ד, ולפי ריב"ר דאמרינן גוד אחית [בטרסקל שבאידו, והיה בבהמה לכא"ו, אלא וודאי דבהמה לא נעשית רה"י, והי"נ האדם לא נעשה רה"י].
והנה אשכחן דאדם נעשה מחיצה [ע"י ס"י שס"ב], וא"כ נצטרך לחלק בין מחיצה ובין תל [דהיינו בין לאשוויי הוא עצמו רשות לבין להיות מחיצה לאחרים לאשוויי שהמקום לידו יהא חשיב רשות], ואין החילוק ברור'.

אי בעינן שהדע"ד יהיו ביושר או דסגי בשיפוע
ג. עוד י"ל [בביאור קושיית ריטב"א הנ"ל לגבי טרסקל דמיירי] דהטרסקל משופע, ולענין רה"י בעינן שיהא בו דע"ד ביושר, משא"כ לענין הנחה, דהא איכא מ"ד בתוס' דבדבילה שמינה כל הכותל הווי דע"ד כיון דפני הכותל יש בהם דע"ד [ע"י בתוס' ז:]. [ואף אם ריטב"א לא ס"ל עד כדי כך, מ"מ י"ל דעכ"פ א"צ שיהא ביושר]?

בתי הגמ' דמיירי ביד הסמוכה לקרקע תוך ג"ט

ד. תו קאמר ר' אבהו דאירי בג"ט סמוך לקרקע [והו"ל כמונח ע"ג קרקע ולהכי חשיב כמונח במקום דע"ד], וכתבו תוס' דאתי כמ"ד אגד יד שמיה אגד, דאל"כ מאי אריא הניח [ביד העני, אפי' בלא הניח נתחייב כיון שהגיע לתוך ג"ט סמוך לקרקע], וכ"כ הרשב"א. וכתבו תוס' דלפי"ז האי [דאמרינן בהמשך דמיירי] שהאדם עומד בגומא, איירי בגומא [שהוא עצמו] רה"ר, דאל"כ הא ידו בתר גופו גרידא [ואם האדם עומד בגומא שאינה רה"ר לא יועיל מה שידו מחוץ לגומא ברה"ר, ועכ"פ להך מ"ד דאגד יד שמיה אגד], וצ"ע ברשב"א דלא כתב כן, וצריך תלמוד.

סימן ב'

בעניין חורי רה"י (לסי' שמ"ה סעיף ד')

חורי רה"י למטה מי' הפונים לרה"י

א. בגמ' שבת דף ז' ע"א מסקינן דחורי רה"י כרה"י. וחורי רה"ר [תלוי] בפלוגתא דאביי ורבא, דלאביי הווי כרה"ר ולרבא לאו כרה"ר, ואייתו רבא ראייה דלאו כרה"ר, דאי כרה"ר אמאי מוקמינן בדבילה שמינה, לוקמי בדאיכא חור, וקאמר אביי דאם יש חור א"כ למעלה מי' הווה רה"י מפאת דחוקקין להשלים.

וכתבו תוס' [דהטעם דלמעלה מי' הווה רה"י, היינו משום דמיירי בסתם חורין שבמונח שהוה] מפולש לרה"י, דבלי זה לא הווי רה"י [והשתא הווי רה"י מצד חורי רה"י ע"י דמפולש לרה"י, ואעפ"כ] למטה מי' לא הווי כחורי רה"י, [דלמטה מי' אין בני רה"י משתמשים] כיוון דבני רה"ר משתמשים שם.

והנה במ"ב סי' שמ"ה סק"י איתא פלוגתא [בחורין] למטה מי' אם הווי חורי רה"י, דמדברי הרשב"א בעבוה"ק הוכיח הא"ר דהווי רה"י, ומדברי רבינו ירוחם מבואר דלא הווי רה"י, וכתב שכן משמע מדברי תוס' כסוגיין דלא הווי רה"י.

ויל"ע להרשב"א א"כ מאי מקשה רבא דנוקמי בחור, הא הו"ל חורי רה"י, ונצטרך לומר דאם חורי רה"ר כרה"ר דמי או לא חיילא עלה דין חורי רה"י אלא דינא דרה"ר, [ורק לרבא דלאו כרה"ר דמי או חיילא עלה דין רה"י].

חורי רה"י אם בעינן בהו ד' טפחים

ב. תו כתב במ"ב סי' שמ"ה סק"ט דאפליגו קמאי בחורי רה"י אם בעינן דע"ד [בשביל להתחייב], ולכא"ו לענין [הנחה] ברה"י, [באל"ה תלוי] בהנידון אם בעינן מקום הנחה דע"ד [בהנחה] ברה"י [ועיי"ש מ"ב ס"ק י"ב שכתב שא"צ מקום דע"ד, וא"כ למאי נפק"מ כל הנידון הזה, וצ"ע]?

חורי רה"י אם עולין עד לרקיע

ג. ויש לעי' בדינא דחורי רה"י אם אמרינן דזה עולה עד לרקיע, וכגון בחפר חקק דע"ד בגוונא שחייל על השאר דינא דחורי רה"י, אם משכח"ל גם באינו מקורה [דהיינו כגון חדר שאין בו עשרה מכפנים, וחקק באמצעיתו דע"ד, שכותלי החקק עם כותלי החצר משווי ליה מוקף מחיצות י', ובאופן שגם מבחוץ יש מחיצות י', וע"י חזו"א סי' ס"ה סקס"ו וסי' ע' שבכה"ג על שאר כל החצר חל דין חורי רה"י], ויל"ע אם עולה עד לרקיע [ויש לעי' בעבודת הקודש להרשב"א].

סימן ג'

בעניין הנחה בתוך טרסקל (לסי' שמ"ה ס"ו)¹²

המניח בטרסקל שביד העומד ברה"ר למעלה מי' טפחים לריב"ר

נחשב מניח ברה"י ולרבנן מחלוקת תוס' ורשב"א אם חייב

א. בגמ' שבת דף ה'. אוקי ר' אבא למתני' בטרסקל [שהניח בעה"ב לתוך הטרסקל שביד העני], ומקשינן בגמ' דא"כ לריב"ר הו"ל רה"י, ומשני דאירי למטה מעשרה, והקשו בתוס' הא בלא"ה צ"ל [דמיירי] בלמטה מעשרה, ואף אם נימא [דמתני'] דלא כריב"ר, דאל"כ הו"ל מקום פטור.

וע"י ברשב"א שכי' די"מ דבעו ליישב דבאדם ליכא חיסרון למעלה מי', וכדחזינן [בדף צב. דילפינן] ממשא בני קהת [והיינו שע"ז דאף באיכא טרסקל לא גרע מגופו], ודחה זאת הרשב"א דדינא דמשא בני קהת רק היכא דאיכא עקירת גופו והנחת גופו, וכגון במהלך ולא במניח על הגוף העומד, ובחזו"א או"ח מועד סי' ס"ב ס"ק י"ט אות א' דייק מדברי תוס' ק"ב ע"א דפליגי על הרשב"א מדכתבי דאדם בטל לגבי הרשות עיי"ש.

וקצת קשה לפי"ז א"כ מאי הק' תוס' הכא [דבלא"ה צ"ל דמיירי למטה מי', דלמעלה בלא"ה פטור, הרי לשיטתם גם בלמעלה מי' חייב], ואולי סברי דטרסקל שבידו גרע [דלא בטל לרשות, ודלא כה"מ הנ"ל ברשב"א], אבל בסברא צ"ע.

טרסקל שבתוך י"ט חלק מדפנותיו למעלה מי"ט

ב. ותירצו בתוס' ישנים [שם] קושיית תוס' דס"ד דמיירי דהטרסקל למטה מי', וסוף דפנותיו למעלה מי', והילכך לריב"ר הווי שפיר רה"י, ולכא"ו קשה [דאין ס"ד לחייב בכה"ג לרבנן עכ"פ], אכתי ליפטר משום אגד כלי [שהחלק העליון של הכלי אגוד במקום פטור דהיינו למעלה מי'], ואף בלא דינא דריב"ר [א"א לפרש מתני' רק כשכל הכלי למטה מי'].
והנה בחזו"א סי' ס"ב ס"ק ח' כתב דבכלי שבינ' ב' רשויות, והעביר מחלק הכלי שברשות אחת לחלק הכלי שברשות השני' יהא חייב, והטעם דכשעושה פעולה רק בחפץ לא אמרינן אגד כלי¹³ [שוה רק סברא לפטור כשפעולתו בכלי, שבזה עשה מעשה הוצאה גם כלפי מה שבתוך הכלי, והוא לא הוציא עדיין כל הכלי], ולפי"ז א"ש [שהרי גם כאן המעשה בכרך שמניח תוך הטרסקל], אך לא הכריע בדבר.

וי"ל [עוד] דקיימנין השתא למ"ד דאגד כלי לא שמיה אגד. ותו אשכחן להרשב"א לקמן דף צט. דדין אגוד במקום פטור [לא נאמר אלא] כשאוכל כל הרשות [עד לקרקע], ולפי"ז א"ש [דהכא אין אוכל כל הרשות שמונח על ידו באויר], ועיי"ש ברשב"א שהוכיח ד"ז ממזבח שדנו בגמ' צב. דמזה שכולו למעלה מי"ט ש"מ לדינא דמשא בני קהת, ואמאי לא קשיא להו ממה שקצתו אגוד למעלה מי"ט, וש"מ דכיון דלא אוכל כל הרשות לא איכפ"ל, עיי"ש.

אם יש תורת לבד בהנחה תוך ג"ט לכלי

ג. ויש לדון אם יש תורת לבד, להסוברים דבזרק ג"ט לקרקע חייב, אם גם ג"ט סמוך לכלי [הרחב ד"ט שחייב בהנחה על גביו], ולא מצאתי הדבר, אך אם נימא לבדו י"ל דמעיקרא הכא נמי אגודו במקום פטור, וצ"ת¹⁴.

סימן ד'

עמוד ט' ברה"ר ורבים מכתפין עליו (לסי' שמ"ה ס"י)

ענף א'

אם ט' דווקא

א. בשבת דף ח' ע"א קיי"ל דעמוד ט' ורבים מכתפין עליו הווי רה"ר, ויש בזה בפוסקים בי' נידונים, חדא אם דווקא ט' או מט' והלאה, ודעת רש"י וש"פ דדווקא ט', ודעת הטור דמט' ועד י"ט, והובאו בי' הדעות בסי' שמ"ה סעיף י', וכתב המ"ב דקיי"ל דדווקא ט', ולפי"ז למעלה מט' אם אין בו דע"ד הווי מ"פ, ואם יש בו דע"ד הווי כרמלית [עיי"ש ס"ק ל"ו].

א.ה. וע"י בריש ס"י שנג' בשו"ע ומ"ב שם דב' דיוטות שרינן [כששוים בגובהן] למעלה מי', ולמטה מי' אסור מדרבנן, ולא רק משום שמא יפול, אלא משום שמוציא לאויר ר"ה למטה מי', ולא נתפרש שם דין זריקה בדיוטא אחת למעלה מי', אכן יעוי' בביה"ל סוף סי' שנג' לגבי זריקה מבית לבדו בדיוטא אחת דמשמע דמותר, ואפילו מושיט באדם א' נמי שרי [וא"כ לכא"ו נפשט ספיקו של הגאון זצ"ל, וע"י]. ואדרבה דמש"כ הגאון זצ"ל דהטעם לאסור משום שמא יפול צ"ע, דהרי לגבי זה לכא"ו מפורש שם בסי' שנג' דלא גזרינן אלא כשאין שווים בגובהם, וצ"ע.

8. א.ה. ויל"ע דהא בעלמא אמרינן דלאו ק"ו הוא אם לאחרים עושה מחיצה לעצמו לא כ"ש וע"י שבת דף צ"ט ע"ב וצ"ל דהתם אמרינן לה היכא דהסיכה למה אינו רה"י מצד חיסרון שיעור וכדו' אך כאן האדם אינו נעשה רה"י מחמת חשיבותו וע"כ לא שייך בזה הק"ו ועי"ן.

9. א.ה. וע"י בריטב"א עירובין דף ל"ג ובדברי הגאון זצ"ל בגליון הקודם סוף סימן ג', עיי"ש. ועיי"ש עוד בסימן ט' ס"ק ה' ואילך, עיי"ש.

10. א.ה. ובעיקר נידון זה ע"י סימן א' ענף ב'. ובאמת בפשוטו הסוברים שא"צ דע"ד זהו משום דס"ל שבכ"ג ברה"י צריך דע"ד, והחולקים ס"ל דגם ברה"י צריך דע"ד, אך באמת ע"י בתו' דף ח' דס"ל דברה"י לר"ח א"צ מקום דע"ד, ובחורין בעינן דליהוי דע"ד, עיי"ש היטב. [והנני רואה הכרח לציין שבכת"י היה כתוב כאן בהמשך את מה שהדפסנו לעיל סימן א' ענף ב' ס"ק ד' עיי"ש].

11. וע"י להלן סימן ז'.

12. א.ה. הנה ה' המבואר בסימן זה כבר נדפס בגליון הקודם סימן ג' אות ב' בקצרה ממש מכת"י הגאון זצ"ל במק"א, ואף שהדברים חוזרים על עצמם, מ"מ כיון שכאן באו בהרחבה ובהסברה מכת"י הגאון זצ"ל במחברתו ע"ס הדר, ואינו לנכון לשוב ולהדפיסו [וגם יש קצת הוספות כאן], וגם השלמתי בכ"מ כאן מתוך לשון הגאון זצ"ל שם בכדי שיהא דבר שלם ומתוקן.

13. א.ה. הוספתי כאן מכת"י הגאון זצ"ל שנדפס בגליון הקודם. [וגם בהמשך יש הוספות עד"ז].

14. לכא"ו כוונתו להקשות דבתחילת ביאת הככר לתוך ג"ט של קרקע, הכלי היה אגוד במקום פטור, וא"כ אכתי ליפטר דומיא דסוגיית דכוורת שבת דף ח. אך באמת ע"י בזה מש"כ הגאון זצ"ל להלן סימן ד' בעניין עמוד ט', ענף ג' עיי"ש.



כל עמוד ט' הוה ספק דא' אם שוחקות או עציבות

ב. ולפי"ז יל"ע דכל דינא דעמוד היכא משכח"ל לענין להקל שיהא מותר לטלטל מרה"ר ולהניח על עמוד ט' אם יש בו דע"ד, כיוון דמספק"ל בטפחים אם שוחקות או עציבות ואזלינן להחמיר בכל צד [כמבוי בעירובין דף ג' ע"ב], ונמצא דכל דינו דעמוד ברה"ר אינו אלא להחמיר שיהא אסור לטלטל מכרמלית הסמוכה להאי עמוד שמצדו השני הווי רה"ר, דילמא הווי ט' טפחים והווי רה"ר [ונמצא מטלטל מכרמלית לרה"ר, אבל מרה"ר אליו אי"א לטלטל דילמא הווי כרמלית, ונמצא מטלטל מרה"ר לכרמלית]¹⁵.

האם כשאין יודע מה גובה העמוד יכול לטלטל לשם

ג. והנה יש לעי' היכא דאינו יכול למדוד גובה העמוד, דבזה יש להקל לטלטל מרה"ר לעמוד ולא לחוש דילמא הווי כרמלית, מפאת דספק דרבנן לקולא [ובאופן דלא הווי דשיל"מ ע"י בדברינו בסי' ה' בסופן], והנה אם נמדדנו יהא אסור מפאת ספיקא דשוחקות או עציבות דלא מקילים אף בדברנו, [ואי"כ צ"ע] דאיך יתכן שקודם המדידה יהא מותר, ואחר המדידה יהא אסור, והנה זה שאלה בכל גווי דמחמירים בכלאים או במבוי בספיקא דעציבות או שוחקות, ואף בדברנו דהאיך יהא קודם מדידה [דלכא' יהא מותר ואחר מדידה נאסר]¹⁶.

אם יש לחלק בין ספק בכתמים לספק בעמוד

ד. וכעין זה יש לדון בכתם בנידון דמקודם, דהיכא דמצאנו הכתם מחמירים בגלל ספק חיסרון ידיעה, [עיי' סי' ק"צ סעיף י"א ובתורת השלמים שם]. מהו באבד [ואין ידוע איך היה נראה, דלכא' ספק דרבנן להקל]. ולכא' הני תרי נידונים דמיין אהדדי, אלא דיש לחלק דכתם קילא דספק חיסרון ידיעה הווי, דאם חזינן הכתם א"א להקל דילמא חזינן דבר האסור, משא"כ באבד דלא חזינן השתא כלום, [משא"כ בספיקא] דשוחקות או עצבות גרע [דכח"ז אנו רואים את העמוד, ומה טעם להחמיר אחר מדידה מקודם מדידה], ואינו מוכרח, וצ"ע בכ"ז.

ענף ב'

עוד ב' נידונים בענין עמוד ט'

א. והנידון השני [הוא] אם ליכא בעמוד דע"ד מהו, ובענין דע"ד מרובעין, [ואם היה ח' טפחים על ב' טפחים לא מהני, כמבוי בסי' שמ"ה סעיף ב', ועי' עוד שם מי"ב ס"ק פ"א], ואיתא בשו"ע דהווי רה"ר [אף כשאין בו דע"ד]. עיי' סי' שמ"ה סעיף י', וכן קיי"ל, ודלא כראב"ד דס"ל דבעינן ד' על ד'.

ולראב"ד יל"פ דלא רק מפאת דבעינן דע"ד להנחה, אלא דבלי זה לא חשיבא רה"ר, ונפק"מ דאף אם יניחו עליו יד ויקלטו ביד, דיודו של אדם חשיבא כדע"ד, לא יועיל [דהדי חשיבא שמונתה שלא ברה"ר כיון שאין העמוד דע"ד].

ולדין חייב באין בו דע"ד ואף בלא יד [עיי' שו"ע שם ומ"ב ס"ק ל"ד ושע"צ סקליה], ויל"ע דהא בעינן מקום הנחה, ובזה י"ל או דאה"נ זה רק מדרבנן כיוון דאין כאן מקום דע"ד, או דנימא דעמוד שמכתפין עליו חשיבא [וכמוש"כ במ"ב שם להדיא], או דסברי כהפוסקים דלא בעינן ד' על ד' [וכמוש"כ הגר"א שם להדיא].

ב. והנידון השלישי אם בעינן מכתפין ממש או דסגי בראוי לכתף, ובזה קיי"ל דבעינן מכתפין ממש, ולא סגי בראוי לכתף [עיי' מ"ב ס"י שמ"ה ס"ק ל"ג].

ענף ג'

עד היכן נמשך הרה"ר מעל העמוד

מחלוקת הקה"י והברית עולם ונפק"מ ביניהם

א. תו דנו רבנן בתראי בהא דיש לרה"ר י' טפחים [עיי' סי' שמ"ה סעיף י"ב], מהו לעמוד ט' [האם יש לו י"ט מע"ג העמוד, או רק עד י"ט מעל הקרקע], ודעת הקה"י (שבת סימן י') דיש לו י' טפחים, ודעת הברית עולם [הגר"ב וזכ"ר וצ"ל בספרו מקור הלכה סי' נ"ד] דאין לו י"ט, אלא רק הי"ט דמהקרקע.

ואם מצד אחד גבוה ט' ומצד שני רק ח', הנה יהא לו לקה"י י' טפחים מע"ג העמוד, ולברית עולם רק טפח דשייך לומר שמכתפיים עליו [מצד שבו הוא י' טפחים ולכו"ע הוא כרה"ר], ואם מצד א' י' ומצד שני ט' ומחצה, ולהטור [דס"ל דט' לאו דווקא], אי"כ לקה"י יהא לו י' טפחים, ולברית עולם [רק] טפח, דשייך לפי המקומות, וממ"נ לחומרא, אך לא בתורת ספק אלא בתורת וודאי. [דאולינן בתר המקום, שלפי שייכותו אליו נחשב לרה"ר, דבני רה"ר שבצד ההוא מכתפין עליו, וחיייל דין רה"ר מחמתם, גם כאשר מחמת הצד השני לא היה צריך לחול עליו דין רה"ר].

ואם החפץ גבוה יותר מטפח, לקה"י חייב, ולברית עולם פטור, כמו במניח ברה"ר חפץ גבוה יותר מ"ט טפחים [עיי' בשבת דף ח.].

הערה לפי דעת הברית עולם ותי' עפ"י סוגיית כוורת

ב. ויש לשאל אמאי חייב בהניח חפץ על עמוד או בזרק, הרי בהגיע לג"ט סמוך לעמוד לדעת הברית עולם הווי"ל לבדו לעמוד כשאגודו במקום פטור, ואם נימא דהזורק מרה"י לרה"ר דרך כרמלית תוך ג"ט לקרקע או במעביר תוך ג"ט לקרקע יהא פטור, דאמרינן לבדו לפטור [ויעו"י חזו"א סי' ס"ב סק"ן], ואי"כ הכא נמי לפטור. אך לק"מ, דהא תיקשי בסוגיית דכוורת [בשבת דף ח. דמבוי לסי"ד דגמי דכפאה לכוורת על פיה, כיון שמחיצות לתוכן עשויות לא אמרינן לבדו לדון שהכוורת נחשב לרשות בפני"ע כשהוא יותר מ' טפחים והגיע לתוך ג"ט], מאי אהני דמחיצות לתוכן עשויות, מ"מ אכתי הווי"ל לבדו וליפטר [מצד שהיה אגודו במק"פ כשהגיע תוך ג"ט לארץ שאז נעשה כמנוח], ועל כרחק [דלא אמרינן לבדו לפטור, אלא בלבדו דמחיצות והטעם] או משום דבלא לבדו דמחיצות [דהיינו בלא לבדו הממשיך את מחיצות הכלין], חשבנן האדמה עולה עד לג"ט, והלכך ליכא אגודו במקום פטור [לא חשיבא שאגודו למעלה מ" טפחים מהקרקע שהרי בקרקע מסתיים גבוה יותר], או דלא אמרינן כלל לבדו לפטור אלא לבדו דמחיצות כגון לסי"ד דגמי בכפאה על פיה [שע"י לבדו לסי"ד לאשווי רה"י ע"י שנמשך את המחיצות עד לקרקע עיי"ש הי"ט בסוגיא], ואי"כ הני ב' תירוצי שייכי נמי הכי.

ענף ד'

כמה שאלות מעשיות שיש לדון בהם

א. והנה כתב רש"י דקופה שפחות מ"ט לא הווי כרמלית, דאין כרמלית בכלים, וכתבו הפוסקים [מ"ב סי' שמ"ה ס"ק ט"ו דה"ה ברה"ר כדכאין בו י"ט] הוה כרה"ר, וכדחזינן לעיל ה' ע"א [דבמניח בתוך כלכלה חייב חטאת ועיי"ש בתוד"ה כאן] ויל"ע במכונות שאין בה דע"ד לבתר י"ט אם ליהווי רה"ר [שכיון שאינה רה"י אי"כ אין כרמלית או מקום פטור בכלים, ועי' שע"צ שם], וכי תימא [דהרה"ר שתחתיו] הוה מקורה [זה אינו, ד] הא אין הקירוי קבוע, ורק אם על גבה הווי רה"י כגון שע"ג יש דע"ד, אי"כ שפיר הווי"ל [תחתיו] מקורה, וכמו [דמוכח מסוגיית] עגלות [וכמוש"כ בגליון הקודם סי' א' וסי' ג.], והנפק"מ גם לענין תחת המכונות, דאי הוי המכונות רה"י הוה תחתיו כרמלית כיון דהווי מקורה, [ואם אין המכונות רה"י הוה תחתיו רה"ר כיון שאי"ז רה"ר מקורה דהקירוי עראי].

ב. ויל"ע בספסל ברחוב אי הוה רה"ר משום דהוה לתשמיש הרבים, ולענין אשכחן רק בכיתויה או בגומא דהווי לצורך ההליכה,

אבל מנין דשימוש ישיבה חשיבא רה"ר. ג. ולענין גומא אמרינן בגמ' דף ח' דלרב יוסף הווי רה"ר, ולרש"י רק בט' טפחים, ולתוס' גם בפחות מט' דכש"כ דהוה רה"ר, ולכא' משמע דביותר מט' לא [הווי רה"ר], אך מהוכחת התוס' [מהלשון] וכן בגומא דהיינו דומיא דעמוד יש ללמוד גם למעלה מט', וצ"ת. אך בזה קיי"ל כרבא דלא הווי רה"ר [עיי"ש בסוגיא ובשו"ע סי' שמ"ה סעיף י"א].



סימן ה'

בענין טלטול פחות מד"א מתחת גוזזטרא לרחוב שאינו מקורה שבצדה [לסימן שמ"ה ס"י]

לטלטל במקום מקורה לרחוב שהוא ספק רה"ר ספק כרמלית אי נימא ספק דרבנן להקל

א. בגמ' שבת דף ו' ע"א אמרינן בבב"א ד' רשויות לשבת, והנה מתבאר [שם] דמכרמלית לרה"ר [או להיפך] אסרינן [ואפי' פחות מד"א], ולפי"ז אם נמצא ברה"ר יש שם מקום מקורה כגון תחת גוזזטרא, יהא אסור לטלטל אפילו אמה אחת מתחת המרפסת לרה"ר מפאת דהוה מכרמלית [דהיינו מרה"ר מקורה שנידון ככרמלית] לרה"ר, אך אם בצד שלא תחת הגוזזטרא הוה כרמלית יהא מותר לטלטל, כיוון דהווי"ל פחות מד"א [ומכרמלית לכרמלית הוא מטלטל].

ויל"ע אם במקום שאינו תחת הגוזזטרא הווי"ל ספק רה"ר ספק כרמלית, דלכא' י"ל ספיקא דרבנן לקולא, ואימא דהוה כרמלית כולה [בין תחת הגוזזטרא ובין שבצדה], אך יל"ע אם יש [באותו כרמלית] מקום פטור, דאיכא דסברי דיש להחמיר ולומר דמצא מין את מינו וניעור [ואסור לטלטל משם לרה"י, עיי' רמ"א סוף סי' שמ"ה], ואי"כ נקל מפאת דילמא הוה רה"ר [ושפיר נחשב מק"פ ורשאי לטלטל משם לרה"י], ואי"כ הווי"ל תרתי דסתרי דלא אמרינן [בכה"ג ספיקא דרבנן לקולא] כמבואר בחת"ס ביצה דף י"ד א', ומחמירין לתרווייהו [דהיינו גם לאסור לטלטל מתחת הגוזזטרא לרחוב, וגם לאסור לטלטל מהמק"פ לבית].

אך עיי' במ"ב סי' שמ"ה בסופו בביה"ל שכתב דאפשר דיש להקל במקום הדחק במק"פ בכרמלית, דלא אמרינן מצא מין את מינו [אלא שפיר נידון כמק"פ, ואי"כ אי"ז בגדר תרתי דסתרי, דאף אם נדון את הרחוב ככרמלית לענין איסורי דרבנן, עדין נוכל להקל לטלטל ממק"פ לרה"י מצד שגם בכרמלית גופא נקל עכ"פ בשעת הדחק].

באופן הנ"ל לגבי רחובות שלנו

ב. והנה בחזו"א עירובין (סימן ק"ז) דן ברחובות שלנו דחשיבא עומ"ר, ואי"כ הווי"ל כרמלית דלעולם יש ג' מחיצות, [ומה שיש] פירצות יותר מעשר [לא] הוה אלא מדרבנן, ולפי"ז יהא מותר לטלטל מן[השטח] המקורה לשאינו מקורה דהכל כרמלית.

באופן הנ"ל כשהרחוב ספק אי אמרינן ספק דרבנן לקולא או הוה סד"ר ברשיל"מ

ג. ובהא דכתבנו דבספק רה"ר ספק כרמלית י"ל ספיקא דרבנן לקולא לענין לטלטל מכרמלית לרה"ר אמה אחת, הנה הווי"ל דבר שיש לו מתירין, דיטלטל בהיתר מחר, וכהך דריש ביצה בביצה שספק נולדה ביו"ט, והארכנו במק"א, אך כ"ז בספק במציאות, ובספיקא דדינא שרינן בספק דרבנן אף ביש לו מתירין.



סימן ו'

בענייני כרמלית [לסי' שמ"ה סעיף י"ד]

בקעה שרבים מצויים לפי שעה

א. אמרינן בשבת דף ו'. דבקעה הווי כרמלית, ויל"ע כאשר עניים הולכים שם ללקט מתנות עניים דלקט שכחה ופאה, [ובאותה שעה] רבים מצויים שם, מהו, מי אמרינן דחשבנן לה כרה"ר, או דכיוון דאינו אלא לפי שעה לא הווי רה"ר, וכמדומה לענין דלא הווי רה"ר.

כרמלית בצידי הכבישים שבין עיר לעיר

ב. ועוד אמרינן התם דאסטונונית הוה כרמלית, והנה אם מקורה פשיטא, [וצ"ל דמירי באינו מקורה וטעמא דהוה כרמלית] משום דאין שם כ"כ הילוך הרבים, ויש לעיין בכבישים דידן בין עיר לעיר דיש רצועה בצד, שבדרך הרגיל אין נוסעים שם, מי נימא דהווי כרמלית, וכן לכא' היה נראה, ואכתי לא פסיקא לי.

[ובעצם נידון] כבישים שאין הולכים שם אלא נוסעים, יעוי' בתשו' מהרש"ם לענין מסילת הברזל, וכמדומה דמ"מ הווי רה"ר¹⁷.

בקעה המוקפת חומה יותר מב"ס מה דין ע"ג החומה

ג. והנה מקשינן אהדי הא דבקעה הווי כרמלית, ובמתני' דטהרות איתא דהווי רה"י, ומשני דהך רה"י [שבמתני' דטהרות הכוונה] דלא הווי רה"ר, ונפק"מ שיהא אסור לטלטל מרה"ר להאי בקעה, ותו משני רב אשי דאיירי הך בקעה דיש לה מחיצות, ומשום הכי הווי רה"י, ואע"פ דלא הוקפה לדירה, מ"מ מה"ת הווי רה"י, ובריייתא דבקעה הווי כרמלית [ולא רה"י מה"ת] איירי באינה גדרה.

והנה הך דיתר מבית סאתיים שלא הוקפה לדירה הווי כרמלית, [מירין] אף בארוכה טפי, ולפי"ז לכא' בחומה ארוכה שאינה לשם דירה יל"ע דעל גבה יהא כרמלית שהרי לא הוקף לדירה, אבל באמת יש לעיין בהא, דהא אמרינן דאין כרמלית למעלה מעשרה, אך הא חזינן דגג העודף על המחיצות דכיוון דאין מחיצות ניכרות הוה כרמלית [עיי' סי' שמ"ה סעיף ט"ז], וכן חזינן בספינה שהפכה על פיה דדיינינן בה משום הוקפה לדירה [ואפי' שע"ג הוה למעלה מ', מ"מ אם נידון כלא הוקפה הוה כרמלית, יעוי' בסי' שס"ב, ואי"כ אולי גם כאן יחול דין כרמלית ע"ג החומה אף שע"ג היא למעלה מעשרה, ועיי' סי' שמ"ה סט"ז וסעיף י"ז], ולא עיינתי עכשיו¹⁸.

ויל"ע במקום מקורה שלא הוקף לדירה אם חייל עלה שם קרפף [ועיי' ביה"ל ריש סי' שס"ב ועיי' חזו"א סי' פ"ט סק"ה וסקי"ז].

לבינה גבוהה ג"ט ברה"ר אי הוה כרמלית

ד. תו אמרינן בשבת דף ז' דלבינה למעלה מג' פטור, ויל"ע אמאי הא אין כרמלית בכלים, וראיתי בחתם סופר (שם) שהקשה כן, והחת"ס כתב דלי"ק, דהא דפטור [אינו מטעם כרמלית אלא] מפאת דאין כאן מקום דע"ד, ואדרבה דתקשי הא הווי"ל מקום פטור ויהא מותר, אלא ע"כ דאכתי הוה רה"ר [דאין מק"פ בכלים, ועיי' שע"צ סי' שמ"ה ס"ק ט"ז].

וצ"ע הא מבואר בגמ' דטעמא [דפטור] בלבינה כיוון דלא דרסי לה רבים, ועי"כ [טעם הפטור משום] דלא הווי רה"ר, ואי"כ באמת תקשי דהווי"ל מקום פטור, ונצטרך להעמיד דאיירי ביש עליה דע"ד, [ומשום הכי הוה באמת כרמלית, ועי"כ פטור אבל אסור].

ולענין הא דתקשי הא אין כרמלית בכלים, אין ליישב דדווקא בכלי ולא בשאר דברים, דהא הרשב"א כתב בסוגיין לגבי היומי והיגי דאם אין קבועים אין מבטלים לרה"ר, [אלא אדרבה הם מתבטלים לרה"ר ולא נידונים כמק"פ, ובהכרח משום דהו ככלים שאין בהם דין מק"פ, וכמפורש שם הטעם ברשב"א, ושי"מ דלא דווקא כלים] [ואף דמירי דהוה למטה מג"ט,

15. א.ה. ולכא' משכח"ל לענין חיובא דחייב כשמניח עליו מרה"ר, אך באמת א"א לחייב חטאת מספק, ולעולם הווי ספק ט' ספק פחות או יותר, כיון דמספק"ל אי טפחים שוחקות או עצבות, ועי"כ ליכא נפק"מ לחיוב חטאת, וק"ל.
 16. א.ה. לא הבנתי הקושיא, דקודם מדידה מספק"ל שאולי הוה יותר משוחקות או פחות מעציבות, וכשמדדנו באנו לכלל ספק זה לחוד שבוה מחמירים, וק"ל.
 17. א.ה. ועיי' ערוך השלחן סי' שמ"ה סכ"ו ושו"ת ישועות מלכו סי' כ"ו-כ"ז, עיי"ש.
 18. א.ה. בתחילה חשבתי שכוונת הגאון וצ"ל לדון בדינו של ע"ג עובי חומת קרפף יותר מב"ס וכשהחומה גבוהה יותר מ"ט, והנה בכה"ג לכא' ע"ג החומה אינה רה"י מצד עצמה, רק מצד שלאחרים הוא עושה וכו', כמבואר בגמ' שבת דף צ"ט ע"ב, ולכא' לא יתכן שיהא רה"י חשוב יותר מן העיקר דלמטה, אך מאידך לכא' וודאי דע"ז נאמר אין כרמלית למעלה מ"י, דאפי' בויזין שלמעלה מ"י שרחבין בעצמן ד' איכא פלוגתא, עיי' סי' שמ"ה סט"ז וסי"ז, ועד כאן לא פליגי התם אלא משום שאינו דנים שהווי הוא קרקע הכרמלית בעצמו, ואי' לקרקע שמתחתיו וממנה משחינן י"ט, אך כן שאין החומה קרקע כרמלית לא יהא ככרמלית, דהרי הוא יותר מ"ט מלמטה, אך גם מקום פטור לגבי רה"ר א"א לדנון שהוא רה"י מכח הקו' הנ"ל, ולכא' הוא מק"פ לגבי כרמלית ולגבי רה"י ולא לגבי רה"ר ולפי"ז לא הבנתי מש"כ מגג הבולט שהרי ג"ז שווי בפלוגתא הנ"ל עיי"ש. וגם לא הבנתי ומש"כ מספינה גדולה שכפאה, שהרי כבר כ' בחזו"א דבמקום גדול יותר מב"ס הגבוה למעלה מ"י, כו"ע מודו שהוא עצמו נעשה כרמלית, וממנה משחינן י"ט, [עיי' סי' ק"ד סק"ן] עיי"ש היטב. וזה לא שייך בענייננו, ואי"כ לכא' א"א דליהווי כרמלית, וצ"ע. אכן שוב התבוננתי דאין כוונת הגאון וצ"ל מצד שהוא חומה לכרמלית, אלא שהוא עצמו נחשב לכרמלית ובאופן שאורך החומה ועוביה לבד הם שיעור של יותר מב"ס, ואי"כ שפיר דמי גג החומה לספינה שכפאה על פיה, ולזה הקדים הגאון וצ"ל וכתב דדין קרפף נאמר גם בארוכה טפי, וכונתו לו' שאין שיעור לרוחבה [ובאמת יש בזה חידוש שהיה אפ"ל דצריך עכ"פ רוחב ד"ט ואולי גם הגאון וצ"ל מיירי בכה"ג ועיי'], ולפי"ז לא דיבר הגאון וצ"ל מחומת קרפף כשהחומה עצמה אינה ראויה להיות כרמלית מצד עצמה, שבוה חזרנו לספק הנ"ל והגאון וצ"ל לא דיבר מזה, וצ"ע לדינא.



אבל למעלה מג'ט אם אינו כלי [אולי נאמר שכן] מבטל רה"ר, אך לענ"ד אינה סברא], ולכן נר' דמיירי בלבינה קבועה [ומשום הכי הוזה כרמלית, ואה"נ דאם אינה קבועה בטילה לרה"ר]¹⁹.

איצטבא ובין העמודים

ה. ובהא דאמרינן התם בגמ' דלכו"ע אצטבא הווי כרמלית [ולא נחלקו אלא לגבי בין העמודים וכדלהלן] איתא בשו"ע [סי' שמ"ד סעיף י"ד] דאיירי בגבוהה ג' [טפחים, דא"כ בטל לרה"ר], אכן ע"י ברשב"א [שכתב] ד"ל אף באינה גבוהה ג' כיון דליתא התם הילוך [הרבים] אך כתב הרשב"א דבירושלמי מבואר דאיירי בגבוהה ג'²⁰. ולענין בין העמודים [מבואר שם בסוגיא דהוא שנוי] בפלוגתא, דדעת ר' יוחנן דהוה רה"ר, ודעת רב יהודה דהוה כרמלית, וכתב הרשב"א דקיי"ל כר' יוחנן [ועיי"ש הטעם], ותמה על הרמב"ם אמאי פסק כרב יהודה, [ולהלכה ע"י שו"ע סי' שמ"ה ט"ז שפסק כהרמב"ם ובמ"ב שם סי' נ' ושעה"צ נ"ה כתב שדעת רוב הפוסקים כהרשב"א עיי"ש].



סימן ז'

בית שקיריו משלימו לעשרה (לסי' שמ"ה סט"ו)

בטעם דבעינן אוויר עשרה

א. אמרינן בגמ' שבת דף ז' ע"ב בית שקיריו משלימו לעשרה מטלטלים בו רק בדי' אמות, דלא הווי רה"י כיון דאין בו אוויר עשרה. ולפי"ז מחילות ומערות שבקרקע שאין בהם גובה י' טפחים איש בהם דע"ד, הווינן כרמלית, וטעמא דמילתא דרה"י בעינן שיהא בה אוויר עשרה.

ונסתפק בביה"ל סי' שמ"ה סעיף ט"ו אם הווי רה"י מה"ת [ורק מדרבנן הווי כרמלית, או שגם מה"ת אינו רה"י], ובחזו"א עירובין סי' ס"ה ס"ק ס"ז איתא דמה"ת הווי מקום פטור.

בטעם דמהני חקק מופלג מן הכתלים

ב. והנה מבואר בסוגיין דבחקק בו דע"ד טפחים נעשה רה"י, אע"פ שהמחיצות מופלגות [מן החקק], מבואר בחזו"א עירובין [סי' ס"ה] כמה דרכים:

1. דכ"ז כשיש בחוץ י"ט, וממילא גם בפנים הווי רה"י כאשר יש חלל דע"ד [שיש בו אוויר עשרה], ואין חילוק בין מקורה לאינו מקורה, עיי"ש ס"ק ס"ב.
2. אח"כ כתב עוד דנהי דבאינו מקורה לא מהני [היכא] דליכא עשרה מבחוץ [לאשוויי לחלל דע"ד בגובה י' שבחקק לרה"י, מ"מ] במקורה מהני אף בליכא עשרה מבחוץ, עיי"ש ס"ק ס"ט.
3. אח"כ כתב עוד דאפילו באינו מקורה מהני, ואפ"י ליכא י' טפחים [מצד החיצון של הכתלים], אכן לבסוף אסיק שם החילוק בין מקורה לאינו מקורה וכנ"ל, עיי"ש ס"ק ע'.
- ג. א.ה. בענין דינו של החקק הנ"ל באינו מקורה אי עולה עד לרקיע או לא יעו"י לעיל סימן ב' אות ג' עיי"ש.



סימן ח'

בענין כרמלית למעלה מעשרה (לסי' שמ"ה סעיף י"ח) אי משכח"ל בדבר מסויים

א. אמרינן דאין כרמלית למעלה מ"ט, וכתב רש"י בדף ז' ע"א דלא איירי בדבר מסויים, [ודמ"נ] דאם יש בו דע"ד הא הווי רה"י, ואם אין בו דע"ד גם [אם זה נמצא] למטה הווי מ"פ, ולכא"ו מ"מ משכח"ל בדבר מסויים ויש בו דע"ד על גביו ולא במחיצותיו, כגון עמוד צר שהניח עליו דף דע"ד, וא"כ משכח"ל נידון למעלה מ"י בדבר מסויים. אך באמת ד"ו תליא בפל"י הפוסקים בסוף סי' שמ"ה, דדעת השו"ע עיי"י דהווי כרמלית אף כשהעמוד גבוה למעלה מ"ט [ונמצא שקרקע כרמלית ע"ג העמוד למעלה מ"ט מהקרקע שבצדו ותחתיו], ודעת הגר"א שם דגם בזה אמרינן דאין כרמלית למעלה מ"י, [ובעיקר ד' רש"י שא"א להעמידה בדבר מסויים, עיי"י ר"ן מש"כ דיש חולקים, ונתבאר בסי' ט].

בירור תי' רש"י דמיירי בקולט מאויר אי מיירי כשרגליו בכרמלית או כשהם ברשות אחרת

ב. ותי' רש"י דמיירי בפני כותל או לבינה או בקלט מאויר [והיינו

שהנידון על אוויר שלמעלה מ"ט שאינו נחשב לכרמלית], והנה נראה דאדם העומד בכרמלית [ומחזיק ידיו] למעלה מ"ט יש בו איסור דומיא דברה"ר [למד"ן] ממשא בני קהת [שחייב אפי' שידיו למעלה מ"ט, וה"נ בכרמלית לענין איסור דינא הכי] ויל"ע בהא דפי' רש"י שקולט [מאויר], הא הו"ל משא בני קהת [שמחזיק המים למעלה מ"ט ורגליו למטה, וא"כ לא שייך ע"ז דין כרמלית למעלה מ"י כמו ברה"ר], אבל י"ל דכוונת רש"י [באופן] דרגליו אינם בכרמלית, והלכך [אם קולט] מלמטה מ"ט מתטר, דמ"מ ידו בכרמלית למטה מ"ט, ואם פושט ידיו לקלוט מלמעלה מ"ט שרי, [דכשאין רגליו למטה] אין דין משא בני קהת. ומיהת דעת רשב"א הובא בביה"ל סי' שמ"ה²¹ דגם בידו הפשוטה ללמעלה מ"ט אסור, דיש בזה משום משא בני קהת, אבל אין כן דעת ש"פ.

אי משכח"ל ע"ג אדם או בהמה

ג. וב...²² כתב דמשכח"ל בליכא דע"ד וע"ג אדם או בהמה דנאמרו בהם דיני כרמלית אם הם בכרמלית, ולמש"כ א"כ למעלה מעשרה נמי [נידון ככרמלית, וא"כ א"א לפרש כן בגמ' דמ"ש למעלה מ"י מלמטה מ"י, ולכא"ו אין בזה חילוק בין אדם לבהמה] דגם בבהמה אמרינן [דהוה] דומיא דמשא בני קהת, אלא שבאמת נחלקו בזה קמאי אם דין זה הוא רק בהולך עם החפץ, או גם במניח ע"ג האדם [עיי' רשב"א בדף ה. ואם נימא דבמניח על האדם לא נחשב דומיא דמשא בני קהת ולמעלה מ"י פטור אי"כ שייך לתרץ כנ"ל, ונמצא שתירץ הנ"ל תלוי בהך פלוגתא]²³.

איך הדין בכלי

ד. ובספר הנ"ל כתב דמשכח"ל עוד בכלי, והיינו דאין בו דע"ד, דתוך י"ט הווי כרמלית [דאין מ"פ בכלים], ולמעלה מ"ט שרי דהווי מ"פ, אך באמת אה"נ, אלא שהוא בכלל אוויר שכתב רש"י [וזה רק עוד דוגמא לעקירה והנחה באויר שלמעלה מ"ט, ומשום שכלי אינו מקום לעצמו, והמניח בתוכו כמניח ע"ג מקום באויר].

מרה"י לרה"י דרך אוויר כרמלית למעלה מ"י

ה. ויל"ע אם מותר לזרוק חפץ מרה"י לרה"י כאשר ביניהם כביש, וזה עובר למעלה מ"ט, דאם באמצע רה"ר אסרינן שמא יפול, אך אם באמצע כרמלית לכא"ו יש להתייר דהו"ל גזירה לגזירה, ומפאת דעומד באויר הכרמלית אין לאסור דהו"ל למעלה מ"ט, ואין כרמלית תופסת למעלה מעשרה וכנ"ל²⁴.

בס"ד דגמ' דבעינן מחיצות י"ט

ו. והנה יעוין שם בגמ' דס"ד בתחילה דבעינן לכרמלית מחיצות גבוהות י', ופי' רש"י שם דנפק"מ לקרפף יתר מבית סאתיים, והק' תוס' הא הו"ל רה"י, ולכא"ו [קושייתם צ"ע] דהא [בהך ס"ד] אגן אמרינן דבפחות מ"ט לא הווי כרמלית, [ומותר להוציא משם לרה"ר או לרה"י, ואם יש י"ט מה"ת רה"י ומותר עכ"פ לרה"י, ומדרבנן כרמלית ואסור להכניס משם לרה"י], ומאי קושיא.

ועו"י בל' תוס' הרא"ש, וכמדומה שהכוונה דאין סברא דבעינן מחיצות למשווי כרמלית, דאדרבה מחיצות עבדי רה"י [ועיי"ש].

וע"י בלשון הר"ן שנדפס עיי"ש הריטב"א [בריטב"א הישנים] דמשמע דקושיית תוס' כפשוטה, וצ"ת, שו"ר ברשב"א ומשמע דקושיית תוס' היא משום דלעיל קרי לקרפף רה"י ולא כרמלית, והלכך האיך מצי ר' יוחנן למימר דכרמלית ב"י טפחים, [דלא זה הוא הנקרא בכרייתא כרמלית], ולפי"ז אלישנא פריך ולא אדינא, דלענין דינא הא מ"מ יחיבנן להאי רה"י דין כרמלית, וא"כ היה אפשר לומר שרק אם גבוה י"ט, [אלא דבלא"ה כ"ז על ס"ד דגמ', ולמעשה אין כזה הלכה וכמב"י בסוגיא].



סימן ט'

מק"פ בכרמלית (לסי' שמ"ה ס"ט)

מחלוקת הראשונים והכרעת ביה"ל לגבי שלא במקום הדחק ולגבי בשעה"ד

א. כ' רש"י [בדף ז.] דאין להעמיד דין דאין כרמלית למעלה מ"ט בדבר מסויים, דאם יש דע"ד הווי רה"י, ואם לאו גם למטה הווי מקום פטור, וכתב הר"ן ע"ז דיש חולקים דבכרמלית ליכא מק"פ,

דמצא מין את מינו וניעור [ולדידהו משכח"ל שפיר בדבר מסויים דלמטה מ"י הווי כרמלית, ולמעלה מ"י הווי מק"פ]. וקיי"ל [אליבא דרמ"א] בסוף סי' שמ"ה ס"ט לחומרא, וכתב הביה"ל דכיון דיש חולקים אפשר דבמקום הדחק יש להקל, עיי"ש.

מחלוקת שו"ע ורמ"א, וידון בענין אמירת אשכנזי לספרדי במקום מצוה ושלא במקום מצוה

ב. ובאמת עיי' ברמ"א סוף סי' שמ"ה דעיקר כהסוכרים דמצא מין את מינו וניעור [ואין מק"פ בכרמלית], אך המחבר [שם] לכא"ו מיקל בזה [ולא ס"ל לחלק בין רה"ר לכרמלית, דבתרווייהו איכא מק"פ, עיי"ש היטב דבשו"ע לא נזכר ד' המחמירים, וברמ"א נזכר בס"ח ובסי"ט בסתם כהמחמירים וי"א להקל, עיי"ש היטב, ועיי' עוד בביה"ל].

ויל"ע אי מותר לאשכנזי [הנוהג כרמ"א] לומר לספרדי [הנוהג כהשו"ע] לקחת ממנו חפץ ולהניחו ע"ג מקום פטור [הנמצא בכרמלית], שלהנהגים כרמ"א נידון ככרמלית, ולהנהגים כשו"ע הו"ל מק"פ, ולענ"ד ליכא לפנ"ע בהא דלדיד' באמת שרי, [אלא שיש לדון] מפאת אמירה דיש לאסור דלא גרע מנכרי, [והיינו שזה איסור מצד האומר שלדידיה זה אסור, ולדידיה אסור גם לומר לעשות ד"ן], אבל מ"מ נפק"מ למקום מצווה דהא שרינן שבות דשבות במקום מצוה, וא"כ בפשוטו יהא מותר [לאשכנזי לומר לספרדי להניחו ע"ג המק"פ בכרמלית] במקום מצוה.

מה הנפק"מ מכל הך פלוגתא

ג. [אכן באמת] יל"ע בכל האי פלוגתא למאי נפק"מ אי הווי מק"פ או כרמלית, דהנה תוך ד"א הא שרי אף בכרמלית [וא"כ מה איכפ"ל דנדון את המק"פ ככרמלית עדיין לישתר'י], ואם יותר מד"א מה לן בזה דהווי מקום פטור, מ"מ ליחסר מפאת דמעביר יותר מד"א בכרמלית, ואם נימא דבעינן עקירה והנחה בכרמלית, ובהעברה גרידא שרי [אף ביותר מד"א] א"ש, ויעו"י בזה בדברי הביה"ל סי' שני"ג שכתב לעיין בדבריו סוף סי' שמ"ט, ועיי' חזו"א סי' ק"ג ס"ק י"ט שכתב לאסור, ומ"מ התיר לצורך מצוה עפ"י דברי הביה"ל הנ"ל יעו"י ש"ש²⁵, אך להאוסרים אכתי תיקשי [למאי נפק"מ בכל הך פלוגתא].

וי"ל דנ"מ דהמ"פ נמצא בין כרמלית ובין רה"י או רה"ר, [והנפק"מ] אם שרי להעביר מרה"י או מרה"ר לשם, דהיינו אם נחשב כמוציא מרה"י למק"פ או מרה"ר למק"פ, או כמוציא לכרמלית, וק"ל.

איך הדין ברה"ר ידון

ד. והנה אי נימא דרה"ר דידן הווי כרמלית מפאת עומ"ר [כמ"ש בחזו"א סי' ק"ו], ואע"פ שיש פירצה יותר מ"י [כיון שפירצה יותר מ"י זה רק מדרבנן], והנה מה"ט יהיה מותר לטלטל מהאי רה"ר לכרמלית גמורה כגון למקום מקורה, אך לענין מקום פטור בכרמלית יהיה בהיפך, דיש להחמיר בהאי מקום פטור, דכיון [דהרחוב נחשב כרמלית א"כ] מצא מין את מינו וניעור [לפי מה שפסק רמ"א] [ונת' ד"ו בסי' ה' עיי"ש].



סימן י'

בענין המוציא מרה"י לרה"ר דרך מקום פטור (לסי' שמ"ו)

א. בשבת דף ה': מסקינן דהמוציא מרה"י לרה"ר דרך מקום פטור חייב, ומב"י בגמ' בדף ו'. דילפינן להאי חיובא [דמוציא] דרך מקום פטור מדינא [דמוציא מרה"י לרה"ר דרך] צידי רה"ר, ואע"ג דלאו כרה"ר דמי.

[וצ"ל] דמסתמא כן היה במשכן, וצ"ל נמי דמסתמא היה במשכן חיפופי עיי' יתידות האהלים.

ב. ויש לעיין בהוציא כדרכו, ובהיותו בכרמלית [או במקום פטור] לקחו שלא כדרך, [אבל העקירה והוצאה מרה"י וההכנסה לרה"ר והנחתו הוה כדרכו], מהו, ולענ"ד יהא פטור דהכל חלק מהמלאכה.

וראיה לזה מדינא דקלב"מ בקרע שיראין דיהא פטור אף כשקרע בהיותו בכרמלית [או מק"פ]. יעו"י בחזו"א אה"ע נשים [סי' קל"ה פרק אלו נערות סק"ב] בסוגיא דקלב"מ, [וא"כ ש"מ שהכל חלק מהמלאכה, וא"כ הכל גם צריך להיות כדרכו].



19. א.ה. יעו"י שם ברשב"א והמתבאר בדבריו דא"צ שיהא מחובר לקרקע אלא שיהא מונח שם בקביעות ואין עומד להסתלק וכמוש"כ שם לגבי היוזמי והיגי. וברור שלזה נתכוון הגאון זצ"ל.
 20. א.ה. לפלא אצלי שהגאון זצ"ל קיצר וסיכם כך את ד' הרשב"א, שהרי הרשב"א מסיים שאולי יש שיבוש בירושלמי ונשאר בצ"ע, וכן בשעה"צ סי' שמ"ה ס"ק נ"ח העתיק שהרשב"א מסתפק בזה עיי"ש.
 21. א.ה. נראה דצ"ל סי' שמ"ח, עיי"ש בביה"ל בתחילת הסימן. ואע"פ ששם נזכר הטעם מצד גזירה, ולא מצד דמיון למשא בני קהת, אכן באמת יעו"י ברשב"א בשבת [דף ג'] שהוא מקור ד' הביה"ל [כמפורש שם בביה"ל] שכתב שם בסוף דבריו גם טעם זה דדמי למשא בני קהת, עיי"ש. ומ"מ מש"כ הגאון זצ"ל דאין כן דעת ש"פ צ"ל, דהנה באמת אע"פ שתוס' בשבת דף ג' חולקים, וכמוש"כ שם בביה"ל, אך עכ"פ הגאון זצ"ל דן כאן בדעת רש"י, ובביה"ל שם כתב בשם הפמ"ג דדעת רש"י כהרשב"א, עיי"ש. וא"כ תקשי שא"א לפרש ד' רש"י עפ"י סברת החולקים על הרשב"א, וצ"ע [גם ריהטת לשון הגאון זצ"ל משמע שד' הרשב"א חידוש דלא קיי"ל כוותיה, אך בביה"ל שם משמע שחושש לזה, עיי"ש היטב, וצ"ע].
 22. א.ה. לא הצלחתי לפענח הכת"י כאן.
 23. א.ה. ועיי' עוד בסימן ג' מה שנתבאר בזה.
 24. א.ה. עיי' בשו"ע סי' שני"ג סוף סעיף א', ועיי' בסי' שנה"ס ס"ק י"ט ושעה"צ ס"ק ט"ז, ודו"ק.
 25. א.ה. לכא"ו יש נפק"מ כשהד"א מצומצם או פחות, ובמקום הנחתו בתוך המק"פ הוא כבר יותר מד"א ממקום העקירה בכרמלית, דאם הווי כרמלית א"כ העביר יותר מד"א, ואם הווי מק"פ לא העביר ד"א, ודו"ק, ובמה שציינן הגאון זצ"ל לסי' שני"ג, ורצה ללמוד משם לנידון מעביר ד"א בכרמלית ומניח במק"פ, הנה באמת לכא"ו יש לחלק, דהתם הנידון שיש הוצאה מרה"י לכרמלית או הכנסה מכרמלית לרה"י, אלא שחסר הנחה או עקירה, והרי יש כאן מלאכה אלא שחסר לה תנאי לחיוב, ומשום הכי הווי שבות שגורו אפילו בכרמלית, עיי' סוף סי' שמ"ט במ"ב וביה"ל, אך במעביר ד"א יתכן שאם אין מניח מחוץ לד"א חסר בכל המלאכה, שאין כאן מלאכה כלל, ואף דמפ"י במ"ב סי' שמ"ו ס"ק י"א דאסור לעשות כן ברה"ר, יל"פ שזה רק משום גזירה שמא יניח על הקרקע לאחר ד"א, וא"כ בכרמלית לישתרי דהו"ל גזירה לגזירה, וכמב"י בביה"ל סי' שמ"ט דרק בשבות שהוא מקצת מלאכה אסרו בכרמלית ולא במידי דגזירה, אכן באמת הדבר תלוי במה שכבר דנו באחרונים ז"ל בעיקר גדר מלאכת מעביר ד"א אם יסודו עצם ההעברה, וכן מטו בשם הגר"ח ז"ל [יעו"י] בסטנסיל עמ"ס כתובות בד' תו' שם דף ל"א ואכמ"ל], וא"כ שפיר איכא מלאכה שחסר לה תנאי לחיוב, ויש לדנו כשבות לאסור בכרמלית, או שצמצם ההעברה אינה המלאכה כי אם מה שמניחו במק"א חוץ לד"א שזה כרשות אחרת, וא"כ הכא בנידון דידן אין כאן מלאכה כלל, שהרי כאן לא הניחו במק"א חוץ לד"א כי אם במקום פטור [ועיי' בעה"מ ריש פרק הזורק], ואיך שלא יהיה צע"ג מ"ט פחות פחות מד"א בכלל שבות ולא בכלל גזירה, ועיי' היטב. [ובאמת שאפילו כלפי איסור דאו' דמעביר ד"א אשכחן פלוגתא, עיי' ברעק"א שבת דף ה' ודף ח' ע"ב, ועיי' חזו"א סי' ס"ב סקי"ט אות ג' עיי"ש, ואם ברה"ר אסור מה"ת ודאי שגם בכרמלית אסור, אך כל דברינו להצד שברה"ר אינו אסור מה"ת אלא מדרבנן, וק"ל].



שייך בראשו, דרך היכא דלא שייך בענין אחר אמרינן הכי [ועיי' סי' ש"ג סעיף ב' בביה"ד], אך מ"מ מדרבנן מיתסר אף כשאין מקום דע"ד, ובאמת במלביש א"צ מקום דע"ד, וכמו בכתב כשהוא מהלך דאף כשאין במקום הכתיבה דע"ד [ועיי' בדף פ. ויש לדחות] דאין משם ראייה להניח בידו [הדף שכתב עליו], וא"כ יש כאן חשיבות יד, ועיי' ד"ד³⁰.



סימן י"ג

בסוגיא דעקירת והנחת גופו אי עקירת והנחת חפץ דמי או לא (לסי' שמ"ז-שמ"ח)

ענף א'

עקירה והנחה ע"י ידו הפשוטה ברשות אחרת

א. מספקינן בגמ' [דף ג.] בעקירת ידו אם עקירת חפץ או לא, ומתבאר מן הגמ' דלכא' ראי' ממתני' [ב.] דחזינן דהמושיט ידו לרשות אחרת אינו חייב, דחשיבא רק עקירה בלי הנחה, [ואעי' פ] שהניח ידו [כשהכניסה לרשות השניה], אלא חזינן דהנחת גופו לאו כהנחת חפץ, ודחינן דלעולם כהנחת חפץ, וטעמא דמתני' דיד שאני, ופי' תוס' דידו בתר גופו גריר.

מחלוקת רש"י ותוס' בעוקר ביד הפשוטה לרשות אחרת ומעבירה ליד הפשוטה לשם ונח, ואח"כ מכניסה אליו, אם חייב או פטור

ב. ומתבאר מדברי תוס' בעירובין דף כ' ע"א בדעת רש"י דאם יעקור חפץ מרשות שאין גופו שם, ויניח בידו השנית [שג"כ פשוטה לשם] וינוח שם [בידו] ואח"כ יכניס ידו, יהא פטור, דכיון דידו בתר גופו גריר הו"ל נח במקום פטור, ועיי' ש"ש שבוה תי' רש"י אמאי מותר לשתות מים כשעומד ברה"ר וראשו ברה"ר [כמבואר בעירובין דף צ"ט.], והרי המים נחים בבטנו שברה"ר, [ונמצא] שעקר מרה"ר [והניחם בבטנו שברה"ר], אלא כיון דראשו שברה"ר בתר גופו גריר הו"ל נח במקום פטור [כשהמים נחים בפיו קודם שבויעם].

ותוס' [שם] כתבו דאין זה הטעם, אלא דמן [התחלת] הבליעה בטלים המים לגופו, [ותו לא איכפ"ל מה שנחים אח"כ בבטנו שכבר הם חלק מגופו]. ולפי"ז יש לומר דאם יהא חפץ שעקרו מרשות אחרת והניחו לידו השנית ונח [בידו ואח"כ] הכניסו, יהא חייב, דכשם שבאותה יד [שעקר בה] אף אם נחה [ואח"כ הכניסה] יהא חייב, וכמבואר בגמ' [דף ד.] דאם עקר מהרשות שאצלו והושיטה לרשות אחר ונח ואח"כ שדי לה חייב, ה"נ בהחליף ידיו.

קושיא על רש"י מגמ' בדף ג' ע"ב

ג. [ובאמת] דלרש"י תיקשי סוגיא [ג. ד. דאמרינן] דאי שדי לה חייב, [ומשום הכי התירו לו להחזירה לרשות שיצא משם כדי דלא ליתי לידי חיוב חטאת, עיי' בסוגיא], הא [יכול] להחליף לידו אחרת [ואו גם אם ישליכנה לארץ לא יהא חייב לפי שנח בינתיים במקום פטור]. וצ"ל כדכתבו תוס' שהי' חור בכותל, ואינו יכול להחליף ליד אחרת, אבל לתוס' א"צ לאוקמי לה בכה"ג [דלדידהו גם אם היה מעביר ליד אחרת ונח ואח"כ משליך, גם היה חייב].

נראה שגם לתוס' אם יעביר ליד של אדם אחר הפשוטה מרשות לרשות ואח"כ המשיך במלאכה פטור

ד. וטעמא דמילתא [של שיטת תוס'] דחשיבא פעולה אחת, אבל ודאי מי שעקר והניח החפץ על יד הפשוטה מאדם שעומד ברשות אחרת ונח החפץ, ואח"כ לקח [הראשון] החפץ הימנו והניחו, יהא פטור [גם לתוס']³¹.

וא"ת א"כ גם לתוס' בהא דאי שדי לה יעמוד אדם אחר אצלו, ויושיט ידו לצד השני ויתן חבירו אצלו ויחליף לידו, דהשתא אי שדי ליה כבר ליכא חיוב חטאת [דממ"נ כשזה ביד חבירו ודאי אי שדי לה חבירו ליכא חיוב חטאת, וגם כשתחזור לידו וישדי לה נמי לא יתחייב, שהרי כבר נח בינתיים במק"פ]. וי"ל דאיירי שאין אדם אחר שם.

אין איסור להעביר ליד חבירו הפשוטה ע"פ אם ישאר ביד חבירו

ה. ואין לומר דזה שמקבלו קא עבר איסור דרבנן דהו"ל כהנחה, דמספק"ל טובא דהרי גם קודם היה ביד הפשוטה של הראשון, ומאי נשתנה מצב החפץ [ועיי' בסיומן ט"ו שנתבאר דאפילו עקירה מהקרקע והנחה לתוך היד הפשוטה אין בה איסור, אלא א"כ ממשיך להעבירה לרשות שהגוף שם, אך אם מניחה שישאר ביד הפשוטה אין בזה איסור כלל, וכ"ש בנידון דידן שמעביר מיד פשוטה ליד פשוטה].

קושיית הגרעק"א דאמאי לא הוכיחו בגמ' דידו בתר גופו גריר ממתני' דעירובין צ"ט. אליבא דרש"י

ו. והנה הגרעק"א הקשה מאי ס"ד דגמ' דהושיט ידו [הטעם] מפאת דהנחת גופו לאו כהנחת חפץ, וכן [ס"ד] דטעמא דהמושיט ידו שקיבל חפץ והכניס דפטור משום דעקירת גופו לאו כעקירת חפץ, [והרי] לרש"י דטעמא דמתני' [בעירובין צ"ט]. דמותר לשתות משום [שנחשב] דנח במקום פטור, א"כ פשיטא דהמושיט [ידו עם חפץ לרשות

אם רשאי להעביר מכרמלית לרה"י כשינוח על עמוד ברה"ר למעלה מי' ואח"כ יקח ומכניס לרה"י

ב. והנה הרב אברהם מרדכי ביאלוסטיצקי נ"ד דן דאם נימא דמותר להחליף ברשויות דרבנן, אם יניח חפץ על עמוד חשמל שיש בו כעין סולמות למעלה מ"ט, א"כ הו"ל מקום פטור, ומשם יוכל לזרוק לרה"י, ואע"ג דמרה"י לרה"י דרך כרמלית וכן מכרמלית לרה"י יש לדון לאסור אף כשלא הניח באמצע, וכמוש"כ בחזו"א עירובין סי' ק"ג ס"ק י"ט, [וא"כ לכא' כאן מטלטל אח"כ מכרמלית לרה"י, דהיינו לאחר שמוריד מהעמוד], אך הכא הו"ל למעלה מ"ט, ואין כרמלית תופסת למעלה מעשרה, [וא"כ ממק"פ דרך מק"פ מטלטל לרה"י]. אך יש לעיין בזה, דאם עומד על הכרמלית הא דיינינן בעלמא [עי' שבת דף צ"ב] ממשא בני קהת [דנחשב כנושא למטה מ"ט], וא"כ כאשר לוקח בידו [מע"ג העמוד כדי לזרוק לרה"י] הו"ל [כנמצא] בכרמלית, ולא יוכל לזרוק לרה"י, וכ"כ בחזו"א עירובין סי' ק"ג ס"ק י"ט דעל גוף האדם לא אמרינן למעלה מעשרה טפחים, אף בכרמלית²⁷.

אך אם ידו נעה י"ל דלא הווי נח, [ונמצא שהוא אמנם מחזיקו בכרמלית אך לא נח בכרמלית], וא"כ תליא אם אוסרים בכרמלית להעביר לרה"י כשלא נח [בכרמלית], ובחזו"א שם אסר, אך מ"מ לצורך מצוה יש לדון להקל מפאת שבות דשבות, עיי' בביה"ל סוף סי' שמ"ט ובחזו"א שם²⁸.

ונדון זה יש לדון בו גם כשעומד ונח אך ידו נעה, [ועיי' בגליון הקודם סימן ה' באריכות א"כ כה"ג מיקרי נח או לא], אך אם ילך ובהליכתו יקח מן העמוד, בזה וודאי דלא נח, וכדינא דמניח עליה כשהיא מהלכת [עי' סי' רס"ו], וכ"ז למתירים להחליף ברשויות דרבנן [דלדידהו יש לדון להתייר מטלטול מכרמלית לרה"י עיי' שנה ע"ג מק"פ באמצע וכנ"ל].

כל הנידון רק אם נח בינתיים במק"פ

ג. והנה בגמ' מתפרש שאדם אחד העומד במק"פ לוקח מאדם העומד ברה"ר, ומניח ביד אדם העומד ברה"י, וכן הוא במ"ב סי' שמ"ו ס"ק ה', וכ' שם המ"ב דאף בלא נח בידו [חשיבא כמו שנה במק"פ]. דלרש"י והרמב"ם אף בכה"ג חשיבא הנחה, ואף שידו נעה, דכשהגיע החפץ נגד גופו [חשיבא הנחה], ולהראב"ד רק אם נח בידו [חשיבא נח במק"פ].

וכ' במ"ב שם דלענין רשויות דרבנן כל הנידון [להקל להחליף דרך מק"פ] רק בנח, וממילא יהא תליא בפלוגת הרמב"ם והראב"ד [אימתי חשיבא שנה במק"פ, אי דווקא כשידו נחה או אפי' נעה ועברה דרך גופו], וכ"כ בחזו"א עירובין סי' ק"ג ס"ק י"ז דהפלוגתא ברשויות דרבנן אם שרי להחליף, [מיי"ד] רק בנח, ובלא נח אין להקל.

מה נחשב להנחה במק"פ לגבי החלפה ברשויות דרבנן דרך מק"פ²⁹

ד. והנה בעיקר הא דאסקינן דבלבד שלא יחליפו, ואם החליפו פטור אבל אסור, מקשינן בגמ' דף ח' ע"ב מהא דמעביר דרך עליו חייב, ומשני דהתם לא נח, אבל הכא [במחליף דרך מק"פ] נח, ונחלקו קמאי אם [בעצם זה] דהוי נגד גופו חשיבא נח אף שידו נעה, וכ"ד הרמב"ם [פ"ב משבת הי"ד], [ולפי"ז] הך דדרך עליו [צ"ל] דלא היה נגד גופו כלל, או דבעינן שינוח ממש וכד' הראב"ל, הובא כ"ו בשעה"צ סי' שמ"ו עיי"ש סק"ו. והנה לענין העומד במקום פטור אין נ"מ, דבלא"ה מתסר מדרבנן, ונפק"מ רק אם יש גם איסור דאורייתא, אך הנפק"מ מזה לענין החלפה ברשויות דרבנן להמקילים, עיי' סי' שמ"ו סעיף א'. וא"כ ילעי' אם שרי כשידו לא נחה, אך באה כנגד גופו, לפי מה דס"ל להגר"א שם וסי' שנה"ה דלא שרינן בלא נח, וכ"ד המשנ"ב שם והחזו"א.

והנה יש כאן ס"ס לחומרא, דילמא אסור להחליף ברשויות דרבנן, וגם אם מותר דלמא לא נח, ויעוי' בשעה"צ סי' שמ"ו אות ז' שדן בהאי נידון, והביא השיטות ולא הכריע, עיי"ש.

ענף ב'

אם יש דרך להוציא כובע מבור אל הכרמלית

שאלה: מי שעומד בכרמלית וכובעו נפל לתוך הבור, האם יכול לבקש מחבירו שבתוך הבור לזרוק את הכובע מתוך הבור [באיה אופן אסור, ובאיה אופן יוכל להוציאו מן הבור].

א. והנה לזרוק מהבור לכרמלית הו"ל מוציא מרה"י לכרמלית, ובודאי אסור מדרבנן [אף היכא שאין הרחוב רה"ר דאו].

ב. ואף אם יזרוק למעלה מי' טפחים [מן הרחוב], ואח"כ יפול ללמטה מי' טפחים ברחוב [נמי אסור], ולא אמרינן דהו"ל מרה"י לכרמלית

דרך מקום פטור [די"א דשרי כמבוי בסי' שמ"ו סעיף א'] כיון דלא נח, וכבר הכריע הגר"א דבלא נח כו"ע לא פליגי דאסור, ונחלק על הרמ"א בסי' שנה"ה דלא חילק בזה עיי"ש. [וכנ"ל ענף א' ס"ק ג. ד.]

ג. ואם חבירו יושיט ידו ויקח ממנו, הו"ל זה עוקר וזה מניח, די"ל דזה אסירא אף בכרמלית [ועיי' סי' שמ"ט שעה"צ סק"ד].

ד. ואם בעל הכובע יושיט ראשו לתוך הבור, וילביש חבירו את הכובע על ראשו שבתוך הבור, ג"כ לאו שפיר דמי, כיון דרגליו בכרמלית אמרינן ידו [היה ראשו] בתר גופו גריר, ונמי אסור [ואע"ג דלא הוי דע"ד, דרק בידו אמרינן דחשיבא כדע"ד ואחשיבא לא

סימן י"א
באיסור להחליף דרך מק"פ כשהעקירה מרשות ראשונה ע"י נכרי או מער"ש (לסי' שמ"ו ס"א)
יסוד החזו"א שאם נעקר ע"י קוף והונח במק"פ רשאי להעביר לרשות שניה

א. בהא דמבואר דאסור להחליף [מרה"י לרה"ר דרך מקום פטור]. איירי אף בשני בני אדם כמבואר בסי' שמ"ו סעיף א', [דהיינו] כשהעוקר מרה"ר מניח בידו של העומד במק"פ, והעומד [במק"פ] נותן להעומד ברה"ר, [ואף שאין כאן אדם א' שעשה כל המלאכה, וכל א' עשה חצי מלאכה, וגם את החצי הזה עשה מרה"י למק"פ או ממק"פ לרה"ר, אעפ"כ אסור]. ובחזו"א עירובין סי' מ' ס"ק ה' כתב דאם קוף לקח מרה"ר והניח במק"פ, יהא מותר לישראל לקחתו ממ"פ לרה"י עיי"ש.

לפי"ז ה"ה בנעקר ע"י נכרי, וחילוק שבין איסור להחליף דרך מק"פ לאיסור דוה עוקר וזה מניח [לגבי נעקר ע"י נכרי]

ב. ולכא' ה"ה בנכרי, דנכרי כקוף, אך חזינן דבנכרי שעוקר מרה"י ונותן לישראל הנמצא ברה"ר, אסור לישראל לקחת הימנו, כמבואר בתוס' בדף ג' ע"א שהעמידו למתני' בנכרי עיי"ש [וא"כ חזינן דמיקרי התחלת מלאכה, וכשהישראל לוקח כגומר המלאכה שהותחל ע"י עכו"ם, וא"כ נאסר גם דרך מק"פ שיסודו ג"כ שנעשה כאן החוצאה של המלאכה אף שנה במק"פ, ומדאי שרי, מ"מ רבנן אסור, וא"כ נאסור גם כשתחלתו היה ע"י עכו"ם, שגם ע"י עכו"ם נחשב שנעשתה כאן המלאכה שנגמר ע"י ישראל דרך מק"פ].

וצ"ל דס"ל לחזו"א דיש חילוק בין עקירה בלא הנחה או הנחה בלא עקירה, דמצרפינן מעשה נכרי [למעשה הישראל שגומר את המלאכה], להיכא דנח ממש במקום פטור [דבזה באמת אין שייכות בין ב' המעשים, וכל א' לעצמו אינו בגדר חצי מלאכה ג"כ, ולא נאסר רק כשישראל עושה לב' החלקים].

החלפה דרך מק"פ כשנעקר לשם מער"ש, והנחת חפץ ברה"ר כשנעקר מרה"י בער"ש

ג. ועל כרחק לחלק כן, דהא אם נטל מער"ש והניח במקום פטור וודאי יכול בשבת ליטלו ממק"פ ולהניחו ברה"ר, ולענין המושיט ידו מערב שבת לרשות שניה אסור [לגמור המלאכה] לזרוקה, [וש"מ דכשנח במק"פ קיל טפי ובהכרח מטעם הנ"ל, וכשם שקיל טפי כשהתחלה מער"ש, כך י"ל דקיל טפי לגבי כשהתחלה ע"י נכרי, דלא נאסר אלא כשבי' החלקים נעשה ע"י ישראל בשבת].

אך לכא' התם טעמא אחריןא [איכא], דידו משמש [ונגדר] גם לאידך רשותא, [ומשום הכי נאסר לזרוקה לרשות שניה, דנחשב שיש בו קצת גדר מלאכה כיון שהיה לו שייכות אחרי רשות ראשונה, והשתא מניחה ברשות שניה], ולא מפאת השלמת המלאכה [שהותחל מערב שבת, ומשום הכי לא דמי להונח במקום פטור שכבר אין שייכות לרשות ראשונה, וע"כ שרי להעביר מן המק"פ לרשות שניה כשהניח במק"פ בער"ש, וא"כ אין ראייה מזה לחלק בין הענינים]²⁶.

ונפק"מ [בין ב' הדרכים בטעם האיסור להשליך לרשות שניה את אשר הוציא מער"ש לשם בידו הפשוטה], במי שהלך מער"ש מרשות לרשות, ולא נח ברשות שניה, אם מותר לו להניח בשבת ברשות השניה [דאם משום השלמת המלאכה גם בכה"ג שייכא, ואם משום שנחשב מקצת מלאכה מצד שהיה לו שייכות לרשות ראשונה, ומשליכה עכשיו לשניה, א"כ לא שייכא בכה"ג שכבר לא היה לו שייכות להרשות הראשונה שכולו גופו, והחפץ ברשות שניה אלא שלא נח], וע"י.

החלפת רשויות דרך מק"פ כשמתחיל ביו"ט א' של גלויות ומניח ביו"ט שני

ד. בהא דאמרינן שלא יחליפו [דרך מקום פטור, נראה לומר] דבשני ימים טובים של גלויות [מותר לעקור מרה"ר ביו"ט ראשון ולהניח במק"פ, וכשיכנס יו"ט שני ליקח משם ולהכניס לרה"י], ואפי' כשזה לצורך נכרי שאין ע"ז [התיא] דמתוך, ומשום דלכא' יש להתיר דשני קדושות הם, [וכמו דשרי להניח במק"פ בער"ש וליקח משם בשבת וכדלעיל], וכמו דאי' בגמ' דמתנה על הכלכלה ומפריש בתנאי משום דהוה ב' קדושות, [וממ"נ חל ביום שהוא חול, וה"נ בענייננו לא נחשב שעקר והניח ביו"ט, דממ"נ א' מהם חול].



סימן י"ב

בענין להחליף רשויות דרבנן דרך מקום פטור (לסי' שמ"ו ס"א)

האיך משכח"ל מקום פטור הסמוך לכרמלית

א. אמרינן בברייתא בדף ו'. דממקום פטור מקילים לטלטל לרה"י ולרה"ר, ובלבד שלא יחליפו, דהיינו שלא יעביר מרה"י לרה"ר [דרך מקום פטור]. ולענין מרה"י לכרמלית דרך מקום פטור אי שרינן להחליף, ועיי' בסי' שמ"ו סעיף א' דיש אוסרים ויש מתירים, וכתב שם בביה"ל דאם ינימא דמצא מין את מינו וניעור, א"כ לא משכחת לה [מקום פטור]. דהרי סמוך לכרמלית [בטל לכרמלית].

אך לכאורה משכחת לה בעמוד שגובה למעלה מעשרה ואין בו דע"ד, דל"א מצא מין את מינו שהרי כרמלית תופסת רק עד עשרה [כמבוי בסי' שמ"ה סעיף י"ח].

26. א.ה. כנר' הכוונה דנמצא שיש לחלק לגבי עקירה מער"ש והניח במק"פ לבין כשהיתה ידו פשוטה לרשות אחרת מער"ש, אבל זה חילוק השייך רק שם, דלגבי כשכנס הגוי לרשות השניה ולוקחים ממנו תו לא שייך סברא זו, ובה הנדון רק משום השלמת המלאכה, ובזה שפיר יש לדמות ליקח מנכרי לבין ליקח מנכרי שהניח במק"פ, דבתרווייהו לכא' שייך לדון משום השלמת המלאכה, ואף שעדין יש לחלק, כמו שחילק הגאון וצ"ל לעיל בדעת החזו"א דליקח מנכרי חמור טפי מליקח ממק"פ לאחר שהניח שם נכרי, ואפי' לגבי שבת עצמו. וכנ"ל. שהרי אין סתירה לחילוק הנ"ל, אך הוכחה לחילוק ליכא [ועיקר הנידון דעקר מער"ש אם רשאי חבירו ליקח ממנו בשבת, עיי' להלן סי' ט"ו ועיי' עוד בסיומן כ"א מש"כ בזה].

27. ועיי' לעיל סימן ח' ס"ק ב', ג' ושם סק"ה.

28. ועיי' לעיל סימן ט' סק"ג ובהערה בשולי הגליון שם.

29. כל ס"ק ד' להלן הוא מכת"י הגאון וצ"ל במק"א במחברתו ואם כי רוב הדברים כבר כתובים בס"ק הקודם, מ"מ יש בזה מה שאין בזה והדפסנו שניהם זה לצד זה.

30. א.ה. אע"פ שדחה הגאון וצ"ל ההוכחה אך מ"מ כן מבוי' בחזו"א [סי' ק"ה סק"ו] דדרך מלבוש חשיבא הנחה כע"ג מקום דע"ד.

31. א.ה. עיי' חזו"א סי' ק"ה סוף ס"ק ב' עיי"ש.



שניה) פטור (ובודאי מטעם) דיחויא דגמ' דידו בטר גופו גריר [דהא התם איא לפרש דעקירת גופו לאו כעקירת חפץ, דהרי התם עקר מהקרקע, אלא שנפטר לפי שנה בפיו קודם שיצא לרה"ר, ובהכרח שראשו הפשוט לרשות אחרת כמקום פטור, וה"נ ידו].

ותירץ דהנה בעירובין [צ"ט]. מספקינן כשהוא ברה"י ופי האמה ברה"ר [אם חייב או לא], וטעמא דמילתא [דמספקינן] אי בטל לגופו [ונחשב העקירה רק מפי האמה, או שנחשב עקירה מגופו], ולפי"ז מתני' [דמותר לשותות כשגופו ברה"ר ופיו ברה"י] כפשוטה, [דהרי ההנחה נגמרת מיד כשנכנס לפיו ובטל לגופו וא"כ עבר והניח ברה"י] וכל קושיית רש"י ותוס' רק לאידך גיסא דגמ' [דאינו בטל לגופו דלפי"ז ההנחה נגמרת לכאן רק כשיגיע לתוך בטנו, ואמאי שרי לשותות מרה"י כשגופו ברה"י], ואהא תי' רש"י דנח במקום פטור, [היינו שנה באמצע בפיו שנידון כמק"פ וכנ"ל] ותוס' תירצו דבטלים לגופו, וחלוק הנפלט מן הגוף לבא אל הגוף, [דאף דבמוציא מפי האמה יש צד שנחשב עקירה מתוך גופו ולא מפי האמה ומשום שכבר מקודם נעקרו לצאת ואינם בטלים לגוף, אבל כששותה והמים עומדים להכנס לגוף שפיר בטלים לגוף מיד כשנכנסו לפיו ושם היא הנחתם, וכנ"ל ס"ק ב'] וכיון שכן כבר אפשר לפרש מתני' צ"ט. כאידך גיסא דבטל לגופו, וליכא שום הוכחה דנחשב למקום פטור]³².

ענף ב'

אם נידון עקירת גופו דווקא כשעמד תחילה לפוש [ואם יש חילוק בין הטענו חבירו להיה טעון]

א. בהא דמספקינן אם עקירת גופו כעקירת חפץ [או לא], ומייתא מברייתא דהיה טעון מערב שבת [וכו' עיי"ש], והקשו תוס' [דמאי איריא טעון מער"ש] אף אם טעון בשבת, דהא על כרחך [מיירי] בעמד לפוש, [וא"כ יש לו לדון משום העקירה שאחר כך לאחר שעמד לפוש וחזר ונעקר], ועיי"ש מה שתירצו.

קושיית החזו"א על התוס' הג"ל ותירצו צ"ב

וקשה [דהו"ל להקשות כן מיד בעיקר הספק דמספק"ל באופן שהטענו חבירו, אם עקירתו אח"כ הוה עקירה, ועל כרחך מיירי בעמד לפוש, דא"כ פשיטא שעקירה שאח"כ אינה עקירה, וא"כ הו"ל להקשות] מאי איריא הטענו חבירו [אפילו היה טעון בעצמו ועמד לפוש ואח"כ עקר, אי עקירה זו שמה עקירה או לא], וכתב בחזו"א סי' ס"ב סק"ג דהתם י"ל בהטענו והו"ל עמד לכתף, והלכך בה"י טעון מעצמו ה"י פטור [הו"ל החזו"א שם: דהתם י"ל שהתחיל להלך תכף בשעה שהטענו, ומה שעמד להטענו הו"ל לכתף, וכוונתו לכאן דבאמת לא עמד לפוש, והלכך בה"י טעון בעצמו ליכא עקירה לאחר שנטען לחיבו, ואעפ"כ בהטענו חבירו מספקינן]. וקשה א"כ בהטענו חבירו נמי [מאי מספק"ל הדין היה העקירה, דמשעה שהטענו חבירו לא נח כלל וליכא עקירת גופו], וי"ל בשני דרכים.

דרך ראשון - לבאר דבהטענו נחשב כעקר מן העומד לכתף, ודחיית פ"י זה

ב. או דהטענו חבירו לא היה הכרח לפרש דמיירי בעמד לפוש דהיה אפשר לפרש בעמד לכתף, ואעפ"כ מספק"ל מצד עקירת גופו, ומשום דאע"ג דהו"ל לכתף הו"ל מ"מ עקירה, כיון דהחפץ לא היה עליו מקודם, וכמו העוקר מהעומד לכתף ד"ל דחייב [דאף דכלפי נפשה לא מיקרי שנה להפסיק בין עקירה ראשונה להנחה אחרונה, או לחיבו עכשיו על הנחה, אך מ"מ כלפי אדם אחר י"ל שישחב שעקר ממנו, וה"נ אדם זה עקרו בהליכתו מחבירו שהטענו עליו, ולא אמרו דלא מיקרי הנחה מעקירה חדשה אלא כלפי חפץ שכבר היה על גופו מקודם, ומשום הכי נסתפקו בהטענו חבירו ולא בהיה טעון מקודם, דבזה פשיטא דעמד לכתף אין אחריה עקירה וא"כ נשאר עקירה ראשונה וא"כ אין מקום לדון מצד עקירת גופו אלא אי"כ עמד לפוש בינתיים, ומשא"כ בהטענו חבירו שאפי' הטענו כשעמד לכתף יש לנו לדון מצד עקירת גופו]. אך מסברא צ"ע דהרי החפץ עליו ולא עוקרו הימנו, [שהרי האדם בהליכתו לא עקר מהאדם שהטענו, שאורבה הלה הטענו והוא הלך, וא"כ כל עקירתו רק ממצב שהחפץ כבר עליו, וזה כשהוא כבר עמד לכתף דלא שמה הנחה, וליכא כאן עקירה, ותיקשי מה הצד לחיבו].

דרך שני - עפ"י יסוד בגדר עמד לכתף, וראיה לזה

ג. ולכך י"ל דעמד לכתף רק כשהחפץ עליו, [דרך אם היה טעון מכבר ואח"כ נעמד לכתף מיקרי עמד לכתף, ולא כשמתעסק לקבל את החפץ מחבירו דזה לא מיקרי עמד לכתף, וכיון שכן כשעמד לכתף ליקח מחבירו ועקר מיקרי עקירת גופו, ומה שנעמד אח"כ לכתף אינה הנחה, וא"כ הספק על העקירה מיד לאחר שהטענו חבירו, ולא על עקירה שאח"כ, ולהכי מספקינן רק בהטענו חבירו]³³, ולפי"ז אם אדם בא ומושיט ידו לקחת מחבירו [להכניסה לרשות אחרת], וכשהוא וידו ברשות אחת יהיה חייב [כשהכניס לרשות השנייה], דחשיב ידו מונחת, [ואח"כ חשיבא עקירה אם עקירת גופו כעקירת חפץ], וכן במושיט ידו לחבירו שחבירו יקח [ממנו] כשהוא וידו ברשות אחת [יתחייב חבירו הנמצא ברשות אחרת, ופושט ידו ליקח ממנו אם יקח ממנו, ואע"פ שלכאוי ידו לא נייחא כשהושיטה לחבירו, ומה"ט גופא דחשיבא מונח בידו וידו חשיבא נייחא, וממילא יש לנו לדון אח"כ כשחבירו לוקח ממנו עקביד עקירה]. וראיה לזה דהא חזו"א דהוקשה לן טעמא דמתני' אמאי מושיט פטור, וסוברים דטעמא משום דעקירת גופו לאו כעקירת חפץ, והנחת גופו לאו כהנחת חפץ, ומשני דידו בטר גופו גרידא, ואמאי לא אמרינן משום [דכשפושט ידו ומושיטה לרשות השנייה] הו"ל כלכתף

[ולהכי איא לחיבו שאין כאן הנחת גופו או ידו], אלא על כרחך כנ"ל [דזה לא מיקרי לכתף, דמתעסק להושיטה לחבירו שיקח ממנו וחשיבא מונחת, וא"כ קשיא לן אמאי פטור אי הנחת גופו או ידו כהנחת חפץ, ומוכרחים לתרץ דידו בטר גופו גרידא, וכשהיא פשוטה לרשות אחרת הו"ל כמק"פ], וצ"ת.

ענף ג'

במו"מ של הגמ' בטעמא דמתני' אי משום דעקירת הנחת גופו לאו כעקירת הנחת חפץ או משום דידו בטר גופו גרידא קושיית הגרע"א על ד' רשב"א בתוס' ג'.

א. בתוס' (ג'). כתבו בשם רשב"א דכל הספק רק בעקירת גופו ולא בהנחת גופו, ותמה הגרע"א א"כ ע"כ טעמא דמתני' משום דידו בטר גופו גרידא, [דא"כ אמאי המושיט ידו פטור, והרי הנחת ידו חשיבא הנחה בלי הסברא דידו בטר גופו גרידא, כאשר פשיטא לן דהנחת גופו הוה הנחה].

ד' הרמב"ן מנלן דידו בטר גופו גרידא, דילמא מיירי שידו לא נחה, ותירוצי הרמב"ן

ב. ולכאוי י"ל דהנה רמב"ן [בדף ג' ע"ב] הקשה מנא לן ממתני' דידו בטר גופו גרידא, ואינה כרשות [שפשוטה] לשם, דילמא הא דפטור המושיט על הוצאתו [או הכנסתו] דידו לא נחה, ולקח השני מידו הוה [ולכאוי הנחה מצד המושיט וא"כ לחיבו].

ותי' שם ג' תירוצים:

או דגמרינן מהא דנתן השני לידו הפשוטה אליו והחזירה אליו, דבזה איירי הנחה [וקבל מחבירו שהניח לידו ועקר והחזיר אליו, ואו הניחה עיי"ו, ומדפטור ש"מ דידו בטר גופו גרידא, ואין כאן הנחה ברשות השנייה בתחילה כשהיתה ידו פשוטה לשם].

עוד תירץ דמשמע במתני' דפטור המושיט על הוצאתו אף הנחה, [דמשמע] דמחייבים רק בנתן ליד חבירו. עוד תירץ דילפינן לה מדברי רביי³⁴.

נסיון ליישב לפי"ז קושיית הגרע"א ודחייה לזה

ג. והשתא לתירוץ קמא ובתרא ניחא קושיית הגרע"א על הרשב"א [שבתוס'], דמהנחת גופו לא תיקשי כלל דידו נעה, [וכל ההוכחה רק מגוונא דעקירת ידו וכנ"ל, דבזה מיירי שנהה ידו והכניס לידו ועקר ידו והחזירה אליו, וא"כ בזה שפיר ס"ד לפרש מצד שעקירת ידו לאו כעקירת חפץ, ואין לנו הכרח לפרש משום דידו בטר גופו גרידא].

אבל אין תירוץ זה נכון כלל, דבודאי תירוצי הרמב"ן לא פליגי, ובודאי שיעור ממתני' דבכל גווני פטור המושיט, אף ההוציא ידו מלאה ונחה [וכתירוץ אמצעי של הרמב"ן, וא"כ הרי בזה א"א לפרש לפי הרשב"א הטעם לפטור מצד שלא כהנחת חפץ, ומוכרחים לפרש משום דידו בטר גופו גרידא, וא"כ איך ס"ד לפרש בבא דקיבל בידו והכניס מטעם דלאו כעקירת חפץ].



סימן י"ד

בענין מושיט או זורק לתוך יד חבירו (לסי' שמ"ז)

בדף ג' ע"א הביאו תוס' ירושלמי דבמושיט חייב רק כאשר מקבל אחר, והיינו דהוא עביד מלאכה גמורה [שהוא עוקר ומניח], אבל ליד אחר [ולא לקרקע עיי"ש, ומובא בב"ה"ל סי' שניד עיי"ש].

ובחזו"א או"ח מועד סי' ס"ב סוף ס"ק י"ט כתב דמשמע דש"ס דידן פליגי אהא, וכתב ראייה מדדנו בגמ' [ריש הזורק] אי ילפינן זורק ממושיט, [ולכאוי הרי זורק אינו לתוך ידו של חבירו], וכתב דיש לדחות [דמיירי] דזורק ליד חבירו.

והנה אם חבירו קפץ ידו קודם שנגע בכפו, קעביד חבירו הנחה, [ובודאי פטורים כדון שניים שעשאוה].

ואם לאחר שנגע בידו קעביד, איכא הנחה [מכח הזורק], אך אם היה נופל מידו [אם לא סגר את ידו] יל"ע, ומסתברא דחבירו רק מנע הנפילה, וההנחה הוה דידה [דהזורק], וצ"ת.

ואם היה שניים שניים בבי"א יש כאן שתי הנחות מכח הזורק ומכח המקבל, והו"ל שניים שעשאוה, והו"ל זה יכול זה יכול וזה יכול ושניהם פטורים. אך [סברת החזו"א] דמהא דלא הוזכר בש"ס דידן, ש"מ דחייב בכל ענין, היינו אף כשלא הניח ליד חבירו אלא לקרקע וכנ"ל.



סימן ט"ו

בענין עקירה בלי הנחה או הנחה בלי עקירה (לסי' שמ"ז)³⁵

תרי גווני באיסור דרבנן של עקירה בלי הנחה [וכשהנחה תהא במוצי'ש] א. הנה בהא דנתן במתני' [שבת דף ב'. דציאות השבת שניים שהן ד', מבואר בגמ' ג'. דהכוונה] דאיכא לעומד בפנים שניים דאורייתא, והיינו הוצאה והכנסה, ושניים דרבנן דהיינו עקירה לחודה לפירש"י בדף ג', ומשכח"ל או שפשט ידו החוצה או שהניח ביד חבירו הפשוטה אליו. והנה בפשט ידו החוצה זהו איסור באפי נפשה [דיש איסור לעקר ולהוציא

לחוץ אף אם לא הניח כלל לבסוף, כמבואר בפוסקים בסי' שמ"ז, ועיי' סי' שמ"ח], אבל בנתן ליד חבירו הפשוטה אצלו הרי אם היה נותן על מנת לקחתו [חזו"א], אצלו, לכאוי אין איסור, וכדחזו"א דמותר לאדם לפשוט ידו לרשות השנייה ולהגביה חפץ ולהניח שם, כמבואר להדיא במתני' בעירובין דף צ"ח: ודף צ"ט. ואע"פ שהחפץ היה בתחילה על הקרקע ועכשיו בידו הפשוטה [ועיי"ז אינו כמנוח ברשות שהיתה תחילה, ואעפ"כ לא מיקרי עושה מקצת מלאכה], אלא דהאיסור הוא רק כאשר חבירו יוציא לרשות השנייה ואתעביד מלאכה שלימה, ונמצא שהראשון עשה חצי ממנה. ולפי"ז יל"ע בנתן ליד חבירו הפשוטה לרשות, וחבירו יוציא במוצי'ש, אם יש כאן השלמת המלאכה, או דמי ללא הוציא כלל³⁶.

כיו"ב באיסור הנחה בלי עקירה [וכשהעקירה נעשית מער"ש]

ב. והנה עד"ז גם להיפך, שהנה מבו' בסוגיין שיש איסור לבעה"ב ליקח מיד העני הפשוטה מרה"ר לרה"י ולהניח בתוך הבית, וגז"ז פשוט שרק מחמת שהלה הביא חפץ מבחוץ לכאן, אסור ליקח ממנו, ומשום דיש כאן השלמת מלאכה, דאם חבירו רק הרים בידו הפשוטה מרשות השנייה את החפץ שהיה מונח כאן ברשות בודאי מותר ליקח הימנו דאין כאן השלמת המלאכה, וכדמוכח ממתני' דעירובין וכנ"ל.

ואם חבירו הכניס את ידו הפשוטה לבית מערב שבת, יש לומר דאסור ליקח ממנו, דהא חזו"א דהוא עצמו שהושיט ידו מערב שבת אסור להניח בשבת [עיי' בגמ' ג': ושורע סי' שמ"ח] דחשיבא השלמת מלאכה, וא"כ י"ל דגם חבירו [אסור ליקח ממנו], ואע"פ שיש לחלק דהוא עצמו דהוה מלאכה גמורה גזרינן אף כשהעקירה מער"ש [אטו אם העקירה בשבת], ומשא"כ בכה"ג [שגם כשהעקירה בשבת אינו אלא מדרבנן דאיתעביד מלאכה מבניניה, וכל אחד עשה רק חצי מלאכה], ומ"מ אין דאיייה להתיר, [ויעו"ז עוד בסימן י"א ובסימן כ"א מש"כ בזה].

הנחה כשהעקירה ע"י נכרי

ג. ויש לעיין בנכרי שהושיט ידו אם מותר ליקח הימנו, אם חשיבא השלמת מלאכה כמו מער"ש או לא, וצ"ע. ולכאוי יש להביא ראייה, דהנה תוס' בדף ג' ע"א הקשו בבבא דפטור ומותר הא איכא לפנ"ע, ומוקי לה בנכרי, ואעפ"כ אסרינן במתני' עקירה לחודיה או הנחה לחודיה [וש"מ דאסור]. [ויעו"ז בסימן הג"ל מש"כ בזה].

זה עוקר וזה מניח ברשויות דרבנן

ד. ויל"ע אם איסורא דזה עוקר וזה מניח נאמר גם ברשויות דרבנן, דבסוגיין אשכחן מרה"ר לרה"י, אך יל"ע מכרמלית לרה"י וכיו"ב אם אסרינן או לא.

ועיי' בשעה"צ סי' שמ"ט ס"ק י"ד בשם אבן העזר שמותר [ואולי רק לצורך מצווה], ובית מאיר ס"ל דאסור, ולכאוי יל"ע דהא אמרינן בשבת דף ק"ל ע"ב ובפסחים דף צ"ד ע"א באימול [הנמצא] בכרמלית שהעמידו [הכמים] דבריהם במקום כרת, [ואמאי הוצרכו להעמיד דבריהם במקום כרת], והא יש להתיר בזה עוקר וזה מניח, ונצטרך לומר דאיירי כשיש רק המוהל, ואכתי תיקשי א"כ דהאב אינו כאן, א"כ יוכל להקריב ק"פ, [ואמאי] אמרינן דאין יכול להקריב, [היינו שהמוהל אין מעוכב מלהקריב ק"פ, והאב בלא"ה אינו כאן, וא"כ מאי העמדת דבריהם במקום כרת יש כאן], וי"ל דאיירי שהאב הוא המוהל, [ורק הוא נמצא כאן, והוא מעוכב מלהקריב עד שימול את בנו].

והא דקשה שאם אסרו חכמים הו"ל אנוס, ויהא חייב בק"פ, כבר הק' כן בחמדת ישראל בקונטרס... אות כ"ז, עיי"ש.

בטעם דאסור רק מדרבנן ולא מה"ת מצד חצי שיעור

ה. ובעיקר מה דמבואר בסוגיין דעקירה בלי הנחה או הנחה בלי עקירה אסור מדרבנן, [יל"ע] דהנה רש"י בדף ע"ד כתב דהאופה פחות משיעור גרוגרת אסירא מה"ת לר' יוחנן, דח"ש אסור מה"ת, וכ"כ במ"ב סי' שמ"ג [סק"ג ובב"ה"ל שם ד"ה ע"ב שערות] דהכותב אות אחת מיתסר מה"ת, [וא"כ תיקשי אמאי עקירה לחוד אינה אסורה מה"ת], וצ"ל דעקירה בלי הנחה שאני שזה חצי מלאכה, [וקיל טפי דלכו"ע אינו אלא מדרבנן]. והנה הרמב"ן לקמן בדף צ"ד דן במשאצ"ג אם מיתסר בכרמלית, [אן] דנימא דהוה גזירה לגזירה, וכתב דמתסר דלא דמי לדינא דגזירה לגזירה, דזה שבות, וכתב דחזו"א הכי דאל"כ יהא מותר להוציא ח"ש לכרמלית, ולכאוי ס"ל דהוה רק מדרבנן [ודלא כרש"י בדף ע"ד], ואולי כוונתו אליבא דר"ל [וצ"ע].



סימן ט"ז

מה האיסור להושיט ידיו שיקח העני [ישראל או עכו"ם] מתוך ידו ויוציא (לסי' שמ"ז)

ענף א'

תירוץ התוס' והרא"ש דאסור משום לפנ"ע ומותר משום שבת

הנפק"מ בין איסור משום שבת או לא

א. בתוס' בשבת דף ג' ע"א הקשו [בהא דמבו' שם בגמ' דאיכא אופן של

32. בכל המבו' בענף א', עיי' גליון הקודם סימן ח'.

33. א.ה. לכאוי עיקר החילוק בין ב' הדרכים שבדרך א' הביאור דנחשב עמד לכתף ואעפ"כ יש לדון לחיבו, אך בדרך ב' הביאור דלא נידון כעמד לכתף כלל ומשום הכי שפיר נידון כעקירת גופו וא"צ להעמיד בעמד לפוש, ומשום הכי לא קשיא להו לתוס' רק על ברייתא דהיה טעון ודו"ק, [ולזה ביאר הגאון זצ"ל יסוד גדול דעמידה לכתף דלא מיקרי הנחה, היינו כשהוא כבר טעון וכבר עקר ומהלך ונעצר לסדר משאו, שאי"ז בגדר הנחה אלא כחלק מן ההליכה ולא נתבטל העקירה, אבל כשכל הכיתוף הוא בשביל לקבל המשאוי אי"ז בגדר לכתף, וחשיבא הנחה, ואח"כ כשמתחיל לילך אחר שסיים לקבל אז היא העקירת גופו].

34. א.ה. לא מצאתי זה ברמב"ן, וגם לא הבנתי הכוונה.

35. א.ה. בענין זה יש דברים בגליון א' סימן ט' עיי"ש, אך יש כאן הרבה הוספות שאין בסימן הנ"ל. ובסימן זה הדברים מלוקטים מכמה מקומות בכת"י, והוצרכתי לשנות בכמה מקומות הלשון באופן שאין משתנה המשמעות.

36. א.ה. הנה באמת ד"ז תלוי בספק דלהלן סוף סק"ב [ובכת"י נמצא בב' מקומות נפרדים] ופשטו שהנידון בשניהם אחד, דאשכחן השלמת מלאכה שהתחיל ע"י עצמו בער"ש ואשכחן התחלת מלאכה שהתחיל ע"י חבירו בשבת והתחלת מלאכה שהתחיל ע"י חבירו בער"ש דהוה תרתי לטיבותא יל"ע בו, ועד"ז כשיסתיים במוצי'ש דגי'כ יש בו תרתי לטיבותא ופשטו.



שבת], ותנן [בסוכה דף מא:]: דאם הוציא בשבת מרה"י לרה"ר דפטור מקרבן כיון דרצה לעשות מצוה, וא"כ ה"נ בצדקה.

קושיית התהלה לדוד מהך דר' ישמעאל שקרא והטה

ב. וכן תקשי לקמן [בדף י"ב ע"ב] בהך דר' ישמעאל קרה והטה, ואמרינן התם דחייב חטאת, ותקשי דהא עשה [לצורך] מצוה דתלמוד תורה. וזה הק' בספר תהלה לדוד לרבי דוד שרייבר זצ"ל.

אין לחלק בין מצוות היום לשאר מצוות

ג. וכי תימא דדווקא מצוות היום כמו לולב ומילה [שהם מצוות השייכים ליום זה דווקא]. הא חזינן דגם ביבום אמרינן [בפסחים דף ע"ב:]: דאם היתה נדה פטור משום דעשה מצוה [של יבום].

יישוב דבעינן טרוד ובהול

ד. וצריך לומר דמ"מ בעינן בהול, ובהני לא חשיבא בהול, ואע"ג דהעני ילך, וכן בתלמוד תורה, ואע"ג דכל רגע הוא [מצוה] ללמוד, וצ"ת.

תירוץ נוסף לגבי ר' ישמעאל שקרה והטה

ה. ושמעתי לתרץ בהך דר' ישמעאל, דכיון דחכמים [אסרו לקרוא לאור הנר] שמא יטה משום הכי חייב.

ענף ב'

באיזה אופן חייב העני על הכנסת הסל לבית עני שהכניס הסל ובעה"ב לא הניח כבר לתוכו

א. הנה האופן שיתכן שהעני יהא חייב בהכנסה, היינו אם הכניס סל לקבל נדבה ונתנו לידו של בעה"ב. ויש לעיין אם בעה"ב לא נתן לו כבר לבסוף, אם אמרינן דהוה אינה צריכה לגופה, אך הדבר מבואר לקמן³⁷ דאף אם יש לו טעות בדבר חשיבא צריכה לגופה. והא דתוס' ביצה דף ג' סוף ד"ה גזירה דאם יצוד דגים טמאים הו"ל אינה צריכה לגופה, [שהוא לא צריך להם, שלא הוצרך אלא לדגים טהורים], כבר רמו אהדדי ב... ותי' דכאן טעות בדבר עצמו וחשיבא מלאכה, והתם אינו ספק בעצם הדבר⁴⁰.

אם חייב על הכלי כשבעה"ב הכניס כבר קודם הנחת הסל

ב. תו יל"ע אם הכניס בסל דמחייבין, [דהנה באופן] שלפני הנחת הסל זרק בעל הבית לסל חפץ, ומ"מ העני המשיך בהכנסת הסל להניחו ליד בעה"ב, ובהנחתו יהא פטור, דהא קי"ל [במשנה בדף צ"ג:]: דהמוציא כלי ובו אוכלין פטור על הכלי דהוי טפילה, ונמצא בשעת ההנחה פטור על הכלי, ועל מה שבתוכו נמי פטור שהרי העני לא עקרו, וכ"נ פשוט.

כי קא מבטיח לי להבעה"ב זרק לסל, והעני לא ידע מהאי זריקה, והניחו ביד בעה"ב דנמצא כבר טפל, אבל העני סובר שאינו טפל שהוא ריק ומכניס ע"מ לקבל, ויש לדון דיהא חייב דסובר שהכלי ריק, וא"כ צריך לכלי, והו"ל לצרכו ולצרכה דמבואר לקמן דף צ"ג: לעניין טפל דחייב, וצ"ת. ובגמ' לקמן צ"ג: דמקשינן אהא דאם צריך לכלי חייב אף על הכלי, למאי נפק"מ, הא חייב על מה שבתוכה, ולמשי"כ הא נפק"מ כשהדבר הגיע לכלי באמצע, [שעל מה שבתוכה א"א לחייבו וצריכים לחייבו מחמת הכלי] וי"ל דהגמ' חדא מתרתי נקט.

ענף ג'

אם עושה הוצאה והכנסה בהעלם אחד כמה חטאות חייב

והנה כללא דמתנן דאיכא לכל חד לעני ולבעה"ב תרי גווני דאו' של עקירה והנחה, והיינו דאיכא תרי פעולות ממנו והלאה וממנו אליו, ובעינן פסוק לכל אחד כמבואר בתוס' בדף ב'. עיי"ש. וראיתי בתוס' הרא"ש דף ב'. שהק' דמ"מ נימא דחד אב וחד תולדה, ותירץ דני"מ לחייב תרי חטאות [אם עשאן לשניהם הוצאה והכנסה בהעלם אחד]. והוא חידושא רבתי, ולא ידענא אם הוא מוסכם.



סימן י"ט

בענין הנחה ע"י מהלך כעומד או קלוטה כמי שהונחה בהוצאה ובהעברת ד"א (לסי' שמ"ז-שמ"ט)

בשיטת בן עזאי דפוטר מוציא מרה"י לרה"ר דרך מקום פטור במהלך [ויברר מהו גדר מהלך]

א. בברייתא בדף ה': מבו' דהמוציא מרה"י לרה"ר דרך מ"פ חייב, ומבואר בגמ' דלבן עזאי רק בזורק ולא במהלך כיון דמהלך כעומד דמי, ויל"ע אם בעינן עומד בשני רגליו על הקרקע, או אף ברץ [שכה"ז] רק רגל אחת על הקרקע. והנה חזינן דדווקא זורק מחייב, וכן בירושלמי מוכח דרק בקופץ חייב אליבא דבן עזאי, [ומוכח דאפי' רק רגל אחת על הקרקע חשיב כעומד, וע"כ רק באופנים הנ"ל מודה בן עזאי לחייב], אך [באמת] לישנא דהירושלמי יהא מונח על כל אמה ואמה [ולכאוי אי בעומד ברגל אחת סגי להחשיבו מונח, אי"כ כל הזמן הוא מונח], ואולי לא דווקא,

והנה כתבו תוס' ד"ה אגוז דבעלמא אזלינן בתר הדבר שהניחו עליו אם עקרו ממנו לומר דהוה עקירה, אלא דאמרינן דאם הדבר [שממנו עקרו] לא נח לא מהני, וא"כ בנידון דידן לא מהני, [דהשמן שממנו נעקר שמן עליון לא נח, שהרי הוא ע"ג מים]. אך הא באגוז ע"ג כלי שע"ג מים מבעיא בגמ', ופירשו בתוס' דדילמא הוי שפיר דרך הנחה בענין זה. וא"כ יש לעי' בנידון דידן [דאולי מיקרי שכך דרך הנחת השמן העליון ע"ג שמן שע"ג מים].

אגוז ע"ג כלי ע"ג מים

ב. כתב בראב"ן [מובא בשפת אמת כאן] דדינא דאגוז בכלי וכלי צף ע"ג מים דמבעיא בגמ', איירי שמניח הכל ביחד, אבל במניח ע"ג הכלי ודאי פטור. ושמעתי להקשות אי"כ מאי חדית רבא במים ע"ג מים דהיינו הנחתן, הא ע"כ הכי הוא, דאל"כ איך משכח"ל הוצאה במים [והרי לעולם יהא מים ע"ג מים, ובשלמא אם ספק הגמ' בנותן ע"ג הכלי שע"ג מים, אי"כ חידש רבא שבנותן מים ע"ג מים לא איכפ"ל, אך אם הנידון בעוקר ומניח שניהם וכי"כ גם במים ע"ג מים, אי"כ לעולם כך הוא בעקירת והנחת מים]. אלא על כרחך דכל שעושה הפעולה בכל הדבר ליכא ספק כלל דחייב [במים, וכנגדו באגוז בכלי ע"ג מים שוודאי פטור, כמו במניח אגוז או כלי לחוד במים, דהכל פעולה אחת באגוז ובכלי, ולאפוקי מניח אגוז ע"ג הכלי הנמצא כבר על המים].

מקור התוס' להא דבעינן הנחה ע"ג דבר שנח

ג. תוס' הביאו רא"י דבעלמא לא מהני הנחה על דבר שאינו נח, מהא דנותנו עליה כשהיא מהלכת [שבת דף קנ"ג]. וצ"ע דהתם אין הנידון על האדם [אם עשה מלאכה בהנחתו או לא], אלא על הבהמה [אם מיקרי מחמר או שעובר על שביתת בהמתו, דכשנותן כשמהלכת היא לא עושה מלאכה], ולגבי האדם בלא"ה שריא דהוה פחות פחות מד"א [והיינו שלא טלטל יותר מד"א ממקום עקירה עד שהניח ע"ג הבהמה כשהיא מהלכת, וא"כ אולי לגבי ידיה הוה הנחה אף דמהלכת, אלא שמ"מ לא עובר איסור]. וכי תימא דהוכחת התוס' מהא דהבהמה לא עשתה מלאכה, אי"כ יכלו להוכיח כך דמאמרינן לקמן [ה': בהמשך העמוד] דעמד לכתף פטור, ועי' ברש"ש.

מניח על כלי שע"ג אדם המהלך

ד. כתבו בתוס' ישנים ה'. דאם הניח על האדם [שמהלך] וודאי פטור, ואם כלי בידו והניח האדם [בכלי שבידו] דמי לספיא דגמ' [והנה בתחילת דברי התו"י כתוב וז"ל: וני"ל אם מהלך כעומד, וזה ט"ס וצ"ל אם מהלך לאו כעומד]. והוה חידושא, דהיה מקום לומר דגם [כשמניח] על הכלי [שביד המהלך] יהא פטור [בוודאי, דייחשב כלא נח, וגרע מע"ג מים כיון שהכלי ע"ג דבר שלא נח, משא"כ כלי ע"ג מים שהמים נחים]. אבל התו"י סברי דמ"מ עדיפא דהכלי בעצמו נח³⁷.

בענין הנחה שסופו לחזור או להמשיך בחורין וע"ג כותל או ע"ג

קרקע

ה. אמרינן בגמ' שבת דף ז': דלאבבי דחורי רה"ר לאו כרה"ר דמיא, לא מוקמינא למתנן [דרף צ"ט, בורק ונח למטה מעשרה חייב ולמעלה מעשרה פטור] באופן שנח בחור, [אע"ג דחורי רה"ר כרה"ר, משום דצורן] מהדר ואתי [ואינו נח בחור]. והנה יעייין בשבת דף צ"ו. דאיכא תנא דס"ל דהזורק מרה"י לרה"ר דרך רה"ר, והיה על הקרקע, אע"ג דהחפץ נע חשבינן ליה כמונח מכח לבוד, וא"כ תקשי בסוגיין [דאמאי לא מיקרי הנחה, ומה בכך דמהדר ואתי]. ואיכא מן הפוסקים דלא פסק כי הך ברייתא, ומכח סוגיאי דשבת דף ק' ע"א דדווקא במגרר [ולא בזורק ומתגלגל באויר דלא נח], וא"כ א"ש, אך להחולקים וכן דעת הרמב"ם [פ"ג הטי"ן] תקשי. וצ"ל דהנ"מ בלבוד חשיבא מונח כך על הקרקע, וכך חזינן בכותל משופע דבמים לא הוי הנחה [בגמ' בדף ה']: ואע"ג דלענין עמוד ט' ברה"ר ורבים מכתפינן דיינינן לבוד, [וצ"ל] זה חשיבא כקרקע רה"ר, [ושי"מ דסמוך לקרקע עדיפא מבחור או באויר ע"ג כותל משופע], אף אם נימא דלא משחינן מינה י' טפחים³⁸.



סימן י"ח

הערות במלאכת הוצאה והכנסה דעני ובעה"ב (לסי' שמ"ז)

ענף א'

בטעמא דבעה"ב לא מיקרי טרוד בדבר מצוה קושיית התו"י ותירוץ ומה שצ"ע על זה

א. תנן בריש מסכת שבת בעני ובעל הבית [דיש אופן שבעה"כ חייב, ועיי"ש בגמ' ב' ג.], והקשה התו"י דהא הו"ל טרוד בדבר מצוה, וכמו [בהיה לו] שני תינוקות למול ומל [את התינוק שאצלו היום יום] התשיעי, דפטור כיון דעשה מצוה [כמבו' בדף קל"ו], וא"כ ה"נ בצדקה. ותירץ דרק במילה דשמיני דוחה שבת [שהיה טרוד במצוה הדוחה שבת, ומחמת זה עשה מצוה אחרת פטור]. אבל קשה על זה מלולב [שאינו דוחה

פטור ומותר, דהיינו כשהעני לוקח מתוך ידו של בעה"ב, שהעני הוא העוקר והמניח אח"כ בחוץ, או להיפך שהעני הניח בידו של בעה"ב], דתיפו"ל משום לפני עוור, ותירצו דאיירי בנכרי וחפץ של נכרי, תו כתבו התו' [דהה"נ דמיירי בישראל, ואה"נ דאסור מצד לפני'ע, אך מה שאמרו בגמ' דמותר היינו] דמשום שבת איירינן.

ועי' בתוס' הגרעק"א במשניות דנפק"מ [אם משום שבת או משום לפני'ע] לענין מחלל שבת בפרהסיא, [שמי שעשה שבות דפטור ומותר מצד הלכות שבת, אף שעבר על לפני'ע אינו בכלל מחלל שבת בפרהסיא אף אם יעשה כן בפרהסיא]. עכ"ד.

קושיית הבית אהרן דיש כאן איסור משום שבת מצד מיחזי כשלוחו

[חידושו שכשיש לפני'ע אין איסור שבות דמיחזי כשלוחו]

ב. וראיתי בספר בית אהרן שהקשה דאכתי בעינן למימר שאין החפץ שלו [גם לפי תירוץ שני של תוס']. דאל"כ ליתסר משום איסור שבת דלא גרע מנכרי, [דמבו' בתי' ראשון שמצד איסור שבת אסור להושיט לו חפץ של ישראל שיוציאו לחוץ דמיחזי כשלוחו, וה"נ בישראל אם מושיט לו החפץ עובר הישראל בעל החפץ על איסור דרבנן של מיחזי כשלוחו מצד הלכות שבת], וכתב בבית אהרן [דהה"נ] דוודאי מיירי בחפץ שאינו שלו, [ועיקר מה שהורויו תוס' בתירוץ השני הוא] דהשתא אמרינן דאיירי אף בישראל, ולא הוצרכנו לאוקמה בנכרי.

והנה הרא"ש נחלק על התוס' [וס"ל] דבנכרי נמי מיתסר אף בחפץ של נכרי ומשום מראית העין, [ולדבריו] הקשה בבית אהרן דא"כ ליתסר משום שבת גם בישראל, [דהרי גם בחפץ של חבירו נמי איכא מראית העין דמיחזי כשלוחו לעשות מלאכה, ועי' ברא"ש שהוא נשאר בסוף בתירוץ השני של תוס' עיי"ש, וזה צ"ע דלדבריו אין מקום לתירוץ שני ג"כ].

ותירץ דכל שיש לפני עויר ליכא איסור דרבנן דשבת, וצ"ע דאם כן גם בזה עוקר וזה מניח לרה"ר נמי [לא ליתסר משום שבת דיש כאן לפני עוור, שהעני] ילך ד"א ברה"ר, וצ"ל דאיירי שיאכל העני כאן, [ואין כאן לפני עוור שהעני לא יעשה מלאכה, ואין כאן איסור רק דה עוקר וזה מניח שהוא איסור שבות דשבת, שבלי איסור זה אין כאן גם לפני'ע, וע"כ א"א לומר שמחמת לפני'ע ליכא איסור שבות דשבות, ולהכי וודאי עובר איסור דרבנן ודשבת, וממילא גם לפני'ע].

הערה על תירוץ ותירוץ אחר לקושייתו

ג. ויש לדון [דאם] הרא"ש מוקי לה שאכל במקום, [אי"כ מנכרא מילתא שזה של המקבל כהך עני שנותנין לו, וא"כ אמאי לא ס"ל כהתוס'] [דהיינו שיכול להעמיד בנותן לנכרי וליכא משום מראית העין]. תו י"ל [ביישוב קושיית הבית אהרן] דאיסור מראית העין דשבת לא נעשה מחמתו מומר, אף להסוכרים דבדרבנן נעשה מומר. שו"ר בתוספת שבת ס' שפ"ז הוא דכ' הרא"ש דמשום איסור שבת [קמיירי]. כתב דבנכרי מותר כאשר אין מראית העין, וכן נפק"מ לענין מומר [שאין נעשה מומר באיסור מראית העין עיי"ש].

ענף ב'

הערות בסוגיא דפטור ומותר (שבת דף ג')

א. במש"כ תו' [דבישראל איכא לפני'ע] אף אם יכול לקחתו מבלעדיו, דמ"מ מיתסר מדרבנן, ויל"ע דהא יכול למחות, ותליא אם בהא איכא לפני עוור, ועי' במכתב החזו"א להרב ויגורט בענייני כלאים, וכן בתשובות חלקת יעקב בענין המשכיר מקום לחבירו שלא שומר שבת, ויכול למנוע ההשכרה.

ב. ומתבאר בתוס' [בבמשיט ידו לנכרי] אם הנכרי לוקח חפץ של עצמו מהישראל אין איסור, אף שלוקח מידו ע"מ לצאת, אבל אם נתן לו מזונות יש לאסור, ואע"פ דעכשיו המזונות של הנכרי מפאת דהישראל נתן לו, וחשיבא כעושה רצונו של הישראל.

והרא"ש [חולק על תוס'] וס"ל דאף בחפצא של הגוי שאיסור משום מראית העין, [וכנ"ל ענף א'].

ג. ובאופן שהעני הגביה מרה"ר ועדיין ידו נעה, ואז לקח ממנו בעה"ב [בעוד יד העני ברה"ר, יל"ע אי העני פטור ומותר ובעה"ב חייב, או דשניהם פטור אבל אסור]. ונראה דתליא אם יד נעה חשיבא הנחה, דאז בטלה עקירה ראשונה ובעה"ב חייב, והעני פטור ומותר, ואם נימא דידו נעה לא חשיבא הנחה, אי"כ לא בטלה עקירה ראשונה ואסירא מדרבנן, וגם בעה"ב פטור [ועי' נידון זה דיד נעה באורך בגליון הקודם ס' ה'].



סימן י"ז

בגדרי הנחה (לסי' שמ"ז)

שמן ע"ג שמן שע"ג מים

א. אמרינן בגמ' [ה':] דמים ע"ג מים היינו הנחתן, ושמן ע"ג מים למאי דקי"ל כרבנן דריב"נ היינו הנחתן. ויל"ע בשמן ע"ג מים ועקר מקצת השמן מהו, מי אמרינן דכיון דהשמן ע"ג המים לאו היינו הנחתן אי"כ פטור, או דנימא דהשמן ע"ג השמן הוי הכי הנחתו [וזה נחשב שמן ע"ג שמן שע"ג מים].

37. א.ה. ולדידי עדיין צל"ע דבאמת מה הדמיון, דבמניח אגוז בכלי ע"ג מים מניח בדבר שלא נח הנמצא על דבר שנח, והכא מניח ע"ד שנח שנמצא ע"ג דבר שלא נח, ואדרבה כשמניח על האדם דומה למניח ע"ד שלא נח שנמצא על הקרקע, וא"כ איפכא מסתברא, וצ"ע.

38. א.ה. מש"כ הגאון זצ"ל מלבד ע"ג העמוד, וכן מש"כ לרמז מנידון ע"ג העמוד אי משחינן מינה י' טפחים או מקרקע רה"ר, עי' מש"כ בסימן ד' ענף ג' בשם הקה"י, והמקור הלכה (סי' נ"ד) בענין זה עיי"ש. ודו"ק. ומ"מ עיקר דבריו לא נתבררו לי, דהא גופא טעמא בעיא מ"ש בחור וע"ג הכותל שכיון שאין סופו לנוח אינו הנחה מע"ג קרקע, ולכאוי צ"ל דחור וכותל אינן הקרקע אלא מקומות באויר רה"ר שאפשר לחפץ לנוח שם, ואם לא נח שם נחשב שנשאר באויר, ומשא"כ כשהגיע לתוך ג"ט לארץ עדיפא דהגיע לקרקע ונחשב הגיע לקרקע הרשות וכנח דמי ועדיין צ"ע. עוד צל"ע מי גילה לו להגאון זצ"ל רז זה דתוך ג"ט לעמוד אמרינן לבוד אף כשאין סופו לנוח ע"ג העמוד [וד"ז לא מצאתי לעיל בסימן ד'], וצ"ע.

39. א.ה. אולי הכוונה לגמ' דף קל"ז דמבו' שם דמי שרצה לקיים מצוות מילה וטעה ומל את מי שהוא ביום השביעי דחייב חטאת אף דהשתא שלא קיים מצוה אין כאן מלאכה הצריכה לגופה, ובהכרח משום דבמחשבתו חשב לעשות דבר הצריכה לגופה שחשב לקיים מצות מילה, ושי"מ דבזה סגי ועי' היטב.

40. א.ה. לכאוי הכוונה ליישב דהכא עשה בידיעה מלאכה וחשב שצריך לה, אך התם צידת הדגים טמאים מעולם לא חשב שצריך להם, אלא שלא ידע מהו מעלה בידו, ורק הכנסת המצודה נעשה לצורך שלא נתקיים, אך זה לא עצם המלאכה, ונמצא שעצם המלאכה שהיא הצידה לא נעשה מתוך מחשבה שצריך לה כלל, וע"כ הוה אצל"ג.



וכל הזמן מונח כאשר רגל אחת על הקרקע, [אך] אולי [הכוונה] כל אמה ואמה היכא דרץ מיתה, [ומשום] דבתוך האמה שתי הרגלים באויר, [ורק לסוף אמה נמצא שרגלו על הארץ], ודחוק לומר דזו כוונת הירושלמי. וצריך תלמוד.

והנה בפשוטו דינא דבן עזאי אף בבהמה, ומדחזינן דמניחו כשהיא מהלכת [יעוי' בס' רס"ו, וש"מ דלא חשיבא כמנוחת בזמן שמהלכת], ש"מ דלא [קיייל] כבן עזאי, וכמ"ש בחזו"א סי' ס"ב [ז"ל בסוף], אא"כ נימא כספיקא דריב"א [בתו ה': דאולי לבן עזאי אפי' עומד לפוש תוך ד' אמות ברה"ר חייב]⁴¹, והנה הרי בבהמה אף במהלכת דמיא לרץ שאין כל ד' רגליה על הארץ, [ומדהוכיח החזו"א מזה דלא קיייל כבן עזאי אי"כ פשיטא ליה דלבן עזאי בכה"ג כעומדת דמי ושי"מ דא"צ שיהא כל הרגליים על הארץ להחשב כמנוח], ואולי סגי בשלש, וצ"ע.

חקירה בביאור ספיקא דריב"א לבן עזאי אם חייב ע"י הנחה לאחר ד' ע"י מהלך כעומד

ב. וכתבו תוס' [ה': דלש"ס דידן הא דחייב ד"א ברה"ר במהלך אליבא דבן עזאי, [משום] דהלכתא גמירי לה, וכדאשכחן לר"ע דקלוטה כמו שהונחה דמי, [ואעפ"כ חייב בהעברת ד"א, ולא אמרינן שכמו שנה תוך ד"א דמי].

ונסתפקו תוס' [בשם ריב"א] אם ההנחה [בסוף ד' אמות] היתה ע"י קלוטה או ע"י מהלך כעומד אם מתחייב, ויל"ע בפ"י הספק האם מפאת דהווה תרתי דסתרי בהך עובדא ולכן אי"א לחייבו, [שהרי היא מהלך כעומד או קלוטה כמי שהונחה, אי"כ כבר היה כ"יב תוך ד"א], או מפאת דהתורה קחייבה [בהעברת ד"א במהלך כעומד ובקלוטה ולא פטר, אי"כ חזינן דלגבי ד"א כמאן דליתא]. ונפק"מ אף אם נימא כספיקא דריב"א לקולא שא"א לחייבו בהנחה שמכח מהלך כעומד, מהו כשקפץ ד"א ואח"כ המשיך ללכת דאין תרתי דסתרי [שלא היה מהלך תוך ד"א] בהאי עובדא [אם שפיר נחייב אותו על הנחה שמכח מהלך, או דבהעברת ד"א לא מחייבים על הנחה כזאת].

קושיות הגרעק"א על ספיקא דריב"א [וחקירת הגרעק"א בספיקא דריב"א לגבי קלוטה]

ג. והנה לקמן דף צ"ז ע"ב מתבאר בגמ' ד"ל דבזורק מרה"י לרה"ר ונח בסוף ד"א חייב תרתי, חדא משום הוצאה וחדא משום מעביר ד"א ברה"ר, ל"מ"ד קלוטה כמי שהונחה דמיא. ותיקשי דאי"כ חזינן דאמרינן תרתי דסתרי, דהרי לענין ה"ה"א אין לנו עקירה רק מכח [מה דבתחילה כמי שהונחה ע"י] קלוטה, [וא"כ נמצא שמחייבים מכח קלוטה אע"פ שלא פוטרם על הנחה שמכח קלוטה תוך ד"א, וא"כ ש"מ דלא איכפ"ל דהווה תרתי דסתרי].

וזה הק' הגרעק"א ז"ל [בדף ה' ע"ב] וכתב דדחוק לתרץ דכיון דחייילא הנחה לענין הוצאה מרה"י [ע"כ חשיבא כמנוח לענין שייחשב אח"כ עקירה ממקום מונח כדי לחייב על העברת ד"א שאח"כ].

תו הק' הגרעק"א הא אם נימא קלוטה נימא דהיה קלוט חצי כאן וחצי כאן בשעת הוצאה, וא"כ כבר נח חציו קודם שנגמר יציאת החפץ מרה"י, וע"כ והלכתא גמירי לה [לחייב], וא"כ האיך מהני הנחה מכח קלוטה בהוצאה לחד ספיקא דריב"א, [והרי בכל הנחה מכח קלוטה בהוצאה איכא תרתי דסתרי, דאי אולת בטר קלוטה ליפטר שכבר נח קודם גמר יציאת החפץ, ואי לא אולת בטר קלוטה גם אי"א לחייב ע"י הנחה שמכח קלוטה], והנה אקושייא קמייתא כתב הגרעק"א ליישב דטעמא דריב"א דפטר לאו מפאת [דלא אמרינן] תרתי דסתרי, אלא דלא אמרינן קלוטה כמי שהונחה באותה רשות, וכשם שמסברא זו מהני לן דחייב במעביר ד"א, [ולא נחשב שנה ע"י קלוטה תוך ד"א דזה קלוטה שבאותה רשות], ה"ג מהני סברא זו לפוטרו נוח בפי כלב [לסוף ד"א, ולא נחייבהו מצד שנה שם ע"י דין קלוטה קודם שנכנס לפי כלב, דהרי זה קלוטה שבאותה רשות], ולפ"ז בהך דף צ"ז [שזרק מרה"י לרה"ר ונח בסוף ד"א, מיד] דהגיע מרשות אחרת הוי

שפיר קלוט [וחשיבא הנחה לחייב על הוצאה, ואח"כ יש עקירה ממצב הקלוטה שבתחילה, ומכאן ואילך לא הווה קלוטה כמי שהונחה, שהכל באותה רשות, וחייב לכשינוח לאחר ד' בהנחה גמורה].

הערות על ביאור הגרעק"א בביאור ד' ריב"א

ד. אבל לענ"ד הא לענין מלאכת מעביר ד"א ברה"ר דיינן אם יש עקירה מתחילת רה"ר, ובענין לעקירה [שמכח] קלוטה [שייחשב נעקר מתוך הנחה ברה"ר], ומה הועיל מה שבא מרה"י⁴². תו יל"ע הא במהלך כעומד דנסתפק ריב"א הצד לחייב [הוא משום] דמפלגינן בין לפטור ובין לחייב, והצד לפטור לאו משום [שהכל] ברשות אחת, דהרי גם ברשות אחת אמרינן מהלך כעומד כהך דכתובות דף ל"א. שהביאו תוס' [דאמרינן שנחשב העקירה בפסיעה אחרונה כשיצא מהרשות ולא בתחילת הליכתו, והכל באותה רשות], ומשמע דספק תוס' משום תרתי דסתרי, וא"כ דומיא דהכי ספיקם לגבי קלוטה⁴³.

תירוצי החזו"א על קושיית הגרעק"א על ריב"א מסוגיית צ"ז ע"ב

ה. ובחזו"א סי' ס"ב סק"ו אייתי קו' הגרעק"א, וכ' ליישב בבי' אופנים: חדא אם נימא דדינא דר"י [בדף צ"ז ע"ב] לאו כקלוטה דר"ע, אלא מפאת דהווה תוך ג"ט לקרקע וכמ"ש תוס' בעירובין [דף צ"ח ע"ב], דבזה שפיר אמרינן דתוך ג"ט לקרקע הויא [הנחה] רק לחיובא ולא לפטורא, דהרי חזינן דאם יהא תוך ג"ט לקרקע ויעביר דרך כרמלית מרה"י לרה"ר י"ל דחייב, אע"פ דקלוטה דר"ע דהיינו בזרק דרך כרמלית י"ל דפטור. [והיינו דחזינן להדיא שלגבי הנחה תוך ג"ט חילקו באותה מלאכה גופא בין לחייב לבין לפטור, ודלא כקלוטה לר"ע דבהוצאה מהני לחייב ולפטור, ובמעביר ד"א להך צד דריב"א לא מהני לא לחייב ולא לפטור שאין מחלקים לגבי קלוטה בין חיוב לפטור].

והיינו דשורש התירוץ, דאם הוצרכנו להלכתא גמירי לה לחייב בד"א ברה"ר בזה לא אמרינן תרתי דסתרי, [ולא נחייב על ידי הנחה דקלוטה או מהלך בסוף ד', כאשר לא פטרנו מחמתם תוך ד'], משא"כ אם מפלגינן דלא חשיבא תוך ג"ט, אי"כ לאו היינו מכח הלכתא גמירי לה⁴⁴, וא"כ לא שייך תרתי דסתרי.

עוד תירץ דשאני עקירה דמנכרא תחילת המלאכה מהנחה דלא מינכרא [סוף המלאכה, וע"כ בעקירה מקלוטה נחשב לעקירה, והנחה ע"י קלוטה לא נחשב להנחה לא לפטור תוך ד' ולא לחייב בסוף ד'], וכתב דיתכן תי' זה רק אם נימא דבאחזותו הרוח בסוף ד"א לא יסתפק ריב"א [דאז שפיר מינכרא סוף המלאכה כשנעצרו שם ע"י הרוח]⁴⁵, וא"כ לא הוי תרתי דסתרי.

תירוץ החזו"א על קושיא השניה של רעק"א [הג"ל אות ג']

ו. ולענין קושיית הגרעק"א ממחצית בקלוטה [דכשהוציא חצי חפץ הרי הוא כבר כמנוח ע"י דהוי קלוטה, ועדין לא נגמר יציאת ועיקרת חצי השני של החפץ, ואיך אפשר לחייב על הוצאה], כתב החזו"א שם דזה מיקרי טפי עסק [והר"ן הוצאה שחציו כאן וחציו כאן] [ובזה פשוט שלא נפטר ע"י], דחסר בזה בשם קלוטה כמי שהונחה דלזה צריך שייחשב שכולו קלוט באותו מקום ובוה חשיבא כהונחה שם אף מקצתו קלוט לאו שמייה קלוט כלל, ואין כאן הנחה אפילו לאותו מקצת, וכל קושייתם של תוס' רק מצד קלוטה תוך ד"א או לאחר ד"א, ש"ל שבכל אמה כשהוא נמצא כולו שם הרי הוא מונח שם, וע"כ דימו קלוטה תוך ד' לקלוטה לאחר ד' ולא דימו קלוטה באמצע יציאת החפץ לחוץ לקלוטה לאחר שכולו יצא ונקלט בחוץ עיי"ש היטב בחזו"א].

ספיקא קמא דריב"א בעמד לפוש תוך ד"א [ואם נצרך ב' הספיקות יחדיו]

ז. ועי' בתוס' שריב"א נסתפק עוד בעומד לפוש תוך ד"א אי חייב, [והיינו דאולי לבן עזאי ור"ע הלכתא גמירי לה שחייב ד"א אף כשהיה הנחה תוך ד"א, כמו שחייב אפי' שמהלך כעומד או שהיתה קלוטה תוך ד"א], ואם נימא כספיקא תנינא של ריב"א לא יתחייב אף בעמד לפוש לאחר ד"א, ורק בהנחה על גבי קרקע [יתחייב]⁴⁶.

הכרעת תוס' רא"ש בספיקות דריב"א

ח. ובתוס' הרא"ש כתב לענין ספיקא דריב"א דהדין נותן דיהא חייב בהניח לאחר ד"א ע"י קלוטה או ע"י מהלך כעומד, דרק לענין תוך ד"א מחייבינן ליה, וכ"כ לענין ספיקא קמא דבעמד לפוש תוך ד"א דיהא פטור [והיינו שלדבריו זה הל"מ כלפי קלוטה או מהלך כעומד תוך ד"א, ותו לא מיד].



סימן כ'

כסוגיא דשני כוחות באדם אחד (לסוף סי' שמ"ז במ"ב) ענף א' שיטת רש"י בפירושו הספק

א. דיינינן בגמ' שני כוחות באדם אחד מהו [שבת דף ה']. ואשכחן בזה ב' פירושים דרש"י פ"י [דהספק] אם הוי כשני בני אדם פטרינן ליה [כמכו' בגמ' לפני זה דאם המקבל עקר ממקומו לקראת החפץ וקבלו פטור הוורק] מפאת דאין ההנחה מכח הוריקה הראשונה, ואיירי בתפס החפץ דרך הילוכו [של החפץ], ובזה אם חשיבא כשני בני"א יהיה פטור, ואם חשיבא כאחד יהא חייב.

אימתי נפטר מחמת שהמקבל הושיט ידיו לקבל החפץ

ב. ונר' דאם רק הקדים את מקום ההנחה [אבל ההנחה מכח הוריקה הראשונה] דבזה ודאי חייב, דהכא מייירי דחטפו דרך הילוכו וכמ"ש תוס', ונראה הוונתו לכאן דע"י החטיפה נשתנה כיון החפץ ואח"כ נח.

[א.ה. והנני מעתיק כאן מה שמצאתי במחברת כמה עמודים לפני הדברים הנ"ל בתחילת הסוגיא, דאמרינן דעקר ממקומו וקבל פטור, וכתב רש"י מפאת שמכח העקירה לא היה נחשב, וכתב הגאון זצ"ל וז"ל: ויל"ע אם דווקא בחטף ממקום מסלולו משום הכי לא הוי הנחה מכוחו, אבל אם התקדם במסלולו ונפל בידיו בלא פעולה מצדו, אלא דרק ידיו עכשיו באותו מסלול קודם, אלא [שהגיע לשם] מלפני גמר ההנחה יהא חייב. ולכאן' מסתימת הגמ' לא משמע לחלק, אבל מסברא היה נראה דדווקא בקלט, דבלא זה הא הוי הנחה מכח הוורק, ומה לן בזה שנשתנה מקום ההנחה לבתר הוריקה [רסוכים ההנחה מכח הוורק]. וכיו"ב נמי בזרק דבילה שמינה, והיתה צריכה להדבק בקיר [מכח זריקתו], והקיר התקדם לעבר הוורק, או שנתרחק מן הוורק ונעמד הקיר לפני שהרים הדבילה, ואח"כ הגיעה הדבילה ונדבקה, די"ל דיהא חייב אם אין חיסרון של מלאכת מחשבת [והיינו דלא איכפ"ל הכן ינוח, דעיקר מה דאיכפ"ל לוורק זה רק שידבק בקיר זה, וסוכים נדבק מכוחו בקיר]. ע"כ מה שמצאתי, והדברים שופכים אור על האמור לעיל].

האם זה ספק בכל אופן של הנחה שלא מכח זריקה הראשונה אבל מכח הוורק

ג. ולפ"ז בזרק ויכול לילך כך ב' אמות, ורץ ודחפו ונזרק עוד ב' אמות, יהא תלוי בספיקא דגמ' [שהרי גם בזה מצד אחד ההנחה לא מכח זריקה ראשונה, ומצד שני זה מחמת אותו אדם, וא"כ הווי"ל ב' כוחות באדם אחד דמספק'ל], וצ"ע בזה.

ענף ב'

שיטת ר"ח והכרעת הרמב"ם שיטת ר"ח וקושיות הרמב"ן

א. ודעת ר"ח דאם באדם אחד יהא פטור דחשיבא [שורק] מימינו ושמאלו, ואם כשני בני אדם יהא חייב, והרמב"ן הקשה על ר"ח ב' קושיות, חדא דאמאי צריך שיהא ב' כוחות כיון דאיירי בלא חטפו

41. א.ה. לא הבנתי מה תירץ בזה, דעדיין יהא אסור לבן עזאי להניח עליה כשהיא מהלכת דכה"ז כמנוח, וכשהולכת לסוף ד' העבירה ד"א ברה"ר, ורק לרבנן יש חילוק בין מניח כשהיא מהלכת לכשהיא עומדת, ומדאמרו להניח כשהיא מהלכת וא"כ ש"מ דקיי"ל כרבנן ולא כבן עזאי, וצ"ע.

42. א.ה. לכאן הוונתו דלסברת הגרעק"א לא אהני לן קלוטה רק להחשיבו מונח ברה"ר כלפי הרשות היחיד, אך לא כלפי ההנחה שבסוף ד"א ברה"ר, שהרי לגבי מלאכת מעביר בענין שייחשב שהעביר החפץ מלהיות מונח בתחילת ד' להיות מונח לאחר ד', וא"כ בעינן שנוכל להחשיבו שהיה מונח בתחילת ד' לגבי ההנחה שבסוף ד', וכיון שהכל ברשות אחת א"כ לגבי ההנחה שבסוף קלוטה לאו כמי שהונחה, כיון שזה באויר אותה רשות של ההנחה שבסוף, ונמצא שלגבי ההנחה שבסוף נחשב שהיה כה"ז באויר הרשות ולבסוף נח, ואין כאן מלאכת מעביר ד"א.

43. א.ה. ולכאן קושיות הגרעק"א קשיא גם לפי הצד השני שבחקירת הגאון זצ"ל בביאור ספיקא דריב"א לעיל סק"ב, דאם נימא דהכי הלכתא דבדין ד"א בעיא הנחה גמורה ולא ע"י מהלך או קלוטה, אי"כ לכאן' גם בעינן עקירה מהנחה גמורה ולא מקלוטה או מהלך, דהנחה שבתחילה והנחה שבסוף לחייב שוים להך צד להנחה לפטור באמצע ד', ואי"כ עיקר כוונת הגאון זצ"ל רק להוכיח דלכאן' משמע דלא כפי' הגרעק"א שפ' סברא מיוחדת בהלכות קלוטה דהרי לגבי מעביר ד"א ל"ש לומר כן ובהכרח כ"א מב' צדדים הנ"ל שתרווייהו אינם כפי' הגרעק"א.

ומתחילה חשבתי בכוונת הגאון זצ"ל דיש כאן גם קושיא מצד הסברא [ולא רק מצד משמעות הלשון דמשמע שזה ספק א' ובצדדים שוים לב' הנידונים] דלכאן' אם יש סברא שגזיה"כ הוא דבעיא הנחה גמורה ולא סגי במהלך, הרי הך סברא גופא תועיל גם לגבי קלוטה, שהרי ג"ז אינו הנחה גמורה דכל קלוטה לא עדיפא ממהלך [דלכאן' גרע טפי ועי' עוד בסימן א' ענף ג' שכתב הגאון זצ"ל דבכל מהלך יש בו גם קלוטה, ואדרבה שלכאן' בן עזאי רק הוסיף לומר דע"י ההילוך יש כאן הנחה ממש טפי מקלוטה], ואם יש סברא דבעינן הנחה גמורה ולא סגי בהילוך אי"כ הך טעמא מהני גם לומר שלא נדון קלוטה ולא מטעמא דהגרעק"א שהוא סברא פרטית לגבי קלוטה. אכן באמת אי מהא לא הווי קשיא ליה להגאון זצ"ל דהרי ספיקא לגבי קלוטה וספיקא לגבי מהלך לאו אליבא דחד מ"ד נינהו דלמאן דס"ל קלוטה אולי לא ס"ל מהלך כעומד, ולדידיה אין מקור לחדש שיש גזיה"כ דבעינן הנחה גמורה, ואפשר לצמצם החידוש דמוכח מהא דלא נפטר במעביר ד"א ע"י דקלוטה תוך ד"א, ע"י שנאמר דמוכח מזה כסברת הגרעק"א, ומאיידך למ"ד מהלך כעומד בלא"ה לית ליה קלוטה וע"כ לא יתורץ לו טעם שחייב מעביר ד"א כשהוא מהלך בסברת הגרעק"א, שאי"ז סברא לדין מהלך כעומד וכמ"ש הגאון זצ"ל. וממילא יצטרך לתרץ דגזיה"כ הוא דבעיא הנחה גמורה, וא"כ אי משום הא לא קשיא ליה להגאון זצ"ל וכל קושיותיו רק משמעות ד' התו' שזה אותו ספק לגבי שניהם, ודלא כהגרעק"א שלדידיה זה לכאן' ב' ספיקות נפרדים וכנ"ל. [אלא דאי"כ כבר יש לנו קצת פתח להבין דעת קדשו של רבינו הגרעק"א זצ"ל, ד"ל דספק התו' האם זה רק גזיה"כ שלא לפטור מכח מהלך או קלוטה, או שזה הוכחה דבמלאכה זו אין מתחשבין בהנחה כזאת, אך עדיין מאחר וזה ספק אליבא דב' מ"ד נפרדים שכל אחד אינו סובר מסברת חבירו, ולהך צד אנו דנים הוכחה מכח מה דאין נפטר תוך ד"א, אי"כ כל א' יוציא כלל אחר המתאים לפי סברתו מכח הוכחה זו דבדואי כשהוכחה לחדש כלל חדש עסקינן צריכים אנו לצמצם החידוש שאין בכח ההוכחה להוכיח רק חידוש היותר מוכרח והבו דלא להוסיף עלה וממילא יתחלק החידוש היוצא מכח הוכחה זו למ"ד דאית ליה קלוטה ממ"ד דאית ליה מהלך כעומד ומחמת הסברא הנ"ל, ומה שדימו התו' הוא רק דלתרווייהו יש להסתפק אם לצמצם הדבר בגזיה"כ שלא לפטור או להשתמש בזה כהוכחה לכל הנחה הנצרכים למלאכת מעביר ד"א ודו"ק היטב, [והרשתי לעצמי לכתוב זאת בידעי כמה אדיר היה חפצו של הגאון זצ"ל ליישב דברי הגרעק"א ז"ל, ושלא לחלוק עליהם, וכידוע שהרבה נתייגע בזה ואכמ"ל].

44. א.ה. אולי כוונתו שזה סברא בפנ"ע דלא חשיבא הנחה להפסיק המלאכה מה שבעודו עסוק להעביר או להוציא עבר דרך תוך ג"ט לקרקע, וזה סברא רק לגבי שלא ייחשב הנחה להפסיק המלאכה ולפטור, ואין בזה סברא שלא לחייב, דסוכ"ס ג"ז נקרא מלאכה להביאו ברשות השניה או לסוף ד', תוך ג"ט לקרקע. וכיון שמצד הסברא אתינן עלה אי"כ שפיר חילקו בזה בין חיוב לפטור, ומשא"כ בקלוטה או מהלך כעומד דמצד גזיה"כ אתינן עלה ומצד הסברא אין חילוק בין לפטור לבין לחייב וכדחזינן שבהוצאה אין חילוק ביניהם. וה"ו לגבי מעביר אין סברא לחלק ביניהם ואם אמרה תורה שאי"ז הנחה לפטור אי"כ י"ל שגם אי"ז הנחה לחייב. ודו"ק.

45. א.ה. ולפ"ז ה"ה באחזותו הרוח תוך ד"א יפטר לר"ע, דקלוטה כמי שהונחה, דהרי מנכרא הפסקת המלאכה.

46. א.ה. ע"י לעיל ס"ק ב' חקירת הגאון זצ"ל, והנה אם סברת ריב"א מצד תרתי דסתרי, אי"כ בלא עמד לפוש תוך ד"א אולי שפיר יתחייב ע"י דעמד לפוש בסוף, וכל דברי הגאון זצ"ל לפטור בעמד לפוש חוץ לד"א לא יתכנו לפ"ז רק אם עמד לפוש תוך ד"א, אך אם כצד שני דבד"א לא מתחשבים בעמידה, דמדחייב אף שהיה מהלך או קלוטה תוך ד"א הוכחנו חידוש דין דבעיא הנחה גמורה לחייב ולפטור בהך מלאכה וא"כ בודאי אין חילוק בין המקרים ובין לחיוב לבין לפטור, ואם תוס' מעלים צד לחדש דגדר הנחה גמורה הנלמד שצריך בהן מלאכה היינו ע"ג קרקע ממש אי"כ יהא כן בין לחיוב ובין לפטור וכמ"ש הגאון זצ"ל.



החילוק בין שוגג למזיד אם נימא דהתירו לרדותה, הוא [בהוציא] מבעו"י.

ספק בענין הדביק פת או פשט ידו בביה"ש

ג. והנה לתוס' דשרינן להחזירה [אם פשט ידו משחשיכה] דדמי לרד"י, ואם פשט ידו בין השמשות תליא בספיקא דהחשק שלמה בהניח פת בתנור בין השמשות אם התירו לו לרדותה, ובפמ"ג סי' רנ"ד כתב דבהניח פת בתנור בין השמשות ותיאפה ביה"ש לא התירו לו לרדותה, ולכא"ו אף בתיאפה בלילה, [נמי לא נתיר לו לרדותה דהרי לא אתי לידו חיוב חטאת] ואולי ס"ל [לפמ"ג] דמספק התירו, [והיינו שאפי' רק ספק אם עבור איסור דאורייתא וכגון כשתאפה בלילה מכח הדבקה בביה"ש נמי התיר לו לרדות ולהציל עצמו] אך הכא [כשתאפה בין השמשות הוזה] ס"ס להתירה⁵⁰ דילמא תיאפה ביום [והיינו דילמא הזמן שנאפה נידון כיום ואי"כ לא עבר איסור] ואף אם [כשנאפית נידון] בלילה [מ"מ אולי] בשעה שהדביק [עדיין היה נידון] יום [וגי"כ נמצא שלא עבר איסור וממ"נ אין כאן היתר להצילו מאיסור, ורק אם גם שעת ההדבקה וגם שעת האפיפה כבר נידון כלילה יש כאן הצלה מאיסור] אך צ"ע דהוזה ספק אחד אם ההדבקה⁵¹ ביום או בלילה. תדע דהא העושה מלאכה בין השמשות חייב אשם תלוי, כגון התולש פרי, ואטו בוורק חץ ותלש פרי בין השמשות יהא פטור מפתת ס"ס לפטורא. [שמא וריקת החץ ביום ותלישה בלילה ושמא גם התלישה ביום, ובכדי לחייב חטאת בעינן וריקת חץ ותלישה בזמן הנידון כלילה, ויש כאן ב' צדדים שאין חייב חטאת, ונימא שזה ס"ס ואין כאן אפי' אשם תלוי, ובפשטו אינו כן ונחשב שיש כאן ספק אחד אם המלאכה ביום או בלילה וחייב אשם תלוי וה"נ בנידון דידן נפק"מ שאין כאן ס"ס להחמיר].

בטעם האיסור להחזיר כשפשט ידו בשבת

ד. והנה אמרינן דאם הושיט ידו בשבת לא יחזירנה אם אין חשש שיבוא לידו איסור חטאת, [דאם יש חשש] מדמינן ליה לרדיית הפת [שהתירו לרדות, וה"נ התירו להחזיר]. והיינו לרש"י [בכל גווני] אסרינן להחזיר, דאמרינן שלא יניח החפץ [אלא יחזיקנה כה"ל], ולתוס' [אף דבכל גווני שפשט ידו בשבת] שרינן להחזיר, אך כתב בחיי אדם דאם סמוך לחשיכה אזי מותר דלא יחזיר [שאינן חשש שישלך לארץ ויבוא לידו איסור חטאת].

כמה נידונים בעניני מה שנלמד מסוגיין דאסור להניח בשבת דבר שנעקר מרשות אחרת בער"ש

ה. [ומבאר מהא דמוקינן בברייתא דאסור להחזירה מבעו"י] דמבעו"י אסירא לי לעקור ע"מ להניח בשבת, דזה השלמת המלאכה בשבת של הנחה של חפץ שהיה ברשות השני, ולכא"ו גם לחבירו יהא אסור ליקח מידו הפשוטה מבעו"י ולהניח. ויש לעי' אם התחיל לילך שהיה מתחילה ברה"ר ונכנס לרה"י מערב שבת [ולא עמד לפוש עדיין], אם מותר לו להניח בשבת דמשלים המלאכה [שהתחיל מערב שבת] כמו בסוגיין. או דשאני בסוגיין דידו הפשוטה לא חשיבא כולי האי כרשות שנמצאת שם, והלכך בהנחתו חשיבא כמוצאי, ולכא"ו יותר נראה כלשון ראשון [דאסור], ולא אדע⁵².

פשט ידו בשבת אי במוצ"ש רשאי להניח ברה"ר או לא

ו. ויל"ע למחר שבת אם מחייבין ליה להחזיר לרה"י או דשרי ליה להניח ברה"ר, והספק דאם יחזיר לרשות היחיד [נמצא] שאין ההושה [שהיתה בשבת] מחצית מלאכה, משא"כ אם ינוח במוצ"ש [נמצא שעשה בשבת הושה שהיא מקצת מלאכה]. והרי חזינן דאם הושיט מערב שבת אסירא ליה בשבת להניח ברה"ר דמשווי ליה השתא מלאכה [אף שבדאי לא עושה עכשיו רק מקצת מלאכה שמקצתה הראשון עשה בער"ש] ולא דמי להגביה מרה"ר בידו הפשוטה לשם דשרי להחזיר [וכמוש"כ לעיל סימן ט"ו אות א.], וא"כ ה"ה [דאסור לעשות] תחילת מלאכה בשבת שמקצתה השני תהא במוצ"ש, וא"כ יתחייב להחזירה במוצ"ש [להציל את המעשה שעשה בשבת] וצריך עיון⁵³.

דחף מהמדורה והרחיק ממנה ונתבשל במקום החדש, האם חשיבא מבשל, מי נימא דהכא הגיע בכח חדש, או דנימא דלא קעביד מידי, וכן הוא בפשוטו.

ויל"ע בהניח במזיד ליד האש בשבת, ואח"כ בשוגג [והו"ל שב מידיעתו] הרחיק מהאש, אם חייב קרבן [על מעשה שני, ותלוי בהניל, ולכא"ו בפשוטו לא שייך לחייב קרבן דלא קעביד מידי]. והנה אם נימא דחשיבא דלא קא עבד מידי, הנה פשוט דודאי חייב להרחיק למקום שרק ספק אם יתבשל [דאין כאן עשיית איסור בקו"ע, דלאו מידי קעביד, ורק הרוח שאולי הציל מעשה ראשון, ובאופן שא"י להרחיק לגמרי ולהציל בודא]. ולפי"ז נמי לענין ב' כוחות באדם אחד אם נימא דלא קעביד מידי [וכנ"ל ס"ק ב'] יוכל לתפוס, וזוה לעשות מודאי הוצאה לספק הוצאה, וצ"ת⁴⁹.



סימן כ"א

בסוגיא דמי שהושיט ידו מלאה פירות אם רשאי להחזירה (לסי' שמ"ח)

סוגיית הש"ס בענין זה והכרעת ההלכה

א. בגמ' שבת דף ג' ע"ב אמר אביי דידו הפשוטה אינה חשיבא כמקום גופו, אע"פ דאינה חשיבא כמקום המצאה, וכדאמרינן דידו בתר גופו גריר, והלכך אינו חייב על פשיטת ידו, אך מ"מ לא חשיבא כמקום גופו [וזה לפי רש"י דאביי אמר דאינה כגופו, ולהר"ח שהביא הרשב"א אמר [רק] דאינה כמקום שנמצאת שם], ודן אביי אם חשיבא ככרמלית לענין שיהא אסור להחזיר ידו, או דנימא דהוזה מקום פטור, ומייתנין ברייתא דקתני אסור להחזירה [ועוד ברייתא דמותר להחזירה], ומוקינן לברייתא דמותר להחזירה או דמיימי למעלה מעשרה או דאיימי בשוגג, והנה הכי קיי"ל בשו"ע סי' שמ"ח דלמעלה מעשרה שרי, וכן לענין שוגג שרינן להחזירה.

[ונחלקו תוס' והרשב"א אי מותר להחזירה להוציא [למעלה מעשרה], דדעת תוס' דמותר ודעת רשב"א דאסור, והובא בביה"ל סי' שמ"ח].

חילוק הגמ' בין פשט ידו מבעו"י לפשט ידו משחשיכה, ומחלוקת הראשונים אי קיימא להלכה

ב. תו מפלגינן בסוגיין בין [הוציא] מבעו"י [להוציא ידו] משחשיכה, [דברייתא דאסור להחזיר כשפשט ידו מערב שבת, ואסור לו לא להניח לרשות השני ולא להחזיר לרשות שיצאה ידו משם, ובפשט בשבת מותר לו להחזיר לרשות הראשונה כדי שלא יבוא לידו איסור חטאת כשיניחה ברשות השני]. ואמרינן בגמ' דזה כד אמרינן דאסור לרדות [פת שהכניס בתנור בשבת], אזי י"ל [חילוק גי'ל] דמבעו"י מותר להחזירה, ומשחשיכה אסור להחזירה, [דאף שיכול לבוא לידו חיוב חטאת אעפ"כ אסור לו להחזירה כמו התם, שאף שיבוא לידו חיוב חטאת כשתגמר האפיפה, אעפ"כ לא התירו לו לרדות]. והנה אנן קיי"ל דמותר לו [למי שהכניס פת בתנור בשבת] לרדותה, ולפי"ז דעת תוס' דמשחשיכה [הוציא ידו] שרינן, ומבעו"י [הוציא ידו] אסרינן אם היה מזיד, וכן הוא דעת הי"א בשו"ע סי' שמ"ח, וכן הא"ר [שם] מצדד להקל כן, ושיטת רש"י דאע"פ שהתירו רדיה, הכא לא נתיר מפאת [דיכול] להחזיק ידו כל הזמן, וכן שיטת הרמב"ם, ודעת הרא"ש כתוס', וכתב שכן דעת הרי"ף דאסור להחזירה איירי מבעו"י [דווקא], ומ"מ כתב שגם דעת רמב"ם כן, ופליגי על הר"ן [בדעת הרמב"ם].

[ולא הבנתי לשון הגמ' אבע"א לא תפשוט, והכא בשוגג והכא במזיד, הא סגי בסברא זו [דיכול להחזיק כל הזמן] דלא תפשוט, ויכול להשאר בת"י הקודם דמבעו"י מותר ומשחשיכה אסור, ולהוסיף עוד תירוץ דבשבת זימנין דמותר [דהיינו בשוגג, אך עכ"פ מה דלא תפשוט הוא לאו דווקא מפני תירוץ זה, דה"ה מפני תירוץ הקודם ומחמת סברת רש"י הניל].] [והנה לרש"י והרמב"ם החילוק בין שוגג למזיד בהוציא משחשיכה], ולתוס'

דרך הילוכו [לר"ח]. דאם חטפו דרך הילוכו אמאי מחייבין אם כב' כוחות. וכ"כ תוס' דלר"ח איירי בלא חטפו, דאם חטפו וודאי יהא פטור. ותו הקשה דמשמע דהעמיד אגמ' דלעיל.

שיטת הרשב"א והירושלמי כר"ח והבבלי חולק על הירושלמי

ב. והנה ברשב"א הביא ירושלמי דידן אם ספיקא דר' יוחנן [דבי כוחות באדם א'] דווקא באותה יד או אף מימין לשמאל, ותמוה אי"כ מוכח כרבינו חננאל, ואמאי הכריע [הרשב"א] כרש"י [דהרי לרש"י מה זה משנה באיזה יד], וי"ל דמשמע לרשב"א דש"ס בבלי פליג על הירושלמי [מכח קושיית הרמב"ן דמשמע דקאי אדלעיל וכנ"ל].

הכרעת הרמב"ם

ג. והנה הרמב"ם אייתי לסוגיין [בפרק י"ג ה"טו] וכתב דפטור, והנה לפו"ר מאי דכ"ל בפ"א [הלכה ג'] דכ"מ שכתב פטור, הכוונה פטור אבל אסור רק מדברי סופרים, ותקשי דהכא הווי ספיקא דאורייתא [ואמאי אסור רק מד"ס]. וי"ל דהרמב"ם לשיטתו [דכל איסור] הספיקות רק מדבריהם, ולפי"ז צ"ל דאף בחייבי כריתות [הספיקות אינן אסורות אלא מדבריהם], אך י"ל דהרמב"ם בפ"א לאו כלל, [דיש יוצא מן הכלל שפטורים אבל אסורים מדאורייתא]. ד. ועי' ברש"ש שהקשה בספיקא דגמ' אם בב' כוחות חייב או פטור, דמ"ש מכותב אות אחת שחרית ואחת בין הערביים דמחייבין [בסוף פרק הבונה] אע"פ דהוי ב' כוחות, וי"ל דסוגיין שאני שכל כח מנגד לחבירו⁴⁷.

ענף ג'

מי שזרק אם מחויב לרוץ ולתפוס קודם שתנוח

האם מותר לעשות ספק איסור בקו"ע להנצל מודאי איסור בשוא"ת א. והנה יל"ע מי שזרק ד"א ברה"ר או [שזרק] מרשות לרשות, אי מחייבין ליה לרוץ ולתפוס, ועי"ז ינצל מאיסור ודאי ויהא רק איסור ספק, או דילמא השתא הוא בשוא"ת, ואם יתפוס יעשה בקו"ע, ולכא"ו יתפוס.

אך הא חזינן דמי שמל בשבת ואשתכח ב' ערלות, דמספק אם דוחה שבת אמרינן דיפסיק, אע"פ דהשתא ודאי מחלל שבת. וכן בירושלמי [יומא פ"ג ה"ד] בעבודת יוה"כ"פ במסופק [אם צריך לחזור]. אמרינן דבטלו עבודות כל היום, ולא אמרינן שיעשה מספק כדי שלא יהא מחלל יוה"כ"פ בודאי למפרע. וא"כ ה"נ לא יתפוס. אך לענ"ד יש לומר דהכא שאני דהמלאכה בלא"ה נעשית, וזוה שיתפוס מאי קעביד [ואותה תוצאה תעשה, ובמקום שתעשה ויתחייב עליה בודאי מכח זריקה ראשונה, יכול לתפוס שיהא ספק אם נעשה איסור], וכגון מי שהניח פת בתנור בשבת, ויכול לקחתה לפינה אחרת ששם ספק אם תאפה בשבת כי האש פחותה, וי"ל דשרינן ליה⁴⁸, וצ"ת.

אם רשאי להפוך שוא"ת לקום ועשה

ב. ואך יל"ע בהאי חילוקא, דאם נימא דשרי ליה להפוך את השוא"ת לקו"ע כי בלא"ה תעשה המלאכה, הא חזינן דלמנוע קו"ע דעבירה חמורה שרי ליה למיעבד עבירה קלה הימנה, דהא אמרינן הקל הקל תחילה, ולמנוע שוא"ת של [עבירה] חמורה לא שרינן ליה למיעבד בקו"ע [עבירה] קלה, וכגון שיש לו חמץ בבית ועובר בכ"י [שלא ביטלן], לא שרינן ליה להוציא מרשותו ע"י בהמתו, אע"ג דהוזה רק עשה דשביית בהמתו [ועי' בסי' תמ"ו]. וא"כ הא"ך יתכן דשרי למיעבד משוא"ת קו"ע, דהגע עצמך למנוע הקו"ע יוכל לעבור איסור קל, ולמנוע השוא"ת לא יוכל, ולהפוך מהשוא"ת לקו"ע יהא מותר, וא"כ [תמיד] יתפוך השוא"ת לקו"ע דזה שרי, ועי"ז יוכל לעבור על איסור קל להנצל מן החמור. ויל"ע בכ"ז.

אם חשיבא מעשה איסור מה שרץ לתפוס, ודכוותיה בבישול שהרחיק מן האש קצת

ג. והנה יל"ע מי שהניח בע"ש ליד מדורה להתבשל בשבת, ובשבת

ודע דהגאון זצ"ל פשיטא ליה דיתכן לב' הספיקות דריב"א יחדיו, ולכא"ו היה אפשר תלות ד"ז בחקירת הגאון זצ"ל הניל, דאם יש כאן גזיה"כ דחייב במהלך ואין כאן הוכחה לכללי גדרי הנחה של הק מלאכה ומה שפטור ואין מתחייב ע"י שהמשיך לילך חוץ לד"א זה רק משום שלא היה תרתי דסתרי, אי"כ היה לנו לצמצם הדבר ולומר דרק על מהלך איכא גזיה"כ ולא על עומד לפוש [וכשם שבלא עמד לפוש תוך ד"א חייב כשיעמוד לפוש חוץ לד"א ומשום דחשיבא הנחה בהך מלאכה מה"ת שא"ז הנחה בעומד תוך ד"א דמה"ת דאיכא ע"ז הלכתא] שהרי אי"ז המקרה הרגיל של מעביר ד"א שהוא במהלך ולא כשנעצר באמצע], ולכא"ו כל דברי הגאון זצ"ל דב' הספיקות יכולים להלך יחדיו זהו לפי הצד השני בביאור ספיקא דריב"א שמהך דלא נפטר ע"י שמהלך כעומד תוך ד"א דלמדנו חידוש דין דגדרי הנחה דמלאכת מעביר ד"א שאני מגדרי הנחה דהוצאה והכנסה, ומעתה שפיר יש להסתפק מה למדנו כאן האם דבעינן הנחה טפי וכגון ע"י עמד לפוש, או שזה הוכחה דבעינן הנחה חשובה שלא ע"י הנחת גופו אלא הנחה גמורה על הקרקע דכל הק מלאכה חידוש הוא ולא נתחדשה רק בהנחה גמורה ועקירה מהנחה גמורה וכו' וממילא לא מהני שום מין ממיני העמידה שעדיין אינם רק בגדר הנחת גופו, וא"ש היטב מה דצירף הגאון זצ"ל ב' הספיקות, ואדרבה שלכא"ו יש מזה קצת סיוע להך צד בחקירת הגאון זצ"ל בביאור ספיקו של ריב"א, ועי' היטב.

47. א.ה. נראה ככוונת קושיית הרש"ש דאחרי שכאן ליכא הנחה בינתיים, אין כאן אלא מלאכה אחת גדולה שנעשתה בב' כוחות נפרדים, שזרק פעמיים כל פעם ב' אמות ולא נח באמצע רק בסוף, ומדמה הרש"ש ד"ז לכותב ב' אותיות בב' כוחות. ועי"ז תירץ הגאון זצ"ל דכאן כח שני מנגד לכח ראשון, שלא נתן לו לנוח ולגמור המעשה הראשון, ומעשה ראשון מצד עצמו מעשה פטור, שעומד לנוח לאחר ב' אמות [שזה גרע מחצי שיעור], משא"כ התם שכל אחד מעשה שלם שעושה חצי שיעור.

48. א.ה. לכא"ו הכוונה אף למ"ד דאסור לרדותה ומשום דזה אינו בכלל רדייה, אך למ"ד דמותר לרדותה לא סגי להזיז לפינה אחרת, דאדרבה צריך שיציאנו לגמרי ויהא ודאי שלא תאפה. 49. א.ה. הנני רואה צורך לפרש דברי הגאון זצ"ל דהנה מתחילה ג"כ תירץ הגאון זצ"ל דהכא שאני שבלא"ה העבירה נעשית ואעפ"כ קשיא ליה, ומשום דהתם לא נתכוון לתרץ שאין ע"ז שם עבירה, דס"ד שזה כן עבירה ואעפ"כ שרי, ומשום שנתכוון לחלק בין מציל את העבירה שכבר עבר מקודם ע"י ספק עבירה בקו"ע, שזה פשוט שאסור, שהרי אם לא יעשה מעשה בודאי אין עובר עבירה מאן ואילך ואיך נתיר לו לעשות מעשה בקו"ע, לבין נידון דידן שמציל עצמו מעבירה שבלא"ה יעבור מאן ואילך, שהעבירה תעשה לכשתנוח לסוף ד' ונמצא שבאותה שעה שעושה המעשה בקו"ע באותה שעה בודאי יעבור איסור, ואדרבה שעי' המעשה שלו נמצא שבאותה שעה הוה ספק אם עובר עבירה, ולזה ס"ד של הגאון זצ"ל להתיר, ומשום דס"ד עוד שגם על הצד שכן עובר עבירה בקו"ע, מ"מ כיון שעשאה בזמן שבלא"ה היה עובר עבירה באותה שעה אי"כ לא נחשב שהוסיף בחטאו כלום, ואדרבה שרק הרויח שלא יהא ודאי אלא ספק, אלא שע"ז חזר ודחה דמסתברא דעל הצד שעובר איסור הגדיל חטאו, שהפכה משוא"ת לקו"ע, וא"כ נמצא זה מכניס עצמו לספק מגדיל את חטאו ספק אינו חוטא כלל אלא מציל עצמו, ומספק כיון שזה בקו"ע אסור לו להכניס עצמו לכך. ולזה הוכרח לתרץ דהכא שאני שגם על הצד שעובר איסור ולא הציל עצמו, מ"מ לא נחשב שהכפיל חטאו כלל.

50. א.ה. לכא"ו צ"ל לחומרא.

51. א.ה. אולי צ"ל המלאכה [שכולל ההדבקה והאפיפה].

52. א.ה. עי' מש"כ בזה הגאון זצ"ל לעיל סימן י"א. ועי' בגליון הקודם סי' ט' מש"כ בזה.

53. א.ה. הנה באמת לא ברירא לי ד"ז משני סיבות חדא דהא לא ברירא שטעם האיסור להניח את מה שפשט ידו מער"ש מצד השלמת המלאכה ועי' מש"כ בסימן י"א אך כנר' מדברי הגאון זצ"ל סי' ט"ו וכאן סק"ה נראה דלעיקר ס"ל שהטעם מצד השלמת המלאכה וממילא ה"ה לגבי מוצ"ש. אכן יל"ע מצד אחר דהא בלא"ה לא יתקן חטאו שהרי גם אם לא יניח במוצ"ש עבר איסור בשבת וכמוש"כ הגאון זצ"ל ריש סי' ט"ו



סימן כ"ב

בחילוק שבין מגרר כיס למגרר זירזא דקני (למ"ב סוף סי' שמ"ח וסי' שמ"ט)

בהוצאה ובהעברת ד"א ברה"ר שיטת תוס'

א. בגמ' שבת דף ח' ע"ב אמרינן דזירזא דקני דרמי זוקפי פטור. והק' תוס' מ"ש ממגרר, ותני' דהכא חשיבא כמה פעולות, וחשיבא נח בכל פעם, [וא"כ אין כאן מעשה עקירה שלימה אף פעם, דכל פעם מעשה נפרד ובכל מעשה מקצתו], וכתבו לפי"ז לחלק בין חבית עגולה [דהייב] למרובעת [דפטור], עיי"ש.

שיטת רב"ד

ב. והרב"ד הובא ברמב"ן תי' דשאני המוציא מרה"ר לרה"ר מאשר מעביר ד"א ברה"ר, דעקירת הרשות הווי עקירה [גם בזירזא דקני, ואף שכבר נח ברה"ר קודם שגמר להוציא כל החפץ מרה"ר, דמ"מ אח"כ כשעבר לרשות השניה חשובה לעקירה והנחה לחיבי ע"ז ורק במעביר ד"א דאין כאן עקירה חשובה של עקירה מרשות לרשות פטרינן בזירזא דקני].

והרמב"ן הק' מדחזינן בעוקר חפצים ע"ד לקחתו מזוית לזוית, [ונמלך כשהוא עדיין ברה"ר להוציא, והוציא אח"כ, שהוא פטור כמב"י בגמ' ה' ע"ב, ואמאי לא נימא דעקירה מרשות לרשות הווי עקירה בעצם זה שעבר מרשות לרשות, ואף שלכא"ל ליכא עקירה מהנחה ע"ד להוציא, מ"מ עצם העברת הרשות חשיבא לחיבי].

שיטת רמב"ן ורשב"א

ג. וברמב"ן ורשב"א כתבו ליישב דהתם במגרר איירי מרה"ר שגבוהה מרה"ר, ובזה שמגרר נופל לרה"ר [רק אחרי שגמר להוציא את החפץ, וא"כ ליכא הנחה ברה"ר קודם גמר יציאת החפץ].

וצ"ע דמ"מ הא נח בין הרשויות, וא"כ ליפטר מפאת האי מילתא, ואולי בזה לא קפדינן כיון דהווי דרך הילוך, וכל הא דפטור [ומשום] דלא חשיבא עקירה, [מ"מ באופן] דכשמתחיל הנחה עדיין מקצת חפץ במקומו, ומשא"כ בנופל, ולא עיינתי⁵⁴.

אימתי חייב בזירזא דקני

ד. והנה הא דאמרינן בזירזא דקני [אינו אלא] דפטור אבל אסור מדרבנן, כמו פחות פחות מד"א דאסרינן, ואם לוקח הזירזא דקני על כתיפו וודאי יהא חייב וכמו מגרר, ואף להפוסקים דמגרר נמי פטור [וכגון לראב"ד ורמב"ן הנ"ל, מ"מ] על כתיפו יהא חייב, מפאת עקירת גופו דהווי שפיר עקירה.

ונראה פשוט דהא דמגרר חייב וכן בעל כתפ, דווקא כשיש ד' אמות פניות מסוף הזירזא דקני במקומו הראשון, לתחילת הזירזא דקני במקומו בגמר ההנחה.

סימן כ"ג

בחילוק שבין עמד לפוש או לכתף (לסי' שמ"ט)

אמרינן דחילוקא איכא בין עמד לפוש לעמד לכתף, דעמד לכתף לא חשיבא הנחה, ועמד לפוש חשיבא הנחה, והלכך א. אם הווי בתוך ד' אמות, בלפוש מפסיק ויהא פטור, ובלכתף אינו מפסיק ויהא חייב. ב. ואם היתה עקירה בפטור בלכתף אכתי קיימא עקירה ראשונה ויהא פטור, ואם היה לפוש יהא חייב על עקירה והנחה תנינא [שאחרי עמידה זו].

ובדינא דעמד לכתף ועמד לפוש כתב החזו"א דבעינן לכתף בדווקא, וכל שעומד אף שאינו לפוש כגון לדבר עם חבירו חשיבא כלפוש [עי' סי' ס"ב ס"ק ד', ועי' מ"ב סי' שמ"ט שה"צ ס"ק י"ח עיי"ש].

ויל"ע בעומד דאל"כ יזוק ע"י חבירו מהו, ולכא"ל נמי כעמד לפוש [אף שכל עמידתו איז מרצונו אלא מהכרח].

ואם עקר מחבירו העומד לכתף, יש לעי' אם חייב, ועי' בחזו"א [שם] שדן בזה [עיי"ש]⁵⁵.

ובחזו"א [סי' ס"ב סק"ד] נסתפק בעמד לכתף והניח על הקרקע, ועי' בשיטה [הנדפס] על שם הר"ן [דף ה' ע"ב] שכתב דזה הנחה.

והיכא דעומד גם לכתף וגם לפוש, פשיטא דחשיבא מונח מפאת העמידה לפוש.

סימן כ"ד

בענין הקולט מי גשמים מחצר חבירו - ובענין עקירה או הנחה ע"ג כותל משופע (לסי' שנ"א-שנ"ב)

האופנים בקליטת מי גשמים מחצר חבירו

א. אמרינן [בגמ' שבת דף ה'] דהוציא מי גשמים מחצירו של חבירו

חייב [והנה שיעור הוצאת מים כדי לרוחץ בו את הקילור, וכדתנן בר"פ המוציא יין, ואם שייך [שיוציא] בידו האי שיעורא איירי בפשוטו, ואם לא שייך [להוציא בידו שיעור כזה] א"כ הנידון לגבי להשלים לשיעור [שכבר הוציא קצת ועכשיו מוציא עוד קצת, ואנו דנים אם יתחייב עי"ז או לא].

ומבואר בגמ' בדף ה' [ע"א וע"ב] ה' גונוי, בד' מהם פטור ובאחד מהם חייב, והיינו א. פשט ידו וירדו מי גשמים לידו ונטלה אליו יהא פטור, דומיא דעני שקיבל מבעה"ב שנתן לתוך ידו הפשוטה. ב. ואם הכה בידו על המים ובזה עקר פטור, דלא הווי מקום ד'. ג. ואם עקם מעל הקיר, נהי דיש מקום ד' כמו [שמכר בדף ז' ע"א ושם ע"ב ועוד לגבי זורק דבילה ונדבקה בקיר], אך מ"מ פטור דהא לא נח [שהמים לא נחו על הכותל, ובעינן עקירה ממקום שנה שם]. ד. ואף אם היה כותל משופע אכתי לא נח [וכדלהלן סק"ב], ומסקינן דהך דמים בקלט מע"ג גומא [דרק או חייב בעקירתו].

בענין עקירה או הנחה ע"ג כותל משופע

ב. ובעיקר מה דמבואר דכשקלט מע"ג כותל משופע פטור דלא נח, מב'י בגמ' דלא דמי להיה ספר בידו ונפל לרה"ר דבעומד בכרמלית שרינן להחזיר אף בנח ברה"ר, כיון דחלק מהחפץ עדיין בכרמלית, ואם נמצא ברה"ר והספר נפתח ונפל לרה"ר אסרינן, [ומב"י בגמ' דהא דאסרינן [בזה הוא] דווקא משום דנח ברה"ר, ואם לא נח [גם] בזה דמי להא דשרינן בנמצא בכרמלית, דשרי למשוך אליו אף בנח ברה"ר, וה"ה בעומד ברה"ר ולא נח ברה"ר, ומשמע דאף אם נח מפאת אחיזתו ברה"ר לא חשיבא הנחה, דבעינן שיהא הנחה מחמת מציאותו ברה"ר, ומשכח"ל זה רק בכותל משופע דבזה נח הספר⁵⁶ [וא"כ ש"מ דע"י כותל משופע חשיבא הנחה, אמנם בגמ' אמרינן דזה רק בספר ולא במים, [דבמים לא הווי הנחה ע"ג כותל משופע לפי שאין נחים שם].

בטעמא דכותל משופע הווי רה"ר

ג. ובעיקר נידון כותל משופע, לתוס' מיירי ברבים מכתפין עליו [ולכהי חשיבא רה"ר], ולרמב"ן [הווי רה"ר משום] דבטל אגב רה"ר [ועי' ביה"ל סי' שניב ד"ה בענין ובמ"ב שם ס"ק י"ד].

והנה לתוס' אף אם הספר נח לא רק על ט' טפחים בשיעור השיפוע⁵⁷ [מיקרי שנה, ואע"ג דבעמוד שרבים מכתפין בעינן דווקא שגובה ט', עי' בדף ח', שאני הכא] שהרי נח גם למעלה מזה, אך לא תקשי דלא כולו נח ברה"ר, דהא בלא"ה הכא חלקו ברה"ר, אלא דמ"מ אסרינן [ולד' רמב"ן לא איכפ"ל היכן נח, ולבלב שיהא בתוך גובה י"ט מקרקע רה"ר].

ויעוי' בחת"ס לקמן דף ח' ע"א בשם רבו הגאון רבי נתן אדלר זצ"ל דמוכחא מתוס' [דס"ל] דמט' עד י' הווי"ל רבים מכתפין [וכדעת הטור ודלא כרמב"ם, עי' סי' שמ"ה סעיף י"ז]⁵⁸.

סימן כ"ה

סימן כ"ה

בתקנת קרפף יותר מב"ס ע"י תל רוחב ד' ליד המחיצה (לסי' שנ"ח ס"ב ברמ"א)

חידוש התרוה"ד בתקנתא ע"י עפר, ובנידון לכמה זמן צריך לבטל את העפר

א. כתב בתרוה"ד סי' ס"ה דמחיצה שלא הוקפה לדירה דלא מהני ביותר מבית סאתיים, ועכשיו רוצה לפתוח שם בית דירה, דאמרינן בעירובין דף כ"ד דצריך למיעבד פירצת [יותר מ]עשר, ואפי' רק להמעיט מגובה הכותל, באופן שבאורך יותר מ"י אמות יהא פחות מ"י"ט גובה ולבנות [מחדש לשם דירה, וכתב תרוה"ד דאם קשה לו לפרוץ] דיכול שלא לפרוץ, אלא לעשות עשר, ה' טפחים גובה ורחב ד' [ולבטלו לשבת אחת], ולדעת הסוברים [עי' רש"י סוכה דף ד' וברא"ש שם] דמהני ביטול לשבת אחת, ואח"כ לפנותו, והובא ברמ"א בשו"ע או"ח סי' שנ"ח עיי"ש, וכתב המשנ"ב ס"ק ל"ח דהכי פסקו האחרונים דלא חיישינן להסוברים דבעינן ביטול לעולם.

אם יש תקנה לקרפף יותר מב"ס שמחיצותיו כ' טפחים

ב. וכתב שם בס"ק ל"ד דמהני זה רק אם אין הכותל גבוה כ' טפחים, דאם גבוה כ' טפחים ליכא תקנתא, דאם העפר פחות מ"ט יש מחיצה מעליו, ואם [העפר גבוה] י"ט [א"כ] הוא עצמו מחיצה [ואף שהוא עצמו נעשה לשם דירה, מ"מ אי"א להפוך מקום שאין מוקף לדירה ע"י בניית מחיצה חדשה סמוך למחיצה ישנה, ועי' בשו"ע שם סעי' ו' ואכמ"ל, ומשום הכי לא מהני אלא אם העפר אינו מחיצה, וגם מעליו לא נשאר מחיצה, וכמב"י כ"ז במ"ב ושעה"צ ובה"ל שם, עיי"ש היטב].

והנה בפשוטו אף בכ' טפחים [איכא תקנתא] אם יעשה עפר ט"ו טפחים ורוחב ד', ואח"כ עפר פחות מ"י"ט ורחב ד"ט דשפיר דמי, [שהרי העפר התחתון אין עליו שם מחיצה שאינו י"ט, ומעליו ג"כ ליכא מחיצה מעפר עליון שג"כ אינו גבוה י"ט מע"ג שטח ד' טפחים שע"ג עפר התחתון, וכן אח"כ אין הכותל כמחיצה מה"ט גופא], ולפי"ז מה שכתב [המשנ"ב] דליכא תקנתא היינו בתל עפר אחד משני צדדים, אבל אם יש בכל צד שני תלים עפר שפיר דמי.

סימן כ"ו

בדין קרפף יתר מבית סאתים (לסי' שנ"ח) תקירה בגדר דין קרפף יותר מב"ס

א. קיי"ל שמקום המוקף מחיצות הוא רשות היחיד מדאורייתא אף שלא הוקף לדירה, אפילו כששטחו כור או כוריים, כמבואר עירובין ס"ז ב', ועיי"ש כ"ב ב' תוד"ה דילמא ובריטב"א שם, אבל מדרבנן אסרו בשטח יתר מבית סאתים כשלא הוקף לדירה, ודינו ככרמלית כדתנן י"ח א'.

ויש לעיין בשיעור זה של יתר מבית סאתים, אם הוא דין בגודל השטח, שכל שהשטח יתר מבית סאתים ולא הוקף לדירה, אין לו תקנה במחיצות, או שהוא דין בגודל המחיצות, שכל שהמחיצות שחל עליהן שם של אינן מקיפות לדירה הגיעו לשיעור שהינן מקיפות יתר מבית סאתים, הינן פסולות, אף כאשר אין לשטח שם פסול של יתר מב"ס שאינו דירה.

נפק"מ בקרפף יותר מב"ס שזרע מחיצות שהוא פחות מב"ס

(ויבואר עוד ספק בענין זרע מיעוטו שהוא פחות מב"ס וארכו יותר על רחבו)

ב. והנפקא מינה בזה, דהנה קיי"ל עירובין כ"ג ב' דמאחר זוריעה מבטלת שם היקף לדירה, לפיכך רשות יתר מב"ס שנזרעה, רק אם נזרע מיעוטה שריא, כאשר שטח הזרוע עצמו פחות מב"ס (ומסתפקנא בנזרע מיעוטה פחות מב"ס, אבל ארך הזרוע יתר פי שנים מרחבו, להסוברים דלעולם הוי כרמלית בכה"ג, עיין כ"ה ב' תוד"ה קרפף, מה דינה, אם טעם איסור נזרע מיעוטה והוא יתר מב"ס משום דחייל עלה שם כרמלית, או דאי משום הא מודינן לס"ד דגמ' כ"ג ב' דגם קרפף כרמלית בטל במיעוטו, ולא מיתסר אלא בכשמיעוטו יתר מב"ס שאז חשיב טפי ולא בטל⁵⁹), ואם נזרע רובה אסירא, אע"ג דהרוב עצמו פחות מב"ס.

ומעתה יש לעיין כאשר הזרוע אינו רוב או מיעוט, אלא מחצה על מחצה, מהו, ונ"מ בזה אף למ"ד אי אפשר לצמצם, לענין ספק רוב ספק מיעוט, דהצד של מחצה על מחצה יש לצרף לספק ספיקא לדעת ה"ר שמעיה, עיין עירובין ה' ב' תוד"ה וספק.

והנה שאלה זו תליא בבאור דין יתר מבית סאתים, דאם נימא שהוא חלות דין בגודל השטח שאינו מוקף לדירה ובהכי נפסלות המחיצות, לפי"ז מתפרש הא דברובה זרוע מתסר אע"ג דזרוע ליכא ב"ס, דהמיעוט שאינו זרוע בטל לרוב, ולפיכך חייל על כל השטח דין שאינו מוקף לדירה ונפסלות מחיצותיו, ולפי"ז במחצה על מחצה כשר, שהרי אין הבלתי זרוע מאבד את שמו, שהרי אינו מיעוט, ואין לפנינו שטח יותר מב"ס שלא הוקף לדירה, אבל אם נימא שהוא דין במחיצות יש לדון לפסול, כיון שהמחיצות משמשות לגבי הזרוע להיקף שאינו של דירה, והרי השטח שבין המחיצות יתירה על ב"ס, והיתירא דנזרע מיעוטו, משום דאזי להיפוך הזרוע מאבד את שמו מכח הרוב.

הכרעת המ"ב בנפק"מ הנ"ל דבעינן רוב זרוע

ג. והנה בפשוטו לכא"י אית לן למנטק כאופן הראשון, וכן כתב במ"ב סי' שנ"ח ס"ק ס"ט ז"ל, נראה דה"ה מחצה על מחצה דשריא כאשר אין במחצה יתר על ב"ס, עכ"ל. ובשעה"צ פירש דבריו ז"ל פשוט בסברא דדוקא מיעוט שאינו זרוע בטל לגבי רוב, וכן כתב בספר גאון יעקב, עכ"ל.

מוכחא מד' ריטב"א שזה חיסרון בעיקר תורת המחיצות [ויבואר שלדעתו במחצה זרוע תליי אם הזרוע סמוך למחיצות או לא]

ד. אמנם נראה שתליא בפלוגתת קמאי, ודעת תוס' כצד הראשון ובמחצה על מחצה יכשר [עי' להלן ס"ק ח']. ודעת ריטב"א כצד השני ובמחצה על מחצה יפסל.

שהנה בתחילה סברה סוגיין כ"ג ב' שאף בנזרע רובו שרי, שאין

דבעצם הפשיטה עבר איסור עיי"ש [ולא דמי למה שנסתפק שם בהניח ביד חבירו ולא הוציא עדיין לחוץ שעדיין לא עבר איסור], ועיין.

54. א.ה. הנה לכא"י כוונת הקושיא שבשעה שהחפץ עמד חציו בחוץ וחציו בפנים נחשב שהיה מונח תלוי בין הרשויות, וזה סיבה לבטל עקירה ראשונה, וע"ז תי' שזה בגדר אמצע הילוך, ורק אם נשאר מקצת חפץ כשהתחיל הנחה ברשות שניה, בכה"ג חשיבא שחסר בשם עקירה, דעקירת מקצת ראשונה לא היתה שלימה, שעדיין היה קצתו מונח בפנים, ובעקירת מקצת שניה כבר מונח מקצת ראשונה בחוץ, משא"כ כשמקצת באויר א"כ כשגם מקצת שניה יצאה כולה באויר אז נגמרה עקירה, ועדיין ליכא הנחה עד שנפל למטה, ולא נתברר לי כה"צ אם זו כוונת הגאון זצ"ל או לא, ועיין.

55. א.ה. עי' מש"כ הגאון זצ"ל בעניין זה בסימן י"ג ענף ב', ועי' בספר מקור הלכה להגה"צ ר"ב זילבר זצ"ל סי' ל' מש"כ בעניין זה, עיי"ש.

56. א.ה. ולפי ביאור הגאון זצ"ל נמצא דבעינן כותל משופע בשיפוע כזה, שאם היה עובי היה הספר נשאר ע"ג הכותל ולא ממש"ך להתגלגל, דהא נח מכח אחיזתו לא סגי. ולו"ד היה נראה לומר דסגי במה שנח מכח אחיזתו, דרק כשאין כותל משופע לא מיקרי הנחה, ומשום דאינו מונח ע"ג מקום דבוק בכותל והוא מונח באויר, ולא שמה הנחה, משא"כ כשנח מכח אחיזתו ע"ג הכותל הרי שפיר נח ע"ג מקום מכח אחיזתו, ואין כאן אלא חיסרון של אגוד במק"פ, ואולי ס"ל להגאון זצ"ל דכיון שאין הכותל מחזיקו אלא ידו, נחשב כמונח בידו ולא כמונח בכותל, ועי' היטב.

57. א.ה. יש בזה חידוש, דשיעור ט' טפחים בשיפוע ולא לפי גובה מן הקרקע, ומ"מ נראה שזה רק לגבי שיעור ט' טפחים מצד דרבים מכתפין, אך שיעור תוך י' טפחים לרמב"ן ודאי בשיעור אויר ר"ה שעולה עד למעלה, ולפי שיעור י"ט מגובה הקרקע, וכ"כ בעניי' בהמשך בסוגריים שהם הוספת העורך.

58. א.ה. הכוונה דמד' תו' אלו מוכח כן, דאל"כ לא יתכן דין כותל משופע מצד שרבים מכתפין, שהרי הכותל נמשך גם ביותר מט', וכ"כ הגרעק"א בגליון השו"ע סי' שנ"ב דהרמב"ם מוכרח לפרש כרמב"ן עיי"ש, ודו"ק.

59. א.ה. לכא"י שורש הספק בזה דלהסוברים דאפי' מיעוט המקום זרוע נעשה כרמלית לכא"י בהכרח זהו מחמת ששטח כזה נעשה כרמלית מצד עצמו, דמצד המחיצות לכא"י וודאי דבעינן למיזל בתר רוב השטח המוקף ע"י המחיצות לקבוע את מהות המחיצות ודינם, וא"כ יל"ע אם הא דארכו יותר מרחבו ג"כ יסודו מצד השטח, או דבאמת כיון שאינו יותר מב"ס אין הנידון בזה אלא מצד צורת המחיצות וההיקף, וא"כ ממילא דלא אהני לן אלא כשהוא רוב השטח ולא כשהוא מיעוט השטח, וי"ל בנוס"א שהדין של רחבו יותר מארכו וודאי לא מתייחס לצורת הקרקע הזרוע אלא לצורת היקף המחיצות והרי כאן ההיקף אינו ארכו יותר על רחבו כי אם השטח הזרוע [ועי' עוד היטב בספק זה כי עמוק הוא ולא ברירא לי אם ירדתי לכל עומקו].



ואין האיסור משום השימוש הקרפף שונה בלבד, שהרי מבואר בתוס' צ' ב' ד"ה לשמואל וכו' בריטב"א כ"ג ב', דכמו שלענין כרמלית ביתר מב"ס כשהמחיצות לא נעשו לדירה לא מהני מה שדריים בה אח"כ כיון שהמחיצות פסולות, ה"ה לענין איסור כלים ששבתו בבית אף בפחות מב"ס, וא"כ מדאסר הטור בזרוע במיעוט לטלטל מהבית, ש"מ דס"ל דהמיעוט אינו בטל אף כשאנו דנים מבחינת המחיצות, וא"כ לדעת הריטב"א יש לאסור הזרוע מדין כרמלית (ולענין השאר צ"ע, ותליא במה שנסתפקנו לעיל כשהזרוע פחות מב"ס וארכו יתר פ"ש על רחבו⁶⁴).

ומיהו אין הכרע בדעת הטור דפליג אריטב"א, דאמרינן דמודי הטור לריטב"א ותוס' דאסור קרפף לכלים ששבתו בבית משום המחיצות, וממילא פליג אריטב"א, וס"ל לטור דאיסור קרפף דכרמלית חייל על השטח, [דאדרבה אולי] נימא דמודה לריטב"א דאיסור קרפף דכרמלית חייל אמחיצות, ואיסור קרפף לכלים ששבתו בבית משום השימוש ולא משום המחיצות.

נמצא דלהריטב"א בנזרע מיעוט פחות מב"ס ואינו סמוך למחיצות, להמרדכי מותר, ולהטור צ"ע, דתליא במהות איסור קרפף לכלים ששבתו בבית. [ובשיטת תוס' עצמן יעוי' להלן סק"ח מה שיתבאר שם].

גדר האיסור בזרע מיעוט ב"ס ובירור ד' הטור והריטב"א בזה [ובענין

דין פרוץ במלואו למקום המותר בטלול ואין אסור אלא לטלטל כלי הבית לשם] ז. ובנזרע מיעוט וב"ס מצומצמות ואינו סמוך למחיצות, דמבואר בסוגיא כ"ד א' דאינו בטל לרבנן דר"ש, לכאורה להריטב"א אסור משום כרמלית⁶⁵, אבל נראה דג"ז אינו מוכרע, דהנה דעת הטור [שם] דאף בב"ס מצומצם אינו אסור את שאר החצר לענין כלים ששבתו בבית, ופליג אמרדכי האוסר. ויל"ע הא בסוגיין נאסר הכל לרבנן דר"ש מדין פרוץ במלואו, וביאר במ"ב סי' שני"ה ס"ק כ"ג שדעת הטור שלא אמרינן דין פרוץ במלואו לענין לאסור כלי הבית, ולכן קבע שהתוס' פ"ט א' ד"ה רב וריטב"א שם פליגי אטור. אמנם דבריו ז"ל צ"ע, ולא אשכחן חולק על הטור אלא המרדכי, דהא הטור הביא בסי' שע"ד דקטנה שנפרצה לגדולה אסורה, וזה קיים לדין רק לענין כלי הבית [וא"כ שי"מ דאנן קיי"ל דיש דין פרוץ למקום המותר בטלול ואינו אסור אלא להביא משם כלי הבית, וה"ה דכוותיה], ונראה דדעת הטור דנהי דהמיעוט הזרוע בעצמותו אסור ואינו בטל, מ"מ אין בכוחו לאסור מדין פרוץ במלואו (וזה צ"ל אף להמ"ב, שהרי דעת הטור דאף בנזרע מיעוט פחות מב"ס אסור באפי נפשיה, ולרבנן אף כלים שלא שבתו בבית [כמבואר בגמ' שם], ולמה אינו אסור לדידהו הכל מדין פרוץ במלואו. [ובהכרח דיש סברא שמיעוט האסור אין בכוחו לאסור, ואם לרבנן בלא"ה צריך לומר כן, נימא אנן הכי אף לר"ש] מיהו דווקא בפרוץ במלואו לקרפף אמרינן שאין בכוח המיעוט האסור בעצמותו לאסור הרוב, משא"כ בפרוץ לכרמלית או לחצר שאינה מעורבת, שהרי לא שרינן גדולה שנפרצה לקטנה, צ"ב א"י, אלא מכוח הגיפופים, והילכך אף בב"ס מצומצמות אין כלי הבית נאסרין על כל החצר מדין פרוץ במלואו, ואע"ג דלרבנן דר"ש נל [הצ"ח] נאסר [בזרע ב"ס וכמפורש שם בגמ' כ"ד], צ"ל דדעת הטור דדוקא לדידהו דחשיבי רשויות נפרדות שהרי אסור אף בכלים דלאו בבית, אבל לר"ש חשיבי רשות אחת, עיי' כ"ה ב' תוד"ה וכו', צ' א' תוד"ה הכא, כל שהוא מיעוט אינו יכול לאסור המותר מדין פרוץ במלואו⁶⁶.

ולפ"ז אם ננקוט בפלוגתת הטור והמרדכי לשתי קולותיהם, בהא כהטור דלר"ש ב"ס כפחות מב"ס, ובהא כהמרדכי דהמיעוט בטל אף לגבי עצמו, אין לאסור להריטב"א מדין כרמלית בב"ס מצומצמות [דאף המקום הזרוע בעצמו לא יאסר ואפי' לכלי בית לפי שהוא

דהנה יעוי' בשו"ת גינת ורדים כלל ג' סי' כ"ג ד"ה ולי הדיוט, והוא מכתב מהרב השואל הרב ישועה, ויעוי' ש דנקט בפשיטות דאם היו כל המחיצות לשם דירה ונפרץ יותר מ' וגדרם שלא לשם דירה, לא מהני, וה"ט כשם שמבואר בגמ' דאזלינן בתר עשר אמות האחרונים לקבוע שם על היקף הקרפף כולו שנעשה לשם דירה, כמו"כ ה"ה איפכא כשנפרצה יותר מ' בטל היקף החומה, וכשסיים שלא לשם דירה לא מהני, ונחלק עליו הגינת ורדים בתשו' הבאה (סי' כ"ד) ד"ה עוד⁶⁷. [וס"ל דלא בעינן דווקא י' אחרונים שהוקפו לדירה, אלא כל שיש יותר מ' אמות מכלל ההיקף שהוקף לדירה תו אינו כרמלית, וכנ"ר שהמ"ב ס"ל כהרב השואל, וע"כ פוסל בכה"ג שנמצא שגמר ההיקף ע"י כותל שלא נעשה לשם דירה, דכשנפל הכותל נגמר ההיקף ע"י כותלי הבית הפנימיים שלא נעשו להיקף החצר, ולחזו"א גם בכה"ג חשיבא הוקפה לדירה, דסגי במה שיש מן הכתלים שהוקפו לדירה אף שלא נעשו באחרונה.

ועכ"פ בהא קמפילגי, ולכו"ע מיהת בעינן שגם מחיצה ד' תהא מחיצה לשם דירה, וא"כ אם ברוח ד' פרוץ לשטח שלא הוקף לדירה לכו"ע אסור לטלטל גם בתוך היקף ג' מחיצות שהוקפו לדירה⁶⁸.

חקירה אליבא דריטב"א במיעוט קרפף הזרוע והוא פחות מב"ס אי בעינן שיהא סמוך למחיצות [ויבואר עוד סברת הטור בענין טלטול כלים ששבתו לבית למיעוט הזרוע כשהוא פחות מב"ס, והחילוק שבין גדר קרפף הנעשה כרמלית לגדר קרפף לענין האיסור להוציא אליו כלים מהבית]

ו. והנה מבואר בגמ' דבנזרע מיעוט שרי ולא הוי כרמלית, ויש לעיין אי איירי לריטב"א אף באינו סמוך למחיצות, ואת"ל דבזה אוסר הריטב"א, יהא מבואר מסתימת הפוסקים דפליגי עליה. והנה בדין נזרע מיעוט נחלקו הטור סי' שני"ה סעיף י' והמרדכי פ"ב דעירובין [מובא בכ"י סוף הסימן]. ובזה הן שוין, דנהי דקרפף, היינו מקום שלא הוקף לדירה, שאינו יותר על ב"ס, ל"ה כרמלית, ומותר לטלטל בו אף יתר מד"א, אבל מ"מ אסור לטלטל אליו אף בפחות מב"ס כלים ששבתו בבית כיון דשם קרפף משוי לה רשות נפרדת מהבית, אבל כלים שלא שבתו בבית אף בשבתו ברשות אחרת מותר לטלטל בו, דקיי"ל כר"ש צ"א א' דלא אסור אלא כלים ששבתו בבית, מיהו בהא נחלקו, דלהמרדכי בנזרע מיעוט פחות מב"ס מצומצמות, חשיב כמאן דליתא אף לכלים ששבתו בבית, ומותר לטלטל אף לתוכו, ובב"ס מצומצמות (דביתר מב"ס הופך הכל לכרמלית) אינו בטל, ואסור לטלטל אליו כלים ששבתו בבית, וממילא גם להאינו זרוע אסור מדין פרוץ במלואו למקום האסור לו, ודעת הטור דלעולם בנזרע במיעוט מקום הזרוע אסור לכלים ששבתו בבית, ואף בפחות מב"ס, והבלתי זרוע מותר ואף בב"ס. והנה לדעת המרדכי נראה דאף להריטב"א בזרוע מיעוט פחות מב"ס שרי, שהריהו בטל וכדליתא דמי. ולדעת הטור יש לעיין, דכיון דחזוין דאינו בטל, אי"כ להריטב"א יאסר הכל מדין כרמלית כאשר אינו סמוך למחיצות. ולכאורה יש לחלק בין איסור קרפף מכח כרמלית, ואיסור קרפף לכלים ששבתו בבית, דבכרמלית הנידון אם השטח מוקף מחיצות, ובזה יודה הטור דהשם הנקנה למחיצות תלוי ברוב השטח שביניהם, ואם הרוב דירה שפיר דמי, אבל איסור קרפף לכלים ששבתו בבית אפשר שהוא מחמת השינוי בצורת השימוש בשטח הקרפף מזו שבבית, ולכן מקרי רשות אחרת מהבית, ואף אם יחול על המחיצות דין היקף לדירה מכח הרוב, מ"מ כשאנו דנין על שימוש הקרפף אי אפשר לבטלו ברוב כיון שאין הנדון על דבר המשותף לרוב ולמיעוט כמו במחיצות, ומה שיש בצד הקרפף רשות שאינה קרפף אינה מבטלתו. אבל באמת אשכחן שאיסור קרפף לכלים ששבתו בבית ענינו נמי שהמחיצות נפסלות, אע"ג דהיינו מחיצות מעלייתא לכלים אחרים,

המיעוט הבלתי זרוע מתבטל לרוב, ואין כאן יתר מב"ס שלא הוקף לדירה, וכתב עלה הריטב"א וז"ל וא"ת והא אין לקרפף הזרוע מחיצות כלל, ובמה לישתרי כי החצר מקיפו לכל צד, וי"ל דכיון שהמחיצות בתחילה נעשו לצורך כל החצר, אע"פ שבטלה תורת דירה מהם לגבי הזרוע, לא בטלה תורת מחיצה מהם אף ממנו, ועדיין עולות לכאן ולכאן. אי נמי והוא הנכון יותר דהכא מיירי שהזרוע הוא בצד אחד מן החצר, ושאנו זרוע לצד אחר, שכל אחד ואחד יש לו ג' מחיצות לכל הפחות, עכ"ל.

ומבואר דהכרעת הריטב"א דדין יתר מב"ס הוא שיעור במחיצות, ולא בשטח, ולפיכך אע"ג דלס"ד דגמ' לא בטל המיעוט הבלתי זרוע ברוב, מ"מ ה' בדין לאסור שהרי המחיצות מקיפות שטח יתר מב"ס, וחל עליהן שם של אינן מקיפות לדירה לגבי הזרוע, ולפיכך העמידה הריטב"א שהזרוע בצד אחד, וכוונתו שאז ג' המחיצות של הזרוע מקיפות שטח פחות מב"ס.

והנה דברי הריטב"א קיימים בגוונא שהרוב זרוע, ובזה אין לדין נפקותא מדבריו, ואסור אף בסמוך הזרוע למחיצות, שהרי מסקנת הסוגיא כ"ב א' שברוב מיתסר הכל כיון שהמיעוט מתבטל, אבל יש ללמוד מדבריו אף לדין, דבמחצה על מחצה יהא פסול ודלא כהגאון יעקב והמ"ב, זולת היכא דהמחצה סמוך למחיצות דאז איכא טעם הריטב"א שיש ג' מחיצות כשרות.

מד' ריטב"א מוכח דאם ג' מחיצות הוקפו לדירה אפשר במחיצה ד' שלא הוקפה לדירה, ויברר ד' המ"ב והחזו"א בענין זה

ה. ויש לעיין דאכתי ליפסל, דהא מדרבנן בעינן מחיצה רביעית והיא פסולה, כיון שכשאנו דנין [במחיצת הצד] הזרוע, מקיפה היא יתר מב"ס⁶⁹, ונראה שמכאן מוכרע כפי מה שהביא במ"ב סי' ש"ס ס"א בבה"ל בשם התו"ש לצדד דאע"ג דקיי"ל עירובין ט"ז ב' דביתר מב"ס ואינה שיירה לא שרינן מחיצת שתי לחודה או מחיצת ערב לחודה, מ"מ כשג' מחיצות הוי מעליא ורק הרביעית שתי או ערב, שרי אף ביתר מב"ס. והרי פסולא דמחיצה שלא הוקפה לדירה ביתר מב"ס, ומחיצת ערב ביתר מב"ס, הם משם אחד. (ואדרבה לא הוקפה לדירה גריעא טפי שאינה חשבינן לה כליאתא למחיצות, ובמחיצת ערב הוי שפיר מחיצה, אלא שחכמים שדו בה איסורא לטלטל, כמבואר עירובין י"ז א' דבמחיצת ערב אמרינן לדינא דהואיל והותרה, אע"ג דבליתנהו למחיצות לא אמרינן לה, ואין הטעם שם משום דחייל על הגדר שם מחיצה והואיל והיא קיימת, רק סיבת היתרה פקעה אין שמה יורד הימנה, דז"א, דבעלמא אף בכה"ג מקרי ליתא למחיצות כמבואר בתוס' עירובין כ' א' ד"ה מחיצה, ובמחיצת יתר מב"ס שלא הוקפה לדירה מקרי ליתא למחיצות, ולית בה דינא דהואיל והותרה כמבואר בט"ז סי' ש"ס סק"ח)⁷⁰.

[אכן באמת הנה] כתב המ"ב סי' שני"ח ס"ק ק"א בשם המ"א וז"ל: כתבו הפוסקים דאם אחד מצידו הקרפף הוא כותל של בית, והיה פתח ולבסוף הוקף, ונפל הכותל, אע"ג דנשאר כותלי גוואי שבבית והם סותמים הקרפף, אעפ"כ נאסר הקרפף, שהרי מחיצות הפנימיות לחדרים הפנימיים נעשו, ולא ליעשות כותל לקרפף, ולא דמי למחיצות חיצוניות שלזה ולזה נעשו, ונחלק ע"ז החזו"א סי' פ"ט ס"ק ט"ו דזה אינו מכוון דהקיף את הג' מחיצות לשם דירה, א"כ כשנפל כותל החיצון אכתי נשאר הקרפף דהתירו.

ומבואר דעת המ"ב לדינא דלא סגי בג' מחיצות לשם דירה, ובעי' דגם מחיצה הרביעית תהא לשם דירה. (ואף בדעת מרן החזו"א נראה דלא בפרט זה פליג אלא בנידון אחר).

דהנה בגמ' כ"י. מבואר תקנתא לקרפף שלא הוקף לדירה ע"י שיפרוץ הכותל יותר מ', ואח"כ חוזר ובונה לשם דירה, ומצינו שנחלקו בזה האחרונים אם דוקא שהיו י' אמות אלו האחרונים,

60. א.ה. הנה הרי באמת כשכאב לחדש ההיקף לעשותו מוקף לדירה סגי כשמחדש בה חלק ממנו יותר מ' [ועי' לעיל סי' כ"ה] וא"כ כ"ש הכא דאיכא ג' מחיצות שהוקפו לדירה, אך באמת לא דמי דהתם ע"י החידוש שמחדש חלק הכרחי להכשיר היקף כל הרשות מתכוון להפוך את כל המחיצות שיהיו מקיפות לשם דירה, אך כאן עדיין רוצה שהמחיצה הרביעית תקיף זרעים ושטח יותר מב"ס שחלקו זרעים, וע"כ שפיר קשיא ליה להגאון וצ"ל, והוכיח מזה שכשחז"ל הצריכו מחיצה ד' לא הצריכו מחיצה הנעשית לשם דירה ולמד מזה שגם לא הצריכו מחיצת שתי וערב [ויל"ע להרמב"ם שמחיצה ד' נצרכת מה"ת אי שייך לחלק כן, וצ"ע].

61. א.ה. הכוונה שאם נפרצה החצר לקרפף יותר מב"ס באמצע שבת מיקרי ליתנהו למחיצות ואין בה התירא דהואיל והותרה עיי"ש. ומשא"כ בהיו שיירא והקיפו במחיצת ערב יותר מב"ס ומת א' מהם בשבת שכבר אינן שיירא אמרינן הואיל והותרה ובהכרח דבמחיצת ערב יותר מב"ס אין הגדר שאי"ז נחשב למחיצה המתרת וקיל טפי מקרפף יותר מב"ס שנחשב שאין כאן מחיצות המתירות ומשום הכי בנעשה כן באמצע שבת מיקרי ליתנהו למחיצות שאין אומרים בזה הואיל והותרה.

[והנה גם בהא דמחיצת ערב איכא דינא דאם עשה מחיצת ערב כשאנו יותר מב"ס ופרוץ לחצר חבירו שעשה מחיצת ערב יותר מב"ס שנאסר יעוי' בסי' ש"ס ס"ג, אך מ"מ לו יצויר שנפרץ באמצע שבת נימא ביה הותרה, דלא חשיבא ליתנהו למחיצות אלא כמו בפרוץ לחצר שאין מעורבת, וק"ל].

62. א.ה. בכת"י היה חסר כאן, והשלמנו כפי הבנתנו, ואם שגינו אתנו תלין משוגתינו.

63. א.ה. ובד' המ"ב לכאן צ"ל דבאמת מחיצה שלא הוקף לדירה גרע ממחיצת שתי, ולהכי מחלק ביניהם לגבי מחיצה ד' [וכנ"ל בסוגריים], אבל הריטב"א אין מחלק ביניהם, ונמצא שמד' ריטב"א מוכח כמ"ב אך מ"ב לא מודה לריטב"א וק"ל.

64. א.ה. יל"ע בזה מד' החזו"א או"ח סי' פ"ח ס"ק כ"ו בסופו, עיי"ש היטב, דמשמע דלגבי דין קרפף פחות מב"ס לכלי בית קיל טפי דמהני הוקף ולבסוף פתח, וצ"ע.

65. א.ה. הכוונה דכשאין סמוך למחיצות ואין ג' מחיצות המקיפות את החלק שאין זרוע לבדו אי"כ כל המחיצות נהרסו, ובשלמא אם הזרוע פחות מב"ס י"ל דריטב"א ס"ל כמרדכי שלא נאסר כלל אפילו מקום הזרוע, אבל בב"ס הרי אליבא דרבנן בודאי כשמקום הזרוע נאסר כמפ' שם בגמ', ובאמת שגם לר"ש נאסר אותו מקום כלים ששבתו בבית גם למרדכי וכנ"ל. וא"כ שי"מ דחל ע"ז שם קרפף וא"כ נהרס כל המחיצות ויש כאן מחיצות יותר מב"ס שהוא גם לקרפף דלריטב"א לכאן נאסר הכל משום כרמלית ולא רק מצד שפרוץ לחלק הזרוע, ולכאן אפי' לר"ש, [אלא שבאמת דלר"ש יש כמה סברות להקל ובפרט דעדיין תלוי בחקירה הני"ל סק"ו בגדר האיסור של קרפף שאינו יותר מב"ס לגבי כלי בית וד"ז יבואר להלן].

66. א.ה. הנה באמת המקור דבפחות מב"ס אינו אסור את כל החצר מדין פרוץ במלואו נלמד מד' הטור הני"ל דק"ו אלא דהתם איירינן להלכה שהנידון לגבי כלי הבית ובזה עוד היינו יכולים לפרש כהמ"ב שאין דין פרוץ במלואו בדבר שאינו אסור אלא לכלי הבית, וכוונת הגאון וצ"ל דהרי מקור ד' הטור מן הסוגיא אליבא דרבנן עיי"ש בתוס' דף כ"ד ע"א ד"ה לא, ולרבנן בודאי שאין הנידון מצד פרוץ במלואו לדבר האסור רק לכלי בית דהרי לדידהו הנידון גם לכלי חצר ואעפ"כ ברור שהטור יאמר גם לדידהו דלא יאסור בפרוץ במלואו לזרוע פחות מב"ס, וא"כ בהכרח צ"ל הביאור בטור דמיעוט אין בכוחו לאסור וכמו שכ' הגאון וצ"ל.

67. א.ה. ואמנם לכאן הא גופא טעמא בעיא דמי"ש וצ"ל שכאן שייך סברת מיעוט שהרי המחיצות משמשות גם לחלק הזרוע וגם לחלק שאינו זרוע והזרוע הוא מיעוט וע"כ לא חשוב כשהו גם מיעוט וגם פחות מב"ס או ב"ס לאסור את העיקר ועי' היטב בזה.

68. א.ה. הנה יש כאן חידוש גדול שהרי לרבנן אמרינן דבפחות מב"ס אין כח המיעוט לאסור אפי' שהם ב' רשויות, אבל בב"ס כיון דחשיב אסור אף שזה מיעוט, וכ"ה לר"ש ביותר מב"ס כמפ' שם בגמ', וא"כ מה"ת שרי"ש יאמר סברא דמיעוט אינו אסור גם הבי"ס שהרי מצד עצם מה דס"ל שאי"ז אסור רק לגבי כלי בית זה לבד לא סיבה שלא לאסור, וצריכים לסברא דמיעוט אין אסור שגם רבנן ס"ל להך סברא, וא"כ מה"ת שיהא כאן מחלוקת בדין חשיבות ב"ס אי עוקר סברת מיעוט אינו אסור או לא ואמאי לא נפרש ד' הגמ' דבב"ס תליא בין ר"ש לרבנן לגבי כלי חצר דפחות מב"ס לא חל שום דין על החצר וביותר מב"ס לכו"ע נאסר החצר אפי' לכלי חצר ובב"ס פליגי ר"ש ורבנן אי נאסר לכלי חצר ולשיטתם בכל חצר הפרוץ לקרפף שאינו יותר מב"ס, ומב"ס ליכא לקולא דמיעוט אינו אסור לפי שהוא חשוב, ואמנם הגאון וצ"ל המתיק הדבר

מיעוט]. ואם ננקוט בתרומהויהוה כהטור, אכתי י"ל דלא נסתר משום כרמלית דלענין זה [דלאשוויי שהמחיצות אינן מוקפות לדירה וליהוי כולה כרמלית כיון שמקיפות גם חלק זרוע] בטל ברוב, כיון שהנדון על המחיצות, משא"כ בכלים ששבתו בבית הנדון על שימוש השטח וכמש"כ לעיל, ואם ננקוט בתרומהויהוה כהמרדכי אפשר נמי דשרי, דלא אסר המרדכי אלא משום שהאיסור מצד שימוש קרפף בשטח, [ומצד שהחצר פרוץ במלואו לשטח הזרוע] וזוה ל"ש כולי האי ביטול ברוב (א"כ הוא מיעוט פחות מב"ס), משא"כ כשדנין על המחיצות [דלאשוויי כולה כרמלית מצד עצמו שהמחיצות מקיפות שטח הזרוע הוא נידון על המחיצות וזוה יודה המרדכי שאפילו מיעוט חשוב כב"ס בטל ברוב].⁶⁹

נמצא דליכא למילף במוחלט מדברי הריטב"א לדידן אלא דינא דמחצה על מחצה, וכמשנ"ת.

יברר שדין מחצה זרוע תלוי בפלוגתת תוס' והריטב"א [ושיטת תוס' בגדר דין קרפף יותר מב"ס לרבנן ולר"ש]

ח. והנה בתוס' כ"ה ב' ד"ה וכו', כתבו דקרפף שנפרץ לחצר, לרבנן מתסר משום כרמלית דחצר מיתרתו מב"ס, אע"ג דחצר מוקפת לדירה היינו למה שבתוכו, ולא לקרפף שהוא רשות אחרת ושפיר מיתרו, ולר"ש שרי דחצר רשותא היא, והרי אור מותר.

ונראה ביאור דבריהם אמאי מיתסר לרבנן דר"ש, דאית להו נמי הך יסוד שנתבאר לעיל דאיסור יתר מב"ס שלא הוקף לדירה אינו שיעור בשטח אלא במחיצות, וכדעת הריטב"א, והנם מחמירים טפי הימנו, דלדידי' בסמוך הקרפף למחיצות מכשר, ולדידהו גם בזה פסול כיון שג' המחיצות לדידהו מקרי מקיפות יתר מב"ס, ודלא כהריטב"א שס"ל דחשבינן להשטח שזולת הקרפף כמאן דליתא ביחס לג' מחיצות הקרפף (ואין לומר דטעמם משום חסרון רוח רביעית, ופליגי על התו"ש שהוא לעיל סק"ה, דיש להוכיח מדבריהם כדן התו"ש במש"כ כ"ה ב' ד"ה זימנין בחצר שנפרצה לקרפף והקרפף מגופף חצר מותרת אף לרבנן דר"ש, והרי הרוח רביעית דהיינו מחיצת הקרפף שמול החצר פסולה לגבי החצר, שהרי מקיפה יתר מב"ס, אלא ע"כ כות"ש, ופלוגתתם עם הריטב"א מטעמא דנתבאר).

והא דלר"ש התירו תוס' יש לבאר בשני אופנים, או דלדידי' הקרפף בטל ברוב כיון שהוא רשות אחת, וכמשנ"ת לדעת הטור (שהרי איירי בב"ס מצומצמות ובחצר יתירה, דבל"ז לא משכחת לה, דביתר מב"ס אסירא גם בלא חצר, ובפחות מב"ס אם חצר יתירה בטל לכו"ע, ואם קרפף יתיר אסור בכה"ג, ותוס' כ' דתליא ברי"ש ורבנן), או דלדידי' נהי נמי דאין הב"ס המצומצם בטל ברוב וכדעת המרדכי⁷⁰, מ"מ פליגי אריטב"א וסברי דע"מ לפסול המחיצות מכח הזרוע, בעינן שלא נוכל לייחס היקף הדירה דהמחיצות כלל לזרוע ומכוח שהינן ברשות אחרת, וזה משכח"ל רק לרבנן דר"ש [שהם ב' רשויות].⁷¹

והנ"מ בין שתי הדרכים היא דינא דמחצה על מחצה, [שהרי לא בטל ברוב] דלראשונה אסור ואף סמוך למחיצות (וס"ד דגמ' דאף ברוב זרוע שרי, נימא דלא חיישו תוס' לקושיית ריטב"א, וסברי דהגמ' פרכה לה מכוח קושיא פשוטה יותר), ולשני' שרי בכל ענין למאי דקיי"ל כר"ש, ולשוון תוס' משמע כדרך השני'.

ולפי"ז דינא דמחצה על מחצה אליבא דר"ש הוא בפלוגתת תוס' וריטב"א. ואין לנקוט חומרא דריטב"א וגם חומרא דתוס' דאסור אף בסמוך למחיצות, דממ"נ חד מינייהו נסתר מס"ד דגמ' כ"ג ב"ז.⁷²

יבואר דין מיעוט קרפף מקורה תלוי בפלוגתת תוס' וריטב"א [ויבואר בו עוד דינא דקרפף ג"ס שקירה בו סאה אי מצד פי תקרה]

או מצד שאין דין כרמלית בקרפף מקורה], ויתבאר עוד דמיעוט מקורה או שאין מקורה אין בטל ברוב ושאינו ממיעוט זרוע

ט. והנה בתוס' עירובין צ' א' ד"ה אלא, פירשו דינא דר' זירא כ"ה א' דקרפף ג' סאים וקירה בו בית סאה דשרי, דאין היתר כמש"כ רש"י כ"ה ב' משום פי תקרה והוי מחיצה, כיון דאיירי באורזילא כמבואר בגמ' שם, ולא מסתברא להו שר"ז יחלוק בזה ארבה, אלא היתירא דר' זירא משום דבמקורה ליכא דינא דקרפף יתר מב"ס שלא הוקף לדירה.

ונראה דתוס' לטעמיהו אזלי דפליגי אסברת ריטב"א, דלדעת ריטב"א נראה דנהי דהשטח המקורה לית בו גזירת קרפף יתר מב"ס, מ"מ לא עדיף מדירה ממש דמצטרף שטחה לאסור המחיצות לגבי השטח דלאו דירה, כאשר אין לשטח העומד דירה ג' מחיצות באפי נפשי'. [ומשא"כ לתוס' במיעוט אמרינן אליבא דר"ש שכיין שזה רשות אחת ואתון מחיצות מהני לכל השטח ונחשב שכל המחיצות מקיפות גם לדירה, ואדרבה רובו לדירה].

ונראה דלדעת ריטב"א אפילו היכא דהרוב יהא מקורה, ורק מיעוט לא יהא מקורה, יהא אסור הכל כאילו אין פי תקרה (א"כ יש לבלתי מקורה ג' מחיצות באפי נפשי' דבזה היתיר ריטב"א), ואע"ג דרוב היתירא, לא בטל מיעוט האיסור שאינו מקורה, ולא דמי לנורע מיעוטו דבטל ברוב, דהתם הנידון על כל השטח אם הוא דירה או לא, וזוה אולינן בתר הרוב, אבל במקורה אין היתירו מחמת שם דירה דנימא דשם זה אתיהיב נמי למיעוט הבלתי מקורה, אלא דתקנת חכמים לא נאמרה במקורה, וחילוק זה מוכח מדברי התוס' שהביאו רא"י לדינם דמקורה לא מיתסר ביתר מב"ס משירותא דר"ז, אע"ג דליכא התם פ"ת, והתם איירי בקירה מיעוטו, וא"כ אכתי ליתסר הכל מדין נזרע רובו, אלא דחזינן דחלוק היתירא מכח דירה הבטל ברוב מהיתירא, מכח קירוי דלא בטל ברוב ומהטעם שנתבאר, ונראה דיש ללמוד מדברי התוס' דכמו שבמיעוט מקורה אינו בטל לרוב האסור, ה"נ במיעוט בלתי מקורה אינו בטל לרוב המותר, דמאי שנא, וממילא יאסר מיעוט זה לדעת הריטב"א מכח צירוף השטח המקורה המותר.⁷³

ובפמ"ג סי' שנ"ח ס"א כ' דמיעוט מקורה בטל ברוב, והנה הוא ז"ל כתב כן כיון דפסיקא ל"י דלכו"ע במקורה ליכא דין קרפף יתר מב"ס, והילכך כדי ליישב הא דהוצרך רש"י כ"ה ב' למימר דשירותא דר"ז משום פי תקרה, כ' דבל"ז ה"י המקורה בטל ברוב, אבל נראה כיון דבלא"ה אשכחן לקמאי דפליגי אתוס' צ' א' וסברי דמקורה יתר מב"ס נמי מיתסר, עיין ריטב"א כ"ה א', א"כ נראה דרש"י ס"ל כוונתיהו כיון דמפורש בתוס' דאין המיעוט המקורה בטל ברוב, וזוה לא מצינו מחלוקת.⁷⁴



סימן כ"ז

בענין חצר שזרעה אי בין הערוגות מצטרפי לשיעור יותר מב"ס או לא [ויבואר בו דין לבוד בדבר ממשי] (עפ"י סי' שנ"ח סעיף ט')

בין הערוגות פחות מג"ס אם מצטרף לשיעור יותר מב"ס

א. כתב בחכם צבי סי' נ"ט לענין גינה, שאם הכל זרוע בפרחים וכיו"ב ויותר מבית סאתיים הו"ל כרמלית, ואם היה בית סאתיים שלא במקום אחד, והווה מיעוט המקום שרי, והשתא אם יש בין ערוגה לערוגה פחות מג"ס, בזה דן [החכ"צ] אם אמרינן לבוד, וממילא הכל כמקום אחד [ומצטרפים להיות יותר מבית סאתיים], או דלא נימא לבוד וא"כ יהא מותר.

וכתב דלא אמרינן לבוד דזה דווקא באור, אבל כאן יש דבר ממשי, ואין הלבוד יכול לבטלו, [היינו שקרקע החצר שבין ערוגה לערוגה שקרקע זה אינו זרוע אין מתבטל].

יסוד הח"צ בלבד בהפסק דבר ממשי

ב. וכן לפי"ז נמצא דאע"ג דבג' טפחים סכך פסול וג' טפחים סכך פסול וביניהם פחות מג"ט, נסתפק הרא"ש [פ"ק סוף סי' ל"ג] לפסול [דמצטרפים ע"י לבוד להחשב סכך פסול יותר מד"ט], אך אם יהי' באמצע סכך כשר מכשירים.

יסוד הפמ"ג לחלק בין להקל לבין להחמיר

לגבי לבוד בדבר ממשי

ג. והנה בפמ"ג סי' שס"ג במ"ז סק"א [כתב] דדווקא להחמיר לא אמרינן לבוד בהפסק דבר ממשי, [וכגון במקרים הנ"ל דהלבוד להחמיר]. אבל להקל אמרינן [ובאמת מסברא הדבר צ"ע].

והנה הג' יהודא שטיגליץ נ"י הקשה דחזינן בסוכה דיש סכך פסול פחות מג"ט, והווה סוכה קטנה דמכשירים [כמבואר בסוכה דף י"ט ובשו"ע סי' תרל"ב], ואפילו מצטרף לז' על ז', ותקשי על החכ"צ [דהרי כאן זה דבר ממשי ואיך אמרינן לבוד].

והנה [כבר] הקשה כן בכוכב מיעקב סי' ר"ג, ולדעת הפמ"ג שהבאנו לעיל א"ש [דהכא הווה להקל, וזוה אמרינן לבוד אף בדבר ממשי].

דברי המנח"ח לגבי העמיד קרש גזול במחיצה ג' במקום הצריך

לבוד עפ"י ד' החכ"צ הנ"ל

ד. והנה במנח"ח מצווה שע"ה כתב ליישב קושיית התו' בסוכה דף ט' ע"א [שהקשן] דל"ל קרא בסוכות לדייק מ"לך" דבגזול פסול, תיפוק ליה משום מצוה הבאה בעבירה, וכתב [המנח"ח] ליישב דנפק"מ לדפנות דקיי"ל דדופן השלישית מעמידה תוך ג"ט לדופן השניה ועי"ז כשר, והשתא אם יהא בתוך הלבד דופן גזולה, ואם נימא דבדבר סתום לא אמרינן לבוד, וא"כ בלא קרא דגזול היו מכשירים, דאין לומר דפסול משום מצוה הבאה בעבירה, דאין העבירה מסייעת למצוה, דהרי אם דופן זה לא היה גם היתה כשירה, אבל לבתר קרא יהא פסול דדופן זה אין לו תורת דופן, וכיון דלא שייך לבוד [וצריכים לומר שזהו הדופן והוו"ל דופן גזולה], והלכך תהא פסולה.

[ויש לדון דגם בלא קרא, דסו"ס עכשיו סתום ובעינן לדין לבוד, וזה לא מצינן מפאת דסתום, ונמצא דאם נכשיר הסוכה [א"כ נמצא שעכשיו] מתכשרת ע"י עבירה].

יסוד הברכת שמעון לחלק בין לבוד דמחיצות לשאר לבוד,

ולפי"ז מיושב קושיא הנ"ל סק"ג ודלא כמנח"ח

ה. והנה עיקר תירוץ דהמנח"ח תליא בהא דקשה על החכם צבי מסכך פסול פחות מג"ט דכשר, ותקשי האיך יתכשר [וכנ"ל ס"ק ג]. ולבתר דנתרץ זאת יל"ע אם יתכן לומר כתי' המנח"ח.

ובעיקר הקושיא אולי פחות מג"ט [דכשר הוא מטעם אחר, ומשום] דלא הווי חשוב ובטל אצל הסכך ולא מדין לבוד, אך בפשוטו משמע דמדיון לבוד, וצ"ע.

ובברכת שמעון שבת סי' ח' כתב דדברי החכ"צ [הם] רק בלבד שאינו של מחיצות, ולא בלבד של מחיצות, והיינו משום דבלבוד של מחיצות [הלבד] גם משלים [את] השיעור, [ומשום הכי אמרינן לבוד גם בדבר ממשי שיצטרף לשיעור], ומשא"כ בלבד אחר דאינו משלים השיעור, [ועיקרו רק להחשב כמו שאינו, וזה לא שייך בהפסק דבר ממשי].

ולפי"ז [נמצא] דלא כמנח"ח דכתב דינא דהחכ"צ גם בלבד דמחיצות, ולדבריו יהי' מיושב קו' הכוכב מיעקב [הנ"ל סק"ג] שהק' מסכך פסול פחות מג"ט דכשר, דהתם ג"כ הוי לבוד דמחיצות, וזוה לא נאמרו ד' החכ"צ], ודעת המנח"ח והכוכב יעקב דבכל הלבדוים דיש דבר ממשי לא אמרינן [לבוד].

קצת דלרבנן שזה איסור חמור יותר ורשות חלוקה יותר מצטרף לסברת חשיבות ב"ס ולר"ש דלא אלימא הך איסור לא מצטרף, אך כ"ז דבר מחודש, ומי הכריחו לטור לומר כן, ואולי באמת מחמת זה פי' המ"ב בד' הטור דאליבא דר"ש סברא אחרת איכא דאין כזה כלל שלא פרוץ למקום האסור לכלי בית לחוד ודו"ק [אלא שהגאון זצ"ל הקשה ע"ז קושיא אלימתא לעיל] ועדיין צל"ע בכ"ז.

69. א.ה. ולכא"ו גם לרבנן דלכו"ע נאסר כל החצר י"ל שרק מצד פרוץ במלואו ולא מצד שכולו כרמלית, אלא דלמאי נפק"מ כשחצר אחרת פרוצה לחצר זה ביותר מ"י דאי ככרמלית הו"ל פרוצה לכרמלית ואם איסורה מצד שפרוצה לחלק הזרוע תלוי בנידון פרוץ לפרוץ [שאכמ"ל בדיון זה].

70. א.ה. בתחילה לא הבנתי מה שתלה ד"ו בטור ומרדכי דהרי כאן הנידון לגבי לאשוויי שם כרמלית על הכל שזה נידון לגבי המחיצות וזוה לכו"ע בטל ברוב וכנ"ל סק"ז. אך שו"ר דאליבא דתוס' שפיר קשיא ליה דא"כ אמאי קאמרי תוס' דלרבנן הכל נחשב לכרמלית דאם מצד סברא הנ"ל סק"ז א"כ אף לרבנן לא נעשה כולו כרמלית [וכנ"ל בהערה לסוף סק"ז] ובהכרח דלתוס' אף שזה מיעוט יכול לקלקל המחיצות, ואנו צריכים לסברא אחרת התלויה בין רבנן לר"ש, ואם באנו לחלק דין מיעוט אי בטל ברוב בין רבנן לר"ש לכא"ו תלוי בפלוגתת הטור והמרדכי הנ"ל, ושפיר תלה הדבר בפלוגתא זו, ודימה ענין לאשוויי כרמלית לנידון האם ככח המיעוט לאסור וק"ל, אלא ששוב חזר וכתב סברא נוספת לתלות בין רבנן דר"ש אליבא דכו"ע וכדלהלן, ודו"ק.

71. א.ה. לכא"ו הכוונה דלרבנן שהחלק הזרוע אין לו כל מחיצות המקיפות לדירה ולגבי דידהו הוו המחיצות כבאו שלא לשם דירה, וזה מחמת שאינן רשות אחת, דאם הם רשות אחת שפיר נחשב שאותן מחיצות משמשות גם לדירה וגם לזרוע, ושפיר חשיבי מחיצות המקיפות לדירה גם לגבי החלק הזרוע. ומה בכך שהם גדולות יותר מב"ס דסוכ"ס הם מחיצות המוקפות לדירה, ומשא"כ אם הם ב' רשויות שלגבי המקום הזרוע כמי שאין מחיצות המקיפות לדירה וכמי שיש לו מחיצות יותר מב"ס שלא הוקפו לדירה], והא דלא אהני לן הך סברא ליותר מב"ס משום דסגי לן במה שאותן מחיצות מקיפות שטח יותר מב"ס שאין זרוע לפסול המחיצות אף שמקיפות גם דירה, ועי' להלן אות ט' ובהערה שם.

72. א.ה. ולפי"ז נמצא שבעיקר החקירה הנ"ל ס"ק א' שווין תוס' וריטב"א שגדר ההלכה דקרפף יותר מב"ס, שמחיצות גדולות כאלו אינן עושין תורת רה"י אם לא הוקפו לדירה [ורק הדיעה הראשונה בריטב"א ס"ל שזה הלכה בשטח גדול שלא הוקף לדירה ולא במחיצות], ומ"מ נחלקו תוס' וריטב"א באופן שמחיצות גדולות אלו מקיפין גם דירה וגם זרוע, אי ג"כ הווה חיסרון ומשום דצריך שיהא כולו לדירה, או אדרבה אי"ז חיסרון דא"צ אלא שיהא גם לדירה, ומ"מ מחלוקתן במחצה על מחצה וכנ"ל, ולגבי מיעוט זרוע הנה אליבא דר"ש לא פליגי אלא באופן שהזרוע באמצע דתו' אליבא דר"ש מקילים וריטב"א אולי מחמיר, אך באמת יתכן וגם ריטב"א מודה [וכנ"ל סק"ז וסק"ז] וכשהזרוע בצד לעצמו סמוך למחיצות בודאי מודה ריטב"א להקל ואליבא דרבנן וכשהמיעוט בית סאתים אדרבה תוס' מחמירים יותר דאפי' אם הזרוע סמוך למצוות נאסר הכל וכנ"ל סק"ח.

73. א.ה. הנני רואה צורך לפרש קצת כוונת הגאון זצ"ל, דהתו' והריטב"א שווין דכשאין דין פי תקרה שאני דין מקורה ושאינו מקורה מדין זרוע, דלגבי קירוי אין דין ביטול ברוב וכל א' נידון לעצמו, ומ"מ נחלקים, דלתו' כל שאין שטח של יותר מב"ס שאין מקורה שרי, ומשום שהמחיצות אין מקיפות יותר מב"ס שאין מקורה, אלא גם שטח מקורה, ולא נתבטל מהם שם מחיצות העושות רה"י, ולריטב"א אדרבה כל שמקיף שטח יותר מב"ס שחלקו אינו מקורה ואינו לדירה, כבר פקע ממחיצות הללו שם מחיצות העושות רה"י, דמחיצות גדולות כאלו צריך שיהא כולו לדירה, אלא א"כ נוכל לחלק בהמחיצות גופייהו איזה חלק מקיף למקורה ואיזה לאינו מקורה, ויהא למקורה ג' מחיצות לעצמו [ואמנם למעשה ד' ריטב"א דבלא"ה גם מקורה נהפך לכרמלית, וכמב'ו בדבריו בדף כ"ה, ומפרש סוגיין מצד פי תקרה וכרש"י, אך מ"מ באופן שלא יהא פ"ת או לולי סברת פ"ת איכא פלוגתא, והתו' לשיטתם קאזלי].

74. א.ה. הכוונה דאפשר לומר דגם לרש"י לא בטל ברוב, ומה שהוצרך רש"י לטעם דפי תקרה משום דאל"כ נאסר גם החלק המקורה, דס"ל דיש דין קרפף יותר מב"ס במקורה, וא"כ מה איכפ"ל דמקורה, ולכן פי' רש"י דע"י פי תקרה נתחלק הקרפף, ואין כאן קרפף יותר מב"ס.



הגהות הגאון רבי נתן קופשיץ שליט"א מרא דאתרא הקריה החרדית בית שמש ומרבני בית ההוראה "אהבת שלום"

הוקף לדירה

סימן ש"ח סעיף א' משנ"ב ס"ק ד': ועיין ביאור הלכה בסימן ש"ס"ב מ"ש בזה - ס"א ד"ה או.

טעם לזה שדיר מקרי מוקף לדירה

סימן ש"ח ביאור"ל ד"ה לדירה: ומשמע מינה דטעמא דדיר משום דיש שם דירת אדם, ולא משמע כן מפירוש"י אלא דבכניסה ויציאה תמיד לשם לטפל אודותם סגי - ברש"י בדף י"ט ע"ב איתא בפירוש שהרועה דר שם, וכמ"ש הדובב מישרים דמביא כן, והא דכתב רש"י בדף דעשוי לכניסה ויציאה תמיד, כונתו דשם איתא דבורגנין לא הוי מוקף לדירה אף להשומר דר שם, משום דעשוי רק לשמירה, וכתב רש"י בדדיר וסוהר כיון דעשוי לכניסה ויציאה תמיד של הרועה הדר שם מקרי דירה גמורה, ושאיני מבורגנים דעשוי רק לשמירה, ועיין לקמן בבה"ל דמקשה זה על רבינו יונתן, וזה כוונת רש"י ליישב.

דירת בהמה אי מקרי מוקף לדירה

סימן ש"ח ביאור"ל ד"ה לדירה: אח"כ מצאתי לבעל נו"ב מ"ת באו"ח סי' מ"ז שהביא דעת הגאון בעל אור חדש שמצדד ג"כ דדירת בהמה עצמה ג"כ מקרי דירה לענין כו" - וכ"כ חת"ס סי' צ"ה.

אם דיר וסוהר צריך שיהא בה דירת אדם שיחשב מוקף לדירה
סימן ש"ח ביאור"ל ד"ה לדירה: וגם כתב דלא מצא בשום פוסק שיזכור דההיתר דיר וסוהר הוא משום שהרועה דר שם - ע"י דובב מישרים סימן ס"ה דמביא ראי' מרש"י י"ט דצריך שהרועה יהי דר שם. ורש"י הי"ו הביא שהכי איתא בעבה"ק, ועי' לקמן סי' ת"ה משנ"ב סק"א דהמ"ב סוהר כרבינו יונתן.

אם חלון חשיב כפתח להחשב להיות מוקף לדירה

סימן ש"ח סעיף ב' ביאור"ל ד"ה או שפתח לו פתח: עיין בפמ"ג שמסתפק לומר דאפשר דה"ה חלון - ע"י רא"ש פ"ב סי' ב' דמבואר בדבריו דחלון אם אין גבוה י' מהקרפף מקרי כמו פתח, והוי מוקף לדירה, ע"ש.

מוקף לדירה ע"י בית שבנה ברוח רביעית

סימן ש"ח ביאור"ל ד"ה ואח"כ הקיפו: ואם מתחילה הקיף הקרפף מג' רוחותיו וברוח רביעית העמיד בית ופתח בו פתח, מצדד בפמ"ג דמהני - בחי' הריטב"א דף כ"ה ע"ב מבואר דמהני, וכן מפרש סוגיא דאפדנא שם. ועי"ש דמבואר דרק באופן זה אין מועיל אם נפלה מחיצה החיצונה של הבית אין מועיל המחיצה הפנימית למיהוי מוקף לדירה, אבל אם העמיד את הג' מחיצות אחר שפתח בו פתח, לא איכפת אם נפלה מחיצה החיצונה, דמ"מ הג' מחיצות נשאר דהוקפו לדירה, והמשנ"ב דהביא בבה"ל ד"ה מביתו אם נפלה החיצונה משמע דקאי על הקיף אח"כ הג' מחיצות, וצ"ע. ועי' משנ"ב סוף הסי', וגם שם משמע מלשונו דהקיף הג' מחיצות אחר הבית, והביא את המ"א שהוא מדברי הגמ' לפי רש"י וריטב"א, כמ"ש שם בשעה"צ, ובריטב"א מבואר להדיא דאינו נאסר בכה"ג, ועי' חזו"א סי' כ"ה סקט"ו ע"ש.

בפלוגת התה"ד והגר"א בהנחת עפר אצל הכותל אי מהני לבטלו

סימן ש"ח ביאור"ל ד"ה ואם קשה לו לפרוץ הכותל: ואפשר היה לומר דלתה"ד מייירי הגמרא דוקא היכא דהגידוד אינו יוצא מחוץ למחיצה ברוחב ארבעה טפחים וכו' אבל ג"ו אינו - עי' לק' סי' שס"ב ס"ב בה"ל ד"ה שעשה. ועי' חזו"א עירובין סי' א' (ס"ה) סק"ע.

תיקון במ"ב

סימן ש"ח סעיף ו' משנ"ב ס"ק מ"ח: עשר - צ"ל עשרה טפחים.

בסברת התרוה"ד דשפיכת העפר מבטל המחיצה

סימן ש"ח סעיף ב' ביאור"ל ד"ה ואם קשה לו לפרוץ הכותל: דהכא כיון ששפך עליה עפר נתבטלה לגמרי וכו' ואח"כ כשמפנה העפר הרי הוא ממש בונה - בתה"ד א"א לומר כן, דא"כ מאי צריך רא"י מנבלעו התחנות, וכמו שמשיג בשעה"צ אות ל"ה על התה"ד, אלא דסברת התה"ד דכיון דנתבטל המחיצה מזה, ועכשיו ע"י פיננוי העפר נעשה מחיצה חדשה, והמחיצה החדשה נעשה אחר שהי' כאן דירה שפ"ד, משא"כ שם דלא מבטל המחיצה הישנה אלא דלקרפף יש מחיצה אחרת, וכיון שהוא יותר מעשר מקרי שיש לקרפף מחיצה אחרת, וכשנפול ונשאר המחיצה הישנה שלא הוקף לדירה אין מועיל. ובעיקר

דברי תה"ד עיין חזו"א סי' ל"ב סק"ט וסי' ל"ג סק"ה, וע"ע באבנ"ז סי' רצ"ט.

תיקון בשעה"צ

סימן ש"ח סעיף ד' שעה"צ אות מ"א: בדף כ"ה - צ"ל כ"ב.

עמוד הממעט משיעור הקרפף

סימן ש"ח סעיף ה' שעה"צ אות מ"ד: ועיין בב"י שכתב דמהרמב"ם משמע דוקא בסמוך לכותל הקרפף - בלשון הב"י שלפינו משמע דלהרמב"ם באינו סמוך אפי' פחות מג' הוי מיעוט, וכן הבין הד"מ, עיין ד"מ הארוך. אולם במאמ"ר סק"ח כתב דט"ס הוא בב"י, וכונתו באמצע אפי' ג' לא הוי מיעוט, וכמ"ש השעה"צ, ע"ש בארוך, והשיג על הד"מ.

בנה מחיצה תוך ג"ט למחיצה הישנה כדי לבטל הישנה

סימן ש"ח סעיף ו' שעה"צ אות נ': וראיתי במאמר מרדכי שכתב שמצא גירסא ברמב"ם כתי' הועיל ולא הועיל וכשיטת ש"פ - ועיין מרכה"מ.

תיקון בשו"ע

סימן ש"ח שו"ע סעיף ח': בנא - צ"ל בנה.

תיקון במ"ב

סימן ש"ח משנ"ב ס"ק נ"ו: לתחוח - צ"ל ותחוח.

מחיצה שלא נעשית לשם דירה

סימן ש"ח משנ"ב ס"ק נ"ח: ניתר על ידם. שהרי נעשו לשם דירה מתחילתן - משמע שאם לא נעשו לתחלתן לשם דירה, אף שנבלעו אחר שהי' בו דירה אין מועיל, ומדברי תה"ד סי' ע"ה משמע דגם בזה מועיל, ועיין בה"ל ס"ב ד"ה ואם בסה"ד במוסגר ע"ש.

שיעור טיט לטוח על המחיצות למעט אורו של קרפף

סימן ש"ח סעיף ז' ביאור"ל ד"ה הוי מיעוט: או אפשר דע"כ פ' ד' ע"ד בעינין - צ"ל ד', ותיבת "ע"ד" נמחק, וכן בגאו"י ליתא.

מיעוט אור קרפף ע"י טוח בטיט

סימן ש"ח ביאור"ל ד"ה הוי מיעוט: ועיין בגאון יעקב וכו' אכן מה שחידש עוד שם שני דינים בענין זה יש לעיין בזה - היינו דאם עשה לכל הכותל ממעט בכל ענין, וכך אם עשה ליפות הכותל ממעט בכל ענין.

אי בור הראוי לשתית אדם משוי למחיצות מוקף לדירה

סימן ש"ח סעיף י"א שעה"צ אות פ"א: אבל באמת כבר כתבנו לעיל בבה"ל דהרבה פליגי עליה - ס"א ד"ה לדירה בא"ד דבריו [דף ר"י ע"ב. ודע].

שיעור שיתרבה על בית סאתים כדי שיאסר משום קרפף

סימן ש"ח סעיף י"ג ביאור"ל ד"ה שמקום המחיצה מיתרו: וא"כ לפי פסק הרא"ש בסוגיא דנזרע רובו דכל שאינו יתר על ב"ס אמה לא מקרי יתר על ב"ס - תמוה דהרא"ש לא כ"כ כלל שם, ואדרבה שם מבואר ברא"ש דיותר מב"ס משהו הוי כרמלית, והרא"ש רצה לומר להיפך דהיינו דאם יש ב"ס דינו כקרפף ואסור לטלטל מחצר אליו כלים של בית, ורצה הרא"ש לומר דרק ב"ס, אבל פחות מב"ס מותר, וע"ז כתב הרא"ש דפחות מב"ס הוי רק דהוי אמה פחות מב"ס, אבל בלא"ה מקרי ב"ס, עיי"ש. ומש"כ הבה"ל וכן פסק המחבר לעיל בס"א כהרא"ש לענין ארכו ויתר על רחבו, ומקורו מהרא"ש, אי"ז מקור מהרא"ש, אלא דמבואר כן בגמ' כ"ג ע"ב, וכן מבואר ברמב"ם פט"ז הי". וכ"ז תמה כבר בחזו"א סי' כ"ד סק"ח.

מחיצה המועלת להיקף לדירה

סימן ש"ח סעיף י"ד משנ"ב ס"ק ק"א: כתבו הפוסקים דאם אחד מצידי הקרפף הוא כותל של בית וכו' - עי' לעיל ס"ב בה"ל ד"ה מביתו, ועי"ש מש"כ בגליון בה"ל ד"ה ואח"כ.

טלטול מקרפף פחות מב"ס שלא הוקף לדירה לבית

סימן ש"ח ביאור"ל ד"ה רחבה וכו': או שהוא פחות מבית סאתים ולא הוקפה לדירה אפילו לבית מותר לטלטל - צ"ע דבלא הוקף לדירה אסור לבית אפי' פחות מב"ס, וכמ"ש סי' שני"ח סקע"ז. שוב הראוני שכבר השיג החזו"א סי' פ"ח סק"ח על הפמ"ג והמשנ"ב.

מחיצה מעולה בשל שתי בלא ערב

סימן ש"ח סעיף א' שעה"צ אות ב': ועיין בפמ"ג בסימן ש"סג - מ"ז סק"א.

קנה אחד של ערב הנתון במחיצה של שתי

סימן ש"ח שעה"צ אות ב': דבמחיצה של שתי ועשה קנה אחת

למעלה לחבר הקנים הוי מחיצה מעולה - עי' חזו"א סי' ע"ז ס"ק ד' דתמה ע"ז.

תיקון בשו"ע

סימן ש"ח שו"ע סעיף א': ברמ"א וי"א דה"ה קטן איצו - צ"ל אינו.

שיירה שעירבו

סימן ש"ח שו"ע סעיף ג': הוי ג' והקיפו כל אחד לעצמו זה בצד זה ועירבו יחד - עי' סי' שס"ו ס"ב ד"ה אבל בתו"ד ד"ה ואגב וכו'.

בקעה יתר מסאתים המוקף במחיצות גרועות

סימן ש"ח סעיף א' משנ"ב ס"ק ה': ומ"מ לא נחשב ככרמלית גמור שיהא מותר להוציא ממנו לכרמלית אחר - עי' חזו"א סי' ע"ז סק"ג, ועי' בחת"ס.

חצר שנפרצה לכרמלית

סימן ש"ח סעיף ב' משנ"ב ס"ק ו': ואם כרמלית סמוך לחצר מותר - עי' לק' סי' שע"ד ס"ב ביה"ל ד"ה לכרמלית דמסיק דאין להקל ע"ש, וצ"ע.

תיקון חצר לפרצה בשני כתלים

סימן ש"ח משנ"ב ס"ק ח': ועיי"ש בתוספות דדוקא אם היה העומד מרובה על הפרוץ, הא לא"ה אסור כשהפרצה בשתי כתלים - עי' שס"ד מ"ב סק"ד, וצ"ע.

דין קרפף המקורה

סימן ש"ח סעיף א' ביאור"ל ד"ה או לשמור מה שיתנו בתוכה: והמעין ברמב"ם וכו' ולדידיה שפיר י"ל דבמקורה אין עליו שם קרפף בכל גווי - עי' בתוס' דף צ' ע"א דכתב מפורש דבמקורה לא הוי כרמלית יותר מב"ס, וכ"כ בדעת רש"י, וכן מדייק דברי רש"י דף כ"ה ע"א ד"ה אור, עיי"ש. ומש"כ הבה"ל מרש"י כ"ב ע"א, יש לחלק דהתם משום דהוי תשמישו לאויר. [וכ"כ תו"ש סי' שני"ח סק"ב, עיי"ש לחלק]. ולענ"ד ליכא מאן דפליג ע"ז, וכמ"ש בחידושי ובתו"ש. ועי' ב"י סי' שס"א. והנה החזו"א סי' כ"ה סק"ה כתב דגמ' ערוכה היא בדף כ"ה דאין מועיל קירוי, וכתב שם דכן מבואר בריטב"א, לפי מש"כ בחי' אדרבה מבואר להיפך. ומה שהביא מהריטב"א דכתב דקירוי לא משוי מוקף לדירה, אה"נ, אבל מ"מ במקורה יותר מב"ס לא משוי כרמלית, והוי כפחות מב"ס באינו מקורה, וכמ"ש בחי', דוק ותשכח. וע"ע בחזו"א סי' מ' סקט"ו.

מחיצה ה' שבנה על תל ה' בריחוק ג"ט משפתו

סימן ש"ח סעיף ב' ביאור"ל ד"ה שעשה עליו: או דלמא דנחשב כאלו היה תל עשוי באופן זה שעולה מתחילה חמשה ואח"כ מתרחק וכו' דמסתברא דמצטרף - צ"ע מאי חילק בין זה למחיצה על התל, ועי' חזו"א סי' ס"ה סק"ע.

מחיצה הנעשית לטלטול ע"י אחרים בשבילו

סימן ש"ח סעיף ג' משנ"ב ס"ק י"ח: ואם צוה ראובן לשמעון לעשות מחיצה וכו' משמע מלשון הרמב"ם דשוב אסור לראובן לטלטל בה - עי' סי' ת"ג שעה"צ ג'.

מחיצה לחילוק הדירויין שנפלה בשבת

סימן ש"ח סעיף ג' משנ"ב ס"ק כ"ו: רק אם בלא"ה היה אותו המקום רה"י שהיה מוקף מחיצות, ועשה מחיצה באמצע שעל ידה נתחלקו הדירויין, וערבו כ"א בפני עצמה, וכשנפלה אותה מחיצה נאסרו לטלטל מפני וכו' - צ"ע למה נאסרו לטלטל, הא כיון דהותר בכניסת השבת הותר ע"כ השבת, כדאיתא לק' סי' שע"ד ס"ב בשו"ע, וצ"ע"ג (הגר"ח קניבסקי).

פרוץ כעומד בערב

סימן ש"ח סעיף ט' ביאור"ל ד"ה פרוץ כעומד מותר בין בשתי בין בערב: וע"כ צ"ל דהותר לאו בדוקא נקט פרוץ כעומד לענין ערב, וכמו שכתבנו במ"ב - עי' חזו"א סי' ד' (ס"ח) סק"ט וסקט"ז י"ז י"ח דהביא כמה ה"ת דיהי' פרוץ כעומד בערב, בין אם עומד מרובה מב' צדדים מצטרפין בין מצד א', עיי"ש בדבריו הנפלאים.

אם חשיב עומד מרובה על הפרוץ כשיש פרצות בעומד

סימן ש"ח סעיף ח' שעה"צ אות ל"א: דחשיב זה כעומד וכדלקמן בסימן ש"ג סל"ד - צ"ע דשם מבואר במ"ב דלא נחשב כעומד להתיר את הפרוץ, דכתב שם ס"ק קמ"ו דצריך עדיין לחי וקורה להתיר את פרצת העשר. ואם נימא דמתיר ונחשב הכל כעומד, א"כ איכא עומד כפרוץ דבכל צד איכא תעשה, והוי פרוץ כעומד מב' צדדים, ואף אם נימא דהתם אזיל למ"ד עומד מרובה מב' צדדים אין מועיל, מ"מ ליכא ראי' דעתיה את הפרוץ הגדול, ודו"ק, וצ"ע"ג.

יישר כח מרובה להרה"ג יצחק זאב טוקר שליט"א מכולל "אליבא דהלכתא" רוממה על סיועו המרובה בעריכת מדור זה

ונתן הנחה

הגאון רבי נתן הכהן קופשיץ שליט"א

נראה דאתרא הקריה החרדית בית שמש ומרבי בית המוראה 'אהבת שלום'

סימן א'

בסוגיא דזרק כוורת

א. טעם פטור זריקת כוורת שהיא עצמה רשות היחיד [דעת אבין] [לרש"י, לתוס', ולתוס' ישנים]

בגמרא (שבת פ. ח.) קאמר אבין שאם זרק כוורת הגבוהה י' טפחים מרשות היחיד לרשות הרבים אינו מתחייב אלא אם כן אינה רחבה ששה טפחים, שאם רחבה ששה טפחים פטור, וביאר רש"י שטעמו מפני שאם היא גבוהה עשרה ורחבה ששה טפחים [בעיגול], נעשית רשות היחיד לעצמה, ולכן פטור מפני שאין מלאכה זו דומה למלאכת הוצאה שהיתה במשכן, שהיו זורקים זה לזה מחטיהן ולא היו זורקין רשות.

ובתוס' ביארו את הפטור מטעם אחר, שכיון שבהנחתה נעשית רשות היחיד, אם כן אינו כזרק מרשות היחיד לרשות הרבים שהרי לא הונחה ברשות הרבים אלא ברשות היחיד, וכתבו שדינו כזרק מרשות היחיד לרשות הרבים דרך רשות הרבים דמבואר בגמרא לעיל (ד.) שבכה"ג לא חייבה התורה אלא בהוטה ולא בזריקה שאין לומדים זרק ממושיט.

והקשו התוס' שהרי לדעת רבי עקיבא מתחייב בהעברה מרה"י לרה"י דרך רשות הרבים גם בזריקה משום שבשעה שעבר מעל רשות הרבים קלטתו הרשות, ואנו אומרים 'קלוטה כמי שהונחה'. ותירצו שכיון שבכל מקום שמונחת הרי היא רשות היחיד, נמצא שגם אם נחשיבנה למונחת באמצע הדרך מכח דין 'קלוטה כמי שהונחה', גם אז היא כמונחת ברשות היחיד.

ובתוס' ישנים כתבו שכיון שמדובר כאן בזרק למעלה מ' טפחים, וכל למעלה מ' טפחים לא שייך לומר קלוטה כמי שהונחה כמב' בדף ד'. עיי"ש. לכן בזה גם ר"ע מודה שפטור. וצריך ביאור מדוע הוצרכו התוס' לומר שגם אם נאמר קלוטה כמי שהונחה, הרי היא רשות היחיד, הרי גם אם נאמר קלוטה כמי שהונחה מ"מ הכא היא למעלה מעשרה והיא במקום פטור, ומדוע הוצרכו לומר לפי שכה"ג חשיבא רה"י, ואין לומר שהוצרכו לטעם זה לאופן שזרק בגובה פחות מ'י, שהרי הכוורת עצמה גבוהה י' וא"כ לכה"פ חלק ממנה במקום פטור וא"כ גם אם יזרק למטה מ' עדיין ליפטר מחמת שחלקו במק"פ.

ויל"ע עוד דלכא' מאי קשיא להו להתוס' דנימא לר"ע קלוטה כמי שהונחה והרי בעלמא לא אמרינן קלוטה כמו שהונחה למעלה מ'י, שהרי לא נאמר שהזורק מרה"י לרה"י דרך למעלה מ' טפוח מחמת קלוטה, וכן מבואר בדברי תוס' גופא דלר"ע לא נפטר אלא משום שנעשית רה"י ומוכח מזה שאילו היה זורק חפץ קטן מרה"י לרה"י דרך רה"י היה צריך להיות חייב, וכיון דלא אמרינן קלוטה למעלה מ'י גם לדידהו א"כ מאי קשיא להו, ואולי נאמר דהתם שאני דכל הפטור ע"י הנחה במקום פטור הוא דוקא כשהונח ממש במקום פטור, אבל כאן שרק עבר שם צריך להתחייב. אך מ"מ עדיין עיקר דבריהם צ"ע. דסוכ"ס מאי קשיא להו ואמאי הוצרכו להא דנעשית כה"ז רה"י דסוכ"ס משום מאי נחייב הא היתה רה"י ולבסוף היא רה"י ומה בכך שנאמר קלוטה כמי שהונחה באמצע הדרך, דמ"מ גם אין כאן סיבה לחייבו דסוכ"ס אף אם אינו כמונח במק"פ לפטור אך כמונח ברה"י לחייב ג"כ א"א לומר, וא"כ מאי קשיא להו וצ"ע.

ב. מחלוקת רש"י ותוס' בטעמא דרבא דפטר בכפאה על פיה ואי מיירי ברחבה ו' או דווקא באין רחבה ו'

ובגמרא שם בהמשך איתא דרבא פטר גם כשאין רחבה ששה מטעם שגם לאחר שמונחת עדיין שאריות הקנים [קרומויות של קנה] בולטים למעלה מ'י ופטור כיון שאינה מונחת כולה ברה"י, והוסיף רבא שאם 'כפאה על פיה' דהיינו שזרקה הפוכה כשמחיצותיה פונות כלפי הקרקע אינו חייב אלא כשגבוהה שבעה ומשהו, אבל אם גבוהה שבעה ומחצה פטור דמיד כשהגיעו מחיצותיה לגובה פחות מג' טפחים נחשבת כמונחת ואז עדיין החלק התחתון שלה לא הגיע לתוך עשרה ומשום הכי פטור [וכתב רש"י שבמקרה זה מודה גם אבין שפטור]. ורב אשי חולק וס"ל דחייב בכה"ג כיון שמחיצות לתוכן עשויות.

והנה בביאור הפטור בכפאה על פיה נאמרו ג' דרכים:

א. רש"י העמיד את המקרה של כפאה על פיה באינה רחבה ששה, ונמצא שאין הפטור כלל משום זריקת רשות, אלא רק משום שחלק מהכוורת מונח למעלה מעשרה ואגודו במקום פטור, והטעם שנחשב כמונח כשהגיע לתוך שלושה ביאר רש"י שהוא משום שכיון שמחיצותיה פונות כלפי קרקע, נחשבות כמונחות על גבי קרקע מדין לבד.

וכתב שאילו לא היו פונות כלפי קרקע לא היה שייך בזה לבד

שאינן אומרים לבד אלא במחיצות, ואע"פ שאינם מחיצות לעשות רשויות, מ"מ אומרים בהם לבד, ונחשב שחלק מהכוורת למעלה מעשרה בשעת ההנחה.

ונמצא לדעת רש"י הפטור כשאינה ששה הוא משום שנקרא כמונח במקום פטור, ואם היתה רחבה ששה היה פטור גם כשגבוהה שבעה ומשהו משום שבזה נחשב כזריקת רשויות מטעם לבד, ואע"פ שמיד ממשיך ליפול ומתבטלת הרשות מ"מ פטור. [ולרש"י מצרפים עובי השוליים לאשוויי על גבה רה"י, וע"כ גם בגבוהה שבעה ומשהו נעשית רה"י כשהגיעה תוך ג"ט לארץ משום שעל גבה תהא רה"י וע"כ ס"ל לרש"י דרק באין רחבה ו' שאין שייך בזה זריקת רשויות שאין נעשית רה"י בעינן לשבעה ומחצה שבוה נימא לבד לאשוויי מחיצת י' למחיצת הכוורת בלי השוליים, דלא אמרינן לבד לאשוויי ע"ז אגודו במק"פ אלא אם נעשה מחיצת י' טפחים].

ב. שיטת הריב"א בתוס' היא להיפך שמדובר בכוורת שרחבה ששה והפטור הוא מטעם שנעשית רשות, והטעם שחלקו על רש"י הוא משום שלדעתם אם אינה רשות אין אומרים לבד, לפי שבחפצים אין אומרים לבד, וא"כ אינו נחשב כנח עד שהגיע לקרקע ואז כבר אין אגודו למעלה מ'י. ולכן חייב, אבל אם רחב ששה נעשה רשות ואם היא גבוהה שבעה ומשהו וכאשר אומרים לבד נעשה רשות היחיד פטור מטעם זריקת רשות הנ"ל סק"א.

ומקשים התוס' שהרי גם בשבעה ומשהו כשיאמרו לבד יהפוך לרשות, דנצרך עובי השוליים לשיעור י"ט שלכשתגיע הכוורת לתוך ג"ט לקרקע תחשב כרה"י, ומתרצים שעובי השוליים אינו מצטרף בכה"ג כיון שלא נעשית היא עצמה לרשות היחיד אלא רק על גבה, והעירו שהיה לעיל לגבי כוורת גבוהה י' כן מצרפין השוליים להחשיבה רשות היחיד לומר שעל גבה נעשית רשות היחיד ופטור הזורק, ותירצו דמ"מ כיון שסו"ס לא יעשו על ידי הלבד מחיצות עשרה אין אומרים לבד.

וצריך ביאור לפי"ז בעיקר דבריהם לגבי כוורת שגבוהה עשרה שהפטור הוא משום שנעשית רשות היחיד, [וכנ"ל סק"א] דלפי מה שכתבו כאן אינה נעשית היא עצמה רשות היחיד ורק על גבה נחשב כרשות היחיד, וכיצד נחשב בכך זריקת רשויות הרי כל הכוורת נמצאת ברשות הרבים ורק על גבה רשות היחיד, ומדוע נחשב זריקה מרשות היחיד לרשות היחיד. וצ"ע.

עוד קשה בדבריהם לגבי כוורת רחבה ששה שאינה גבוהה עשרה שכתבו שטעם הפטור משום שהיא עצמה נעשית רה"י כמו בכוורת גבוהה י' שהרי הם מודים שנעשה אח"כ רשות הרבים לכשתגיע לארץ ושוב לא תהא גבוהה י"ט, וא"כ צ"ב מדוע פטור, הרי נחשב כזורק מרה"י לרה"י דרך רשות היחיד, ואדרבא שיהיה חייב שתים שהרי בתחילה היה ברה"י זורק לרה"י ונעשה רשות היחיד כשהגיע תוך ג"ט מטעם לבד ומיד אח"כ כשהונח בטל מלהיות רה"י ומונח ברה"י. וצ"ע.

ומ"מ לשיטת התוס' אע"פ שכל הכלי הוא ברה"י אם על גבו נעשה רשות היחיד שוב פטור מטעם זריקת רשויות, אבל לבד אין אומרים בזה כיון שאין אומרים לבד אלא כשנעשה על ידי הלבד מחיצות עשרה וזה לא נקרא מחיצות עשרה, ובשבעה ומחצה חייב משום שכשמגיעות המחיצות תוך ג' יש שם מחיצות עשרה מלבד השוליים, ונעשה רשות היחיד ונחשב כנח באותה שעה ופטור.

והנה ברא"ש מבואר דמייירי ברחבה ששה כמו לפי התוס' ורק שטעם הפטור לדעתו הוא משום שאגודו במקום פטור כרש"י, והעיר הפמ"ג בראש יוסף שמצד טעם הפטור כתב כרש"י ואילו לגבי השיעור הצריך שתהא רחבה ששה, וזה מתאים לכאורה דוקא לטעם התוס' שהפטור הוא מצד זריקת רשויות. [ואדרבה שברחבה ששה לכא' גם רש"י מודה לטעם התוס' מצד זריקת רשויות וא"צ לטעם דאגודו במק"פ אלא כשאין רחבה ששה] וצ"ע.

ג. שיטת הרמב"ן ורשב"א בטעמא דרבא בכפאה על פיה

והשיטה השלישית היא שיטת הרמב"ן (מלחמות) שמדובר בין ברחבה ששה ובין באינה רחבה ששה, וטעם הפטור אינו מטעם זריקת רשויות, אלא משום שכשהגיע לפחות מג' סמוך לקרקע התחילה הנחתה, ואם יש שבעה ומחצה נמצא שבשעה שהתחילה ההנחה עדיין אגודו במקום פטור [למעלה מ'י], והוסיף שאע"פ שלדעת רבא להלן (ק.) תוך שלושה צריך הנחה על גבי משהו, ואינו נחשב הנחה כשהוא באויר, מ"מ היינו דוקא כשאינו עתיד לנוח באותה הרשות, אבל כאן שעתידי לנוח כאן מודה רבא שנחשב כמונח. נמצא שחולק על רש"י ותוס' שלדעתם ברחבה ששה נעשית רשות ולדעת הרמב"ן אינה נעשית רשות מפני שאין אומרים בזה לא לבד ולא גוד אחית.

ומוסיף הרמב"ן שאע"פ שלבסוף תהיה מונחת לגמרי וא"כ הרי הנחה באיסור מ"מ כיון שנחשב כמונחת מיד כשהגיעה לתוך ג"ט ובאותה שעה אגודו במ"פ א"כ כבר נעשה הנחה בפטור, והנה לדי' רמב"ן הרי אין אומרים לבד להמשיך מחיצות הכוורת וכנ"ל וא"כ לכא' צ"ב אמאי חשיבא מונחת תוך ג' לארץ, אכן יעוי"ש שכתב שהטעם שנחשב כמונחת הוא משום שכאילו רה"י עולה למעלה וצ"ב בטעמו.

[והרשב"א הבין את דברי הרמב"ן מטעם הנחה כפשוטו, ושואל כיצד אפשר לומר כן שא"כ נחלקו רבא ורב אשי אם תוך שלושה נחשב כמונח או לא, ואי אפשר לומר כן שהרי טעמו של רב אשי הוא משום שמחיצות לתוכן עשויות, ולא משום שלא נחשב הנחה. ומוסיף הרשב"א להקשות שהרי בפרק הזורק להלן מבואר שבאמת תוך שלושה נחשבת הנחה, ואיך פליג הכא רב אשי דאינה הנחה עד שתגיע לארץ והביא את תירוצו של הרמב"ן שקיימא לן כרבא שאכן צריך הנחה ע"ג משהו, וזה כד' רב אשי כאן אלא שהקשה שהרי הר"ח פוסק כמו ר"ח בר טובי של"צ הנחה ע"ג משהו וא"כ איך יכול לפסוק כאן כרב אשי אם נימא שטעמו של רב אשי משום דלי"ח הנחה.

ולכן כתב וז"ל 'ומסתברא לי דלא אמרו תוך שלושה סמוך לקרקע כקרקע דמי אלא להתחייב בו כאילו זרקו לקרקע ונח בו ממש, אי נמי לקנותו בו כאילו נח ממש בקרקע, אי נמי כאילו נתמלא כל האויר עפר והוא כארעא סמיכתא, ואילו היה אותו אויר, קרקע, מתלקט ועולה עד החפץ, מאותו מקום אתה מודד עשרה טפחים לאויר רשות הרבים, אבל שנראה כאילו נשתרכבו שולי הכלי או הגט והגיע לארץ ונחשוב הכלי כאילו אגודו למעלה מעשרה בכי הא לא אמרינן לעולם.

ומשמע מדבריו דס"ל דבהא פליגי רבא ורב אשי דלכו"ע נחשב כמונח תוך ג"ט אלא דלרבא נחשב שהכלי משתרבב עד למטה וממילא נפטר משום שאגודו במק"פ ולרב אשי אינו כמשתרבב אלא כאילו שהקרקע עולה עד לכל ומשם מודדין י"ט וא"כ אין כאן אגודו במק"פ, ומשום הכי חייב לרב אשי שהרי לא היה הנחה שאגודו במק"פ, ומתחילת הנחתו כשהגיע תוך ג"ט הווה הנחה בחיוב ומשום הכי גם לרבא דפטר היינו דווקא בכפאה על פיה דאז אמרינן דמחיצות הכלי משתרבבות למטה, וע"ז פליג רב אשי דמחיצות הכלי לתוכן עשויות ואין משתרבבות למטה.

וצ"ב במה שכתב שאפשר למדוד את הרה"י כאילו הוא למעלה ג' שהרי כשחפץ מונח ברה"י אין מודדים את הרה"י מתחתית החפץ שהרי הכלי עומד להלקח משם וא"כ גם הלבד הזה עומד לההרס ורק רגע אחד ישאר שם, וכיצד נמדוד את גובה רה"י לפי הלבד. והרי בוודאי שהאויר שמעל החפץ נידון כמק"פ ולא כאויר רה"י אף שהוא תוך י' לתחתית הכלי, וא"כ צ"ב סברת רב אשי דמחייב וצ"ב.

וכמו"כ צ"ב מה דמסיק שאף שנחשב כהנחה מ"מ אין מחשיבים את הכלי כאילו נשתרבב והגיע עד רה"י בעוד אגודו למעלה מ'י, ולכן אף לפסק הר"ח כרב חלקיה שתוך שלושה נחשב הנחה, עדיין אין לפטור בכוורת מטעם הנחה, וצ"ב מדוע צריך לומר דלרבא נפטר משום שנחשב כאילו נשתרבב. ואמאי לא סגי שנאמר שכמונח שם בתחילת ג' ומ"מ אויר י' נמדד מהקרקע למטה ושפיר חשיבא מונח ואגודו במק"פ [ומשמע דפשיטא ליה דלא שייך לומר שהוא כמונח אלא בחדא מתרתי או שכמו משתרבב למטה ואז אגודו במק"פ, או שהקרקע עולה עד לכלי ומשם נמדוד וזה צ"ב וכנ"ל דלכא' אף אם נאמר שהקרקע עולה עד לכלי מ"מ עדיין נמדוד מלמטה וליהווי אגודו במק"פ לפי שהמקום הזה אינו קבוע ועומד ליהרס וכנ"ל ולא נצטרך לומר שנשתרבב עד למטה].

ד. תמיהות בשיטת הרמב"ן דגדר ההנחה תלויה במקום שהחפץ מונח עליו ולא באויר שהחפץ נמצא שם

והנה הגמרא להלן (צט:): מביאה את ספיקו של רב מרדכי בעמוד ברשות הרבים גבוה עשרה ורחב ארבעה, וזרק ונח על גביו, אם אומרים שחייב כיון שהרי עקירה באיסור, הרי הנחה באיסור או שמא כיון שבא ממקום פטור לא מתחייב. והקשו התוס' (שם) שהרי לא נח במקום פטור, ומצינו שהמוציא מחנות לפלטיא דרך סטיו חייב, ומדוע מה שבא דרך מקום פטור יפטרנו.

ותירץ הרמב"ן (שם) שאף שבאופן שלא נח במקום פטור אינו מפריע לחיובו, מ"מ כאן גם כשנח בעמוד עדיין הוא נמצא באויר מקום פטור, כיון שכל החפץ נמצא למעלה מ"י אלא שהוא מונח על עמוד שהוא רה"י, ומה שאמרו שבא ממקום פטור היינו, שכל הרשות הזו היא מקום פטור, כיון שאינו אויר רה"י, וגם אינו אויר

1. א.ה. ולכא' גם תו"י לא נתכוון לומר דעבדינן קלוטה לפטור אלא דלא עבדינן קלוטה לחייב למעלה מ'י וממילא אין קושיא אליבא דר"ע יותר מלפי שאר ראשונים. וק"ל.

כמונח בתוך עצמו ואחרי שנת' שד"ז נמדד לפי דין ההנחה על גביו, א"כ שפיר שאני לן בין זורק מרה"י לרה"ר לבין זורק מרה"ר לרה"י אחרי שהם חלוקים לגבי הנחה על גביו ודו"ק.

ח. יישוב שיטת תוס' בדעת אביי

על פי הדברים האמורים נמצא דשני הטעמים שכתבו הראשונים לפטור מטעם זריקת רשויות ומטעם שאגודו במקום פטור, אינם שני טעמים נפרדים, אלא הוא פטור אחד שכיון שנחשב רשות הרי הוא כמונח בתוך עצמו, ובין אם היא רה"י או שאגדה במקום פטור אין חייבים על הנחתה.

ועפ"י אפשר ליישב הקו' שהקשינו לעיל סק"א בד' תוס' דמאי קשיא להו לר"ע, ולהאמור י"ל דכוונתם משום אופן שעיקר הכלי למטה מ"י דשייך לומר קלוטה, ומאי דקשיא לן דאכתי ליפטר משום אגודו במק"פ, לא תקשי דבאמת ליכא פטור של אגודו במק"פ אלא כשהוא רשות לעצמו שהמניח על גביו כמניח במק"פ והרי הוא עצמו כמונח במק"פ, וא"כ אם לא נאמר שכונת זו נעשית רשות לעצמה לא איכפ"ל מה שמקצתו למעלה מ"י ושפיר נוכל לחייב מצד קלוטה כשמקצתה למטה מ"י. ולהכי הוצרכו לומר דהיא עצמה נעשית רשות היחיד ושפיר נפטר ע"י שהוא כה"ז כמונח בעצמו דהיינו שהוא מונח במקום הפטור וכנ"ל.

והנה בחידושי הר"ן (ח), מקשה על כל הפירושים כיצד נאמר לבוד וגוד אחית כשלבסוף יפול, והיינו שלא הסכים עם כל דברי הראשונים מטעם זה שעתיד ליפול ומדוע יהא בזה פטור, ולכן ביאר את דברי הגמרא באופן אחר. אכן בדעת הראשונים נראה כדלעיל.



סימן ב'

בענין חצר הפרוצה לקרפף פחות מב"ס (לסי' שנ"ח סעיף י')

סוגיית הגמ' דף כ"ג ע"ב ופליאה עצומה בד' רש"י דמשמע דר"ש לא התיר בחצר הפרוצה לקרפף של אדם אחר

א. הנה בפ' עושין פסין דף כ"ג ע"ב איתא קרפף שהוא יותר מב"ס שהוקף לדירה, נזרע רובו הרי הוא כגינה ואסור, נטע רובו הרי הוא כחצר ומותר, ובנזרע רובו אר"ה ברי' דר"י לא אמרן אלא יותר מב"ס, אבל ב"ס מותר, כמאן כר"ש, דתנן רש"א א' גנות וא' חצירות וא' קרפפות רשות אחת הן לכלים ששבתו בתוכן, ולא לכלים ששבתו בתוך הבית וכו'. אלא אי אתמר הכי אתמר הא מיעוטא שרי, אר"ה ברי' דר"ה לא אמרן אלא דלא הוי ב"ס, אבל ב"ס אסור, כרבנן, ור"י מדיפתי מתני לקולא, הא מיעוטא שרי, אר"ה ברי' דר"י לא אמרן אלא ב"ס, אבל יותר מב"ס אסור, כמאן כר"ש. ופ"י רש"י בד"ה אבל ב"ס, דבלאו דירה שרי באנפי נפשיה הכי נמי שרי, ואע"ג דמקום זריעה הוי קרוי קרפף, ושאינו נזרע הוי חצר, ופרוצין זל"ז שאין מחיצה ביניהן, אפ"ה לא אסרו אהדדי, הואיל וחדד גברא הוא, ור"ש הוא דאמר רשות קרפף וחצר לא אסרי אהדדי אפי' הוא של ב' בעלי בתים. ודברי רש"י תמוהים, דכיון דר"ש שרי מחצר לקרפף אפי' ב' בעלי בתים, אמאי קאמר דלא אסרי אהדדי הואיל וחדד גברא, משמע הא דב' גברי אסור, והא לר"ש רשות אחת הן אפי' של ב' גברי, א"כ גם אילו הווה של ב' גברי נמי לא אסרי אהדדי.

והמהרש"א כתב דאף דבב' גברי נמי מותר, היינו דווקא בדאיכא מחיצה ביניהם, אבל בפרוצים זה לזה אסרי אהדדי, וכ"כ המהרש"ל בדף כ"ד ע"א בדעת רש"י דהא דלר"ש שרי היינו בחד גברא כיון דהוי בלא מחיצה, וכבר תמהו האחרונים ע"ז מהיכי תיתי דנימא כן, דכיון דמותר מחצר לקרפף אמאי נאסר החצר ע"י שהוא פרוץ, ע"י ברש"י וחזו"א סי' פ"ט ס"ק י"ג שהקשו כן עיי"ש.

קושיית הגרעק"א בטעם דלר"ש לא אמרין דחצר הפרוצה לקרפף כפרוצה למקום האסור לגבי כלי הבית [ומ"ש מב' חצירות הפרוצות זל"ז]

ב. והנה יש לעי' בעצם דברי הגמ', דלפי לישנא קמא דב"ס אסור קאמר כמאן כרבנן, והיינו דלר"ש מותר כיון דחצר וקרפף רשות אחת, ולא הוי פרוץ למקום האסור, הא לר"ש נמי משכחת לה לגבי כלי בית, דכשהחצר פרוץ לקרפף לכאוי אסור לטלטל ד"א בחצר כלי בית, כיון דהקרפף הוא מקום האסור לגבי כלי בית שאסור להוציא כלי בית לקרפף אפי' פחות מב"ס, ואפי' לר"ש כמבואר בסוגיא עיי"ש, והרי דכוותיה אשכחן דאפי' שמותר לטלטל מחצר לחצר כלי חצר, מיקרי חצר השניה מקום האסור לגבי כלי בית של

נידון כאויר מק"פ מ"מ חייב לפי שאינו כמונח במק"פ, ולא איכפ"ל מה שנמצא האויר מק"פ בשעת הנחתו דסוכ"ס הוא כמונח על הקרקע שלמטה ובתור מקום הנחתו אזלינן [וכמש"כ רמב"ן לגבי דבילה וכנ"ל ס"ק ד'] ואה"נ דבד' רבא צ"ל דס"ל שהמחיצות יורדות למטה ונעשה רשות לעצמו שמקצתו העליון מק"פ והרי הוא מונח בתוך עצמו וא"כ מקצתו מונח במק"פ שזהו גדרו של אגודו במק"פ להרמב"ן, וכמוש"נ.

ואשר לפי"ז מיושב עוד מאי דקשיא לן דלא עבדינן לבוד וגוד אסיק במחיצות הכוורת, וא"כ אמאי מיקרי מונח ע"י שהגיע תוך ג"ט די"ל דהיינו דלא עבדינן לבוד וגוד אחית בכלי לאשוויי רה"י, אך מ"מ לאשוויי רשות לעצמו לענין שייחשב מונח בתוך עצמו שפיר עבדינן והטעם נראה משום שהרי הוא חולק ע"ז מקום לעצמו לענין הנחה על גביו שלא ייחשב כמונח ברה"ר אלא כמונח במק"פ, ומשום הכי גם מהני לגבי נפשיה להחשב כמונח בעצמו דהיינו כמונח במק"פ.

והנה הרמב"ן בחידושי (ח) אינו מפרש כ"כ את טעם הפטור אלא אומר שבתוך שלושה הרי היא כהונחה ואיגודה למעלה מ"י, ויש לבאר דהיינו שזה נמצא במקום פטור, ואף שכל החפץ אינו רה"י אלא מקום פטור מ"מ נחשב כרשות, ולכן פטור כמבואר.

ועפ"י מיושב הסתירה בד' רמב"ן דאף שמב' בדבריו לגבי דבילה דבתר המקום שמונח עליו אזלינן אעפ"כ פטור בזריקת רשויות ומשום שנחשב כזורק מרה"י לרה"י ואע"פ שהקרקע שתחתיו רה"ר, לפי שבאמת כוורת שהיא רשות אינו כמונח על הקרקע אלא כמונח בתוך עצמו, ואבי קאמר לה ככוורת רה"י שהיא כמונחת בתוך עצמו והנך רבנן דפליגי ס"ל דכן הוא גם בכל דבר שהוא רשות אפי' שהוא רק רשות של מק"פ, ונראה שגדר הדברים מה נחשב לרשות שהוא מק"פ דהוא בכל דבר שאם היה מניח עליו היה נחשב שמניח במק"פ, ולפי"ז ה"ה זורק חפץ על העמוד אם לא אמרין אויר עמוד עולה עד לרקיע דכיון שאם היו מניחים ע"ג החפץ היה נפטר דהו"ל הנחה במק"פ א"כ כמונח בתוך עצמו דהיינו כמונח במק"פ ולא כמונח ע"ג הרה"י, ומשא"כ בדבילה שאם היה מניח ע"ג הדבילה הדבוקה כמניח ברה"ר וא"כ אינו רשות לעצמו ואינה כמונחת בעצמה אלא כמונחת בכותל ושפיר אזלינן בתר המקום שמונחת עליו, ודו"ק היטב.

ז. יישוב דברי התוס' בדעת רבא בכפאה על פיה

על פי זה מיושבים דברי התוס' שפטרו מטעם שנעשית הכוורת רשות היחיד, אף שאין תוכה רה"י אלא על גבה וכנ"ל ס"ק ב' דלפ"ו צ"ב דגוף הכוורת אינה רה"י, אך להנ"ל א"ש שכונתם שכיון שהיא נעשית רשות או מונחת בתוך עצמה, ומגרע את הנחתה, ולכן כתבו התוס' שאילו היו השוליים מצטרפים והיה נעשה על גבי הכוורת רשות היחיד היה פטור, וכונתם שאף שהוא עצמו אינו רה"י אלא על גביו הווה רה"י, מ"מ כבר נתבאר שכל שאם היו מניחים עליו היה נחשב להנחה ברשות אחרת ולא כהנחה ברשות שהכלי מונח בו, ממילא אמרין שגם הוא עצמו מונח בתוך עצמו ולא נחשב שמונח ברה"ר, אלא כמונח ברה"י [דומיא דמש"כ ר"ח ומאירי עיי"ש הקרומיות כמונח במק"פ כיון שאם היה מניח עליהם היה מניח במק"פ].

ובזה אתי שפיר גם מה שהוקשה לנו שהרי מיד היא תפול ותהיה ברה"ר, דיחשב לפי דרך זו שכיון שברשותו אנו אומרים שמונח בתוך עצמו, אם כן אף שאח"כ נתבטלה הרשות עדיין פטור, שזה דומה לזורק לרה"י וכבר היתה הנחה ורק שאח"כ נסתלקו המחיצות מעצמם, א"כ גם כאן בכך שנעשה רשות נגמרה כבר ההנחה ולא איכפ"ל מה שאח"כ תבטל המחיצה.

ועל פי זה יש לבאר גם מה שכתבו הרא"ש והתוס' שהפטור הוא משום שנעשה רשות, ומה הפטור הרי לא נעשה רה"י, אלא שאע"פ שאינו רשות היחיד ורק מה שלמעלה הוא רשות היחיד אך מ"מ הוא כבר רשות לעצמו לענין הנחה שהמניח עליו אינו כמניח ברה"ר וממילא גם הוא עצמו כמונח ברשות הפטור שאינו כמונח ברה"ר.

ועל פי הסברא שנתבארה יש להסביר את דברי הרשב"א בסוגיין שמחלק לענין קרומיות של קנה בין זורק מרה"י לרה"ר שאז נחשב על ידי הקרומיות כאגודו במקום פטור כיון שאין רשות הרבים עולה למעלה מעשרה, לזורק מרה"ר לרה"י שבזה כיון שרה"י עולה עד לרקיע זה לא נקרא אגודו במקום פטור, והטעם פשוט שהרי אילו היה מניח על הקרומיות היה נחשב שמניח ברה"י א"כ שפיר חשיבא כולה מונחת ברה"י, ובוודאי שאם היינו פוטרים מצד זריקת רשות לא מחייב וקרומיות משווי לה רשות אין מקו' לחלק, אך אחר שנתבאר שיסודו לאו פטור בעלמא דלא נחשב דומיא דמשכן אלא לפי שאינו כמונח ברשות שהונח עליו אלא

רה"י שיתכן שמה שאמרו שאויר רה"י עולה לרקיע היינו בחצר אבל לא בעמוד.

אכן צריך ביאור שהרי הרמב"ן עצמו כתב (שם) לגבי זריקת דבילה ונדבקה לכותל, שאם יש בינו לכותל ד"א מצומצמות שאם אינו מבטל אותה לכותל חייב. והביא את קושיית התוס' שהרי סו"ס אין כאן שיעור ד' אמות, ותיירץ שכיון שהוא מונח על פני המדבוקות בכותל והיא ההנחה שלו, אי"כ חוץ לארבע אמות הוא מונח.

וא"כ קשה על הרמב"ן לשיטתו מה אכפת לי שע"ג העמוד מקום פטור הרי הכל מונח על העמוד, והעמוד עצמו וודאי הווה רה"י וא"כ הנחתו ברה"י, ומה איכפ"ל היכן החפץ עצמו נמצא וכמב' בד' הרמב"ן לגבי דבילה וצ"ע.

וכמו"כ גם בסוגיין יש להקשות מדוע פוטרים בזריקת כוורת מטעם אגודו במקום פטור, והרי כולה מונחת ברה"י וא"כ בין אם נאמר שהיא זריקת רשויות ובין אם נאמר אגודו במקום פטור, הרי הנחתו ברה"ר ומה איכפ"ל שחלק ממנו באויר מק"פ ומדוע לפטרו, וכי גרע מאם נמצא כולו באויר מק"פ דלכאוי חייב, [דלכאוי אין סברא לחלק בין כולו באויר תוך ד"א [כמו בדבילה] לכולו באויר מק"פ דהעיקר תלוי היכן הוא מונח] וצ"ע.

ה. ביאור דינא זריקת רשויות שנחשב כמונח בתוך עצמו

ביישוב הדברים יש להקדים את דברי הר"ח שמבאר טעמו של רבא שאם קרומיות של קנה יוצאות למעלה מעשרה פטור, שהוא מפני שנחשב כאילו מונח על אותה קרומיות וכיון שהיא למעלה מעשרה א"צ הנחה ע"ג מקום ד', וא"כ משמע שאפילו מקום פטור חולק רשות לעצמו, וכיון שאם יזרוק חפץ וינוח על אותה קרומיות יהיה פטור א"כ גם ככוורת פטור.

עוד מצינו במאירי שכתב בענין זה שכל הכוורת נגרת אחר הקרומיות, והוא תמוה לכאורה כיצד מושכים את כל החפץ אחר אגודו, בשלמא אגודו במקום פטור מצינו אבל הכל אחר אגודו לא מצינו.

והנה תחילה יש לבאר את החסרון של זריקת רשויות, שכתבו הראשונים שזריקת רשויות זה נקרא זורק מרה"י לרה"י [וכנ"ל ס"ק א'], ונראה שעיקר הפטור הוא משום שאם הוא רשות לעצמו זה נקרא שהוא מונח בתוך עצמו, ואע"פ שהוא מונח על רה"ר מ"מ הוא מונח בתוך עצמו. ובהו יבואר מה שלגבי הוצאה והעברה אכן מצינו במשכן שהיו לוקחים רשויות, וא"כ מדוע לא יתחייב גם בזריקה, והתשובה היא שבהוצאה והעברה די בכך שמונח ע"ג רה"ר כיון שמצינו כן במשכן, אבל לגבי זריקה שלא מצינו במשכן ברשויות א"כ אנו דנים את הרשות כמונחת על גבי עצמה ולכן פטור. [דבהוצאה והעברה בוודאי מיקרי מונח בידי האדם המחזיק ולא בתוך עצמו משא"כ כשהוא באויר ע"י זריקה].

עוד נראה לחדש שהמהות של זריקת רשויות לא נאמרה דוקא בזריקת רשות היחיד, אלא גם בזריקת רשות שהיא מקום פטור שייך מצב של זריקת רשויות, ולכן אם יחשב למקום פטור מחמת הקרומיות תהיה כאן זריקת רשויות.

ועל פי זה יש לבאר מה שכתבו הר"ח והמאירי שכיון שיש כאן קרומיות של קנה שמוגדרות כמקום פטור נגרר כל החפץ אחריהם, שהוא כיון שבזה נעשה רשות של מקום פטור, ובזה חולק אביי שלדעתו קרומיות של קנה אינו עושות את החפץ לרשות מפני שהוא דבר בטל ולא עיקרו של החפץ, ולכן אינו נפטר בזה.

ו. יישוב דברי הרמב"ן והרשב"א לפי"ז

ובזה אתי שפיר דברי הרשב"א שבוודאי אם הכוורת רשות לעצמה פשיטא שנחשב מונח בתוך עצמו ופטור שאינו כמונח ברה"ר וכן היה הדין אילו היינו אומרים שהמחיצות נשתרבו עד למטה נמי היה נפטר שהרי ע"ז ג"כ היה נחשב שנעשה רשות וממילא כמונח בתוך עצמו ופטור, אבל לעומת זאת אם אינו רשות ורק שנחשב כמונח, אין טעם לפטור שאף שבא ממקום פטור הרי אינו מונח שם ולבסוף כשיהא מונח לגמרי יתחייב, וזה מה שהאריך הרשב"א לבאר שעיקר הפטור לדעת הרמב"ן הוא רק אם היינו אומרים שנחשב שהחפץ השתרבב והגיע לרה"ר ועדיין אגודו במקום פטור, דבלא"ה אין לפטור מצד אגודו במקום פטור לפי שאם אינו רשות לעצמו ואינו כמונח בתוך עצמו לא איכפ"ל שחלקו במק"פ שהרי אינו כמונח שם, ואין פטור של אגודו במק"פ אלא אם אפשר לדנו כמונח במק"פ ע"י שהוא רשות לעצמו ומקצתו נידון כמק"פ וממילא הוא כמונח במק"פ, ומשא"כ השתא שאינו רשות לעצמו ואינו כמונח בתוך עצמו ובתוך מק"פ ואין פטור של עבר דרך מ"פ כי אם כשנח במק"פ, וזה לא נח במק"פ. ובהו איש דלרב אשי דלא ס"ל שכמו שנשתרבר [ומשום דמחיצות לתוכן עשויות] ע"כ אף שזה כמו נח, ואף שבוודאי האויר דלמעלה מ"י מהקרקע

2. א.ה. ולכאוי לפי"ז מובנים היטב ד' הרשב"א צ"ט ע"ב דלא אמרו אגודו במק"פ אלא כשאוכל כל הרשות, והכוונה דאז חולק מקום לעצמו, ועי"ז נחשב שהמניח על גביו מניח במק"פ, ומשא"כ כשאינו מגיע עד למטה לא נחשב שאם מניח עליו מניח במק"פ לפי שאינו חולק מקום לעצמו, ולא אמרו אגודו במק"פ אלא כשהחולק מקום לעצמו ומשווי לעצמו במקום פטור, והם ד' הרשב"א שלא נפטר אלא אם היינו אומרים שמשתרבר עד למטה, ולהלכה בעינין שישתרבר בפועל עד למטה דבלא"ה אין חולק מקום לעצמו ודו"ק.
3. א.ה. ולכאוי לפי"ז יש כאן עוד יישוב לקושיא אמאי לא יתחייב שתיים באינה גבוהה י' שבתחילה היתה חלק מרה"ר ומונחת ברה"י ואח"כ שוב נתבטלה מרה"י ומונחת ברה"ר, דלהנ"ל הרי לא נעשית רה"י רק על גבה ולפי"ז י"ל שכל הכוורת לא היתה מונחת ברה"י וא"א לחייב מצד זורק מרה"י לרה"י ולא משום זורק מרה"י לרה"י שלא אמרו תוס' אלא שאינו כמונח ברה"ר שאחר שחולק מקום לעצמו לענין הנחה על גבו ממילא שפיר כמונח בעצמו ולא כמונח ע"ג קרקע רה"ר וא"כ נפטר מצד שכמונח במק"פ דמונח ברשות לעצמו ולא כמונח על גביו שהוא רה"י ודו"ק.



חצר ראשונה, עד שאסור מחמת זה לטלטל כלי בית אפי' בחצר ראשונה ד"א, וכמש"כ התוס' דף פ"ט, וכמבואר בגמ' דף צ"ג ע"ב. אולם באמת בשו"ע סי' שנ"ח סעיף י' משמע דהחצר באמת אינו נאסר באיכא ב"ס גינה, ומותר להכניס מחצר לבית ולטלטל כלי בית בחצר, וכ"כ הט"ז שם והמ"א, וכן משמע בטור [ובמ"א כתב דהטור ס"ל דאסור, אבל עכ"פ בשו"ע משמע להדיא דמותר להכניס מחצר לבית], והגרעק"א בשו"ע שם על דברי המ"א סקל"ד הקשה דמ"ש מחיצה מכותל שבין שני חצירות ולא עירבו יחד, ונפרץ הכותל מע"ש, דאסור לכ"א לטלטל בחצירו כלים ששבתו בבית, כמבואר לקמן סי' שע"ד ס"ב, וצ"ע, עכ"ל. והיינו הגמ' בדף צ"ג ע"ב דמבואר להדיא דאסור לטלטל ד"א כלי בית בחצר שנפרצה לחבירתה, אע"פ שבי' החצירות כרשות אחת ומותר לטלטל מזו לזו, מ"מ לגבי כלי בית הווה רשות האסור לה, ואפי' לשמואל מותר רק משום הואיל והותרה הותרה, אבל בנפרץ מע"ש לכוי"ע אסור, וא"כ אמאי הכא שרינן לטלטל כלי בית בחצר שנפרץ לקרפף, וצ"ע.

יישוב קושית הגרעק"א עפ"י מה שיבואר עיקר גדר האיסור לטלטל כלי בית בחצר הפרוצה לחבירתה, והחילוק שבין זה לפירצה לקרפף

ג. וצ"ל דבאמת חלוק דין פרוץ לקרפף מפרוץ לחצר, דפרוץ לחצר נעשה כרשות אחת השולטת בשניה, וכמבואר בפ' כל גנות דף צ"ב דאפי' גדולה בקטנה נמי אסור, דנעשה החצר כחצר השותפין, וע"כ אסור לטלטל מן הבית לחצר [וגם בחצר עצמו אסור לטלטל ד"א כלי בית, דלגבי כלי בית הוי פרוץ למקום האסור], ואף דבחצר השותפין מותר לטלטל בחצר כלי בית, היינו משום דהתם הוי רשות א', ולא מקרי כלל ב' רשויות, אבל הכא מקרי ב' רשויות שמצד אחד כל אחד רשות בפנ"ע, ומצד שני ע"י שנפרץ זל"ז מקרי דרשות אחת שולטת בחבירתה, ומשום הכי כשמטלטל מבית לחצר כמטלטל לחצר חבירו דמי, שהרי חצר חבירו שולטת בחצירו, ומשום הכי גם אסור לטלטל ד"א בחצירו כלי הבית, דהרי מטלטל ברשות הפרוץ למקום האסור אותה, ועיקר טעמו של דבר משום שכאן עד כמה שנאחד את ב' החצירות הרי זה סיבה לאיסור דע"ז שולט זב"ז, וע"י דפרוצין זל"ז נחשב שמתאחדין ושולטין זב"ז, ומשום הכי מיקרי פרוץ למקום האסור לו, דהיינו למקום האסור אותה.

אבל לגבי קרפף הפרוץ לחצר אף שהוא מקום האסור, כיון דעצם המקום אין אסור לו, שהרי מותר לטלטל שם יותר מד"א וגם מחצר לשם, ומשום דירויין לא שייך למיסר, דהרי הם של בעלים א', וכל שאתה דן שהקרפף נעשה חלק מהחצר א"כ אדרבה הוי מוקף לדירה, אלא דמ"מ במציאות כלפי הקרפף אין החצר א' אתו, אבל כלפי החצר לא שייך לאסור מחמת שע"י הפירצה נחשב שהוא א' עם הקרפף, דאם אתה דן כן א"כ אדרבה הוי מוקף לדירה, והיינו דבקרפף וחצר מה שפרוצין זל"ז אינו סיבה לאסור את החצר, שהרי איחוד הקרפף עם החצר זה רק סיבה להתיר אפילו את הקרפף, וע"כ גם כשאינו מאוחד לגמרי דינו שהקרפף לא נותר, אך אין באיחודו עם החצר סיבה לאסור את החצר, וע"כ אין החצר נאסר ע"י שהוא פרוץ אליו, שא"י פירצה למקום האסור, ורק כלפי דירויין שאני משום דהתם ע"י דהוי פרוץ למקום שאינו מעורב עמו, א"כ נמצא שבני החצר השני נמצאים גם כאן, וא"כ הוי כחצר שאינה מעורבת.

לפ"י יישוב דברי רש"י במש"כ דרק בחצר וקרפף דחד

ד. ולפ"י מיושב דברי רש"י, דמה שכתב כיון דהוי של אדם א', הוא כדי לומר דאפי' כלי בית מותר לר"ש, והיינו דאף דר"ש סבר דבעצמותו חצר וקרפף רשות אחת, וא"כ לא מקרי פרוץ למקום האסור, אבל מ"מ כלי בית רק היכא דהוי של אדם אחד אינו נאסר, כיון דאין דירויין שיאסרו להוציא מן הבית לחצר, דאם הווה של ב' בני אדם שפיר ייאסר עכ"פ כלפי כלי הבית, דהווה ליה פרוץ לרשות חבירו ונמצא רשות שניים שולטת בו, ולא גרע מבי' מחיצות הפרוצין זה לזה דאוסרין זה את זה לגבי כלי בית וכנ"ל, ונמצא שכלפי כלי הבית הוצרך רש"י להעמיד דמיירי בשל אדם א', ודו"ק.



סימן ג'

קרפף יותר מב"ס מקורה (לסי' שנ"ח וריש סי' שס"ב) שיטת רש"י בביאור דעת רבה דאורי קירויי מיתרו, דאף שמקורה אינו נעשה כרמלית מצטרף לשאינו מקורה להיות כאילו גם הוא אינו מקורה

א. דף כ"ה קרפף בית ג' וקירה בו בית סאה, רבה אמר אויר קירויי מיתרו, ור"ז אמר אין אויר קירויי מיתרו. ופי' רש"י אויר קירויי מיתרו, סאה המקורה מיחשבה בהדי אידך כאילו לא קירוהו, ואכתי הוי יותר מבית סאתיים, ע"כ. והנה מלשון רש"י דכתב סאה המקורה מיחשבה בהדי אידך כאילו לא קירוהו, משמע דמקורה מצד עצמו באמת לא נחשב כרמלית ביותר מב"ס, אלא דמ"מ מצטרף בהדי אידך, דע"ז גם המקורה נחשב כאינו מקורה, ונחשב שיש כאן יותר מב"ס שאינו מקורה, ולכן כתב רש"י דמצטרף כאילו

לא קירוהו, ואם נימא דקירוי לא מעלה ולא מוריד מאי כתב רש"י "כאילו לא קירוהו", ומאי איכפת דהוי כקירוהו, הא קירוי לא הוי כלום, והרי יש כאן קרפף יותר מב"ס, שהרי להך מ"ד לא אמרינן פי תקרה מפסיק בין חלקי הקרפף, והווה קרפף א' גדול יותר מב"ס, ומדחוצרך רש"י לומר שכמי שאינו מקורה, שי"מ דבלא"ה הווה שרי לפי שחלקו מקורה, ומקורה אינו כרמלית.

אלא דצ"ע, דאם קרפף מקורה אינו נחשב כרמלית, א"כ אמאי מיתרו, והא לקמן אמרינן דקרפף שנפרץ לחצר אי לאו מקום מחיצות אין החצר מיתרו לר"ש, דהוי מקום המותר, ואין מקום המותר אסור, ואמרינן דרק ב"ס לא הוקף לדירה, אך ההמשך שהוא החצר הוקף לדירה ואין מצטרף לאסור, ורק לרבנן אסור משום דחצר וקרפף הוי ב' רשויות, והוי מקום האסור לו, והכא הא לא הוי חצר וקרפף, דהא בין המקורה ובין שאינו מקורה תרווייהו הוי קרפפות, והוי רשות אחת שמותר לטלטל מזה לזה, וא"כ לכוי"ע אמאי מיתרו, וכקושיית הגמ' כה: וכי אויר המותר לו אוסרו [כשהמקום המותר מצד עצמו, דגם אם היה יותר מב"ס לא היה כרמלית, וגם היה מותר לטלטל מן הקרפף אליו, וע"כ גם כשהקרפף ב"ס פרוץ אליו אין כאן סיבה ליאסור], וצ"ע.

ביאור החילוק בין אויר קרפף מקורה שמצטרף לאין מקורה לבין אויר חצר שאין מצטרף לקרפף (לר"ש), ויבואר בו גדר ההלכה דלרש"י לא חל תורת כרמלית על קרפף מקורה

ב. ונראה דחלוק מהתם, דהתם החצר הוי מוקף לדירה, ולכן אין שייך לומר דהקרפף הוי יותר מב"ס ממה שנפרץ לחצר, דמ"מ לא הוי יותר מב"ס שלא הוקף לדירה, וכמש"כ רש"י לקמן ע"ב ד"ה וכי זל"ז: ומשום ייתור ליכא למימר דהא כל חצר מוקף לדירה, ע"כ. והיינו דמקום מוקף לדירה אין שייך שיצטרף לאשוויי קרפף יותר מב"ס שלא הוקף לדירה, שהרי הוא הוקף לדירה במציאות, אבל הכא באמת גם מקום הקירוי לא הוי מוקף לדירה, ויש כאן יותר מב"ס שלא הוקף לדירה, אלא דהטעם דבמקורה לא נאסר ביותר מב"ס משום דתורת כרמלית למקום שלא הוקף לדירה לא נאמר אלא כשאינו מקורה, וכמו בפחות מב"ס אף שלא הוקף לדירה לא נאסר, דכיון דהוי פחות מב"ס נראה כמו דירה, וא"צ שיהי' מוקף לדירה, וכדגמרינן מחצר המשכן, ה"נ במקורה אף שהוא יותר מב"ס נראה כמו דירה מחמת היותו מקורה, שזה דמיון לצורת דירה אף שלא הוקף לדירה, וא"כ זה רק עד כמה שאנו דנין על מקום המקורה עצמו, אבל לגבי מקום שאינו מקורה מ"מ הוי יותר מב"ס שלא הוקף לדירה. וע"ז המקום שאין מקורה יכול להחשב כרמלית, שהרי אין מקום המקורה ומקום שאין מקורה ב' מקומות, אלא דהוא שטח א' של מקום ג' סאין שלא הוקף לדירה, אלא דלגבי המקום המקורה אין יכול לחול עליו תורת כרמלית, דלא דמי לכרמלית אלא לדירה לפי שהוא מקורה, אבל לגבי המקום שאינו מקורה נאסר, דמ"מ הוי מקום יותר מב"ס שלא הוקף לדירה. והנה זה ס"ל לכוי"ע, אלא דמחלוקת רבה ור"ז אם אמרינן פ"ת יורד וסותם כדעביד כי אוריאל [למסקנת הגמ'], וכמש"כ רש"י בע"ב ד"ה שנפסל, דטעם המתיר משום פ"ת יורד וסותם, וע"ז אי"ז נחשב למקום אחד גדול אלא לב' מקומות נפרדים, ואין כאן מקום אחד יותר מב"ס, אבל עכ"פ זה לכוי"ע דקירוי עצמו משמע דלא נאסר ביותר מב"ס, והטעם כמש"כ דבמקורה אין יותר מב"ס עושהו כרמלית, וכ"כ תוס' לק' צ' ע"א ד"ה אלא, דלרש"י מקורה לא הוי כרמלית במה שהוא יותר מב"ס, כדמוכח בפ' עושין פסין דף כה: דאמר קרפף וכו', והיינו כמש"כ.

יישוב הסתירה בשיטת רש"י בעניין קרפף מקורה אי נעשה כרמלית, דיח חילוק בין אין מוקף לדירה לבין דירה העשויה לאויר

ג. אולם צ"ע, דבדף כ"ב ע"א איתא כלל אמר רשב"א, כל אויר שתשמישו לדירה כגון דיר וסוהר ומוקצה וחצר אפי' חמשת כורים ובית עשרה כורים מותר, וכל דירה שתשמישה לאויר כגון בורגנין שבשדות ב"ס מותר, יתר מב"ס אסור, ופירש"י וכל דירה שהיא מכוסה בגג והיא עשויה לשמירת אויר חוצה לה, ע"כ. הנה מבואר דאפי' מקורה נאסר ביותר מב"ס.

אולם נראה דאדרבה שם מבואר דסתם קירוי מקרי דירה אפי' יותר מב"ס, והתם לא נאסר רק משום דכיון דתשמישה לאויר זה מפיקע שם דירה מזה, וגרע ממקום שלא הוקף לדירה, ולכן נקרא דירה שתשמישה לאויר, ופי' רש"י דמכוסה גג, ולכא' תקשי מנ"ל דמיירי במכוסה גג, אלא וודאי משום שאמרו דירה שתשמישה לאויר, ואין שם דירה אלא על מקום המכוסה בגג, אלמא דמכוסה גג מקרי דירה, אלא דכיון דעשויה לאויר מפיקע שם דירה, ונראה עוד שגם בברייתא גופא הדבר מוכח, דאלי"כ אמאי נקט כגון בורגנין, נימא כל שאינה מוקף לדירה כגון קרפף ורחבה שאין פתח מן הבית אליה, אלא מבואר דבקרפף ורחבה דהמחיצות עשויות בשביל תוכה כל שמכוסה בגג לא נאסר ביותר מב"ס, וכאן נתחדש דין נוסף דאפילו במכוסה גג ועשויה בצורת דירה, מ"מ אם עשויה לאויר שאין המחיצות עשויות לתוכה כלל גרע טפי מעשויות לתוכה שלא לשם דירה, ובכה"ג אפילו במכוסה נעשה כרמלית, שו"ר בתו"ש סי' שנ"ח סק"ב דכתב כן להדיא דשאני עשויה לאויר דאין מועיל קירוי, וכ"כ באהעו"ז.

הערה דלפ"י צ"ע דברי הביה"ל סי' שס"ב לגבי מחסנים

ד. והנה במ"ב בבה"ל ריש סי' שס"ב דן במאגאזין דהיינו מחסנים, דכיון שמקורה לא איכפת לי אם הוא יותר מב"ס אף שלא הוקף לדירה, והביא מדברי רש"י בדף כ"ב דנעשה כרמלית אף שיש עליו גג, עיי"ש. ולפי מש"כ אינו דומה להתם, דהתם אין ההיקף עשוי אלא כדי שיוכל לשמור השדות שמחוצה לה, וע"כ אף במקורה הווי כרמלית, ואינו דומה למקום שאין מוקף לדירה, שעשוי לתוכו רק שלא לשם דירה, דבזה במקורה אינו נעשה כרמלית, וה"נ במחסנים דכוותיהו.

דברי החזו"א בענין קרפף מקורה ומה שצ"ע בדבריו

ה. והנה בחזו"א סי' כ"ה סק"ה תמה על דברי הביה"ל דמסתפק אם מקורה דינו כקרפף, וכתב החזו"א דגמ' ערוכה היא בדף כ"ה א' קרפף בית ג"ס וקורה בו ב"ס וכו', וע"כ ל"פ רבה ור"ז אלא אי אמרינן פ"ת, אבל אי לא אמרינן פ"ת לכוי"ע אסור, ואם איתא דמקורה הוא כחצר א"כ ישאר קושיית רב יוסף וכי אויר המותר לו אוסרו, דומיא דהקשו שם בפרוץ לחצר אליבא דר"ש, וכן אמר כ"ג ב' דנזרע בית סאתיים או פחות לר"ש שרי תרווייהו, ולא אמרינן דמיתרו לאהדדי ב' חלקי החצר הזרוע והשאינו זרוע, עיי"ש, וה"נ לא נימא דהמקורה ושאיין מקורה מיתרו זא"ז, וע"כ דגם מקורה הוי קרפף, ובס"י מ' סקט"ו כתב דהא דכתבו תוס' דף צ' ע"א דמקורה לא הוי כרמלית, היינו משום דס"ל דלר"ז למסקנא הא דמותר לאו משום פ"ת, אלא דס"ל דקירוי לא הוי כרמלית, והוא דבר מתמיה דלא משמע מתוס' דרק לר"ז קאמר כן [ובסוגיא דהתם בדף צ' ע"א מיירי אליבא דרבה], ועוד דאם לפי התוס' המחלוקת בין ר"ז ורבה אם מקורה הוי כרמלית או לא, אמאי פליגי בקרפף ג"ס וקירה בו בית סאה אי מיתרא או לא, הו"ל לפלוגי קרפף יותר מב"ס שקירה אותה אי מותר או לא, וכן לפ"ד מאי קאמר ר"ז ומודינא בחצר שנפרץ לקרפף דמקום מחיצות מיתרו, והא לעיל לא פליגי כלל לגבי ייתור, ועוד דמה מקשה ר"י על קרפף הפתוח לחצר דקאסר ר"ז וכי אויר המותר לו מיתרו, הו"ל להקשות בפשיטות מ"ש מקרפף ג' סאה דקירה בית סאה דהוי אויר המותר לו, ואעפ"כ מיתרו, ומ"ש מחצר, אלא בהכרח דרב יוסף הבין שיש לחלק ביניהם, דגם אם לר"ז קרפף מקורה אינו נעשה כרמלית, מ"מ יכול ליתר את השאינו מקורה, וכיון דבקושיית רב יוסף על ר"ז בלא"ה צ"ל לחילוק הנ"ל (ס"ק ב'), א"כ נפלה ממילא כל עיקר קושיית החזו"א על תוס', דאם כדבריהם שמקורה לא נעשה כרמלית תיקשי קושיית רב יוסף, שהרי בלא"ה יצטרך החזו"א גם לפי דעתו לבוא לחילוק הנ"ל, וא"כ כבר אפשר לפרש דברי תוס' כפשטן.

וע"כ נראה דודאי כו"ע ס"ל דהטעם דאינו מיתרו הוא משום פ"ת, ומ"מ כתבו תוס' דמסוגיא זו מוכח דמקורה לא הוי כרמלית ביותר מב"ס, משום דכיון דחזוין דדנו רק אם אמרינן דאויר הקירוי מיתרו, משמע דהקירוי עצמו ודאי דלא מקרי כרמלית אלא דמיתר את המקום שאינו מקורה, ובזה נחלקו רבה ור"ז אם אמרינן פ"ת בעבידא כי אוריאל ונחשב לב' מקומות, או לא והווה מקום א' גדול, ולא שייך למפרך הכא וכי אויר המותר לו אוסרו, דזה שייך רק היכא דמקום הייתור הוי מוקף לדירה, וזה גם לא מקום האסור לו, דלא שייך למחשב יותר מב"ס שלא הוקף לדירה, דאדרבה אם נחשיבהו ליותר מב"ס הוי מוקף לדירה והכל מותר, אבל הכא הא לא הוי מוקף לדירה, והוי קרפף יותר מב"ס שלא הוקף לדירה, ומה שאין אנו אוסרים את המקום המקורה מצד עצמו, זה משום דלא איכפת לן בזה מה דהווה יותר מב"ס, אבל המקום שאינו מקורה כיון דהוי יותר מב"ס שאינו מוקף לדירה, ע"י דהוי הכל מקום אחד שפיר נאסר, וממילא נאסר גם מקום הקירוי מטעם דהוי פרוץ לכרמלית, וכן נראה ברור. ות"ל מצאתי להדיא בתוס' הרא"ש בדף כ"ה דמפרש טעמא דר"ז משום פ"ת, וגם כתב בדף צ' כהתוס' דמסוגיא זו מוכח דבמקורה לא נעשית כרמלית ביותר מב"ס ומבואר להדיא כמש"כ.

ולפ"י גם הרא"י שהביא החזו"א מכ"ג ע"א אינה ראי', דהתם החצר הוי מוקף לדירה, ומקום המוקף לדירה וודאי אינו מיתר את הזרעים.

ביור ד' הריטב"א בענין זה

ו. גם מה שהביא מהריטב"א שם דכתב כי הקירוי אינו מועיל לעשותו מוקף לדירה, ע"כ אינה ראי', דודאי הקירוי לא הוי מוקף לדירה, ולכן אין מתיר את כל הקרפף, אולם המקום מקורה מצד עצמו אין לו דין כרמלית, משום דמקום מקורה לא נאסר אף שאינו מוקף לדירה והוא יותר מב"ס, ואדרבה מזה ראי' דקירוי אין אסור אלא דלא משוה מוקף לדירה, וכן מדויק לשון הריטב"א ד"ה ר"ז אמר אין אויר קירויי מיתרו, פי' שאין מודדין אלא שאין מקורה בפ"ע, ע"כ. ואם נימא דגם במקורה נאסר יותר מב"ס, אלא דעל ידי פ"ת נחשב כשני מקומות שכל אחד אינו יותר מב"ס, הו"ל למימר דמודדין כל אחד בפ"ע, דגם המקום המקורה בעצמו צריך למדוד אם הוא יותר מב"ס, רק שכשנמדד כל אחד לעצמו נמצא שבכל אחד ליכא יותר מב"ס, ומדוע קאמר ריטב"א דמודדין רק את השאינו מקורה, אלא ודאי כדאמרן דבמקורה עצמו לא איכפת



ליה כלל, אלא דאין העומד יכול להתיר הפרוץ כיון דהוי פרוץ מרובה.

יישוב שיטת רש"י דבא ליישב הקושיא דנימא עומד מ' מב' צדדים, ויבאר שיטתו בענין אתי אורא דה"ג ודה"ג לגבי כלאים

ד. ונראה בזה דהנה יש לעי' אמאי אסרינן בעומד מג' ועד ד' אם יש פרוץ מרובה, ואמאי לא נימא דחשיב עומד, למ"ד עומד מ' מב' צדדים הוי עומד, וכדמשמע לעיל דף י' ע"ב דאיכא מ"ד דס"ל דהוי עומד, וכן דעת הריטב"א דהוי עומד למסקנא, וא"כ אמאי לא נימא דעומד ג' מכאן ועומד ג' מכאן הוי עומד מרובה נגד הפרוץ יותר מג' שבאמצע ומתירו, ויש כאן גדר יותר מ'ט', וכן בכל אופן נימא הכי, וכן בעומדים ד' ובין עומד לעומד יותר מד' שיהי' מותר נמי נגד הפרוץ, דהוי עומד מ' מב' צדדים.

ונראה דזה מה שרש"י בא לבאר, והיינו דרש"י בא לומר דא"א לומר שנתיר מחמת עומד מ' מב' צדדים, וע"ז כתב דהכא לא אמרינן הכי משום דאתי אורא דה"ג ודה"ג ומבטל ליה, וכדאמר בגמ' לעיל י' ע"ב דאפי' אם עומד מ' מב' צדדים הוי עומד, מ"מ היכא דהעומד נמצא בין ב' אוראים אמרינן אתי אורא דה"ג ודה"ג, ומשום הכי הוצרך רש"י לב' הטעמים, גם להא דהפרוץ מרובה ומבטל לעומד, וגם להא דאתי אורא דה"ג, ומשום דא"כ לא היה נידון כפרוץ מרובה אלא כעומד מ' מב' צדדים, ורק ע"י דינא דאתי אורא דה"ג ודה"ג אנו דנים תחילה את הפירצות כאורין ולא כסתום ע"י עומד מ' מב' צדדים, ועי"ז חוזר ומבטל את העומד שאינו חשוב.

וזה דוקא בעומד פחות מד' דלא חשיבא עומד לעצמו, ומשום הכי אמרינן אתי אורא דה"ג ודה"ג ומבטל ליה, אבל בעומד ד' כיון דהוי עומד חשוב אינו מבטלו דליהו כולו פרוץ, אבל לגבי הפירצות ודאי אמרינן אתי אורא דה"ג ודה"ג ומבטל ליה, כי היכא דלא נימא בהו דליחשבו כסתום מחמת עומד מ' מב' צדדים, והיינו דלגבי הפירצות כיון דהוי פרוץ מרובה מב' צדדים או פרוץ כעומד למ"ד דאסור אמרינן אתי אורא ומבטל ליה לעומד לגבי שהעומד לא יתיר את הפרוץ, וזהו דקאמר רש"י בד"ה כנגד ובמדה שני' קפדינן אמלואו דאיכא שיעור פירצה "למהו קרוי אור", ואתי אור המרובה ומבטל ליה לעומד דאפי' כנגדו אינו מתיר [וכוונתו דזה ודאי תלוי בשם פירצה, וכל שיש ב' פירצות מב' צדדים א"כ במקום שאין לעומד שם של עומד חשוב מתבטל גם העומד עצמו ע"י האור דה"ג ודה"ג לגמרי], ובמדה שלישית דאיכא עומד חשוב, ע"כ אור לא מבטל לה לגמרי, ומתיר מיהא כנגדה, ע"כ. והיינו דבעומד חשוב לא אמרינן דאתי אורא דה"ג ודה"ג דליבטל ליה להעומד עצמו, דרק לגבי הפירצות אמרינן אתי אורא דה"ג ודה"ג, דכל שיש שם פרוץ על הפירצות א"כ עכ"פ לגבי הפרוץ הוי העומד כמאן דליתא, שאין בכוחו להתיר את הפרוץ ע"י עומד מ' מב' צדדים, דלגבי הפרוץ העומד בטל, ודו"ק.

ולפי"ז אתי שפיר מש"כ רש"י דינא דאתי אורא דה"ג ודה"ג בכלאים, משום דלגבי שהעומד לא יגדור את הפרוץ ע"י דין עומד מ' מב' צדדים אמרינן להך מילתא גם בכלאים, ורק לגבי לבטל את העומד להיות נחשב כפרוץ בזה לא אמרינן בכלאים בעומד חשוב לכללא דאתי אורא, והטעם פשוט דכל הסיבה שאין אומרים בכלאים להך כללא זהו משום דבכלאים כל עומד מתיר כנגדו, וא"צ שהפירצות ייחשבו כסתום בכדי שיוכל להתיר, וממילא גם אין מבטלין אותו, משא"כ בכדי שהעומד יגדור את הפירצות צריך לדין שיש כאן מחיצה אחת גדולה שהכל גזור, וכלפי זה וודאי שייך סברת אורא דה"ג וכו' שלא ייחשב כולו גזור.

וכמו"כ מה"ט גם לגבי העומד שאני לן בין עומד חשוב שא"צ לצירוף כל המחיצה, דבזה לא אמרינן אתי אורא לבטל את העומד, משא"כ בעומד שאינו חשוב שאין לו כח לגדור לבד כנגדו דאין עליו שם מחיצה לבדו, שכל עיקר כוחו להיות מחיצה כנגדו, זה רק מחמת צירוף לעומדין האחרים, שהרי אינו ד' ואינו חשוב מחיצה בפני"ע, וא"כ כיון שהאורין שבינתיים חל עליהם שם פרוץ ואור, דלגבי זה ודאי אמרינן דאתי אורא וכו', ואפילו בכלאים וכנ"ל, א"כ שוב גורמים שיהא הפסק בין העומדים שלא יצטרפו לאשווי עומד ומחיצה אפילו כנגד עצמן, וא"כ שייך ביה אף לגבי כלאים דינא דאתי אורא דה"ג ודה"ג לבטל את העומד שאינו חשוב שלא יתיר אפילו כנגדו, ודו"ק.



סימן ה'

אתי אורא דהאי גיסא ודהאי גיסא (לסי' ש"ב ס"ט י' וסי' ש"ג ס"ד)

בטעמא דקנה באמצע פירצה יותר מ' אין ממעט את הפירצה, ובד' הראשונים הוא משום דאתי אורא וכו', וקושיית הגרעק"א ז"ל על דבריהם מסוגיית השי"ס דף י' ע"ב

א. דף י' ע"א תנא לוי מבוי שהוא רחב עשרים אמה נועץ קנה באמצעיתו ודיו, הוא תני לה והוא אמר לה דאין הלכה כאותה

בפשוטין למעט פירצת יותר מעשר, עי"ש. וכן כתב הריטב"א בריש עושין פסין דבעומד ד' לרשב"ג או ג' לרבנן לא אמרינן אתי אורא דה"ג ודה"ג, ויליף לה מהא דכלאים וכו' הרשב"א.

והנה צ"ע, דהא תוס' לעיל דף י' ד"ה ואצבעיים בשם הריצב"א וכן הרשב"א בדף י' סוף ד"ה שמעת מיניה (הב') כתבו דאורא דעלמא לא אמרינן אתי אורא דה"ג ודה"ג ומבטל ליה, והא דלגבי מקיפין בחבלים בדף ט"ז ע"ב אמרינן דאורא דעלמא מעשה מצטרף עם אור שמתחת לומר דאתי אורא דהאי גיסא וכו', היינו משום דאור שלמעלה נמי נחשב כסתום כיון דה"ה עולה עד לרקיע, וע"כ אי"ז כאור דעלמא, ושפיר מצטרף לבטל ע"י דין אתי אורא דה"ג וכו'. אבל אורא דחוץ למחיצה לצדדין אינו מבטל, וא"כ במחיצות כלאים הא אין צריך רק מחיצה אחת להבדיל בין הכרם והזרעים, וא"כ כל עומד מתיר בפ"ע כנגדו אילו הוא מחיצה לעצמו להבדיל בין זרעים שכנגדו, וא"כ הפירצה מן הצדדים הוי כמחוץ למחיצה, וא"כ לא שייך בזה כלל דינא דאתי אורא דה"ג ודה"ג, וא"כ איך אפשר ללמוד מכאן שדין זה אינו אלא מדרבנן, דשאני הכא דלא שייכא כלל, וצ"ע.

ומיהו ברשב"א בדף י' שם איתא ב' ביאורים בטעם דלא אמרינן דינא דאתי אורא דה"ג ודה"ג באור שמחוץ למחיצה, דכתב וז"ל: דלא אמרינן אתי אורא דה"ג ודה"ג אלא באור דמבוי בלחוד, כיון דמיניה הוא חשוב לבטולי עומד מועט שבו, אבל אור דמבוי ואור דחוצה לה לא, דאור דחוצה לו דלא מיניה לא חשוב לבטולי עומד דמבוי וכו'. וא"ה הוא משמע לקמן גבי חבלים דאפי' אורא דעלמא מהם מצטרף לבטל וכו', י"ל דהתם כיון דאור שלמעלה מהחבלים עד לרקיע חשוב מהן דה"ה עולה עד לרקיע, הרי זה כאורין ממש ומצטרף לבטל, וריצב"א ז"ל פ"י דלא אתי אורא ומבטל אלא אור העומד ליסגר וליגדר בין בדת בין בגדר בפירצת המבוי ופתחין, אבל אחרינא לא, וההיא דחבלים כיון דה"ה הוא כעומד ליסגר דמי, וקרובין דברי עלות עם דברי לטעם אחר, עכ"ל.

והנה לדברי הרשב"א בביאור הראשון דתלוי אם הוא מיניה או לא, שפיר שייך גם כלאים דאתי אורא, ואף דאין כאן מבוי, מ"מ הא כל הטעם כתב דאורא דעלמא אין יכול לבטל עומד דמבוי דלא מיניה הוא, אבל בליכא מבוי שפיר אתי אורא דעלמא ומבטל עומד דעלמא, וכ"ש אם נימא דבג' מדות במחיצה מיירי דהמקום מוקף מג' צדדים, וא"כ שייך שפיר דליבטל כיון דהאור הוא גם בשטח המוקף, והו"ל אורא דמיניה, אבל לפי דברי הריצב"א דינא דאתי אורא דה"ג אמרינן רק לגבי מה שעומד ליסגר, וביאור דבריו דרק כאשר העומד צריך שהאור הפרוץ ייחשב כסתום בכדי שהעומד יוכל להועיל, בזה אמרינן דאם יש מב' צדדיו פרוץ, א"כ עד שהוא ייחשבים כסתום, אדרבה הם מתגברים עליו ומבטלים אותו, שהרי אם הם לא ייחשבו כסתום אף הוא בטל לגמרי. או כלשון תוס' דרק לגבי מה דמחשב כסתום, א"כ בכלאים לא שייך לומר דהוי כסתום ועומד ליסגר, כיון דאין אנו צריכים שיסתם השאר כדי להתיר נגד העומד, וא"כ לעולם אין האור הזה נחשב כעומד להסתם, וכיון שכן אין בכוחו לבטל את העומד, וא"כ א"א ללמוד מכאן דהך דאתי אורא וכו' אינו אלא מדרבנן, דשאני כלאים דלא שייך ביה כלל הך מילתא, וצ"ל דאה"נ דלריצב"א א"א ללמוד מהכא, אלא דדברי הרשב"א בדף י"ט הוא לפי שיטתו וטעמו.

סתירה בשיטת רש"י אי שייכא דינא דאתי אורא דה"ג ודה"ג בכלאים, וקושיית בביאור שיטתו בטעם החילוק בין פרוץ מרובה על עומד פחות מד' למרובה על עומד ד' לגבי להתיר כנגד העומד בכלאים

ג. אמנם בדברי רש"י בדף ט"ז ע"א מבואר דאיכא גם בכלאים לדינא דאתי אורא דה"ג ודה"ג, דכתב במדה ב' דמג' ועד ד' ולא עד בכלל צריך שלא יהא בין זה לזה כמלואו, וכל כמה דלא הוי כמלואו אע"ג דהוי ריוח ג', כיון דעומד רבה עליו ליכא למימר אתי אורא דה"ג ודה"ג ומבטל ליה וכו', ע"כ. ומבואר מדבריו דאם היה ריוח יותר היינו אומרים דאתי אורא דה"ג ודה"ג ומבטל ליה, ומ"מ דוקא מג' ועד ד' אבל לא ביותר מד', דאז מותר נגד העומד אפילו שהפרוץ מרובה על העומד, והנה תיכף בסמוך כתב רש"י אף כנגד העומד אסור לזרוע, דלא אלים עומד בפחות מד' למשרי כנגדו היכא דפרוץ רבה עליו, ע"כ. הנה כתב טעם אחרינא אמאי נאסר לזרוע בפרוץ מרובה כשהעומד פחות מד', דזהו משום דלא ה"י עומד חשוב. ובד"ה כנגד העומד מותר וכו' כתב הרי ג' מדות במדה ראשונה דקנים פחות מג' וכו', ובמדה שניה קפדינן אמלואו, דהא איכא שיעור פירצה למיהו קרוי אור, ואתי אור המרובה ומבטל לעומד דאפי' כנגדו אינו מתיר, ובמדה ג' דאיכא עומד חשוב אור לא מבטל לה לגמרי, ומתיר מיהא כנגדה, ע"כ. הנה כאן נמי כתב במדה ב' משום דאור מבטל ליה לעומד, ונמצא דרש"י סותר משנתו בטעמא דבעומד פחות מד' אסור כנגד העומד כשהפרוץ מרובה, וצ"ע. ועוד צ"ע מה שכתב במדה ג' דכיון דאיכא עומד חשוב אור לא מבטל ליה לגמרי, וצריך ביאור מה הכוונה דלא מבטל ליה לגמרי דמשמע דקצת מבטל ליה, הא אינו מבטל

לן ביותר מב"ס, וע"כ אין מודדין אותו אלא דהוא מיתר לשאינו מקורה, ובזה אם אמרינן פ"ת אינו מיתר לאינו מקורה, וצריך למדוד את האינו מקורה בפ"ע.

בדברי הבי"ס ש"ס"א והתור"ש ס"י שני"ח בענין זה

ז. ועי' ב"י ס"י ש"ס"א ד"ה ומ"ש אבל דכתב דטעם דר"ז לאו משום פ"ת, דבעבידי כי אורזילא ל"א פי תקרה אלא דכיון דמקורה לא חשיב קרפף, ונראה דאין כוונתו דזה מחלוקתם דר"ז ורבה אם מקורה הוי קרפף או לא, אלא דלכו"ע לא הוי קרפף, אלא דמחלוקתם אם אמרינן דבכה"ג מיתרו, מיהו כל האחרונים השיגו על הבי"ס דמפורש בדברי הטור ושאר הראשונים דהוא משום פי תקרה, ובתוספת שבת ס"י שני"ח סק"ט כתב דלהטור באמת גם מקורה מקרי קרפף, ולפי מש"כ ז"א כמו שמבואר בדברי רש"י, דאף דס"ל דמקורה לא הוי כקרפף שייאסר אם הוא עצמו יותר מב"ס, מ"מ ס"ל דטעמיה דר"ז משום פ"ת, ומשום דס"ל דאי לאו פ"ת כו"ע ס"ל דמיתרו, וכמושי"כ.

ביאור לפי"ז בסוגיא דכפאה לספינה ע"מ לזופתה אי תחתיה נעשה כרמלית או רק על גבי הספינה

ח. והנה בדף צ' ע"ב בספינה אר"ח ב"י ומודה רב שאם כפאה על פי שאין מטלטלין בה אלא בד"א, ומוקימין לה בגמ' שכפאה לזפתה, וכתב רש"י שבטל מחיצותיה מתורת דירה דאין עומדות כ"ז כפיתין לא לדירת מעלה ולא לדירת מטה, והווי כעמוד בעלמא, וכי אמרת להו גו"א הוי היקף יותר מב"ס שלא הוקף לדירה, ולכאורה צ"ע אמאי צריך רש"י לומר לגבי למעלה, הא גם למטה אסור כיון דלאו מוקף לדירה הוא, וכמש"כ דאין עשוי' לא לדירת מעלה ולא לדירת מטה, וא"כ הנפק"מ לגבי לטלטל למטה בתוך הספינה, ומה איכפ"ל למה עשוי למעלה. אבל אם נאמר דמקורה ליכא דין יותר מב"ס אתי שפיר, דלמטה מותר לטלטל דהוא מקורה, ורק למעלה הוא דאסור דשם אינו מקורה, וע"כ צריך רש"י לכתוב דינו של למעלה [ומיהו אפשר דרש"י אורחיה דמילתא נקט דלמטה אין דרך להשתמש כשכפוי, וממילא הנפק"מ לגבי למעלה].

והנה הבי"ס ס"י ש"ס"ב כתב על דברי הרא"ש והטור דכשכפאה לזפתה אסור להשתמש עליו, נראה מדבריהם דמתחתיה לעולם מותר מאחר שעיקר המחיצות נעשו לדירה, אבל מדברי רש"י נראה דגם תחתיה אסור, שהרי כתב דאין עומדות לא לדירת מעלה ולא לדירת מטה, ע"כ ד' הבי"ס. ותמוה, דהא הבי"ס כתב בעצמו בסי' שס"א דמקורה לא הוי כקרפף, וא"כ אמאי צריך לומר לטור דמשום שעיקר המחיצות נעשו לדירה, תיפ"ל דהווי קרפף מקורה, ואפי' אין עשוי לדירת מטה. וצ"ל דס"ל לבי"ס דהכא לא עדיף מדירה שתשמישה לאור, דהא אין עשויות כלל למחיצות, ודו"ק. מיהו יש לחלק, ודו"ק. [ואם נדמהו לעשוי לאור, א"כ לא יתיישב מש"כ בד' רש"י, ואולי זה גופא כוונת הבי"ס לומר שנחלקו רש"י והטור אי נידון כעשוי לאור או לא].



סימן ד'

בענין אתי אורא דהאי גיסא ודהאי גיסא, ובענין פרוץ מרובה על העומד [לגבי שבת ולגבי כלאים]

סוגיית השי"ס בדף ט"ז דבכלאים אפי' פרוץ מרובה העומד מתיר כנגדו, וד' הראשונים שמחלקים בין כלאים לשבת לגבי זה

א. בעירובין דף ט"ז ע"א ת"ש ג' מדות במחיצות, כל שהוא פחות מג' צריך שלא יהא בין זה לזה ג' וכו', כל שהוא ג' ומג' ועד ד' צריך שלא יהא בין זה לזה כמלואו, כדי שלא יהא פרוץ כעומד, ואם ה' פרוץ מרובה על העומד אף נגד העומד אסור, כל שהוא ד' ומד' ועד עשר אמות צריך שלא יהא בין זה לזה כמלואו, ואם ה' פרוץ כעומד נגד העומד מותר, כנגד הפרוץ אסור, ובגמ' מוקים ליה למ"ד פרוץ כעומד מותר ביוצא ונכנס, דהוי פרוץ מרובה על העומד.

וכתב הרשב"א בשם הראב"ד דהא דקאמר כנגד העומד מותר אפי' בפרוץ מרובה זה דוקא בכלאים, אבל בשבת אמרינן אתי אורא דהאי גיסא ואורא דהאי גיסא ומבטל ליה, והו"ל העומד כמאן דליתיה, ואפילו כנגדו אסור לטלטל, כדאיתא לעיל בדף י' דאפי' בעומד כפרוץ אמרינן אתי אורא דה"ג ודה"ג ומבטל ליה, וכ"ש כשהפרוץ מרובה דבדואי מתבטל ע"י אור דה"ג ודה"ג.

אם אפשר ללמוד לגבי שבת מלגבי כלאים לגבי דינא דאתי אורא דה"ג ודה"ג, ויתבאר שתלוי בפלוגתא בטעמא דאור שחוץ למחיצה לא נאמר בו הך כללא

ב. ולקמן בדף י"ט ע"ב כתב דמהא דכלאים חזינן דמדאורייתא לא אמרינן אתי אורא דה"ג ודה"ג ומבטל ליה, מדשרי בעומד ד' בכלאים נגד העומד, ולהכי בפסין הקילו לעולי רגלים דסגי

4. א.ה. תחילת הדברים בסימן זה הם בסוגיית דמבוי רחב מ' המבוי בסי' ש"ג סעיף ל"ג-ל"ד, אך היסודות המבוארים כאן שייכא לסוף סי' ש"ב, ובפרט מענף ב' ואילך, יעוי"ש כללי אתי אורא וכו' לגבי עומד, ועומד כפרוץ, ועומד מ' מב' צדדים, וצוה"פ, ואופני מיעוט פירצה יתירה מ", וסמכנו על הכותרות שבמהלך הדברים, ומ"מ הרוצה להבין היטב צריך להתחיל מהתחלה.



משנה, וכתב רש"י אין הלכה כאותה משנה דאורייתא דהאי גיסא והאי גיסא ומבטל ליה לקנה, וקאמר בגמ' אלא היכא עביד, עושה פס גבוה עשרה במשך ארבעה אמות, ומעמידו לארכו של מבוי [ופי רש"י דכיון דאיכא הכשר מבוי הוה להו כשתי מבואות, ונעשה הפתח הא' למבוי זה והפתח הב' למבוי השני], אינ' כדריי דאריי מבוי שהוא רחב ט"ו מרחיק ב' אמות ועושה פס שלש אמות, ומקשה בגמ' ויעשה פס אמה ומחצה וירחיק ב' אמות ויעשה פס אמה ומחצה, שימ' עומד מרובה על הפרוץ מב' רוחות לא הוי עומד, לעולם אימ' לך דהוי עומד, ושני הכא דאורייתא דהאי גיסא והאי גיסא ומבטל ליה, עכ"ל הגמ'.

וצ"ע מה ה' סברת המקשה דלא ס"ל אוריא דהאי גיסא ודהאי גיסא ומבטל, דא"כ אמאי אין מועיל קנה באמצע, דהא מה"ט הוא דאמרו דלא מהני קנה, ובעינן למיעבד כדריי, וא"כ איך לא ס"ל למקשה הך סברא. וכן צ"ב דאיך רצה להוכיח מכאן דעומד מב' רוחות לא הווי עומד, דעדיין תיקשי אמאי לא יעשה פס ומחצה וירחיק ב' אמות ויעשה פס ומחצה, דסוכ"ס אין כאן פירצה יותר מעשר, והרי ברוח רביעית קיימין דא"צ שיהא כותל של עומד, אלא שלא יהא פירצה יותר מי, והא ליכא, ובהכרח משום דע"י דאורייתא מה"ט נחשב הפס השני כמאן דליתא, ונעשה כאן פירצה יותר מי, וכיון דהך מקשה לא ס"ל לסברת אתי אוריא דהאי גיסא ודהאי גיסא, א"כ הדרא קושייא לדוכתא דא"כ לא נתבטל הפס השני, ומה שאין בכוחו לגדור הפירצות להיות כגדורים מה איכפ"ל, דהא ברוח רביעית קיימין, ובוה א"צ שכל הכותל יהא גדור מדין עומד, אלא העיקר שלא יהא פירצה יותר מי, וה"נ אין פירצה יותר מעשר. וע"י רעק"א בשו"ע סי' ע"ג על מ"א סק"ל דהוכיח מזה דבדואי ס"ל למקשה דהא דקנה אין מועיל למעט פירצה יתירה מי, אין צריך לטעמא דאורייתא ומבטל ליה, דאף אי לא מבטל מ"מ שני האוירים מצטרפים ביחד, דהם ביחד פירצה יותר מעשר, וא"כ יש למבוי פירצה יותר מעשר, והקשה על רש"י והמ"א דכתבו דהא דקנה אין מועיל הוא משום דאורייתא דהאי גיסא.

וע"י ברשב"א וריטב"א בסוגין דג"כ כתבו דהא דקנה אין מועיל הוא משום דאורייתא דה"ג ודה"ג ומבטל ליה, וע"י דף ב' ע"ב תוד"ה בין לרבנן דכתבו דהא דמקשה שם בגמ' מפתח שער החצר דחזינן דאפי' רחב כ' הוי פתח, אע"ג דהוי ג' עמודים שהיו עומדים ברוחב הפתח כדמוכח קראי, מ"מ לא היה בכחם להמעיט את פירצת הפתח לאשוויי לכמה פתחים שכל אחד פחות מי"ט, משום דאורייתא דה"ג ודה"ג ומבטל ליה, וחזינן דגם התוס' ס"ל דהא דקנה שבאמצע אין מועיל להמעיט הפירצה הוא משום דאורייתא.

דבברי תוס' דצוה"פ אליבא דרב אינו ממעט פירצה יותר מי' (כשהצוה"פ עצמה פחותה מי'), אי מוכח מזה דלאו משום אתי אוריא, או דס"ל דגם בצוה"פ אמרינן אתי אוריא כו'

ב. ומיהו לכאורה דברי הגרעק"א מוכרחים דקנה אין מועיל אף בלא אתי אוריא דהאי גיסא, דהנה תוס' שם בדף ב' בד"ה ואבע"א כתבו: וא"ת מאי פריך, שאני פתח החצר דהו"ל צוה"פ שהכלונסאות היו ע"ג ווי העמודים שהקלעים תלויים בהם, וי"ל דאמר לקמן דצוה"פ שעשאה מן הצד לא עשה ולא כלום, ועוד דלא קשה מידי דאליבא דרב קיימין, ורב תני צריך למעט אע"ג דאית ליה צוה"פ [ובסוגיא שם כתבנו דיש להוכיח מזה דהא דלרב לא מהני צוה"פ ביותר מעשר, הוא משום דבפירצה יותר מעשר אין מתיר צוה"פ, ולא משום דצוה"פ יותר מעשר אין מועיל, דהא התם ה"י צוה"פ פחות מעשר, דהא היו עמודים באמצע, וא"כ כל צוה"פ ה"י פחות מעשר, אלא בע"כ דכל שהוא פירצה יותר מעשר אין מועיל אפי' צוה"פ פחות מעשר, עיי"ש]. ולכאורה צ"ע בזה, דמאי שייכא הכא דברי רב דמייירי בפירצה יותר מי, דהכא אמאי מקרי פרצה יותר מעשר, ואמאי לא אמרינן דכל פירצה פחות מעשר, וכי תימא משום דאורייתא דהאי גיסא ודה"ג ומבטל ליה, והרי כל היכא דעשה צוה"פ הא לא אמרינן אתי אוריא דה"ג ודה"ג, וכמש"כ הרשב"א והריטב"א בדף י' בסוף סוגיא דאורייתא, וא"כ הכא דאיכא צוה"פ ע"ג העמודים, א"כ לא שייך סברת אתי אוריא דה"ג ודה"ג, וא"כ כל פירצה הוא פחות מעשר, וא"כ אמאי אין מועיל לרב, אבל לרעק"א דאפי' בלא סברת אתי אוריא דה"ג ודה"ג אין קנה מחלק בין ב' הפתחים, ומצטרפים ב' הפתחים למיהוי יותר מעשר, א"כ אתי שפיר הא דלרב אין מועיל צוה"פ, דכיון דיש כאן לחצר אויר פתחים יותר מעשר, והקנים שבאמצע כמאן דליתנהו, א"כ אין מועיל אפי' כמה צוה"פ שכל אחת פחות מעשר.

ומיהו תוס' אפשר דלא ס"ל כהריטב"א והרשב"א דצוה"פ ל"א אוריא דה"ג, וע"י רשב"א שם דהביא דהראב"ד ס"ל דגם בצוה"פ אמרינן אוריא דה"ג ודה"ג ומבטל, וא"כ אין כאן הוכחה דאולי משום הכי ס"ל דשייך כאן סברת אתי אוריא וכו', ומשום הכי הוא דהו"ל צוה"פ שבפירצה יותר מי [ולכא"ו בלא"ה מוכרח לומר כן, דהא בדבריהם שם בד"ה בין לרבנן מוכח דטעמא דקנה לא מהני הוא משום דאורייתא וכו"ל סק"א, ובהכרח צ"ל בבי' דבריהם דהכא כדרך זה, כי היכי דלא יסתרו דבריהם זה את זה].

אולם ע"י ברשב"א בדף י' שם דכתב הטעם דלא אמרינן בצוה"פ אתי אוריא דה"ג ודה"ג ומבטל, משום דכיון דצוה"פ מתיר יותר מעשר [לפי מאי דקיי"ל דלא כרב, עיי"ש בסוגיא], להכי לא אמרינן אוריא דה"ג ודה"ג ומבטל ליה, משא"כ בלחי וקורה דמתירין רק עד עשר, ע"כ מתבטלים ע"י אוריא דה"ג ודה"ג, וממילא לפי"ז לרב דס"ל דצוה"פ נמי אינו מתיר רק עד עשר, גם בצוה"פ אמרינן אתי אוריא דהאי גיסא ודהאי גיסא, וא"כ בלא"ה אזדא לה כל הראיה מדברי תוס' הנ"ל, דלעולם י"ל הטעם משום דאורייתא, ולרב זה שייך גם כשחילקו לפירצה ע"י צוה"פ.

יבר עיקר טעם הדבר דצוה"פ לא שייכא כללא דאורייתא, ואם זה גם אליבא דרב דצוה"פ לא מהני ביותר מי'

ג. אולם אין הדבר ברור, דלכאורה נראה דצוה"פ פחות מעשר ליכא חילוק בין רב לדידן, דהנה ז"ל הרשב"א: ונראין הדברים דלא אמרו דאורייתא ומבטל ליה אלא בלחי וקורה, שאינם פתחים גמורים, ואינם מתירין כל אויר אלא עד עשר, אבל צוה"פ ממש שהיא מתרת אויר ואפי' רחב מעשר אין אויר מבטלו, עכ"ל. הנה כתב דבלחי וקורה אמרינן אתי אוריא משום שאינם פתחים גמורים, וא"כ צוה"פ דהוי פתח גמור אפי' לפי רב שפיר נימא דאם הצוה"פ הוא פחות מעשר ימעט את הפירצה שבצידה דליחשב פירצה פחות מי, והיינו דהרשב"א הא רצה לבאר מ"ש דצוה"פ לא אמרינן אוריא, וע"ז ביאר דמשום דפתחא הוא ולא פירצה, אלא שא"כ תקשי דנימא הכי גם בלחי כיון דברוח ד' כל פחות מעשר הוי פתחא, וא"כ אמאי אמרינן דאורייתא דפתחא שמבטל ליה ללחי, ועל זה קאמר דאורייתא דלחי וקורה אינן פתח גמור, ומקרי אוריא עדיין דמבטל, אבל צוה"פ דהוי פתח גמור לא מקרי אוריא כלל ולא מבטל, וא"כ גם לרב לכאורה צוה"פ בפחות מעשר לא חשיב אוריא כלל אלא פתח גמור, אלא דרב ס"ל שאין דרך לעשות פתח גדול יותר מי, אך לעולם גם לדידיה הווי פתח גמור, ומסברא לא יבטל אויר שלו את הצוה"פ שבצדו דהווי אויר פתחים, אלא שא"כ צ"ע אמאי נקט הרשב"א בלשונו דמשום דצוה"פ מתיר אויר יותר מעשר, ומשמע לפי"ז דלרב לא מהני, וצ"ע.

ובריטב"א כתב וז"ל: ומיהו מסתברא דכל היכא דאיכא צוה"פ לא אתי אוריא ומבטל ליה, שהרי צ"פ מתרת כל אויר ואפי' יתר מעשר, אליבא דהלכתא דקיי"ל כרבנן שאם יש צ"פ יתר מעשר אין צריך למעט, עכ"ל. הנה ביאר בזה דאין הטעם דצוה"פ לא אמרינן אתי אוריא מצד שצוה"פ חשוב ואין מתבטל, אלא דהטעם דצוה"פ לא אמרינן אתי אוריא הוא משום דצוה"פ באמת יכול להתיר כל המבוי אף אם יותר מעשר, וע"כ אין האויר יכול לבטל, משא"כ לפי רב דס"ל דצוה"פ אין יכול להתיר יותר מעשר, א"כ כיון דרוחב המבוי יותר מעשר אין צוה"פ יכול להתירו, אף שהצוה"פ עצמו הוא פחות מעשר, דאמרינן אתי אוריא דה"ג ודה"ג ומבטל, וביאור דבריו דס"ל דבדואי גם בצוה"פ אמרינן להא דאורייתא דה"ג ודה"ג לענין זה דאין קנה יכול להפריד בין האוירים דלא ליקרי פירצה יותר מי, ומשום דלגבי האוירים בודאי שהקנה כמאן דליתא דמי כיון דאורייתא דה"ג ודה"ג, ומשום הכי הוי אויר יותר מי שאין צוה"פ מתיר אותה אליבא דרב, וזהו הביאור במאי דאמרינן אתי אוריא דה"ג ומבטל ליה, דהיינו דלא מקרי ב' פתחים אלא מקרי פתח אחד, ומשום הכי לגבי האוירים מקרי הקנה כפרוץ, וע"י נחשב לפתח אחד יותר מי, ואין צ"פ אפי' פחות מי מתיר אותה אליבא דרב, דהו"ל צוה"פ הנמצא בתוך פירצה יתירה מי, שהרי נשאר עליה שם פירצה יותר מי [וכ"כ החזו"א סי' ט"ו סק"ו, ועיי"ש דמביא ראי' לזה מדברי תוס' שהבאנו]. אבל אם צוה"פ מתיר אפי' יותר מעשר, א"כ אפי' דנימא דמקרי כאן אויר דיותר מעשר, מ"מ הצוה"פ מתיר אותה, והיינו משום דעצם הקנה דצוה"פ ודאי לא נעשה כפרוץ שנאמר דכמו שאין כאן קנה, אלא דלגבי הפרוץ אינו נחשב שיש כאן עומד שמחלק בין הפירצות, וממילא נחשב כפתח אחד גדול, אלא דלדידן לא איכפ"ל, דמה בכך שהוא פתח אחד גדול שהוא יותר מי, והרי גם הוא נותר ע"י הצוה"פ, והרי הקנים לא נתבטלו להיות כמי שאינם, וא"כ יש כאן צוה"פ, ולדידן מהני גם בפתח גדול כזה, ורק לרב שאם זה פתח גדול יותר מי לא מהני צוה"פ, איכפ"ל בזה שנידון כפתח א' גדול, ודו"ק.

וכן מפורש בר"ך דף י' דהא דמהני למ"ד קנה באמצע, היינו דהוי כבי' פתחים, ואנן דחולקין עליו הוא משום דקנה אין עושה אותה כבי' פתחים, וא"כ הוי פתח יותר מי, ואין לחי וקורה מתירין פירצה יותר מי, ולרב גם צוה"פ אין מתיר פירצה יותר מי.

בטעמא דכפסי ביראות לא אמרינן אתי אוריא דה"ג ודה"ג (בפשוטין שבהם), ואי מוכח מזה דבקנה שבאמצע פירצה יותר מי' בעינן לדינא דאורייתא דה"ג ודה"ג

ד. והנה בר"פ עושין פסין הקשו בתוס' איך מועיל כפסי ביראות פשוטין, הא אתי אוריא דהאי גיסא ודהאי גיסא ומבטל ליה, ותירצו דלגבי עולי רגלים הקילו ואוקמוה אדאורייתא, ובתו"י כתבו דדוקא בפשוטין דרחבין אמה לא אמרינן אתי אוריא דה"ג ודה"ג

מדאורייתא, אבל בפחות מכך אמרינן אתי אוריא דה"ג ודה"ג גם מדאורייתא, דהא גבי עמודי חצר פי' בריש מס' דאורייתא ומבטל ליה מדאורייתא. וע"י בחידושי הריטב"א דמקשה ג"כ דנימא בפשוטין דאורייתא, ותי' דבעומד חשוב לא אמרינן אתי אוריא דה"ג ודה"ג ומבטל ליה מדאורייתא, וברשב"א כ' דלא אמרינן כלל מדאורייתא להך כללא דאורייתא ומבטל אפי' בעומד כ"ש, עיי"ש. ולדברי רעק"א קשה, דהא בקנים שבאמצע פירצה יותר מי' אפילו בלא אוריא דה"ג ודה"ג ומבטל ליה מקרי פרוץ יותר מעשר, וא"כ איך מותר בפשוטין, ומה יועיל מש"כ רבותינו הראשונים דמה"ת לא אמרינן להך כללא דאורייתא, הא הכא נפסל אף בלא הך כללא [ולכא"ו סברת הגרעק"א הוא סברא דאורייתא], וצ"ע.

ומיהו אפשר דלא קאמר הרעק"א אלא הכא דאפי' אחר המיעוט יש על האחרים שם פרוצים, וכגוונא דמבוי דהווי פרוץ במלואו, ואף לאחר המיעוט איכא על הפירצות שם פרוצים, שהרי לא באנו לדונם כגדורים, אלא שבאנו למעט הפירצה שיהא פירצה יותר מי, אך בודאי יישאר עליהם שם פרוץ, ולכן ס"ל דכיון דאיכא שם פרוצים נמצא דהמבוי יש לו פירצה יותר מעשר, שהקנה שבינתיים אין בכוחו לומר שאין כאן פירצה יותר מי, אבל בדיומדין דאם הוא פחות מעשר הדיומדין מתירין אותו דליחשב כל הרשות גמור, ולא הוי שם פרוץ כלל ע"ז, אי לאו דאורייתא דה"ג ודה"ג ומבטל לא הוי אמרינן דמצטרף הפרוץ, וביאור הדברים דאם באנו לגדור את הפירצות א"כ הרי אין פירצה כלל, וע"כ לולי דינא דאורייתא שפיר אהני לן דיומדין, אלא שע"ז הק' הראשונים ז"ל מדינא דאורייתא שיסודו שעד שהעומד יגדור את הפירצה, אדרבה הפירצות שבשני צדי העומד מתגברין על העומד, ומשוי ליה כמאן דליתא [ועכ"פ לענין שלא יהא בכוחו לגודרם, וע"י להלן], וע"ז שפיר תירצו כנ"ל.

אבל צ"ע, דהא במבוי נמי הדין דלחי סותם, וכמו בדיומדין בכל הרוחות, וה"נ בלחי ברוח ד', וא"כ גם בקנה נדונו כלחי הגודר את הפירצות, וממילא לא יצטרפו הפירצות שסביבו להחשב פירצה יותר מי, אלא מאי אמרת דכיון דהיכא דאיכא פירצה יותר מעשר אין בכח לחי להתיר כלום, ומשום הכי גם לחי שבאמצע אין ממעט את הפירצה כיון שהפרוץ שבב' צדדיו מצטרפים ליותר מי, וא"כ ה"נ כיון דהיכא דאיכא פירצה יותר מעשר אין הדיומדין מתירין פירצה כזו, ה"נ הכא שמצטרפין הפירצות להיות יותר מי' לא היו ניתרים ע"י דיומדין שאין בכחם להתיר פירצה כזו, ואף בלי סברא דאורייתא וכו', וצ"ע.⁵

יתבאר המו"מ בגמ' י' ע"ב בס"ד ובמסקנא אימתי נאמר הכלל דאורייתא וכו' כשאין עומד כלל או גם בעומד מב' רוחות [ותבאר היישוב לקו' הגרעק"א הנ"ל בסק"א]

ה. והמוכרח מזה דודאי גם בקנה צריך לבא מטעם דאורייתא דה"ג ודה"ג ומבטל ליה, דאל"ה מקרי כל פתח פחות מעשר וניתר בלחי, וכמש"כ הריטב"א והר"ן בחי' בדף י' דזהו הטעם דמ"ד דמעמיד קנה באמצע משום דהוי ב' פתחים, ואנן דפליגנא עליה הוא רק משום אתי אוריא דה"ג ודה"ג ומבטל ליה ולא הוי ב' פתחים, אלא דמתחילה סבר הגמ' דמתני אמרינן אתי אוריא דה"ג ודה"ג ומבטל ליה, הוא רק היכא שאין הפרוץ יכול להיות נותר בעומד, דכיון שעל הפרוץ נשאר שם פרוץ אמרינן אתי ב' פרוצים ומבטל ליה לעומד, ונעשה ע"י פירצת יותר מי, ולכן מקשה בגמ' ויעשה פס אמה ומחצה וירחיק ב' אמות ויעשה פה אמה ומחצה, ומדלא סגי בהכי ש"מ עומד על הפרוץ מב' רוחות לא הוי עומד, וא"כ הו"ל קנה בעלמא שאין בכוחו לגדור הפירצות ע"י דין עומד, ולכן אמרינן אתי אוריא דה"ג ודה"ג ומבטל ליה, וע"ז תי' בגמ' דאין ראייה, ומשום דאפי' דעומד מב' רוחות הוי עומד, וא"כ אלמלא אויר שמהצד השני היה אויר זה שבין העומדים נגדר, מ"מ אתי אוריא דה"ג ודה"ג ומבטל ליה, דכל עומד שהוא בין ב' פרוצים לאו שם עומד עליו כלל, וממילא ליכא עומד מרובה כיון דהעומד מתבטל.

וחזרו והקשו בגמ' דיעשה אמה וירחיק אמה ויעשה אמה וירחיק אמה ויעשה אמה, דאז קסבר המקשה דלא שייך לומר אתי אוריא דה"ג ודה"ג ומבטל ליה, כיון דאפי' אם יתבטל אמה אצל הפתח ולא נצרפם למעט את הפירצה י', עדיין יישאר הפירצה שביניהם פרוץ כעומד, וא"כ ממילא זו סיבה לומר דאדרבה אין העומד אמה מתבטל כיון דליכא פרוץ אצלו, ושאינו מגוונא דפס אמה ומחצה שע"י דין אתי אוריא וכו' חשיבא הפירצות יותר מן העומד שבינתיים, ומשום שע"י דין אתי אוריא לא נגדר הפירצה, וכיון שלא נגדר ממילא אדרבה הפירצות מרובין על העומד, שהרי הם פירצות חשובין שכל אחד לבד חשוב מן העומד, וממילא אין בכח העומד להצטרף לחבירו לאשוויי עומד מב' רוחות, דאדרבה העומד כמאן דליתא, משא"כ הכא דגם אם אין בכח העומד למעט את הפירצה, מ"מ נשאר בחשיבות עומד כלפי הפירצה שבינו לעומד השני, שהרי נשאר שם כהפרוץ, ופרוץ כעומד שרי, וכיון שכן אדרבה אין בכח פירצה כזאת להצטרף לפירצה שמצד השני לבטל את העומד,

5. א.ה. לכא"ו אין כאן קושיא, דהכא לא באנו לדון על הקנה שבאמצע מתורת לחי, דלחי שרחוק מהכותל אינו לחי, וע"י סי' ע"ג סעיף ו' וסעיף י', ולא באנו לדון אלא מתורת מיעוט הפירצה, וא"כ שפיר שייך לחלק כנ"ל, דאחרי שלא באנו לגדור הפירצות אלא למעטן שפיר מצטרפי פירצות שבב' הצדדים, משא"כ בדיומדין שבאנו לגדור הפירצות, ודו"ק היטב. ובעיקר הנידון בפשוטין שבפסי ביראות אי חלוקים מקנה הנ"ל, לכא"ו תלוי בפלו' דלהלן ענף ג' ס"ב ב' ג', עיי"ש.

צ"ע על דרך הרשב"א והריטב"א לדבריהם צ"ע סברת המקשה דמה בכך שפרוץ כעומד אסור, ואף עומ"ר מב' רוחות אסור, מ"מ ליכא פירצה י' [ויבאר שזה קושיא לשיטתם ענף א' בטעמא דקנה אינו ממעט]

ד. והנה לדברי הרשב"א והריטב"א דקאמרי בדף י' בקושיית הגמ' דיעמיד פס אמה וירחיק אמה וכו', ש"מ עומד כפרוץ אסור, דה"ה דמקשה דעומד מב' רוחות לא מהני משום דס"ד דלא אמרינן אתי אוריא דה"ג כשא' מן הפרוצים אינו מרובה מן העומד שביניהם, צ"ע טובא, דא"כ דס"ד דלא אמרינן אתי אוריא דה"ג ודה"ג ומבטל ככה"ג, א"כ אפי' אם נאמר עומד כפרוץ אסור, ואפילו אם לא אמרינן עומד מרובה מב' צדדין, הא מ"מ ליכא פירצה יותר מ' כיון דלא אמרינן אתי אוריא למקשן כל דלא הוי כל פירצה בעצמה פרוץ מרובה מן העומד, אם לא דנימא כהגרעק"א דכל שאין עומד שבכוחו להחיר ולגדור אף בלא סברת אתי אוריא דה"ג נמי אסור, דמצטרפין הפרוצים ואין יכול אפי' למעט, אך הרי הרשב"א והריטב"א לא כתבו כן, אלא כתבו דקנה באמצע אסור משום דאתי אוריא דה"ג ודה"ג ומבטל ליה, ומשמע דהא לאו הכי שפיר דמי, והכא דליכא אתי אוריא דמבטל מאי איכפת לן דלא הוי עומד שיתיר מדין עומ"ר, הא מ"מ לא הוי פירצה יותר מעשר.

יישוב קושיא זו עפ"י יסוד גדול דאיכא ב' גדרים בדינא דאתי אוריא דה"ג וכו'

ה. האומנם דהנה הבאנו לעיל ענף א' דברי הרשב"א והריטב"א דאם עשה צוה"פ לא אמרינן אוריא דה"ג ודה"ג מבטל ליה אליבא דידן דס"ל דצוה"פ מתיר אפי' יותר מעשר, ומשמע דלרב לא מהני אף אם הצוה"פ הוא יותר מעשר, וביארנו דודאי גם בצוה"פ לגבי האוירים אמרינן אתי אוריא דה"ג ודה"ג ומבטל ליה, ואף דלגבי עצמו מקרי עומד, אבל לגבי האוירים מתבטל הקנה, ומקרי האוירים יותר מעשר, ולהכי לרב אין צוה"פ מועיל אפי' בפחות מ' כיון דמקרי כאן פירצה יותר מ', ולרב אין יכול להתיר צוה"פ אפי' קצת מפירצה יותר מ', והיינו דצוה"פ אינו מתיר בפירצה יותר מ', אבל לדידן אף דמקרי פירצה יותר מ', מ"מ צוה"פ יכול להתיר אף פירצה יותר מ', וא"כ מותר כל חלק שיש בו צוה"פ. ונמצא מב' מזה דיש גדר אתי אוריא שאינו מועיל לבטל את העומד, כי אם שהעומד לא יפסיק בין האוירים.

ונמצא דאיכא ב' גדרים בהא דאתי אוריא דה"ג ודה"ג ומבטל ליה, א'. דהעומד אין מפסיק בין האוירים, והיינו אף דהעומד מצד עצמו הוא קיים, מ"מ לגבי האוירים אין מתחשבים עם העומד. ב'. דהעומד עצמו מתבטל, ואינו יכול לפעול אפילו כלפי עצמו, ועוד עדיפא מזה כתב הר"ן בדף ט"ז דהעומד עצמו מצטרף עם הפרוץ למיהוי פרוץ מרובה או פירצה יתירה על עשר, דהעומד הזה מחשב כפרוץ, ע"ש. [והיינו אף דבלא העומד יש עומד מרובה בכל המחיצה נגד הפירצות, מ"מ העומד הזה הוי כפרוץ, וצריך עומ"ר ג"כ נגד העומד הזה דהוי פרוץ, וכן אף אם יש בכל העומד עומ"ר אפי' נגד העומד הזה, ואין בפירצות אפי' בשניהם יחד פירצת עשר, ורק ביחד עם העומד הזה איכא פירצה יותר מ' כגון עומד י"א ופרוץ ה', עומד ב' ופרוץ ה' ועומד י"א, מקרי פרוץ יותר מעשר, דעומד ב' דבין ב' הפירצות נעשה כפרוץ והוי פירצה י"ב]. ולפי"ז אפש"ל דהא דמבואר ברשב"א וריטב"א דלא אמרינן אתי אוריא דה"ג ודה"ג היכא דליכא אור יותר מהעומד, ואף דמקרי פרוץ, דהיינו למ"ד פרוץ כעומד אסור, היינו רק לגבי שיתבטל העומד לגמרי והיי' נחשב כפרוץ, והיינו דכדי לבטל את העומד שהוא עצמו יהי' נחשב כפרוץ צריך אור חשוב, אבל לגבי הפירצות עצמן שלא נתחשב עם העומד שבנתיים, דהיינו שלא נאמר שהעומד מפסיק בין הפירצות, בזה ודאי תלוי במה שיש שם פרוץ ע"ז, דכיון דהעומד עומד בין הפירצות ואין בכוחו לגדרם [ואין בכוחו להצטרף עם המשך הכולל או ב' הכתלים שבצדדים], גם אין חשוב עומד להפסיק בין הפרוצים ומקרי פירצה יותר מעשר, והיינו כשעכ"פ אם נצרך הפירצות ביחד בלי העומד הוה פירצה יותר מ', ודו"ק.

ביאור סוגיית הש"ס בדף י' ע"ב עפ"י, ויישוב ד' רשב"א וריטב"א דכ"ש דלא אמרינן עומ"ר מב' צדדים

ו. ובזה אתי שפיר דברי הגמ' דגם מעיקרא הוה ידעינן דלא סגי קנה באמצע משום דאתי אוריא דה"ג ודה"ג ומבטל ליה, דגם המקשה ידע מהך כללא, אלא דהיי' הו"א דרק לא נחשב לעומד להפסיק בין הפירצות, וכל א' מן הפירצות מקרי פירצה יותר מעשר ואין לחי מתירתן, וכן לרב אין נותר אפילו ע"י צוה"פ, ומשום דאין הקנה מפסיק, וחשיבא פירצה יותר מ' בצירוף ב' הפירצות, אבל עדיין ס"ד דהתינח דמחמת הך כללא אין הקנה מפסיק, אך באופן

אסור אי חשיבא יותר מן העומד, א"כ יצטרפו האוירים לבטל את העומד שלא נאמר עומ"ר מב' רוחות, ואיך אפשר להוכיח מכאן דעומ"ר מב' רוחות לא הוי עומד. ובהכרח דלדידהו לכו"ע פרוץ כעומד לא חשוב לבטל את העומד שנמצא בין ב' פרוצים כמותו, וכיון דלא חשוב לבטל את העומד כמותו ממילא שפיר הקשו הראשונים דלמ"ד עומ"ר מב' רוחות הוה עומד, יצטרף עומד זה, ושאינו מגוונא דפס אמה ומחצה דהעומד נתבטל כיון שהפרוץ היה מרובה ממנו מכל צד, ושפיר ביארו שזה הוכחה גם כנגד מ"ד עומ"ר מב' רוחות.

והנה למדנו מזה פלוגתא בביאור הך הו"א בתרייתא [הג"ל בענף הקודם וכמבואר בהקדמה לענף זה], דלהר"ן באמת עיקר הס"ד מחמת דס"ד שכשא' מן האוירים עומד להיות נגד ע"י העומד לבדו בלי צירוף העומד השני, בזה ס"ד שאין בכח פרוץ כזה להצטרף להפרוץ החשוב לבטל את העומד, ושאינו מאופן דפס אמה ומחצה וכו' שמצד עצמו הוה הך פרוץ כפרוץ כנגד העומד הזה אילו היה בפנ"ע, וס"ד דרק בזה שהפרוץ מצד עצמו כפרוץ, ועיקר מה שבא לבטל את העומד זה רק שלא יצטרף לעומד שני, שפיר שייך לומר דעד שיצטרף עם עומד שני הרי הוא יצטרף עם פירצה שמצד שני לבטל את העומד, משא"כ היכא שגם מצד עצמו אינו כפרוץ כלפי העומד שבין ב' האוירים בזה ס"ד שלא יצטרף, אבל הרשב"א אינו כן, דבאמת הך ס"ד בתרא הוא גם כלפי אופן שאין הך פרוץ צריך להיות נגד כנגד העומד היחידי כי אם ע"י ב' העומדין יחדיו, וא"כ תיקשי מאי ס"ד הכא, הרי כבר למדנו לעיל בחידוש קודם דאף פרוץ שיש לו להיות נגד ע"י שני העומדין, יכול להצטרף לפרוץ שמצד שני לבטל את העומד שביניהם שלא יצטרף עם העומד השני לגדור את הפרוץ שביניהם, ובהכרח צ"ל דלפי הרשב"א הס"ד הוא משום דהו"א דשאני התם שהפירצה מרובה על כל עומד לבדו, משא"כ כאן שאינו מרובה על העומד לבדו ע"כ לא יצטרף, ומזה נסתעף מחלוקת גם למסקנא שנתחדש דסגי בפרוץ א' חשוב לצרף את הפרוץ שאינו חשוב לבטל העומד שביניהם, אם הכוונה שהוא פרוץ חשוב שאינו נגד ע"י העומד או שהוא פרוץ מרובה מן העומד.

והיינו דלרשב"א וריטב"א אין תלוי דין דאוריא דה"ג ודה"ג ומבטל ליה במה דהוי האויר חשוב שאין לו להיות נגד מכל העומד, אלא הוא דין בעלמא דכל עומד העומד בין ב' אוירים החשובים ממנו ע"י שהם מרובים מתבטל, אולם הר"ן ס"ל דאוריא מבטל משום דכיון שהוא חשוב ואינו נגד נחשב כפרוץ, בזה עצמו סגי לבטל את העומד שנחשב כעומד באויר באמצע פירצה, ולהכי לר"ה בריה דר"י דס"ל עומד כפרוץ אסור אמרינן אתי אוריא כשכל א' מן האוירים שוה לעומד, שהרי לדידהו בפרוץ כעומד הוה הפרוץ חשוב כהעומד, והרי הוא נשאר בתורת פרוץ.

עפ"י פליגי גם בטעם דבפסי ביראות לא אמרו אתי אוריא וכו'

ג. ועי' בר"ן ריש עושין פסין דהקשה נמי מה שהקשו הראשונים איך מועיל פשוטים שבפסי ביראות, נימא אתי אוריא דה"ג ודה"ג ומבטל ליה, ותירצו בתו"י דמדאורייתא לא אמרינן אוריא דה"ג בעומד חשוב, והרשב"א ס"ל דלא אמרינן כלל מדאורייתא דאוריא דה"ג ודה"ג, אולם הר"ן תי' דכיון דלא אמרינן אתי אוריא דה"ג וכו' אלא היכא שאם היה אחד מן האוירים מרובה על העומד אוסרתה, אבל בפסי ביראות שאפילו אם פרוץ מרובה על העומד ג"כ נותר בהן, הרי הוא כאילו ה' עומד כפרוץ דלא שייך למימר ביה אתי אוריא דה"ג ודה"ג, וכוונתו דהיכא דאיכא דיומדין גם העומד הפשוט חשוב עומד להתיר מה"ת אפי' פרוץ מרובה, וממילא כיון דהוי עומד חשוב לא מתבטל מן האוירין, והיינו דלדידהו דינא דאוריא דה"ג נאמר רק באויר שהוא נחשב לפרוץ עכ"פ לגבי העומד שבאמצע דאז הוי אויר חשוב, ואמרינן אתי אוריא דה"ג ודה"ג [ועי' חזו"א סי' ד' סק"ה דכיון לזה, עי' היטב בדבריו], אבל שאר הראשונים ס"ל דאין זה שייכות לדין פרוץ מרובה ועומד מרובה, אלא הוא דין דאוריא מב' הצדדין מבטלין לעומד באמצע, אם א' מן האוירים יותר על העומד והב' אין מועט מהעומד, ולכן גם בפסי ביראות ה' לפשוטים להתבטל, דאף שיש להם לפירצות להיות נגד ע"י דיומדין ופשוטין שבאמצע, אך סוכ"ס האוירין מרובים מן הפשוטים, ומשום הכי קשיא להו דנימא דאתי אוריא דה"ג וכו', והוכרחו לומר שאי"ז מדא"ו וכנ"ל, ולהכי ס"ל דגם למ"ד פרוץ כעומד אסור, מ"מ לא אמרינן אתי אוריא דה"ג ודה"ג היכא דליכא בא' מן האוירים יותר מן העומד, דלדידהו אין תלוי כלל בשם פרוץ או עומד, ובאמת יסודו באויר המרובה מן העומד, ובאמת ס"ד דצריך ששניהם יהיו מרובים, וקמ"ל דסגי בא' מהם מרובה וכנ"ל [אכן יעוי' עוד להלן ענף ג' סק"ג מה שביאר בזה].

וחזר הדין שהעומדין מצטרפין וגודרין את הפירצות שביניהם, ועי"ז ממילא נתמעט הפירצה מ' דעד מקום הפתח הכל גדור, ומדלא קאמר הכי ש"מ פרוץ כעומד אסור, ולכן אדרבה הפרוץ שבינתיים אינו נגד, ואדרבה מבטל את העומד שלא יוכל להצטרף ולמעט את הפתח מ'.

ודחו ההוכחה בגמ', וקאמרי לעולם פרוץ כעומד מותר, ושאינו הכא דאתי אוריא דה"ג ודה"ג ומבטל ליה, והיינו דכיון דאם נצרך אויר שבין העומדים עם אויר הפתח, הרי העומד מתבטל ברוב פרוץ, ע"כ אדרבה אין על עומד זה שם עומד להצטרף לעומד השני לגדור את הפירצה שביניהם, וגם הוא עצמו בטל ונחשב לפרוץ, וא"כ איכא פירצה יותר מעשר, ור"ל דאפי' ככה"ג דאיכא עומד כפרוץ בצד א', נמי אמרינן אתי אוריא דה"ג ודה"ג כיון דבצד השני אין הפרוץ כעומד [ולהלן יבואר הך ס"ד ומסקנא].

ענף ב'

איזה אוירין מצטרפין לומר אוריא דה"ג ודה"ג?

פלוגתת רשב"א ורמב"ן אם יש הוכחה מהא דלא אמרו יעשה פס אמה וכו' דעומ"ר מב' צדדים לא הוי עומד

א. והנה הרשב"א והריטב"א והר"ן הקשו על קושיא זו, דמאי קאמר בגמ' ש"מ עומד כפרוץ אסור, הא איכא נמי עומ"ר מב' צדדים ג"כ, ולעיל אמרינן דעומד מב' רוחות הוי עומד, שהרי דחו ההוכחה דלאו כעומד, וא"כ היה להם לשוב ולומר, ש"מ דלאו כעומד כמו שאמרו קודם, דהרי מכאן אפשר להוכיח דלאו כעומד, ותי' הרשב"א דבאמת מקשה משניהם דהא איכא עומד כפרוץ מצד א', וגם יש עומ"ר מב' צדדים, וש"מ לא אמרינן אפי' עומד כפרוץ דהוי עומד, וכ"ש עומ"ר מב' רוחות דלא הוי עומד, וכה"ג כתב הריטב"א. וכוונתם דבאמת קושיית הגמ' כולל גם דחזו"ן דעומ"ר מב' צדדים לא הוי עומד, וגם עומד כפרוץ לא הוי עומד, ומה שנקטו בגמ' רק דעומד כפרוץ לא הוי עומד משום שזה חידוש יותר גדול מהא דעומ"ר מב' רוחות לא הוי עומד, אלא דצ"ע מאי דכתבו דכ"ש עומ"ר מב' צדדין מאי כ"ש הוא.

אולם בר"ן תי' דמאי דהי' דעת המקשה דאם איכא פרוץ כעומד מצד א' דלא אמרינן אתי אוריא ומבטל, היינו דווקא משום דעומד כפרוץ מותר, דלא אמרינן אתי אוריא דה"ג ודה"ג ומבטל רק כשכל א' מהפרוצים חשיב מן העומד, ולהך מ"ד כשהפרוץ כעומד לא הוה הפרוץ חשוב מן העומד, אבל אי עומד כפרוץ אסור, א"כ כל אחד מהפרוצים חשוב ממנו, ואף אי בעלמא עומ"ר מב' רוחות הווי עומד, אך כשיש ב' פירצות סביב העומד שהעומד כשלעצמו אינו חשוב כלפי כל אויר כשלעצמו, דכל חשיבותו רק בהצטרפות העומד השני, שהרי כל פרוץ מרובה מן העומד היחיד, ע"כ שפיר אמרינן אתי אוריא ומבטל ליה, ומתרץ דאפי' למ"ד פרוץ כעומד מותר כיון דמצד א' פרוץ מרובה, ומצד ב' שוה להעומד אמרינן אתי אוריא ומבטל ליה, ע"כ.

מהך פלוגתא נלמד מחלוקת בשיעור הפרוץ המצטרף לומר אתי אוריא [ונפק"מ למ"ד פרוץ כעומד אסור]

ב. והנה נמצא לפי דברי הר"ן לר"ה בריה דר"י דס"ל פרוץ כעומד אסור, אמרינן אתי אוריא דה"ג ודה"ג גם כשמב' צדדים של העומד איכא פרוץ כעומד, כיון דלהך מ"ד הוי אויר חשוב, אולם לרשב"א ולריטב"א משמע דאפי' אם נימא פרוץ כעומד אסור, אבל לגבי אוריא דה"ג ודה"ג ומבטל ליה לא אמרינן אלא אם יש אויר יותר על העומד, ולהו"א דווקא אם מב' צדדי העומד איכא אויר היותר על העומד, ולמסקנת הגמ' עכ"פ אם בצד א' יש יותר אויר אז אמרינן אתי אוריא, אבל אם בב' הצדדים אויר שוה לפרוץ ל"א אתי אוריא דה"ג ודה"ג ומבטל ליה, וכמבואר בדבריהם דלמסקנת הגמ' רק אם יש אויר בצד א' יותר [ועי' חזו"א סי' ד' דהבין דלמסקנא גם אויר שוה לעומד מב' צדדים אמרינן אתי אוריא ומבטל, ולא ראה דברי הראשונים כאן, ומיהו בסי' י"ג חזר בו מכח סוגיא דדף ט"ז, ומסיק נמי דרק אם אויר מרובה בצד א' אז אמרינן אוריא דה"ג ודה"ג ע"ש], ולדידהו ה"ה למ"ד פרוץ כעומד אסור הוא כן, דאלי"כ לא מקשו מידי, שהרי אם נאמר שלהך מ"ד חשיבא אויר פרוץ כעומד אויר חשוב מן העומד, א"כ אי"א להוכיח מכאן דלא אמרינן עומ"ר מב' רוחות כיון דהכא העומד נמצא בין ב' אוירים החשובים, וכמוש"כ הר"ן, וגם מה שכתבו דהמקשה הביא נמי ראי' דעומ"ר מב' צדדים לא הוי עומד, ואם נימא דלמ"ד פרוץ כעומד אסור אמרינן אפי' באויר שוה לעומד אתי אוריא, א"כ ליכא ראי' דעומ"ר מב' צדדים לא הוי עומד, שהרי ד"ז כבר אסקינן בגמ' קודם דאף אם עומ"ר מב' רוחות הוה עומד, מ"מ אם העומד נמצא בין ב' אוירים חשובים ממנו מתבטל, ואין מצטרף לעומד השני לגדור את הפרוץ שביניהם ע"י עומ"ר מב' רוחות, וא"כ הי' למ"ד פרוץ כעומד

6. א.ה. ראיתי לנכון להקדים סיכום היוצא מהנ"ל ענף א' בהקדמה לענף ב', דכלל העולה דבסוגיין חידשו שלב אחר שלב (בגדר לא זו אף זו) בהלכות אתי אוריא דה"ג ודה"ג. דמתחילה אמרוהו כשב' האוירים בלא"ה לא עומדים להיות נגדרים, וחזרו וחידשוהו גם כשאוריא א' עומד להיות נגד, דאעפ"כ מצטרף לאויר שמצד שני שאין עומד להיות נגד, ועדיין היינו אומרים שרק היכא שהעומד מצד עצמו יכול להתבטל האוירים שסביבו, דמצד עצמו היה יכול להתבטל אפי' כלפי כל אויר, ונמצא שבאנו עי"ז לגרום רק שלא יצטרף עם העומד השני, אך כשהעומד חשוב כלפי א' מן הפרוצים מצד עצמו אף בלי צירוף עומד השני אולי ככה"ג חשוב העומד לגדור את הפרוץ שאין חשוב שלא יצטרף עם הפרוץ שבצד שני אף שהוא חשוב מן העומד, ועי"ז חזרו וחדשו דכל שבצד א' פרוץ החשוב מן העומד אדרבה מצרף את הפרוץ שאינו חשוב אליו לבטל את העומד שביניהם ודו"ק. [ולהלן יבואר מהו החשיבות שעליה נסתפקו, וס"ד דצריך שבי' האוירים יהיו חשובים מצד עצמם, ולמסקנא סגי שא' מהם יש לו חשיבות זו מצד עצמו לבדו כנגד העומד לבדו, ויבואר שיש בזה פלוגתא בין רשב"א לר"ן].



שמיעטו עד שבצירוף האיריים ליכא יותר מי שפיר יועיל [דלא ס"ל דהך כללא גם גורם להחשיב את העומד עצמו כפרוץ], ולהכי פריך הגמ' וליעבד אמה ומחצה וירחיק ב' אמות ויעשה אמה ומחצה, אי אמרינן עומד מ' רוחות הוי עומד, משום דבזה סגי שלא יצטרפו ב' הפירצות, דכיון דאיכא עומד מ' צדדים א"כ לא מקרי שם פרוץ על פירצה שתיים שבאמצע, וכל שיש עומד לא שייך לצרף ב' הפירצות, וזוה שפיר תלוי בשם פרוץ ולא במה אויר מרובה מהעומד, אלא ש"מ דלא הוי עומד ע"י עומד מ' צדדים, ומשום הכי איכא שם פרוץ על הפירצה ב', ועי"ז מצטרף עם העשר והוי פירצה יותר מעשר, ועי"ז תירצו בגמ' דאתי אוריא וכו' ומתבטל העומד, והיינו דנתחדש כעת דאוריא מ' צדדים מבטל שם עומד ממנו אף לגבי עצמו, וא"כ ליכא עומד דהעומד עצמו מקרי פרוץ. ובה עדיין ה' הוי"א דהעומד מתבטל רק אם ב' האיריים יתירם על העומד, דאז מתבטל העומד לגמרי, אבל כשצד א' אינו יותר מהאוריא אינו מתבטל העומד עצמו, אלא לגבי האיריים אם יש עליהם שם פרוץ מצטרפים הפרוצים יחדיו להיות פירצה יותר מ', ולהכי מקשה ויעשה פס אמה וירחיק אמה ויעשה פ"א וירחיק אמה ויעשה פס אמה, דאיכא עומד כפרוץ מצד א', וא"כ האוריא לא הוי כפרוץ אם נימא דעומד כפרוץ מותר, וגם לא מתבטל העומד אמה שאצל הפתח, כיון דבצד א' ליכא אוריא יותר מן העומד, וא"כ אין כאן ב' איריים שיכולים לבטלו מלהיות כעומד, ואחר שהוא לא נתבטל אדרבה משווי לפרוץ שכמותו להיות גם הוא כעומד, וממילא ליכא פירצה יותר מ'. ועי"ז קאמרו בגמ' דמדלא קאמר למיעבד הכי ש"מ עומד כפרוץ אסור, ועל כן אף דליכא אוריא יותר מן העומד, מ"מ מצטרפים ב' הפירצות להיות פירצה יותר מ', דאף שהעומד לא נתבטל, דאין אוריא יותר ממנו, אך מאחר ולא גדר את הפירצה שכמותו ונשאר עליו שם פרוץ, ובה סגי לומר כללא דאתי אוריא, לענין שהעומד אף שלא נתבטל מ"מ כבר אין מפסיק, וכבר אפשר לצרף ב' הפירצות לפירצה יותר מ'. [משא"כ למ"ד עומד כפרוץ מותר, דעד שלא נבטל את העומד עדיין לישתרי שהעומד יגדור את הפרוץ ויהיה כמאן דליתא, והרי לפי הך הווי"א ס"ד שבכה"ג אין העומד מתבטל, וא"כ בהכרח כמ"ד דעומד כפרוץ אסור, דלדידיה א"צ לבטל את העומד כי אם לצרף האיריים, וזה שייך גם בכה"ג וכו'].

ובזה א"ש קושיית הרשב"א והריטב"א שהקשו דהא איכא נמי עומד מ' צדדים, וכיון דאין מתבטל העומד אמה כיון דליכא אוריא יותר מן העומד, א"כ אף למ"ד פרוץ כעומד אסור עדיין נגדור הפירצה מחמת דאיכא עומד מ' צדדים, ולזה כתבו דהגמ' מקשה מכ"ש דחזינן דבפרוץ כעומד אף דאין באור של אחד מ' הצדדים יותר מן העומד, מ"מ כיון דאיכא שם פרוץ ע"ז, ע"כ אמרינן אתי אוריא דה"ג ודה"ג לצרף הפירצות לאהדדי, וא"כ כ"ש שלא נצרף ב' העומדים שמב' הצדדים לגדור את הפירצה שביניהם, דאדרבה הרי האוריא שביניהם מצטרף עם האוריא המרובה, ויחדיו הם יותר מב' העומדים, ובודאי לא יהיה בכח העומד שהוא כמו הפירצה לעכב ההפסקה, אלא אדרבה האוריא שכמותו נצטרף להיות כאחד, ונחשב עי"ז לאוריא מרובה, ואפילו ב' העומדים יחדיו אין מרובים מהך אוריא המצורף שהוא מרובה משניהם יחד, וממילא נשאר עליהם שם פירצה, ואין צריך להגיע לחידוש ש"ע דאתי אוריא דה"ג ודה"ג מבטלין את העומד למחשב כפרוץ, דהרי גם אם העומד לא יתבטל מ"מ לא נוכל לומר דעומד מ' צדדים הווי עומד, שהרי צירוף האוריא לחוד משווי ליה שאין עומד כלל אפילו משני העומדים יחדיו וכו'.

ועי"ז מתרץ הגמ' דאמרינן אתי אוריא דה"ג ודה"ג מבטל ליה לעומד למחשב כפרוץ, דאף אם מצד א' אין פרוץ מרובה, כיון דמצד הב' איכא אוריא מרובה, ואף דעומד כפרוץ מותר, מ"מ עומד העומד בין ב' איריים דא' יותר מהפרוץ מתבטל לגמרי אפי' כלפי עצמו, ונכון מאוד.

אופן נוסף בביאור ההוי"א של הגמ'

ז. ואפש"ל עוד באופן זה דעומד שאינו יכול להתיר הפרוץ שאצלו, ודאי בהוי"א ג"כ סברה הגמ' דאמרינן אתי אוריא ומבטל ליה, וכגון

קנה שבאמצע פירצה יותר מ', כיון דנשאר שם פרוץ עליו, אבל עומד שיכול להתיר פרוץ שאצלו זה הגמ' לא סברה, והיינו דאז כדי לומר אוריא דה"ג צריך לבטל לגמרי לעומד, ועי"ז הק' דנעביד פס אמה ומחצה וכו', ובתירוץ חידשו שגם עומד שיש לו כח לגדור נמי מתבטל. ועדיין ה' ס"ל להגמ' דאף אי אמרינן הכי, כמו דתירצו בגמ' גבי יעשה פס אמה ומחצה וירחיק בא' ויעשה פס אמה ומחצה, זה רק משום דב' האוריא יותר, אבל בלא אוריא יותר לא אמרינן שיתבטל העומד, רק אם אין שם עומד עליו בלא"ה לפי שהוי פרוץ מרובה, או עומד כפרוץ למ"ד דאסור, דבזה ודאי דס"ל ג"כ כל שיש פרוץ מכאן ומכאן אמרינן אתי אוריא ומבטל ליה, והיינו דודאי כל עומד שאינו יכול להתיר ב' פירצות לא מקרי עומד לגבי הפירצות, וכיון דלא מקרי עומד ודאי אמרינן דב' הפירצות מבטלין ליה. ובמסקנא תירצו דגם אם יכול לגדור פירצה אחת, אך לא את הפירצה שבצד שני, כבר יכולים הפירצות להצטרף ולבטלו להך עומד, ורק כשיכול לגדור ב' הפירצות א"א לבטלו.

יתבאר דיש ב' דרכים בהווי"א מה התנאי לבטל לגמרי את העומד ע"י דינא דאתי אוריא, ושלמסקנא זה מחלוקת ראשונים

ח. ולמדנו מכ"ז ב' אופנים אליבא דהו"א קמיי"ת דלא ס"ל דבכל ענין אתי אוריא ומבטל ליה, דלאופן הא' היינו דה"י ס"ל להו"א דרק בב' פירצות אמרינן אתי אוריא ומבטל ליה, ולא כשהפירצות ניתרים, דס"ד דבכה"ג לאו שם פרוצים עלייהו [וזה מה שנתבאר לעיל ענף א' סק"ה וכאן סק"ו], ואופן הב' הוא דבהו"א אמרינן אתי אוריא ומבטל רק כשאין לעומד שם עומד שיכול להתיר, אבל כשהעומד יכול להתיר הוי עומד חשוב, ולא אמרינן אתי אוריא ומבטל ליה [וזה מה שנתבאר לעיל סק"ו], ולמסקנא אמרינן אתי אוריא דה"ג ודה"ג אפי' הוא אוריא בלבד ולא שם פרוץ, וגם כשיש בעומד כח להתיר אמרינן אתי אוריא דה"ג ודה"ג ומבטל, כל שיש אוריא יותר מצד א' ומצד הב' אוריא שוה.⁸ ולהר"ן גם למסקנא כל עומד שהוא מתיר את הפרוץ אין הפירצות מבטלין ליה, והיינו דלר"ן נשאר גם למסקנא דרק בעומד שאין בכוחו להתיר לבדו מתבטל, אבל עומד שבכוחו להתיר לבדו אינו מתבטל. אלא שנתחדש דזה דוקא אם ב' האיריים מב' הצדדים ניתרין בעומד זה, אבל אם רק אוריא של צד א' בלבד ניתר ע"י העומד, ובצד הב' פרוץ מרובה דאין העומד מתירו, בזה אמרינן אתי אוריא, דמצטרף הפרוץ שניתר עם הפרוץ שאינו ניתר, ומבטלין ליה כדאיתא בדף י'.

עפי"ז יבואר ד' רש"י בדף י' ע"ב, ומוכח מינייה כאופן השני שביארנו בהווי"א דגמ'

ט. ובמה שכתבנו בביאור דברי הגמ' דף י' דברישיא נמי ידענו דאתי אוריא דה"ג ודה"ג ומבטל ליה, אלא דס"ד דאמרינן הכי רק היכא דליכא עומד שמתיר הפירצה, ולא כשהעומד יכול להתיר דמקרי עומד, מדויק היטב דברי רש"י דף י' ע"ב ד"ה יעשה פס אמה ומחצה, דכתב בסוף הדיבור שמעינן מינה מדלא מצטרפת להו עומד על הפרוץ מב' רוחות, כשתצטרפם לא הוי עומד מרובה, אלא זיל כל חד וחד ונמצא פרוץ רבה עליו ומבטלו, ונמצא פתח רחב מעשר, עכ"ד. דמשמע מינייה דבלא אתי אוריא דה"ג ודה"ג בטל, ולעיל כתב דבקנה אסור משום דאתי אוריא דה"ג ודה"ג, ועוד צ"ע דמה"ת ד"ז, דהיכן שמעינן דפרוץ מבטל ליה לעומד דנעשה כפרוץ, אלא בהכרח הביאור בכונת רש"י דמה שכתב דהעומד בטל אינו דנעשה כפרוץ [דוודאי אינו נעשה כפרוץ, וכמו שפורש ג"כ בדברי הר"ן בדף ט"ז דעומד מ' רוחות דלא הוי עומד, אבל גם פרוץ אינו, ואם יש בצד אחד עומד סגי נגד הפרוץ בלבד שיבטל הפרוץ, ואין צריך נגד העומדים הקטנים ע"ש, וכ"מ בריטב"א וברשב"א, ע"ש בדף י"ט, וכן מבואר בסוגיא דדף ט"ז ע"ב ע"ש], אלא כוונת רש"י דבעומד מרובה מב' צדדים אינו חשוב עומד, ולכן אמרינן דאתי אוריא ומבטל ליה, ומה דקאמר ונמצא פרוץ רבה עליו ומבטלו הכוונה דאינו חשוב עומד דמתיר, וא"כ הוי כקנה דאמרינן אתי אוריא מה"ג ומה"ג, והווי פתח רחב מעשר, וכן מבואר בדבריו ד"ה ש"מ פרוץ כעומד אסור וכו', ולפיכך כל אמה

פרוץ אסורת עומדת שאצלה, ונמצא שאין כאן סתימה, ע"כ, מבואר דמשום דליכא עומד מתיר לכן אמרינן אתי אוריא דה"ג ודה"ג, וזה כהצד השני שכתבנו דבהו"א כל שאין שם עומד על העומד אמרינן דאתי אוריא דה"ג ודה"ג, ודו"ק.

ענף ג'

בענין אתי אוריא דה"ג בעומד שבתוך פירצה גדולה בכותל שהעומד

אפי' להר"ן דביעי שם פרוץ על הפירצות בכדי לומר אתי אוריא וכו', אך מ"מ כל שהעומד אינו עומד המתיר מצד עצמו שפיר מתבטל הוא עצמו ונידון כפרוץ

א. והנה אף דלכא"ו להר"ן בענין שם פרוץ על האוריא, מ"מ כיון דאף היכא דליכא שם פרוץ על הפירצות, כל שהעומד שבאמצע אינו עומד שיכול להתיר האוריא מתבטל, והיינו כגון היכא דאיכא עומד בכל הדופן אלא דאיכא פירצה יותר מעשר, אינו מועיל שיעמיד עומד באמצע הפירצה כל שיש פרוץ מכל צד יותר מהעומד שבאמצע הפירצה, או אפי' בצד א' כמותו, ודבר זה מבואר להדיא בדברי הר"ן בדף ט"ז דכתב דאמרינן אתי אוריא ומבטל ליה, ומצטרף העומד לפרוץ דנעשה פרוץ מרובה, ומשמע דאם לא ה' נחשב העומד לפרוץ ה' עומד מרובה להתיר האיריים, וכן כתב שם דה"ה דמצטרף העומד לפרוץ לעשותו פירצה יותר מעשר, והיינו בהכרח בגוונא כנ"ל דאיכא עומד בלא זה, ומבואר להדיא כמוש"כ.

ביאור ד' הר"ן בטעם דלא אמרינן אתי אוריא בעומד המתיר פירצה שבפסי ביראות

ב. וצ"ל לפי"ז דהא דכתב הר"ן בריש עושין פסין דבפסין כיון דניתר בפרוץ מרובה לא אמרינן אתי אוריא דה"ג ודה"ג לגבי הפשוטין משום דהוי עומד כפרוץ [ומובא לעיל ענף ב' ס"ק ג', ועיי"ש מש"כ בזה], אין הכוונה דהדיומדין מתירין בפרוץ מרובה, דא"כ עדיין קשה איך הפשוטין ממעיטין לפחות מעשר, ומאי עדיף מיש עומד מכל צד, ובכ"ז כל שיש פירצה יותר מעשר אין מועיל עומד באמצע הפירצה למעט מעשר, ומשום דאתי אוריא וכו' וכו"ל מד' הר"ן בדף ט"ז, אלא בודאי כוונת הר"ן דבדיומדין כיון דפרוץ מרובה מתיר, א"כ בגוונא דיש דיומדין מן הצדדין גם הפשוטין מתירין בפרוץ מרובה, וא"כ הוי עומד חשוב ואין מתבטלין ע"י ב' איריים, ומשום הכי ממעט הפירצה מ', וכן מבואר בדבריו דכתב דהוי כפרוץ כעומד, ובדף י' כתב דבפרוץ כעומד דלא אמרינן אתי אוריא ומבטל, היינו כיון דהעומד חשוב הוא מן האוריא אין האוריא מבטלו, ומבואר להדיא דקאי על העומד דצריך להתבטל, וה"נ בפסין.

וצ"ל בדעת הר"ן דהא דבדיומדין אינו מתיר יותר מעשר, או יותר מי"ג ושליש לר"י, אין זה משום דביתור מי"ג משליש אין הדיומדין חשובין להתיר ונחשב כבלא דיומדין, דודאי מקרי דיומדין, אלא דפירצה יותר מי"ג ושליש נאסר גם בדיומדין, ולכן כל שהעמיד פשוט באמצע הפירצה יכול להתיר הפירצה הזה כיון דאיכא דיומדין מן הצדדין, אבל אם היינו אומרים דביתור מי"ג ושליש אין דיומדין מתירין, והפשוט עושה דעי"ז נעשה פחות מי"ג ושליש והדיומדין יכולין להתיר, א"כ קשה כיון דאין הפשוט המתיר אלא הדיומדין, א"כ לגבי הפשוט נימא אתי אוריא דה"ג ודה"ג כיון דאין הוא עומד חשוב שמתיר האוריא, ובע"כ מוכח כמש"כ דאע"פ שגם בדיומדין פירצה יותר מי"ג ושליש אסור, מ"מ אמרינן שאין הפשוטין באים רק למעט את הפירצה, אלא דפשוט גם יכול להתיר כל שאיכא דיומדין מן הצדדין, ועי' חזו"א ס"י קי"א סק"ה דכתב כן, עישי"ה ודו"ק.

ביאור סברת הראשונים שחולקים על הר"ן בסוגיא דפסי ביראות

ג. ולפי"ז אפש"ל דגם שאר הראשונים ס"ל כהר"ן דכדי לומר אוריא דה"ג דה"ג צריך שם פרוץ לגבי העומד שבאמצע [אלא דס"ל דגם צריך אוריא מרובה מן העומד, ובהו"א ס"ל דלא כהר"ן, וכדמוכח

7. א.ה. אך לכא"ו צ"ע, דלפי"ז אין כאן ראייה כנגד דין עומד מ' רוחות בשאר דוכתי, כי אם כלפי אופן זה שנצטרפו האיריים, ובד' רבותינו הראשונים ז"ל הנ"ל סק"א משמע שיש הוכחה מכאן כנגד מ"ד עומד מ' צדדים הווי עומד, כמו שיש הוכחה כנגד מ"ד עומד כפרוץ מותר, ולכא"ו הם הקשו דעד כמה שעומד מ' צדדים מותר, א"כ לא נוכל לצרף ב' האיריים, שאדרבה העומד דס"ד שאין מתבטל בכה"ג וכו"ל, מצטרף וגודר את האוריא שביניהם, ואין כאן אוריא להצטרף, ומדלא אמרו הכי בגמ' הוכיחו הראשונים דעומד מ' צדדים אינו גודר את הפרוץ, וממילא יכולים הפירצות להצטרף לפירצה גדולה אחרי שבלא"ה כל א' לעצמו אינו גודר, והדרא קו' לדוכתה מאי כ"ש דקאמרי, וצ"ע. [ולכא"ו נראה דקאמרי סברא בעיקר דין עומד מ' צדדים שהוא יותר מחודש מדין עומד כפרוץ, והכי חזינן דאיכא מרבוותא דלא ס"ל עומד מ' צדדים, אף דקיי"ל עומד כפרוץ מותר, ומשום שבעומד מ' צדדים הרי כנגד כל עומד לחוד הפרוץ מרובה, והווי פרוץ חשוב יותר, ועי"כ יותר חידוש לדון בו דהווי עומד, וכשבאו להוכיח שאינו עומד נקטי בגמ' עומד כפרוץ, שיותר חידוש שאינו כעומד, וק"ל].

8. א.ה. ולכא"ו ב' הדרכים הללו הם דרך הרשב"א וכו' לעומת דרך הר"ן, דלרשב"א כל הנידון אם אתי אוריא מבטל להעומד, ועי"ז שקו"ט מהו החשיבות הנצרך לאוריא לבטל, ומעיקרא ס"ד שאין כזה כלל שמבטל את העומד, וחזרו וס"ד דעכ"פ צריך אוריא מרובה מב' צדדים עד שנשארו דבאוריא מרובה מצד א' תליא מילתא, אך להר"ן י"ל שאין הנידון כלל בחשיבות האוריא לבטל את העומד אלא בכח העומד כנגד הפירצה, דס"ד דרק פירצה שאין נגדו, וחזרו לחדש דגם פירצה הנגדרת, ועדיין ס"ד דרק כשאין בכח העומד לגדור וכו' [וכדלהלן], ודו"ק היטב.

9. א.ה. צריך להדגיש דהנה מש"כ כאן דלמסקנא אפי' פרוץ ש"ל להיות נגדו מצטרף לבטל אפי' עומד שבכוחו להתיר, הנה זה כבר נלמד מהא דאין עושין פס ומחצה וכו', אלא דלד' הר"ן באמת הא מיהא ס"ד דרק אם העומד אין בכוחו לבדו לגדור מתבטל, והיינו דלדידיה בהכרח ההוי"א היה שרק פרוץ שאין לו להיות נגדו, ולמסקנא גם פרוץ ש"ל להיות נגדו מצטרף מחמת שהעומד אין בכוחו לגדור לבדו, וזה החילוק שבין עומד מ' צדדים, שאף שהפרוץ י"ל להיות נגדו, מ"מ לעומד אין בכוחו לגדור לבדו, וזהו גופא דחזרו והקי' מפרוץ כעומד, דהתם העומד יכול לגדור למ"ד פרוץ כעומד מותר, ועי"ז חידשו דאף דעומד שיכול לגדור אין מתבטל, מ"מ רק אם יכול לגדור את ב' הפירצות אין מתבטל וכו"ל. ודבר זה מוכרח דלהר"ן בעומד שא"י לגדור תליא ולא בפרוץ שאין ניתר, חדא דזה מוכח מהא דעומד מ' רוחות לא מהני בפס אמה ומחצה, אף ש"ל להיות ניתר, ואף שזמה יש לדחות דלמסקנא בעינן שב' הפירצות יהיו פירצות הניתרות, וליכא למימר הכי, אך הא בהווי"א בתרא לא ידענו עדיין מכלל זה, ואעפ"כ תו לא קשיא לן בהא דפס אמה ומחצה, ועוד הדבר מוכח מכל מה שית' להלן ענף ג' באופן דב' הפירצות י"ל להיות ניתרין, אך העומד אין בכוחו להתירם, דסגי בזה לומר אתי אוריא וכמפ' בר"ן, ומוכרח דבעומד שאין בכוחו להתיר תליא מילתא, ודו"ק. וכי"ז להר"ן, אך לרשב"א י"ל דלמסקנא שאחר קו' קמיי"תא כבר ידענו שגם עומד שיכול לגדור מתבטל, וכל הס"ד אח"כ זה רק מחמת שאין האוריא מרובה וכו"ל בהערה הקודמת [ונשאר מזה פלו' גם למסקנא אחרונה, דלרשב"א בעינן עכ"פ אוריא מרובה מצד א', ולר"ן בעינן עומד שאין בכוחו להתיר מצד א', ואי לרשב"א בעינן גם עומד שא"י להתיר, עי' להלן ענף ג' אות ג' ובמה שית' שם].



מדבריהם בדרך י' ע"ב דס"ל גם אליבא דר"ה ברד"ר דפרוץ כעומד אסור, דמ"מ דוקא אויר יותר אמרינן אתי אורא דה"ג וכו', וכנ"ל באריכות], והא דלא מתרצין בריש עושין פסין לגבי דיומדין כהר"ן, היינו משום דס"ל דאין העומד הפשוט מתיר כלל, אלא דע"י העומד הפשוט הממעט את הפירצה הדיומדין מתירין, דע"י העומד נעשה הפירצה פחות מ"יג ושליש או פחות מ"י והדיומדין מתירין, ולהכי מקשים דאין יכול למעט הפירצה, לימא אתי אורא דה"ג ודה"ג ולבטל ליה, ודו"ק. וע"י ריטב"א בדרך י"ט ע"ב ד"ה בעא (הא) במה שהקשה על רש"י דמשמע להדיא דאין הפשוט מתיר אלא ממעט הפירצה, ע"י ש"ס.

להנ"ל כ"ש דשאר רבותינו הראשונים מסכימים ל' הר"ן דשייך אורא דה"ג ודה"ג בעומד שבאמצע פירצה יותר מ' שבתוך דופן שהעומד

ד. אבל עכ"פ זה ודאי דאתי אורא דה"ג ודה"ג ומבטליה אמרינן אפי' איכא בצדדין עומד מרובה שמתירין הכל, וכמש"כ הר"ן בדרך ט"ז, והיינו דע"י האורא דה"ג ודה"ג יהי נעשה פירצה יותר מעשר, ומשום דלדידהו אדרבה כ"ש דכן הוא, שהרי אינהו ס"ל דלעולם אין עומד שהאירין מב' צדדין מרובה הימנו ממעט מהפירצה, דהרי כיון שהעומד נמצא בין אויר המרובה ממנו לא נחשב עומד כלל.

וכן מבואר בחי' הרשב"א דף י' ע"ב סוף ד"ה שמעת מינה עומד כפרוץ וכו', דכתב ובודאי אילו נפרץ המבוי מצדו בב' מקומות, ויש בין הפירצות יותר מעשר כגון זה, ואין בעומד יתר על כל אחד מהאזורים של הפירצות, אנו אומרים אתי אורא דהאי גיסא דפס שבנתיים ואורא דהאי גיסא ומבטל ליה, והו"ל פירצה יתירה על עשר, ע"כ. ובדופן ג' ודאי בעי עומד, ובע"כ דמייירי דאיכא עומד, ובכ"ז אמרינן אתי אורא ומבטל לעשותו פירצה יותר מעשר. ובאגרות משה או"ח ח"ב ס"י פ"ח כתב דאיכא עומד על כל המחיצה ל"א אתי אורא ומבטל ליה לשווייה פירצה יותר מעשר, וזה דלא כחי' הרשב"א והר"ן שהעיקר, ולפי מש"כ לעיל [סוף ענף ב'] כן הי' בהו"א בגמ' דף י', אבל למסקנא ודאי בכל גוונא אמרינן אתי אורא דה"ג ודה"ג לאשוויי פירצה יותר מ"ט.

הוכחה לזה מד' הגמ' בדרך ט"ז בסוגיא דעומד בערב

ה. ובאמת מבואר כן להדיא בגמ' דף ט"ז ע"ב, דקאמר בגמ' דאף דעומד בערב הוי עומד, מ"מ היכא דאיכא עומד ו' ופרוץ ד' פחות משהו ועומד משהו דלא סגי, משום דאתי אורא דה"ג ודה"ג ומבטל ליה, חזינן דאף דאיכא עומד על כל העשרה טפחים אמרינן אתי אורא ומבטל ליה לבטל המשהו חבל, וע"כ נחשב דליכא אלא עומד ו', ודוחק לומר דכיון דרה"י עולה עד לרקיע, ולגבי עד לרקיע הוי פרוץ מרובה, והוי דומיא דבכותל ד' אמרינן אתי אורא אף דא"צ לגדור הכל רק מה שהוא יותר מ"י, כיון דמ"מ כל הכותל הוי פרוץ מרובה, דאינו דומה כלל, דמה שלמעלה מ"י אף דנחשב אויר כדי לבטל, כיון דנחשב כחלק מן הרשות וכמש"כ תוס' בדרך ח' ע"ב ד"ה אצבעיים, וכ"כ בחי' הרשב"א שם, מ"מ ודאי פרוץ לא נחשב, שהרי בודאי כשיש עומד י' טפחים לא נחשב פרוץ מרובה ע"י שפרוץ עד לרקיע, וכיון שכן גם לענינו בסוגיית הגמ' ט"ז ע"ב ודאי נחשב שיש עומד מרובה, ובכ"ז אמרינן דאתי אורא וכו' ומבטל ליה, וא"כ חזינן דאף דאיכא עומד בדופן אמרינן אתי אורא דה"ג ודה"ג ומבטל ליה.

בד' הגאון בביאור ד' הגמ' ט"ז ע"ב דאמרינן אתי אורא משום דהוה עומד מב' צדדים, דלכא' מוכח מזה דלא כמוש"כ

ו. וראיתי לגאון דכתב בדרך ט"ז דהא דקאמר הגמ' דגם באיכא עומד למטה אמרינן אתי אורא דה"ג ודה"ג, זה הוא רק לגבי חבל משהו, אבל היכא דאיכא עומד ג' לא אמרינן אתי אורא אלא כשליכא עומד מרובה למטה נגד הפרוץ, ולהכי קאמר בגמ' דאי אורא בי מיצעי היינו דאיכא עומד ג' ואויר ד' ועומד ג' אינו מתיר, משום דהוי עומד מב' צדדים, וכונת הגמ' דכיון דהוי עומד מב' צדדים אמרינן אתי אורא דה"ג ודה"ג ומבטל ליה, וכמש"כ תוס', וביאר הגאון דכונת הגמ' דרק משום דהוי עומד מב' צדדים אמרינן אתי אורא דה"ג ודה"ג ומבטל ליה, הא אי הוי עומד מרובה מצד א', והיינו דאם למטה איכא עומד ד' ופרוץ ג' ועומד ג', כיון דאיכא עומד מצד א' נגד הפרוץ ג' לא אמרינן דליבטל לעומד ג', עיי"ש.

ודבריו תמוהין, דהא הגאון עצמו הוכיח דלגבי עומד מב' צדדים אמרינן אתי אורא אף בעומד ג', מסוגיא דדף י' דקאמר בעשה פס אמה ומחצה וירחיק ב' אמות ויעשה פס אמה ומחצה, דאמרינן אתי אורא דה"ג ודה"ג, אף דהוי עומד אמה, וא"כ מסוגיא זו עצמה

מבואר שם בהמשך גבי יעשה פס אמה וירחיק אמה, ויעשה פס אמה וירחיק אמה ויעשה פס אמה, דקאמר נמי בגמ' דאמרינן אתי אורא דה"ג ודה"ג אף דאיכא עומד כפרוץ מצד א', וס"ל דעומד כפרוץ מתיר, וא"כ לכא' ה"ה לגבי עומד דנימא אתי אורא, כדאיכא שם בגמ', אם לא דנימא דהגאון קאמר זה רק בעומד משום דאז מתבטל הפרוץ לגמרי, ולא בעומד כפרוץ דאף דמתיר מ"מ אין מבטל האויר לגמרי, וע"כ עדיין שייך לומר אתי אורא וכו', אבל זה דבר תמוה, דמה"ת דנימא כן, דבפשוטו למ"ד עומד כפרוץ מתיר גדרו שווה לעומד, וגם בגאון לא משמע כן.

נראה לבאר ד' התו"ט ע"ב באופ"א עפ"י ד' ריטב"א שם

ז. ובעצם דברי התוס' דכתבו דהגמ' דקאמר בדרך ט"ז ע"ב א"כ הוי עומד מב' צדדין, דהיינו משום דאתי אורא דה"ג ודה"ג ומבטל ליה, נראה ככונתם דה"י קשה להו לתוס' אמאי לא קאמרי בגמ' נמי לגבי ב' מיצעי דאתי אורא דה"ג ודה"ג, וכן הקשו ברשב"א ובריטב"א שם, והרשב"א כתב דה"ג נה"ג ה"י יכול להקשות, אלא דהגמ' מקשה כן לומר דלאמת עומד מב' צדדים לא מהני, ודחיית הגמ' לעיל דף י' הוא דחי' בעלמא, ובריטב"א כתב דלישנא קלילא נקט, וה"ק הו"ל עומד מב' צדדין דלא הוי עומד ככה"ג דאיכא אתי אורא דה"ג ודה"ג דנפיש, וכדאמרינן לעיל דכל כה"ג לא הוי עומד, ונראה דר"ל דכיון דלעיל בהו"א בגמ' ס"ל דאי עומד מב' צדדין הוי עומד לא אמרינן אתי אורא ומבטל ליה, ומוכיח דלא הוי עומד, ודחה הגמ' דאפי' אי הוי עומד מ"מ אמרינן אתי אורא, ולכן קאמר הגמ' כאן משום דהוה עומד מב' צדדין, דבזה לכו"ע לאו כלום, אי משום דלא הוי עומד, אי משום אתי אורא דהאי גיסא, וכדברי הריטב"א ג"כ כונת התוס', דר"ל עומד מב' צדדין ככה"ג, דבכה"ג לא הוי עומד לכו"ע וכמש"כ, וע"י מהר"ם בתוס' מש"כ בזה, וע"י מ"א סוף ס"י שס"ב סקט"ז דכתב כמש"כ, ע"ש.



א.ה. הנני מוצא לנחוץ לכתוב כאן סיכום היסודות בכלל דאתי אורא מה"ג ומה"ג שנתבררו ונתלבנו בס"י זה [והסוגריים העגולות הם מן העורך בדברים שאין מפורשים בדברי מורינו שליט"א].

א. הא דקנה באמצע פירצה יתירה מ"י ברוח ד' [כשאין בו עומד] אינו ממעט את הפירצה, הנה ד' הגרעק"א ז"ל שזה בלאו כללא דאתי אורא, אלא דמאחר שבלא"ה לא נגדר הפירצה ע"י שפיר מצטרפין הפירצות לשם פירצה יותר מ"י [וסברת הגרעק"א היא לכא' סברא דאורייתא לשיטתו, ע"י לעיל ענף א' ס"ק ד'], אך מד' רבותינו הראשונים נלמד שהוא מדינא דאתי אורא וכו', אלא דבזה הוא פשוט אפי' להוויא שיש בו ג' חסרונות: א. שהפירצות בלא"ה לא היו ניתרים. ב. שאין בכח העומד להתיר כלל. ג. דא"צ לבטל העומד כי אם לומר דלא מפסיק בין הפירצות, וד"ז היה מוסכם גם להוויא [ויל"ע] אם זה מדאו', ולתו"י רפ"ב בוודאי זה מדאו', אך לרשב"א שם יל"ע, וע"י היטב), ע"י ענף א' ס"ק א' וסק"ה וענף ב' ס"ק ו'.

ב. ולס"ד לא נאמר הך כללא אלא בפירצות שאינן ניתרין בלא"ה, וגם לעומד אין כח לגדור, וגם א"צ לבטל את העומד אלא שלא יפסיק בין הפרוצים, אך מהא דלא סגי בפס אמה ומחצה וכו' נתחדש שגם פירצות הניתרין לולי הך כללא ג"כ שייך בהו הך כללא, ומשום דנתחדש לן עוד דאהני לן הך כללא לבטל את העומד עצמו ולדונו כפרוץ, וממילא אינן ניתרין, ונמצא דבב' דברים בוודאי הדרינן, והיינו דגם העומד עצמו מתבטל, וממילא גם פירצות הניתרין מצטרפין, אך עדיין לא נתפרש להדיא אי הדרנא גם לענין דנימא דאף עומד שבכוחו להתיר מתבטל, או דבזה נשאר הסברא כדקס"ד דרק עומד שא"י לגדור לבדו מתבטל [וד"ז יבואר להלן ג'], וע"י ענף א' ס"ק ה' וענף ב' מס"ק ו' ואילך.

ג. ובאמת שד"ז לכא' יש בו מחלוקת ראשונים, דהנה באמת מהו התנאי לבטל את העומד ע"י הך כללא, הנה להר"ן היינו דבעינן שיהא עומד שאינו יכול מצד עצמו לגדור את הפירצה [ולמסקנא א' מהפירצות], דאז הפירצה מבטלו בהצטרפות ב' הפירצות כנגדו, ולהראשונים ז"ל בעינן אוויר מרובה מן העומד [ולמסקנא עכ"פ בא' מהפירצות], ואי להנך רבוותא בעינן נמי שיהא עומד שא"י לגדור בשביל שיתבטל, או דא"צ לזה וסגי באויר מרובה ממנו, יש לעיין בזה, וע"י ענף ב' ס"ק א'-ג' ושם סק"ח וענף ג' ס"ק ג' עיי"ש (ובהערות העורך שם), ובענף ב' ס"ק ט' מבואר דרש"י ס"ל כהר"ן, עיי"ש.

ד. ומהא דאין עושין פס אמה וכו' נתחדש עוד דאפי' אם אחת מן הפירצות לא היה בכוחו לבטל את העומד, כגון שאם היו ב' פירצות כאלו לא היו מבטלים את העומד, אע"פ מצטרף לפירצה השניה שיכול לבטל את העומד [והכוונה כשבפירצה השניה יש תנאי דלעיל], ע"י בענף א' ס"ק ה' וענף ב' ס"ק ו'.

ה. ולדברי שניהם בעומד"ר אך באמצע יש פירצה יתירה מ"י, ובאמצעה עומד מועט שא"י לגדור פירצה שסביבו, וגם אפי' רק מצד א' מהן מרובה ממנו, א"כ ממ"נ לכו"ע בטל הך עומד לגמרי וכמאן דליתא, וחשיב פירצה יותר מ"י, וכנ"ל ענף ג' באורך.

ו. ומה נחשב שהעומד א"י לגדור בפני"ע, הנה למסקנא כמייחא הוא באופן דליכא עומד"ר אלא ע"י עומד"ר מב' צדדים, וכן למ"ד עומד כפרוץ אסור כשהפירצות הן כעומד, ולמסקנא בתרייתא היינו כשבצד א' פירצה מרובה שהעומד א"י לגדורה, או למ"ד עומד כפרוץ אסור אפילו אם הפרוץ כעומד (ויל"ע) אם גם בזה סגי שיהא מצד א' לחוד ומצד שני מועט, ואולי בזה אין מצטרפין דפירצה מועטת מן העומד אין מצטרפת כלל, וק"ל). ונפק"מ בכ"ז להר"ן (או לאידך רבוותא אי מודו וכנ"ל), יעו"י כ"ז בענף ב' ס"ק א' ב' וס"ק ח'.

ז. ובפסי ביראות לד' הר"ן מיקרי עומד שיכול לגדור, דבמקום דין מדין יש בכח העומד הפשוט לגדור, והראשונים חולקים וס"ל דאמרינן בזה אתי אווירא מדרבנן [ורק בעולי רגל הקילון]. ויל"ע בדעתם אם משום דס"ל דמיקרי עומד שא"י לגדור, או משום דס"ל דבאויר מרובה סגי כנגד עומד שיכול לגדור, וע"י ענף ב' ס"ק ג' וענף ג' ס"ק ב' ג' (ואי נימא דיש בכוחו לגדור, א"כ גם להגרעק"א בעינן לסברת אתי אווירא, אך אם אין בכוחו לגדור א"כ אינו אלא כקנה, ולהגרעק"א א"צ לסברת אתי אווירא, ודו"ק).

ח. ומ"מ כ"ז לגבי לבטל את העומד, אך לגבי לצרף ב' הפירצות לפירצה יותר מ"י א"צ לכל הנך תנאים, ובזה לכו"ע תלוי במה שזה פירצה שאינה ניתרת, שבכה"ג וודאי אין העומד מפסיק והפירצות מצטרפין, וזהו סברת הגמ' לאסור בקנה בס"ד כמייחא, וכן בס"ד בתרא למ"ד עומד כפרוץ אסור אליבא דרשב"א, דאף שס"ד שכשאין אויר מרובה מב' צדדים אין העומד מתבטל, מ"מ פשיטא דלהך מ"ד יצטרפו ואפי' כשהם שווים מב' צדדים כיון שאינם נגדרים, יעו"י כ"ז בענף א' ס"ק ה' וענף ב' ס"ק ה'.

ט. והנה למסקנא באופנים שנסלמו תנאי אתי אווירא, וכנ"ל אות ג', העומד עצמו מתבטל ומצטרף לשיעור יותר מ"י, דהיינו אפילו אם אין שיעור יותר מ"י אלא בצירוף מקום העומד עצמו, נמי חשיבא פירצה יותר מ"י, דמקום העומד עצמו נידון כפרוץ, וכמבואר בענף ב' ס"ק ה'. [ומ"מ עדיין נשאר נפק"מ בהך יסוד דאיכא דין אתי אווירא לצירוף הפירצות גם כשאין העומד מתבטל, לאופן שב' הפירצות כהעומד ואליבא דמ"ד פרוץ כעומד אסור, דלהרשב"א העומד לא יתבטל, ומ"מ הפירצות יצטרפו ליותר מ"י, אך להר"ן ליכא נפק"מ, דלדידהו אף העומד יתבטל, ומקומו יצטרף לשיעור יותר מ"י, אך למעשה לדין דקיי"ל עומד כפרוץ מותר ליכא נפק"מ, דבכה"ג העומד גודר את הפירצות ואין מתבטל, ואינם מצטרפים דהם גדורים, וע"י בזה בענף ב' ס"ק ב' וס"ק ה'].

י. ויש עוד נפק"מ ביסוד זה אף למסקנא בצוה"פ שבפירצה יותר מ"י, דבזה נר' שהקנה לא מתבטל אפי' שהאזורים מרובים, אך מ"מ הפירצה שבתוך הפתח אינו כגדור ושם פתח עליו, ומיקרי פירצה יותר מ"י בהצטרף ב' הפירצות בלי מקום הקנה לשיעור פירצה יותר מ"י, ונפק"מ מזה לרב דלא יועיל בזה צוה"פ, אך לדין לא איכפ"ל, דס"ל דצוה"פ מתיר בפירצה יותר מ"י (אך נפק"מ לרמב"ם סוף ס"י שס"ב דבאיכא תרתי לריעותא, פרמ"ר ויותר מ"י, דלא מהני צוה"פ, דה"נ לא יועיל צוה"פ, ודו"ק), וע"י בזה בענף א' ס"ק ב' וס"ק ג'.

יא. והנה הך כללא להרבה ראשונים הוא מדרבנן [יעו"י לעיל ס"י ד' ס"ק ב', וע"י כאן ענף א' ס"ק ד'], וביטול העומד שייחשב הוא עצמו כפרוץ בוודאי הוא רק מדרבנן, וכמו שהוכיחו הראשונים ז"ל מהא דכלאים, ע"י שם בס"י ד'. אך מהא דפסי ביראות מוכח שגם מה שהפירצות מצטרפות ליותר מ"י ע"י הך כללא, ג"כ אינו אלא מדרבנן (אך ע"י לעיל ס"י ד' דשיטת רש"י דאף בכלאים אמרינן להך כללא לגבי לבטל את כח העומד מלגדור הפירצות, ויש שם שני נפק"מ מזה, ולפי"ז נמצא דלגבי זה שפיר הוה כללא דאו' לכא', ואולי רש"י ס"ל כהר"ן דאין הוכחה מפסי ביראות, ע"י דבריו המובא לעיל ענף ב' וענף ג'). ואמנם ע"י ענף א' ס"ק ד' בד' תו"י וריטב"א דיתכן שיש שיעור דאמרינן להך כללא גם מדאו', ורשב"א חולק וס"ל דבכל גוונא ליכא להך כללא מה"ת, עיי"ש. (ובד' רשב"א צ"ל דמפרש כתי' אחר שבתוס' ב' ע"ב, וע"י בענף א' ס"ק ב' אי רשב"א יכול לסבור תי' ב' שבתוס' שם, עיי"ש).

ייש"כ מרובה להרה"ג בן ציון גרינהויז שליט"א על סיועו המרובה בעריכת מדור זה. כמו"כ ייש"כ להרה"ג דוד ששון שליט"א ולהרה"ג שמעון גלרנטר שליט"א על סיועם בעריכת מדור זה

10. א.ה. הנה לעיל נת' בענף ב' כ"פ דלרשב"א לאו בשם פרוץ תליא מילתא, אך באמת כל ההוכחות הם דבזה לחוד לא סגי, ובעינן גם אויר מרובה, ולס"ד בתרא מב' צדדים, ולמסקנא עכ"פ מצד א', אך אין שום הוכחה ברורה דא"צ שיהא שם פרוץ כי אם להיפך, דבשם פרוץ לחוד לא סגי, ודו"ק [וע"י לעיל ענף ב' ס"ק ה' דגם לס"ד בתרא גם כשאין אויר מרובה מב' צדדים והעומד לא נתבטל, מ"מ לענין הצטרפות ב' הפירצות בשם פרוץ תליא מילתא, עיי"ש]. אכן שו"ר דלכא' מהא דס"ל לרשב"א להוכיח דכללא דאתי אווירא אינו אלא מדרבנן מהא דכלאים, והנה בכלאים הנידון לבטל את העומד כנגד עצמו, ואינו נצרך לגדור את הפירצות שמסביבו, וא"כ לכא' לגבי כנגד מקומו לא חסר לו כלום, ולכא' ליהווי כעומד הגודר, ומה בכך שא"י לגדור את הפירצה, דסוכ"ס לא חסר לו כלום בשביל לגדור כנגדו, ואע"פ הוה ס"ל לרשב"א דהיה לו להתבטל, ובהכרח משום דסוכ"ס יש אויר מרובה סביבו, וש"מ לכא' דבאויר מרובה לחוד תליא מילתא, אך אינו מוכרח, וע"י היטב.
11. א.ה. לכא' וודאי איכא חילוק בין עומד כפרוץ לעומד, שהרי אם צד א' מרובה מן העומד וצד שני פרוץ מועט לא אמרינן אתי אורא, משא"כ אם הצד השני הוא כהעומד אמרינן אתי אורא וכו', וכמב' בסוגיין, וש"מ שיש חילוק ביניהם, וע"י היטב.



שערי הלכות

הרה"ג יעקב חי בן שמעון שליט"א
מורבי בית הוראה - "אהבת שלום"

מחן הגאון
רבי חיים קנייבסקי שליט"א

שונה הלכות

סימן שנה. דין איזה מקומות נקראים מוקפים לדירה

א כל מקום שהוקף לדירת אדם ותשמישו אפי' יש בו כמה מילין מותר לטלטל בכלו ודיר וסוהר מקרי מוקף לדירה כיון שיוצא ונכנס שם תדיר לעיין על הזבל ולחלוב ולגזוז אותם כמקום דירתו דמי אבל מה שהבהמה דרה לא מהני לעשותו מוקף לדירה עי"ז וי"א שגם דירה קבועה של בהמה שמה דירה לענין זה וצ"ע למעשה (ס"א וסק"א ובה"ל ד"ה לדירה ועי' חזו"א או"ח סי' קי"ב סקט"ז וסי' קי"א סק"כ) וע"ל סי' שס"ב דין ה' ו' דין ספינה ובסי' שנ"ט דין ד' דין רחבה.

ב כל מקום שלא הוקף לשם דירה כגון תל גבוה י"ט או מתלקט י"ט מתוך ד"א או אילן שענפיו יורדין למטה כדלק' סי' שס"ב (ועי' דין ב') שהיא מחיצה הנעשית מאליה (ועי"ל סי' שס"ג דין ע"ד ע"ה אם נהר או תל מקיף את העיר) או קרפף שהיא היקף גדול חוץ לעיר להכניס שם עצים לאוצר וכן כל מחיצה העשויה לנחת דהיינו להניח בה פירות וכלים וכיוצא בהן או שעשויה לצניעות כגון מחיצה שעושים לנוח שם לשעה [א] חוצב אבנים והבנאים ושאוכלין ועומדין שם לשעה בהצנע או גנות ופרדסים שמקיפים אותם רק לשמור את הפירות והזרעים שבתוכן או בורגנין שהוא סוכת שומרים שבשדות שאינו דר שם

אלא לשמור האויר שלפניו [א"כ השומר יושב שם בה יום ולילה ואין הולך ללון לביתו שבזה מצדדים האחרונים שהוא בכלל דירת אדם ודעת החזו"א (או"ח סי' ק"י סוף סק"ח) שאין חילוק בזה ולא הוי דירה] כל אלו אע"ג דמה"ת רה"י גמור הוא [ואפי' מחיצה העומדת מאליה ולא סמכו עלי' מעי"ט] ואפי' מחזיק כמה כורים כל שמוקף מחיצות גבוהות י"ט כנ"ל סי' שמ"ו דין ז' מ"מ אסרו חכמים לטלטל בתוכה יותר מד' אמות [כדין כרמלית] אם הוא יותר מבית סאתים שהוא ע' אמה וד' טפחים ומעט יותר כשיעור אצבע בערך על ע' אמה וד' טפחים ואצבע וכו' בקש"ע דלפי אמות שלנו שהם גדולים הוא נ"ג על נ"ג (ס"א ג' וסק"ב ג' ד' ה' ז' ל"ט מ' וסי' שס"ב ס"א ג' וסק"א ב' ט"ז ובה"ל ד"ה כדי ועי' כאן בה"ל ד"ה לדירה) והוא לערך מ' מטר על מ' מטר (חזו"א במכתב שנדפס באו"ח סוף הוצאה חדשה ובסי' קי"ב סקט"ז כתב שהוא כערך ל"ט מטר על ל"ט מטר שהוא נ"ג ארשין על נ"ג והוא ט"ס וצ"ל נ"ז ארשין על נ"ז כמ"ש בסי' פ"ט סק"ט ועי' בפסקי חזו"א שבסוף סי' מנוחה נכונה שכי' דחשבינן האמה נ"ז צ"מ או ס' הכל לחומרא [ב] ועי' בספר שיעורין של תורה).

ג אבל אם הוא רק סאתים בין שהוא מרובע בין שהוא עגול או ארוך ק' ורחב נ' שהוא עולה כמרובע של ע' ודי"ט או שאר צורות כל שאין יותר מה' אלפים בתשבורת מותר לטלטל בכלו (ולענין לטלטל כלי הבית לתוכו או מתוכו ע"ל דין כ"ג) ובלבד שלא יהא ארכו יותר משנים ברחבו כגון שארכו יותר מק' אמה אבל בפחות מאמה לא גזרו (ס"א וסק"ט י' י"א ומה דמשמע בסי"ג ובה"ל ד"ה שמקום שיש חולקים עי"ז עי' בחזו"א סי' פ"ח סק"ח שתמה ע"ז) וכי"ז דווקא אם הי' עכ"פ בית סאתים בין כולה אבל אם אין בין כולה ב"ס מותר לטלטל בכלה אפי' ארכה הרבה יותר מק' אמה כל שמוקף מחיצות (סקי"ב) ובחזו"א כתב שרוב הראשונים אוסרים בזה ואפי' אין ק' אמה בארכו אסור מיהו ברחבה וגו' דעדיפי מקרפף כדלקמן דין כ"ג יש להסתפק אם הם רק ב"ס או פחות וארכן יתר משנים ברחבן אם חשובין כרמלית (או"ח סי' פ"ט סק"י י"א י"ב).

ד אם יש בקרפף בור שראוין המים לשתיית אדם לדעת רש"י מקרי מוקף לדירה ולדעת התוס' ורשב"א וריטב"א לא מהני (בה"ל ד"ה לדירה) ובחזו"א תמה ע"ז דבתוס' מבואר דמהני ויש לסמוך על רש"י ותוס' להקל ולכן מקום השוק אם הוא מוקף בקנים רצופים שאין ביניהן ג"ט והן גבוהין י"ט [דאל"ה אין לו תקנה] ואין בכל ההיקף פרצה של י' אמות (נדצ"ל של יותר מיי אמות) שהוא בערך חמש מטר וחצי [ג] [ואם יש פרצה כזו אפשר להעמיד צו"ה שם] יש מקום להקל דהוי מוקף לדירה כיון שיש שם באר שהרבה שותין ממנו ועוד שביום השוק אנשים קובעים שם דירתם לשעה והרבה אוכלין ושותין שם ומ"מ למעשה ראוי לחלק את כל הכרך בצו"ה שישאר פחות מב"ס מכאן ומכאן (או"ח סי' קי"ב סקט"ז) וכי"ז בחזו"א שביעית סוף סי' כ"ז שאפשר לחלק את השדה בצו"ה שלא יהא יותר מב"ס במקום אחד, אבל יש לעשות מחיצת ד"א במקום קנה צו"ה בצד אחד עכ"ל כנראה הטעם שלא יהא צו"ה באויר כדלק' סי' שס"ב דין ע"ג).

ה מקום שלא הוקף לדירה אפי' הוא מקורה אינה נחשבת דירה וצ"ע ואם הוא בנין שעושים להכניס שם תבואה או שארי סחורות שקורין מאנאזי"ן אף שעשויה רק לשמור ולא לדור בו כיון שהוא בנין חשוב וגם מקורה [ד] אפשר דהוי כמוקף לדירה וכי"ש אם בבנין זה משתמש שם גם יתר צרכי ביתו שהוא בכלל דירת אדם בכל גווני (סק"ד ובה"ל בר"ס שס"ב ד"ה או) ובחזו"א תמה ע"ז דמפורש בגמ' דלא מהני מקורה ומש"כ דבנין חשוב עדיף תמוה דמחיצות העשויות לנחת אפי' הם של כסף וזהב לא מהני ולא מצינו היקף לדירה אלא המוקף ללינה בקביעות או היקף שמקום לינה פתוח לתוכו דע"י הבית גם החצר מקרי דירה ע"י שאר תשמישי האדם אבל כל שאינו ללינה ולא מקום לינה פתוח לתוכו לא חשיב מוקף לדירה ולכן אפי' משתמש שם גם יתר צרכי ביתו לא מהני שום תשמיש רק לינה בקביעות ואם הוא לן שם בימות החמה ולא בימות הגשמים בימה"ח ודאי חשוב דירה ואפשר דאף בימה"ג חשוב דירה ואם הוא סמוך לבית חשוב דירה כיון שבית פתוח לתוכו אף שחצר מפסקת בין הבית לבית האוצר מיהו דווקא במפסקת חצר וקרפף שנעשין ג"כ דירה ע"י פתח הבית אבל במפסקת גינה ביניהם או רה"ר או מקום שאין מחיצותיו כדין שהוא כרמלית לא מקרי תו בית פתוח לתוכו ונראה דה"ה במפסקת רשות שאינו שלו ביניהם אף שיש לו דרך בשל חברו לא מקרי בית פתוח לתוכו וצ"ע (או"ח סי' פ"ט סק"ה י"ז).

ו קרפף בית ג' סאין וקירה ממנו בית סאה מותר דאמר"י פי תקרה יורד וסותם והוי הפסק ולא נשאר יותר מב"ס ואפי' אם הקירוי משופע כעין גגין שלנו שפיהם באלכסון דלא אמרי' בזה פי תקרה יורד וסותם כדלקמן סי' שס"א דין י"ג כאן הקילו ומהני [ה] (סי"ב וסקצ"א צ"ב).

ז אם יש מגרש פנוי תוך העיר כמו שמצוי בעיירות שנחרבו בשרפת אש שנשארו כברות ארץ פנויות שנים רבות נראה שיש להם דין קרפף שאין דרך בני העיר להשתמש שם וא"כ אם הוא יתר מב"ס אוסרין על כל העיר אבל אין אנו נזהרין בזה ואולי כיון שפרוץ במלואו בשעת היקף העיר אין מחלקת רשות לעצמה אפי' הן של יחידים ועדיף מזרע וצ"ע, ומיהו אם הם מוקפין ופרוצין עשר (נ' דצ"ל יותר מעשר) אוסרין על כל העיר (חזו"א או"ח סי' פ"ט סק"ז ועי' סי' פ"ח סק"ד ד"ה כ"ו) ובהוספות (שנדפסו בסוף חזו"א או"ח הוצאה חדשה) כתב שטחים שסביבות העיר אף שהן תוך גרי היקף העיר אם אין להם שום תשמיש הרי הן כדין קרפף שלא הוקף לדירה ואם יש בהן ב"ס אוסרין את העיר בין שהם זרועים ובין שהם בורים אמנם הסמוכים לעיר שהולכין בתוכן אפשר שהן בשם חצר אבל שטחים גדולים ודאי א"א להקל.

ח אין נקרא מוקף לדירה א"כ בנה בו בית דירה ואח"כ הקיפו לאותו מקום ונמצא הבית באמצעיתו או שבנה בית אצל אותו מקום ופתח לו פתח מביתו ואח"כ הקיפו [אבל פתח לו חלון שעשויה להביט על ידו לקרפף לא מהני ואפי' משתמש דרך החלונות לקרפף צ"ע אם מהני] אבל אם הקיף ואח"כ בנה לו בית או אפי' בנה תחלה ואח"כ הקיף אחורי הבית אלא שלא הי' פתח בבית לצאת משם למקום המוקף ואח"כ פתח לו פתח מביתו לא מהני ואפי' היתה סמוכה ממש לביתו [ו] ואם מתחלה הקיף הקרפף מג' רוחותיו וברוח רביעית העמיד בית ופתח בו פתח מצד הפמ"ג דמהני דהא מתחלה הי' פרוץ ביותר מ' (ס"א ב' וסקי"ח) וכתב בחזו"א סי' פ"ח סק"ג ועי' סק"ג מה שחולק על המ"ב ולדינא אין נ"מ בזה) י"ט ובה"ל ד"ה או וד"ה ואח"כ) ובחזו"א כתב שאם הי' פרוץ רוח ד' במלואו מהני אפי' בפחות מ' וביותר מ' מהני אף שאינו במלואו (סי' פ"ט סק"י"ח).

ט אם חשב בפירוש בשעה שהקיף למקום הזה שיבנה בו בית אח"כ והקרפף הזה יהא כמו חצר או שבנה בית תחלה ואח"כ הקיף בסוף הבית וחשב בשעת ההיקף שיפתח אח"כ פתח בבית לאותו צד שיוכל להשתמש בהקרפף לצרכי הבית אפשר שיש להקל [ז] ולומר דמקרי מוקף לדירה (סקי"ט) ובחזו"א כתב דהקיף לקרפף שאין הבית צריך לו שהוא לאוצר וכיו"ב לא מהני דעתו לפתוח ואפי' פתח אח"כ (או"ח סי' פ"ט סק"ו).

י כתב בחזו"א יש להסתפק בדיר וסוהר וחצר שהקיפן שלא לשם דירה ואח"כ עשה בתוכן דירה אם מהני דאפשר דדוקא בקרפף ורחבה (ע"ל סי' שנ"ט דין ד') שאינן עיקר דירה רק משום בית הפתוח להן לא מהני הקיף ולבסוף פתח אבל דיר וסוהר שבעצמן דירה לא איכפת לן במחיצות העומדות מאליהן או דילמא כל מחיצות שלא התירו שוב אינם מתירים מיהו אם הקיף לחצר ודעתו הי' לפתוח אח"כ ודאי מהני ונ' דבבב"א שדעתו לפתוח אף קודם שפתח הבית הוא דירה וצ"ע (או"ח סי' פ"ח סק"ו וסי' פ"ט סק"ו וממש"כ שם אומנם אם נימא כו' נראה דלא פסיקא לי' כ"כ זה ולכן כתבנו וצ"ע).

יא סתם עיירות שיש חומה לעיר הוי מוקפות לדירה דמסתמא בנו ולבסוף הקיפו (ס"א וסקי"ג) וכן החצרות שלנו וכן הרחובות כולן ניתרין בפתח ולבסוף הקיף אף שיתרין מב"ס וארכן יתר על פי שנים ברחבן ואם יש גינות בעיר ע"ל דין כ"ח (חזו"א או"ח סי' פ"ט סק"ז) וי"א דסתם קרפפות שלנו שפתח הבית פתוח להן ואין זוכר אם הקרפפות נבנו קודם הבתים או לאחר הבתים מקרי מוקפות לדירה דרגילים לפתוח פתח תחלה ואח"כ להקיף ופשוט דלאו כלל הוא בכל מקום ובכל זמן ויש לראות בזה בזמנינו לפי מנהג המקומות (ס"א וסקי"ד ט"ו) וסתם מבצרים אינם מוקפים לדירה (סי' ת"א וע"ל סי' שצ"א דין ד') וכתב בחזו"א בוסתנא (הוא פרדס) שיש בו בית דירה ואין ידוע אם פתח ולבסוף הוקף אין להתיר דהכא סתמא הוקף בתחלת נטיעתו ואח"כ כשעשה פירות נבנה הבית לדירת השומר ולמכור שם הפירות ואף שיש ספק שאפשר שכבר נפרץ י' אמות (נדצ"ל יותר מ' אמות) במשך הימים והועמד מחדש אין להתיר מספק שהוא בחזקת איסור אח"כ הבית ארכו יותר מ' אמות והוא סמוך לכותל הבוסתנא שמאחוריו י' אמות כדלקמן דין י"ז או שהוא במלואו של בוסתנא אפי' אין ארכו יותר מ' אמות ואינו סמוך לכותל הבוסתנא

שערי הלכות

שהתיר ההג"א, ולהמג"א היש חולקים חולק רק על סמוכה לעיר אבל על שומירה מהני, וכ"כ העו"ש והתו"ש, ומ"מ רוב האחרונים לא למדו כן וכמ"ש בשעה"צ אות י"ט דעיקר שיטה זו דחויה, ויש להוסיף דברי המאמר בסק"ג כדברי הב"י, ובכל זה יש לתמוה ע"ד הכה"ח ס"ק כ"ו דכתב לדעת מרן דמהני שומירה, והוא נגד המבואר בב"י ובאחרונים הנ"ל. שו"ר בנה"ש סק"א לדעת מרן דלא מהני שומירה וככל הנ"ל, ושכן ס"ל להרמ"א ודלא כמג"א.
ז. עיין שעה"צ אות כ"א, והנה מרן פסק כשיטת הרשב"א וכמ"ש בב"י, ועי' אף בכה"ג אין להקל, וכמ"ש במש"ז סק"ג.

ד. ולהטעם שכתב הב"י [המובא כאן באות הבאה] דבמקום הקירוי אין לו שם קרפף, א"כ יש יותר מקום להקל בזה, ועיין.
ה. עיין משנ"ב הטעם, ובב"י בסי' שס"א כתב הטעם דאין לו שם קרפף במקום המקורה, ועיין כה"ח ס"ק ק"ב. וני"מ בין הטעמים אם עשה קורה באמצע הקרפף.
ו. פסק כאן כדעת היש חולקים שהביא הרמ"א בסוף ס"א, וכן מבואר בב"י כדעת התוס', ודלא כהמג"א סק"ד שלומד שהתוס' לא פליגי ע"ד הג"א, אלא הריטב"א הוא דפליגי, וחולק רק על סמוכה לעיר, ולא על שומירה ובית דירה שכתב בהג"א להתיר עפ"י דריב"ב במשנה. אבל בב"י לומד דהתוס' חולקים על כל הג' דברים

סימן שנ"ח

א. בב"י ברס"י שס"ב הביא הגמ' עם פירש"י דפירש דלצניעות הוא לזמן, ולמחר סתרי לה, היינו שהמחיצות לזמן [ודוקא של בנאים לצל וכדו' כדפירש"י, דאלי"כ תיקשי ההיא דסי' ש"ס]. וכאן במשנ"ב הבי"ד הרשב"א בעבודת הקודש דלא הזכיר תנאי זה, ומרן בב"י לא הביא דברי הרשב"א, ולכאורה פליגי, ויל"ע לענין מעשה. [ובשיטת הרמב"ם בזה עיין ערוך השלחן סי' שס"ב ס"ג וד'].
ב. ולפי שיעור הרמב"ם האמה הוא מ' אמה, ויצא שיעור הקרפף ל"ב וחצי מטר על ל"ב וחצי.
ג. ולשיעור הרמב"ם הוא 4.6 מטר.



י' אמות או אפי' אינו במלואו ואינו י' אמות אבל לא נשאר פרצה מהבית עד הכותל שבצד הבוסתנא יותר מי' אמות מיהו אפשר דצריך בזה שיהא הבית עומד מרובה על הפרוץ וכן מהני אפי' אם ארכו פחות מי' אמות אבל הוא בקרן זוית שפרצתו בד' כדלקמן סי' שס"א דין ז' דהוי כמו שהבית סותם מקום הפרצה (או"ח סי' פ"ח סקל"ד וע"ש שסיים ולא עיינתי כעת).
יב אם הי' מוקף שלא לשם דירה ורוצה להקיפו לשם דירה ולהשתמש עתה בהיקף הזה בקביעות א"צ לפרוץ כולו אלא די שיפרוץ בו פרצה ביותר מי' אמות [וסגי שפרוץ קצת מהכותל למעלה עד שלא נשאר בגובה י"ט] והוי כאילו נתבטלו המחיצות ונמצא בית פתוח לו בלא היקף ואח"כ יחזור ויגדור לשם כוונת דירה כל הפרצה או אמה היתרה על י' אמות או שיעשה שם צו"ה והעשר אמות פתח הן והרי הוא פתוח ולבסוף הוקף ואם הי' מכבר פרוץ עשר די שיפרוץ מעט יותר ויחזור ויגדור אותו מעט וסגי (ס"ב וסק"כ כ"א כ"ב כ"ג כ"ד כ"ה כ"ו) ולפמש"כ בדין הקודם בשם החזו"א סגי אם פורץ בקרן זוית ד"ט.

יג ואם פרץ אמה וגדרה לשם דירה וחזר ופרץ אמה אצל מה שגדר וגדרה וחזר ועשה כן עד שהשלימו ליותר מעשר מותר ואע"ג שלא הי' פרצה של י' בב"א (ס"ב וסק"ז כ"ח).
יד קרפף יותר מסאתים שנטע בו אילנות למעט אורו שלא יהא שטחו יותר מב"ס לא הוי מיעוט אפי' יש בהן גובה י' טפחים ורחב די' דכיון דדרך לעשות כן בקרפפות לישב בצילן לא הוי מיעוט וכן אם חפר בו בור של מים אפי' עמוק י"ט ורחב די' דג"ז דרך לעשות בו לשתי' כששוהה שם וכן בגינה להשקותו וכן בור ריק או חריץ אם הוא לצורך הקרפף להטמין שם חפציו וכדומה אינו ממעט ודבר המטלטל אינו ממעט לעולם ואם בנה בו עמוד בין באמצע [ח] בין סמוך לכותלי הקרפף ונתמעט בכך אם הוא רחב ג"ט וגבוה י"ט הוי מיעוט אבל בפחות מזה הוי כמי שאינו (ס"ד ה' וסקמ"א מ"ב מ"ד מ"ה מ"ו מ"ז ושה"צ).

טו טח טיט על מחיצות הראשונות למעט אורו שלא יהא שטחו יותר מב"ס ונתמעט אם הטיט עבה שאם נתטל מחיצה הראשונה ראוי' לעמוד בפני עצמו הוי מיעוט [ואפי' עשה כן במקצת מא' מכותלי הקרפף סגי כיון שעכ"פ נתמעט מב"ס ובלבד שתהי' עכ"פ גובה הטיח י"ט מקרקע ולמעלה ורחבה ג"ט] כני"ל גבי עמוד] אבל אם אין יכול לעמוד בפני עצמה לא הוי מיעוט [אא"כ עשה כן בשעת עשיית הכותל] וי"א דכל שיכולה לעמוד עם הכותל מהני [י] ויש להקל לעת הצורך וכ"ז אם נתמעט השיעור עי"ז מבפנים אבל אם לא נתמעט השיעור אסור ואפי' כיון בטיח הזה לשם דירה ועשהו עעב כ"כ שיכול לעמוד בפ"ע לא מהני כדלקמן דין י"ז (ס"ז וסקנ"ג נ"ד נ"ה ובה"ל ד"ה הוי).

טז בנה מחיצות על הראשונה להקיפו על ידם לדירה אינו מועיל ואם הי' העפר רך ותיחוח ונחבט אח"כ הכותל עד שלא נשאר בה גובה י"ט מהתחתונות [יא] ונשאר העליונות מאליהם נותר על ידם אבל תל יותר מסאתים ועשה מחיצות עליו אפי' לא הרחיק המחיצות משפת התל כלום מועיל שהרי דר באויר מחיצות שעשה עתה ואפי' עשה רק מחיצה א' ואפי' אינה ע"פ רוחב כל התל רק באורך מעט יותר מעשר לשם דירה סגי ושאר המחיצות נחשב ע"י התל גופא שגבוה י"ט [ולפ"ד הריטב"א בסמוך דין י"ז צריך לעשותה בכותל א' שלם עכ"פ] (ס"ה וסקנ"ז נ"ט ס' ס"ב ושה"צ).

יז בנה מחיצה חדשה גבוה י"ט לפניו בקרפף לפני הראשונה ופתח להקרפף פתח מהבית קודם שבנה אותה כדי שיהא מוקף לדירה ע"י השני' אם לא הרחיקה ג"ט מהראשונה לא מהני אא"כ נתמעט הקרפף מב"ס עי"ז ואין האויר שבין המחיצות מצטרף למעט האויר מב"ס אבל אם הרחיקה ג"ט מותר וא"צ לעשותה ע"פ כל האורך אלא סגי שיעשנה באורך יותר מי' אמות [ובלבד שלא ירחיקנה מהראשונה יותר מי' אמות] דאז אין המחיצה הישנה מועלת כלום שגם אם נפרצה תהא מותרת ע"י החדשה ולכן מהני, והריטב"א מחמיר דצריך לעשותה ע"פ אורך כל הכותל הישן והמיקל כדעה הראשונה לא הפסיד שכ"ד הרבה הראשונים [יב] [ס"ו וסקמ"ח מ"ט נ' נ"א נ"ב ובה"ל ד"ה באורך ושה"צ וע"ל דין י"ב בשם החזו"א דבקרן זוית די ברוחב ד"ט].

יח ואם אח"כ נפלה מחיצה החדשה או הפילה חוזר לאיסורו וי"א דדווקא בכה"ג שלא עשה המחיצות הראשונות לשם דירה אבל קרפף שבנה בה בית דירה או פתח לו פתח ואח"כ הקיפו ונפל הבית או נסתם הפתח נשאר בהיתירו ויש לפקפק עי"ז ואפי' לדבריהם הוא דווקא בנפל או נסתם מאליו אבל אם הפיל או סתם בידיים בודאי בטל משם דירה וצ"ע (סי"ד וסקצ"ז צ"ח ק' ובה"ל ד"ה חוזר).

יט אם א' מצדי הקרפף הוא כותל של בית ופתח ולבסוף הוקף ונפל הכותל אע"ג שנשאר כותלי הבית הפנימיים שסותמים הקרפף לא מהני שלא נעשו לצורך הקרפף אלא לצורך החדרים הפנימיים (ס"ק ק"א ובה"ל ד"ה מביתו) ובחזו"א כתב שאם פתח ולבסוף הוקף לא אכפת לן במה שנפרץ הכותל החיצון רק דוקא בהוקף ולבסוף פתח וניתר ע"י הכותל שפתח אז נאסר אם נפל אח"כ וג"ז דווקא אם מתחלה בנה הכותל שבין הקרפף לבית ואח"כ שאר ג' כותלי הבית אבל אם בנה בתחלה ג' כותלי הבית כנגד ג' כותלי הקרפף ואח"כ בנה הכותל החוצץ ביניהם אין נאסר ע"י נפילת הכותל החוצץ (או"ח סי' פ"ט סק"ד ט"ו).

כ אם קשה לו לבנות מחיצה אחרת וגם לפרוץ הכותל י"א שאם הכותל אין גבוה כ' טפחים יש לו תקנה [יג] שיניח עפר אצל הכותל משני הצדדים באורך הכותל יותר מי' אמות ורחב העפר ד"ט ולא יהא בגובה העפר י"ט וגם לא ישאר למעלה מן העפר עד סוף הכותל י"ט דהוי כאילו פרץ שם הכותל שהרי עתה אסור לטלטל בה [אפי' אם לא הי' בה ב"ס שהרי אין לה מחיצות] ואז יבנה שם בית דירה או יפתח פתח מדירתו אם עדיין לא הי' פתוח ואח"כ יחזור ויקח העפר והו"ל כאילו בונה עתה מחיצות חדשות ע"י שמסלק את העפר הואיל ובטלו שם בפיו שבת א' [ואם לא בטלו בפיו בפירוש צ"ע [יד]] ודעת הגר"א דלא מהני מאחר שמסלק העפר דמי להא דדין י"ח דחוזר לאיסורו וגם על עיקר העצה חולק הגר"א וס"ל דהתל אין מבטל המחיצה אלא אדרבה מצטרף עם המחיצה והוי כאילו מעבה הכותל ולא מהני (ס"ב וסקכ"ט ל' ל"א ל"ב ל"ג ל"ד ל"ה ל"ו ל"ז ל"ח ובה"ל ד"ה ואם ושה"צ) ודעת החזו"א שאם התל מופלג ברחבו ג"ט מהמחיצה אינו מצטרף עם המחיצה ואפשר דבמפולגין ד' תליא מילתא (או"ח סי' ס"ה סק"ע וסי' צ"ו סקל"ו וסי' צ"ז סק"ה ועי' סי' קי"א סק"ד ומובא לקמן סי' שס"ג דין פ"ה נראה דדעתו לפסוק דכל שאין מופלגין ד' מצטרף, ומש"כ בסי' צ"ו סקכ"ט בד' תה"ד חזר מזה בסי' צ"ו סק"ה).

כא בוסתנא שלא הוקפה לדירה ורחבה פתוחה לה ובנה בית סמוך לרחבה ונעשית עי"ז הרחבה מוקפת לדירה גם הבוסתנא נותרת עי"ז וצ"ע, ואפשר שאם יש צו"ה ביניהם חשוב כסתום לענין זה ואין הבוסתנא ניתרת (חזו"א או"ח סי' פ"ט סק"ז).

כב בוסתנא שלא הוקפה לדירה ובנה בית סמוך לה ופתחו לתוכה אפי' הבוסתנא רחבה יותר מהבית ויש לה גיפופין והבית פרוץ לה רק בעשר או פחות מקרי הוקפה לדירה ע"י מחיצת הבית שביניהם דמיגו דמהני האי מחיצה לבית שלא יהא פרוץ במלואו מהני לבוסתנא מיהו דווקא אם הגיפופין ד' אמות אבל אם הם פחות מד"א אי"כ אפי' בלא המחיצה הי' הבית נותר בנראה מבחוץ כדלקמן סי' שס"ג דין ל"ב וממילא א"צ למחיצה זו ואין כאן מיגו (חזו"א או"ח סי' פ"ט סק"ז).

כג קרפף בית סאתים או פחות שלא הוקף לדירה מותר לטלטל בכלו כלים ששבתו בתוכו כני"ל דין ג' אבל אסור להוציא מהבית לתוכו או מתוכו לבית ואפי' הן של אדם א' כ"ה דעת התוס' וכמה פוסקים וכ"פ בשו"ע אבל דעת הרמב"ם וכ"פ להקל בזה אם הם של אדם א' או של ב' בני"א ועירבו [היינו שיתפו דעירוב לא שייך בקרפף כיון שאינו מקום אכילה. חזו"א סי' פ"ט סק"ז] ולכתחלה יש להחמיר בזה ובשעת הדחק יש לסמוך להקל [טו] (סי' שע"ב ס"א בה"ל ד"ה או ומש"כ בה"ל סי' שני"ט דבפחות מב"ס מותר לכ"ע כבר תמה בזה בחזו"א סי' פ"ח סק"י"ח וע"ע לק' סי' שע"ו דין ה') וכ"ז בקרפף אבל ברחבה שאחורי הבתים אע"ג שגם היא נקראת אינה מוקפת לדירה אם היא יותר מב"ס כדלקמן סי' שני"ט (וע"ש דין ד' איך הדין בזמנינו) אבל אם היא רק בית סאתים או פחות דינו כחצר ממש ומותר לכ"ע לטלטל כלי הבית לתוכו ומתוכו לבית (סי' שני"ט סק"ג ובה"ל שם וכ"פ בחזו"א או"ח סי' ק"ד סק"י"ז) וכן גג הבולט דלעיל סי' שמ"ה דין ל"א דינו כרחבה (חזו"א או"ח סי' פ"ט סק"י) ואם ארכן יותר על פי שנים ברחבן ע"ל דין ג' שנסתפק בזה) אבל אם אין הגג בולט אמרי' גוד אסיק ונחשב גם ע"ג הגג כמוקף לדירה (סי' שס"ב סק"ח לענין ספינה).

כד קרפף שהוקף לדירה או חצר שמחזיקים סאתים או פחות ונזרע רובן או כולן מותר לטלטל בכלו כלים ששבתו בתוכו [ואפי' לא הוקף כלל לדירה] אבל כלי הבית תלוי במחלוקת התוס' והרמב"ם הני"ל [טז] ולדעת התוס' אסור אפי' בהמקום שלא נזרע דכיון שנזרע רובו הו"ל ככולו וזרוע ואם נזרע מיעוטו יש להקל לטלטל כלי הבית בהמקום שלא נזרע אע"ג שהוא פרוץ במלואו למקום הזרוע [יז] כיון שמקום הזרוע פחות מב"ס ויש מקילין בכה"ג אף במקום הזרוע [יח] ובשעת הדחק יש לסמוך ע"ז (סי' וסקע"ד ע"ה ע"ו ע"ז פ"ב פ"ג ובה"ל ד"ה קרפף ומש"כ בשם הר"ח ע"י חזו"א סי' פ"ח סקכ"ב וסי' קי"ב סק"ו שהקשה ע"ז ולדינא אין נ"מ בזה) וכ"פ החזו"א דמותר כיון שהוא מיעוט החצר והוא פחות מב"ס (או"ח סי' פ"ח סקכ"ד) ואם נסתלקו אח"כ הזרעים כגון בסוף הקיץ אפשר שיש לצדד להקל בזה בחצר אף בנזרע רובו או כולו אבל לא בקרפף לכן המיקל בזה בחצר אין למחות בידו (בה"ל ד"ה הזרעים) ודעת החזו"א שאין לחלק בזה אלא דבלא"ה יש להקל בשעה"ד כדעת הרמב"ם כנ"ל דין כ"ג (סי' פ"ח סקכ"ו וע"ל דין י' שנסתפק דבבית אפי' נזרע מיעוט החצר והוא פחות מב"ס (או"ח סי' פ"ח סקכ"ד) ואם נסתלקו אח"כ הזרעים משמע דבפחות מב"ס ודאי מהני וצ"ע] וע"י חזו"א מעשרות סי' ה' סק"ח שאין לצרף ספק הרא"ש בחצר אפי' לסניף וחזר בזה ממש"כ באו"ח סי' ק"ד סק"א לצרף סברת הרא"ש).

כה ואם הקרפף שהוקף לדירה או החצר מחזיקים יותר מב"ס אם נזרע רובו אפי' אין בהמקום הזרוע ב"ס אסור לטלטל אפי' במקום שלא נזרע אלא בד"א כדיון כרמלית דהו"ל כאילו כולו זרוע (סי' י' וסקס"ו סי' ס"ח ע"ח ע"ט) ואין נ"מ אם הנזרע במקום א' או בב' וג' מקומות כיון שהוא רוב (חזו"א או"ח סי' פ"ח סקכ"ז) ואם הנזרע מיעוטו או מחצה על מחצה אם אין במקום הזרוע אלא סאתים או פחות מותר לטלטל גם במקום הזרועים עצמן [בין אם הוא באמצע החצר או מן הצד. חזו"א סי' פ"ט סק"ט]. ולענין כלי הבית תלוי במחלוקת התוס' ורמב"ם בדין כ"ג [יט] מיהו מהחלק שלא נזרע יש מקילין בזה לכ"ע אע"ג שהוא פרוץ במלואו למקום הנזרע ואם הזרועים פחותים מב"ס יש להקל בזה [כ] ויש מקילין בפחותים מב"ס אף מהגינה לבית ומבית לגינה גם לדעת התוס' ובשעה"ד יש לסמוך ע"ז [כא] (סי' י' וסקס"ט ע"י ע"א פ"ב פ"ג) ובחזו"א פסק שאם המקום הנזרע הוא ב"ס אסור אף מחלק שלא נזרע לבית לדי' התוס' ואם הוא פחות מב"ס מותר אף מגינה לבית (סי' פ"ח סקכ"ד) ואם יש במקום הזרוע יותר מב"ס אסור לטלטל בכלו אלא בד"א [כב] ואפי' במקום שלא נזרע משום שהוא פרוץ למקום הזרוע ובכ"ז אין להקל אף בסוף הקיץ שכבר הוציאו הזרעים (סי' י' וסקע"ב פ' פ"א ובה"ל ד"ה הזרעים) וכתב בחזו"א נראה שאם הנזרע מיעוט אבל הוא יותר מב"ס [או שהוא ב"ס לענין להוציא מהבית] צריך דוקא במקום

שערי הלכות

- א.** עיין שעה"צ אות נ"ה.
- ב.** וכן הוא פסק מרן.
- ג.** הנה בב"י רמז לתקנה זו, ובשו"ע לא הביאו, וכתב בכה"ח ס"ק מ"ו דמשמע מדבריו דמהני, וכ"פ בסי' תרל"ג ס"ד בסתם, ועיין לקמן בסי' שע"ב בשעה"ש שם על דין ל"ג לדעת מרן דמהני, וכ"מ דעת רוב האחרונים, ובשכנה"ג כתב דמה שהביא מרן האי תקנתא ברמז, היינו משום שהתה"ד כתב דיש חולקים ע"ז כיון שאינו מבטלו לעולם, ולכאורה מובן מדבריו שאם לא הביאו בשו"ע דלא ס"ל כן להלכה, וזה קשה מדלקמן בסי' תרל"ג שפסק דא"צ ביטול לעולם, ואפשר דאין כוונת הכנה"ג לומר שאינו פוסק כן למעשה, ומ"מ הכי הלכתא.
- ד.** עיין לקמן בשעה"ש בסי' שע"ב על דין ל"ג.
- ט.** הנה בשו"ע כאן פסק להחמיר וכו"ל, אמנם כמה
- ח.** סתמות דברי השו"ע דפסק הכי, ודלא כהרמב"ם שהביא בב"י דס"ל דבאמצע דינו שונה, והכי נקטינן כמ"ש בשעה"צ אות מ"ד וכה"ח ס"ק נ"ה. ובביאור דברי הרמב"ם עיין מאמ"ר סק"ח [ומה שהקשה שם במאמ"ר על ביאור הרמ"א ברמב"ם, עיין הגהות מוהר"א אזולאי על הלבוש כאן באות ד' דלדבריו א"ש, ולא נצטרך לשנות הגירסא, ועיין, וצ"ע].
- ט.** עיין כה"ח ס"ק ס"ה דפליג ע"ז וכתב דא"צ רחב ג"ט, וחילק מהא דעמוד יע"ש, ולא זכיתי להבין דבריו, ונראה שכונתו לענין עובי הטיט דא"צ ג"ט, ובהו"א א"ש הטעם, וצ"ל דבזה גם המשני"ב מודה וליכא פלוגתא.
- י.** דכ"ה שיטת הרמב"ם והרא"ש לפסוק כרבה וכמ"ש בב"י, וכל האחרונים הקשו למה פסק בשו"ע כאן דלא כמותם, ועיין מה שהאריך בזה בברכ"י בשו"ע סק"ג, ועוד שם בסק"ב.



א' ואם אין בו בפ"ע ב"ס בטל במעוטו אמנם בגינה עשוי ערוגות נראה דגם בין הערוגות נידון כגינה בין להצטרף לשיעור ב"ס ויותר מבי"ס ובין לצירוף לרוב (או"ח סי' פ"ח סק"ז). כו' וכ"ו כשאין מחיצה בין החצר למקום הזרעים אבל אם יש מחיצה אין חלק א' שייך לחברו כלל ולכן בחלק החצר מותר לטלטל בכולו וממנו לבית ומקום הנזרע נידון לעצמו שאם הוא יותר מבי"ס אסור לטלטל אף בתוכו וכ"ש להוציא ממנו לחצר או להיפך ואם הוא רק ב"ס או פחות מותר לטלטל בכולו וכן ממנו לחצר ומחצר לו חוץ מכלים ששבתו בבית דאסור להוציא מהחצר לגינה לד' התוס' ולכן ראוי שלא לאכל או לשתות בגינה בשבת שא"א ליהנות בזה וכ"ש אם הוא יותר מבי"ס דאסור לטלטל יותר מד"א (סק"פ"ג וע"ל סי' של"ו דין ב').

כז' וכל דינים אלו הוא בזרע תבואה או ירק אבל נטע אילנות בחצר או בקרפף שהוקף לדירה ברובו או בכולו אפי' אינם נטועים שורות שורות אלא מעורבים אינם מבטלים הדירה דעבידי אינשי לנטוע אילנות בחצרות כדי להסתופף בצילן (ס"ט וסק"ג ס"ד ס"ה וע"י בפסקי חזו"א שבסוף ס' מנוחה נכונה) ואם לא נטעו לני החצר יש להסתפק (חזו"א מעשרות סי' ה' סק"ח).

כח' יש מאחרונים שמצדדים להקל בעיר מוקפת חומה ששם אין זרעים שבעיר מבטלין היקף דירה של חומה במקום שהבתים נבנו תחלה ואח"כ הקיפו בחומה ודוקא שאין מקום הזרוע גדור במחיצות אלא פרוץ לחומת העיר אבל אם הוא גדור במחיצות בודאי אין להקל (ר"ל לטלטל בתוך מקום הזרעים) שבלא"ה הרבה מפקפקין על היתר זה [כג] (בה"ל ד"ה אבל) ובחזו"א כתב שנראין דברי האוסרין והלכך בנזרע רוב המקום המוקף כל העיר אסורה אף אם מקום הנזרע פחות מבי"ס ומקום הבתים אין מצטרפין לרוב הדירה ואם נזרע מיעוטה אם הוא יותר מבי"ס כולה אסורה ואם הוא ב"ס מותר לטלטל כלים ששבתו בחצר ובמקום הנזרע אבל אסור להוציא מהבית אף למקום שלא נזרע לדעת התוס' ואם הוא פחות מבי"ס מותר להוציא מהבית להגינה וכנ"ל דין כ"ה [כד]. וכ"ז כשמקום הגינה אין מוקף אבל אם הוא מוקף נידון בפ"ע והעיר בפ"ע לכן אם הם יתרים על ב"ס אסור להוציא מהעיר לתוכן ומתוכן לעיר ואם הם פחות מבי"ס (או ב"ס) אף שארכן יתר על רחבן (וע"ל דין ג' שמחמיר בארכן יתר על רחבן) מותר להוציא מהן לעיר ומעיר לתוכן כלים ששבתו בחצרות אבל כלים ששבתו בבית הוא מחלוקת התוס' ורמב"ם כנ"ל דין כ"ג ואם העיר נפרצה להן ב" (נ' דצ"ל ביתר מ"י) אסור וכן אם מבוי נפרץ להן במלואו אף בפחות מ"י אסור (או"ח סי' פ"ח סק"ה וסי' פ"ט סק"ז).

כט' מי שיש לו גינה בתוך העיר ואין דר תוך העיר והגינה פחות מבי"ס בין שהיא מוקפת ובין שאינה מוקפת אסור להוציא מהעיר לתוכה כלים ששבתו בבית אף לדעת הרמב"ם בדין כ"ג בלא שיתוף ומיהו שיתוף מהני לדעת הרמב"ם הנ"ל ודוקא שיתוף אבל עירוב לא שייך שאין עירוב בלא בית (חזו"א או"ח סי' פ"ט סק"ז והוא רק לדעת רש"י בסי' שע"ו דין ה' כמ"ש שם סי' צ"ד סק"א וע"ש בסי' שע"ו [כה] שיש להקל כדעת התוס').

ל' קרפף יותר מבי"ס שהוקף לדירה ונכנסו בו מים אם המים ראויים לשתית אדם או לכביסה וכדומה [כו] אין מבטלין הדירה אפי' אם המקום שנתפשטו שם יותר מסאתים ואפי' נתמלא כל החצר מותר לפ"ד רוב הראשונים [והראב"ד מחמיר בנתמלא כולו] (סי"א וסק"פ"ה פ"ז ושה"צ) ואם יש למים מחיצות גבוהות י"ט או מתלקט י' מתוך ד' נידון מקום המים כגינה אף שראוי לתשמיש ולד' הריטב"א אפי' ראוי לשת"י ולד' התוס' דווקא באין ראוי אלא לכביסה ולבהמה ולכן אם מקום המים יתר מבי"ס נידון ככרמלית ואם פחות מבי"ס עכ"פ אסור להוציא מהמים לבית לד' התוס' לעיל דין כ"ג אך ראוי דמים הראויים פחות מבי"ס הוי כרחבה דמותר גם לפ"ד התוס' כנ"ל שם וצ"ע (חזו"א או"ח סי' פ"ט סק"ד) וכ"ז דווקא שהמים קוו וקיימי בתוך הקרפף אבל אם המים נכנסין ויוצאין מצד אחר הוי כרמלית כנ"ל סי' שני' דין ב' ח' (סק"פ"ד ושה"צ) ובחזו"א כתב שאפי' המים נכנסין ויוצאין יש להקל כאן במים הראויין כיון שאין בנקבים ג"ט כנ"ל סי' שני' דין ה' (או"ח סי' ק"ד סק"א) ואפי' המים כיוסו את כל המחיצה יש להקל כדעת הרשב"א וריטב"א לקמן דין ל"ג שאין מבטלין את המחיצה (חזו"א סי' ק"י"ג).

לא' ואם המים אין ראויים לא לשת"י ולא לכביסה [כז] נכנסו ביה עכו"רים מאד דינם כזרעים שאם נתפשטו ברובו כולו אסור אפי' אין בהם סאתים ואם במעוטו אם יש בהם יותר מבי"ס כולו אסור (סי"א וסק"פ"ח פ"ט) ונראה דדווקא בלא דעתו לפנותו לימים רבים אבל אם דעתו לפנותו מיד או שידוע שיעברו ולא ישתהו שם אין סברא שמתבטל הדירה וכ"ש שא"צ לפרוץ ולגדור לשם דירה אחר שפינה המים ולמעשה צ"ע (חזו"א או"ח סי' פ"ט סק"ד וסי' ק"ד סק"א) וכ"ז דווקא שיש עומק המים י"ט וכגון שמתלקט י' מתוך ה' דאז כיון שיורד בסופו בעומק י' נחשב גם כל המים ככרמלית (שאם מתלקט י' מתוך ד' הו"ל כמחיצה כדבסמוך) (סי"א וסק"פ"ט ושה"צ) ולפ"ד החזו"א במתלקט י' מתוך ה' לא נחשב לכרמלית אלא במקום שיש בעומקו י' [כח] אבל במקום המדרון עד י' אין מצטרף לא לרובו ולא לב"ס ומ"מ אם יש במקום שעמקו י' ב"ס או שהוא רוב החצר נאסר גם כל המדרון וכל החצר משום שהוא פרוץ למקום האסור (או"ח סי' פ"ט סק"ג) ויש מחמירים אפי' אין בעמקם י"ט [כט] וראוי להחמיר שלא במקום הדחק מיהו אם נתפשטו בפחות מג' מותר לכ"ע דראוי להשתמש שם (בה"ל ד"ה והוא) ובחזו"א כתב שאינו מוכרח וי"ל דגם בפחות מג' אסור אם אין תשמיש במקום הזה וכ"ש אם נחא לי' בהני מים א"כ בטל תשמיש החצר וצ"ע (או"ח סי' פ"ט סק"ד) וכ"ז דווקא כשאין עמוק י"ט בשפתו וגם אין מתלקט י"ט בתוך הילוך ד"א דאל"ה הו"ל כותלי המים עצמן מחיצה בין מקום המים לשאר החצר ואין אסור אלא מקום המים עצמן ודעת הריטב"א דגם מתלקט י' מתוך ד' לא מהני לעשותו מחיצה כיון שממולא במים אא"כ מתלקט עשרה מתוך ג' טפחים ולמעשה צ"ע ואם הגידודין למעלה מהמים טפח אפשר דמודה הריטב"א דאף מתלקט י' מתוך ד' הוי מחיצה (סק"פ"ט ובה"ל ד"ה דינם וחזו"א או"ח סי' ק"ג סק"ז) ובחזו"א מסיק דהריטב"א לא בא לחלק בין מחיצה זקופה למתלקטת י' מתוך ד' אלא כונתו שאם יש הפסק ג"ט מהמקום היבש שבחצר עד התחלת המחיצה אז כל החצר אסורה והמחיצה המכוסה במים אין יכולה להתיר כאן כיון שהמים שאינם ראויים לתשמיש הם סיבת ביטול הדירה אבל אם אין ג"ט ביניהם החצר מותרת (או"ח סי' ק"י"ג).

לב' כתב בחזו"א מים ששטפו את החצרות בזמן הפשרת השלגים ויצא הנהר מעל גדותיו אם כל מחיצות החצר שלמות והמחיצות נראין מעל המים טפח אם המים ראויין לשת"י או לרחיצה [ל] אף אם המים עמוקים י"ט והחצר יתרה על ב"ס החצר מותרת ואם אינן ראויין לתשמיש החצר אם אין המים עמוקים י' החצר מותרת אף שאין המים נכנסין ויוצאין כנ"ל דין ל' (וע"ל דין ל"א דשלא בשעה"ד יש להחמיר אף שאין עמוקים י' [לא]) אבל אם הם עמוקים י' והחצר יתרה על ב"ס נעשה החצר כרמלית [ואם אין המים משתהים שם ע"ל דין ל"א] ואם היא פחותה מבי"ס דינה כקרפף פחות מבי"ס לעיל דין כ"ג (או"ח סי' ק"ד סק"א).

לג' אבל אם אין המחיצות נראות למעלה מהמים טפח נסתפקו התוס' די"ל דבטלו המחיצות ונעשה כרמלית כיון שהמחיצות מכוסות ואין חילוק בזה בין שהמים ראויין לשת"י ובין אין ראויין ובין חצר קטנה פחותה מבי"ס ובין גדולה ואפי' המים מתעכבים בחצר ואין יוצאים ואם המים עמוקים פחות מ"ט מעט צ"ע אם מבטלין המחיצות וכ"ז לד' תוס' ורמב"ם אבל דעת הרשב"א והריטב"א שמים שכיסו את המחיצות אין מבטלין אותן לעשותן כרמלית ויש מקום לסמוך עליהם להקל כיון שאינו אלא איסור דרבנן ואם נפרצו המחיצות עד י' אמות נ' דיש להתיר אף במים נכנסין ויוצאין ואף שעמוקים י' כנ"ל סי' שני' דין ד' ואם המים עוברין תחת צו"ה והוא יותר מ"י אמות נ' דאין המים מבטלין המחיצה (חזו"א או"ח סי' ק"ד סק"א וסי' ק"י"ג) ושם חזר ממש"כ בסי' ק"ג סק"ז במוסגר וכן רמז בסי' ק"ד סק"א דגם דעת הריטב"א כתוס' וע"ל סי' שס"ג דין ע"ח אם הבור עמוק י' תחת הצו"ה).

לד' ואם המים כיסו המחיצות שבין חצר לחצר ולא עירבו לד' הרשב"א אסור לטלטל בהחצרות וצ"ע אם מהני בזה עירוב או ביטול רשות [ואפי' באו המים בשבת אין להתיר לטלטל על המים מהבית וע"ל סי' שני' דין ט'] ולד' הריטב"א י"ל דאין אסור מיהו אם יצאו בני חצר מבתיהם בע"ש לכ"ע אין אוסרים את חצרים את חצרים אך לד' רש"י בסי' שע"ו דין ה' [לב] דווקא אבני חצרים אין אוסרים אבל על אחרים אוסרים ואם יצאו בשבת תלוי במחלוקת בסי' שע"א דין א' וכאן עדיף הואיל שאין הבית ראוי עתה לדירה (חזו"א או"ח סי' ק"ד סק"א).

לה' נהר המקיף את העיר וגידודי הנהר גבוהין י"ט מתירין את העיר וא"צ שהגידודין יצאו טפח למעלה מן המים כיון שאין המים עוברין את גדותיו ואם שטפה הנהר את העיר לד' תוס' ורמב"ם (בדין ל"ג) אפשר דאסור וכן כשנקרש הנהר וכיסה השלג את הנהר ואת כל פני העיר י"ל דאסור אף להסוברים בסי' שס"ג דין ע"ג דקרישה אין מבטל את המחיצות וכ"ז לד' תוס' ורמב"ם אבל כבר נתבאר בדין ל"ג שיש מקום להקל כד' רשב"א וריטב"א שאין מחיצות מכוסים מתבטלין והעיר מותרת (חזו"א או"ח סי' ק"ג סק"ח וע"ע בדינים אלו לקמן סי' שס"ג דין ע"ד).

לו' בוסתנא יותר מבי"ס שלא הוקפה לדירה ובה אכסדרה שמחיצותיו עשויים לנחת ולצניעות דלא מהני כנ"ל דין ב' ועשה מחיצה של קנים פחות פחות מג' מהאכסדרה עד פתח הבוסתנא אם האכסדרה סמוכה לכותל האמצעי של הבוסתנא או שלא הי' יותר מ"י אמות ממנה עד כותל האמצעי וכן אם סמוכה לכותל מן הצד או שלא הי' יותר מ"י אמות עד הכותל שמן הצד מהני עם עשה מצד א' כזה (1) אם החלק הזה נעשה פחות מבי"ס ומותר לטלטל בתוכו [ולענין כלי הבית תלוי במחלוקת תוס' ורמב"ם לעיל דין כ"ג] אבל אם יש שם יותר מ"י אמות צריך לעשות שביל ע"י מחיצות מב' צדדין כזה (2) ואז מותר לטלטל בהשביל [או החלק שגדר מצד א' כנ"ל] להבית מותר לטלטל גם משביל לבית [אבל מהאכסדרה צ"ע אם מותר להוציא לבית לד' התוס' בדין כ"ג דאפשר דדינה כרחבה דנתבאר שם דמותר לכ"ע] אף שמחיצותיו לנחת ולצניעות אבל מהשביל לבוסתנא אסור ואם יש עוד פתח הבית פתוח ג"כ לבוסתנא או שיש פתח במחיצות הקנים לבוסתנא יש להסתפק אם מתיר לטלטל בכל הבוסתנא דהוי עתה כפתח ולבסוף הוקף מיהו אם השביל רחב י' אמות (נ' דצ"ל יותר מ"י אמות) ודאי מותר כנ"ל דין י"ז (חזו"א או"ח סי' פ"ח סק"ט ל' ל"א).

לז' קרפף בית סאתים מצומצם שלא הוקף לדירה והי' כותל א' מפסיק בינו לחצר ונפרץ הקרפף במלואו לחצר אבל להחצר נשאר גיפופין מהצדדין אם נפרץ ביותר מעשר אמות שניהם אסורין [לג] אבל אם לא נפרץ ביותר מ"י אמות החצר מותרת לטלטל אבל הקרפף אסור מפני שמקום המחיצה מיתרו ונעשה יותר על ב"ס ואפי' אין במקום המחיצה רחב

שערי הלכות

תורה שהביא כמה שיטות בזה.
כד. וע"ש במש"כ בשע"ה אות כ"א לדעת מרן.
כה. ועמ"ש בשע"ה אות ה'.
כו. בשו"ע פסק דוקא לשתיה, ועיין שע"ה צ"ע אות פ"א.
כז. לדעת מרן כשאינם ראויים לשתיה לבד הו"ל כזרעים, וכנ"ל באות הקודמת.
כח. יעו"ש שהוכיח כן גם מלשון מרן בבי".
כט. ובשו"ע פסק לאסור דוקא בעמוק י' טפחים.
ל. ע"ל באותיות כ"ז, ויל"ע בזה.
לא. ונתבאר לעיל באות כ"ט לדעת מרן להקל בזה.
לב. יעו"ש בשע"ה אות ה' לדעת מרן להקל בזה.
לג. לשון השו"ע קרפף בית סאתים מצומצם וחצר שנפרצו במילואם זה לזה, ובמשנ"ב הביא מהאחרונים דלאו דוקא הוא אלא דבבית נשאר גיפופין [ובתו"ש ביאר טעם הדין כלשון השו"ע דשניהם פרוצים במילואם, ולא הסכים עמו המשנ"ב]. וכן הוא הסכמת האחרונים, ועיין כה"ח ס"ק ק"ד ק"ה. [שו"ר שאפשר לדקדק מהב"י כהסכמת האחרונים הנ"ל שהביא מהמ"מ בשם הרשב"א דבעי שכתלי הקרפף נכנסים לחצר, ושם המ"מ כתב שיטת הרשב"א, והסכים עמו היפך השיטות ששניהם פרוצים זה לזה, והב"י דילג השיטה ההיא והביא רק הרשב"א.]

לדעתו והביאו בסי' י"ט, וכתב דע"כ המחמיר תע"ב. וגם בעיקר סברת המו"ק נ"ל דיש לחלק, דבהיקף חומת עיר ויש בתוכה רה"ר הא דמהני הוא מחמת דאם יש חומה אין כאן רה"ר והכל רה"י וע"כ מהני, משא"כ כאן מקום הזרעים גם אחרי שהוקף הלא לא חשיב שהוקף לדירה, וכל מקום הזרעים אסור את העיר הפרוצה לה, וגם דעת החזו"א להחמיר וכמ"ש כאן בהמשך. וגם עוד יש מכתב מהחזו"א, והודפס בחזו"א על עירובין כ"ג ע"ב, שכתב דכל המחלוקת רק באופן שמקום הזרעים היה משמש קודם לכן חצר, וגם אחר שילקטו את הזרעים יחזרו לשמש כחצר, אבל אם מראש הוקצה לגינה ולא לתשמיש חצר, והוא יותר מבית סאתים, הרי המקום הזה כרמלית ולכ"ע אסור את העיר, וכ"ש אם מקום זה אינו של אחד מדירי העיר. [וע"ש שתפס עיקר טעם הרא"ש כהמשנ"ב]. שו"ר בישיביל עבדי ח"ב בהשמטות סי' ו' שהאריך בזה להקל, והביא תשובת הגרא"ז מלצר שדחה רוב סברות המתירין [וששתי למצוא שם עיקר הסברא הנ"ל להקשות ע"ד המו"ק שכתבה הגאון הנ"ל], אמנם היקל שם משום שניחא להו לבני העיר הטילו סביב הזרעים, וכסברת המתירים בפרחים [וצ"ע אם אפשר לומר כן בכל מקום]. וע"ע שם בסי' ח' שחזר הגרא"ז לחזק דבריו הראשונים. ועוד שם בחי"ד סי' כ"א שו"ט בענין זה, יעו"ש"ב הסברות בזה, וצ"ע. [ולענין מגרש פנוי ע"ל בדין ז'].

כג. ע"ש בביאוה"ל שכתב דעיקר סמיכת המקילים ע"ד הרא"ש דבבית לא נתבטלו המחיצות מחמת הזרעים, ופשטות דעת כמה ראשונים דאין חילוק בין קרפף לחצר, ולפ"ז מנ"ל לומר קולא בחומה של עיר, ולכאורה בתשובת הדבר שמואל שהביא הביאוה"ל להקל בזה כתב להקל מעוד טעמים, חדא דהלא מצער היא לגבי כל העיר, ולא יוכל לאסור מחיצותיה של כל העיר שיתבטלו לגבה, ועוד דדרך עראי הוא לזרעה, ועיקרה לשמור דירת העיר ולגינותיה. ובמו"ק תפס עיקר הטעם דאי מהני לרה"ר שתוך העיר, כ"ש שיעויל לקרפף שלא הוקף לדירה, וא"כ סמכו להקל גם בלא דברי הרא"ש. וגם מה שהביא הביאוה"ל עוד מדברי המחב"ר והאמ"ר דאין דעתם נוחה להקל, לא מצאתי כן בדברי המחב"ר, ואדרבה במחב"ר הבי"ד המו"ק להקל ולא העיר כלום, ונראה שהסכים עמו ועכ"פ לא חלק עליהם, וכ"כ בכה"ח ס"ק פ"ד לדעת המחב"ר כהמו"ק. וכ"כ בשו"ת זרע אמת ח"ג סי' מ"א להקל בזה. אמנם מה שהביא הביאוה"ל מדברי האמ"ר, כן כתב בס"ק י"ד, וכתב שכן משמע מסתמות דברי הטור ושו"ע [וצ"ע היאך משמע כן בדבריהם, הלא מה שסתמו ולא חילקו אפ"ל דמדלא הוזכר דין זה לא בגמ' ולא בראשונים ע"כ לא הביאו, וא"כ נימא דאדרבה היא הנותנת שלא כתבוהו הראשונים, ובאמת בכה"ח שם כתב ע"ד המאמ"ר דאינו מוכרח כן לדעת מרן, ומ"מ חש הכה"ח



לכולם (ס"ג וסק"כ כ"ב ושה"צ) ואם ב' החיצונים יתרים מב"ס אפשר דנחשבין כולן כא' ומותרין דנעשה כאילו אין מחיצות ביניהן ואם באנו לאסור החיצונים גם האמצעי אסור (חזו"א או"ח סי' ק"ו סק"ג).

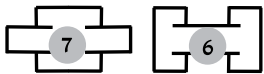

יד וכ"ז שאמרנו (בדין י"ב י"ג) דווקא כשכותלי קטנה נכנסין לגדולה כזה (6) (7) ויש בין קצה כותלי הקטנה עד כותלי הגדולה שבצידיהן ג"ט דאל"כ הו"ל נראה מבחוץ והו"ל כגיפופין גם להקטנה וכולם חשובים כמגופפים וכאילו אין א' מהם נפרץ לחברו ואין נותנים להם בא' מהם אלא ב"ס (ס"ג וסק"י"ב י"ח כ"ד כ"ה כ"ו כ"ז) וע"ל סי' שני"ח דין ל"ז [ח] שאם נמשך ד"א אפי' אין נכנסין לא מהני מטעם נראה מבחוץ ואם א' מהני מטעם נראה מבחוץ ואם לאו לא מהני (מבואר בסי' שע"ד בה"ל ד"ה וכשכותלי) ושיעור הכניסה ג"ט [ט] (בה"ל סי' שס"ה ד"ה וכגון) ובחזו"א מצדד דבכל שהו סגי (או"ח סי' ס"ז סק"י"ב).

סימן שסא. דין גג הסמוך לרשות הרבים

א גג הסמוך לרה"ר אם הוא גבוה י' טפחים לצד רה"ר בין אם לצד החצר הוא ג"כ גבוה י"ט ובין אם נמוך שם מ"ט הרי הוא רה"ר גמור ומותר לטלטל בכלו וממנו לחצר ומחצר לו ואפי' רבים משתמשים עליו שנותנין עליו כובעים וכלים קטנים וא"צ סולם מהחצר להתירו (סק"א ב' ושה"צ).

ב אבל אם לצד החצר הוא גבוה י"ט ולצד רה"ר אין גבוה י"ט רק תשעה רבדים משתמשים עליו [א] מותר לטלטל בכלו אבל אסור לבעל הגג להשתמש בו מחצרו מדרבנן עד שיעשה לו סולם קבוע שעומד שם תמיד בין בחול בין בשבת אבל אם מסלקו לפעמים לא מהני (ס"א וסק"א ג' ד' ה' ושה"צ ולפ"מ שפסק לעיל סי' שמה"ה דין י"ח [ב] דווקא ט' טפחים מצומצם).

ג ואם לא ה' גבוה י"ט אף לצד החצר לא מהני סולם כלל דהוי רה"ר גמור כשרבים מכתפים עליו וכשאין רבים מכתפים עליו הוי עכ"פ כרמלית (סק"א).

ד ואם הגג נמוך פחות מ"ט מכל צד ובתוכו עמוק י"ט כגון שחקק הקרקע בתוכו והשלימו ל"ט י"א דא"צ סולם דאין שם כרמלית עליו והוא רה"ר גמור [ובחזו"א סי' ק"ח סק"ו כתב דגם לדעה זו הוא מקום פטור ולא רה"ר] אבל דעת הרבה אחרונים דמדרבנן שם כרמלית עליו מלמעלה כיון שהוא נמוך מ"ט מכל צד וצריך סולם להתירו [ג] ובפרט כשרבים מכתפין עליו אפשר דהוי רה"ר גמור ע"ז ואפי' סולם לא מהני להתירו (סק"א) וכ"ז החזו"א דלא מהני מה שתוכו רה"ר (או"ח סי' ק"ח סק"ו).

ה חצר שנפרצה במלואה לרה"ר אפי' הפרצה פחותה מ' אמות הרי כל החצר דינו ככרמלית וכן מקום המחיצה [אפי' לא נשאר כלל בקצותיה שמקום המחיצה אינו תוך ב' ראשי המחיצה. חזו"א או"ח סי' ק"ז סק"י וסי' ק"י"ב סק"ה במכתב אות ז'] דינו ככרמלית [כדין צדי רה"ר לעיל סי' שמה"ה דין כ"ו] ואסור לטלטל בהם אלא בד' אמות [אבל מותר לטלטל ממקום מחיצה לחצר ששניהם כרמלית] ואסור לטלטל לשם מן הבית וכן משם לרה"ר ואם כרמלית סמוך לחצר מותר דכרמלית לכתחילה מטלטל אבל ברה"ר שלנו יש להחמיר דלכמה פוסקים יש לנו רה"ר גם בזה"ל כנ"ל סי' שמה"ה דין י"ד [ד] (ס"ב וסק"י ז' ובה"ל ד"ה או ושה"צ וע"ל סי' שמה"ה דין ו' [ה]).

ו ואם לא נפרץ במלואה רק נשאר מקצת הכותל אם אין הפרצה יותר מ' אמות מותר לטלטל בה ואפי' אם פרוץ מרובה על העומד ואם נפרץ בב' כתלים אם העומד מרובה על הפרוץ מותר כל שאין בפרצה יותר מ' אמות אבל אם יש בפרצה יותר מ' אמות אפי' ככותל א' הוי כל החצר ומקום המחיצה ככרמלית (ס"ב וסק"ח ובה"ל ד"ה או וע"ל סי' שפ"ד סק"ג ושם דין ד' מש"כ בשם החזו"א).

ז ואם נפרץ בקרן זוית שהפרצה אכלה בשני הכתלים של החצר בסופן זה אצל זה אפי' בפחות מ' אסור (ס"ב וסק"ח) בין במבוי בין בחצר (חזו"א או"ח סי' ע"ב סק"ב) וכ' הפ"מ דמסתברא שאם הפרצה פחות מאמה אין להחמיר אבל הרשב"א כתב דמג"ט ועד ד' צריכה החצר ב' לחיים במקום הפרצה ואם ה' ד' אין לה הכשר עד שימעטנה מד' (סק"י) והד"ט נמדדין באלכסון אבל אם נפרץ ב' טפחים במזרח וב"ט בדרום עדיין אין כאן פרצת ד"ט ומותרת (חזו"א או"ח סי' ע"ב סק"א) ואם הפרצה פחות מד"ט מותר לטלטל עד אלכסון הזויות כזה (8) אבל לא ברבוע (שם).



ח פרצה בקרן זוית נקרא כל שהפרצה אוכלת מזרח ודרום וכיו"ב ואין נ"מ בשיעורו שאפי' כל הפרצה במזרח כל שאין כותל דרום מגיע נגד כותל מזרח שאם יאריך כותל מזרח לא יפגע בכותל הדרומי ואפי' חסר משהו נקרא קרן זוית אבל אם נשאר כותל דרום קיים נגד סוף כותל מזרח מותר [ובר"ן מוכח דלדעת הרי"ף ג"ז אסור אבל הר"ן תמה עליו] (חזו"א או"ח סי' ע"ב סק"א י"א וסי' ק"י"א סק"ד וע"ל סי' שס"ג דין פ"ב).

ט קרן זוית אינו נידון לפי רוחות העולם אלא לפי בנין שאר הכתלים ולכן ב' דפנות כמין ג"ם ועשה כותל כנגדן באלכסון כזה (9) נידון בעומד מרובה וכן בקרן זוית כזה (10) ונראה שצריך עומד מרובה בזה הכותל האלכסון על הפרצה. ואם סתם באלכסון מכאן ומכאן וסוף הכתלים זה כנגד זה כזה (11) נידון בעומד מרובה (חזו"א או"ח סי' ע"ב סק"ד ה' וע"ל סי' שס"ג דין ל').

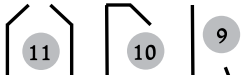

י נפרץ בקרן זוית ועשה שם צורת הפתח וכ"ש אם עשה ב' מזוזות ומשקוף עלי' מותר (סק"ט) וכן אם נעץ קנה כל שהו גבוה י"ט בסוף הזוית כזה (12) מותר לטלטל בכל הריבוע (חזו"א או"ח סי' ע"ב סק"ב) ודין תיקון מבוי או חצר שנפרץ בק"ז ע"י לחי ופס בכותל דרום כזה (13) יתבאר בסי' שס"ד דין ל"ד ל"ה בעזה"י.

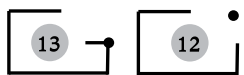

יא מחיצה עגולה כל פרצת ד"ט אסורתה דלעולם הו"ל כפרצה בקרן זוית (חזו"א או"ח סי' ק"י"א סק"ד לענין חריץ ותל).

יב נראה שחצר שנפרצה בה פרצות בכל הזויות בטל ממנה שם רה"ר מה"ת ואף אם אינו אלא מדרבנן מ"מ אינו רה"ר מה"ת ברבוע אלא באלכסון הפרצות כזה (14) (חזו"א או"ח סי' ע"ב סק"א).



יג (דיני פי תקרה) בית שנפרץ כותלו במלואו [ו] ואפי' הוא יותר מ' אמות (וע"ל סי' שס"ג דין נ"ט [ז]) אם נשאר הקירוי קיים אמרי' פי תקרה יורד וסותם ומותר לטלטל בו (ס"ב וסק"י"ג) ואפי' הוא למעלה מכ' אמה [ח] (סי' שס"ג סכ"ו בה"ל ד"ה אינו) ואפי' אין בעובי התקרה טפח (חזו"א או"ח סי' ע"ט סק"א) מיהו דווקא אם ה' ברוחב הקירוי ד"ט [ט] הא לא"ה ל"א פ"ת יורד וסותם (ס"ב וסק"ט"ו ובה"ל ד"ה וי"א) וגם דווקא שהוא בריא וחזק שיכול לקבל מעזיבה [י] (חזו"א או"ח סי' ס"ז סק"ד וסי' ע"ט סק"א וכ"ה בה"ל סי' שס"ג סכ"ו ד"ה אינו ובסי' שס"ה סק"ז) ודוקא שאין פי התקרה משופע [יא] [כעין גגין שלנו שעומדים בשיפוע אם לא ה' תקרה תחתיה] דלא אמרי' פי תקרה יורד וסותם אלא אם פי התקרה חלק (ס"ב וסק"י"ד) וכן אם ה' פי תקרה עגול לא אמרי' פ"ת יורד וסותם (חזו"א או"ח סי' ס"ז סק"ד וסי' ס"ח סק"י וסי' ק"ז סק"ז) וע"ל סי' שמה"ה דין ט' י"ד ט"ו וסי' שני"ח דין ו', אפשר דאפי' עומד מאליו ולא נעשה לשם תקרה אמרי' פ"ת יורד וסותם וצ"ע (סי' שס"ג סכ"ו בה"ל ד"ה ולפיכך וע"ל סי' שס"ג דין נ"ד וע"ל סי' שס"ג דין נ"ו אם אמרי' חבוט רמי ברחב ד', וע"ל סי' תר"ל סוף דין ה' דמוכח דהסכך לא נחשב פ"ת ואולי משום שאינו שוה).

יד אם נפרצו ב' מחיצות ונשאר הקירוי אם נשאר ב' מחיצות שלמות דבוקות זו בזו והמחיצות הנסתרים נשאר עליהם הקירוי שלא נסתר עמהם אמרי' פ"ת יורד וסותם [ג] אבל אם נפרצו זו כנגד זו לא אמרי' פ"ת יורד וסותם שנראה מפולש (ס"ב וסק"י"ז י"ח וע"ל סי' שמה"ה דין ט' בדין אם פתוחה לכרמלית) ולפ"ד התוס' אפי' נשאר בהן גיפופין ואפי' נפרצו בפחות מ' אם פרוץ מרובה מב' הצדדים או שה' יתר מ' בב' הצדדים לא אמרי' פ"ת יורד וסותם א"כ מצד א' עומד מרובה ופחות מ' ואז אפי' בצד השני פרוץ מרובה ויותר מ' אמרי' פ"ת ולפ"ד ריטב"א אם נשאר גיפופין אפי' משהו [ואין חילוק בין מבוי לחצר] ואפי' הפרצה יתר מ' אמרי' פ"ת ואפי' הפרצות זה כנגד זה (חזו"א או"ח סי' ע"ט סק"א וסי' ק"ז סק"י"ב י"ח) ויש מחמירין דלא אמרי' פ"ת א"כ יש ג' מחיצות שלמות וברביעית אמרי' פ"ת (סק"י"ג ובה"ל ד"ה ואמרי' וע"ש שנסתפק אם הרמ"א חשש לשיטה זו ובשעה"ד ודאי יש לסמוך על דעה ראשונה כמבואר בסמוך דין י"ז וע"ל סי' שמה"ה דין ט' מבואר דנקט להלכה כדעה ראשונה).

טו בית שנפרץ בקרן זוית אם הקירוי לא נפרץ ועודף על מקום הפרצה אמרי' דיווד וסותם עד למטה בארץ (בה"ל ד"ה עד) ואפי' אם גם התקרה נפרצה אלא שנפרצה ישר ואפי' יש ד' פיות כזה (15) מקרי מרוח אחת ואמרי' פ"ת (חזו"א או"ח סי' ק"ז סק"ט) אבל אם נפרץ גם הקירוי באלכסון אסור דכיון שאין התקרה שוה לא אמרי' פ"ת דפיתחא בקרן זוית לא עבדי (ונ' דשיעורו בד"ט כנ"ל דין ז'). (ס"ב וסק"י"ב ושה"צ).



טז בית שנחרב ונשבר הגג והמחיצה אם נשאר קורה רחבה ד' מתרת אפי' ביתר מ' [ד] אם הוא כדן פ"ת כנ"ל דין י"ג י"ד [ומותר לטלטל עד כנגד שפת הקורה החיצונה, סי' שס"ה מ"ב סק"ז] וא"צ שתהא הקורה ע"פ כולה אלא כל שמיעט החלל ונשאר י' מותר דהוי כפס ד' מיהו דווקא פי קורה החיצונה מתרת אבל אם ה' פיה החיצונה עגולה לא אמרי' פי תקרה בפיה הפנימית דצד הפנימי לא נעשה למחיצה לחוץ (חזו"א או"ח סי' ק"ז סק"ט"ז).

יז חצר שג' צדדיה גדורים במחיצות ובצו"ה וברוח הרביעי נתן קורה רחבה ד' נקרא מרוח א' ומתרת משום פ"ת ולכן מבוי שלא יכלו לעשות צו"ה בצד א' והוציאו זיז מא' הבתים שבקצה המבוי רחב ד"ט על ד"ט ומרובע בפיות כדן פ"ת ובריא לקבל מעזיבה מהני ואפי' לא יצא ע"פ כל המבוי רק מיעט הפתח מ"י נידון כפס ד' המתיר בחצר ואפי' אם הזיז ה' רחב אצל הבית ונתקצר אח"כ כזה (16) אמרי' בזה פ"ת לדעה ראשונה לעיל דין י"ד (חזו"א או"ח סי' ע"ט סק"א) ושם כתב דווקא בשעת הדחק הקיל בזה והמחמיר תע"ב אך אפשר דזה דווקא משום שה' שם ג"כ פרצה והיקל לחשוב מבואות שלנו כחצרות אף לקולא וזה דווקא בשעה"ד כמבואר בדבריו שם אבל בלא"ה ה' מיקל גם שלא בשעה"ד וע"ל דין י"ד וצ"ע).

יח פי תקרה הוא רה"ר דאורייתא לרוב הפוסקים והזורק לתוכו מרה"ר חייב (בה"ל ד"ה וי"א) והיא הלכה למשה מסיני (מבואר בחזו"א סי' ע"ז סק"ז) והא דלא מהני במפולש הוא ג"כ מדאורייתא (חזו"א או"ח סי' ק"ז סק"י"ח).

סימן שסב. איזה מחיצה קרוי מחיצה לטלטל

א אילן שענפיו יורדין למטה אם אינם גבוהים ג"ט מן הארץ ועיקרן במקום שמחוברין לאילן הוא גבוה י"ט או שבאמצעו גבוה י"ט שעשוי קשת אם אין שם רחב ד"ט במקום שגבוהין י"ט הו"ל

שערי הלכות

במשופע.
יב. כן צ"ל גם לפסק השו"ע דמ"מ טפח מיהא בעי, וכנ"ל בשע"ה באות ט', וע"ע בב"איה"ל בסי' שס"ג סט"ז ד"ה ולפיכך.
יג. בב"י הביא שיטת רש"י דאפילו בד' רוחות אמרינן פי תקרה, ושיטת הרי"ף והרמב"ם ור"ח דדוקא בג' רוחות גדורות והרביעית פרוצה אמרינן. ור"ת והרא"ש סברי כמ"ש כאן. ולכאורה מרן לדרכו היה צ"ל כהרי"ף והרמב"ם, ובשו"ע לא הביא כלל דין זה [ובמשנ"ב כתב דלא פסיקא ליה ולכן לא כתבו], ובביאור הגרי"א למד בשו"ע כהרי"ף והרמב"ם, וע"כ מיידי בנפרץ מרוח אחת יעו"ש.
יד. ע"ל בשע"ה אות ט'.

לקבל מעזיבה, דאין לה שם תקרה כשאינה בריאה, ואף דבב"י דקדק מהרמב"ם שלא הביא שיעור ד' טפחים לפי תקרה, וע"כ לא ס"ל האי שיעורא, וא"כ נימא מדלא הביא בריאה דא"צ בריאה, מ"מ צ"ל דיש לחלק דכאן בבריאה הוא ביאור לשם תקרה, וכיון שלא הוזכר להדיא בש"ס לא כתבו הרמב"ם, ומ"מ שם תקרה כשראו לקבל מעזיבה, משא"כ בשיעור תקרה הרמב"ם היה צ"ל, ומדלא כתב ש"מ דא"צ. ועכ"נ דזה מוסכם דבעי בריאה. ועיין תו"ש בסי' שס"ה ס"ק כ' שהבין שאין קפידא שיקבל מעזיבה, יעו"ש.
יא. ע"ל בסי' שני"ח בשע"ה אות ה', ומ"מ אין נ"מ בדין הכללי של פי תקרה, וכמו שפסק בשו"ע כאן להדיא דלא אמרינן יורד וסותם

ח. עיין כה"ח ס"ק כ"ו שהביא בזה מחלוקת ראשונים, ושהב"י היה מהסמ"ג דאמרינן פי תקרה גם ביותר מ', ובשו"ע לא הביא דין זה.
ט. בב"י כתב דנקטינן כשיטת רש"י והרמב"ם דאפילו אם אינו רחב ד"ט אמרינן פי תקרה, ובביאור"ה הביא עוד פוסקים שחולקים ע"ז לבד ממה שהביא בב"י, ובכה"ח ס"ק כ"ט הביא דמ"מ גם לשיטת רש"י והרמב"ם ופסק השו"ע טפח מיהא בעי. ושם בס"ק ל' הביא דכ"ה דעת האחרונים לפסוק כדברי מור"ם להחמיר.
י. נראה לומר דאף לפסק השו"ע דא"צ רוחב ד', בריאה בעי, דזה כתבו כמה ראשונים בדף ג' דפי תקרה לא אמרינן כשאינה בריאה



כרמלית אבל אם יש שם רחב ד"ט בגובה י"ט חשוב מחיצה ומותר לטלטל בכולו ואפי' במקום שאין גבוה י"ט דהו"ל חורי רה"י והוא שימלא האויר שבין הענפים בעצים או בקש שע"ז מתחזק המחיצה שלא יתנדנד ע"י הרוח וגם יקשור הענפים בארץ שלא ינידם הרוח[א] שכל מחיצה שאינה יכולה לעמוד ברוח מצוי' אינה מחיצה (ס"א וסק"ה ו' ז') ואפי' עושה אותה בביתו שאין שם רוח (בה"ל ד"ה שאינה וע"ל סי' שט"ו דין ג' בשם החזו"א שמפקפק בזה) וכתב בחזו"א נראה דווקא אם הרוח מפזרן שהן מתרחקים ג"ט זה מזה ובטל ל"י מחיצה באותה שעה ולכן פסול אף בשעה שנחין אבל אם המחיצה חזקה שאין הרוח יכול לפזרה אלא שמתנדנדת מעט לכאן ולכאן אבל בכל שעה היא מחיצה מעליא שפיר הוי מחיצה[ב] (או"ח סי' ע"ז סק"ו).

ב ודוקא עד בית סאתים מותר לטלטל בו ואפי' לא נטעו מתחלה לכך אבל אם הוא יותר מב"ס כגון שהיו ענפיו ארוכין מאד או שהיו הרבה אילנות סמוכין זה לזה אסור לטלטל בו אפי' נטעו להסתופף בצילו כיון שאינו עשוי לדור בתוכו אלא לישב בצילו לשמור השדות כנ"ל סי' שני"ח דין ב' (וע"ש אם יושב בה יום ולילה) ואם מילא הקש לשם דירה ממש אפי' לא נטע האילן לכך אם רוב הדופן מן הקש הוי מוקף לדירה[ג] וע"י תו"ש (ס"א וסק"ה ט' י' ובה"ל ד"ה ודוקא, ודין מחיצה העשויה לנחת ולצניעות כתבנו בסי' שני"ח דין ב' ה').

ג חריץ שעמוק ה' טפחים ועשה על שפתו מחיצה גובה ה' וכן תל שגובה ה' טפחים מהארץ ועשה על שפתו מחיצה גובה ה' חשובה מחיצה לטלטל בתוכה ולכל דבר (ואם על גבי עובי המחיצה הוי רה"י ע"ל סי' שמ"ה דין ה' ט') ויש להסתפק אם צריך שיהא התל דווקא זקוף בגובה הא לא"ה אין מצטרף להמחיצה כ"ז שאין הוא בעצמו מתלקט י"ט מתוך ד' או דילמא אפי' הוא משופע ומתלקט ה' טפחים מתוך ב' מצטרף להמחיצה עוד יש להסתפק אם התל ה' פחות מג"ט ועם המחיצה יהי' י"ט כגון שעשה על גבו מחיצה ח' טפחים אם מצטרף דאפשר דפחות מג"ט בטל לגבי רה"י ונמצא שאין לו רק מחיצה של ח' טפחים (ס"ב וסק"ה י"ב ובה"ל ד"ה תל, ודין הפסק בין ב' חצרות יתבאר בסי' שע"ב בעז"ה).

ד תל גבוה ה' טפחים ועשה על גבה מחיצה ה' והרחיקה משפת התל לפניו פחות מג"ט אפי' יותר לפ"ד הגר"א משמע דמצטרף ואפי' יותר מד"ט ולפ"ד השו"ע צ"ע[ד] ואם עשה תל ע"ג תל אפי' הרחיק העליון בפנים ג"ט ויותר מסתבר דמצטרף (בה"ל ד"ה שעשה) ודעת החזו"א דבין בתל ע"ג תל ובין במחיצה ע"ג תל אם הרחיק ד' טפחים אין מצטרף כנ"ל סי' שני"ח דין כ' שם ג' ע"ל סי' שמ"ה דין כ"ט (וע"ע בדיני תל המתלקט לקמן סי' שס"ג דין פ"ד ולעיל סי' שמ"ה דין ז').

ה ספינה אם יש לה מחיצות גבוהות י"ט מותר לטלטל בכולה אפי' הוא יותר מב"ס החשובה מוקפת לדירה ומודדין המחיצות וקרקעיתה ואע"פ שיש איזה טפחים במים וגם עובי הנסרים שבקרקעיתה מצטרף להשלים לגובה ה' ואפי' היא עמוקה באמצעיתה י"ט ובראשיתה היא משופעת והולכת כלפי מעלה כדרך ספינות קטנות אפי' כולה רה"י דמה שבראשה דין חורי רה"י יש לה (סי' וסי' שס"ו סקט"ו ט"ו וסי' ת"ה ס"ז וסקל"ב ל"ג ל"ד ל"ה וע"ע לקמן דין ל"ו דיני מחיצות הספינה ע"י עומ"ר וע"ל סי' שס"ו דין כ"ז לענין עירוב בספינה).

ו כפה הספינה לדור תחתיה הוי רה"י אף עלי' ואפי' היא יותר מב"ס מותר לטלטל שם דכיון דלמטה מוקף לדירה אמרי' גוד אסיק והוי כאילו למעלה ג"כ מוקף לדירה ואם כפאה לזופתה אם היא יותר מב"ס אין מטלטלין בה אלא בד"א ואפי' תחתיה[ה] וכ"ש למעלה דבזה שכפאה לזופתה ביטל מחיצותיה מתורת דירה (ס"ד וסק"ח כ"ט).

ז ואם אין לספינה מחיצות של י' טפחים או שנפרץ במקום א' פרצה יותר מ"י אמות או שהי' פרוץ מרובה על העומד הוי ככרמלית ואין מטלטלין בה רק בד' אמות ואפי' נפרצה בשבת ומותר לטלטל מתוכה לים ומן הים לתוכה דמטלטל מכרמלית לכרמלית ואם יש בתים בספינה אסור להוציא מהבתים לספינה שמוציא מרה"י לכרמלית (סי' שס"ו ס"ב וסק"ה וסי' ת"ה ס"ז וסק"ח ובה"ל ד"ה ואם).

ח ספינות קטנות הרחבות מלמעלה וקצרות מלמטה עד כחודו של סכין אם יש להם מחיצות של י' טפחים הוי רה"י דאמרי' גוד אחית מחיצתא (סי' שס"ו ס"ב בה"ל ד"ה ואם) וכן פסק בחזו"א (או"ח סי' ס"ח סק"ג וע"ש בסק"א ובסק"ג שמיישב ד' האגודה ומפרשו ומ"מ להלכה מסיק דלא קיי"ל כן) ומ"מ האויר שעלי' עד לרקיע נמשך ביושר מכנגד שפתה העליונה עד לרקיע ואף אם יעשה עוד מחיצה באויר ויכוונה באופן שאם ימשוך מחיצות התחתונות על מדת אלכסון יפגעו במחיצות העליונות ויהא האויר שביניהם נידון בעומד מרובה על הפרוץ מ"מ אין רה"י אלא כנגד מחיצות התחתונות ביושר אם לא בפחות מג"ט (חזו"א או"ח סי' ע"א סק"ו).

ט ספינה שיש לה דפנות וקרקעית העשויות נסרים וחלל בין הנסרים והמים נכנסין בה ויושבים בה כמו במים אפי' היא רה"י אפי' יש בין נסר לנסר רוחב ג"ט שאנו רואין כאילו דופני הספינה עקומים ומסבבים כל הספינה ונמצאו הנסרים מחוברים (סי' שס"ו ס"ב בה"ל ד"ה ואם) וכתב בחזו"א דווקא בספינות האלו שכן הוא צורך דופנותיהן וקרקעותיהן אמרי' גוד אחית משא"כ בשאר מחיצה תלויה צריך שוליים מעליא כנ"ל סי' שמ"ה דין י"ב וע"ש דיני השוליים (או"ח סי' ס"ח סק"ד).

י מחיצה העומדת מאלי' ולא נעשית לשם מחיצה כשרה[ו] ואפי' לא סמכו עלי' מע"ש (ס"ג וסקט"ז).

יא מחיצה שנעשית בשבת כשרה [ואפי' לא נעשית ג"כ לשם מחיצה] וה"מ שנעשית בשבת בשוגג שלא ידע שהיום שבת או שסבר שמותר לעשותו בשבת [או שעשאה גוי] אבל אם עשאה במזיד הוי מחיצה להחמיר לחייב הורק מרה"ר לתוכה אבל לא להתיר לטלטל בתוכה משום קנס ואסור גם לכל אדם לטלטל ע"י זו המחיצה באותו שבת ובפמ"ג מסתפק אם לעושה המחיצה מותר בשבת הבאה ולפ"ד הגר"א בסי' שני"ח דין ז' [ז] ודאי דמותר ואם צוה ראובן לשמעון לעשות מחיצה כדי לטלטל בה או שידע שמעון עושה בשבילו והי' ניחא לו שתעשה כדי שיוכל לטלטל בה משמע ברמב"ם דשוב אסור לראובן לטלטל בה אף ששמעון עשאה בשגגה[ח] דלדידי' נחשב כמזיד (ס"ג וסק"ה י"ח י"ט ושה"צ ובסי' ת"ג שה"צ אות ג' וע"ל סי' רע"ו דין א' [ט] לענין לומר לגוי לתקן את העירוב שנתקלקל בשבת).

יב וכ"ז במחיצה שנעשה על ידה בשבת רה"י בין שלא היתה מתחלה כלל ובין שהיתה ונפלה או הסירה בשבת וחזר ועשאה[י] אבל אם בלא"ה ה"י אותו המקום רה"י שהי' מוקף מחיצות והי' מחיצה בין ב' דורות מע"ש שעל ידה נתחלקו הדירון [כגון במחצלות קשורות שלא ינידם הרוח כנ"ל דין א' וסי' ש"ע דין כ"ו] ועברו כל א' בפ"ע ואח"כ נפלה המחיצה בשבת ונאסרו (ע"ל סי' שע"ד דין ג' וצ"ע) אז אם חזר ועשאה אפי' במזיד חזרה להתירה הראשון ואם לא היתה מחיצה ביניהם כלל מע"ש או שהיתה ונפלה קודם שבת ועשאה בשבת אף שהוא רק לחלק הדירון אסור (ס"ג וסק"כ כ"ג כ"ו וע"ל סי' שני"ח דין י"א).

יג בכל עושים מחיצה בכלים ובאוכפות ואף שעתידים ליטלם אחר השבת ודינם כמחיצה מעולה שמותר אף ליחיד יותר מב"ס כנ"ל סי' ש"ס ואפי' בעלי חיים ובלבד שיהיו כפותים מבעו"י כדי שלא יברחו ועוד כדי שלא יהא הפסק בין חלל שבין רגלי הבהמה לארץ אבל כשכופתה שוכבת בגופה על הקרקע ודווקא באופן שיש י"ט בגובה אף כשהיא שוכבת (ס"ה וסק"ל ל"ו ובה"ל ד"ה עד וע"י בסי' תר"ל סק"ד דבשבת ויו"ט אין לעשות מחיצה מבע"ה אפי' ע"י עניבה וע"ש בשה"צ אות נ' וע"ל סי' תר"ל דין י"ח).

יד בני אדם העומדים זה אצל זה ומוקפים מארבע רוחות מחיצה גמורה היא וביניהם רה"י ואפי' עומדים ברה"ר וכ"ש בכרמלית ואפי' יש ביניהם ג"ט כ"ז שאין ביניהם יותר מרחבן נותר בעומד מרובה על הפרוץ ואם היו מהלכין אם יש בין חלל רגליהם ג"ט על ג"ט צריך שיעמדו זה לזה תוך ג"ט ואם לאו נותרין בעומד מרובה על הפרוץ (וכן נראה שהסכים בחזו"א או"ח סי' ע"ז סק"ה) וצ"ע ואין לעשות מחיצה של בנ"א רק בשעת הצורך ובשעת הדחק ואם שכח דבר א' ברה"ר מוטב שיוליך שם תינוקות שיביאו הדבר בלא מחיצה[יא] באופן שנתבאר בסי' שמ"ג דין ב' מלעשות מחיצה של בנ"א ושיביאנו גדול. וכ"ז כשיש אנשים מרובים דלא שכיח שיתפרדו אבל באנשים מועטים צ"ע אם ברה"ר יש לסמוך ע"ז אפי' מדוחק שמא יתפרדו בתוך כך עד שיהי' ביניהם פרוץ מרובה על העומד (ס"ה ז' וסק"ח מ"ד ובה"ל ד"ה ואפי' ושה"צ).

טו הא דמהני מחיצה של בנ"א דווקא שלא ידעו שהועמדו לשם מחיצה [ואפי' אם האיש שהעמידם רוצה להשתמש במחיצה זו אין לחוש[יב]] ואפי' אח"כ הרגישו אין לחוש כיון שמתחלה לא הי' לו לחוש שידעו אבל אם ידעו אפי' א' מהם יודע שהועמד לשם מחיצה אסור אפי' בדיעבד כדן מחיצה הנעשה בשבת לעיל דין י"א[יג] [ואם העמידם מע"ש יש להקל בשעת הדחק] ואם

שערי הלכות

בקשר האסור מדרבנן במקום מצוה שרי אפילו ביהודי יעו"ש. י. בשו"ע חילק גם במחיצה שנעשית על ידה רשות היחיד, דאם היתה ונפלה שרי אפילו במזיד וכשיטת הר"ן, אולם רוב האחרונים החמירו בזה כמ"ש כאן, וגם בב"י כתב דממשמעות הר"ף והרמב"ם להחמיר יותר דלא חילקו, ואף בכה"ג שהוא רק לחלק דיורין ככהכא אסור במזיד, וכשיטת רש"י, ועיין כה"ח ס"ק ל"ג שכתב לענין דינא כמ"ש כאן להתיר רק במחיצה שבין החצירות, ויל"ע עוד בזה. יא. מקורו בשבלי הלקט, והביאו בב"י והשמיטו בשו"ע. יב. בשו"ע הביא דעת הרמב"ם בשם יש מי שאומר שלא יעמיד אותם אדם שרוצה להשתמש במחיצה זו, וכאן פסק כשיטת הרשב"א, וכמ"ש המשנ"ב בשם הא"ר שכן משמעות שאר פוסקים, וע"ע כה"ח ס"ק ס"ד דבסי' תר"ל סי"ב משמע בשו"ע להקל גבי דופן לסוכה, ויל"ע. ואפשר לומר דמ"ש בשו"ע כאן בסוף סי' בלא תנאי זה שרוצה להשתמש במחיצה, הוא סתמא דלא כהרמב"ם, דפשטות לשונו משמע דקאי על אותו אדם שרוצה להשתמש שלא יעשה מחיצה כשאחד מהם יודע או עלול לדעת שהועמד לשם מחיצה [וע"ל בהמשך בשע"ה באות הבאה], וכאן בס"ז כשהתנה בשם יש מי שאומר, הו"ל ככל סתם ויש דהלכה כסתם. ולכן צ"ל דמש"כ בס"ז דין זה בשם יש מי שאומר, בא לומר דהוא שיטה יחידאה וכמו שהביא ע"ז חולקים בב"י. ואמנם לענין הראיה מסי' תר"ל יש להקשות דהלא זה הוא לשון הרמב"ם בספ"ד מהלכות סוכה, ומה שנתרץ בדברי הרמב"ם נתרץ גם בדברי השו"ע, וא"כ ליכא ראיה. ועיין בנה"ש כאן בסוף סק"ג דתירץ בדברי הרמב"ם דהלא כל האיסור הוא מצד זילותא דשבת, והתם דהוי דופן למצות סוכה דאורייתא ליכא בזה זילותא לשבת, וע"כ אין ראיה מדברי השו"ע שם דדעתו להקל, ונשאר רק הדקדוק הנ"ל, וצ"ע. ומ"מ האחרונים הקילו בזה. יג. עיין כה"ח ס"ק נ"ו הטעמים בזה.

לצרף מחיצה ביותר מג"ט, ול"א בזה מתלקט. [ושם הביא רק דברי המג"א שאוסר, וא"ש שהביא כאן בפשיטות לאסור]. והנה המשנ"ב כאן מסתפק, ובסי' שמ"ה ס"ק ס"ג כתב את החילוק מסוכה, והביא דבמקום שאין מחיצות החיצונות להמג"א ל"מ במרחק ג"ט, והא"ר מפפק בזה ודעתו דלהר"ן מהני, וכאן לא הביא מזה כלום, ורמז לזה כאן בשו"ה דשם מיירי כשיש שם גג, וכאן מיירי בלא גג, וחילוק זה איתא בחזו"א סי' ס"ה ס"ק ס"ב לדעת הר"ן ששם התייר כיון שבמקורה יש דין של חורי רה"י, משא"כ באינו מקורה, ושוב בס"ק ע' חזר בו מזה, ואח"כ נראה שחזר בו מחזרתו. [ועיין פשט דברי החזו"א בנתיבות שבת פט"ז סוף הערה י']. אמנם במשנ"ב עדיין צ"ע שלא הביא משם לכאן, ואדרבה משמע התם דנוקט לעיקר כסברת הרא"ש לאסור וכדברי המג"א, ושם עם קירוי וכאן בלי קירוי מסתפק, ויל"ע בכ"ז. ה. ובב"י כתב דמדברי רש"י נראה דגם תחתיה אין לטלטל כ"א בד"א, אבל מדברי הרא"ש והטור נראה דתחתיה מותר, והב"ח חולק וכתב דגם לדעת הרא"ש והטור גם תחתיה אין לטלטל כ"א בד"א, וכאן בשו"ע נראה שפסק כשיטת רש"י, וכמ"ש בבאר הגולה [והיינו מדשינה וכתב אין מטלטלין בה ולא כתב עליה, ואפשר דכשכתב את השו"ע סבר כהב"ח הנ"ל], וכמ"ש כאן אפילו תחתיה. ועיין מש"כ בבני ציון סק"ט. ו. והיינו דוקא עד בית סאתים. כה"ח ס"ק כ"ד. ז. יעו"ש בשע"ה אות ד' דלדידן אין להקל בזה מדאין כן דעת מרן. [דכאן הלא מיירי לשבת הבאה, וחשיב קבע והוי דאורייתא, אבל דרבנן ע"ש לקולא]. ח. ובב"י הביא דעת הרמב"ם בזה, וסיים: ומיהו כתב המ"מ בשם הרשב"א דשרי, ושאינו עיקר לדברי הרמב"ם, וגם לא הביא דבריו בשו"ע, ונראה דלא פסק כן. אמנם עיין בשע"ה צ"ע אות י' דכתב דאפשר דבכה"ג דהמצוה היה מויד גם הרשב"א מודה. ט. יעו"ש במש"כ בשע"ה אות ד' לדעת מרן. ועוד שם באות ב'

סימן שס"ב
א. עיין שע"ה צ"ע אות ה'. ולמה שהביא בכה"ח ס"ק י"א מדברי הלבוש דמילוי האויר כדי שיהא ניכר שהוא למחיצה, והקשירה כדי שלא ינידם הרוח, לכאורה לק"מ. ועוד יל"ע לדברי המשנ"ב בדעת הרמב"ם דאם עשה אחד מהם או מילא האויר או קשר וע"ז אינו נד ברוח מצויה, מ"ט לומר דאינו מחיצה, דהלא הקשירה הוא רק היכי תמצוי שלא יזד וזוהו מצוה לקשור, וצ"ע. ואפשר לומר בהבנתו דהוא תקנת חכמים לעשות שניהם כיון שבד"כ הוא נד, ולזה הקשה בדברי הרמב"ם דמנ"ל הא, אך בלשון הרמב"ם בפרק ט"ז הכ"ד וגם בהלכות סוכה ספ"ד לא משמע כן. ובאמת במעשה רוקח על הרמב"ם שם ביאר דהרמב"ם מיירי בעץ שאינו חזק, וע"י כן הוא נד ברוח בלא קשירה, אך בעץ עב אה"נ א"צ קשירה. וכע"ז הביא בכה"ח ס"ק י"א וכן בבני ציון סק"ג. ב. ובהלכות שלמה בריש הלכות סוכה בפ"ו אות א' בדבר הלכה שם כתב דמדברי כל הראשונים ומלשונות הפוסקים והמשנ"ב לא משמע כן, וע"ש מה שציין באורחות הלכה. וכן מסתמות הרמב"ם והשו"ע כאן לא משמע כן. וכ"ה בסוכה דף כ"ד ע"ב ברש"י ורישב"א והמאירי שם. וע"ע מש"כ בזה בעמק ברכה בעמ' ע"ח. [ומש"כ שם מדברי הרמב"ם בפירוש המשניות במקור הרמב"ם, זה אינו יעו"ש]. ג. עיין כה"ח ס"ק י"ח מחלוקת אחרונים באיזה אופן. ד. עיין ביאוה"ל כאן השו"ע שכתב כאן הוא הרמ"א לעיל בסי' שני"ח סי"ב גבי התקנה של התה"ד המבואר שם, וע"ש בשע"ה אות י"ג דכתבנו הדין לדעת מרן, ומ"מ לדינא הכי נקטינן תקנת התה"ד, ולדבריו מסתפק כאן הביאוה"ל יעו"ש בביאוה"ל כאן ושם. ועיין בכה"ח כאן ס"ק כ' דכתב דיותר מג"ט לא מצטרף, והוכיח כן מסוכה כמבואר בסי' תרל"ג, ואף דלעיל בסי' שמ"ה סט"ו מבואר דמהני, התם הוא מחמת המחיצות החיצונות כמבואר ברא"ש, והביאו בכה"ח עצמו שם בס"ק פ"ט, אבל לעיקר הדין א"א

ועוד דהאור שמבחוץ לא אמרי בשום מקום דאתי ומבטל רק באור שאתה צריך לחשבו כגדור וכן שטח שהוא כ' על כ' וגדר בצפון כל הכ' אמה ובמערב פרוץ י' אצל הכותל ואח"כ עומד י' וברוח דרום עומד י' אצל כותל י' המערבי כמין ג"ם ופרוץ י' וברוח מזרח עומד י' ופרוץ י' עד כותל צפוני מהני ולא אמרי שהאור מבטל (חזו"א או"ח סי' ס"ט סק"ט ושם בסק"ב ובסי' ס"ח סק"ט ובסי' ע"ד סק"ב נראה דדעתו לדינא כהריצ"ב דאורא דעלמא לעולם לא אמרי דאתי ומבטל).

18 ל חצר העשוי כזה (18) ויש עומד מרובה במזרח ובמערב אם השה את הגיפופין כזה (19) על ידי מחיצה או על ידי צו"ה ע"פ כולה אסור לטלטל ביניהם ודוקא כשמשך את הדפנות מסוף הגיפופין של מזרח עד הגיפופין של מערב אבל אם נשאר ד' טפחים [ואפשר אפי' ג' טפחים] עדיין אין כאן סילוק מחיצות ולא אמרי כיון שגדר רובו נידון בעומד מרובה לסלק המחיצות וכ"ז דווקא אם עשה מחיצות או צו"ה אבל אם הניח קנה ע"ג הגיפופין ולא עשה קנים תחת הקנה כדין צו"ה לאו כלום הוא [כדלקמן דין ע"א] ואם הניח קנים רחבים כזה (20) והניח עליהם קנה רחב לצו"ה חשבינן תוך הפתח כלפנים לענין שיעור עומד מרובה של המחיצות החיצונות והו"ל כסתום ואין כאן עומד מרובה ואפי' לדעת האוסרים לטלטל תוך צו"ה כדלקמן סי' שס"ה דין כ"ד לא אמרי תוך הפתח נחשב כלחוץ וממילא יהי' מותר לטלטל גם בין החצרות ע"י עומד מרובה (חזו"א או"ח סי' ס"ז סק"ד).

19 לא כשם שעומד מרובה על הפרוץ מתיר בשתי כך הוא מתיר בערב ובלבד שלא יהא למטה בתחתיתו חלל ג"ט דא"כ הו"ל מחיצה שהגדיים בוקעים בה ולא הוי מחיצה ואפי' מחיצה של י"ט שהגביהה מהארץ ג"ט לא מהני (ס"ט וסק"ג) ואם עשה מחיצה ט' והקיפה מבפנים או מבחוץ במחיצה אחרת גבוהה י' אבל היא גבוהה מהארץ ג"ט אם אין בין המחיצות ג' טפחים כשר דחשיב כמחיצה אחת באלכסון מלמטה למעלה ורשותם באלכסון קצר למטה ורחב למעלה (חזו"א או"ח סי' ע"ה סק"ט).

20 לב וכיצד ניתר בעומד מרובה בערב כגון שעשה בתחתיתו ג"ט ולמעלה ד' טפחים ובאמצע נשאר ג"ט. אלא אם עשה למטה גובה ו' טפחים והרחיק ג"ט ועשה למעלה פס טפח והשלימו ל"ט לא מהני דאתי אורא דחלל ג"ט שתחת הפס ואור שמעלה מהפס עד לרקיע ומבטלי ל"י וכן אם עשה למטה ג"ט ולמעלה ג"ט ובאמצע ד"ט לא מהני אפי' למ"ד עומד מרובה מב' צדדין מהני וכן אם עשה למעלה ג"ט ומחצה ולמטה ג"ט ובאמצע חלל ג"ט ומחצה לא מהני דכ"ז דליכא עומד מרובה על האור אמרי' אתי אורא דהאי גיסא ודהאי גיסא ומבטלי ל"י (ואע"ג דאורא דעלמא לא אמרי' דמבטל רק אור שאני חושבו כסתום כנ"ל דין כ"ט שאני הכא דרה"י עולה עד לרקיע וחשבינן לכולו כסתום כ"כ התוס') (סק"ג ובה"ל ד"ה פרוץ).

21 לג הא דמהני עומד מרובה בערב הוא דווקא אם העומד מרובה הוא תוך י"ט התחתונים אבל מה שלמעלה מ"ט אין מצטרף לעשותו עומד מרובה (כן מסיק בחזו"א או"ח סי' קי"ב סק"ו ד"ה אם וכ"כ בסי' ע"ט סק"א ופשוט מה שנסתפק בסי' ס"ח סק"ז ולכן השמטנו הדינים שכ' שם סק"ח ע"ש וע"י בסי' ע"ט סק"א) ועוד י"ל דאף בדאיכא עומד מרובה תוך י' טפחים צריך מעט דופן בסוף י' ולא למעלה מ"י כגון ו' טפחים סמוך לארץ וד' אור ועוד ה' דופן אין נידון עומד מרובה שלמעלה מ"י אינו מחיצה וכ"ש אם יש תקרה למעלה מ"י ועשה ו' טפחים למטה סמוך לארץ ודאי אין נידון בעומד מרובה שאין התקרה ניכרת כסוף הדפנות (שם סי' ס"ה סק"ז).

22 לד כתב הטור והשו"ע דפרוץ כעומד נמי מותר בערב בקשה דלא משכחת לה פרוץ כעומד בערב דהא ג"ט התחתונים צריך לגדור שלא יהו גדיים בוקעים בו והאור צריך להיות פחות מהפס שלמעלה כדי דלא נימא אתי אורא ומבטל כנ"ל (סי' וסק"ג ובה"ל ד"ה פרוץ) ותירץ בחזו"א דמשכחת לה למ"ד עומד מרובה מב' צדדין מהני כגון שעשה ג"ט למטה וה' אור ועוד ו' דהוי פרוץ כעומד דיש כאן ה' עומד מב' הצדדין ב"ט התחתונות דלענין עומד מרובה לא מצרפינן מה שלמעלה מ"ט כנ"ל דין ל"ג אבל לענין אתי אורא ומבטל ודאי מהני אף עומד דלמעלה מ"י דתו ליכא אורא וכן למ"ד עומד מרובה מב' צדדין לא מהני משכחת לה כגון שעשה ג"ט למטה והניח אור ג' ומחצה ועשה ד' דהו"ל פרוץ כעומד דיש כאן ג' וחצי עומד תוך י' ואתי אורא ומבטל לא אמרי' שהרי יש עוד חצי טפח למעלה מ"י (או"ח סי' ס"ח סק"ז) ועוד תירץ דמשכחת לה כגון להא דסי' ש"ס דין ד' ע"ש (סי' ע"ז סק"ג).

23 לה וכתב עוד בחזו"א יש לע"י אם הניח דף על קנה גבוה י' שאין תחתיו רה"י כנ"ל סי' ש"מ דין י"א ועשה מחיצה תחת ג"ט סמוך לארץ וג"ט סמוך לדף וד' אור באמצע אם נידון בעומד מרובה מב' צדדין למ"ד דמהני וכאן אין שייך אתי אורא ומבטל דתקרה הוי כדופן וא"כ גם בעשה ג' למטה ובי' למעלה ניתר בפרוץ כעומד. ולפ"ד הפוסקים דצריך עומד מרובה מצד א' משכחת לה עשה ג' למטה וג' ומחצה למעלה וג' ומחצה אור באמצע נידון בפרוץ כעומד וא"כ משכחת לה פרוץ כעומד בערב (או"ח סי' ס"ח סק"ט).

24 לו וכל דינים אלו הוא ג"כ בדופני ספינה דקרקעית הספינה נידון כארעא וכן בעושה מחיצות על הדף שמונח על הקנה אף שגדיים בוקעים תחתיו הו"ל למעלה רה"י ע"י מחיצות אלו (חזו"א או"ח סי' ס"ח סק"ט).

25 לז הא דמהני עומד מרובה בערב הוא אפי' לא הוי רק עומד מרובה בשתי ובוה רוב העומד לא הוי עומד י"ט גובה אלא רוב הערב סגי ולא שייך בזה צירוף הפצות של שתי ושל ערב ואפי' אם רוב הערב נעשה ע"י לבוד כשר. ויש להסתפק ברוח ו' טפחים והעמיד קנה מכאן בסוף הרוח וקנה כנגדו בסוף הרוח ונעץ מסמרים ארוכים טפח ובי' שלישי טפח וקבען בקנה בפחות מג' זה מזה כזה (21) אם חשבינן להאור פחות מג"ט שביניהם כלבוד למ"ד עומד מרובה מב' צדדין לא מהני וכן יש להסתפק בכותל ד' ומסמרים ארכן חצי טפח ומשהו דליכא עומד מרובה אף בצירוף העומדין מב' צדדין דאפשר דאין שייך לבוד אלא כנגד עובי המסמרים ולא כנגד אור שביניהם ומיהו אם במשך ו' טפחים העליונים יש חבלים מקנה לקנה פחות פחות מג' בין חבל לחבל ובד"ט התחתונים קבע מסמרים בקנים על ציור האמור נראה דחשיב עומד מרובה ואע"ג דסמוך לארץ לא מהני עומד כנ"ל דין ל"א ה"מ היכא דאיכא בקיעת גדיים משא"כ כאן שאין אור ג' מרובעים (חזו"א או"ח סי' ע"ז סק"ה).

26 לח כל חלון בכותל פחות מגובה י' ורוחב ד' חשוב כפרצה ולא חשבינן הכותל כצו"ה שאין צו"ה בפחות מחלל י' ורוחב ד' ואם יש חלונות בדופן משולשים כזה (22) אע"ג שיש ג"ט באמצע האלכסון וגם למטה ברחבו כיון שאין בהם לרבע ג' על ג' נידון כלבוד [כנ"ל דין י"ד], וחלון העשוי כזה (23) ויש באלכסונה ג' אלא שחסר הזווית נראה שאם יש בערב עומד מרובה בשיעור רוב הדופן במשך השתי שרי אף בלא לבוד (ונ"מ דמקרי מחיצה מעולה להא דסי' ש"ס) (חזו"א או"ח סי' ע"ז סק"ה).

27 לט כותל ה' טפחים וגבוה י' ויש בו חלון ג' על ג' באמצע ונשאר טפח מכאן ומכאן ועומד למעלה ואוכל משהו מג"ט העליונים אינו מחיצה דאתי אורא ומבטל ולא הוי עומד רק טפח מכאן ומכאן ולא אמרי' לבוד בקרנות החלון כזה (24) וממילא יהי' עומד מרובה בערב על שטח יותר מב' טפחים ומחצה שהוא רוב אורך הכותל דכיון שיש בו לרבע ג' על ג' לא אמרי' לבוד אף בקרנות (חזו"א שם).

28 מ (דיני צורת הפתח) מן התורה אם יש ב' מחיצות שלמות בב' רוחות ובשאר ב' רוחות או אפי' בא' מהן עשה צו"ה נעשה רה"י מדאורייתא אפי' עשה כן ברה"ר [אבל בסי' שס"ד ס"ב ובה"ל ד"ה ואחר] [יט] כתב דזה רק לפ"ד הרמב"ם אבל שאר פוסקים ס"ל דאתו רבים ומבטלי מחיצות מה"ת אבל כשכל הרוחות ע"י צו"ה נחלקו הראשונים אם הוי מחיצה מה"ת והזורק בו מרה"ר חייב או דלא מהני רק להתיר כרמלית או פרצה יותר מ"י דמה"ת א"צ תיקון (בה"ל ד"ה כשכל) ובחזו"א מסיק דמה"ת הוי מחיצה אף מד' רוחות בבקעה ואף ביתר מ"י [אפי' לד' רמב"ם דבסמוך דין מ"ד] אבל ברה"ר שרבים בוקעים בו אתו רבים ומבטלי מחיצות מה"ת לכו"ע גם לדעת הרמב"ם ואפי' בב' מחיצות שלמות מיהו עומד מרובה מהני מה"ת אף שפרוץ ט"ז אמה ורה"ר עוברת בתוכו כמו שיתבאר בסי' שס"ד דין ו' [כ] וע"ש מה נקרא רבים בוקעים (או"ח סי' ע' סק"ג וסי' ע"ד סק"ד י' וע"ש מה שתמה על הבה"ל). **מא** וכ"ז מה"ת אבל מדרבנן אם עשה ברה"ר ד' קונדיסין והקיפם בצו"ה לא מהני ואף שאין רחבם יותר מעשר דק"ל אין מערבין רה"ר אלא בדלתות כדלקמן סי' שס"ד דין ה' אבל בכרמלית אם נעץ ד' קונדיסין בארבע רוחות ועשה צו"ה על גביהן מותר לטלטל בתוכן (אם יש בהן דיוורין כדלקמן) דכדפנות שיש להם פתחים דמי ואפי' הם יותר מעשר אמות (וע"ל דין מ"ד דעת הרמב"ם) (סי' וסקנ"ה ובה"ל ד"ה אבל) וכתב בחזו"א דצריך שיהא הקנה שעל גביהן קצר מעובי הקונדיסין שאם ימלא כל עובי הקונדיסין אין כאן מזוזות בפנים דהא תוך צו"ה דינו כלחוץ כדלקמן סי' שס"ה דין כ"ד, ואם מלא בקנה שעל גביהן כל עובי הקונדיסין צריך להעמיד קנים אחרים אצל הקונדיסין ויניח מעט מהקונדיסין לצד פנים וכשיעשה כן בצפון ודרום מתכשר גם מזרח ומערב ע"י שפתי הקונדיסין הבולטים מהקנים שהעמיד (או"ח סי' ע' סק"ג וסי' ק"א סק"ה ד"ה והיכי ע"ש וע"ל סי' שמ"ו דין ט"ו).

מב מיהו אין מתירין צו"ה בכל ד' הרוחות אלא בחצר ומבוי שיש בהן דיוורין כגון שנפלו כותלי' ועשה שם קונדיסין בצורת פתחים אבל בבקעה [אפי' חנתה שם שיירא כיון שאינו דיוורין ממש, חזו"א סי' ע' סק"א] לא מהני כשכל הרוחות ע"י צו"ה (סי' וסקנ"ו) ואם אינו יותר מעשר יש להקל גם בבקעה (בה"ל ד"ה אבל) ובחזו"א חולק ע"ז [כא] (או"ח סי' ע' סק"א) ומקום מוקף חצוי לדירה וחצוי בקעה והקיפו בצו"ה אע"פ שהצו"ה הוא ג"כ בצד שאינו מוקף לדירה מהני כיון שכל המחיצות מועילות לכל המוקף בתוכן ואיכא מקום דירה בתוכן חשיב מקום דירה (חזו"א או"ח סי' ע"ט סק"ה) ואם עשה בבקעה מחיצות כזה (25) מהני צו"ה בכל ד' רוחות דהוי כצו"ה לדופן ג' של ב' דפנות זה כנגד זה כיון שהצו"ה נעשה בסוף המבוי בין ב' דפנות ושפיר מהני אף לאמצע הפילוש שאין לו מחיצות בסמוך לו (חזו"א שם סי' ע' סק"ג).

מג חצר שנפרצו בה פרצות אפי' יתרות מ"י אמה ואפי' בכל הרוחות היו בהן פרצות כאלו יכול לתקן בצו"ה ואפי' בבקעה מוקפת שאין בה דיוורין כיון שההיקף כתקונו אלא שיש בה פרצות יותר מ' מהני צו"ה ואפי' אם ה' הפרוץ מרובה על העומד (סי' וסקנ"ג נ"ד נ"ז). ובחזו"א תמה ע"ז ומסיק דדווקא אם נשאר עומד מרובה מותר בבקעה אף שהפרצות יתר מ' בכל ד' רוחותיה אבל לא בפרוץ מרובה בד' רוחות אע"ג שנשאר עומד הרבה ואם ב' דפנות עומד מרובה מהני אף שיש בהן פרצות יותר מ' וב' דפנות האחרות פרצות (וע"ש דמסיק אולי גם כוונת המ"ב כן) ויש להסתפק אם דווקא כשב' הדפנות בזה כנגד זה או אפי' סמוכות זה לזה כמין ג"ם (או"ח סי' ע' סק"ב).

מד ודעת הרמב"ם [כב] דדווקא כשיש ב' דפנות שלמות אז מהני צו"ה לרוח ג' אפי' לכל הרוח [כג] כשהוא מפולש אפי' יותר מעשר אבל אם אין ב' דפנות שלמות לא מהני צו"ה לפרצה יותר מעשר אפי' בחצר שיש בו דיוורים [ולא מהני שישים קנים תחת החבל שלא יהא בין קנה לקנה יתר מ' דאתי אורא דהאי גיסא ודהאי גיסא ומבטל ל"י, חזו"א או"ח סי' ע"ט סק"ו] אא"כ נשאר עומד מרובה על הפרוץ ואז מותר אפי' בבקעה בכל הרוחות ונכון לחוש לדברי הרמב"ם וכ"ז ביותר מעשר אבל בעשר מועיל אפי' פרוץ מרובה על העומד ואפי' במלואו ואפי' כל הד' רוחות ע"י צו"ה (סי' וסקנ"ח נ"ט וסי' שס"ג סק"ב ושה"צ שם וכ"כ בחזו"א או"ח סי' ע' סק"ד דבעשר מודה הרמב"ם אבל בסק"י מצדד דאפשר דיש לאסור בפרוץ מרובה אף בעשר בד' רוחות וע"ש בסק"ג משמע דנקט בד' רמב"ם כסמ"ג וסמ"ק דבעשר מותר [כד] מיהו מקום י' על כ' ודאי אסור להרמב"ם (חזו"א סי' ע' סק"ג ולא כדמשמע בה"ל לעיל סוף סי' שמ"ו).

מה צו"ה מתיר בין בחצר ובין במבוי ואפי' במבוי הגבוה יותר מ' אמה וגם רחב יותר מ' אמה וכן במבוי שאין ארכו ד' אמות אבל במבוי שאין בגבוהו י"ט לדעת הרמב"ם מהני [כה] אבל הרבה

שערי הלכות

בב"י בסוף הסעיף, ומ"מ לדינא נראה דדי לנו אם נחמיר ביותר מי"ד, וכפסק המשנ"ב, דגם מרן הביא בתחילה סתמא כדעת הרא"ש להתיר בכ"ג במקום שיש דיוורין. [אמנם הביא דעת הרמב"ם, והזכיר שזה להרמב"ם ולא כתב י"א, מ"מ גם בזה צ"ל דהוי ככל סתם ויש, וכמ"ש כאן בכה"ח בס"ק צ"א, וע"ע לקמן בסי' ת"ט בשע"ה על השוה"ל בדין כ"ב, וכ"כ בכללים שבספר ארץ חיים אות כ"ב]. **כה**, וכ"פ בשו"ע. אמנם כמה אחרונים כתבו דגם לשיטת הרמב"ם

מרוח אחת, והוא דלא כדברי המ"מ על הרמב"ם שם, ולכאורה צ"ע דראיית המ"מ מוכרחת. ובאמת בשע"ה צ"ע שם סק"ז הביא מהבית מאיר דמדלא כתבו בשו"ע חזר בו מכח דברי המ"מ, והוא דכתב שם בסוף ס"ב דבפרצה יותר מעשר אפילו אינה במילואו צריך לתקנה בצו"ה פ, יעו"ש. **כד**, עיין מ"מ שנסתפק לדעת הרמב"ם בזה, והביאו השע"ה צ"ע באות מ"ב, והבי' הביאו, וכתב דכ"נ מהסמ"ג והסמ"ק להקל. אמנם עמ"ש"כ

יט, יעו"ש בשוה"ל בדין ה' ו' ושם בשע"ה. **כ**, יעו"ש בשע"ה דאינו מוסכם, וע"ש במש"כ בזה. **כא**, וכן בביאוה"ל הביא דפשוט לשון השו"ע לאסור גם ביותר מעשר, וכ"כ בכה"ח ס"ק פ"ו [וע"ש שהביא כמה פוסקים לקולא]. **כב**, עיין אור לציון ח"א תשובה ל' מש"כ בביאור דברי הרמב"ם. **כג**, וכ"ש כשפרוץ מרובה על העומד, והנה בב"י ברס"ג שס"ג כתב דל"מ צו"ה פ' להרמב"ם בפרוץ מרובה על העומד, ומיירי שם בפרוץ



אחרונים הסכימו לדעת הרשב"א דלא מהני אפי' מחיצה וכ"ש צו"ה מיהו אם חלל המבוי הי' גבוה י"ט ורק במקום פתח המבוי הי' נמוך מי' בזה מהני צו"ה אם עשוי כדינו דהיינו שהקנים גבוהים י"ט (סי' שס"ג סכ"ו וסקצ"ג ובה"ל ד"ה אבל) ובחזו"א כתב שאם המחיצות היו פחותות מ"ט בין מבפנים בין מבחוץ לכו"ע לא מהני צו"ה ואם סמוך לפתחן היו נמוכות מ"ט דינו כדין פרצה שאם הוא בקרן זווית אוסר בד' [כנ"ל סי' שס"א דין ז'] ואם אינו בקרן זווית נותר גם בלחי ואם נאמר דפרצות מפולשות זו כנגד זו אוסר גם אם אין רבים בוקעין בו ונשאר גידודי (וע"ל סי' שס"ה דין ה') א"כ גם כאן כיון שהפרצה מב' צדדין אוסרת בד' ואם המחיצות היו מבחוץ גבוהות י"ט ומבפנים אין גבוהות כגון שקרקע המבוי מבפנים גבוהים מקרקע רה"ר שמבחוץ לכו"ע מהני צו"ה ואין חולק בזה ומה שהכשיר הרמב"ם מיירי במבוי שקירותיו גבוהים י"ט וקירותיו בגג סמוך לפתחו ועי"ז לא נשאר בו חלל י"ט בפנים [רק ביחד עם עובי גג] ובוזה הרמב"ם מכשיר כל שנשאר בסוף המבוי ד"ט שאין מקורה שחללו י' הו"ל השאר חורי רה"י ואע"ג שהמקורה הוא יותר מי' אמה וגם הוא רוב המבוי ולדעת הרשב"א י"ל דאף שמקורה רק ג"ט סמוך לצו"ה פסול ואפשר דאף פחות מג"ט פסול דצריך שיהא סמוך לצו"ה חלל י' בגובה [ולפ"ז העושה צו"ה וגדר בתחתיתו סמוך לו ג' או ד' טפחים בגובה פסול (וע"ל דין פ"א) מיהו אם הגביה את הצו"ה עד שיש י' מהגדר ולמעלה כשר ולא חשיב כהגביה מהארץ את הקנים ג"ט דפסול כדלקמן דין ע'] ואם עשה דלתות למבוי המקורה לכו"ע מהני אם נשאר בפנים בסוף המבוי ד"ט במחיצות גבוהות י' (או"ח סי' ס"ה סקנ"ז נ"ח ס"ה).

מו לדעת הטור לא מהני צו"ה בפחות מד' טפחים רחבו (חזו"א או"ח סי' ע"ז סק"ה וחזר ממש"כ בסי' ע"ה סקט"ו ועי' בסי' ע"א סק"ה שמצדד ד"ל דגם הרמב"ם מודה לזה וע"ל דין ס"ד ועי' במ"ב סי' תר"ל סק"ט).

מז דלתות בלא צו"ה לא מהני כלום בשעה שהדלתות פתוחות ומאד מאד ראוי להשתדל לתקן צו"ה ולפרסם שאין לסמוך על תיקון הדלתות (חזו"א או"ח סי' ע"ח סק"א ה' ובמפתחות).
מח מהו צורת הפתח קנה מכאן גבוה י"ט וקנה מכאן גבוה י"ט וקנה על גביהן והקנים שבצדדין צריכין שיהיו חזקים לקבל דלת כל שהו אפי' דלת של קש ושל קנים אבל הקנה שעל גבן סגי בכל שהו ואפי' בחבל או גמי ובלבד שלא ינטל ברוח כדלקמן דין נ"ד ואם מתיירא שהרוח יפיל את הקנים שבצדדין יכול לעשותן ע"י סיד מחוי בכותל מכאן ומכאן [כנ] ונקרא בריא להעמיד בו דלת של קשין דע"י הכותל שהסיד טחוי ומחוי בה נחשבת בריאה והקנה שלמעלה יהא מכוון על גביהן כדלקמן ומ"מ בעינן שיהא בסיד ממשות קצת עכ"פ כחוט [כז] אבל מראה סיד לבד או רושם בנתר שקורין קרי"ד או שאר צבע לא מהני וצריך לזוהר שלא יתמחה ג"ט הסמוכים לארץ ע"י כלבים וחזירים שמתחככין בכתלים דאז לא מהני כדלקמן דין ע' (סי"א וסקס"א ס"ו ובה"ל ד"ה וקנה וסי' שס"ג סקכ"ו כ"ז ושה"צ) ואפי' הקנים שבצדדין רחבין יותר מד' אמות כשרים (חזו"א או"ח סי' ע' סקכ"ה וע"ל דין ע"א).

מט הקנה או החבל שעל גבן א"צ ליגע בקנים שבצדדין אלא אפי' יש ביניהם כמה אמות מהני כגון שהחבל קשור למעלה לאיזה דבר דאמרי' גוד אסיק והקנים עולים עד החבל ובלבד שגובה הקנים י"ט ויהיו שני הקנים מכוונים ממש כנגד קנה העליון ולא מרוחק ממנו אפי' כל שהוא ואפי' אם קנה א' לא הי' מכוון כנגדו אלא רחוק כל שהו פסול [דהו"ל מן הצד דפסול כדלקמן דין נ"ו] ואם שני הקנים שלמטה אינם מכוונים זה כנגד זה צריך לצמצם שהקנה העליון שעל גבם יהי' ג"כ באלכסון מכוון נגד שני הקנים שתחתיו (סי"א וסקס"ב ס"ג ואם מפסיק גג בין הקנים לקצה שע"ג ע"ל דין פ"ג).

נ כשיוצאים מהכותל חיפופים פחות מג"ט עד פחות מג"ט סמוך לארץ יש לסמוך עליהם מע"ש לשם קנים של צו"ה (עי' לקמן דין נ"א) ובלבד שיהיו מגולים למעלה תחת החבל (וע"ל דין פ"ג) ויש מחמירין בחיפופים כאלה שאינם עשויים דרך מוזות הפתח ולא חשיב פתח (סי' שס"ג ס"ק קי"ג) ובשה"צ (שם אות י"ט) סתם בשם התו"ש שמצדד דהקנים של צו"ה לא מהני ע"י אבנים היוצאים מהכותל ומובדלים זה מזה פחות מג"ט וכן חיפופין בכותל עץ שקורין ווענגלי"ש וכדומה שעשויין באופן זה לא מהני ובחזו"א כתב אם אבן נכנס ואבן יוצא פסול [אפי' אין רחבין ד"א] מיהו אם עשה קנה וזמורות בולטין מהקנה כשר שניכר שהוא בנינו ולא שנהרס ונפרץ כמו באבן נכנס ויוצא (או"ח סי' ע' סקכ"ה) אבל בחזו"א יו"ד (סי' קע"ב סק"א) מסיק שראוי להחמיר גם בעוקצין בולטין מן הקנים וצריך לשפות את הקנים וליטול עוקציהן וע"ל דין ס'. וכן בקנה העליון פוסל אבן נכנס ואבן יוצא (חזו"א או"ח סי' ע"א דין י"א וע"ל דין ס"ב ס"ג) [כח].
נא בפמ"ג מסתפק אם צו"ה שבשבת שעברה לא רצו אנשי העיר לטלטל על ידו אם מותר לסמוך ע"י בשבת הבאה כשלא חשבו מע"ש לסמוך עליו מיהו אם עשאו מתחלה לשם צו"ה אפי' לא סמכו עליו מע"ש ודאי מהני (סי' שס"ג ס"א בה"ל ד"ה אבל) ושם במ"ב (ס"ק קי"ג) כתב אם יש עמוד בולט בכותל נידון משום קנה אם סמך עליו מע"ש ובחזו"א כתב שצו"ה העומד מאליו מהני וא"צ לסמוך עליו וכ"ש אם אין מע"ש קנה אחר אלא העמוד הבולט דחשיב כסמכו עליו מע"ש כדלקמן סי' שס"ג דין מ"ה (או"ח סי' ע' סקכ"ה וסי' ע"ז סק"א).

נב אם יכול לסמוך על הטעליגראף במקום צו"ה עי' בתשו' מאמר מרדכי ושואל ומשיב ובית שלמה (סקס"ד) ובחזו"א כתב צו"ה אפי' לא נעשה לכך מהני ויכול לסמוך עליהם משום צו"ה ואפי' נעשה לחיזוק תקרה כיון שעתה רוצה שיתירו לו מדין צו"ה מהני ולכן סומכין על עמודי הטלגרף והחוט שעל גביהן אין עיקר תשמישן לכך ואע"ג דאין כאן מחשבת בעלים רק מחשבת אחרים מהני (או"ח סי' קי"א סק"ה ופשוט דכ"ז כשהחוט על גביהן כד"ו).

נג עשה הקנים שבצדדין מעצי אשרה אפי' של ישראל שאין לו ביטול כשר אבל הקנה שעל גביהן י"א דפסול (סי' שס"ג שה"צ אות כ"ה וע"ל סי' שס"ג דין נ"ד אם מותר לכתחלה).
נד צו"ה שאם מנשב בו רוח אין יכול לעמוד אפי' אין הרוח מפילו לארץ אלא מנידו לא מהני וכתב מחה"ש דדווקא הקנים שבצדדין אבל הקנה שעל גבם צריך לזוהר רק שלא ינטל ע"י הרוח [כט] אבל אין לחוש אם הרוח מנידו ולכן אם הקנים שבצדדין אין מתנענעים עד משך גובה י"ט כגון שקבועין במסמרים אצל הכותל או שקשורין היטב רק בגובה הם מתנענעים עם הקנה שעל גביהן אין לחוש אך אם הקנה שלמעלה קצר מרוחב המבוי כגון שרוחב המבוי י"ב אמה והקנה הוא רק י' אמה והקנים שבצדדין עומדין בשפוע קצת ומתקשר הקנה הקצר על גביהן (וע"ל דין ס"א) בזה יש להסתפק אם הקנים שבצדדין מתנענעים וי"ט התחתונים עומדים וצ"ע ויש מחמירין שגם הקנה שלמעלה לא יתנדנד ברוח ולדבריהם כשעושין העירוב ע"י חבל צריך למתחו בחזקה כדי שלא ינידו הרוח (סקס"ו וסי' שס"ג ס"ק כ"ז ושה"צ שם אות י"א) ובחזו"א כתב שאין חילוק בין הקנים שבצדדין ובין הקנה או החבל שלמעלה ובשניהם אם הרוח כופפתו למטה מ"י ועי' בסמוך דין נ"ה או מרחיקו מכתלי המבוי חוץ למבוי ג"ט באופן דמפסל אז פסול מיד אע"ג שאין רוח אבל בנדנד בעלמא לא מפסל כנ"ל דין א' [ל] ואם ע"י הרוח מתרחק חבל של צו"ה חוץ לב' הקנים פסול אף בשאין רוח והחבל כתיקונו (או"ח סי' ע"ז סק"ו).

נה אם החבל שנותנים ע"ג הקנים נכפף למטה בעיגול יש לזוהר לתקנו (שה"צ אות נ"ו) וכן הסכים בחזו"א וכ"ש אם כפוף החבל הרבה עד שהרוח מבליט את אמצע החבל חוץ לבין הקנים ודאי אותה שעה בטל צו"ה ולכן אף כשהחבל בין הקנים פסול כנ"ל דין הקודם (חזו"א או"ח סי' ע"א סק"י).

נו אם חיבר הקנה העליון או החבל לשני הקנים או לאחד מהן מן הצד דהיינו שלא נתן העליון על שני הקנים אלא חיברו להם מן הצד אפי' עשאו בשוה ממש עם הקנים ואין הקנים בולטים למעלה ממנו לא מהני וצריך להיות על גביהן ממש לפי שאינו דומה לפתח שהמשקוף ניתן על שתי המזוזות ואם העמיד קנה אחר תחת איזה מקום שהי' מן הצד כשר ומ"מ יש לשלוף קנה הפסול מפני הרואים (סי"א וסקס"ד ס"ה) ולכן מה שנוהגין לתקן המבואות ע"י חבל הקשור לרחבו של מבוי יש לזוהר להעמיד תחת החבל שני קנים גבוהים י' מכוונים תחת החבל ואם משהו יוצא מן הצד פסול וכיון שהקנים גבוהין י"ט א"צ קנים למעלה לקשור החבל בהן אלא יכול לקשור החבל נגדן אפי' בגג למעלה מזה ומזה כנ"ל דין מ"ט ואם קושר למעלה באיזה קנה אין לדקדק אם קושרו על גבו או מצדו כל שהקנים שלמטה מכוונים תחת החבל כשר ומ"מ אם אפשר בע"א טוב למנוע מלקשור גם הקנה שלמעלה מן הצד מפני הרואים (סי' שס"ג סכ"ו וסק"ק קי"ב קי"ד ושה"צ).

נז הי' הקנה שבצד עב מלמטה ודק מלמעלה והניח הקנה העליון מן הצד אם העובי משופע באלכסון שהולך ומתקצר פסול דהוי מן הצד ואם חקק באלכסון כשר ולא נפסל אלא אם כל העובי באלכסון ישר מתוך י"ט עד קנה העליון וצ"ע (חזו"א או"ח סי' ע"א סק"י"ב).

נח אם הקנה שלמעלה תחוב בין קנה לקנה [לא] שנחקק קצת בקנים כעין שעושין האומנים והקנים עודפין למעלה על גב הקנה שמונח ביניהם מצדד הפמ"ג להחמיר [לב] אבל אם אין הקנים עודפים למעלה אלא שחקק רק מעט באמצעיתן להניח החבל בתוכו שיהא מונח בטוב ולא ישלשל למטה כשר שזה נקרא על גבו וכן אם נועץ מסמר בראש הקנה וקושר בו החבל כשר שהרי מונח מלמעלה כנגד הקנה ואם כרך החוט סביב הקנה מן הצד עד שבכריכתו העלהו על ראשי הקנים ג"כ כשר (סקס"ד) ודעת החזו"א דכל שעשה על גביהן כשר אף אם תחב באמצעיתן [לג] וראשי הקנים שבצדדים בולטים הרבה למעלה ודווקא כשהקנה תחוב ביניהם וניכר שהמזוזות אינם מהקנה אלא הוא המשך המזוזה [לד] אז לא חשיב קנה על גביהן אבל אם הוא על גביהן אפי' נתחבר מכמה חתיכות כשר (או"ח סי' ע"א סק"ח ט').

נט עשה לקנה העליון ב' ידות מב' ראשין כזה (26) והניח הידות על הקנים פונים כלפי חוץ הוי צו"ה מן הצד ופסול (חזו"א או"ח סי' ע"א סק"ז).
ס שער העשוי ככיפה אם יש ברגלי קודם שיתחיל להתעגל י' טפחים מותרת משום צו"ה אבל אין מצרפין מקום העיגול לגובה י"ט שצריך להיות צו"ה (סי"ב וסקס"ז) ואפי' אין מרובע למעלה כזה (27) אלא כזה (28) כשר אם יש ברגלי י"ט (חזו"א או"ח סי' ע"א סק"ג) ואם המזוזות בעיגול והתקרה פשוטה



שערי הלכות

ל. ועיין לעיל שם בשע"ה אות ב' מש"כ מדברי הפוסקים דאפילו נד מעט ל"ה מחיצה [ועפ"ז אפשר לומר דמש"כ החזו"א דאין מקור לחלק בין ניטל ברוח למתנדנד, היינו לשיטתו דנד מעט הוי מחיצה, אבל אם נאמר דלא הוי מחיצה, א"כ הבי"ד דהבי"ד הירושלמי דהקנה שע"ג אפשר לעשותו מגמי, וכתבו כמה אחרונים דגמי א"א שלא יזוז מעט, וא"כ להפוסקים דבכה"ג ל"ה מחיצה, א"כ מבואר בירושלמי דשאני הקנה שע"ג דאפשר שיוז, ורק שלא ינטל, וכדברי האחרונים הנ"ל].
לא. היינו דלעיל מיירי מן הצד, כגון שהצוה"פ הולך ממזרח למערב, והקנה העליון חיברו בצד צפון או דרום של הקנים, וכאן מיירי שתחוב מצד מזרח או מערב כנגד הקנה שכנגדו.
לב. יעו"ש בפמ"ג בסי' שס"ג במש"ז ס"ק י"ט ד"ה אמר, בספק הרביעי, והוכיח דבריו מדברי ההגהות אשר"י שכתב שלא יהיה תחוב בין שניהם מזה לזה באמצעיתן, וע"ע במש"ז בסי' זה סק"ד.
לג. יעו"ש בחזו"א דמיירי דוקא בחקק בקנה שבצד, שאז הקנה העליון מונח ע"ג החלק שחקק.
לד. ע"ש בחזו"א דמיירי ע"ד ההגהות אשר"י הנ"ל שפוסל, דהוא כשהוא תחוב ביניהם ולא חקוק.

מקומות ישראל לעשות לחיין מסיד מחוי, והביא שכ"כ המהריב"ל, וכן הנהיג שם במקומו באיזמיר, יעו"ש. ועיין מש"כ לקמן בזה בסי' שס"ג על השוה"ל בדין ס"ח גבי מבואות שלנו, ומ"מ עפ"ז נראה דהיכא דאפשר בקל לא יסמכו על סיד מחוי.
כו. וא"צ כעובי אצבע, כ"ה סתימת הפוסקים, וכמבואר בב"י בסי' שס"ג גבי לחי.
כז. וע"ע מש"כ בדין זה בכה"ה בסי' שס"ג ס"ק מ"ד.
כט. וכ"ה בב"י בשם המרדכי דכתב דצריך לזוהר שלא ינטל ברוח, ולא כתב שלא ינידו הרוח, וכ"כ כמעט כל האחרונים, והדעה שמביא כאן בהמשך הוא המשכנות יעקב, וגם דעת המשנ"ב לעיקר הדין להקל, ומ"מ יש למתוח החבל בחזקה מפני החששות המבוארות בדין הבא. [שו"ר במשכנות יעקב שהביא ראיות שמחיצה א"א שתהא נדה ברוח, אבל לא הביא ראיה נגד המח"ש לחלק בין הקנים שבצדדים דדינו כמחיצה לקנה שע"ג, וגם שסיים דלמתוח החבל בחזקה קשה מאד כי ברוב הימים מתארך ונכפף, וע"כ נראה דמה שנוהגים היום בחוט ברזל ומותחים אותו היטב אין כאן בית מיוש, ובוזה א"ש גם לדברי החזו"א שפקפק בחילוק שבין הקנים שבצדדים לקנה העליון, ובין ניטל לנתנדנד, וע"ע באות הבאה].

והשו"ע מיירי דהג' מחיצות של המבוי גבוהים י', ורק בצד הפתח פחות מי', דא"כ הו"ל כרמלית. ועיין כה"ח בסי' שס"ג ס"ק ק"נ שהביא [ויש שם ט"ס בתחילת דבריו שם]. ועיין באחרונים שצ"ע שם מה שביארו במחלוקת הרמב"ם והרשב"א באיזה אופן נחלקו, וע"ע בחזו"א המובא כאן בהמשך, ובשפת אמת בעירובין דף ג' ע"א.
כו. עיין בב"י בסי' שס"ג על ס"ז שכתב לפקפק בזה, חדא משום פקפוק התה"ד דמצוי הקלקול מפני הכלבים שמתחככים בכתלים, ועוד שאינו יכול לעמוד בפנ"ע, ולא הביאו בשו"ע ומשמע דלא ס"ל, אמנם בשכנה"ג כתב דבשאלוניקי המנהג להקל, והביאו יד אהרן, וכתב דכ"ה המנהג באשכנז, אמנם במקור המנהג בשאלוניקי כתב במהריב"ל בח"ג סי' ע"ד, דלא חשו לחשש התה"ד משום מיחוי הסיד ע"י חיכוך הבהמות, שיותר יש לחוש מפני הגוים שיסתרו לחי אחר שישומו מאשר שהבהמות יקלקלו, א"כ מבואר דהמנהג הוא מצד שעה"ד שא"א בענין אחר. ובאמת במחבר"ר הביא דברי הנתבי חיים להחמיר, אלא שבסו"ד צ"ע לא"ר שהקיל בזה, ועיין לב חיים ח"ב סוס"י ע"ה דכתב ע"ד המחבר"ר דבמקום חשש מכשול שא"א לתקן אם לא בכה"ג, ודאי אפשר לשנות המנהג, וכ"ש בזה שהעד העיד בנו המהרי"ט בח"א סי' צ"ד שכן המנהג פשוט בכל



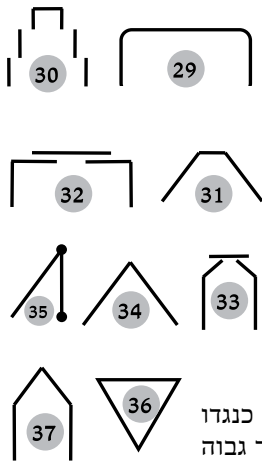

כזה (29) נראה בט"ז דכשר אף אם מתחיל להתעגל מלמטה כיון שניכר איזה משקוף ואיזה מזוזות (חזו"א שם סק"ה) ואם המזוזות עשויות מפרקים פרקים כזה (30) אף שסמוכים בפחות מג"ט אפשר דחשיב כפיתחי שימאי (פי' פתחים שוממים שאין דרך פתח בכך). (שם סק"ב).

סא צו"ה שבי' הקנים באלכסון ומקורבין בראשין למעלה כזה (31) אם יש גובה י' ורוחב ד' כשר (חזו"א או"ח סי' ע"א סק"ה ו' וכן מבואר לעיל דין נ"ד) אך אפשר דבזה צריך שהקנה שעל גביהן יגע בהן ממש ולא שיהא גבוה מהן (שם סק"ה ועי' בסמוך דין ס"ח).

סב אם נפסק הקנה העליון של צו"ה באמצע נראה דלא מהני לבוד ואף בפחות מג' פסול דהוי פיתחי שימאי (חזו"א או"ח סי' ע"א סק"ה וסי' ע' סק"ג וע"ל סי' שמ"ו דין ט"ו).

סג הוי ידות יוצאין מהמזוזה והניח קנה העליון למעלה מהן ומכוין על גבן כזה (32) או כזה (33) אף שהרחיקן פחות מג' פסול (חזו"א או"ח סי' ע"א סק"ה).

סד אם אין תקרה כלל על גביהן רק הניח ב' הקנים באלכסון כזה (34) או כזה (35) לדעת הרמב"ם פסול אפי' יש בו לרבע ד' בגובה י' ואפשר גם לדי' הטור עד שיהא תקרה ושיעור אורך התקרה לדעת הטור ד"ט ולדעת הרמב"ם אפשר דסגי בג"ט (וע"ל דין מ"ו) (חזו"א או"ח סי' ע"א סק"ו).

סה הניח ב' הקנים על הארץ באמצע הפתח באלכסון כזה (36) כשר אם אין איסור מחמת הפרצות שבין צו"ה לכותל (חזו"א שם וכדק"ל לעיל דין ח' כדעת התוס').

סו ה' הקנה העליון בבי' קנים באלכסון כזה (37) אם הקנים התחתונים גבוהין י"ט כשר ואם אין גבוהין י"ט ויש בחלל לרבע י' ברחב ד' לדעת הרמב"ם פסול ואפשר גם לדי' הטור (חזו"א או"ח סי' ע"א סק"ה ו') ואם אין הקנים שלמעלה נוגעין ממש זה בזה פסול כנ"ל דין ס"ב וצ"ע (שם סק"ה).

סז ה' קנה א' גבוה מחברו והקנה העליון מונח כשר ורעק"א מסתפק אם מונח הרבה בשפוע[לה] ואם ראש האחד מונח ע"ג קנה הגבוה וראש השני תלוי כנגדו באויר מחובר לכותל והקנה הנמוך מכוון תחתיו בודאי מהני (סק"ס ושה"צ) ובחזו"א כתב שאם קנה א' גבוה מחברו ומונח הקנה על גביהן באלכסון אם הקנה הנמוך גבוה י"ט כשר ואם לאו לדי' רמב"ם פסול ואפשר גם לדי' הטור (או"ח סי' ע"א סק"ו).

סח מבוי ההולך מזרח ומערב ופתחו במזרח והעמיד צו"ה לפתחו כנוס תוך המבוי אמה והקנים באלכסון נוטין לצד חוץ וראשי הקנים כנגד סוף המבוי ושם קנה העליון מונח מותר לטלטל מלמטה עד הקנים ולמעלה עד כנגד סוף הקנים כדין מחיצה באלכסון מיהו אפשר דבזה צריך דווקא שהקנה העליון יגע בקנים אבל אם יש משהו אויר ביניהם לא מהני גם אפשר דצריך שהאלכסון יהא מתלקט י' מתוך ד' ואל"ה לא מהני אף שמבחוץ הוא זקוף י' וגם עיקר הדין אין ברור דאפשר דלא מקרי משקוף ע"ג מזוזות ככה"ג (חזו"א או"ח סי' ע"א סק"ו י"א[לן] וע"ל סי' שמ"ה דין ח').

סט מבוי שצדו א' קצר וצדו א' ארוך יכול לעשות צו"ה באלכסון [דצו"ה הוי כמו מחיצה דמהני אפי' באלכסון] ואפי' צד א' עודף על חברו ד' אמות או יותר ואפי' הפתח רחב מ' אמות וישתמש בקצר כנגד הצדו ובארוך כנגד הארוך (סי' שס"ג ס"ל וס"ק קכ"ה).

ע הגביה קני צו"ה מהארץ ג"ט וחיברו לכותל לא מהני אף אם אין חסרון של גדיים בוקעים תחתיו [ול"ש בזה גוד אחית דהוי פתחי שימאי] (חזו"א או"ח סי' ע"ט סק"ה וכן מבואר במ"ב סי' שס"ג סק"ז וע"ל דין מ"ה ודין ע"ט).

עא הניח הקנה על כותלי המבוי אין נחשב לצו"ה[לז] (סי' שס"ג ס"ק ק"ג ואפי' א' מהקנים כדלקמן דין ע"ט) וכ"כ בחזו"א ודוקא אם הכותל פרוץ במלואו אבל אם הפתח באמצע הכתלים[לח] סגי בראשי הכתלים[לט] (או"ח סי' ע"ט סק"ב ויו"ד סי' קע"ב סק"ב) ואפי' נמשכים הכתלים ד' אמות ויותר באורך (או"ח סי' ע' סק"טו) וע"ל דין ע"ח אם הכתלים בולטים בעובי לפנים.

עב תקרה אינה נחשבת לקנה עליון בצו"ה אלא צריך שהקנה עליון יהא בולט למטה מכל שטח התקרה (חזו"א או"ח סי' ק"א סק"ה וחזר בזה ממש"כ בס"י ט"ז סק"ב וע"ל סי' שמ"ו דין ט"ו נראה שהמ"ב לא ס"ל כן).

עג צו"ה שהחיקו ג"ט מהכותל יש מכשירין [ואפי' הרחיק ד"ט בין הצו"ה לכותל יש מכשירין וא"צ שם לחי] וי"א דכל שהרחיק ג"ט לא מהני[מ] לכן לכתחלה נכון לחוש להחמיר ובשעת הדחק יש לסמוך להקל ודעת המקור חיים שאם מצד א' רחוק מהכותל כשר אבל מב' צדדין פסול (סי' שס"ג סק"ג ובה"ל ד"ה צריך ושה"צ) ובחזו"א הסכים שאם מצד א' נוגע בכותל בודאי כשר ולא נחשב צו"ה באויר (או"ח סי' ע' סק"ד) וא"צ שהצו"ה יהי' ע"פ כל הרוח אלא דסגי שנמשך ע"פ רוב הרוח או מחציתו ונידון בעומד מרובה על הפרוץ או בפרוץ כעומד (שם סי' ס"ט סק"ב) וכתב עוד שאם עשה הקנים רחבים עד שהן יתרות על הפרצה שמהן עד הכותל בודאי נידון בצו"ה אף שמשני הצדדים רחוק מן הכותל דכיון דחשיב כסתום מחמת עומד מרובה של המחיצה לא חשיב צו"ה באויר (שם סי' ע' סק"ד וע"ל סי' שמ"ו דין ט"ו אם עשה הרבה צו"ה זה סמוך לזה אם נידון בעומד מרובה).

עד ה' הפתח רחב ט"ו אמה והעמיד פס ד"א סמוך לכותל ועשה צו"ה בשאר הכותל והעמיד הקנה של הצו"ה לפנים אצל הפס ועובי הפס ועובי הקנה בשוה זה אצל זה או שהקנה נמשך יותר מהפס או שהפס נמשך יותר מהקנה מהני ומקרי סמוך לכותל ואפי' הפס נמשך הרבה ברוב הדופן וכן אם העמיד הקנה מאחורי הפס חוץ למבוי כשר כל שהוא סמוך פחות מג"ט לפס ואע"פ שהפס בולט מהקנה כנגד פתח המבוי ומותר להשתמש חוץ לפס עד כנגד קנה העליון של צו"ה. וכן בפס העשוי כח' בראשו כזה (38) או כזה (39) והניח הצו"ה על רגל הח' נידון העיקום כמשקוף וכשר (חזו"א או"ח סי' ע' סק"ט כ').

עה העמיד הקנים אחורי כותלי המבוי כזה (40) בין בסמוך ובין שהרחיקו ג"ט פסול שכותלי המבוי חוצצין ומסלקין את הקנים ואפי' העמיד הקנים משוך למזרח קצת כזה (41) לא מהני מדין לבוד או עומד מרובה דהוי צו"ה באויר (חזו"א או"ח סי' ע' סק"א וסי' ע"ט סק"ה) ואפשר שצריך לזהר שלא להעמיד ב' פצימין (היינו הקנים של הצו"ה נקרא פצימין) הפנימי עב והחיצון דק ולשום קנה של צו"ה על הדק כזה (42) דלא חשיב הדק נראה מבפנים שהפנימי מסלקו ומה שנראה מבחוץ לא מהני (שם סי' ט"ז סק"ג).

עו צו"ה העומד באויר נגד כותלי המבוי אם הרחיקו קצת מהמבוי כזה (43) מבואר בתוס' דכשר ע"י עומד מרובה ואפי' אין המזוזות בולטות נגד אויר המבוי ובלבד שלא יהא שם שיעור פרצה האוסרת [שהרי יש כאן ב' פרצות זה כנגד זה וע"ל סי' שס"ה דין ה'] אבל אם העמידם אצל הכותל מבחוץ לא חשיב מזוזה והעולם אין נזהרין בזה וצ"ע (או"ח סי' פ"ו סק"ד ה') ובי"ד סי' קע"ב סק"ב כתב כשמעמידים צו"ה חוץ למבוי ונמשכין בשוה עם כותלי המבוי יש להחמיר ואפי' משך הפצימין לימין או לשמאל (כ"ז שלא נכנס קצת כנגד אויר המבוי) ואפי' פצים א' חוץ למבוי יש להחמיר (ועי' בסמוך דין ע"ז).

עז אם כותלי המבוי נראה מבחוץ ושוה מבפנים[מא] כזה (44) לא מהני בצו"ה לעשותם מזוזות בין שהניח קנה על גביהן בסוף עוביין קודם שהתחילו להתקצר ובין שהניח קנה על גביהן במקום שכבר נתקצר עוביין ולכן כשמעמידין קני צו"ה חוץ למבוי נגד עובי כותלי המבוי יש לזהר שיהיו הקנים בולטין לפנים נגד חלל המבוי שאם השוה סופן בשוה עם סוף עובי הכותל או שמשכך לחוץ ונשאר מגולה מעובי הכותל לצד פנים הוי כהניח קנה ע"ג כתלים ולא הוי צו"ה וכנ"ל בדין הקודם[מב] (חזו"א או"ח סי' ע' סק"טו י"ז).

עח מבוי הרחב מצד א' וקצר מצד שני כזה (45) יכול להניח קנה ע"ג סוף הכתלים הקצרים דהוי כפצימין ויכול לטלטל עד כנגד הקנה [אפי' פתוח לכרמלית וע"ל סי' שס"ה דין כ"ג] ומיהו אפשר דכיון שהפצימין נמשכין יותר מג"ט [או ד"ט דחשיב בכל מקום רשות] מקנה העליון ולפנים חשיב פתחי שימאי ואפי' פצים א' בולט ג"ט או ד"ט פסול וצ"ע ואם המבוי מפולש כזה (46) צריך לעשות לחי בצד השני של הרחב לצד מערב דאל"ה בודאי אין ניתר אף הקצר אע"ג שיש לו לחי הנראה מבחוץ לצד מערב שהרי לגבי הקצר בפ"ע אין לו צו"ה למזרח דהו"ל כהניח קנה ע"ג הכתלים (חזו"א או"ח סי' ע' סק"טו י"ז) וחצר קטנה שנפרצה לגדולה ביותר מ' כזה (47) אם בא לתקן הגדולה ולא הקטנה יניח הקנה העליון בסוף כותל הקטנה ואפשר דעד ג"ט כשרה אבל אם הרחיקה ג"ט מסוף הכתלים לא חשיב צו"ה ואפשר דכאן לא מהני כלל להניח על הכתלים ומוכרח לעשות קנים שהרי אין כאן ראשי הכתלים לחשבן לפצימין ואם בא לתקן הקטנה לבוד בודאי צריך לעשות קנים דלגבי הקטנה הו"ל ראשי הכתלים ולא מהני לפצימין (חזו"א יו"ד סי' קע"ב סק"ב וע"ל סי' שס"ד דין כ"א).

עט מבוי שפתחו יתר מ' ועשה צו"ה והעמיד פס לארכו של מבוי אם אין בין פס לכותל ג"ט כזה (48) כל שהפס גבוה ג"ט ומגיע עד כותל אמצעי פסול דכיון דחשיב כלבוד הוי ככותל עב ומתקצר אחרי עלותו ג"ט מהארץ והרי צריך שיהא קנה צו"ה בתוך חלל המבוי תוך ג"ט סמוך לקרקע מבוי [כנ"ל דין ע'] והכא הוי כהעמיד הקנה במקום המתקצר והוא גבוה מקרקע מבוי ג"ט אמנם אם אין הפס מגיע עד כותל אמצעי כשר דהוי הכל משקוף רחב למטה וקצר למעלה [אך אפשר דהוי כפתחי שימאי כנ"ל דין ע"ח אם ארכו ג"ט וגבוה י"ט] ואם נשאר חלל ג"ט בין פס לכותל מבוי אם הוא גבוה י' ומגיע עד כותל אמצעי פסול דהוי קנה ע"ג כותל מצד א' אך אם גבוה פחות מ' לא חשיב מחיצה לחלק וכשר ואפי' אם גבוה י' אם אין מגיע עד כותל אמצעי כל שנשאר שם ד"ט הפס עצמו נידון כמשקוף של צו"ה אך אפשר דהוי כפתחי שימאי כנ"ל דין ע"ח אפי' נמשך פחות מג"ט (חזו"א או"ח סי' ע' סק"ה כ"א).

שערי הלכות

מדברי התוס' יעו"ש, וכתב דס"ל טעמא דהרחקה דהו"ל מחיצה שהגדיים בוקעים בה, וע"ל בסי' שס"ג דין מ' ושם בשע"ה שהבאנו דמרון נקט לדינא טעמא דאתי אוירא דהאי גיסא ודהאי גיסא ומבטל ליה, ולהאי טעמא צו"ה הו"ל כמחיצה גמורה ואין אתי אוירא, וכ"כ בבכור שור עצמו דלהאי טעמא א"צ בצו"ה להסמיך לכותל, ועיין בזה בבית מאיר שם בסי' שס"ג ס"ו ובתשובות רעק"א סי' י"ח דדחו דברי הבכור שור ונקטו להקל. [ובשו"ת רעק"א שבהוצאת המאור הביאו עוד מדברי הגרעק"א להוכיח ממרון בסי' שס"ג סכ"ו דצו"ה מהני בהרחיק ג"ט, ובוה אף אי נימא טעמא לאסור גם להאי טעמא דאתי אוירא [עיין כאן בהמשך מדברי חזו"א], גם יש ראייה להקל בזה].

מא. עיין לקמן סי' שס"ג דין מ"ב לדעת מרן דלכאורה הוי נראה מבפנים, וא"כ אפשר דמהני ככה"ג דניכרין שקפי מבפנים, יעו"ש בחזו"א.

מב. ועיין קה"י עירובין סי' ו' מש"כ בזה.

בעירובין צו"ה פ' לחומרא אפשר להקל בזה, דלא גרע מסוכה שהוא דינא דגמין].

לח. ועפ"י יש ליישב קושית המחצית השקל על המג"א למה הקשה מס"ג דשם מסוכה שיש לה ב' דפנות זו כנגד זו דבעי פס ד', ולא הקשה מס"ב דיש שם ב' דפנות כמין ג"ם דבכ"ג סומך על הטפח כצוה"פ, ד"ל דכל הקושיא הוא מהדופן דבס"ג, אבל מהטפח או מהפס לק"מ, דהוא באמצע הכותל והוא חלק מסתימת הכותל ולכן מהני, משא"כ בס"ג בדופן אינו באמצע הכותל, ולזה תירץ המג"א דהוי חומרא וכנ"ל.

לט. ולכאורה יש להקשות הלא החזו"א עצמו מחמיר גבי סוכה דל"מ בדופן שלישית צו"ה על הדופן והפס או הטפח, והלא אינו פרוץ במילואו דיש טפח או פס, ובפרט למש"כ לעיל בסמוך דסוכה קל יותר. ועיין מש"כ לקמן בשע"ה בסי' תר"ל על השוה"ל בדין ה' ובדין ו'.

מ. הנה כ"כ התבו"ש בבכור שור בחידושי לעירובין דף י"א, וחיליה

לה. עיין בנתיבות השבת פרק י"ט שהביא בהערה ס' שיעור שיפוע הרבה. [והביא שם מהגרי"א קוטלר שכתב שיעור של ארבעים וחמש מעלות, והוא ר"ל שיעור של מתלקט, דהיינו מעט יותר מששים מעלות. וע"ע שם שכתב לדון בצו"ה פ' שיש לו שיעור של מתלקט דהו"ל כמחיצה, דהוי כעושה צו"ה פ' בזקיפת כותל].

לו. ע"ש מש"כ בחזו"א בזה, ועיין קריינא דאגירתא ח"ב סי' צ"ה אות ה' דכתב בזה"ל: מרן החזו"א החמיר לנו מאד שאם אחד מעמודי העירוב אינו עומד ישר ממש, אלא נוטה קצת לצד אחד, שנפסל העירוב ע"י, שנמצא שאין חוט המשקוף מכוון כנגד י"ט התחתונים של העמוד שהן הן עיקר המזוזות.

לז. מקורו בד"מ בסי' שס"ג ס"ק י"ג, והסכימו כן האחרונים, עיין כה"ח ס"ק קפ"ו, ולא קשיא ממש"כ בשו"ע בסי' תר"ל סי' גבי דופן השלישית של הסוכה שיכול לסמוך צו"ה פ' על הדופן, דכתב המג"א בסי' שס"ג ס"ק כ"ח דהתם הצו"ה הוא חומרא וע"כ מהני, וע"ל באות הבאה [ועפ"י יוצא דאם יש היכי תמציי שעושה

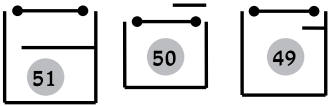

פ העמיד פס גבוה י' ורחב ד' וה' אמות אצל הצו"ה בפנים כזה(49) אם נשאר פרוץ מרובה עד הכותל כשר אע"ג שהסמיכו אל הצו"ה כיון שתחת הצו"ה יש חלל ממשקוף זה עד משקוף זה ואפשר שאפי' עומד מרובה כל שנשאר חלל ד"ט עד הכותל מהני וכ"ש אם נתן הפס מבחוץ כזה (50) דודאי מהני חזו"א או"ח סי' ע' סק"ט).

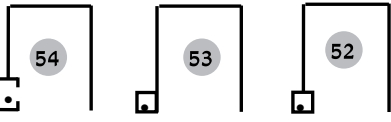

פב אם מעמיד הקנים של צו"ה בתוך הבית או בתוך גדר המוקף מד' רוחותיו לא כלום הוא ואפי' אם קנה א' העמיד שם ג"כ לא מהני (סי' שס"ג ס"ק ק"ג) ובחזו"א כתב שאם מקום המוקף בולט לפני המבוי כזה (52) א"כ הכותל בעצמו נידון משום משקוף ואם אין בולט למבוי כזה (53) אפי' אין מוקף כלל פסול שהקנה אחורי הכותל [כנ"ל דין ע"ה] ואם הכותל פרוץ קצת והקנה כנגד הפרצה כזה (54) שפיר מהני הצו"ה לחלק בין המקום המוקף ואפי' אין הצו"ה מגיע עד הכותל וצריך לדון משום עומד מרובה [כנ"ל דין ע"ג] אין זו סתירה שאין עומד מרובה עושה סילוק מחיצות (או"ח סי' ע' סק"ב).

פג אם יש גג שמפסיק בין גובה החבל להקנים שלמטה לא הוי צו"ה בזה כיון שהגג מפסיק בין החבל להקנים ואין עושים צו"ה בענין זה אלא צריך שיפתח נקב גדול בגג למעלה נגד הקנים בענין שיהיו הקנים מכוונים תחת החבל בלי הפסק כ"כ האחרונים ויש מפקפק בזה (סי' שס"ג ס"ק ק"י ושה"צ) ובחזו"א הסכים דפסול מיהו אם יש באויר דבר שאינו קבוע נראה דאינו מפסיק (או"ח סי' ע"א סק"ג).

פד אם מותר להשתמש תחת הצו"ה בין הקנים ולישב סמוך לצו"ה ולטלטל יתבאר בסי' שס"ה דין כ"ד כ"ה בעז"ה.

פה עומד מרובה על הפרוץ וגוד אסיק וגוד אחית ולבוד ופי תקרה יורד וסותם וחבטו רמי (ע"ל סי' שס"ג דין נ"ו) וכוף (ע"ל סי' שנה"ה דין ו') ודופן עקומה (בסוכה) כולן הלכה למשה מסיני הם ואומרים אפי' כמה הלכות במקום א' ואפי' היכא שא"א לדון על אחד אלא מכה השני (חזו"א או"ח סי' ע"ז סק"ז וע"ל סי' תרל"ב דין ג').

שיח הלכה

חילופי מכתבים והערות על ספר "שונה הלכות" בין הגרש"ב ולדנברג זלה"ה ליבלחט"א מרן הגר"ח קניבסקי שליט"א

תיקון לחצר הפרוץ מב' רוחות

בחזו"א סי' ס"ה (א) ס"ק ל"ג - מבאר דגם לענין חצר ההכרח להיות ג' מחיצות בעומד מרובה, ולא מועיל תיקון פסין מב' צדדים. - וכ"כ בס"ק מ"ה אות כ', בס"ע י"ג (ט) ס"ק א', בס"ע י"ד (י) ס"ק א', ובס"ק ק"ז (מג) ס"ק י"א. - ובסי' ס"ה ס"ק ל"ג השיג ע"ד המ"ב סי' שס"ד ס"ק ד' שכ' דגם במפולש מב' צדדין לרה"ר מועיל תיקון פסין מכל צד. וכ' דסותר לדבריו בס"ק שס"ב סעיף ח' מ"ב ס"ק מ"ה ובה"ל ד"ה פרוץ. - ומצאתי דבמ"ב סי' שס"א ס"ק ח' ג"כ כתב להדיא בשם התוס' (היינו דדף צ"ד) והרשב"א בעבוה"ק (היינו בשער א' אות י"ג בסופו ועי' ש"ש באות י"ד) דבענין עומד כשהפרצה ב' כותלים - והיינו דבא' מהם יהא עומד, ובזה יהיו ג' רוחות עומד - וכמו שביאר בשעה"צ אות י"ד דאם לא נשאר בחצר אלא ב' כותלים אין שם רה"ר עליה.

ועי' בס"ק ס"ה ס"ק ל"ג שסיים "וצ"ל דכונת המחבר בס"ק שס"ד שהחצר שאינו מעורבת היא פרוצה לרה"ר והפרצות מכוונות, דבכה"ג במבוי לא מהני לחי מב' צדדין וכמבואר בס"ק שס"ה, בחצר מותר, והיינו דרק בכה"ג שמצד א' המבוי שהוא בתנאי חצר פרוץ לחצר, והחצר פתוח לרה"ר, בזה מועילים הפסים להציל מפילוש לרה"ר, אבל כשהיא ממש ליד רה"ר מב' צדדיה לא מועילים פסים. - ומקופיא משמע דבא' לבאר כונת המחבר בשו"ע, ותמהתי דאח"כ מבאר החזו"א דצריך לפרש דברי הרמ"א שהחצר שאינה מעורבת סתומה, וא"כ גם דברי המחבר אפשר לפרשם כך. ע"כ חשבתי דיש ט"ס וצ"ל "דכונת המ"ב בס"ק שס"ד", והיינו אע"ג דהחזו"א בעצמו מבאר לדברי הרמ"א בשחצר שאינה מעורבת סתומה, אבל מבאר דהמ"ב פירש דאיירי כשהחצר שאינה מעורבת פרוצה לרה"ר, וזהו בכדי לתרץ סתירת דברי המ"ב מכאן להא דסי' שס"ב, בזה ביאר דהמ"ב איירי רק בכה"ג, ודהמ"ב מחדש כאן דאע"ג דבס"ק שס"ה אם המבוי מכוון בפרצתו נגד פרצת החצר לא מהני לחי מב' צדדין - והיינו כמבואר בס"ק שס"ה ס"ג בה"ל ד"ה משום לחי - מ"מ כאן שהמבוי נעשה כחצר בגלל שאין לו תנאי מבוי, מועיל הלחי שבינו לחצר שאינה מעורבת להצילו מדין פילוש. - ובאמת דעת הרשב"א בעבוה"ק שער ב' אות א' דגם באופן פרצה האסורה, דהיינו בנפרץ המבוי לצדי החצר, מועיל להצילו מדין פילוש ע"י לחי וקורה, ודלא כדעת תוס' ז' ע"ב ד"ה בעירבו, דנעשה כבר כמפולש ולא מהני לחי, אלא להרשב"א כאן שאני דע"י גיפוף הלחי ניצל מתורת פילוש. ומסתמא דעת הרשב"א כן גם בפרצה לאמצע חצר בנפרץ זה כנגד זה, אלא שלא כ' כן שם משום דהוא פוסק דבזה להלכה לא הוי פרצה כדמוכח שם ובחידושי, אבל לדין דפסקי' בזה לאסור מסתמא יועיל לחי לדעת הרשב"א. אלא דברי בה"ל שם הם כדעת תוס', ולפלא שלא הזכיר לדעת הרשב"א הנ"ל דמשמע דלבה"ל לא מהני לחי גם בנפרץ מצדו, וכדמשמע בסתימת דבריו במ"ב סי' כ"א.

ודברי חזו"א כאן הם כדברי בה"ל שלא מהני לחי, ועי' כ' לבאר דמ"מ מחדש כאן המ"ב דבהאי מבוי שחסר לו תנאי חצר ונעשה כחצר יועיל לו לחי. והיינו דבזה ס"ל כעין דעת הרשב"א הנ"ל דהלחי מצילו מפילוש. - ואמנם חושבני שכ' כן רק בדעת המ"ב לישב סתירת דבריו, אבל החזו"א בעצמו יתכן דלא ס"ל גם כאן דהלחי יציל, ע"כ כ' לבאר דדברי הרמ"א הם כשהחצר שאינה מעורבת סתומה.

ובעצם הנידון יעוין בחי' הריטב"א ריש דף י"א ע"א "חצר שרובה פתחים וחלונות, פרש"י ז"ל מכל צד, דמשום שתי רוחות לא הווי קפדי, וניתרת בשני פסין וכו", משמע דלא ס"ל כתוס' ורשב"א הנ"ל. - ובמאירי י"א ע"ב במתני' דהכשר מבוי כ' בשם גדולי הדור דבעי' עומד גם ברוח ג', וכנראה כונתו להרשב"א, ומאי דביאר המאירי בסוגיא דלשון ים בדף י"ב ע"א "שנפרצה החצר מצד כותל אמצעי", והנידון שם אם נשאר פסין, לכאורה סותר לזה, דהרי מסתמא גם ברוח שנכנסים לחצר ה' תיקון פסים, וא"כ יוצא דהחצר ניתרת בב' רוחות בפסין. אך מסתמא צ"ל דע"כ איירי כשברוח הכניסה תוקן בצו"פ כדי דלא לסתור למ"ש קודם בלי שום השגה. - והראני גיסי היקר הרב ר' יעקב אשר פלדמן שליט"א שבשו"ע הגר"ז סי' שס"ד כ' דהחצר ניתרת בפסין גם מב' רוחות אע"ג דמפולשת לרה"ר, וכנראה דמקור דברי המ"ב מדבריו אע"ג דלא ציין לספרו. - ואולם לפי ישובו של החזו"א יוצא דבאמת כונתו באופן אחר מכונת הגר"ז. וצ"ע בדברי הגר"ז מדברי תוס' ועבוה"ק, אלא דדברי הריטב"א מסייעים לו. - ואולי אפשר לדחוק בכונת הגר"ז ג"כ כעין פי' החזו"א בכונת המ"ב.

והעירני ידידי היקר הרב ר' צבי שפירא שליט"א שא"צ להגיה בדברי החזו"א, ומש"כ "וצ"ל דכונת המחבר בס"ק שס"ד", היינו המ"ב שהקשה בסתירת דבריו.

תשובה: ד' כת"ר נכונים וא"צ להגי', אלא שקורא כאן להמ"ב המחבר מפני שדן בדבריו (שו"ר שכת"ר כתב כן בעצמו בסוף דבריו). ומש"כ דהחזו"א בעצמו לא ס"ל כן אינו נראה לענ"ד, אלא שבתחלה כתב דדברי רמ"א בסתומה, ואח"כ נתחדש לו ההוספה והכניסו במרובע.

אם אמרינן דאתי אוריא דהאי גיסא ודהאי גיסא כשפרוץ כעומד מב' הצדדים

בחזו"א סי' ס"ח (ד) ס"ק א' כ' דבפרוץ כעומד אם יש פרוץ כוונתו מב' צדדין מתבטל העומד ע"י אתי אוריא דהאי גיסא ודהאי גיסא, אולם בס"ק ע"ז (יג) ס"ק א' בסופו חזר בו, דרק כשיש מצד א' פרוץ כוונתו ומצד ב' פרוץ מרובה או מצטרף לבטלו. - ואמנם כ"כ הרשב"א בעבוה"ק ובסוגי' דדף י', והריטב"א ומאירי בדף י', וכן הרש"ש בדף ט"ו כ' כן. ובנימוקי הגר"ב על המהרש"א דף י' סבר כנראה כדעת החזו"א בס"ק ד' לענין ביאור הסוגי', אך מחמת קושיותו שהיא כקו' החזו"א בס"ק ע"ז כ' לבאר דהגמ' במסקנא דדף י' הדרא מהא דאתי אוריא דהאי גיסא. ופי' כזה הביא ג"כ בחי' הריטב"א יעו"ש.

ועי' בה"ל סי' שס"ב ס"ט ד"ה פרוץ כעומד הביא בשם התוס' דינא דאתי אוריא דהאי גיסא גם בפרוץ כעומד, ובנידונו מצד הב' יש פרוץ מרובה - והתו"ש שם בס"ק כ"ג בסופו כ' בהדיא דהיינו דוקא שמצד א' הוי פרמ"ר, ולא כשבב' הצדדים הוי רק כעומד, ודכ"כ הריטב"א. והבה"ל לא סיים זאת משום דדן שם כאמור לענין שמצד א' הוי פרוץ מרובה.

צירוף ב' צדדין לעומד מרובה על הפרוץ

לענין עומד מרובה מב' צדדין. - במ"ב סי' שס"ב ס"ק מ"ה הביא לדעת המכשירים בשם י"א, ובשעה"צ ס"ק ל' כ' לדעת החולקים, והסיק דעכ"פ בעומד מב' צדדין של לבוד לא נקיל בזה. - ואולם בחזו"א סי' ב' (בה' ציצית) ס"ק ט' נראה דעתו

לפסוק דלא מהני עומד מב' צדדין. - וראיתי בגאון יעקב שדעתו דאפי' אמרי' עומד מרובה מב' צדדין, מ"מ פרוץ כעומד מב' צדדין לא אמרי'. אבל בחזו"א סי' ס"ח (ד) ס"ק ג' וט' משמע דלא כן אלא גם בזה מצטרף - אלא דכאמור דעתו בס"ק ב' לפסוק דגם עומד מב' צדדין לא אמרי'.

ואעיר בזה במ"ש החזו"א שם בס"ק ב' להעיר ע"ד האחרונים שלא ביארו דיועיל רק בשכל כתף מרובה על הפרוץ, ולא בעומד מב' צדדין כדעת הרשב"א וריא"ז - ולכאורה כונתו שבאמת צ"ל דזו כונתם רק בכה"ג. וצ"ע, דהרי האחרונים העירו ע"ד מהר"ל שס"ל דאמרי' כאן אדה"ג ודה"ג, א"כ ס"ל דגם אוריא דעלמא מצטרף לבטל, ועי' העירו דלדעת תוס' י' ע"ב לא מתחשבינן באוריא דעלמא, וא"כ אי נימא דכאן איירי בעומד הרי מבואר בסוגי' דדף י' ע"ב דאפי' באוריא דמבוי שאינו דעלמא לא מצטרף אור גדול עם אור המועט שנתבטל ע"י עומד, וא"כ לכאורה מוכח דמהר"ל ואחרונים לא ס"ל כרשב"א, ומצרפינן עומד מב' צדדים. אלא דבזה אמרי' בדף י' ע"ב דמ"מ כשיש בצד ב' עוד אור לא מועיל העומד של ב' צדדים, וע"כ שמהר"ל שס"ל דגם אוריא דעלמא מצטרף לבטל גם הכא הוי כן, והאחרונים כ' עפ"י דתוס' דאוריא דעלמא לא מועיל. - אך ר"צ שפירא הי"ו רצ"ל דאירי בפרוץ כעומד שגם בזה איתא בסוגי' דמצטרף עם אור גדול. אך דוחק לומר דאירי רק בגונא דא. - ויש שרצו לומר דאין כונת החזו"א לומר שהאחרונים נתכונו רק לעומד של צד א', אלא דלפי דעתו לפסוק כהרשב"א כ' כיון דהאחרונים ס"ל ביסוד הדבר עם מהר"ל, א"כ אין באמת נפ"מ בזה.

וכן אעיר בזה דהחזו"א סיים דבמ"ב לא כ' כן. וכנראה כונתו בהא דפסק המ"ב בס"ק ט"ז דצריך אמה מכאן ומכאן מלבד מקום הנקב, וס"ל לחזו"א דהמ"ב איירי כשהכתף אינו עומד, דאי לא"ה למה לא מצטרף, וכמו שפסק לקמן החזו"א בס"ק ג' ס"ק ל', וכאן דאיירי בשאינו עומד הרי ס"ל לחזו"א דאינו חשוב ג"כ לצרף ב' חלקי הבגד, ומדהמ"ב פסק רק לא לצרפו לשיעור משמע שעכ"פ מצרף לב' חלקי הבגד. ואולם יעוין שם בס"ק ג' ס"ק ל' דהחזו"א בתחלה דן אי נימא גם לענין צירוף לשיעור, משמע אע"ג דס"ל דכשהוי עומד חשיב לצרף לב' חלקי הבגד, מ"מ יתכן דאין מצטרף לשיעור, אלא דהסיק דאין הדבר כן וגם מצטרף לשיעור. - א"כ אולי אפי' דהמ"ב איירי כשהחזו"א עומד מרובה, אלא דס"ל כס"ד דחזו"א בס"ק ג' דצירוף לשיעור שאני, אבל כשהוי פרוץ מרובה אולי יסבור חזו"א דגרע, ואפי' אין מצרף לב' חלקי הבגד. (לפלא שבחזו"א או"ח מועד בס"ק ב' לא ציין לעיין בס"ק ג' ס"ק ל' הנ"ל, וצוין רק לס"ק י"ט). וש"ו"ד דאולי נתכוין החזו"א למש"כ במ"ב ס"ק א' דבעי' שיהי' על הכתפים תורת בגד ולא רצועות, ובפשוטו משמע דלא איכפת לן בפרומ"ר.

תשובה: מש"כ בסוף דבריו הוא הנכון.

צורת פתח שעשאה בקרן זוית

שם [במסכת מוזהב ב"פרשה סדורה" סימן כ'] ע' ל"ח. "ועוד רא"י קצת לפי זה - [דמש"כ הריטב"א דבעי' פצימין של המזוזות או משקוף הוא דוקא כשנראה כפרצה ואינו ניכר שהוא פתח], דלפרש"י קשה הא אמרינן בעירובין ו' א' פיתחא בקרן זוית לא עבדי, ובשלמא לפי פי' זה י"ל כמש"כ



עוד בענין הגיל

בחזו"א עירובין סי' ב' ס"ק י"ח העיר ע"ד מ"ב סי' שס"ה ס"ד בבה"ל ד"ה מפני, שספקו מבואר בתוס' שבת ט' ע"א, ואשר המ"ב סי' שמ"ו בה"ל ד"ה ומותר הביאם. - וכ"כ לעיל דבחזו"א סימן י"ג ס"ק ג' כ' בזאת לתמוה ע"ד ת"ש שהובא במ"ב סי' ש"ס, וכ' שם דהת"ש סובר דרש"י פליג בזה עם תוס'. - ויעוין בחי' הרשב"א שבת ט' ע"א דג"כ משמע לכאורה שדין עובי הפתח תלוי בדין הוצאה מקרפף יתר מבית סאתים לים, ושם הרי פסקי' דמותר, יעוין סי' שמ"ו ס"ג, ופסקי' דמותר גם לכרמלית דיבשה, ודלא כהרמב"ם, וכמ"ש מ"מ בשם תוס' והרשב"א, וכן מתבאר מדברי חי' הרשב"א עירובין ס"ז דבכל אופן שאסור לטלטל בו מותר להוציא ממנו לכרמלית, וכסברת הב"מ שהובא בבה"ל סי' שמ"ו, ויעוין שם בב"מ. ויעוין בסי' שע"ד בחי' הגרעק"א מש"כ בזה ג"כ עפ"י דתוס' שבת ט', והאריך בזה יעו"ש. ויעוין במג"א סי' שס"ה ס"ק י"א דבדברי מחצה"ש שם משמע דמותר, ובדברי יד אפרים שם משמע דאסור.

קנה העליון המונח בשיפוע

בסי' שס"ב מ"ב ס"ק ס' דקנה עליון מונח בשפוע כשר, ובשעה"צ אות מ"ו ציין לפמ"ג, וכ' דהגרעק"א נסתפק בזה - והנה עיינתי בשו"ת הרא"ם [ש-הם מקור דברי המג"א], ומוכח שם כהגרעק"א דמכשיר רק משום דהקנה עליון מונח ביושר, ועל קנה קטן אמר"ל גוד אסיק, ומשמע שם דאילו מונח בשפוע הוי פתחי שמאי. וכן ראיתי בשו"ת בריית אברהם סי' ט"ז אות ג' שדייק כן מדברי הרא"ם, ובאות ה' כ' דלא ראה נזהרים בזה, וכ' לחלק דבשיפוע קצת לא איכפת מידי, יעו"ש.

וכנראה דהפמ"ג לא היה לו שו"ת הרא"ם, וראה רק מאי דהמג"א ציין בקיצור לדברי הרא"ם דאפי' א' גבוה מחבירו (כהגהת הגרעק"א בחי'), ופירש דהמכוון שבצורה זו הניח הקנה בשיפוע. - ונפלאתי במאי דראיתי בספר שערי ציון סי' ג' ענף ד' שכי' בכונת הרא"ם כהפמ"ג, והביא שם לדברי הפמ"ג, וכנראה דהשע"צ הי' לפניו שו"ת הרא"ם ממאי דביאר במקצת ענין השאלה, ובכ"ז כ' דהרא"ם מתיר. ומזה כ' להוכיח כשיטתו שמחדש שם דהפוסקים לא פסקו לדין פתחי שמאי לענין שבת. - ותמוה, דבתשו' הרא"ם מתבאר דבאופן זה פסול כמ"ש הגרעק"א והברית אברהם. - וכנראה דגם המ"ב לא ראה בשו"ת הרא"ם, ע"כ סתם הדבר להכשיר כיון דהפמ"ג פשיטא ליה והגרעק"א מסתפק. ולהאמור צ"ל דהפמ"ג לא הי' לו שו"ת הרא"ם, ומסתמא המג"א נתכוין בהביאו לדברי הרא"ם רק לאופן דשם.

צורת הפתח בפחות מחלל י' ורוחב ד'

בחזו"א סי' י"ג ס"ק ה' ד"ה חלון בסופו כ' דחלון שאינו גבוה י' ורחב ד' חשיב פרצה, ולא חשיב הכותל צ"פ. וצ"ע כשהחלון גבוה וא"א להכנס, א"כ בלא"ה לא הוי פתח אפי' בגובה י' ורחב ד', אלא דאתי' עלה דדרך להשאיר חלון - ואפ"ל להריטב"א דוקא עם פצימים, ולרש"י גם בלי פצימין, א"כ למה נימא בזה שיעור של פתח. ולכאורה אדרבה אופן של חלון הוא שלא יהי' גבוה כ"כ כפתח, וא"כ לכאורה כל שמקורה במשקוף הוי בזה צורת חלון.

ומש"כ שם החזו"א דלצ"פ בעי' דוקא רוחב ד' גם לענין חילוק בין פרצה לפתח, וחזר בו ממש"כ בסי' י"א ס"ק ט"ו דגם לדעת הטור יועיל בפחות מד"ט, יעוין בפמ"ג [סי' שס"ג] מ"ז ס"ק י"ט ד"ה אמר בסופו שכ' דהת"ש כ' דצ"פ שאין בו רוחב ד"ט תלוי בפלוגתת הרמב"ם והטור.

תשובה: לא הבנתי בזה ד' כתר"ל כלל, וצריך לדבר בע"פ.

פסול צורת הפתח ששם קנה עליון מן הצד

בענין גדר פסול מן הצד, לכאורה זה בעצם מהות ענין צ"פ, ולא רק משום פתחי שמאי - והנה ראיתי בשו"ת בריית אברהם סי' י"ט אות ד' שכ' עפ"י דהמרדכי הוי משום פ"ש, וע"כ דן לפי חידושו שרק לענין שבת פסול בכל פ"ש כיון דלא עבדי אינשי הכי, משא"כ לענין מוזהה פסול רק בתרי גוני דפ"ש דאייתא בגמ', יעו"ש. ונפ"מ מזה אם נסבור במוזהה לפסול כל פ"ש, א"כ צריך לפסול גם מן הצד. - ז"א שלהמרדכי יהא פסול מן הצד מה"ת דהוי פ"ש. ורק דצ"ע מהא דכלאים, כהא שכ' בשם המשכנ"י וקרן אורה.

אולם לענ"ד דאולי לא מוכח כן מהמרדכי, דהנה במרדכי הנידון (הובא בב"י סי' שס"ב בסופו) בצ"פ שקנה עליון בצד א' ע"ג קנה ובצד א' בצידו, וסבר השואל דכשר בכה"ג, והשיב מהר"ם "לא חילק ידענא ולא בילק ידענא, אלא צריך מזה ומזה שהלחיים יהיו תחת הקורה, דצורת הפתח היא במקום פתח, ופתחא כהא לא עבדי אינשי שמצד אחד יהא מונח עליונה של פתח על המשקוף ומצד אחד מצדו, אלא פתחי שמאי הם שוממין ומנוולין ומקולקלין, ועוד הא דתניא צורת פתח שאמרו קנה מכאן וקנה מכאן וקנה על גביהן משמע

וא"כ ע"כ דהוכחת הגא"י היא רק אם נאמר כהחזו"א דפסי ביראות לא הוי מקום דירוק, וכיון דמשמע בגמ' דפרוץ מרובה מועיל בצ"פ לביראות דרה"ר, א"כ חזי דביש קצת היקף מותר גם בבקעה ע"י צ"פ, אבל אי נימא כהק"נ וחת"ס הרי אין הוכחה משם כיון דביראות הוו כמקום דירוק, וא"כ גם כשהם ברה"ר הוו כמקום דירוק.

אולם אפשר לשדודת נרגא במ"ש שעפ"י דהגא"י נאמר דהמכוון רק בכגון דיש בזויות מחיצות אמה, דהרי כונת הגמ' רק לומר דכמו בפסין של ביראות מותר פרוץ מרובה, ה"נ בצורת פתח, אבל צ"פ איירי גם בלי שיש פסין בזויות, ועוד דהגא"י שם בסוגיא נתקשה כיון דרב יוסף איירי גם בפרומ"ר שאין בזויות מחיצות, א"כ איך דחינן מהא דפסי ביראות, ומשם אפשר לומר רק לצ"פ של פרומ"ר כשיש מחיצות בזוית, דפרומ"ר זה הוא רק מדרכן כמ"ש תוס' ריש פ"ב, יעו"ש דיישב דלא מסתבר להגמ' לחלק בין פרומ"ר דאורי"י ופרומ"ר דרבנן - א"כ הרי איירי' בכ"ג דפרומ"ר. אך קושיא א' מתורצת בחברתה, דהרי מדברי הגא"י חזי' דהפשט הפשוט להשוות צ"פ ביש פסין בזויות להא דמותר לה"ת בפסי ביראות גם בלי צ"פ בפרומ"ר, ורק דאנן לא מחלקינן בין פרומ"ר זה לפרומ"ר דאורי"י, וא"כ שוב א"ש דכשמוכח הגא"י מכאן כהטור זהו רק עכ"פ בצ"פ שיש פסין בזויות שבוה דומה ממש לפ"ב, אבל למאי דאמר"ל דמזה נילף גם לפרומ"ר דאורי"י כבר אין ההכרח דקאי גם לכה"ג דביראות שאין מקום דירוק. (אך אכתי ק"ק, דאם סו"ס יש חילוק בין פרומ"ר דאורי"י לפרומ"ר דרבנן ובקעה, א"כ מנלן להשוותם גם בחצר כיון דמהא דפ"ב אין הכרח להוכיח רק לפרומ"ר דרבנן).

אולם יעוין בב"י סוף סי' שס"ב בבארו לדברי הטור משמע דדברי הרא"ש קאי גם על פסי ביראות וכמ"ש החזו"א ו**ג"כ משמע כהחזו"א דלא קאי על כל ד' רוחות** דכ' שם "נראה דדייק לה מדכתב הרא"ש חילוק שבין חצר לבקעה על פסי ביראות משמע דדוקא דומיא דפסי ביראות דהו"ל מד' רוחות הוא דמפלגינן בין חצר לבקעה" הנה כ' להדיא דדברי הרא"ש הם על פסי ביראות ודמזה משמע דרק בדהוי מכל ד' רוחות, משמע דכונתו דרק בפרוץ מרובה מד' רוחות הוא דלא מועיל צ"פ בבקעה, ולא בדהוי רק מב' רוחות וכמ"ש החזו"א דחזי' מדברי ב"י דהמכוון לחלק בזה במספר הרוחות שהפרוץ מרובה בהם ולכן כ' דדוקא בדהוי כמו פסי ביראות שפרוץ מכל ד' רוחות ולאפוקי בדלא הוי ד' רוחות. ומסתבר דהגבול בזה כמ"ש החזו"א דאם יש ב' רוחות עומ"ר לא איכפת לן בב' רוחות פרומ"ר.

פרצות בד' הרוחות ע"י צורת הפתח

...ובענין מאי דנסתפקתי אם יש מעלה בגיפופי ד"א לכותל של פרומ"ר [-דאין כאן צורת הפתח מחמת דהוי ד' אמות, וגם לא פתח מחמת דהוי פרוץ מרובה], הנה מצאתי כעין זה בחזו"א כלאים סי' י"א סק"ה ד"ה נקטינן שנסתפק שם לענין צוה"פ ברוח א' לגבי כלאים, וסיים שם דאם יש ד"א מכאן וד"א מכאן ובאמצע צו"ה ודאי מהני. א"כ יתכן עפ"י לומר ג"כ לגבי שיטת המקור"ח. - ועוד חשבתי שאולי עי"ז נוכל לתרץ למ"ש הטור או"ח סי' שס"ב דאע"ג דצ"פ לא מהני בכל הצדדים בבקעה, אבל כשההיקף כתיקונו מועיל בפרוץ מרובה ביתר מ"י, וכ"כ המ"ב סי' שס"ב, ובחזו"א עירובין סי' ו' ס"ק י"ב כ' לתמוה מאד בזה, וכ' ליישב כונת הטור ומ"ב על רוח ג' וד', אבל ברוח א' וב' לא מועיל בזה. (ולכאורה משמע כן גם בב"י שכ' ע"ד הטור דמקורו דרק כשדומה לפסי ביראות דהוי מכל צדדין אסרי' בצ"פ - משמע דהמכוון לחלק בין כל צדדין או רוח ג' וד'). אבל לפי הנ"ל אולי אפ"ל דכונת הטור כשיש גיפופי ד"א. - ואולם גם אי נימא דאין כאן ענין ד"א, חשבתי ליישב כונת הטור דהיקף כתיקונו יקרא כשיש פסין אמה בכל הזויות, שבוה כ' תוס' בריש פ' עושין פסין (וכ"כ שם הריטב"א, וכ"כ הרשב"א במתני' ט"ו ע"ב), שבוה כבר אין איסור דאורייתא. א"כ שפיר אפ"ל שבבקעה לא אסרו בזה. ונתעוררתי לזה יען שראיתי שבגאון יעקב דף י"א כ' לסמוך דעת הטור, משום כיון דהגמ' בדיונה בדין צ"פ בפרומ"ר דחתה דברי רב יוסף מהא דפסי ביראות, וכיון דשם איירי' ברה"ר א"כ גם בצ"פ ברה"ר שהוא כבקעה לגבי דין זה מועיל צ"פ.

והנה הגמ' השוותה לפסי ביראות לכל צ"פ גם בשעשוי בלי פסין בצדדין, אך אולי נימא דדיוק זה שיועיל גם לרה"ר הוא רק בגונא של פסי ביראות שביניהם יש צ"פ.

תשובה: מאד קשה לומר שהטור יכתוב ברמזים, ויסמוך על חכם שיבין מדעתו דמיירי בפסין כפסי ביראות (שהטור כמדומה לא הביא כלל דין פסי ביראות).

הוצאה מקרפף יתר מב"ס לים

בחזו"א סי' ע"ז (יג) ס"ק ג' ד"ה כ' במ"ב שם ס"ק ה' בשם תו"ש - כ' להשיג על הת"ש מדברי תוס' שבת ט', וכמשי"כ בבה"ל סי' שמ"ו - אך יעוין בתו"ש סי' ש"ס ס"ק ד' ובסי' שע"ד ס"ק ו' מבאר דרש"י פליג עם תוס' בזה יעו"ש.

תוס' בערובין שם ד"ה דפיתחא - [דאם עשאה כעין פתח במזוזות הוי שפיר פתח אפי' בקרן זוינת], וצ"ע. - לא ידעתי מדוע לא ניחא ליה לפרש"י, והרי לפרש"י צו"ה הוי ע"י עצם הכותל בהיותו חלק, וא"כ גם ע"ז שפיר אתי עפ"י דתוס' דע"י צו"פ עבדי אינשי פיתחא בקרן זוינת. והרי גם כאן יש משקוף מלמעלה, כי מש"כ תוס' "כעין פתח במזוזות ומשקוף" הרי המכוון למאי דכשר בצו"פ. - וכת"ר שם ציין למ"ב סי' שס"א ס"ק ט', ושם כ' להדיא דהוי פתח ע"י צו"פ, וכ"ש אם עשה ב' מזוזות ומשקוף. ואמנם בכונת המ"ב צ"ל דב' מזוזות ומשקוף היינו ע"י עמודים, וכונתו דמועיל ע"י צו"פ מעצמו של כותל דהוי צו"פ לשיטת רש"י (וא"ש לפי מ"ש החזו"א לדייק מדברי מג"א דפסקי' כרש"י), וכ"ש דמועיל ע"י ב' מזוזות ומשקוף מיוחדים דהוי צו"פ גם לשיטת הריטב"א.

תשובה: לרש"י קשה דאי אבן נכנס ואבן יוצא למה דוקא בק"ז, הרי לעולם אינו פתח, ולמה בפרצה מן הצד מכשרינן.

עוד בענין פתח בקרן זוינת

במש"כ ליישב קו" כת"ר בפרשה סדורה ע' ל"ח על שיטת רש"י, דהרי אמר"ל בעירובין ו' דפתחא בקרן זוינת לא עבדי אינשי, דלפי' הריטב"א כביאור כת"ר א"ש עפ"י דתוס' שם דף ו', ענה כת"ר "לרש"י קשה דאי אבן נכנס ואבן יוצא למה דוקא בקרן זוינת, הרי לעולם אינו פתח, ולמה בפרצה מן הצד מכשרינן" - מדבריו ראיתי שטעיתי בהבנת קושיתו, כי חשבתי שמקשה מדוע פתחא דאקרא מועיל לצו"פ יותר מהא דקרן זוינת, ועי"ז תרצתי כיון שיש שם משקוף. אך מדברי כת"ר במכתבו הבנתי שקושיתו כיון דלרש"י כל עוד שאין אבן נכנס ואבן יוצא הוי פתח טוב, א"כ מאי נשתנה קרן זוינת, דממ"נ אי הכותל חלק א"כ הרי גם בקרן זוינת עבדי אינשי וכמו בפתחא דאקרא. ואי יש אבן נכנס ואבן יוצא הרי לעולם אינו פתח, ולמה בפרצה מן הצד מכשרינן.

אך הנה הרי כל פרצה דמותרת כשעור פתח, אינה פתח ממש, ורק דהכשירו חז"ל כשהיא כאופן ושיעור פתח, ולכן מותר גם בלי משקוף. אלא דכל זה עכ"פ באמצע המחיצה שדרך בנ"א להשאיר פרצות בלי משקוף, לכן אפשר לדמותה לפתח. אבל בקרן זוינת שלא משאירים פרצות כאלו כשאננם פתח ממש, כבר א"א לדמות לפתח, אע"ג דפתח ממש ע"י צו"פ עושים גם בקרן זוינת, כי כעת בלי משקוף אין לה כלל דמיון לפתח, כיון שבאופן זה לא משאירים כלל - וע"כ שפיר לא מהני בק"ז גם כשהכותל חלק כיון שאין משקוף - ובזה יש פתרון גם להערת כת"ר מדוע בפרצה מן הצד מכשרינן גם באבן נכנס ואבן יוצא. והיינו משום דבפתח ממש שהוא בצורת פתח, כשאבן נכנס ואבן יוצא לא הוי משקוף. אבל פרצות אשר בנ"א משאירים במחיצות אין קפיא באבן נכנס ואבן יוצא. ואין זה שולל מדימוי הפרצה לפתח, כמו שגם בלי משקוף מדמים לפתח ממש, ורק בקרן זוינת דאין דרך כלל להשאיר שם פרצה בלי שעשוי' כהוגן בצו"פ, א"א לדמות לפתח אפי' כשהכותל חלק כל עוד שאינו ממש בצו"פ.

תשובה: הרי בעירובין צ"ד ב' מבואר דאפי' יש לו משקוף אמר"ל פיתחא בק"ז לא עבדי כ"ז שלא עשו לו פצימין כראוי (או פ"ת כדיון ע"ש), והיינו משום שנראה כפריצה. גם ברי"ף בשם בה"ג מבואר דצו"ה בקרן זוינת לא מהני, עי' בה"ל סי' שס"ב ד"ה בשכל.

צורת הפתח לתיקון פרצות גדולות מי' בד' רוחות

במ"ב סי' שס"ב ס"ק נ"ז בסופו כ' כפשטות דברי הטור דגם בבקעה אם ההיקף כתיקונו, אפי' יש פרצות יתר מי' בד' רוחות מותר אפי' בפרוץ מרובה. ובחזו"א עירובין סי' ו' ס"ק י"ב תמה בזה דמאי היקף כתיקונו יש כאן כיון דהוי יתר מי' ופרומ"ר, ויעוין שם שכ' לפרש דברי הטור דיש פרוץ מרובה בדופן של פרצת יתר מ"י, וכן כ' לפרש כונת המ"ב באופן אחר יעו"ש. - והנה יעוין בגאון יעקב דף י"א שפי' כפשטות בכונת הטור כו' דמקורו מהא דאמר"ל בגמ' דשאני פרוץ מרובה שכן מותר בפסי ביראות, והרי פסי ביראות מותר גם ברה"ר דהוי כהא דבקעה ולא כהא דחצר. - וא"כ יתכן דלפי"ז אשכחנא פתח לתמיהת החזו"א במאי הוי ההיקף כתיקונו, ולפי"ד הגא"י אולי המכוון רק בכה"ג דפסי ביראות שיש מחיצות של אמה בזויות. ואולם לפי"ז יתכן דההיתר בזה ליתר מי' הוא רק עד י"ג אמה ושליש כהא דפסי ביראות, דביתר מכן כבר אין חשיבות למחיצות אמה שבזויות ובטל צירופן. זולת דנימא כיון דמה"ת יש להם חשיבות לגבי שיעור ד"ג אמה ושליש (וגם בלי צו"פ), ע"כ גם לענין איסור דרבנן של צו"פ בבקעה לא אסרו בגוונא שיש להם עכ"פ חשיבות המחיצות בעצמותן, אע"ג דכעת הם בלי השיעור שלהם.

וחושבני שא"א לתרץ כן אליבא דהחזו"א, דהחזו"א כ' בס"ק י"א דמ"ש הרא"ש לחלק בזה בין מקום דירוק או לא, מתרץ בזה לא רק להא דשיירא דלא מהני צו"פ אלא גם להא דפסי ביראות, ודלא כהקרבן נתנאל שכ' דפסי ביראות הוי כמקום דירוק. ובסי' ט"ו ס"ק ז' חלק בזה על החת"ס שג"כ כ' כהק"נ.



אתרוויהו, דהא לא קאמר וקנה ע"ג אחת מהן. משמע דבריש התשו' אזיל דגם אי מצד דין דעל גביו סגי בצד א', מי"מ יש פסול מצד פתחי שמאי. ואח"כ סיים דבמקור דין דצריך על גבו מוכח דקאי אתרוויהו. אי"כ לפי"ז כבר אין צורך להא דפתחי שמאי. - עכ"פ יוצא דאפי' נימא כהברית אברהם דבמזוזה אין דין פתחי שמאי אלא רק בהני תרי גוויי דגמי, מ"מ במן הצד הוי פסול עצמי. וא"כ אי נימא דלא כהמשכנ"י וקרי"א אלא דמן הצד פסול מה"ת, אי"כ פטור ממזוזה. - ומאי דין אי נסבור דבמזוזה פסול בכל ענייני פתחי שמאי, מ"מ יתכן לסבור כהמשכנ"י וקרן אורה ולומר דבמזוזה חייב. כי אפ"ל דבמן הצד בב' צדדיו לא הוי פתחי שמאי, ורק פסול משום דאין זה צו"פ. אבל אי מוכח מכלאים דהוי צו"פ, שוב הוי חייב במזוזה ולא הוי פתחי שמאי, ורק כשמצד א' על גבו וצד א' בצדו שם הוי פתחי שמאי, ע"כ כ' המרדכי דגם אי בזה אין פסול עצמי, מ"מ פסול משום פתחי שמאי. וסיים דיש פסול עצמי. - אי"כ לפי"ז יוצא לגבי מזוזה דגם אי נימא דחייב מן הצד במזוזה, זהו רק כשבב' צדדיו הוי מן הצד, אבל בצד א' ע"ג ובצד א' מן הצד גרע והוי פ"ש. לפי הפשטות דכל ענייני פ"ש הוי פטור במזוזה.

צוה"פ שהניח קנה שע"ג בחקק שחקק בקנים

במ"ב סי' שס"ב ס"ק ס"ד כ' בשם הפמ"ג לפסול בחקק קצת בקנים, וסיים דבחקק רק מעט באמצעיתן להניח החבל בתוכו כשר דמקרי זה על גבו. וחשבתו דהמכוון דבאופן א' תחב הקנה רק למקום החקק שהוא מעבר לעבר, ולא עבר על פני המקום של הקנה המוגבה יותר מהחקק, אבל אופן השני איירי דלא חקק מעבר לעבר, אלא דעל גב הקנה עשה חקק כמין גומא באמצע, ותחוב החבל לשם שיאחו ע"ז, וא"כ לכאורה הוי כמן הצד לצדי הקנה העודפים על החקק, ע"ז כ' דכשר, והיינו דהרי כדי להביאו לפני הגומא צריך ע"כ להעבירו ע"פ הקנה הגבוה מן הגומא, וכבר נתקיים בזה דין דעל גבו, וכעין הדין המובא בסמוך לזה בנעץ מסמר שההכשר משום דהא מונח מלמעלה נגד הקנה.

והנה בחזו"א סי' ז' ס"ק ט' חלק על המ"ב וס"ל דבחקק בקנים כשר, והיינו ג"כ כטעם הנ"ל דל מהכא לצדדי הקנה, והרי הוי ע"ג לגבי חלק קנה זה (ולדעת המ"ב לכאורה צ"ל דגרע חקק באופן דגומא הנ"ל הוי ע"ג משום שטח הקנה החיצוני. וכן בהא דמסמר, המסמר כטפל לקנה, אע"ג דהכא הוי ג"כ כע"ג לשטח הנמוך, מ"מ כיון דמגולה לאויר לא הוי כטפל למסמר). אך את אופן ההכשר של המ"ב הגדיר החזו"א "אבל אם כלו בשוה עם קנה העליון כשר", כנראה דפירש לא כנ"ל לענין גומא, אלא דאופן הראשון הוי חקק עמוק שע"ז גם סופו של עובי הקנה עליון לא משתוה עם הצדדים הגבוהים, אבל באופן ב' חקק רק קצת, וע"ז עוביו של הקנה משתוה עם צדי הקנים, וע"ז סיים "וצע"ג מני"ל חילוקים כאלה", ובאמת צ"ע לפי"ז דאם פסול מאי יועיל מאי דעוביו משתוה, סו"ס הוי לגבי צידם מן הצד.

אך צ"ע, דלכאורה אפשר לפרש בכונת המ"ב כנ"ל, וא"כ לא יהא תימה בזה עכ"פ לגבי החילוק בזה. - ויעוין בשעה"צ אות נ"ב שלכאורה משמע כפי החזו"א, והיינו דהמ"ב רוצה לפרש בכונת המקו"ח דמכשיר רק כאופן הב', וזהו שכ' השעה"צ "באותו שלא יצא למעלה מהקנים כלום", היינו שישתוו כנ"ל, ויעוין בחזו"א שכ' לדחות זאת כי במקו"ח בטעם הב' משמע דמכשיר באופן הראשון. - אך אולי אפ"ל דגם כונתו בשעה"צ הוי דהמקו"ח איירי באופן שלא יצא למעלה כלום, וא"כ נידונו הוי גופא מבאר המקו"ח דלא נימא לפסול דע"י היותו בגומא הוי מן הצד למאי דסובב לגומא, ע"ז כ' דלא אכפת לן במזוזה רחבה מהמשקוף, וא"כ אי"צ לגומא וסגי במאי דעבר על החלק הגבוה ונתקיים בו דין דע"ג. - ואלא דצ"ע דלפי טעם הב' שכ' דלא גרע מאילו היו חותכים לקנה דכשר, מזה נשמע דאיירי לענין אופן הא' וכהוכחת החזו"א. אך מש"כ השעה"צ לכאורה אפשר ליישב גם לפי הנ"ל.

צירוף פרצות כנגד עומד

בחזו"א סי' י"ג ריש ס"ק ה' כ' דלפי"ד הרא"ש דק"ל דעומד מרובה בערב הוי עומד, ונראה דאפי' לא הוי רק עומד בשתי, ובהאי רוב העומד לא הוי עומד י"ט גובה אלא רוב הערב סגי, ולא שייך בזה צירוף הפרצות של שתי ושל ערב וכו'. - ונסתפקתי אם כונתו להכשיר אפי' כשע"י צירוף הפרצות יצא בתשבורת דרוב דופן פרוץ, וכאן מודה להמ"ב [סי' שס"ב ס"ק מ"ה], ורק בשתי עצמו או ערב עצמו צריך דהעומד שבדופן יהא הרוב. או דלמא דגם כאן חולק על המ"ב, וכונתו רק שלא שייך צירוף פרצות, דהיינו הא גופא שכשיש רק רוב של שתי דלא נימא דלא מכשרי תרי רובא, אבל שפיר בעי רוב עומד בתשבורת. - ולכאורה מסתבר כן מכח אותה הוכחה שהחזו"א כ' בס"ד ד' דלא כהמ"ב, והיינו מהא דדף י"א דאמרי' ובלבד שיהא עומד עה"פ, ומקשי שרובן ס"ד - ואם באופן הנ"ל לקולא הרי נוכל לומר דאיירי באופן זה, וא"כ יש כאן

באמת רובן פתחים וחלונות לענין התשבורת של העומד כללי, ורק סיים התנא דעכ"פ צריך עומד של העומד כשדנים בענין השתי לחוד, וכן בענין הערב לחוד, אבל למאי צ"ע שניהם יחד יש פרומ"ר של כל הדופן לא איכפת לן, ומדלא אמרי' כן מוכח דבאמת לא מועיל.

תשובה: לענ"ד מסתבר כהצד הא', וראיית כת"ר יש לדחות דלישנא לא משמע לי הכי.

מחיצות גרועות שתי לחוד או ערב לחוד ועומד מרובה על הפרוץ

במ"ב סי' ש"ס ס"ק ג' הביא דברי הגא"י בשם הרשב"א והריטב"א, וסיים דשאר פוסקים לא הזכירו ד"ז. - יעוין לקמן סי' שס"ב בה"ל בס"ה ד"ה עד, נראה שסתם כן דלא כהרשב"א והריטב"א. - וכן יעוין בתו"ש סי' ש"ס ס"ק ג' שכ' דזה נגד סתימת הפוסקים. ובחזו"א סי' י"ג ס"ק ג' ג"כ הזכיר דברי המ"ב דלא משמע כן בפוסקים.

תשובה: מה שצ"ל לה"ל בסי' שס"ב ד"ה עד אין מובן לי, דהרי שם לא מיירי בעומד.

מחיצה של שתי כשהעומד פחות מג' מרובה על הפרוץ

בחזו"א סי' י"ג ס"ק ג' כ' דאם העומד הוא מרובה על הפרוץ, אפי' כשהעומד פחות מג' אין זו מחיצה גרועה של שתי. - חשבתו דאולי מוכח כן גם משעה"צ סי' ש"ס ס"ק ב' שכ' דכונת המג"א למעוטי אם העמידם בסמוך זה אצל זה אף דהוא שתי נחשב מחיצה מעולה, דלכאורה המכוון שיש ריוח ביניהם ולכן נקרא בשם שתי, אך כאן דהפרוץ מועט מהעומד לא נחשב למחיצה גרועה. - אלא דאפ"ל דכונתו להיכא שהעמידם ממש זה אצל זה, ובא רק לאפוקי דלא נימא כיון דהוי עומדים צרים, והם רק בצורה של שתי, נחשב למחיצה גרועה, קמ"ל דלא, אבל לא דן כשיש קצת חלל ביניהם. - אך קשה דלכאורה זה פשיטא, וזולת שבא לאפוקי מטעות כנ"ל.

תשובה: כונת השעה"צ דאפי' העמידם סמוכים עכ"פ ניכר שהם שתי לבד ומ"מ מהני.

עומד שאינו מרובה על הפרוץ מצד א' רק מב' צדדים

בחזו"א סי' ד' ס"ק ג' השיג ע"ד המ"ב סי' שס"ב ס"ק מ"ה, וביאר דבעי דוקא עומד מרובה של צירוף כל העומד שבדופן. וביאר שם דשאני רוח ד' של מבוי כיון דכשר גם בפרוץ במלאו (ויש שם ט"ס שכ' "דרוח רביעית כשר בעומד", ואף בפרוץ במלאו וא"צ וכו', וצ"ל "כשר בפרוץ" ואף בפרוץ במלאו וכו'), וא"צ אלא למעט מ', והיינו דלכן סגי רק בעומד מרובה של מה דיתר מ'. - והנה יעוין בחזו"א כלאים סי' י"א ס"ק ח' ד"ה ר"מ פ"ז ה"ז, שכ' להכשיר בדין עומד אע"ג שאינו רוב העומד של המחיצה, וכ' לדמות לרוח ד' של מבוי כיון דא"צ רה"י אלא מחיצה מפסקת - וצ"ע כי הרי בעירובין סי' ד' הסביר בעיקר כיון דכשר גם בפרוץ במלאו, אבל כאן שצריך מחיצה למה לא ניבעי עומד של המחיצה. ויעוין שם אח"כ בד"ה אבל צ"ע, שנשאר בקו' ע"ד הרמב"ם בפיה"מ שמשמע מדבריו דבעי עומד דהוא רוב העומד של הדופן, אך לכאורה לפי הנ"ל אי"ש דלמחיצה ג"כ בעי רוב דופן עומד.

תשובה: י"ל דכלאים עדיפא כיון שמקום זה הוי כסתום עכ"פ לענין לזרוע כנגדו (שור' שגם כת"ר להלן [בתשובה הבאה] הזכיר סברא זו).

פרוץ כעומד בערב - ואי בעינן בעומד ג"ט או ד"ט

בגאון יעקב דף ט"ז ע"ב כ' לחדש דכשיש עומד בערב למטה ואח"כ פרוץ מועט ממנו, ושוב עומד יותר קטן מהפרוץ, דלא מתבטל ע"י אורא דהאי גיסא ודה"ג, אע"ג שכל א' מהם יותר גדול ממנו באופן שהעומד הוא חשוב של ג' טפחים. - ומש"כ ג"ט כנראה אזיל לפי שיטת הריטב"א שהביא לעיל שסובר שהלכה כר"ב שלדעתו עומד חשוב בכלאים אליבא דרבנן הוא של ג' טפחים, ואע"ג דהגא"י יישב שם לשיטת הר"ש דסובר דבכלאים בעי ד', מ"מ כנראה שלהלכה סובר כהריטב"א (ובעצם דברי הר"ש נתקשה הגרע"קא ביו"ד סי' רצ"ו, ובחזו"א כלאים סי' ו' ס"ק ו' יישב דעתו דכן דעת הרמב"ם כעין דברי הגא"י לשיטת הר"ש, ויעוין שם בחזו"א שהוכיח דכן דעת הרמב"ם ממאי דפסק לדין סלע שהוא גבוה י"ט ורחב ד', ומצאתי שגם בשו"ע חיו"ד סי' רצ"ז סעי' כ"ב פסק כן. וא"כ תמוה מ"ש בגרע"קא בסי' רצ"ו דכנראה דנוטה לסבור כן גם בדעת השו"ע מדמקשה על הר"ש, משמע דס"ל בדעת השו"ע צ"ל כדעת הריטב"א, וכאמור בסי' רצ"ו מבואר דס"ל כהר"ש). וכן בהמשך הסוגי' כ' דע"י עומד של ג"ט נפיק מדין שתי או מדין ערב, משמע ג"כ משום דס"ל כריטב"א. ולפלא שלא הזכיר מ"ש תוס' סוכה דף י"ז ע"א שע"י עומד ד"ט נפיק מתורת שתי, ואולי מזה מוכח שדעת תוס' כדעת הר"ש אי נימא לתלות זב"ז. ואמנם גם הר"ן שם כ' הסברא של ד' דהוי עומד חשוב, אבל לא הזכיר דזה הגבול של שתי בדין מחיצה כמ"ש תוס'. - ובחזו"א סי' י"ג ס"ק ג' הביא לדברי תוס' ור"ן וכן לדברי הגרע"קא, וכ'

"דלענין כלאים מסקינן וכו'", מזה משמע קצת דלענין כלאים הוי נידון אחר, ומאי דך בתחילת הס"ק התחיל לדון לענין קנים של ג', משמע דיש סברא כן גם לענין שבת. אך אולי מזה לא מוכח, דנקט ג' השיעור שע"י"ז יהא לעומד רק על הפירצה, וכמו שסיים להכשיר כאן מכח עומד. אך בהמשך הדיון הזכיר שוב מעומד ג', וסיים דכ"ש באיכא עומד ד'.

ועכ"פ לענין חידושו של הגאון יעקב דכשהוי עומד חשוב לא יתבטל אפי' ע"י ב' אוריים גדולים, העיר הר"ר יאיר אוניגסברג הי"ד דבחזו"א סי' ד' ס"ק א' בב' הצירורים שנקט משמע דלא ס"ל כהגא"י.

אולם יעוין בחזו"א כלאים סי' י"א ס"ק ח' ד"ה ויש לעי, שכ' להכשיר בכגון זה לענין כלאים שכשיש עומד יחד גיסא ואח"כ פרוץ מועט, ושוב עומד יותר קטן אך שהוא ד"ט (כנראה נקט ד"ט להרמב"ם, ולהריטב"א הוי בג'), דמועיל בזה להתיר גם נגד הפרוץ שביניהם. אך החילוק מבואר דהא שם באמת העומד ד' לא מתבטל וגורם להתיר נגדו, שוב הוא כחוצץ בפני האויר שאחריו ושפיר נסתמת הפירצה שלפניו ע"י העומד הגדול, אבל לענין שבת אנו דנים לבטלו ושוב אין עומד לסתום. - ויעוין בשו"ת בית אפרים סי' כ"ח מש"כ לבאר שגם לענין שבת לא מתבטל העומד עצמו, אלא שלא מועיל לענין הרשות כשיש אוריים גדולים מסביבו, וא"כ עפ"י"ד אפשר לסייע סברת הגא"י. ומאי דך אפ"ל דמ"מ כיון דהנידון שוב לענין הרשות, מסלקים האוריים את כח העומד להועיל כאן, ושוב לא מועיל גם העומד.

והנה יעוין מ"ב סי' שס"ב ס"ק מ"ט שכ' דכשיש עומד מרובה למטה ושוב פרוץ מועט ושוב פס, מתבטל הפס. והנה שם יתכן דהמכוון פס של טפח כפי הנצרך להשלים מחיצת י"ט, אך מסתימת דבריו משמע דגם באופן של הגא"י לא יועיל - ולכאורה מוכח כן גם מקושינו במ"ב ובה"ל איך יתכן פרוץ כעומד בערב. וחושבני שלפ"י"ד הגא"י שפיר יתכן כגון שלמטה יש עומד ג' וחצי, ושוב פרוץ ג' וחצי, ואח"כ עוד ג' טפחים (לשיטתו הר"ש הוי חשוב) - כי מסתבר דבזה לא שייך לומר דפרוץ כעומד שאני, כעין הא דאיחא בדף י' ע"ב, דשאני התם דהעומד שהוא כפרוץ הוא בין ב' אוריים אמרי' דיצטרף פרוץ שכמותו עם פרוץ הגדול, אבל כאן שהעומד על הקרקע הוי רק פרוץ א' מצדו השני שהוא כמותו, וא"כ הוא יכול לפעול פעולתו, ומצד שני יש עומד חשוב. - וזולת אם ס"ל להמ"ב דבעי ד"ט כהר"ש א"כ א"א לצייר כן, דאם יש ד"ט למעלה שוב א"א לצייר שיהא למטה עומד עם פרוץ אשר עדיין יהא גדול מהעומד עליון שהוא ד"ט. - ובחזו"א כ' כמה תירוצים, ובהם אפ"ל שהמ"ב לא נחית לאופנים שהם לא לפי הפשוט לענין מחיצה רגילה, אבל נידון הנ"ל הוא אופן פשוט במחיצה רגילה. ומש"כ בחזו"א סי' ד' ס"ק י"ז להסתפק אי בעי עומד תוך י"ט, וכ' דגם אי בעי מ"מ לענין הא דאתי אורא דה"ג וה"ג מועיל גם ע"י מאי דבולט למעלה מ"י טפחים, מצאתי באבה"ע סי' שס"ב שכ' כן בפשטות דבעי עומד תוך י"ט, ודלענין אורא דה"ג לא איכפת במאי דבולט יעו"ש. וגם בחזו"א או"ח מועד סי' קי"ב סק"ו ס"ל בפשטות דבעי עומד תוך י"ט, אע"ג דבסי' ד' דן לכאן ולכאן.

ויעוין במאירי במתני' דשיירא שכ' דכשיש פרצה יותר מ', מעמיד פס ד"ט בין פרצה לפרצה (כך משמע שם לפי המוגה שם), ולכאורה תמוה מהא דדף י' ע"ב. והר"ר צבי שפירא הי"ו רצ"ל דדעתו כהא דהגא"י, דהרי כ' שם לענין עומד כפרוץ, אלא דבפרוץ יש פרצה יותר מ' ולכן מועיל עומד חשוב. אך צ"ע דהמאירי פוסק לענין כלאים דעומד חשוב הוי של ג"ט, וכאן כ' של ד"ט (ויעוין בחי' הרשב"א דף ט"ז ודף י"ט שג"כ ס"ל דכלאים סגי בג"ט) - ויעוין בהר"י במתני' דשיירא דג"כ כ' לענין פס ד"ט של חצר משום דהוי עומד חשוב, ושם אפשר לפרש דדן לענין רוח ד' של מבוי. והעירו מהלומדים הי"ו דאולי גם כונתו כהמאירי. - ומצאתי בשו"ת בית אפרים סי' כ"ח שדן בארוכה בענין שיטת הר"י, וכ' לפרש גם בדעתו דלענין כלאים סגי בג"ט, ובזה יישב דברי הר"י שבמתני' דלחיים (אשר בתו"ש נתקשה בדבריו), וכ' כן גם לפרש דברי הר"י המוקשים שבמתני' דמקיפין בקנים (יעו"ש בחי' הרמ"ז), ואח"כ נתקשה ממש"כ הר"י במתני' דשיירא דבד' הוי עומד חשוב. - ולכאורה אי המכוון לענין רוח ד' ל"ק, דשאני התם דהוי ענין מחיצה להתיר. אך יתכן דדייק ממש"כ הר"י דבפחות מד' מתבטל ע"י אור הפרצה. - ואילו היינו מפרשים דכונתו כהמאירי היתה הקו' מובנת ביותר - ויישב דהחצר הוי קבלה מיוחדת לד' - וא"כ יתכן בזה ישו"ב גם לדברי המאירי אפי' אם הבית אפרים נתכוין לענין רוח ד', מ"מ נוכל לומר לדעת המאירי דכיון דברוח ד' החשיבות בעומד ד"ט, קבעו כן גם לענין מיעוט פרצה בשאר הרוחות.

הערות על ספר שונה הלכות בניני צורת הפתח

שונה הלכות סי' שס"ב ס"ו: כשיוצאים מהכותל חיפופים פחות פחות מג"ט עד פחות מג"ט סמוך לארץ יש לסמוך עליהם מע"ש לשם קנים של צו"ה (עי' לקמן דין נ"א) ובלבד שיהיו מגולים



למעלה תחת החבל (ע"ל דין פ"ג) ויש מחמירין בחיפופים כאלה שאינם עשויים דרך מזוזה הפתח ולא חשיב פתח (סי' שס"ג ס"ק ק"ג) ובשה"צ (שם אות י"ט) סתם בשם התור"ש שמצדד דהקנים של צו"ה לא מהני ע"י אבנים היוצאים מהכותל ומובדלים זה מזה פחות מג"ט וכן חיפופין בכותל עץ שקורין ווענגל"ש וכדומה שעשויין באופן זה לא מהני ובחזו"א כתב אם אבן נכנס ואבן יוצא פסול [אפי' אין רחבין ד"א] מיהו אם עשה קנה וזמורות בולטין מהקנה כשר שניכר שזוהו בנינו ולא שנהרס ונפרץ כמו באבן נכנס ויוצא (או"ח סי' ע' סקכ"ה) אבל בחזו"א יו"ד (סי' קע"ב סק"א) מסיק שראוי להחמיר גם בעוקצין בולטין מן הקנים וצריך לשפות את הקנים וליטול עוקציהן וע"ל דין סי'. וכן בקנה העליון פוסל אבן נכנס ואבן יוצא (חזו"א או"ח סי' ע"א דין י"א וע"ל דין סי' ס"ג).

צורת הפתח שיש בליטות בקנים

בסעי' נ' כ' "אבל בחזו"א יו"ד מסיק להחמיר" - יעו"ש שכ' "שראוי להחמיר", ולפני כן כ' דיש מקום לומר כמ"ש שם בעירובין, ואולי נפ"מ לענין דיעבד באופן שא"א לתקן.

תשובה: היינו הך.

שונה הלכות סי' שס"ב סע"ב: תקרה אינה נחשבת לקנה עליון בצו"ה אלא צריך שהקנה עליון יהא בולט למטה מכל שטח התקרה (חזו"א או"ח סי' קי"א סק"ה וחזר בזה ממש"כ בסי' ס"ז סקכ"ב וע"ל סי' שמ"ו דין ט"ו נראה שהמ"ב לא ס"ל כן).

ראש תקרה להחשיבו כקנה עליון בצוה"פ

שם סעי' ע"ב - לענין תקרה כ' דחזר בו ממ"ש בסי' ס"ז ס"ק כ"ב - אפשר לציין שגם בסי' ע' ס"ק כ"ג בדבריו ע"ד המ"ב סי' שמ"ו משמע דס"ל דתקרה מהני. - ובעצם כ' כן דדברי המ"ב הם דלא ס"ל כן, אך גם החזו"א שם שדן בדברי המ"ב, והו"ד ג"כ לעיל בסי' שמ"ו דין ט', הרי אזיל כשיטת המ"ב.

תשובה: בזה הערתי כבר בסי' שמ"ו דין ט"ו.

שונה הלכות סי' שס"ב סע"ח: מבוי הרחב מצד א' וקצר מצד שני כזה יכול להניח קנה ע"ג סוף הכתלים הקצרים והוא כפצימין ויכול לטלטל עד כנגד הקנה [אפי' פתוח לכרמלית וע"ל סי' שס"ה דין כ"ג] ומיהו אפשר דכיון שהפצימין נמשכין יותר מג"ט [או ד"ט דחשיב בכל מקום רשות] מקנה העליון ולפנים חשיב פתחי שימאי ואפי' פצים א' בולט ג"ט או ד"ט פסול וצ"ע ואם המבוי מפולש כזה צריך לעשות לחי בצד השני של הרחב לצד מערב דאל"ה בודאי אין נותר אף הקצר אע"ג שיש לו לחי הנראה מבחוץ לצד מערב שהרי לגבי הקצר בפ"ע אין לו צו"ה למזרח דהו"ל כהניח קנה ע"ג הכתלים (חזו"א או"ח סי' ע' סקט"ו ט"ז) וחצר קטנה שנפרצה לגדולה ביותר מ" כזה אם בא לתקן הגדולה ולא הקטנה יניח הקנה העליון בסוף כותל הקטנה ואפשר דעד ג"ט כשרה אבל אם הרחיקה ג"ט מסוף הכתלים לא חשיב צו"ה ואפשר דכאן לא מהני כלל להניח על הכתלים ומוכרח לעשות קנים שהרי אין כאן ראשי הכתלים לחשבן לפצימין ואם בא לתקן הקטנה לבד בודאי צריך לעשות קנים דלגבי הקטנה הו"ל ראשי הכתלים ולא מהני לפצימין (חזו"א יו"ד סי' קע"ב סק"ב וע"ל סי' שס"ד דין כ"א).

תיקון מבוי מפולש המתקצר

בסי' שס"ב סעי' ע"ח - הנה בציוור שבד"ה צריך, אשר דן בו החזו"א באו"ח סי' ע' ס"ק ט"ז, העתיק כת"ר את הציוור כנדפס שם בחזו"א בציוור צ"ו, ושם מבואר דנדונו הוא בענין עשיית צוה"פ לצד הקטנה הפתוח לכרמלית, אשר בזה אם מתקן גם את הגדולה עם הקטנה ועושה לחי לצד הגדולה שאצל הכרמלית, אז כשעושה צוה"פ על ראשי הקטנה שאצל הכרמלית הו"ל כתלי קטנה כפצימי גדולה, והיא עצמת ניתרת מדין "בין הפצימין" - ובכ"ז מסתפק החזו"א בהג"ה שם דאולי כיון שהפצימין נמשכין יותר מג' או ד' טפחים אחר קנה העליון, הו"ל כפתחי שמאי.

וא"כ הי' א"ש יותר אילו כת"ר הי' מקדים את הדין הזה שהמבוי מפולש לפני הדין הא' שבריש סעי' ע"ח, כי גם כאן עשיית הלחי עוד לא ברור דמהני כיון שצריך ג"כ לעשות צוה"פ לראשי הקטנה שאצל הכרמלית, ובזה יש הספק של פצימין נמשכין. - וגם באמת בחזו"א ההג"ה היא בס"ק ט"ז שהיא הדין של ד"ה צריך, אלא דשפיר עשה כת"ר שכ' ג"כ את הספק הזה על הדין הא' שהוא מס"ק ט"ו שגם שם שייך ספק זה - אך בכ"ז הי' א"ש אילו הי' משנה את הסדר, ולכתוב בתחלה לדין של מפולש עם הספק שבו, ואח"כ לדין הא', ולהעיר שגם בו יש הספק. - או אפי' אם יניח הדבר כמו שהוא, רצוי עכ"פ להוסיף גם בציוור של ד"ה צריך שבכ"ז יש פה ספק הנזכר בדבור הקודם.

תשובה: היינו הך.

חצר קטנה שנפרצה לגדולה

שם בד"ה אם בא - הנה הציוור שבחזו"א יו"ד (וכ"א בחזו"א מנחות) הוא ג"כ ציוור של גדולה וקטנה, אלא שמצויר "קו" בראשי כתלי הקטנה שאצל הכרמלית - אם "קו" זה מורה על "צוה"פ" אשר דנים עליו כאן, א"כ זהו ממש כהנדון שבחזו"א או"ח ה"ל - וא"כ כשכ' "אם בא לתקן את הגדולה" המכוון שבה לתקן גם את הגדולה - והיינו כמובן ע"י שיתקן לחי לצדה אצל הכרמלית, ואז אפשר שיהי' הצוה"פ ע"ג ראשי כתלי קטנה אצל הכרמלית, כי כתליה הו"ל פצימי גדולה וכנ"ל.

וכשכ' "אבל אם לתקן הקטנה צריך קנה מכאן וקנה מכאן", היינו שמתקן רק את הקטנה, ואז יש לה מצדה אצל הגדולה לחי הנראה מבחוץ, ולצדה שאצל הכרמלית צריך קנה מכאן וכו', יען כי א"א להניח על כתלי, דהוי ראשי כתלים צדדים שס"ל להחזו"א כרש"י דלא מהני - ושוב כ' "ויש מקום לומר דגם גדולה צריכה קנים כיון שאין כאן ראשי כתלים לפצימין" - אפי"ל דזהו כעין פקפוקו ה"ל בהג"ה שם באו"ח, אלא דשם הביע זאת בטענה שהפצימין כשהם נמשכין הו"ל פתחי שימאי, וכאן הביע זאת משום שאין ראשי כתלים לפצימין. ואולי זוהי כונה אחת, כי פצים הוא "ראש" מחודד מצדדיו, משא"כ כשנמשך יותר אין זה כבר כפצים והוי פ"ש.

ואולי זוהי סוג טענה אחרת - ולפ"י משי"כ אח"כ דאת"ל דגדולה א"צ פצים, דמ"מ בע"י שניח תוך ג"ט מסוף הכתלים, ג"כ המכוון לענין סוף כתלי קטנה לצד הכרמלית, שניח שם תוך ג"ט מסוף הכותל, דא"כ אין זה כלל ראש כותל של פצים.

ואולם אם המכוון בציוור שם שה"קו" מורה על סתימת הקטנה לצד הכרמלית, אזי לא מובן כלל מה שייך צורך לתקן את הקטנה, דהא מתוקנת וקאי מצד א' בסתימה, ומצד א' בלחי הנראה מבחוץ. - אבל לענין תקון הגדולה הי' אפשר לפרש שמסתפק אם יועיל לעשות צוה"פ על שני גיפופיה של הגדולה - אפי' באופן שהקטנה פרוצה לכרמלית ולא מתקן אותה, ורוצה לתקן את הגדולה ע"י שיעשה לחי לצד הכרמלית, וצוה"פ בין גדולה לקטנה, דאפשר להסתפק דאע"ג דבעלמא שני גיפופי שברוח של צוה"פ הוי ב' לחיים, אבל אולי זה רק כשהיא "ראשי כתלים", דהיינו מחודדים משלש צדדים, אבל כאן שמהגיפוף נמשך כותל לאורך הקטנה אין כאן היכר של ראש כותל לא לגיפוף הסותמה ממש, ולא לראש כותל הנמשך לאורך קטנה, יען שהם מחוברים יחד כל א' מקפח את חברו מהכרת ראש כותל, ואין כאן זוית חדה מג' רוחות. אשר לפ"י הי' הנדון כאן הפוך מהנדון אשר באו"ח, וגם הי' אפי"ל שהטענה היא אחרת משם, דכאן יתכן שלא היתה טענה של פצימין נמשכין, דהו"ל כפתחי שימאי, דאולי רק כשהם נמשכין בין צוה"פ במקום קנה העליון לבין המבוי אז הו"ל כפ"ש, שאין זה דרך שיהא חלק פצים בלי קנה עליון בין מקום צוה"פ להמקום המתוקן - אבל כאן שהתיקון של קנה עליון בסמוך למבוי, ורק נמשכים פצימים לחוצה לו לא איכפת לן, אלא יש טענה אחרת כנ"ל שאין ראש כותל מחודד, וטענה זו ליתא שם באו"ח, דשם כיון דהנדון בראש כתלי קטנה לכרמלית שפיר יש ראש מחודד.

ולפ"י הי' הנדון באת"ל שלא בעי פצים, דמ"מ ליבעי תוך ג"ט, היינו תוך ג"ט לצד הגדולה, דאז אכתי הוי כראש כותל - ואם היינו מפרשים כך אז הוי א"ש דברי כת"ר ב"מסכת מזוזה" בקו' "מזוזות ביתך" סי' רפ"ז בבה"ל ד"ה ומשקוף, כשהשוה הנדון בחזו"א לנדונו שם, אבל אם נפרש כפי' הראשון אין לזה שייכות. - אך כאמור, קשה לפרש כפי' הב' כיון שלפ"י הקטנה מתוקנת וקאי - דהרי נצטרך לומר שה"קו" שם מורה על סתומה, ולא על צוה"פ הנידונת כאן - וגם הגדולה לא היתה צריכה אז לתיקון של צו"פ כיון שרק מצד א' פתוחה לכרמלית וסגי בלחי, ובדין איסור רשויות הרי היא חלוקה ע"י לחי הנראה מבפנים. - ורק לולא הציוור שם הי' אפי"ל כפי' הב', ודהציוור צ"ל כמו הציוור באו"ח, אלא דשם דן על תיקון בראש הקטנה לצד הכרמלית, וביו"ד דן על תיקון בראש הקטנה לצד הגדולה, והי' מתפרש דמ"ש "אם בא לתקן את הגדולה" היינו את הגדולה לבד, ומ"ש לתקן את הקטנה הינו הקטנה לבד.

והנה כת"ר כאן בסי' ע"ח ד"ה אם בא כ' "אם בא לתקן את הגדולה ולא הקטנה וכו'", ואח"כ כ' "ואם בא לתקן את הקטנה לבד" - ואילו ראיתי רק את הדברים האמורים בזה בלי הציוור, הייתי מפרש שכת"ר פירש בכונת החזו"א כפי' הב' הנ"ל, ואין כאן המכוון כמו בחזו"א או"ח, דהיינו שלא כהציוורים הקודמים שבריש סעי' זה, והוי א"ש מה דבקי' מזוזות ביתך השוה נידונו לנידון החזו"א - אך פירוש זה הוא שלא כציוור שבחזו"א שם כאמור, דהרי ע"כ אם הציוור שם לא מוטעה אזי צ"ל שה"קו" הוא צוה"פ, והפ"י הוא כמו בחזו"א או"ח, וא"כ ע"כ מ"ש החזו"א בתיקון הגדולה היינו שיתקן את הגדולה עם הקטנה, ולא כמ"ש כת"ר "ולא הקטנה". - וגם הציוור שבשונה הלכות לא מובן כלל, כי יש כאן ב' קוים, א' לסוף הקטנה וא' לסוף הגדולה, ולא מובן אם הם שני צוה"פ, או מצד א' כותל ולצד א'

צוה"פ. - וכמובן אם הקו שלסוף קטנה הוא כותל, אזי אם יש צו"פ לראשי הגדולה לכרמלית א"צ כאן שום תיקון ביניהם - ואם הקו שלצד סוף הגדולה לכרמלית הוא כותל, א"כ הגדולה מתוקנת ועומדת - וא"כ הנידון רק על תיקון הקטנה לבד אשר צריך לה קנים, כי לא מהני לבד ראש כתלי שלצד הכרמלית. עוד זאת כת"ר כ' כאן "ואפשר דכאן לא מהני כלל", וכ' זאת בסוף הנדון שמתקבל הרושם שנטית החזו"א היא לחומרא, אולם בחזו"א את ספקו כ' רק בלשון "ויש מקום לומר", ומסיים "ואת"ל דגדולה א"צ פצים נראה דצריך וכו'", ונחית לבאר אופן התיקון בזה עד סיום הדיבור שם. - אשר משמע מזה לכאורה שנטיתו היא יותר לצד היתר - ועכ"פ אפשר להעמיד הדברים כמתכונתם בחזו"א.

תשובה: כל הדברים תמוהים, הרי החזו"א כ' שם שהפתח רחב מ", וכן העתקתי בשו"ה, וצריך לחלק ביניהם שלא יאסרו זע"ו.

צוה"פ שבין קטנה שנפרצה לגדולה שהרחיקה ג"ט מסוף כותל הקטנה

לנידון בסעי' ע"ח - כעת ראיתי ב"הערו"ת שכ' כת"ר על מ"ש החזו"א דלא ירחיק ג"ט את הקנה עליון מסוף הכתלים, כ' כת"ר דאולי משום פתחי שימאי, וצ"ע. - ולעני"ד דכאן הטעם שאין זה ראש כותל - דבשלמא שם באו"ח הו"ל על ראש כותל, ורק לצד השני נמשכין, יש בזה דיון של פ"ש, אבל כשמעמיד פצימים בצורת ב' כתלים ארוכים, והקנה באמצע הכתלים, אין זה כלל היכר של פצים וגרע מפתחי שימאי. - וזה שייך גם למ"ש כת"ר אח"כ בהערה לדין ע"ט שכ' לבאר דצוה"פ עליון נפסל משום דצוה"פ תחתון הוי כמשקוף, והוי פתחי שמאי. - ולפי הנ"ל גרע כנ"ל, משום דהרי צוה"פ עליון מהלך ע"פ אמצע שטח צוה"פ תחתון, ולא הוי כלל על ראש כותל.

תשובה: יפה כתב.

שונה הלכות סי' שס"ב סע"ט: מבוי שפתחו יתר מ" ועשה צו"ה והעמיד פס לארכו של מבוי אם אין בין פס לכותל ג"ט כזה כל שהפס גבוה ג"ט ומגיע עד כותל אמצעי פסול דכיון דחשיב כלבוד הוי ככותל עב ומתקצר אחרי עלותו ג"ט מהארץ והרי צריך שיהא קנה צו"ה בתוך חלל המבוי תוך ג"ט סמוך לקרקע מבוי [כנ"ל דין ע'] והכא הוי כהעמיד הקנה במקום המתקצר והוא גבוה מקרקע מבוי ג"ט אמנם אם אין הפס מגיע עד כותל אמצעי כשר דהוי הכל משקוף רחב למטה וקצר למעלה [אך אפשר דהוי כפתחי שימאי כנ"ל דין ע"ח אם ארכו ג"ט וגבהו י"ט] ואם נשאר חלל ג"ט בין פס לכותל מבוי אם הוא גבוה י' ומגיע עד כותל אמצעי פסול דהוי קנה ע"ג כותל מצד א' אך אם גבהו פחות מ" לא חשיב מחיצה לחלק וכשר ואפי' אם גבוה י' אם אין מגיע עד כותל אמצעי כל שנשאר שם ד"ט הפס עצמו נידון כמשקוף של צו"ה אך אפשר דהוי כפתחי שימאי כנ"ל דין ע"ח א"כ נמשך פחות מג"ט (חזו"א או"ח סי' ע' סקי"ח כ"א).

מבוי שתקנו בצוה"פ והעמיד פס לאורך המבוי

שם סעי' ע"ט - בענין הספק של החזו"א בפצימין נמשכין, אשר ההג"ה שם קאי גם על ס"ק י"ח שהוא דינא דהאי סעיף. - הנה שם בחזו"א מצוינת ההג"ה לענין כשהפס גבוה י' ואינו מגיע עד כותל אמצעי, שכ' לדונו כמשקוף, ע"ז קאי ההג"ה שיתכן דהוי כפ"ש. - והוא הדין המבואר כאן בסוף הסעי', וכ' שם כת"ר את הספק שאפשר דהוי כפ"ש - אולם כת"ר הוסיף את הספק גם בדין הקודם באופן שהפס אינו גבוה י' ואינו מגיע לכותל אמצעי, אשר החזו"א כ' "נראה דשם דהוי הכל משקוף רחב למטה וקצר למעלה", וכת"ר העתיק את הלשון "דהוי הכל משקוף", ושוב הוסיף במוסגר את הספק של פ"ש - וספק זה אינו שם בחזו"א, אלא כיון שהחזו"א כ' דהוי הכל משקוף פירש כת"ר שממילא הספק הקודם הוא גם כאן. - ולעני"ד פשוט דכאן לא שייך כלל ספק זה דהוי הכל משקוף, דמ"ש כאן החזו"א "דהוי הכל משקוף" פשוט דאין כונתו לכל אורך הפס, דהרי הפס אינו גבוה י' ואיך הוי פצים, והכותל עצמו ג"כ לא שייך דהוא פצים - וכל הנדון רק שהפס מסתיר את הקנה של צוה"פ שבראש המבוי, וע"ז ס"ל להחזו"א דאם הפס מגיע עד כותל האמצעי הוי כחד כותל שקצר למטה ומתרחב למעלה מג"ט, והוי כהעמיד את הקנה גבוה מקרקע מבוי ג"ט. אבל כשהפס לא מגיע עד כותל אמצעי אין לו חשיבות של התאחדות עם הכותל לעשותו חלק מהכותל, אלא הוא כדבר בפ"ע. וע"כ רק במקום שהקנה עומד הוי הכל כמשקוף והפס כטפל לו, כשם שהוא רק טפל גם בהמשך הכותל ולא מאוחד. - וא"כ פשוט שכאן לא שייך הספק של פצימין נמשכין.

תשובה: ד' כת"ר נראים נכונים, אמנם בדין ראשון מיייר בין גבוה י' בין אין גבוה, ויהי' ההערה בגבוה י'.

ישר כח מרובה להרה"ג יצחק זאב טוקר שליט"א מכולל "אליבא דהלכתא" רוממה על סיעו המרובה בעריכת מדור זה



שיח הלכה

הערות וביאורים במ"ב וחזו"א מלוקטים מספר 'שונה הלכות' וחילופי מכתבים בין הגר"צ גרינהויז שליט"א למרן הגר"ק שליט"א

מקום שמשמשים בו תשמישי דירה, וגם בזה לא הכריע החזו"א כאשר דיין שם בשונה הלכות [ועי' במקורות שבסוף דין י']. ויל"ע אם גם בזה נחלק בין יותר מב"ס לפחות מב"ס, כאשר נתבאר לחלק לגבי ספק הקודם, או לא. ועי'.

אלא שבאמת יש להתבונן בסברת החזו"א דמ"ש נידון קרפף פחות מב"ס או ב"ס לענין האיסור להכניס כלי בית לשם, דאהני ליה היקף עד לפתוח אח"כ, מנידון יותר מב"ס שלא יהא כרמלית, אלא דכבר אשכחן דחלוקים לגבי רחבה, עי' ס"י שני"ט ס"ק ג' [וכן לגבי גג, עי' תוס' בעירובין דף צ' אליבא דשמואל], ובהכרח דמקום יותר מב"ס מצד עצמו לא דמי לרה"י, ובעיני בניית המחיצות לשם דירה, ושיחול שם דירה לאשוויי רה"י, אך פחות מכאן הווי רה"י, אלא שתשמיש קרפף הוא כ"כ שונה מתשמיש בית עד שהם כב' רשויות, ואין להוציא מזה לזה, ולזה כל שאינו כ"כ מופקע ויש לו צד טפילות לבית סגי ליה להתיר לטלטל מבית אליו, ומשום הכי רחבה אינו כקרפף לגבי זה, וגם סגי ביה בהיקף ע"ד לפתוח, ודו"ק].

שונה הלכות סי' שני"ח דין ג': אבל אם הוא רק סאתים בין שהוא מרובע בין שהוא עגול או ארוך ק' ורחב נ' שהוא עולה כמרובע של ע' וד"ט או שאר צורות כל שאין יותר מה' אלפים בתשבורת מותר לטלטל בכולו [ולענין לטלטל כלי הבית לתוכו או מתוכו ע"ל דין כ"ג] ובלבד שלא יהא ארכו יותר משנים ברחבו כגון שארכו יותר מק' אמה אמת אחת אבל בפחות מאמה לא גזרו [ס"א וסק"ט י"א י"ב ומה דמשמע בס"י"ג בה"ל ד"ה שמקום שיש חולקים ע"ז עי' בחזו"א סי' פ"ח סק"ח שמתמה ע"ז] וכ"ז דווקא אם הי' עכ"פ בית סאתים בין כולה אבל אם אין בין כולה ב"ס מותר לטלטל בכולה אפי' ארכה הרבה יותר מק' אמה כל שמוקף מחיצות [סק"י"ב] ובחזו"א כתב שרוב הראשונים אוסרים בזה ואפי' אין ק' אמה בארכו אסור מיהו ברחבה וג' דעדיפי מקרפף כדלקמן דין כ"ג יש להסתפק אם הם רק ב"ס או פחות וארכן יתר משנים ברחבן אם חשובין כרמלית [או"ח סי' פ"ט סק"י י"א י"ב].

שונה הלכות סי' שני"ח דין כ"ח: יש מאחרונים שמצדדים להקל בעיר מוקפת חומה ששם אין זרעים שבעיר מבטלין היקף דירה של חומה במקום שהביתם נבנו תחלה ואח"כ הקיפו בחומה ודוקא שאין מקום הזרוע גדור במחיצות אלא פרוץ לחומת העיר אבל אם הוא גדור במחיצות בודאי אין להקל [ר"ל לטלטל בתוך מקום הזרעים] שבלא"ה הרבה מפקקין על היתר זה [בה"ל ד"ה אבל] ובחזו"א כתב שנראין דברי האוסרין והלכך בנזרע רוב המקום המוקף כל העיר אסורה אף אם מקום הנזרע פחות מב"ס ומקום הבתים אין מצטרפין לרוב הדירה ואם נזרע מיעוטה אם הוא יותר מב"ס כולה אסורה ואם הוא ב"ס מותר לטלטל כלים ששבתו בחצר ובמקום הנזרע אבל אסור להוציא מהבית אף למקום שלא נזרע לדעת התוס' ואם הוא פחות מב"ס מותר להוציא מהבית להגינה וכנ"ל דין כ"ה. וכ"ז כשמקום הגינה אין מוקף אבל אם הוא מוקף נידון בפ"ע והעיר בפ"ע לכן אם הם יתרים על ב"ס אסור להוציא מהעיר לתוכן ומתוכן לעיר ואם הם פחות מב"ס [או ב"ס] אף שארכן יתר על רחבן [וע"ל דין ג' שמחמיר בארכן יתר על רחבן] מותר להוציא מהן לעיר ומעיר לתוכן כלים ששבתו בחצרות אבל כלים ששבתו בבית הוא מחלוקת התוס' ורמב"ם כנ"ל דין כ"ג ואם העיר נפרצה להן בי' [ג' דצ"ל ביתר מי] אסור וכן אם מבוי נפרץ להן במלואו אף בפחות מי' אסור [או"ח סי' פ"ח סק"ה וסי' פ"ט סק"ז].

בענין קרפף שארכו יותר על רחבו בב"ס ובפחות מב"ס

שאלה: מש"כ בדין כ"ח [ואם הם פחות מב"ס, הי"ה ב"ס] [רק עיקר הדין סותר למש"כ בדין ג' בשם החזו"א לגבי ארכו יתר על רחבו].

[א.ה. הנני מעתיק לשון החזו"א סי' פ"ט סק"ז וז"ל: אמנם גינות שבתוך העיר אוסרין ביתר מב"ס, ואי העיר פרוצה לתוכן בי'

אפי' לסניף וחזר בזה ממש"כ באו"ח סי' ק"ד סק"א לצרף סברת הרא"ש).

בענין חצר שהוקף ע"ד לפתוח לאחר מכן פתח מהבית אליו

א. שאלה: דין י' מתחיל בדיר וסוהר וחצר ומסיים בדיר וסוהר.

תשובת הגר"ח: לא עלי תלונתו אלא על החזו"א.

וחזר הגר"צ שליט"א וכתב וז"ל: כוונתי דלהקל על הקורא צריך להשוות הלשון.

ב. שאלה: דין כ"ד, "וע"ל דין י' שנסתפק וכו", לכא' משמע מדברי החזו"א בסה"ד דבב"ס או פחות איפשט לקולא מהא דריב"ב.

[א.ה. הנה הערה ב' נכתבה על מהדורת השו"ה כת"י, וכבר נתקבלה ע"י מרן הגר"ח שליט"א, ואף קבעה בספרו כאשר הוא מודפס לפנינו. והנני רואה צורך לפרש קצת הדברים המבוארים כאן בשונה הלכות ובהערות אאמו"ר, ומזה יראו הלומדים כמה דקדקו רבנן בדברי מרן זללה"ה.

הנה החזו"א סי' פ"ח ס"ק כ"ו כתב וז"ל: אמנם בעיקר דיר וסוהר וחצר יש להסתפק בהיקף שלא לשם דירה ואח"כ עשה בתוכן דירה, דלא מצאנו דהיקף ולבסוף פתח לא מהני אלא בקרפף ורחבה שאינו עיקר דירה, רק משום בית הפתוח לתוכו, והלכך צריך פתח ולבסוף הוקף, אבל דיר וסוהר שהן עצמן דירה לא איכפ"ל במחיצות העומדות מאליהן שלא לשם דירה, או דילמא כל מחיצות שלא התירו שוב אין מתירין, ומהא דריב"ב כ"ג, א' דמצריך שומירה, ומתיר אפילו בהוקף ולבסוף פתח אע"ג דמעיקרא הווי כרמלית, אפשר דיתר מב"ס גרע טפי, עכ"ל.

א. הנה מבואר שנסתפק מרן ז"ל בדינו של מקום שהוקף שלא לשם דירה ואח"כ נמלך לעשותו חצר, וספק זה הוא בין בחצר ובין בדיר וסוהר, דהרי החזו"א פתח בחצר אף שסיים רק בדיר וסוהר, וכן מוכח מדבריו בס"י פ"ט סק"ו דאיירי גבי חצר, וציין למה שנסתפק כאן, ואה"נ שלשונו של החזו"א בס"י פ"ט סק"ו שהשמיט שם בסוף דבריו "חצר" צ"ע, וצריך לומר שזה ט"ס ולא בדווקא. וזהו שהעיר אאמו"ר דעל השונה הלכות היה מוטל להעתיק הלשון חצר בסוף, שלא יבואו לכלל טעות. [ואין כאן ויכוח לדינא].

ב. ובדין כ"ד העיר השונה הלכות הערה נוספת, דהנה בביה"ל דן אמ זרע ואח"כ עקר הזרעים הווי כהיקף ולבסוף פתח, ונטה להחמיר, וכ"ד החזו"א סי' פ"ח סק"ו, אלא שבביה"ל מיקל בחצר פחות מב"ס בצירוף ספיקא דהרא"ש, והחזו"א לא הסכים לצירוף זה עיי"ש, וע"ז העיר השונה הלכות דמ"מ החזו"א מיקל מצד אחר, דס"ל דבב"ס ליכא כלל דין פתח ולבסוף הוקף, דאפילו הוקף ואח"כ פתח נמי מהני, אלא שלכא' ד"ו הווי ספק וכנ"ל, וזהו שכתב וע"ל דין י' וכו'.

וע"ז העיר אאמו"ר דזה אינו, דלגבי פחות מב"ס נר' שהוכיח החזו"א בסוף דבריו מד' ריב"ב כ"ג ע"א דשפיר חשיבא מוקף לדירה בחצר שהוקף ולבסוף פתח, וא"כ נמצא שלמעשה החזו"א גם יפסוק כהביה"ל.

והנה הסכים עמו מרן הגר"ח שליט"א וכנ"ל, ובאמת דלפז"ר הקושיא חזקה מאוד, שהרי כל דברי החזו"א כאן כתובים כהמשך למש"כ לפני זה באותו קטע שהביא את ד' הביה"ל הנ"ל וחלק עליו, וע"ז כתב אמנם וכו' [כמועתק לעיל], ומשמע לכא' שהוא מעלה צד לפסוק כהביה"ל ולא מטעמיה, אלא שד"ז ספק [וכד' השונה הלכות], אך באמת כיון שמסיים שעל פחות מב"ס איכא הוכחה מגמ' לפשוט הספק, אי"כ שוב נמצא שיש לו להסכים עם הביה"ל ולא מטעמיה, וכ"ז הוא מכלל הערת אאמו"ר שליט"א, ואולי אה"נ, אך לשונו צ"ע.

ג. וע"ז היטב בסוף שונה הלכות דין י' ששם מבואר שבחזו"א סי' פ"ט סק"ו יש עוד ספק בסוגיא זו לגבי כשהיה דעתו לבנות בית דירה, מאימתי חל שם דירה על החצר, אם מיד בשעת היקף, או רק אח"כ לכשיבנה את הבית ויתחיל להיות בחצר

שונה הלכות סי' שני"ח דין א': כל מקום שהוקף לדירת אדם ותשמישו אפי' יש בו כמה מילין מותר לטלטל בכולו ודיר וסוהר מקרי מוקף לדירה כיון שיוצא ונכנס שם תדיר לעיין על הזבל ולחלוב ולגזוז אותם כמקום דירתו דמי אבל מה שהבהמה דרה לא מהני לעשותו מוקף לדירה עיי"ז וי"א שגם דירה קבועה של בהמה שמה דירה לענין זה וצ"ע למעשה (ס"א וסק"א ובה"ל ד"ה לדירה ועי' חזו"א או"ח סי' ק"י"ב סקט"ז וסי' ק"י סק"ב) וע"ל סי' שס"ב דין ה' ו' דין ספינה ובס"י שני"ט דין ד' דין רחבה.

בענין מקום המוקף לדירת בהמות לזמן

שאלה: דין א', ועי' חזו"א או"ח סי' ק"י"ב סקט"ז. כוונתי למש"כ דספיקו של הבה"ל הוא דוקא במקום קבוע לבהמות, וצ"ע עליו דהא קאי אדיר וסוהר שאינם קבועים כמש"כ הבה"ל בעצמו מרש"י.

תשובה: לא הבנתי.

[א.ה. הנה אין כאן השגה על השונה הלכות, אלא הערה על החזו"א שפי' ד' הביה"ל במקום קבוע לבהמות דווקא, ובביה"ל מפורש בסוף העמוד שדיר וסוהר הוא דבר המטלטל היום כאן ולמחר כאן, עכ"ל.

אלא שהתבוננתי דלשון זה העתיק הביה"ל מרש"י, ורש"י בלא"ה לא פי' טעמא דדיר וסוהר משום דירת הבהמות, ואליבא דהרמב"ם אולי שפיר מייירי בקבוע, והמ"ב רק העתיקו לחזק הערתו על רש"י ורבינו יהונתן, דלשיטתם פירושו של רבינו יהונתן דטעמא דדיר וסוהר משום דירת השומר צ"ע, דלשיטתם קשה לומר דמייירי בקבוע, אך לעולם אליבא דהרמב"ם דטעמא דדיר וסוהר משום דירת הבהמות שפיר יל"פ דמייירי בקבוע, וא"ש ד' מרן החזו"א ז"ל. ואולי לזה נתכוון מרן הגר"ח שליט"א בתשובתו].

שונה הלכות סי' שני"ח דין י': כתב בחזו"א יש להסתפק בדיר וסוהר וחצר שהקיפן שלא לשם דירה ואח"כ עשה בתוכן דירה אם מהני דאפשר דדוקא בקרפף ורחבה (ע"ל סי' שני"ט דין ד') שאינו עיקר דירה רק משום בית הפתוח להן לא מהני הקיף ולבסוף פתח אבל דיר וסוהר שבעצמן דירה לא איכפת לן במחיצות העומדות מאליהן או דילמא כל מחיצות שלא התירו שוב אינם מתירים מיהו אם הקיף לחצר ודעתו הי' לפתוח אח"כ ודאי מהני ונ' דבב"ס שדעתו לפתוח אף קודם שפתח הבית הוא דירה וצ"ע [או"ח סי' פ"ח סק"ו וסי' פ"ט סק"ו וממש"כ שם אומנם אם נימא כו' נראה דלא פסיקא לי' כ"כ זה ולכן כתבנו וצ"ע].

שונה הלכות סי' שני"ח דין כ"ד: קרפף שהוקף לדירה או חצר שמחזיקים סאתים או פחות ונזרע רובן או כולן מותר לטלטל בכולו כלים ששבתו בתוכו [ואפי' לא הוקף כלל לדירה] אבל כלי הבית תלוי במחלוקת התוס' והרמב"ם הנ"ל ולדעת התוס' אסור אפי' בהמקום שלא נזרע דכיון שנזרע רובו הו"ל ככולו זרוע ואם נזרע מיעוטה יש להקל לטלטל כלי הבית בהמקום שלא נזרע אע"ג שהוא פרוץ במלואו למקום הזרוע כיון שמקום הזרוע פחות מב"ס ויש מקילין בכה"ג אף ממקום הזרוע ובשעת הדחק יש לסמוך ע"ז [ס"י וסקע"ד ע"ה ע"ז פ"ב פ"ג ובה"ל ד"ה קרפף ומש"כ בשם הר"ח עי' חזו"א סי' פ"ח סק"ב וסי' ק"י"ב סק"ו שהקשה ע"ז ולדינא אין נ"מ בזה] וכ"פ החזו"א דמותר כיון שהוא מיעוט החצר והוא פחות מב"ס [או"ח סי' פ"ח סק"ד] ואם נסתלקו אח"כ הזרעים כגון בסוף הקיץ אפשר שיש לצדד להקל בזה בחצר אף בנזרע רובו או כולו אבל לא בקרפף לכן המיקל בזה בחצר אין למחות בידו [בה"ל ד"ה הזרעים] ודעת החזו"א שאין לחלק בזה אלא דבלא"ה יש להקל בשעה"ד כדעת הרמב"ם כנ"ל דין כ"ג [סי' פ"ח סק"ו וע"ל דין י' שנסתפק דבב"ס אפשי דמהני הוקף ולבסוף פתח [ומהא דמסיק שם בחזו"א סי' פ"ח סק"ו מהא דריב"ב משמע דבפחות מב"ס ודאי מהני וצ"ע] ועי' חזו"א מעשרות סי' ה' סק"ה שאין לצרף ספק הרא"ש בחצר

א.ה. הנה כאשר עמד מרן הגר"ח קניבסקי שליט"א להוציא לאור עולם את ספרו שונה הלכות ח"ב, הציע שתופו להבחיל"ה הגה"צ ר"צ טורצין זצ"ל ליבלחט"א הגר"ח שליט"א למסור הכתבים לחתנו יבלחט"א הגה"צ רבי צבי הירש גרינהויז שליט"א [כיום ראש הכולל דיישיבת כנסת חזקיהו בכפר חסידים] שיעבור על הכתבים להגייהם ולהעיר עליהם, וכן עשה הגר"צ שליט"א, והעלה כל הגהותיו והערותיו על הכתב, ומסרם למרן הגר"ח שליט"א כמעט כל ההגהות, והרבה הערות נתקבלו, ואכן תוקנו בגוף הספר שונה הלכות שלפנינו עפ"י הערות הגר"צ שליט"א, ועדיין נשארו הרבה הערות שהגר"ח שליט"א השיב עליהם, ויש מהם שהמשיך בזה מו"מ כדרכה של תורה, והננו מודפסים בזה את ההערות שאפשר ללמוד מהם, ושיהיו לתועלת הלומדים, ולהגדיל עיי"ז תורה ולהאדירה ולדקדק היטב בד' רבותינו המ"ב והחזו"א עד שנוכל להוציא מדבריהם הלכה ומשנה ברורה בעזה"ש.

נ"ב: הערות הגר"צ ותשובות הגר"ח הם כפי מה שמצאנו בכת"י בלי לשנות מאומה, ורק ציינו לבסוף מה נתקבל ומה עדיין תלוי ועומד, וגם בכמה מקומות הוספנו קצת ביאור על מה הנידון לתועלת המעיינים [ובאמת היה מן הראוי להדפיס כל ההערות למען יראו המעיינים את גודל העמל והיגיעה והדקדוק שדקדק מרן הגר"ח שליט"א בעת חיבור ספרו שונה הלכות בכיורו מקחם של רבותינו המ"ב והחזו"א, כי לא מלאכת סיכום פשוט מקופיא אלא מתוך עיון רב ובדקדוק גדול מאוד, ולאחר כ"ז מסרו לת"ח מובהקים שהוסיפו את חלקם בזה, ובפרט להגר"צ שליט"א שחלקו רב, אלא שקצרה היריעה, וגם לא יבנו כל הדברים לאחר שכבר תוקן בהוצאה שלפנינו, וע"כ בחרנו להדפיס רק אותן הערות שאפשר ללמוד מהן, ושקווה שיהי' לתועלת, שעיי"ז תרווח שמעתתא בבי מדרשא בעזה"ש]. והנני להדגיש כאן שהדפסנו גם הרבה הערות שכבר תוקנו ונתקבלו בשונה הלכות, לפי שבאמת הספר שונה הלכות מלא בהערות וביאורים במשנ"ב וחזו"א, אלא שהם מובלעים ברמו תוך כדי הסיכום וציון המקורות, ובאמת שמן הראוי ללקטם ולבארם לתועלת המעיינים, ובכאן לקטנו אותם שמתוך הכתבים הנ"ל מצאנו שהיה בהם מו"מ הו"א ומסקנא, ויש בהם חידוש, וסדרנו הדברים באופן שנקווה שיהיה בעז"ה לתועלת המעיינים. [ומשום הכי הוספנו בכ"מ להראות עוד הערות המבוארים בשונה הלכות, ששמנו לב אליהם תוך כדי עיון בכתבים הנ"ל].



ב) ואם אין פירצה י' ואף א' לא פרוץ במלואו, בוודאי הרי הם ג' חצירות נפרדות לכל דבר, וכל א' נידון לעצמו.

ג) ואם א' פרוץ במלואו לחבירו, והשני מגופף שהוא רחב יותר [ואין הפירצה י'], מבו' בשו"ע שיש חילוק מי פרוץ במלואו למי, דשאני לן בין חיצון פרוץ במלואו לאמצעי ואמצעי מגופף, דאז לא יחול דין שיירא אלא אם אותו חצר בצירוף הפנימי הם ג', דאז אותו החיצון נעשה שיירא, ואם לאו הוא נאסר ואין אוסר את אף א', משא"כ אם אמצעי פרוץ במלואו וחיצונים מגופפים, בזה וודאי לא איכפ"ל במה שפנימי יותר מב"ס לגבי עצמו עכ"פ שכולם דרים בו, ומאידך אם חיצונים יותר מב"ס ודאי נאסרים ואוסרים את הפנימי ג'.

ד) ואם יש פירצה יותר מי', בזה איכא פלוגתא, דלשו"ע עדיין הם ג' חצירות אלא שאוסרים וע"ז, ולמג"א והכרעת חזו"א הרי הם חצר אחת גדולה [וע"ז כן בהערות מן הגר"ח שליט"א שבסוף השונה הלכות שמחלק בין עומ"ר ופירצה י' לליכא עומ"ר, עיי"ש טעמו ונימוקו, ודבריו לכא' ברורים בסברא, דכיון דד' החזו"א ששם מחיצה מה"ת נקבע בעומ"ר, ומשום הכי יש לדון שעי"ז נחשב כג' חצירות, משא"כ בליכא עומ"ר פשיטא שאי"ז אלא חצר אחת גדולה. אך באמת יל"ע בדבריו, דלוד' י"ל שהחזו"א עצמו אזיל בתר דינא דרבנן, ובכל גוונא נידון כחצר גדולה כיון דיש פירצה יותר מי', ואדרבה שבכה"ג דליכא עומ"ר אולי השו"ע יודה לחזו"א, וצ"ע בזה].

ומעתה בהך דרגא ד' אליבא דהשו"ע ס"ל למ"ב כפי' אאמ"ר שליט"א שהוא שווה לדרגא ג' כיון שנידון כג' חצירות, והחזו"א חידש עפי" ריטב"א דהכא או דעדיפא ושווה לדרגא א' או דזה גרע טפי, וטעם המשנ"ב לפי שהרי זה ג' חצירות, וע"ז פירצה י' י"ל שפנימי דר בחיצון וכי"ב חיצונים דרים בפנימי. אכן החזו"א ס"ל דממ"נ אם פירצה י' משווי לכל הגדר כמאן דליתא, וגורם שהם דרים זה בזה, א"כ ליהוי חצר אחת ושיירא אחת שהרי כולם דרים זה בזה, ואם אהני לן גיפופין לאשוויי דיורין חלוקים, א"כ אין אף א' דר בחבירו, וגרע מבאופן ג' הנ"ל שבאותו א' הפרוץ במלואו בו דרים גם החיצונים מחמת היותו פרוץ בלי שום גיפופין, ובאמת לגבי דידיה כמי שאין דיורים חלוקים, שהסמוך לו אף שהוא מגופף נחשב שדר בו ע"ז שהוא בלי גיפופין, משא"כ כאן דיש לכולם גיפופין אלא שיש פירצה י' האוסרת זה ע"ז, שכל אחד נידון לעצמו, והרי הם ג' דיורים נפרדים הפרוצים ול"ז, אך לא שהם דרים זה בזה, וא"כ בהכרח הפירצה מהני רק לאסור כשא' יותר מב"ס ולא להקל, וממילא ס"ל לחזו"א דלשו"ע אוסרין זה על זה, ואין מצטרפין לאשוויי שם שיירא בכל גוונא, ואם רק א' מהם יותר מב"ס כולם נאסרים, אלא שהוא עצמו מכריע כהמג"א דהם שיירא אחת וכנ"ל, ונמצא שיש בד"ז ג' צדדים, ודו"ק.

א) אלא שאף שבמ"ב לכא' זה מפורש כמש"כ אאמ"ר, ובפשוטו ברור שהחזו"א ג"כ למד בדעת המ"ב כך, וכאשר כתב אאמ"ר, אכן הדברים צע"ג, דהרי גם בדרגא ג' חזינו שאתו שהוא פרוץ במלואו דר בו בעל החצר הסמוך לו, ואין חילוק מי הוא הפרוץ, דאם החיצון הוא הפרוץ במלואו אי"כ הפנימי דר בחיצון, ואם האמצעי הוא הפרוץ אי"כ החיצונים דרים בפנימי, ופשוט שאם פנימי פרוץ במלואו רק לא' מן החיצונים, א"כ רק אותו חיצון דר בו ולא השני, וא"כ כאן שכולם פרוצים א"כ כולם דרים זה בזה, וד' המ"ב צע"ג. [ואולי גם מחמת זה לא רצה הגר"ח שליט"א לקבל שזו דעת המ"ב, ולהעתיק את זה כב' שיטות].

ואולי נצטרך לחדש דס"ל דבכה"ג רק הסמוך לו דר בו, ולא הסמוך לסמוך, כיון שסוכ"ס הם חלוקים במחיצות והם דיורים חלוקים, ודיינו שהסמוך לו כמי שדר בו, וע"כ רק כאשר האמצעי יותר מב"ס שרי, דשני החיצונים דרים בו, משא"כ כשא' מהחיצונים יותר מב"ס שאין דר בו אלא החיצון והפנימי הסמוך לו, אך זה חידוש גדול מאוד, ועדיין צ"ע.

ב) שאלה: במש"כ השונה הלכות סוף דין י"א ו"א' לערב יחד דהו"ל כחצר א', וכן בדין י"י, עכ"ל. החזו"א כתב דבדין י' וי"א א"צ עירוב, אך בדין י"ב י"ג מודה שצריך עירוב, וכמפ"ו בשו"ע שכתב "ועירבו יחד", עיי"ש.

א.ה. הנה הסברא בזה דשאני לן בין כשנחשב חצר אחת גדולה כבדין י' או י"א להמג"א והחזו"א, משא"כ בדין י"ב י"ג שהם חצירות נפרדים, וע"כ אף כשמותר לטלטל וכגון שאין יותר מב"ס באף א', דמ"מ לטלטל מזה לזה, וכן לטלטל בתוך הרשות הפרוצה לגמרי, צריך עירוב. אכן באמת בדין י"א אליבא דהשו"ע, ולפי' המ"ב כפי שביאר אאמ"ר שליט"א וכנ"ל, לכא' יצטרכו עירוב מזל"ז, וכש"כ לביאור החזו"א אליבא דריטב"א, וע"כ כשאין באף א' יותר מב"ס שרשאי כל א' לטלטל, מ"מ אין רשאי לטלטל, דהו"ל כג' חצירות שיש פירצה יותר מי' בין א' לשני, והוה פרוץ לרשות האסור לו, שאסור לטלטל מזה לזה כלי בית, וע"כ צריך עירוב חצירות, ודו"ק היטב [ובשונה הלכות הסכים להערת אאמ"ר, ומ"מ גם הוא לא נתכוון במש"כ לגבי דין י"א רק אליבא דהחזו"א גופיה, ולא אליבא דהשו"ע, ופשוט].

שונה הלכות סי' שס"א דין י"ג: (דיני פי תקרה) בית שנפרץ כותלו במלואו ואפי' הוא יותר מי' אמות (וע"ל סי' שס"ג דין נ"ט)

עומ"ר, וכתב דין כשיש עומד ד' בפנ"ע, ואאמ"ר דן לפניו שאי"ז כוונת החזו"א, וחזר בו הגר"ח והשמיטו, וטעמו ונימוקו של אאמ"ר הלא היא מבוארת בדבריו להדיא, עיי"ש. ובאמת שזהו חידוש, דלפ"ר כוונת תוס' מצד חשיבות עומד ד', אלא שהכריח אאמ"ר שליט"א שזה כבר חידוש של החזו"א, ושא"כ אין לחזו"א מקור לדין עומ"ר בלא לבדו כשאין רחב ד', ובהכרח שגם בכוונת תוס' מפרש החזו"א שהוא מצד עומ"ר, וא"כ בהכרח שגם ברחב ד' לא סגי בלי עומ"ר, ודו"ק].

שונה הלכות סי' ש"ס דין י': ג' אנשים שהקיפו כל א' קרפף במחיצות גרועות והקרפפות פרוצות זו לזו במלואו אע"פ שאין א' משתמש בשל חבירו כלום הו"ל כולם כא' ונותנין להם כל צרכן (חזו"א אר"ח סי' ק"ו סק"א).

שונה הלכות בהערות בסוה"ס לסי' ש"ס דין י': הו"ל כולם כו', לכא' זה לא תליא במחלוקת השו"ע והמג"א דבסמוך דין י"א, דכאן לכ"ע הו"ל כחד.

שונה הלכות סי' ש"ס דין י"א: ואם האמצעי רחב מב' החיצונים שנמצא שהאמצעי מגופף מב' הצדדים והחיצונים פרוצים במלואם לאמצעי או להיפך שהחיצונים רחבים מהאמצעי שנמצא האמצעי פרוץ במלואו והחיצונים מגופפים שעודפים עליו מכל צד אז אם הפירצה ביותר מי' כולם אסורים (אם בא' יותר מב"ס וכמו שהסביר בחזו"א בשם הריטב"א) והמג"א מפקפק בזה ד"ל כיון שהוא פרוץ ביותר מי' נתבטל המחיצה לגמרי והו"ל כאילו כולם דרים ביחד ומותר כל צרכו ובתו"ש חולק עליו ומסכים לדעה הראשונה (ס"ג וסק"ח כ"ג ובה"ל ד"ה הו"ל) אבל בחזו"א פסק כן דמותר בזה כל צרכן (אר"ח סי' ק"ו סק"ב). וא"צ לערב יחד דהו"ל כחצר א' וכן בדין י' (חזו"א שם סק"א ב').

שונה הלכות סי' ש"ס דין י"ב: אבל אם אינם פרוצים ביתר מי' ועירבו יחד אז אם החיצונים רחבים והאמצעי פרוץ במלואו להם נותנים להם כל צרכם באמצעי אפי' הוא גדול הרבה יותר מב"ס שאנו רואים כאילו כולם דרים בתוכו שהרי נפרץ להם במלואו והרי יש ג' ביחד וממילא אף בחיצונים נותנין להם כל צרכן דהו"ל כחצר לאמצעי וי"א שהחיצונים אינם מותרים אלא עד ב"ס ואם א' מהם יותר מב"ס הוא והאמצעי אסורין והחיצון השני מותר והלכה כדעה הראשונה ומ"מ לכתחלה אין כדאי להקל (ס"ג וסק"ג י"ד ט"ו י"ז).

שונה הלכות סי' ש"ס דין י"ג: ואם האמצעי מגופף והחיצונים פרוצים במלואם לאמצעי אז אם יחיד בכל א' מהחיצונים ושנים באמצעי או שנים בכל א' מהחיצונים וא' באמצעי נותנים לכולם כל צרכם [ול"א שבדין י"ב אין נותנין כ"צ רק להחיצונים אבל באמצעי אין נותנין לו רק ב"ס] ואם יחיד בכל א' משלשתן אין נותנין לכל א' אלא ב"ס ואם האמצעי יותר מב"ס שלשתן אסורין שהרי הם פרוצים לו ואם בא' מהחיצונים יותר מב"ס הוא לבדו אסור והאמצעי והחיצון השני מותרין (אך אם נפרץ ביתר מי' שלשתן אסורין לדעה הראשונה הנ"ל דין י"א ולדעת המג"א והחזו"א שם מותר בזה כ"צ לכולם) (ס"ג וסק"כ כ"ב ושה"צ) ואם ב' החיצונים יתרים מב"ס אפשר דנחשבין כולן כא' ומותרין דנעשה כאילו אין מחיצות ביניהן ואם באנו לאסור החיצונים גם האמצעי אסור (חזו"א אר"ח סי' ק"ו סק"ג).

שונה הלכות בהערות בסוה"ס לסי' ש"ס דין י"ג: אפשר דנחשבין כו', מש"כ מרן שם דאמצע אין לו רק ב' מחיצות ולא חשיב גדור, כנראה כונתו משום שבב' מחיצות הנשארין פרוץ מרובה על העומד דמה"ת אינם מחיצות ולפ"ז בעומ"ר מודה דלא אמרי' הכי.

בענין ג' שהקיפו עצמן במחיצות ויש פירצה יותר מי' ביניהם
א. שאלה: במש"כ השונה הלכות דין י"א "אם הפירצה יותר מי' כולם אסורים" איננו נכון, דהא באמצע אינו מגופף, האמצעי מותר ביותר מב"ס (כבדין י"ב), אף שהחיצונים פרוצים לו ביותר מי', כדמוכח במ"ב סק"ג, וכמו שדייק ממנו החזו"א [והחזו"א עצמו כתב דלריטב"א באמת אין ניתנים להאמצעי יותר מב"ס], אלא נדצ"ל תחת "כולם אסורים", אין נחשבים כאחד אלא ע"פ התנאים המבוארים לקמן דין י"ב ודין י"ג.

א.ה. הנה כשיש פירצה יותר מי' גם בין א' לב' וגם בין ב' לג', מבואר בשונה הלכות דכל שאחד מהם יותר מב"ס נאסרו כולם אליבא דהשו"ע, ומקורו מן החזו"א כמ"ש להדיא בסוגרין, אך באמת החזו"א עצמו דייק מהמשנ"ב (וכתב "ע"י באחרונים", ואאמ"ר ביאר שכוונתו למ"ב ס"ק כ"ג) דרק אם חיצון יותר מב"ס נאסרו כולם, אך אם פנימי יותר מב"ס שפיר דמי, והטעם דהו"ל כאמצעי הפרוץ במלואו שכולם דרים בו, ויש דין שיירא לאמצעי שיש לו יותר מב"ס [ואולי הגר"ח לא הסכים עמו אחרי שהחזו"א הוכיח מריטב"א כדבריו, ולא כתב להדיא שכוונתו במש"כ אחר' למשנ"ב, וע"כ נקט רק ד' החזו"א בד"ז, וע"ז].

והנני רואה צורך לסכם הדרגות, ולהראות פתח למעיינים בביאור צדדי הנידון בזה:

א) אם כולם פרוצים במלואם, כבר כ' החזו"א ומוכח בשונה הלכות דין י' דנחשב כחצר אחת גדולה וא"צ עירוב, וכשיירא דמי, ומקבלים כל צרכם כל שאין בס' פנוי מכלים, כמב' בשו"ע סעי' א'. ובהערות כתב שהשו"ע מודה לזה עיי"ש.

א.ה. כאן הגיה מרן הגר"ח בשונה הלכות דצ"ל ביותר מי' אסור, או שמבוי פרוץ במלואו לתוכן אף בפחות מי', וכשהן מוקפין אסור להוציא מהעיר לתוכן ומתוכן לעיר, כשהן יתירין על ב"ס, ואם הן פחות מב"ס אף כשארכן יתר על רחבן מותר להוציא מהן לעיר ומעיר לתוכן כלים ששבתו בחצירות, אבל לא כלים ששבתו בבית, וכן מהן לבית אסור, ובשעה"ד יש לסמוך להקל גם בזה כדעת הרמב"ם וסמ"ג ושו"פ, עכ"ל החזו"א. הנה החזו"א הקיל כאן לכא' בארכן יותר מרחבן בפחות מב"ס ולא בב"ס, ואף דהאיסור להוציא כלים מן הבית לתוכן כ"ש שהוא בב"ס, אך הקולא לטלטל מעיר לתוכן בארכן יותר על רחבן רק בפחות מב"ס כן הוא לכא', ולפי"ז נקט פחות מב"ס בדווקא, ומקור לחילוק זה מב' במשנ"ב ס"ק י"ב, ועיי"ש בשעה"צ ס"ק י"ד.

והנה במהדורת הכת"י הועתק החזו"א כצורתו, ואאמ"ר העיר (ב' הערות, א) דפחות מב"ס לאו דווקא, דה"ה ב"ס. (ב) ועוד העיר דהקולא בארכן יותר על רחבן זהו כשיטת המ"ב, אך החזו"א עצמו חולק על המ"ב דלעולם אסור ארכו יותר על רחבו אף פחות מב"ס, וכמב' ס' פ"ט ס"ק י"א, ומוכח בשונה הלכות דין ג', עיי"ש. ומרן הגר"ח שליט"א קיבל ב' ההערות, וקבעם בספרו כנדפס לפנינו.

א. והנה בנוגע להערה א', לכא' הן אמנם דבאין ארכו יותר על רחבו אין חילוק בין ב"ס לפחות, אך כיון שהחזו"א כתב אף ארכו יותר מרחבו הוצרך לנקוט פחות מב"ס, דבב"ס אסור בארכו יתר על רחבו, ודברי רבותינו צלע"ג.

ולפני מסירת הדברים לדפוס שאלנו זאת למרן הגר"ח שליט"א, והשיב וז"ל: אינו מוכרח.

ב. ובנוגע להערה ב' הנה באמת אי"ז קושיא על החזו"א, שהרי סק"ז נכתב לפני ס"ק י"א, ושם עדיין נקט כהמשנ"ב, אלא שלמעשה אחרי שהחזו"א כתב כבר דעתו בס"ק י"א צריך לציין דלדידיה אין חילוק ולעולם אסור, ואי"ז נפק"מ אלא למ"ב, ובאמת כך נראה בשונה הלכות שלא כתב ע"ז וצ"ע, אלא שציין למש"כ בדין ג' שהחזו"א מחמיר, והיינו שדין זה נפק"מ רק למשנ"ב, ואליבא דהמ"ב הוא שכתבו החזו"א [וזהו תשובת הגר"ח על הערת אאמ"ר, ודו"ק]. ושו"ר שגם בגליון של מרן הגאון רבי דוב לנדו שליט"א ג"כ כתב דהחזו"א ס"ק ז' קאי לפני שחזר בו, דבס"ק י"א חזר בו, ובס"ק ז' קודם חזרה, ונמצא שלמעשה דבריו בס"ק ז' הם רק אליבא דהמ"ב וכמו"ש כ.

ג. ואגב אורחא ברצוני להדגיש במש"כ בשונה הלכות דין ג' בסוף דלהחזו"א עצמו שאפי' בפחות מב"ס אם ארכו יותר מפי שניים ברחבו נידון ככרמלית, והוסיף השונה הלכות [ומקורו מהחזו"א ס' פ"ט ס"ק י"ב] דלפי"ז ה"ה אם אין ארכו ק' אמה עיי"ש, דהכוונה שא"צ שהאורך יהא יותר משניים ברוחב, אלא שהאלכסון יהא יותר מפי שניים של הרוחב, דעיי"ש בחזו"א שכתב שהוא נלמד מפי' המשניות להרמב"ם בפ"ב דעירובין בדעת ר"א, עיי"ש בחזו"א, ועיי"ש ברמב"ם, ודו"ק].

שונה הלכות סי' ש"ס דין ד': כתב בחזו"א דהא דשתי לבד הוי מחיצה גרועה הוא דווקא באופן דבלא לבדו יהא פרוץ מרובה אבל אם הקנים רחבים ג' או אפי' פחות מזה באופן שגם בלא דין לבדו לא ה' האויר שבין הקנים פרוץ מרובה הוי מחיצה מעולה אף שהשאר בלבדו וכן במחיצה ערב דחבלים אם יש עומד ה' טפחים בעובי החבלים והשאר בלבדו הוי מחיצה מעולה (אר"ח סי' ע"ז סק"ג).

בענין דופן שהפרוץ מרובה אך נותר ע"ז לבדו, ויש בו ג"כ במק"א עומד במשך ד' טפחים, אי מיקרי מחיצה גרועה או לא
שאלה: דין ד'. ואם עשה ד' וכו'. לכא' גם זה מייירי שהד' הם עומ"ר של כל הדופן, דאל"ה מה מועיל ד"א בדופן של ק' מאה, אלא דהו"א דפחות מד"א לא נקרא עומד כלל, ובדין ד' קמ"ל דל"צ, אבל בלי עומ"ר אין כלום, והמקור הוא מסוכה, והתם ד' הוי רוב הכשר דופן.

א.ה. הנה הערה זו ג"כ נכתבה על השונה הלכות כת"י, ומחמת הערה זו השמיט מרן שליט"א דין זה מתוך השונה הלכות, ואינו מודפס לפנינו. וכשהתבוננתי ראיתי שיש כאן חידוש בהבנת ד' החזו"א ונפק"מ למעשה, והנני מעתיק קודם לשון החזו"א סי' ע"ז סק"ג, וז"ל: נראה דדווקא באופן דבלא לבדו הוי פרמ"ר, אבל אי הקנים רחבים ג' וכו' חשיב מחיצה מעליא, ומותר ליחיד כל צרכו, וכן משמע בתו' סוכה ט"ז, ב' י"ז, א' דהיכא דאיכא עומד ד' לא חשיב מחיצת שתיים, ואף אם בסוכה בעי עומד ד' דווקא כמ"ש שם הר"ן, מ"מ לענין שבת נראה דבעומ"ר סגי אף דליכא עומד ד', ואף אי ליכא עומד ג' וכו', וכ"ש באיכא עומד ד' והשאר בלבדו, עכ"ל החזו"א.

והנה מב' בדבריו דכשבלי לבדו נמי הוה עומ"ר סגי אף כשאין שום עומד שהוא רחב ג', אך לא נתפרש בדבריו להדיא אי כשיש עומד ברוחב ד' נמי בעינן שיהא עומ"ר בלא לבדו, או שבזה לחוד סגי שלא יהא מחיצה גרועה אחרי שבמקצת מהדופן יש שיעור חשוב, והשאר נותר בלבדו.

וכפי הנר' מתחילה היה סבור הגר"ח שליט"א דסגי בזה בלי

אם נשאר הקירוי קיים אמרי פי תקרה יורד וסותם ומותר לטלטל בו (ס"ב וסק"ג) ואפי' הוא למעלה מכ' אמה (סי' שס"ג סכ"ו בה"ל ד"ה אינו) ואפי' אין בעובי התקרה טפח (חזו"א או"ח סי' ע"ט סק"א) מיהו דווקא אם הי' ברוחב הקירוי ד"ט הא לא"ה ל"א פ"ת יורד וסותם (ס"ב וסק"ט ובה"ל ד"ה וי"א) וגם דווקא שהוא בריא וחזק שיכול לקבל מעזיבה (חזו"א או"ח סי' ס"ז סק"ד וסי' ע"ט סק"א ובה"ל סי' שס"ג סכ"ו ד"ה אינו ובסי' שס"ה סק"ז) ודוקא שאין פי התקרה משופע (כעין גגין שלנו שעומדים בשיפוע אם לא הי' תקרה תחת) דלא אמרי' פי תקרה יורד וסותם אלא אם פי התקרה חלק (ס"ב וסק"ז) וכן אם הי' פי תקרה עגול לא אמרי' פ"ת יורד וסותם (חזו"א או"ח סי' ס"ז סק"ד וסי' ס"ח סק"י וסי' ק"ז סק"ז) וע"ל סי' שמ"ו דין ט' י' י"ד ט"ו וסי' שני"ח דין ו', אפשר דאפי' עומד מאליו ולא נעשה לשם תקרה אמרי' פ"ת יורד וסותם וצ"ע (סי' שס"ג סט"ו בה"ל ד"ה פסולה) תקרה העשויה מעצי אשרה של ישראל י"א דלא אמרי' פי תקרה יורד וסותם דכתותי מכתת שיעורי' (סי' שס"ג סט"ו בה"ל ד"ה ולפיכך וע"ל סי' שס"ג דין נ"ד וע"ל סי' שס"ג דין נ"ו אם אמרי' חבוט רמי ברחב ד', וע"ל סי' תר"ל סוף דין ה' דמוכח דהסכך לא נחשב פ"ת ואולי משום שאינו שוה).

בחילוקים שבין פי תקרה לקורה רחבה ד' בחילוק שביניהם לגבי עצי אשרה

א. בסופו. תקרה כו' אשרה וכו'. **שאלה:** למה כאן הועתק בשם י"א, ושם בסי' שס"ג דין נ"ד בפשיטות [בתחילת הדין].
[א.ה. הנה זה ודאי שיש ב' סוגיות, (א) דין פי תקרה דקיי"ל דאינו אלא בתקרה רחבה ד', וזה לאו דווקא במבוי, והלכותיו מבוארים כאן בדין י"ג. (ב) דין קורה רחבה ד' שא"צ שתקבל אריח, והוא מבוי לקמן סי' שס"ג דין נ"ג, והוא חידוש בדיני קורה האמור במבוי.
והנה הערה א' של אממו"ר מתייחס לנידון עצי אשרה, שבשונה הלכות כן כתב לגבי פ"ת ד"א דלא אמרינן פ"ת בתקרה מעצי אשרה, ולהלן סי' שס"ג דין נ"ד כתב בסתמא דקורה מעצי אשרה פסולה, ואממו"ר העיר דלכא"ו מ"ש מ"ז, ובאמת מקור השונה הלכות מהביה"ל סי' שס"ג סט"ז לגבי קורה כמוש"כ בצירוף, ושם מפו' בשם רעק"א שד"ז שנוי בפלוגתא, ובאמת למעיני היטב הנה אדרבה בקורה הדבר שנוי בפלוגתא, ובפ"ת כו"ע מודו דלא מהני, דהצד להקל במבואר שם בביה"ל בשם רעק"א כיון שא"צ שתהא חזקה לקבל אריח, וע"כ יש צד לומר דלא אמרינן ביה כתותי מיכתת שיעוריה, עיי"ש, אך בפ"ת לכו"ע בעינן שתהא חזקה לקבל עכ"פ מעזיבה, וכמפורש כאן בשונה הלכות [ועיי"ש המקורות לזה], וא"כ אדרבה לכו"ע אם מעצי אשרה נימא כתותי וכו', וא"כ ד' השונה שכ' בשם י"א ובקורה בסתמא שפסול תמוה מאוד].
ולפני מסירת הגליון לדפוס שאלנו זאת למרן הגר"ח שליט"א, והשיב וז"ל: **לא תמיד אמרינן כתותי כתותי מיכתת ע"י בתוס' וכידוע.**

וכשהראיתי את הדברים לפני אממו"ר הגר"צ שליט"א, אמר דבאמת גם הוא לא נתכוין להעיר דבתקרה ד' לענין פי תקרה לכו"ע איכא חסרון דכתותי מיכתת, דלעולם יתכן שדינו שווה לקורה ד', ומשום דאף אם בעינן שיהא ראוי לקבל מעזיבה י"ל שאי"ז דין שיעור, אלא דבאמת בעינן שתוכל לקבל מעזיבה, ושאינו מקורה טפח שהוא רק דין שיעור, דהא א"צ שבפועל יוכלו להניח עליה לבינה וכדחזינו ממ"ד דס"ל דכשירה אף כשמונחת ע"ג מעמידין חלשים, וע"י סי' שס"ג ס"ז וסי"ח עיי"ש, ויסוד לחילוק זה יעו"ב ב"י סי' שס"ג ס"ז. ולא נתכוין אלא להעיר שהדין שווה לכא"ו, וצ"ע אמאי בשונה הלכות חילק לכא"ו ביניהם [ושמא סמך בסי' שס"ג על מה שציין לכאן]. ושורר בכתבי אממו"ר שליט"א שם בהמשך שכתוב להדיא דלדעתו הדין שווה בשניהם.

ב. בחילוק שביניהם י' לענין חבוט רמי

ב. שם. בציונים בסופו. וע"ל וכו' חבוט רמי וכו'. **שאלה:** שם לא מדובר בפי תקרה אלא בקורה רחבה ד', שמבואר שם דין נ"ג דא"צ כדי לקבל אריח, ואין זה ענין לפי תקרה, ובדאי שיש לחלק ביניהם לענין זה.
[א.ה. הנה הערה ב' של אממו"ר מתייחס לנידון חבוט רמי, והנה ע"י בסי' שס"ג דלגבי קורה שאינה רחבה ד' לא אמרינן חבוט רמי, לא כשהיא מרוחקת בגובהה מהכתלים, ולא כשהיא מורכבת מב' חלקים, שאין אומרים כאילו הם למטה ומחוברים יחד, ועיי"ש מ"ב ס"ק ע"ז דבעינן שתהא על הכתלים וגם שתוכל לקבל אריח, וע"י חבוט רמי א"א לקבל אריח.
והנה קורה רחבה ד' א"צ שתקבל אריח, וכמבוי' שם סעיף י"ז בשו"ע, ואעפ"כ נחלקו המ"ב והחזו"א לענין אם נאמר חבוט רמי לאחד חלקי קורה לאשוויי קורה רחבה ד', וע"י סי' שס"ג דין נ"ו בשונה הלכות [המצויין כאן בשונה הלכות] שהביא ד"ו.
וע"ז העיר אממו"ר דכ"ז לגבי דין קורה רחבה ד' שא"צ שתקבל אריח, אך פ"ת שצריך שתקבל מעזיבה א"כ ג"כ לא נימא חבוט רמי, דהרי סוכ"ס אינה ראויה לקבל מעזיבה, וא"כ לא דמי לקורה

רחבה ד', וא"כ אין מקום לציין לשם כדי שלא יבואו ללמוד מזה לזה שהם חלוקים.
ובכתבי אממו"ר שליט"א לא מצאתי תשובת מרן הגר"ח שליט"א על הערות הללו, ועל הערה א' קבלנו תשובת מרן שליט"א סמוך להדפסה וכנ"ל].

שונה הלכות סי' שס"ב דין ח': ספינות קטנות הרחבות מלמעלה וקצרות מלמטה עד כחודו של סכין אם יש להם מחיצות של י' טפחים הוי רה"י דאמרי' גוד אחית מחיצתא (סי' שס"ו ס"ב בה"ל ד"ה ואם) וכן פסק בחזו"א (או"ח סי' ס"ח סק"ג וע"ש בסק"א ובסק"ג שמיישב ד' האגודה ומפרשו ומ"מ להלכה מסיק דלא קיי"ל כן) ומ"מ האויר שעלי' עד לרקיע נמשך ביושר מכנגד שפתה העליונה עד לרקיע ואף אם יעשה עוד מחיצה באויר ויכוונה באופן שאם ימשוך מחיצות התחתונות על מדת אלכסונו יפגעו במחיצות העליונות ויהא האויר שביניהם נידון בעומד מרובה על הפרוץ מ"מ אין רה"י אלא כנגד מחיצות התחתונות ביושר אם לא בפחות מג"ט (חזו"א או"ח סי' ע"א סק"ו).

בענין ביצאתא דמישן

שאלה: דין ח' בציונים ובסק"ג. לא מצאתי.
תשובה: כונתי הי' דבסק"ג מבאר פרטי דיני מלינהו קני ואורבני, שזה נ"מ לשיטת האגודה דלית לי' גוד אחית בכה"ג.
[א.ה. הנה הערת אממו"ר דבשונה"ה כתוב שהחזו"א מפרש ומיישב ד' האגודה בס"ק פ"ו ובסק"ג. ובסק"ג לא נזכר כלל ד' האגודה, והגר"ח ענה לו שאה"נ, אך מ"מ סוף דבריו שדן בהלכות ספינות הללו אימתי ייחשב שיש ד' בפחות מג', וכן כיצד למלא בקנים כשמצד הספינה אין די בפחות מג' עיי"ש, הנה כ"ז נפק"מ רק לאגודה, דלרש"י ותו' נחשב לרה"י גם כשאין ד' בפחות מג', ונמצא דאזיל שם בשיטת האגודה, וק"ל.
אלא שבאמת אין כוונת הגר"ח שהחזו"א דן שם אליבא דאגודה, דעיי"ש היטב שהוא דן שם אליבא דרש"י בפי' ההוא"ה בגמ', אלא שלמעשה יש מזה נפק"מ רק אליבא דאגודה אף למסקנא, וכמ"ש בס"ק כ"א [אך לא היה צד לחשוב מכח זה שהוא פוסק כאגודה], אלא שכיון שדן שם במידי דנפק"מ לאגודה צויין ס"ק זה בשונה"ה, ואדרבה הקדים ציון סק"א שזה העיקר דשם מדבר להדיא על האגודה, ולרווחא דמילתא ציין עוד ס"ק שיש שם דברים הנוגעים לדינא אליבא דהאגודה, וק"ל].

שונה הלכות סי' שס"ב דין י"ט: אבל בג' המחיצות אם נפרצה פרצה או כמה פרצות הלכה למשה מסיני שצריך שיהא העומד מרובה על הפרוץ או העומד כפרוץ ואז מותר אפי' כנגד הפרוץ א"כ יש בהם פרצה של יותר מעשר אמות דאז אסור מדרבנן אפי' העומד מרובה (כ"ה בה"ל ד"ה כשכל ובחזו"א או"ח סי' ע"ד סק"ב וסי' ק"ז סק"ה ח' וסי' ק"ב סק"ה ו' דפרצת י' מדרבנן וע"י סי' ק"ב סק"ז דעשר אמות הוא לערך חמש מטר וחצי) אבל אם אין הפרצה יותר מי' אפי' אם בכל הארבע דפנות היו בהן פרצות כאלו מותר כ"ז שאין הפרוץ מרובה על העומד אבל אם הפרוץ מרובה על העומד אסור בין אם תחלת המחיצה הי' באופן זה ובין שנתקלקל אח"כ ואפי' היו שני מחיצות שלמות וגם הדופן הרביעי שבה הלחי או הצוה"פ עשוי כדין ובמחיצה שלישיית הי' הפרוץ מרובה על העומד נחשב אותה המחיצה כמאן דליתא ואפי' כנגד העומד נחשב כפרוץ ונמצא שאין לו אלא ג' מחיצות ואסור לטלטל שם מיהו אם הפרצות היו פחות מג"ט נחשב כלבד וכעומד ולכן אפי' אם בלא זה הי' שם פרצה גדולה כגון שמחזיק שטח אותו הרוח י"א אמה והי' שם פרצה של ה' אמות במקום א' ובששה אמות הנוותרים הי' ככולן פרצות קטנות של פחות פחות מג"ט חשבינן אותן הפרצות כאילו הן סתומות ונמצא שהעומד מרובה (ס"ח ט' וסקמ"ה מ"ו מ"ח נ"א נ"ב ובה"ל ד"ה פרוץ מרובה וד"ה פרוץ כעומד ושה"צ וע"ל ריש סי' שס"ה דין אם הי' הפרצה בראש המבוי ושם דין ה' דין ב' פרצות זו כנגד זו ולענין חצר יש עוד כללים אחרים ע"ל סי' שס"ג) וכן אם הקיפו חצר בחריץ עמוק י' ורחב ד' הוי כמחיצה ואם חסר באיזה מקום בעמקו או ברחבו נחשב אותו מקום כפרוץ ואם פרוץ מרובה אסור (חזו"א או"ח סי' צ"ו סקמ"ג).

בדקדוק לשון השונה הלכות ובדקדוק ציוני המקורות

[א.ה. הערות דלהלן אין בהם נפקותא לדינא, כי אם ללמדך כמה גודל הדקדוק שדקדק מרן הגר"ח שליט"א בכתובת הספר שונה הלכות, הן בלשון ההלכות וקיצורם והן בציוני המקורות].
א. שם. ובחזו"א או"ח סי' ע"ד סק"ב. איני רואה רא"י משמה [דמש"כ יותר מי' קאי על מחיצה שמתכשר בלחי].
[א.ה. הנה אממו"ר מודה שד' החזו"א דפירצה יותר מי' אינו אלא מדרבנן, וכמפוי' בדבריו בשאר מקומות שציון בשונה הלכות, אלא דס"ל דמסי' ע"ד סק"ב א"א ללמוד ד"ז, דהתם בכותל הניתר ע"י לחי ושלא ע"י עומ"ר, ובזה פשיטא יותר מבכותל הנצרך שיהא שלם, וד' הגר"ח שאע"פ שמזה לבד אולי לא היינו יכולים להכריח ד"ז, אך אחרי דאשכחן בכ"מ דס"ל הכי לחזו"א, יש לנו לפרש שזו גם כוונתו בסי' ע"ד סק"ב י"ב, וע"כ השאיר ציון זה, וק"ל].

ב. דין י"ט בציונים. ס"ק נ"א נ"ג ושה"צ. ל"י פי' של ציונים אלו, וגם סקנ"א באמת השמיט [ואף דאפשר לדייק לא הודגש מפורש].
תשובה: השה"צ אות ל"ד פרצה א' [וכתב ע"ז הגר"צ גרינהויז שליט"א: מסתמא כוונתו לתחילת הדין במש"כ "פרצה או כמה" וכו'].

[א.ה. וכן אח"כ כאשר העיר הגר"צ שליט"א על השמטת סקמ"ט ושעה"צ סקל"ד מספר שונה הלכות, השיב הגר"ח שליט"א כדלהלן].

תשובה: סקמ"ט ושה"צ מבואר בדין י"ט [וכתב הגר"צ שליט"א: ע"י תשובה דלעיל].

[א.ה. הנה בשביל סקנ"א כנראה נתווסף בשורה ג' המילים "אפי' העומ"ר" שלא יצטרכו לדייק, וסקנ"ג באמת צויין בטעות, ובמקום זה תוקן וצויין ס"ק נ"ב.

ושעה"צ כתוב בתם, והכוונה לסקל"ד כאשר פי' הגר"ח בתשובתו, ולא ידעתי למה לא תוקן בגוף הספר דהכוונה לשעה"צ ל"ד, וזה טעות הדפוס מסתמא, וכבר פי' אממו"ר איזה מילה נלמדה משעה"צ הנ"ל. (והיינו שבשעה"צ ס"ק ל"ד מבוי שגם פירצה גדולה במק"א, כל שאין זה רוב הכותל ולא יותר מי' נחשב אפי' כנגדו כגודר, וע"כ פתח בשונה הלכות בזה"ל: פירצה או כמה פירצות, ודו"ק)].

בענין צוה"פ אם עובי קנה עליון יכול להיות המזוזות שתחת הקנה העליון (משקוף)

שונה הלכות סי' שס"ב דין מ"א: וכו' מה"ת אבל מדרבנן אם עשה ברה"ר ד' קונדסין והקיפם בצו"ה לא מהני ואף שאין רחבם יותר מעשר דקיי"ל אין מערבין רה"ר אלא בדלתות כדלקמן סי' שס"ד דין ה' אבל בכרמלית אם נעץ ד' קונדסין בארבע רוחות ועשה צו"ה על גביהן מותר לטלטל בתוכן (אם יש בהן דיוורין כדלקמן) וכדפנות שיש להם פתחים דמי ואפי' הם יותר מעשר אמות (וע"ל דין מ"ד דעת הרמב"ם) (סי' וסקנ"ה ובה"ל ד"ה אבל) וכתב בחזו"א דצריך שיהא הקנה שעל גביהן קצר מעובי הקונדסין שאם ימלא כל עובי הקונדסין אין כן מזוזות בפנים דהא תוך צו"ה דינו כלחוץ כדלקמן סי' שס"ה דין כ"ד, ואם מלא בקנה שעל גביהן כל עובי הקונדסין צריך להעמיד קנים אחרים אצל הקונדסין ויניח מעט מהקונדסין לצד פנים וכשיעשה כן בצפון ודרום מתכשר גם מזרח ומערב ע"י שפתי הקונדסין הבולטים מהקנים שהעמיד (או"ח סי' ע' סק"ג וסי' ק"א סק"ה ד"ה והיכי ע"ש וע"ל סי' שמ"ו דין ט"ו).

שאלה: צריך לציין לסי' שמ"ו דין ט"ו שהמ"ב חולק על דין של החזו"א.

[א.ה. הערה זו נתקבלה ונרמזה בסוף הציונים, וז"ל וע"ל סי' שמ"ו דין ט"ו, ואממו"ר ביאר הכוונה ששם בתחילת הדין הביא ד' המ"ב לגבי האופן לעשות צוה"פ לתקרה שלפני הבתים, דבמ"ב מבוי שהוא ע"י העמודים שתחת התקרה. ואח"כ כתב שם בשונה"ה דלחזו"א א"א לעשות צוה"פ ע"י עמודים אלו וצריך קונדסין דקין, וזה עפ"י שיטתו כאן. וא"כ נמצא שדבריו המבוארים כאן שהם יסוד גדול בהלכות צוה"פ, שנוי במחלוקת המ"ב עם החזו"א, ודו"ק].

שונה הלכות סי' שס"ב דין מ"ה: צו"ה מתיר בין בחצר ובין במבוי ואפי' במבוי הגבוה יותר מכ' אמה וגם רחב יותר מי' אמה וכן במבוי שאין ארכו ד' אמות אבל במבוי שאין בגובהו י"ט לדעת הרמב"ם מהני אבל הרבה אחרונים הסכימו לדעת הרשב"א דלא מהני אפי' מחיצה וכ"ש צו"ה מיהו אם חלל המבוי הי' גבוה י"ט ורק במקום פתח המבוי הי' נמוך מי' בזה מהני צו"ה אם עשוי כדינו דהיינו שהקנים גבוהים י"ט (סי' שס"ג סכ"ו וסקצ"ג ובה"ל ד"ה אבל) ובחזו"א כתב שאם המחיצות היו פחותות מי"ט בין מבפנים בין מבחוץ לכו"ע לא מהני צו"ה ואם סמוך לפתחן היו נמוכות מי"ט דינו כדין פרצה שאם הוא בקרן זווית אסור בד' [כנ"ל סי' שס"א דין ז'] ואם אינו בקרן זווית נותר גם בלחי ואם נאמר דבפרצות מפולשות זו כנגד זו אסור גם אם אין רבים בוקעין בו ונשאר גידודי (ע"ל סי' שס"ה דין ה') א"כ גם כאן כיון שהפרצה מב' צדדין אוסרת בד' ואם המחיצות היו מבחוץ גבוהות י"ט ומבפנים אין גבוהות כגון שקרקע המבוי מבפנים גבוהים מקרקע רה"ר שמבחוץ לכו"ע מהני צו"ה ואין חולק בזה ומה שהכשיר הרמב"ם מיירי במבוי שקירותיו גבוהים י"ט וקירוהו בגג סמוך לפתחו ועיי"ז לא נשאר בו חלל י"ט בפנים [רק ביחד עם עובי גגו] ובה הרמב"ם מכשיר כל שנשאר בסוף המבוי ד"ט שאין מקורה שחללו י' הו"ל השאר חורי רה"י ואע"ג שהמקורה הוא יותר מי' אמה וגם הוא רוב המבוי ולדעת הרשב"א י"ל דאף שמקורה רק ג"ט סמוך לצו"ה פסול ואפשר דאף פחות מג"ט פסול דצריך שיהא סמוך לצו"ה חלל י' בגובה [ולפ"ז העושה צו"ה וגדר בתחתיתו סמוך לו ג' או ד' טפחים בגובה פסול (וע"ל דין פ"א) מיהו אם הגביה את הצו"ה עד שיש י' מהגדר ולמעלה כשר ולא חשיב כהגביה מהארץ את הקנים ג"ט דפסול כדלקמן דין ע'] ואם עשה דלתות למבוי המקורה לכו"ע מהני אם נשאר בפנים בסוף המבוי ד"ט במחיצות גבוהות י' (או"ח סי' ס"ה סקנ"ז נ"ח ס"ה).



בו לפקפק בזה, וכן בשונה הלכות כאן בסוף הדין, ואכמ"ל].
ואחרי העתקת ד' החזו"א אבאר הערת אממו"ר, דבשונה הלכות
העתיק שזה רק אפשר שצריך דיגע, ובכל ד' החזו"א משמע
דפשיטא ליה דבלי נגיעה פסול, ומאידך כשיש נגיעה פשיטא
ליה דכשר [עד שחזר לפקפק מצד עקמימות הקנים בסוף ס"ק
י"א עיי"ש], וא"כ לשון מיהו אפשר צ"ע.

וע"ז השיב לו הגר"ח דבס"ק י"א מקודם יש עוד נידון לגבי
קנים ההולכים באלכסון זה כנגד זה תוך חלל הפתח
כזה, דאפשר שצריך הקנה העליון ליגע בהן, ומיירי
כשהמשקוף הוא רק כנגד סוף אלכסון של הקנים, עיי"ש היטב,
ומיד אח"כ כתב וכן וכו' כאשר העתקתי קודם, והבין הגר"ח
דמש"כ תחילה ואפשר קאי גם על הדין דקנים באלכסון למזרח
וכו', דרק אפשר שצריך ליגע.

אלא שא"כ תיקשי אמאי בסק"ו פשיטא ליה לחזו"א דצריך
שיגע, וע"ז חידש לן הגר"ח בתשובתו דיש ב' אופנים של קנה
עליון המרוחק מן הקנים שהולכים באלכסון, חדא כשהקנה
עליון אינו ע"ג המזוזות כלל, אלא שאם נמשיך את האלכסון
באותו שיפוע של הקנים נגיע לקנה זו, וע"ז פשיטא למרן ז"ל
בסק"ו דלא מהני אלא א"כ יגע ממש, אך בס"ק י"א מיירי כשהוא
גבוה מלמעלה ובקו ישר כלפי מטה הוא נמצא ע"ג סוף הקנים
המשופעים, דבזה מספק"ל למרן ז"ל אי צריך ליגע או לא, ודו"ק
היטב.

ולמעשה בשונה הלכות קיצר מאוד, ולא כתבו כב' ציורים, וכנר'
כיון שבלא"ה כבר פקפק מרן ז"ל אפי" באופן שנוגע, וכמב'ו
בסוף סק"ו עיי"ש, ודו"ק].

י"א עיי"ש, וא"כ לשון מיהו אפשר צ"ע.
וע"ז השיב לו הגר"ח דבס"ק י"א מקודם יש עוד נידון לגבי

מהני גם אפשר דצריך שהאלכסון יהא מתלקט י' מתוך ד' ואל"ה
לא מהני אף שמבחוץ הוא זקוף י' וגם עיקר הדין אין ברור דאפשר
דלא מקרי משקוף ע"ג מזוזות ככה"ג (חזו"א אר"ח סי' ע"א סק"ו
י"א וע"ל סי' שמ"ה דין ח').

בענין קנים העומדים באלכסון
אם צריכים ליגע בקנה עליון או לא

שאלה: דין ס"ח שורה ג'. מיהו אפשר וכו'. ל"י למה אפשר, שהרי
כתב בסק"ו בפשיטות דצריך שיגע.

תשובה: בסק"א כנראה נסתפק בזה, ומש"כ בסק"ו נגיעה היינו
נגיעה באלכסון, אבל ישר אפשר דמהני גם בלא נגיעה, כן משמע
שם מדבריו.

[א.ה. הנני מעתיק לשון החזו"א סי' ע"א סק"ו בתוך דבריו, וז"ל:
וכשהקנים באלכסון צריך שיהי' הקנה העליון כנגדן כפי מטה
ומעלה של עולם, ולא כמטה ומעלה שלהן, ואם יניח קנה עליון
רחוק מהן באופן שאם ימשוך את הקנים את ארכן על אותו
מדת אלכסון יגיע במכוון כנגד הקנה העליון, לא מיקרי קנה על
גביהן, ומיהו כשהקנה העליון נוגע בהן שפיר מיקרי על גבן,
אע"ג דע"פ מעלה ומטה של עולם אין כנגד הקנה למטה על
הארץ מזוזות, בזה מהני אלכסון דמיקרי מחיצה באלכסון, אבל
אחר שכלו אין לחשוב אלכסון באויר, עכ"ל.

והנני מעתיק עוד לשונו בס"ק י"א בתוך דבריו, וז"ל: וכן
בפתח מבוי במזרח, וב' הקנים עקומים בראשיהן למזרח
וקנה על גבן, כיון שאין כאן קנה מזוזה על הארץ כנגד
הקנה העליון פסול, ומיהו כשכל אלכסון של הקנים מן
הארץ עד קנה עליון על מדה שזה וקנה ע"ג ראשיהן, אף
שהן משופעים למזרח עד שאין לקנה עליון מזוזה על הארץ
כנגדן כתבנו סק"ו שהוא כשר, עכ"ל [ועיי"ש בהמשך שחזור

דלתות למבוי שאין גבוה י"ט

שאלה: דין מ"ה בסופו. ואם עשה דלתות וכו' לכו"ע מהני. אין
זה מפורש בחזו"א, ומלשון המ"מ הובא בתחילת הדין "דאפי'
מחיצה לא מהני" משמע דלא מהני.

תשובה: לכא"ו זה מבואר בסי' ס"ה סקט"ה.

[א.ה. הנה הנידון במבוי שבפתחו אין בו י"ט חלל, ורק
בעומק המבוי יש ד"ט על ד"ט בגובה י"ט, דלגבי צוה"פ פי'
החזו"א דנח' בזה הרמב"ם והרשב"א אי מהני, ומשמעות
החזו"א סי' ס"ה סקט"ה בתחילת דבריו דמחיצה או דלתות
גבוהין י' ודאי יועילו, ועיי"ש היטב דמשמע להדיא שרק לגבי
צוה"פ תליא בפלוגתא, ועיי"ש היטב, ולזה נתכוון הגר"ח שליט"א
בתשובתו, אלא שאממו"ר נתקשה ע"ז דלשון המ"מ המובא
במ"ב ומועתק בשונה הלכות בתחילה משמע דלמחמירים גם
מחיצה לא מהני, והמ"מ ג"כ מפרש ד' הרמב"ם במבוי כנ"ל,
דאל"כ מנ"ל לחזו"א דיש מחמירין בצוה"פ במבוי הנ"ל, ובהכרח
שגם המ"מ פי' כן ד' הרמב"ם דמיירי במבוי כה"ג, וע"ז כתב
דדעת רשב"א וכו' דאפי' מחיצה לא מהני, וא"כ מפורש במ"מ
שאפילו מחיצה וכ"ש דלתות לא מהני במבוי הנ"ל, ודלא כחזו"א,
אלא שבאמת בסברא דברי המ"מ צ"ב, דאמאי לא יועיל בזה
מחיצה, וצ"ע [ועכ"פ הגר"ח כתב דבריו עפ"י החזו"א וכאשר
פי' בתשובתו].

שונה הלכות סי' ש"ב דין ס"ח: מבוי ההולך מזרח ומערב ופתחו
במזרח והעמיד צו"ה לפתחו כנוס תוך המבוי אמה והקנים
באלכסון נוטין לצד חוץ וראשי הקנים כנגד סוף המבוי ושם קנה
העליון מונח מותר לטלטל מלמטה עד הקנים ולמעלה עד כנגד
סוף הקנים כדין מחיצה באלכסון מיהו אפשר דבזה צריך דווקא
שהקנה העליון יגע בקנים אבל אם יש משהו אויר ביניהם לא

הרה"ג רבי מאיר רחנר שליט"א
נח"ס חכמת הלב

מעט, ומלשונו שם שכתב בדעת האומרים דהתם לאו מחיצה
גבוה י' קאמר אלא מחיצה כל דהו, דכיון שניכרת אמרינן
גוד לגבי גדול וכו', עכ"ל, משמע שהנידון אם סגי בכלשהו
להחשב ניכרת לגבי גו"א, דהיינו שזה אותה מחלוקת דלעיל,
ולא שלגיפופים הצריכו היכר טפי [אמנם יתכן שגם אם לגבי
גיפופים סגי בניכר מעט, באמצע הגג שהמחיצה לא ניכרת
כלל גרע גם לדעה ראשונה בעינן ניכר י"ט]. דעת הרשב"א
שם ד"ה אנא וכו' בשם הראב"ד דלהחשב שהגיפופים ניכרים
בעינן דוקא שיהיו עולים י"ט על הגג, אבל פחות מ"ט לא
מהני, ומשמע שהרשב"א הסכים לזה. המאירי פ"ט א' ד"ה
יש דברים וכו' כתב שמחיצה העולה ג"ט מעל הגג חשיב
מחיצה הניכרת, אבל הוא איירי בבתים וגגות המופרדים זה
מזה, ע"פ שיטתו שגם זה מקרי מחיצות שאינם ניכרות כיון
שאינם נראים על הגג, ובזה כתב דסגי שעולה מהגג ג"ט, ויש
להסתפק אם לדעתו גם בגגות צמודים סגי שעולה ג"ט מהגג,
או שכה"ג גרע כיון שמה שתחת לגג באופן זה הוא מסולק
וחשיב כמאן דליתא.

לפ"ר היה נראה שגם את"ל שדעת המאירי כדעת הריטב"א,
מ"מ כיון שדעת רש"י דלא חשיב מחיצות הניכרות כשלא
עולות י"ט על הגג, וכנראה כ"ה גם דעת הראב"ד והרשב"א,
הכי קימ"ל. אבל הבית מאיר בסי' שע"ד ס"ד בסוף דבריו נקט
לדינא כ"א בריטב"א [ומשמע שכ"ה דעת הריטב"א], שאם
מחיצות עולות על הגג אפילו מעט חשיב מחיצות הניכרות
[ויל"ע אם לא ראה את דברי הרשב"א או דס"ל לחלק בין
הנושאים], וכן נראה שנקט בשו"ת אמרי יושר סי' ב' (שערי
עירובין עמ' י"ז). לפ"ז י"ל שכיון שבגידוד חמשה ומחיצה
חמשה מעט מהמחיצה ניכרת ברשות העליונה [עכ"פ
כשהמחיצה עולה ג"ט מעל לרשות], גם אם ראש המחיצה
בולט מעבר לגידוד לחוץ חשיב מחיצה הניכרת, ואמרינן גוד
אסיק.

תלתות במחלוקת החזו"א והאבנ"ז

ד) והנראה בזה, דהחזו"א בסי' מ"ד סק"ב כתב דמ"ש שמואל

נמצא לפ"ז, שמחיצה שגבוהה י"ט כלפי חוץ לרשות ולא
כלפי פנים הרשות [כגון שלפנים מהמחיצה מפלס הקרקע
גבוה יותר], דחשיב מחיצה מדין גידוד חמשה ומחיצה חמשה
דקימ"ל שמצטרפין כמבואר בשו"ע סי' שס"ב ס"ב, אם ראש
המחיצה עשוי כעין דף שבולט כלפי חוץ לרשות [אבן שפה]
כזה (ציור 1), או ששורת אבנים בולטת לחוץ יותר מהשורות
שתחתיה כזה (ציור 2), לכאורה להכרעת הבה"ל הבליטה
מבטלת את המחיצה גם אם הבליטה רק כלשהו, ולדעת
החזו"א אם הבליטה יותר מחצי טפח תבטל המחיצה.

צמחיה הבולטת מעל מחיצת גידוד

ב) לפ"ז ישנו מכשול מצוי, במחיצה כזו שגבוהה י"ט רק
מבחוץ, וצמחים צומחים צמוד למחיצה מבפנים, שמצוי
מאוד שהצמחים מטפסים ועולים על ראש המחיצה ועודפים
עליה כלפי חוץ כזה (ציור 3), דלכאורה מה שהענפים
בולטים כלפי חוץ הוא כגג הבולט על המחיצות שמבטלים
את המחיצות, וקשה מאוד להזהר בזה, וצ"ע למה לא עוררו
בזה הפוסקים בדין גידוד חמשה ומחיצה חמשה, אלא רק
בדין גג הבולט, ויתבאר לקמן.

אם די בהיכר מחיצה פחות מ"ט

ג) לכאורה יש לפקפק במה שנקטנו שגם בגידוד חמשה
ומחיצה חמשה שראש המחיצה בולטת מעבר לגידוד,
חשיב מחיצה שאינה ניכרת כגג הבולט, דבריטב"א פ"ט א'
לגבי מ"ש שם שלרב גגין המחוברים דינם כפרוצים אחד
לשני, דכיון שהמחיצות שבין הבתים אינם ניכרים על הגג
לא אמרינן בהו גוד אסיק, כתב הריטב"א שמשמע מרש"י
דאפילו אם הכותל בולט קצת ע"ג הגג, כל שאין כותל גבוה
י"ט על הגג חשיב אינן ניכרות, והביא שיש חולקים. כע"ז
כתב הריטב"א פ"ט ב' סד"ה אבל אין דיורים וכו' כלפי מ"ש
רב יוסף שאין הגדול נותר בגיפופים א"כ הגיפופים הם
מחיצות הניכרות על הגג, וכתב הריטב"א שנחלקו אם בעינן
י"ט על הגג, או דסגי שמחיצות הבית בולטות על הגג אפילו

מקור הלכה

סימן א'

אבן שפה או צמחיה הבולטים מעל גידוד ומחיצה
מחיצת גידוד שראשה בולט לחוץ

א) מבואר ברש"י צ' א' ד"ה קשיא וכו' וצ"ב א' ד"ה אף וכו'
ובתוס' פ"ט א' ד"ה במחיצות וכו' וברא"ש שם ס"ב, שבגג
הבולט מעל מחיצות הבית לא אמרינן גוד אסיק לגדרו ע"י
מחיצות הבית ואינו רה"י, ומסקנת תוס' דמ"מ כיון שהגג גבוה
י"ט אינו כרמלית אלא מקום פטור כדעת הירושלמי, ודעת
רש"י והרא"ש שהגג כרמלית [ועמ"ש"כ במאיר נתיבות שם
אות ל' - ל"ד]. הרשב"א צ' א' כתב בשם הראב"ד שלמרות
הבליטה הגג הוא רה"י, וכ"ה בעבוה"ק ש"ג סוף ס"א. בדעת
השר מקוצי שהובא בריטב"א שם נחלקו האחרונים, בשו"ת
שערי ציון סי' ד' (שערי עירובין עמ' ז', ט') כתב דס"ל כדעת
הראב"ד שחולק על כל החסרון של מחיצה שאינה ניכרת,
והחזו"א בסי' מ"ד סק"ג השיב על דבריו, ופירש שכונת
השר מקוצי על דרך הירושלמי וכמסקנת תוס', וכ"מ בתר"פ
שהביא את הירושלמי וכתב לכך פירש השר מקוצי וכו',
משמע שדבריו נאמרו מכח דין הירושלמי, עש"ה.

בשו"ע סי' שמ"ה סע' ט"ז פסק שהגג כרמלית כדעת רש"י
והרא"ש, והאר"ו ובהגרי"א שם פסקו כדעת תוס' שהגג מקום
פטור, והובא במ"ב שם סק"ו ובה"ל סי' שנה"ס ס"א ד"ה
וחלון וכו', ובמ"ב סי' שנה"ס סק"ח ושע"ה צ' אות ו' הכריע
כבהגרי"א. האחרונים נחלקו בשיעור הבליטה שמבטלת את
המחיצה, הבה"ל שם ד"ה גג וכו' הביא את דעת המ"א בסי'
שע"ד סק"ה דשיעור הבליטה ד"ט, ומאידך כתב הבה"ל בשם
הפמ"ג והנתיב חיים שסתימת הפוסקים משמע דאפילו
כ"ש אוסר, וכ"ה במ"מ סי' שע"ד ס"ד ד"ה כגון וכו' וק"נ על
הרא"ש פ"ט סי' אות א'. לדינא הקיל הבה"ל שם עד בליטת
ד"ט בצירוף דעת בהגרי"א וא"ר שבגג הבולט שגובה הרשות
עצמה הוא למעלה מעשרה טפחים לא נעשה כרמלית,
דאין כרמלית למעלה מ"ט [וכאמור במ"ב סי' שנה"ס סק"ח
ושע"ה צ' אות ו' הכריע לגמרי כשיטה זו]. ומשמע בבה"ל
שלא צירוף דעת הגרי"א יש להחמיר לפמ"ג, לפ"ז ברשות

שחלק ממחיצותיה הם גידוד עשרה והרשות עצמה
היא קרקע עולם, ובולטת מעט מעל מחיצת הגידוד,
להכרעת הבה"ל יש להחמיר שאפילו בליטה כלשהו
מבטלת את המחיצות ונעשה כרמלית. החזו"א בסי'
מ' סק"ו הסתפק בשיעור הבליטה, ומסקנתו להקל
בבליטה עד חצי טפח, ועיין מש"כ בזה בעמק החכמה
בענין מחיצה תלויה ובקיעת גדיים, דלפמ"ש"כ הבה"ל
בסי' שנה"ס ס"א ד"ה וחלון וכו' בשם המ"א והתו"ש
נדחה ראיית החזו"א שם.

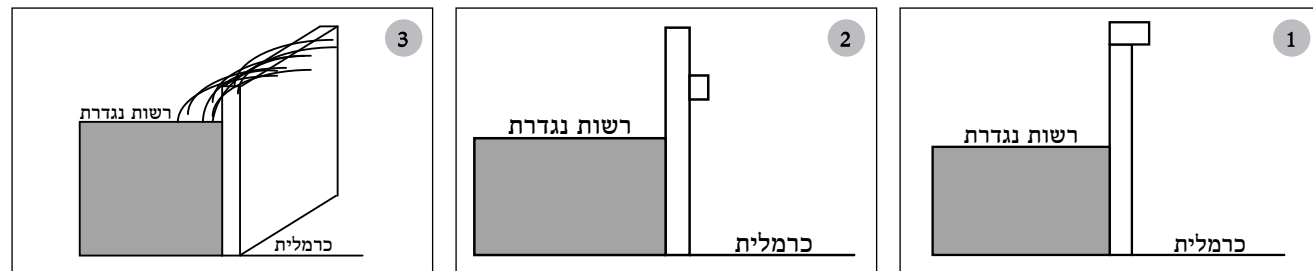

גוד אסיק לחלק בין הגגין, אינו גוד אסיק אמיתי של מחיצות, אלא שחלוקת הדיוורים שלמטה יוצרת חלוקה גמורה למעלה עד כדי כך דלא חשיב פרוצים זה לזה, כעין גוד אסיק, והוכיח כן מתוס' צ' א' ד"ה הכא וכו', וכ"מ בתרא"ש שם. ולפ"ו כתב החזו"א בס"י מ' סק"ז ד"ה והנה וכו' ובס"י מ"ד ססק"ג דמה שדנו תוס' והראשונים בגג הבולט הוא גם לשמואל, שהרי אין דיוורים תחת הבליטה לחלקה מיתר הגג, ולא שייך בזה גו"א אמיתי של מחיצות.

א"כ י"ל שמש"כ הריטב"א דסגי במחיצה פחות מ"ט להחשב מחיצה הניכרת, הוא רק לחלוק גג מחבירו שכח החלוקה הוא מכח חלוקת הדיוורים בבתי, רק דס"ל לרב דלא סגי בחלוקה זו כשאינו ניכר, ולזה כתב הריטב"א שדי בהיכר מחיצה שאינה גבוהה י"ט, אבל בגג הבולט שאין כח חלוקה של דיוורים, ובעינינו גו"א אמיתי של מחיצות, כלפי זה המחיצה שתחת הבליטה מסולקת וכמאן דליתא, וא"כ י"ל דלא די בהיכר בעלמא, וצריך על הגג מחיצה גמורה גבוהה י"ט [ולפ"ו מה שהביא הבי"מ את דברי הריטב"א לדינא, הוא כלפי טלטול כלי הבית ד"א על גג שלא יחשב פרוץ לגג חבירו, כמש"כ תוס' פ"ט א' ד"ה רב וכו', שגם זה חלוקת דיוורים, ולפמש"כ לקמן אות י"א יש לקיים את דינו של הב"מ גם בגג הבולט, אך לא מטעמיה].

ה) מאידך במהרש"א בגאו"ו אבהע"ו פ"ט א' משמע שהפסול בגג הבולט הוא רק לרב, וכ"מ מרהיטות לשון הרשב"א שם, ולפ"ו לכאורה הגוד אסיק לשמואל הוא גוד אסיק אמיתי של מחיצות, וכ"מ בשו"ת אבני"ז סי' רס"ג סק"ג, וממ"ש תוס' צ' א' ד"ה הכא וכו' בגגין השוין שלר"מ ור"ש לא אמרינן גו"א לחלקן כיון שהם רשות אחת, יסד האבנ"ז שגם גוד אסיק גמור של מחיצות לא אמרינן באמצע רה"י אלא רק בין שתי רשויות, כגון שאחד נעשה רה"י והשני נשאר כרמלית או רה"ר, לכן בגג הבולט י"ל גוד אסיק לשמואל כיון שהבליטה תשאר כרמלית, משא"כ בגגין השוין לר"מ ששניהם רה"י הם רשות אחת. עוד מבואר באבנ"ז סי' ער"ב אות ה' - ו' שהחסרון בגג הבולט אינו דחשיב סילוק מחיצות שלמטה, אלא שיש בגג הבולט סגי לריטב"א וסיעתו דסגי שהמחיצה תעלה על הגג מעט, פחות מ"ט [עכ"פ ג"ט], דאיכא הכירא ואמרינן גוד אסיק.

נמצא שבגידוד חמשה ומחיצה חמשה שראש המחיצה בולט לחוץ מעבר לגידוד, לדעת האבנ"ז וסיעתו, אם ננקוט כדעת הריטב"א כדברי הב"מ נראה דאמרינן גוד אסיק כיון שמעט מהמחיצה ניכרת ברשות העליונה, ולדעת החזו"א וסיעתו מחיצת הגידוד מסולקת מהרשות העליונה, וכל שהמחיצה אינה גבוהה י"ט מעל לרשות העליונה יש כאן פרצה. וכיון שלדעת החזו"א ברור דכה"ג לא חשיב מחיצה, וגם לאבנ"ז וסיעתו הדבר תלוי במחלוקת הנ"ל, נקטינן דכה"ג לא חשיב מחיצה.

לייסד שרק בליטה הנחשבת קרקע מעכבת גוד אסיק

(ו) ביחס לגידוד לעיל אות ב' בצמחיה הבולטת מעבר למחיצה, נראה שהשיחים הללו לא נחשבים כגג הבולט ואינם מבטלים את המחיצה, וטעמא דמילתא משום שמה שגג הבולט מבטל את מחיצות הבית הוא ענין של סילוק מחיצות, כמש"כ החזו"א סי' מ"ד סק"ה וסק"ז ד"ה ודע וכו', דכיון שהבליטה היא המשך של קרקע הגג, נמצא שקרקע הרשות נמשכת עד קצה הבליטה, ולכן אין המחיצות שתחת קרקע הרשות גודרות את הרשות שמעליה, לפי שקרקע הרשות מסלקת את המחיצות שתחתיה. וכ"ה בלשון הריטב"א מ"ד ב' שהביא החזו"א שם, שביאר שמערה שתוכה רה"י, מ"מ "גגה רשות הרבים גמורה הוא כי שוה הוא לרה"ר וכו", עכ"ל, דהיינו מה שגג המערה הוא המשך שוה לקרקע רה"ר זה מה שעושה סילוק למחיצות הרה"י שתחתיו.

א"כ צמחיה הגדלה ברה"י וענפיה בולטים מעבר למחיצות, כנ"ל, על מנת להחשיב ענפים אלו כגג הבולט צריך שענפים אלו יחשבו כקרקע הרשות, ואם הענפים לא מספיק קשים שאדם בינוני יוכל לעמוד עליהם, אין ענפים אלו נחשבים המשך של קרקע הרה"י, כעין מ"ש בסוכה י' א' דסוכה תחת סוכה התחתונה פסולה כשיכולה לקבל כרים וכסתות של עליונה, וכ"ה בשו"ע סי' תרכ"ח ס"א, וכתב שם המ"ב סק"ב בשם הבי" שבלבד הכרים וכסתות צריך שיהיה ראוי לקבל אדם היושב שם ואוכל סעודתו, דהיינו שלהחשב קרקע של סוכה צריך שיהיה ראוי להעמיד אדם כדרך אכילתו עם כרים וכסתות, וא"כ הדעת נותנת שגם כלפי שם רשות, להחשב קרקע רשות צריך שלכה"פ יהיה ראוי שאדם בינוני יוכל לעמוד עליו.

מקור נוסף דלא חשיב קרקע כשאינו ראוי שאדם יעמוד עליו, ממש"כ בפייהמ"ש לר"מ בפ"ו ממקוואות מ"א בהא דתנן התם שעוקת המערה אין מטבילין בה א"כ היתה נקובה כשפופרת הנוד, אר"י בזמן שהיא מעמדת

עצמה וכו', ופירש הר"מ שהעוקה היא חפירה תחת שטח המקוה דחשיב כבור לעצמו, ולכן כדי להתחבר למקוה צריך חיבור כשפופרת הנוד, א"כ הקרקע המבדילה בין המקוה לעוקה הוא גשם דק מן העפר שאם יעמוד עליו הטובל תיפול הקרקע והעוקה תתחבר למקוה, שאז חשיבי כמקוה אחת אע"פ שאין ביניהם חיבור של שפופרת הנוד. הרי מבואר שקרקע שתפול כשיעמדו עליה לא חשיבא קרקע.

וכן שמעתי מהגר"נ קרליץ שליט"א בביאור מש"כ החזו"א בקיצור דיני כלאים אות כ"ז, אם אינו רוצה להרחיק (בין זרעים לגפן) וכו' יעשה גדר ביניהם [גובה הגדר - עשרה טפחים (97 צמ). מהארץ, ואין הזרעים מבטלים אותן] וכו', עכ"ל. וביאר הגר"נ שליט"א שהזרעים לא מבטלים את גובה המחיצה, ולא חשיבי כקרקע שנערמה ליד המחיצה שממעטת את גובה המחיצה, משום שהזרעים לא חשיבי כקרקע כיון שאינם ראויים להעמיד אדם העומד עליהם.

ואין לומר שרה"י ששיעורה דע"ד טפחים ע"כ אינו מקום הראוי לאדם, שהרי גברא באמתא יתיב, ומקומו של אדם הוא ד' אמות, דד"א הוא מקום הראוי לאדם בשכיבה, ואמתא הוא מקום הראוי לעמוד בריוח, ומ"מ סגי בד"ט לאדם לעמוד עכ"פ בדוחק, ומסתבר שכנגד זה שרה"ר הוא מקום המשמש בנ"א רבים להילוך וכו', רה"י הוא מקום המשמש אדם יחיד לעמוד ולהשתמש שם, וצריך שיהיה ראוי לאדם לעמוד בו עכ"פ בדוחק.

ולכן ענפים שאינם מספיק קשים שאדם בינוני יוכל לעמוד עליהם לא חשיבי קרקע, וכיון דלא חשיבי קרקע אינם מסלקים את המחיצה שתחתיהם, דבזה המחיצה לא נחשבת כמחיצה שתחת הקרקע, אלא דמי למי שפרס סדין ע"ג מחיצה, שאע"פ שע"י המחיצה לא ניכרת לא נתבטלה המחיצה [ולכן גם באופן שהסדין עצמו לא ראוי למחיצה לא נפרצה הרשות], דרך בקורה אמרו בגמ' י"ד א' שאם פרס עליה מחצלת נתבטלה הקורה דהא מיכסיא, דקורה הוי משום הכירא, ובמכסיא ליכא הכירא, אבל מחיצה גמורה לא מתבטלת בזה שמכוסה ואינה ניכרת, דאין כאן אלא מחיצה מכוסה דאכתי חשיבא מחיצה, ולא נעשתה למחיצה תת קרקעית שהיא כמאן דליתא. וכיון שלא נסתלקה בזה המחיצה שפיר אמרינן בה גוד אסיק, והמחיצה גודרת את הרשות העליונה. ולפ"ו מש"כ הריטב"א פ"ט א' ד"ה במחיצות וכו' וצ' א' ד"ה ואמרינן וכו' שהנידון בגג הבולט הוא שנותנים בסוף הגג שום כיוסו הבולט כעין גגין של רעפים שלנו וכו', האי "שום דבר בולט" היינו שהוא מספיק חזק שאדם יוכל לעמוד עליו, והיינו כעין גגין של רעפים.

ענפים קשים הבולטים מעבר למחיצה

(ז) יש מקום לומר עוד שגם אם הענפים קשים שאדם בינוני יכול לעמוד עליהם, מ"מ לפי צורת הענפים מול צורת קרקע הרשות ניכר שאינם המשך קרקע הרשות אלא ענפים הגדילים על קרקע רה"י, וכיון שאינם קרקע הרשות אין בכוחם לעשות סילוק מחיצה, דרך קרקע הרשות עושה סילוק למחיצות שתחתיה, ולא סתם ענפים הגדילים מעל מחיצה [עיין חזו"א סי' ה' סק"ד דרך כותל ד' אמות עושה סילוק מחיצה לענין דין קורה ע"ג כתלי מבוי, דלסילוק בעינן מחיצה חשובה, וע"ע שם סי' ז' סק"ג]. וכיון שאין הענפים עושים סילוק מחיצה, הרי הגוד אסיק בוקע ועולה דרך הענפים וגודר את כל הרשות.

אך אע"פ שיש לזה מקום בסברא, צריך ראייה שלסילוק ע"י קרקע יש תנאי שגם בצורתו יחשב חלק מהקרקע, הדדעת נוטה שכל שבמהותו יש לדבר הבולט התנאים הנדרשים לשם קרקע, חשיב המשך קרקע הרשות ומסלק את הגוד אסיק, אע"פ שבצורתו נראה כקרקע חדשה ולא כהמשך קרקע הרשות, ואין להקל בזה ללא ראייה ברורה.

גם לאבנ"ז צריך כיסוי חשוב לבטל גוד אסיק

(ח) בשו"ת אבנ"ז או"ח סי' רב"ע אות ה' - ו' נראה שביאר את החסרון בגג הבולט באופן אחר ממש"כ לעיל אות ו', דהיינו שאינו דין כללי במחיצות משום סילוק מחיצה, אלא שהוא דין מסוים במחיצת גוד אסיק, דלא אמרינן גוד אסיק כשהמחיצה לא ניכרת, ולפי דבריו אכתי י"לע אם אמרינן גו"א כשהמחיצה אינה ניכרת מחמת ענפים שאין אדם יכול

לעמוד עליהם. אמנם נראה שגם לפי דבריו לא כל דבר שמסתיר את המחיצה מונע מלומר גוד אסיק, ואם ישתלשל סדין מהגג על מחיצות הבית (ציור 4), גם אם יהיה מונח שם בקביעות לא יעכב מלומר גו"א ממחיצת הבית שתחתיו, ולכן גם אם הסדין נד ברוח ואין לו תורת מחיצה [דבאינו נד אפשר לומר גו"א מכוחו], אכתי גג רה"י ע"י גו"א ממחיצות הבית, ומסתבר שגם לדעתו רק כשהמחיצה מכוסה ע"י קרקע הגג, רק זה חשוב להחשיב את המחיצה כאינה ניכרת לגבי גוד אסיק. ומה שהוכיח האבנ"ז שם ממחיצה המכוסה במי הים, משום שבמידת מה הים חשיב כקרקע כדחזינן שלגבי אויר כרמלית ממיא משחינן כמבואר בשו"ע סי' שמ"ה סי"ח, אע"פ דמיא לא מבטלי מחיצתא, וע"ש במ"א סק"ד, א"כ מסתבר שגם אם מחיצת הגידוד של הרשות מכוסה בענפים שאינם מספיק קשים שאדם בינוני יוכל לעמוד עליהם דלא חשיבי כקרקע, מחיצת הבית חשיב כה"ג כמחיצה הניכרת, ואמרינן בה גוד אסיק לגדור את הרשות שלמעלה.

לפמשנ"ת לעיל אות ה', בגידוד חמשה ומחיצה חמשה שענפים צומחים לחוץ מעבר למחיצה, בלא"ה אין בכה"ג חסרון של גג הבולט לדעת האבנ"ז, כיון שלדעתו י"ל דסגי בהיכר של מקצת מחיצה [להכרעת הב"מ], וכל מה שכתבנו כאן הוא להכשיר לדעת האבנ"ז אפילו בגידוד י"ט שאין כלל מחיצה מעל קרקע הרשות העליונה או שהמחיצה הניכרת היא פחות מג"ט, שגם בכה"ג יש להכשיר את המחיצה למרות שענפים צומחים מעבר למחיצה לחוץ באופן הנ"ל.

מרבז הבולט חוץ לגג

(ט) לפ"ו נראה עוד שגג שצמוד אליו מרבז לאורך הגג (ציור 5), אע"פ שהמרבז צמוד לגג וממשיך את הגג כבליטה היוצאת מהגג, כיון שהמרבז לא מספיק חזק שאדם בינוני יוכל לעמוד עליו לא חשיב המשך קרקע הגג, ואינו מסלק את המחיצה שתחתיו, והיא בוקעת ועולה מדין גו"א וגודרת את הגג, בין לחזו"א ובין לאבנ"ז. תדע שהרי מרבז הצמוד לגג היתה תופעה מצויה מאוד בזמן הגמ' והראשונים והאחרונים, ואילו ע"י מרבז היה הגג נהיה כרמלית לא היו הראשונים והאחרונים סותמים בזה. וביותר מבואר כן בשו"ע סי' שני"א ס"א דאיירי במזחילה [מרבז] הסמוכה לגג, ומפורש שם שהגג נשאר רה"י, וזה ראייה לדברינו שאם אין לבליטה תורת קרקע אינה מבטלת את הגוד אסיק.

הדברים מפורשים יותר בנתיב חיים שם למ"א סק"ה שדן במש"כ המ"א שם שהמזחילה חשיבא חורי רה"י, וכתב הנתיב חיים דלתוס' פ"ט א' ד"ה במחיצות וכו' שבגג הבולט למרות הבליטה, עיקר הגג נשאר רה"י [כהבנת הרבה אחרונים בתוס'], ואע"כ הבליטה היא כרמלית [והגג נאסר משום שפרוץ לכרמלית], מוכח שבליטה מהגג לא נעשית חורי רה"י [ועיין בחי" אבהע"ו פ"ט א' ובחזו"א סי' מ' סק"ו], ואילו לרש"י שבגג הבולט עיקר הגג אינו רה"י אין ראייה שבליטה לא נעשית חורים, וא"כ במזחילה שהגג נשאר רה"י י"ל שהמזחילה היא חורי רה"י כמש"כ המ"א שם. הרי להדיא בדבריו שגג שבולט ממנו מזחילה אינו כגג הבולט והגג נשאר רה"י, ע"כ מהטעם שכתבנו שהמזחילה לא חשיבא קרקע, ואינה מסלקת את מחיצות הבית מלעשות גו"א לגג, ואע"כ מזחילה נעשית חורי רה"י, דלהעשות חורים א"צ קרקע דהחור אינו עיקר הרשות. ומש"כ הנתיב חיים שלתוס' המזחילה אינה חורי רה"י, אין כוונתו שלדעתם המזחילה כרמלית והגג נאסר מכחה, אלא כוונתו שכיון שאינו רה"י אין לאסור לטלטל ממנו לרה"ר שלצידו.

מתי אבן שפה מבטלת גוד אסיק

(י) בגידוד חמשה ומחיצה חמשה שיש אבן שפה ע"ג המחיצה הבולטת כלפי חוץ (ציור 1), נראה דכשאין ברוחב האבן שפה ד' טפחים [ביחד עם גב הכותל], והיא גבוהה ג"ט מקרקע הרשות, אין האבן הבולטת מסלקת את המחיצה שתחתיה, דכיון שאין ברוחב האבן ד"ט היא לעצמה לא חשיבא קרקע רשות, וכיון שהיא גבוהה ג"ט מיתר הרשות גם אינה נחשבת להמשך קרקע הרשות, כמ"ש ע"ח א' עמוד ברה"ר גבוה י' ורחב ד' ונעץ בו יתד כ"ש מיעטו וכו' ובגבוה ג' וכו' [ומ"ש שם שבחזי למיתלי ביה מידי מצטרף, מ"מ אינו עיקר קרקע הרשות], וכיון דלא חשיב קרקע רשות לא חשיבא לסלק את המחיצה שתחתיה, כמשנ"ת שבין לחזו"א ובין לאבנ"ז רק

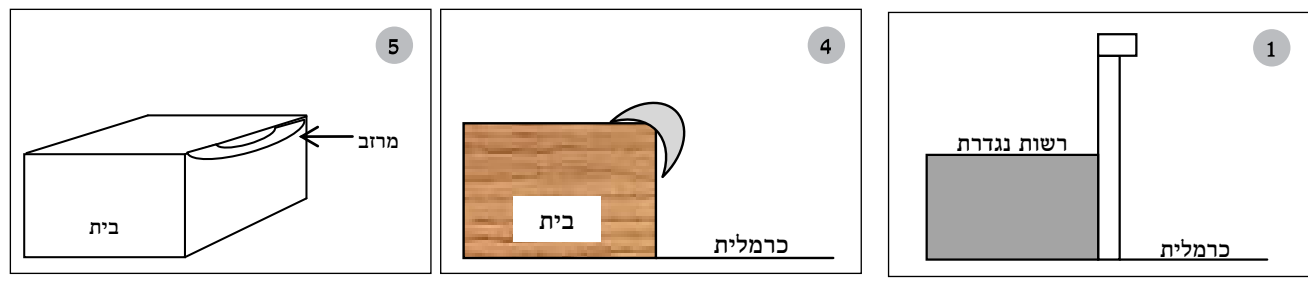

הגידוד, אלא דס"ל שגם האויר נעשה רה"י מכח מחיצות הגידוד עצמו ללא גו"א.

וכן נראה דעת הרשב"א בעבוה"ק ש"ג ס"א, דאע"פ שכתב שם בסוף דיני רה"י שגם בעמוד אוירו הוא רה"י, מ"מ משמע שם שאינו משום שאמרינן גוד אסיק, אלא הוא דין בכל רה"י דאמרינן שעולה על לרקיע. וכ"מ שם בתחילת דיני רה"י שכתב הרשב"א איזהו רה"י וכו', קופה שהיא גבוהה עשרה ורחבה ד' ונתונה ברה"י חולקת רשות לעצמה והרי היא כרה"י, שכל שהוא גבוה י' ורחב ד' הרי זה רה"י, לפיכך עמוד ברה"י גבוה י' ורחב ד' הרי זה רה"י וכו', עכ"ל. ממש"כ הרשב"א שכל שהוא גבוה וכו' לפיכך וכו', משמע שמה שהעמוד רה"י זה בגלל היותו גבוה י"ט ורחב ד', דהיינו מחיצת הגידוד, ולא בגלל גו"א. בהמשך דבריו שם כתב הרשב"א: עמוד ברה"י גבוה י' ורחב ד' ואין בעיקרו ד', אם יש בקצר שלו רוחב ג' הרי זה נידון כרה"י, דכל שהקצר שלו עבה כזה אומרים גוד אחית המחיצות, עכ"ל. מסתימת לשונו משמע שסגי בגוד אחית בלבד לעשותו רה"י, דהיינו להוריד מחיצות המטה לעשותו כעין גידוד, וא"צ אח"כ לשוב ולומר גוד אסיק.

כע"ז מבואר במאירי סוכה ד' ב' כתב שם שלא אומרים גוד אסיק בעמוד גבוה י"ט, דהוה מחיצות שאינם ניכרות, ומה שחשיב רה"י הוא משום שמקום גבוה י"ט ורחב ד' הרי הוא מופלג ומובדל מרה"י, ונעשה ע"י לרה"י אף בלא מחיצות. נמצא שלדעת רוב הראשונים, דהיינו רב האי גאון, הרמב"ם, הרמב"ן, הרשב"א, הר"ן ורי"ו, התל נעשה רה"י ע"י מחיצות הגידוד אף בלא גוד אסיק, דהיינו שלא רק מחיצות העולות י"ט מעל לרשות גודרות אותו, אלא גם מחיצות היורדות י"ט למטה מהרשות, גם הם גודרות אותו ונעשה רה"י על ידם [ולדעת המאירי אינו מחמת מחיצות כלל], ורק לדעת רש"י שלפנינו (והרי"י מיגאש) אין הגידוד גודר את התל, ונעשה רה"י רק מכח גו"א, והראב"י והר"ן הביאו שדעת רש"י כדעת הרמב"ן ודעימיה.

אמנם המ"ב ס"י שמ"ה סק"ס כתב דמה שנעשה גג רה"י היינו משום דאמרינן גוד אסיק מחיצות התחתונות למעלה, ונמצא הבית מוקף למעלה מארבע צדדים, וזה לא שייך אלא היכא שהמחיצות ניכרות לעומד על הגג, משא"כ כשהגג מכסה את המחיצות לא שייך גוד אסיק, וממילא כיון דאין לו מחיצות אינו רה"י וכו', עכ"ל. מבואר בדבריו שנקט כשיטת רש"י דגג ועמוד נעשה רה"י מכח הגוד אסיק, ובלא גו"א אין בכח הגידוד לגודרו לעשותו רה"י, וצ"ע שנקט כרש"י נגד הני ראשונים.

אין בזה נ"מ לגידוד דידן

יח) אמנם נראה שאין בכל זה נ"מ לגידוד דידן ברשות שיש לה מחיצה שאינה גבוהה י"ט מצד הרשות אלא רק מצד חוץ, דחשיב מחיצה מדין גידוד חמשה ומחיצה חמשה דקימ"ל דמצטרפים, ואבן שפה בולטת ע"ג המחיצה כלפי חוץ, ורוחב האבן הוא ד"ט [או שאינה גבוהה ג"ט מקרקע הרשות שמצטרפת לקרקע], שכתבנו לעיל שכיון שאבן זו שרחה ד"ט חשיב קרקע רשות ומסלקת את המחיצה שתחתיה. לא מיבעי אם מה שגידוד בכחו לגדור את הרשות זה רק מדין גוד אסיק, כשיטת רש"י הנ"ל, כיון שיש לאבן זו חשיבות של קרקע הרי הוא מסלק ועוצר את הגו"א של הגידוד מלעלות, שהרי הוא בולט על הגידוד, וכיון שאין כאן גוד אסיק לא מהני מחיצה זו לכל הרשות והוה פרצה. גם לראשונים שחולקים על רש"י וסוברים שהגידוד עצמו בכוחו לגדור אף בלא גו"א, מ"מ היחס בין הגידוד לרשות הוא דרך האויר שמעל למחיצה, וכיון שיש שם קרקע רשות שבולטת והגידוד תחתיה, הרי הגידוד מסולק מהרשות שלמעלה ואינה נגדרת על ידו.

אם מחיצת מדרגות כגן הבולט

יט) בקונטרס פלס הרים אות לי - ל"ב התבאר בעה"י שמדרגות שעולות י"ט תוך ד"א, ועומק כל מדרגה פחות מד"ט, דינו כחל המתלקט דחשיב כמחיצה, וע"ע בחזו"א סי' א' סק"ע שכתב דסולם תורת מחיצה עליו באין רוחב השליבות ג"ט, ואפשר דבשיעור ד"ט תליא מילתא וכו', עכ"ל. ובסי' קי"א סק"ד נקט דתליא בד"ט, והיינו מדרגות. ויש לדון ברשות גבוהה שנגדרת ע"י מדרגות היורדות ממנה לרשות שחוצה לה, והמדרגות בניויות באופן שכל מדרגה עודפת מעט מעל המדרגה שתחתיה [כפי המדרגות המצויות היום] (ציור 7),

בוקע דרך דבר המפסיק אע"פ שאינו קרקע רשות. אמנם נראה דשאני התם שיש לגג המפסיק חשיבות גג, והוא נעשה גג הפתח במקום זה ומעכב את הגו"א [וגם כשא"א לעמוד עליו כגון גג מיירעה או ענפים רכים שצמחו בין המזוזה למשקוף וקבועים שם, מ"מ חשיב גג כל שראוי לקירוי כמבואר בסוכה י' א' בסוכה תחת סוכה, שאם תחתונה לא יכולה לקבל כרים וכסתות של עליונה דעליונה פסולה דלא חשיב קרקע, אבל תחתונה כשירה דחשיב סכך וגג אע"פ שא"א לישב עליו כיון דמ"מ עושה קירוי, וכיון דחשיב קירוי מפסיק בין המזוזה למשקוף], משא"כ בניד"ד דמה שחשיב כגג של הרשות התחתונה אינו מעכב מלומר גו"א לרשות העליונה, אלא רק מה דחשיב קרקע הרשות העליונה הוא שמסלק את המחיצה ממנה ומעכב מלומר גו"א, ולזה צריך חשיבות של קרקע רשות כנ"ל.

אמנם לפ"ז נראה שרק אם יש לגג המפסיק חשיבות גג, דהיינו שגודלו דע"ד טפחים או לכה"פ טפח על טפח, אז יש לו חשיבות לעכב את הגו"א, דבלא"ה הגו"א בוקע ועולה דרכו, וכן שמעתי מהגר"ן קרליץ שליט"א שגג המפסיק בצוה"פ בין המזוזה למשקוף, שאין בגג טפח על טפח, אינו פוסל. אמנם מהגר"י ש' אלישיב שמעתי שגם גג כלשהו פוסל, וכנראה ס"ל לחשיבות גג אין שיעור. ועיין מש"כ בזה בעמק החכמה בענין כיפה שלא עולה ג"ט, בהא דלא אמרינן גו"א דרך דבר מנשי.

טו) דעת החזו"א בסי' ז' סק"יג שהפסול בגג המפסיק בצוה"פ בין המזוזה למשקוף אינו משום שמעכב מלומר גוד אסיק, אלא משום שהגג שמעל לחי הוא המשקוף של צוה"פ במקום זה, ומסלק את החבל שמעליו מלהיות המשקוף במקום זה, ונמצא שהמשקוף עשוי משני חלקים, בתחילתו הגג ובהמשך החבל, והחלקים מופסקים באויר שביניהם דלא חשיב משקוף ככה"ג דהוי פתחי שימאי וגרע מיניה, ולפי דבריו אין זה ענין לניד"ד ששם הסילוק הוא זה שחשיב כמשקוף, ולא זה שמעכב את הגו"א מלעלות, ולדבריו שלפסול צריך שגג המפסיק יסלק את החבל שמעליו מלהחשב כמשקוף מסתבר יותר שזוהו צריך דבר חשוב, וא"כ גג שאין בו לכה"פ טפח על טפח שאינו חשוב נראה יותר שלא יפסול משום גג מפסיק.

אם עמוד נעשה רה"י משום גוד אסיק

טז) במה שנקטנו כדבר פשוט דהא דגג או גידוד חמשה ומחיצה חמשה נעשה רה"י הוא משום דאמרינן גוד אסיק, כ"מ ברש"י שבת ו' ב' ד"ה קמ"ל וכו' שכתב זוהי שנגמר מנין מחיצות שלה שיש לה מחיצות מכל צד וכו', וכן גדר דאמרינן מד' צדדין גוד אסיק פני המחיצה על ראשו ונמצא ראשו מוקף מד' צדדים וחללו ד' וכו', עכ"ל. משמע מרש"י שמה שעמוד גבוה י"ט נעשה רה"י הוא משום דאמרינן גוד אסיק מחיצה, וכאילו יש מחיצות גבוהות י"ט העומדות עליו. אבל בלא גו"א לא היה רה"י, דלא סגי בזה שיש גידוד י"ט היורד מפני התל לרה"י שסביבו, דס"ל לרש"י דמצד הגידוד עצמו לא נעשה התל מוקף, רק שמחמת הגידוד אמרינן גוד אסיק, ומחיצות הגוד אסיק הם שגודרות את התל ועושות אותו לרה"י. וכ"ה להדיא ברש"י עירובין פ"ט א' ד"ה כו"ע וכו' דדמו לעמוד ברה"י דהוי רה"י משום גוד אסיק, משוך והעלה, עכ"ל. הרי להדיא שעמוד הוי רה"י רק מכח מחיצות הגוד אסיק (וע"ע שו"ת הר"י מיגאש סי' כ"ד).

יז) מאידך, דעת הרמב"ן בשבת צ"ט ב' [הובא גם ברשב"א שם] דאע"פ שעמוד גבוה י"ט ורחב ד' הוי רה"י, ה"מ קרקע העמוד בלבד, אבל האויר שמעל העמוד אינו רה"י, ובחדושי הרשב"א שם הביא כן גם בשם רב האי גאון, וכ"ה בר"י נ"ב ח"ו, ובחי' הר"ן [הנדפסים ע"ש הריטב"א] שבת צ"ט ב' [הר"ן שם כתב שכ"ה גם דעת רש"י, וכן בראב"י סי' ר"א כתב כן בשם רש"י, וצ"ע דלפמשינת דעת רש"י אינו כן].

בחדושי הגר"ח הלוי בפ"ד מהלכות סוכה הי"א ובשו"ת אבני"ז או"ח סי' ער"ב אות ו' ביארו את דעת הרמב"ן דס"ל דלא אמרינן גוד אסיק אלא במחיצות הניכרות על הרשות, ולכן אע"פ שקרקע התל הוי רה"י, היינו בלא גוד אסיק אלא משום שמחיצת הגידוד גודרת את קרקע התל, אבל כדי שאויר התל יהיה רה"י בעיני גוד אסיק, שהמחיצות יעלו ויגדרו את האויר, ובוזה ס"ל לרמב"ן ודעימיה דבתל לא אמרינן גוד אסיק, וכן מבואר במאירי בשבת צ"ט ב' בבאור דעת הרמב"ן.

בחדושי הגר"ח שם דייק מהרמב"ם פ"ד מסוכה הי"ד דגם לדעתו לא אמרינן בתל גוד אסיק מחיצתא, והוי רה"י מכח מחיצות

קרקע רשות חשיבא לסלק או לכסות את המחיצה שלא לומר בה גו"א, ולכן באופן זה הגוד אסיק בוקע ועולה דרך האבן וגודר את הרשות שלמעלה. ובכה"ג גם הבליטה שחוץ לגוד אסיק תהיה רה"י מדין חורי רה"י, כמבואר בחי' אבהע"ו פ"ט א' [דבכה"ג הרשות לא נאסרת מחמת החור], וכ"ה לדעת החזו"א בסי' מ' סק"ו, ועיין נתיב חיים בסי' שני"א למ"א סק"ה. אבל אם האבן שפה רחבה ד"ט שאז האבן לעצמה חשיבא כקרקע רשות, או כשהקיר שעליו האבן [בצירוף גובה האבן] לא גבוה ג"ט מקרקע הרשות שאז שטח האבן מצטרף ליתר הקרקע של הרשות, בכה"ג שיש לאבן תורת קרקע רשות הוה כגג הבולט ומסלק את המחיצה שתחתיו, ולא אמרינן בה גוד אסיק לגדור את הרשות שמעליה וחשיב כפרצה.

מה בכוחו לחלק את הבליטה מהגג

יא) לעיל אות ג' - ה' הבאנו שמבואר בריטב"א שכדי שהמחיצה תחשב מחיצה הניכרת לחלוק דיורים שעל הגג שלא יאסרו זה על זה, סגי שהמחיצה עולה מעט מעל הגג [וי"א ג"ט] וא"צ שתעלה י"ט, ולרש"י, הראב"ד והרשב"א צריך שתעלה י"ט, והאחרונים נקטו כדעת הריטב"א. אבל הבאנו שהאחרונים נחלקו אם גם לגבי גג הבולט סגי לדעת הריטב"א בהיכר מחיצה פחות מ"ט, ושיש להחמיר בזה.

לפמשינת" כשבליטת הגג שחוץ למחיצה היא פחות מד"ט, והמחיצה עולה ג"ט על הגג, יש לדון להתיר מטעם אחר גם לדעת רש"י, דאע"פ דלא סגי שרק ג"ט מהמחיצה ניכרים, מ"מ י"ל שמכח מחיצת ג"ט, הבליטה נפרדת משאר הגג ולא חשיבא המשך קרקע הגג, וא"כ אין בה ד"ט כשיעור רשות, ואין בכוחה לסלק את הגו"א של מחיצת הבית, ולא דמי למחיצה הבולטת באמצע הגג שהגג רחב ד"ט בכל אחד מצידי המחיצה, ולכן מסלקים את מחיצת הבית, וכל הנידון להכשיר הוא מכח מה שניכר כמה טפחים מהמחיצה על הגג, ובוזה ס"ל לרש"י דבעינן מחיצת י"ט ניכרת. מאידך י"ל שכיון שביתר הגג הרי יש ד"ט, והבליטה שווה ליתר הגג, והמפריד בין הבליטה לגג הוא רק מחיצה פחות מ"ט, כיון דלא חשיב מחיצה אינה חולקת את הבליטה מהגג, ונחשבת המשך קרקע הגג ומסלקת את הגו"א [ולא דמי לגידוד הנ"ל באות י' שהבליטה עצמה גבוהה ג"ט מיתר הגג, ובוזה אינו מצטרף ליתר הגג, משא"כ כאן שהבליטה שוה ליתר הגג].

אע"פ שיש להסתפק בדבר, מ"מ כיון שלדעת האבני"ז וסיעתו בלא"ה יש לצדד להתיר ככה"ג כמשינת" לעיל אות ה', ומרהיטות לשון הב"מ בסי' שע"ד ס"ד בסופו נראה שהתיר ככה"ג, לכן במקום הצורך נראה להקל בזה. אמנם שלא במקום הצורך ראוי להחמיר דאפילו לאבני"ז וסיעתו אינו פשוט להתיר, שהרי לרש"י לא חשיב מחיצה הניכרת כשהיא פחות מ"ט, וכנראה כ"ה גם דעת הראב"ד והרשב"א כמשינת" לעיל אות ג', רק שהאחרונים נקטו בזה כדעת הריטב"א.

אבן רחבה ד' שמחולקת במעקה

יב) מ"מ בגידוד חמשה ומחיצה חמשה שיש עליו אבן שפה בולטת לחוץ, אם האבן שפה גבוהה ג"ט מקרקע הרשות, אע"פ שיש ברוחב האבן ד"ט, אם ע"ג האבן יש מעקה גבוה ג"ט החולק את המקום ד"ט לאורכו שאין בשום צד ד"ט [ואינו משלים את גובה המחיצה ל"ט] (ציור 6), בזה מסתבר שממעט את המקום ד', ולא חשיב כה"ג קרקע הרשות, ואינו מסלק את המחיצה ואמרינן גוד אסיק, אבל אם המעקה גבוה פחות מג"ט מסתבר שאינו חולק את המקום ד' וחשיב קרקע רשות ומסלק את המחיצה, ולא אמרינן גו"א.

מתי אבן הבולטת מהגידוד מבטלת גוד אסיק

יג) בגידוד חמשה ומחיצה חמשה שיש שורת אבנים שבולטת לחוץ (ציור 2), אם הבליטה נמוכה ג"ט מראש הכותל שנידונת לעצמה, אם אינה בולטת ד"ט מהכותל לא חשיבא קרקע רשות ואינה מסלקת את המחיצה ואמרינן גו"א. אבל אם בליטת האבן תוך ג"ט לגב הכותל מצטרפת אליו, ואם בצירוף שניהם יש רוחב ד"ט חשיב קרקע רשות ומסלק את המחיצה שתחתיו ולא אמרינן בה גו"א, ואם בצירוף שניהם אין רוחב ד"ט לא חשיב קרקע רשות, ואינו מסלק את המחיצה שתחתיו ואמרינן בה גו"א.

מאי שנא מגג המפסיק בצורת הפתח

יד) במה שנקטנו שאם אין לבליטה חשיבות קרקע רשות אינו מעכב את הגוד אסיק שבוקע ועולה, לכאורה יש להקשות ממש"כ הט"ז בסי' שס"ג סק"ט לגבי צוה"פ, שאם יש גג המפסיק בין הלחי למשקוף צוה"פ פסולה ואין עושין צוה"פ בענין זה, וצריך שיפתח נקב גדול בגג שהמזוזה תהיה מכוונת תחת המשקוף ללא הפסק, ולכאורה כוונת הט"ז שהגג מעכב מלומר גו"א ואין המזוזה מתקשרת למשקוף ולכן צוה"פ פסולה, הא קמן שגו"א אינו

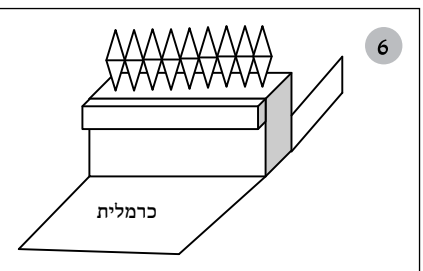
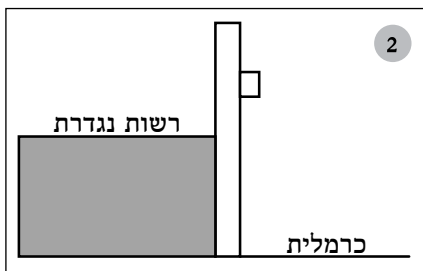
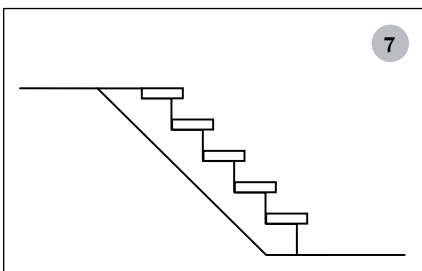

לכאורה הוה כג הבולט כלשהו דלא מהני מחיצת גידוד כמשנ"ת. ואע"פ שכל מדרגה פחות מד"ט, ונתבאר לעיל אות י' שאם המשטח שממנו יוצאת הבליטה אינו רחב ד"ט דלא חשיב קרקע רשות, אינו מסלק את המחיצה שתחתיו ואמרינן גוד אסיק, מ"מ כיון שהפרש הגובה שבין המדרגות פחות מג"ט מצטרפים שני מדרגות יחד וחשיבי קרקע רשות של ד"ט. אע"פ שנתבאר בפלס הרים שם שלגבי מש"כ תרה"ד סי' ע"ה והחזו"א שם ששטח דע"ט באמצע תל המתלקט מפסיק את גובהו, לענין זה אין שני מדרגות מצטרפות לד"ט, שאני דין זה משום שתרה"ד שם ביאר שמה שמקום ד' באמצע תל המתלקט מפסיק את גובהו, משום דמקום ד' הוא נח לעמוד ולהתעכב עליו כמש"כ תוס' ע"ז ב' ד"ה אם וכו', לכן לזה בעינן שיהיה מקום ד' נח במציאות לעמוד ולהשתמש שם כאחד, ולזה לא מצטרפים המדרגות יחד כיון שלעמוד על שני מדרגות יחד הוי לא נחא תשמישתיה, ואין כאן מקום ד' שנח לעמוד ולהתעכב עליו כמשנ"ת שם, אבל לגבי דין סילוק של גג הבולט שתלוי בשם רשות שפיר מצטרפים שני מדרגות יחד לשיעור ד"ט, ויש לו לסלק את המחיצה שתחתיו ולא אמרינן גו"א.

אכן נראה [שבמדרגות רגילות] אין הבליטה מסלקת את מחיצת המדרגות כיון [שבאופן הרגיל] המרחק בגובה בין קצה הבליטה למדרגה שתחתיה פחות מג"ט, הרי ככה"ג אמרינן לבוד מזה לזה, וכאילו מחיצת המדרגה בקצה הבליטה, וא"כ הבליטה אינו עודפת על המחיצה ואינה מסולקת, ושפיר אמרינן בה גוד אסיק לגדור את הרשות שמעליה.

העולה לדינא לפי מה שנתבאר

א. גג גבוה י' טפחים ובולט מעל מחיצות הבית לא אמרינן גוד אסיק והגג אינו רה"י. לדעת השו"ע הגג כרמלית, ולדעת בהגר"א והא"ר הגג הוא מקום פטור, והכרעת המ"ב כדעת בהגר"א. עוד כתב הבה"ל שגם המחמיר לדעת המחבר כשהבליטה פחות מד"ט יש להקל.

ב. משמע בבה"ל שמה שהקיל כשהבליטה פחות מד"ט זה רק בגג שגבוה עשרה טפחים מסביבותיו, אבל רשות שחלק ממחיצותיה הם גידוד עשרה טפחים [כגון קיר תמך], והרשות עצמה היא קרקע עולם ובולטת מעל מחיצת הגידוד אפילו כלשהו, חשיב כרמלית ואסור לטלטל בה. לדעת החזו"א יש להקל עד בליטה של חצי טפח [וביותר מחצי טפח עד ד"ט הסתפק שם].

ג. גג הבולט שיש מחיצה גבוהה ג' טפחים החולקת את הבליטה מיתר הרשות, והבליטה פחות מד' טפחים, יש להסתפק אם המחיצה שמתחת הבליטה מתבטלת, ויש להקל במקום הצורך.

ד. רשות שהיא במפלס גבוה יותר מהכרמלית שחוצה לה, וגדורה [ברוח זן] בגידוד חמשה ומחיצה חמשה [כגון קיר תמך], ויש אבן שפה על גבי המחיצה הבולטת כלפי חוץ (ציור 1), כשאין ברוחב האבן שפה ד' טפחים [ביחד עם גב הכותל], והיא גבוהה ג"ט מקרקע הרשות, אין האבן הבולטת מבטלת את המחיצה שתחתיה, וגם הבליטה רה"י מדין חורי רה"י.

ה. אם האבן שפה רחבה ד"ט, או כשהקיר לא גבוה ג"ט מקרקע הרשות העליונה, לדעת החזו"א האבן מסלקת את המחיצה שתחתיה, ולא אמרינן בה גוד אסיק לגדור את הרשות שמעליה וחשיב כפרצה [שיעור הבליטה היא כנ"ל דין ב']. ולדעת האבנ"ז וסיעתו הדבר תלוי במחלוקת ראשונים, ולפי מה שסתם בזה הב"מ האבן לא מסלקת את המחיצה שתחתיה עכ"פ כשהקיר גבוה ג"ט אפילו שהאבן שפה רחבה ד"ט, ויש להחמיר.

ו. גידוד חמשה ומחיצה חמשה שיש עליו אבן שפה בולטת לחוץ, והאבן שפה גבוהה ג"ט מקרקע הרשות, ויש ברוחב האבן ד"ט, אם על גבי האבן יש מעקה גבוה ג"ט החולק את האבן שפה לאורכו שאין בשום צד ד"ט (ציור 6), מסתבר שאינו מבטל את המחיצה ואמרינן גוד אסיק, אבל אם המעקה גבוה פחות מג"ט מסתבר שאינו חולק את המקום ד', ולדעת החזו"א לעיל דין ה' הבליטה מבטלת את המחיצה ולא אמרינן גו"א.

ז. גידוד חמשה ומחיצה חמשה שיש שורת אבנים שבולטת לחוץ (ציור 2), אם הבליטה נמוכה ג"ט מראש הכותל ואינה בולטת ד"ט מהכותל אינה מבטלת את המחיצה ואמרינן גוד אסיק. אבל אם בליטת האבן תוך ג"ט לראש הכותל, ובצירוף שניהם יש רוחב ד"ט, הבליטה מסלקת את המחיצה שתחתיה ולא אמרינן בה גוד אסיק, ואם בצירוף שניהם אין רוחב ד"ט אינה מסלקת את המחיצה שתחתיה, ואמרינן בה גוד אסיק. אם הבליטה נמוכה ג"ט מראש הכותל אבל היא בולטת ד"ט מהכותל, תלוי במחלוקת דלעיל דין ה'.

ח. רשות שחלק ממחיצותיה הם גידוד עשרה טפחים או גידוד חמשה ומחיצה חמשה [כגון קיר תמך], ובתוך הרשות

גדילה צמחיה שענפיה בולטים מעבר למחיצה הנ"ל (ציור 3), אם הענפים לא מספיק קשים שאדם בינוני יוכל לעמוד עליהם אינם מבטלים את המחיצה. אבל אם הענפים מספיק קשים שאדם בינוני יוכל לעמוד עליהם, יש לדונם כאבן שפה הבולטת כדלעיל.

ט. גג שצמוד אליו מרוב לאורך הגג שכביכול ממשיך את הגג ובולט ממנו (ציור 5), כיון שהמרזב לא מספיק חזק שאדם בינוני יוכל לעמוד עליו, אינו מבטל את המחיצה שתחתיו והיא בוקעת ועולה מדין גוד אסיק וגודרת את הגג.

י. מדרגות שעולות י' טפחים תוך ד' אמות, ועומק כל מדרגה פחות מד"ט, דינו כתל המתלקט דחשיב כמחיצה. גם באופן שהרשות הנגדרת למעלה והמדרגות יורדות ממנה חשיב מחיצה גם כשהמדרגות בנויות, באופן שכל מדרגה עודפת מעט מעל המדרגה שתחתיה כנהוג (ציור 7), ואמרינן גוד אסיק לגדור את הרשות העליונה.



סימן ב'

**היקף לתשמישי אדם
בנין המשמש כמחסן**

א) הבה"ל בסי' שס"ב ס"א ד"ה או וכו' דן בבנין המשמש מחסן של תבואה או סחורה וכי"ב, והוא יתר מב"ס ואין בית פתוח לתוכו, אם דינו כקרפף דהוי כרמלית, דלכאורה דמי לרחבה שגם משמשת לעצים לאוצר, כמש"כ הריטב"א ק"א א' ד"ה מתנ"י הדלת וכו' ע"פ פרש"י, ואע"פ מבואר בגמ' כ"ד א' שאם אין בית פתוח לתוכו חשיב אינו מוקף לדירה. הבה"ל כתב ד"ל דמחסן דידן עדיף, ראשית שהוא מקורה, והביא בזה מחלוקת אם גזרו בקרפף שאינו מוקף לדירה כשהוא מקורה, ושהפמ"ג בסי' שנ"ח במ"ז וא"א סק"א דן בזה, ועוד כיון שמחסן הוא בנין חשוב אין שייך בו שם קרפף כלל. וסיים שאם עושה בבנין זה גם שאר צרכי ביתו הוא בכלל דירת אדם בכלל גוונא, את"ד.

החזו"א בסי' כ"ה סק"י"ז השיג על הבה"ל, ראשית דס"ל דאין היתר במקורה כמש"כ שם סק"ה [ובמאיר נתיבות אות תתק"ז - תתק"ח הארכנו בהן], ומש"כ הבה"ל דהוי בנין חשוב כתב החזו"א שלא ידע פירושו, דכיון שעשוי לשמירת סחורה הוי מחיצה העשויה לנחת שמבואר בגמ' כ"ו א' דחשיב אינו מוקף לדירה, והדין כן גם אם המחיצות עשויות מכסף או זהב, ולא מקרי היקף לדירה אלא המוקף ללינה בקביעות, או היקף שמקום לינה פתוח לתוכו, דע"י הבית גם החצר מקרי דירה ע"י שאר תשמישי האדם. לכן השיג החזו"א גם על מש"כ הבה"ל שאם עושה שם שאר צרכי ביתו חשיב מוקף לדירה, דשאר צרכי ביתו לא מהני, אא"כ יש מקום העשוי ללינה בקביעות שפתוח לתוכו, את"ד.

ביאור מחלוקת המ"ב והחזו"א

ב) מש"כ המ"ב דמהני שאר צרכי ביתו, כנראה שלמד כן מזה שדיר וסוהר חשיבי מוקף לדירה, והבה"ל בסי' שנ"ח ס"א ד"ה לדירה וכו' כתב ע"פ רש"י כ"ב א' ד"ה כל וכו' שחשיב מוקף לדירה כיון שנכנס ויוצא לשם תדיר לעיין על הזבל, ואגב לחלוב ולגזוז את הצאן, וכע"ז משמע בריטב"א כ"ב א' ד"ה ודיר וכו', הרי דמהני גם שאר צרכי ביתו להחשיבו מוקף לדירה. אע"פ שהבה"ל שם פפק בדברי רש"י דהוי רק תשמיש עראי, כנראה מש"כ כאן צרכי ביתו כוונתו דברי קבע, א"נ ססמך על רש"י בצירוף שאר צדדי ההיתר שהזכיר. החזו"א כנראה ס"ל דדיר וסוהר חשיב מוקף לדירה כיון שהרועה דר שם בלילה, כמש"כ רש"י י"ט ב' ד"ה דיר וכו', וכ"ה ברי"ו (ו' א' ברי"ף) ד"ה אבל וכו' ובמאירי י"ח א' בפיהמ"ש ד"ה ור' יהודה וכו', א"כ לא מצאנו היקף לדירה אלא במשמש ללינה, וע"ע ט"ז ב' רש"י ד"ה לא וכו' שהוקף לדירה שהרי לדור בהן בלילי שבת הקיפו וכו', עכ"ל.

מש"כ המ"ב דבבנין חשוב לא שייך שם קרפף, לכאורה כוונתו שבנין חשוב עומד תמיד לשמש צרכי דירתו, לכן אע"פ שבפועל לא משמש לזה לא שייך להחשיבו כאינו מוקף לדירה, כיון שההיקף עומד תמיד לשמש לצרכי דירה, על דרך מש"כ החזו"א בסי' ק"י"ב סק"ו ד"ה כ"ג ב' [לרש"י] שהתירו לטלטל בפחות מב"ס אע"פ שאינו מוקף לדירה, משום שפחות מב"ס נוטה יותר לדירת בניא, וס"ל לבה"ל שבבנין חשוב גם יותר מב"ס נוטה יותר לדירת בניא, ויותר מב"ס בבנין חשוב הוא כב"ס במחיצות דעלמא, ומ"ש בגמ' דמחיצה העשויה לנחת לא שמה מחיצה, איירי במחיצות סתם שמצוי משמשים לעולם רק לשמירה או לשאר דברים שאינם לדירה.

החזו"א חזר בו דסגי בשאר תשמישים

ג) במה שנקט החזו"א שרק היקף ללינה בקביעות חשיב היקף לדירה, נראה שהחזו"א חזר בו בסי' ק"י סק"כ ד"ה והנה

וכו' שכתב שדיר וסוהר מקרי מוקף לדירה ואפילו אין בהן דירה לשומר, וכמש"כ במ"ב הבה"ל ר"ס שנ"ח ובשע"ת שם בשם הנו"ב וכו', עכ"ל, הרי שנקט בזה כדעת הבה"ל ברש"י שא"צ דירה לשומר. וכן בהמשך דבריו שם כתב החזו"א שם סד"ה ובח"ס וכו' לחלק בין דירה לענין עיבור העיר לבין היקף לדירה לענין קרפף, דעיבור בעי דירה גמורה שבנ"א אוכלים בהם פתן וישנים שם, והלכך דיר וסוהר אין מתעבר אע"ג דחשיב מוקף לדירה לענין טלטול יותר מב"ס, כיון דבנ"א מצויין שם להאכיל הבהמות ולהשקות ולנקותן וכו', עכ"ל. הרי שנקט דלהיקף לדירה סגי בזה שבנ"א מצויין שם להאכיל הבהמות וכו' אע"פ שלא לנין שם, וכנראה חזר בו ממש"כ בסי' כ"ה סק"י"ז.

וצ"ע שהבה"ל [הנו"ב] והחזו"א העלימו עיניהם מרש"י, ריו"ג והמאירי הנ"ל אות ב' שכתבו שדיר וסוהר חשיבי מוקף לדירה כיון שיש שם דירה לשומר שדר ביום ובלילה. ועיין במ"ב סי' ת"ה סק"א ושע"צ שם אות כ"א דנראה שסתם כדברי ריו"ג, והביא שם שגם הגרעק"א העתיקו, נמצא לפ"ז שהמ"ב והחזו"א החליפו שיטתייהו, וצ"ע.

גם מש"כ החזו"א בסי' ק"י"ב סק"ז שלהיקף לדירה סגי בדירת עראי, הוא לאחר שחזר בו ממש"כ בסי' כ"ה סק"י"ז דלא מקרי היקף לדירה אלא המוקף ללינה בקביעות.

שתי הבנות בהיקף לדירה שע"י בית פתוח לתוכו

ד) מכח חזרה זו, חזר בו החזו"א גם בעיקר ההבנה של פתח ולבסוף הוקף, דבסי' כ"ה סק"י"ז כשנקט החזו"א דלא מקרי היקף לדירה אלא המוקף ללינה בקביעות, כתב החזו"א שמה שמעיל גם היקף שמקום לינה פתוח לתוכו הוא משום דע"י הבית גם החצר מקרי דירה ע"י שאר תשמישי האדם, דהיינו ששאר תשמישי האדם מטפילים את הקרפף לבית, וחשיב כהמשך של דיורי הבית שנמשכים לתוכו, ועי"ז חשיב שגם בקרפף יש דיורי לינה.

גם מספיקו של החזו"א בסי' כ"ד סק"ו מבואר שקרפף ורחבה שפתח ולסוף הוקף חשיבי מוקפים לדירה מכח טפילות והמשך דיורי הבית, ולא שהתשמישים שעושים בהן לאחר שנפתחו לבית חשיבי הם עצמם תשמישי דירה, שהחזו"א הסתפק שם אם מה שהצריכו פתח ולבסוף הוקף זה רק ברחבה וקרפף שאינן עיקר דירה רק משום בית הפתוח לתוכן, משא"כ דיר וסוהר וחצר שהן בעצמן דירה י"ל שגם הוקף ולבסוף נעשה לדירה מהני, או דלמא דכל מחיצות שלא התירו בעשייתן שוב אינן מתירים. ואת"ל שלאחר שנפתח בית לרחבה התשמישין שבה חשיבי עצמן דירה, הרי שאין מקום לחלק.

וכ"מ ממש"כ החזו"א ע"פ תוס' כ"ו א' ד"ה דבי וכו' שאע"פ שבור של מאכל בהמה לא חשיב מוקף לדירה, דרק מאכל הראוי לאדם חשיב מוקף לדירה, מ"מ כשיש בית פתוח לבור מלא מאכל בהמה חשיב מוקף לדירה מדין פתח ולבסוף הוקף, וע"כ דהיינו מדין טפילות, שהרי כאמור מאכל בהמה לא חשיב דירה.

וכן מבואר ממה שחילק החזו"א בסי' כ"ה סק"ו לגבי הקיף על דעת לבנות ולפתוח לשם בית, ואח"כ פתח, שבחצר מהני ובקרפף לא מהני, דבחצר יש שינוי מהותי בשימוש בין קודם שנבנה ונפתח הבית לבין אחרי שנפתח, שקודם לא שימש כחצר ואח"כ משמש לדירת הבית, משא"כ קרפף שקודם שנפתח הבית שימש לאוצר כקרפף, ואף כשפתח הבית אח"כ לא מקרי דירה, דלא מינכרא חידוש דירה בגוויה. הרי מבואר שגם לאחר שנפתח הבית לקרפף אין שינוי מהותי בשימושים בקרפף, ע"כ שהשימושים שבקרפף מצד עצמן אינן תשמישי דירה אלא שנחשב דירה אגב הבית.

מאידך בסי' ק"י סוף סק"ח ד"ה ולדעת וכו' ביאר את זה שלדעת הג"א קרפף שיש בו שומירה חשיב הקרפף מוקף לדירה מכח השומירה, אע"פ שהשומירה עצמה לא חשיב מוקף לדירה שהרי עשויה לשמירה, והוי דירה שתשמישה לאויר, דשפיר י"ל דשומירה גריעא טפי כיון דעשויה לדירה ואין דירתה רצויה, אבל קרפף דבעינן רק שיהא אדם משמש בה ואין נפקותא במה שהאדם דר בשומירה בע"כ, מ"מ הקרפף שסביבה משמש להאדם שימוש הגון ורצוי, עכ"ל. וזה יתכן רק לפי מה שחזר בו שם סק"כ דלהיקף לדירה סגי שבנ"א מצויין שם להאכיל הבהמות וכד' אע"פ שלא לנין שם, דלפי מה דס"ד שצריך מקום לינה והקרפף שהבית פתוח לתוכו ניתר מכח זה שנחשב המשך של דיורי הבית, אם השומירה עצמה אינה מוקף לדירה לא יתכן שהקרפף שאליו היא פתוחה יחשב מוקף לדירה מכח שנחשב כחלק מדיורי השומירה.

לרוב הראשונים שאר תשמישים אינם דירה

ה) בעמק החכמה בענין "הוקף ולסוף פתח" מבואר שמרוב הראשונים נראה שבית פתוח לו מהני מדין טפילות לבית, כהבנתו הראשונה של החזו"א, ולא שהתשמישים הנעשים



עומד ומשמש לעצמו ואין סיבה שיתבטלו זל"ז, לכן כה"ג אינם מצטרפים. מש"כ הרשב"א שאילנות בטלים כיון שהדרך שנמצאים בקרפף, גם בזה יסוד הסיבה שהאילנות בטלים הוא משום שמשמשים את הקרפף ליהנות בהם ולישב תחתיהן לצל, כמבואר בעבוה"ק שם בהמשך דבריו ובמ"ב שם סקמ"ב, רק שעל זה הוסיף הרשב"א שגם הדרך שנמצאים בקרפף לשמשו, אבל ניד"ד שהם שני מפלסים גדולים שאינם משמשים זא"ז, אינם מצטרפים, והקרפף מתחלק ע"י מחיצת תל המתלקט ומתמעט משיעורו.

קרפף שחצוי ע"י חריץ או גדר חיה

(ב) ביותר נראה דגם מש"כ הראשונים דאילנות ובור וחריץ אינם ממעטים את הקרפף, אע"פ שגבהן או עמקן י"ט ורחבים ד"ט דחשיבי כמחיצה, הני מילי שהם עצמם בטלים ומצטרפין לקרפף, אבל חריץ כה"ג שחוצה את כל הקרפף מצד לצד, וכן אילנות כה"ג שחוצים את הקרפף מצד לצד דהוי כמחיצה החולקת [כגון גדר חיה שענפיה קשיחים באופן שאינם נדים ברוח באופן הפוסל, והם צומחים בצפיפות באופן שאין בה פרצות המבטלות את המחיצה], אע"פ שהם עצמן בטלים ומצטרפים לקרפף שמצדם האחד ולקרפף שמצידם השני, מ"מ מסתבר ששני חצאי הקרפף שמשני צידיהם אינם מצטרפים יחד, דסו"ס הם חלוקים זמ"ז במחיצה ואינם בטלים זל"ז, אע"פ שמקום המחיצה עצמה [דהיינו החריץ והעצים] בטלים ומצטרפים לכאן ולכאן, דמה שהמחיצה מתבטלת לקרפף ומצטרפת אליו אינו סיבה שהקרפפות עצמן יתבטלו ויצטרפו זל"ז.

גוד אסיק לחלוק רשות היחיד לשנים

(ג) אמנם לפי מה שחידש בשו"ת אבנ"ז או"ח סי' רס"ג אות ג' עפ"מ"כ תוס' צ' א' ד"ה הכא וכו' דלא אמרינן גוד אסיק לחלק רשות אחת לשנים, ובס"א א' בענין גג הבולט אות ה' כתבנו שכ"מ במהרש"א בגאו"י ואבהע"ו פ"ט א', כיון שכן, קרפף דידן שעשוי משני מפלסים שביניהם יש תל המלקט, ובאנו לחלקם זמ"ז ע"י גוד אסיק [עכ"פ כלפי המפלס העליון], כיון שללא הגוד אסיק שני צידי הקרפף מצטרפים זל"ז ושניהם כרמלית, וע"י הגו"א הם חלוקים זמ"ז ושניהם רה"י, הווי כרשות אחת דלא אמרינן גו"א לחלקם, ונשאר קרפף יותר מב"ס שדינו כרמלית.

אבל לפמ"ש"כ החזו"א בס"י מ"ד סק"ב ובגליונות לחי' הגר"ח לרמב"ם פ"ד מסוכה הי"א סד"ה והנה וכו', דברי התוס' לא נאמרו בגוד אסיק אמיתי של מחיצות, אלא רק כלפי דין גו"א המחודש שחידש שמואל פ"ט א' וצ"א א' שאינו מכח עצם המחיצה, אלא כל כולה מכח חילוק הדיורים שיש בבתיים, ומתוך שחלוקים למטה חלוקים למעלה גם לקולא שלא יחשבו כפרוצים זל"ז, ובזה כתבו תוס' דכשהם רשות אחת לא שייך גו"א זה שכל כולו בנוי על זה שהם שתי רשויות ע"י חילוק הדיורים דלמטה, אבל בניד"ד דאירינן לענין גו"א במחיצות ממש, בזה גם ברשות אחת אמרינן גו"א לחלקה. (ד) גם לדעת הרשב"א והריטב"א י"ב א' שביאר החזו"א בס"י ל"ט סק"ג דס"ל דגו"א בתוך רה"י אינו עושה סילוק מחיצה, דברה"י לא שייך גו"א, דכל רה"י כחדא רשותא בגבהים ועמקים שבו, וא"כ לכאורה גם בניד"ד כיון שע"י הגו"א כל הקרפף הוא רה"י, שוב לא אמרינן גו"א ברה"י לחלקו ויחזור להיות כרמלית, זה אינו, דדוקא באופן דידהו שהיקף הרה"י קודם לגו"א בזה לא אמרינן גו"א לסלק את המחיצות לחלקו, כדמשמע בחזו"א סי' ק"יא סק"א שכתב בביאור שיטה זו דלא אמרינן גו"א, דאדרבה גיפופי מקדימים וסותמים וכו', עכ"ל. אבל בניד"ד דע"כ הגו"א קודם לרה"י, שהרי כל זמן דלא אמרינן גו"א הכל כרמלית, בזה מסתבר שגם אחרי דאמרינן גו"א ונעשה הכל רה"י לא מתבטל הגו"א, דע"כ הם שני רשות היחיד, שהרי אם יתחברו יעשו יותר מב"ס והווי כרמלית.

להתיר גם לדעת האבנ"ז

(ה) גם לדעת האבנ"ז וסיעתו הנ"ל אות ג' י"ל דכיון שהמפלס התחתון חלוק מהעליון במחיצה גמורה ללא גו"א, שהרי לגבי התל הוא מחיצה עולה ולא גידוד יורד, א"כ המפלס התחתון חשיב פחות מב"ס וניתר, כה"ג ניתר גם המפלס העליון, דכיון שהתחתון חלוק מהעליון, מכח זה גם העליון חלוק מהתחתון. דכן מבואר לקמן בקרפף בית ג' וקירה בו בית סאה, דאם אמרינן פ"ת נחלק הקרפף והותר הכל, אע"פ שפ"ת מהני רק לחלוק את מה שתחתיה ממה שחוצה לה, כמ"ש רבה צ"ה א' דהני מחיצות לאכסדרה עבידי וכו' ולא לטוכה עבידי וכו' כמש"כ החזו"א בס"י מ"ג סקט"ז, וא"כ לכאורה רק אותו בית סאה מקורה חלוק מיתר הבית סאתים, אבל הבית סאתים שאינו מקורה עדיין מחובר לבית סאה המקורה והוי יותר מב"ס, אעפ"כ גם הוא ניתר, ועכ"ל דע"י שהמקורה חלוק מהאינו מקורה, חשיב גם שהאינו מקורה

מהבית לקרפף או להיפך אפילו כששניהם שייכים לחד גברא או שעירבו, וכן אסור לטלטל כלי ששבת בבית מחצר לקרפף, וא"כ כמעט בכל ביהכ"נ שהדרך הוא שביהכ"נ בנוי לפני שמחיצות השכונה או העיר תוקנו, אסור לטלטל אליו את כלי הבית, ולא נהגו כן. וצ"ל שגם לדעת הפמ"ג וערוה"ש ביהכ"נ לא הוי כקרפף גמור אלא כרחבה שאחורי הבתים, שאמנם ביותר מב"ס הוי כרמלית בהוקף ולבסוף פתח, אבל כשאינה יותר מב"ס קימ"ל שמוותר לטלטל מהבית לשם גם בהוקף ולבסוף פתח, כמבואר ברשב"א כ"ד א' ובר"נ כ"ג ב' ובריטב"א שם, וכן הכריעו המ"ב בס"י שנ"ט סק"ג והחזו"א בס"י מ' סק"ז, והחזו"א בס"י כ"ד סק"י פירש כן את דעת השו"ע. לדעת החזו"א הנ"ל שביהכ"נ חשיב מוקף לדירה מכח עצמו, ההיתר לטלטל מהבתים לביהכ"נ אתי שפיר טפי.

לטלטל ברחבת הכותל המערבי

(ט) יש לעיין אם מותר לטלטל ברחבת הכותל המערבי [בהנחה שהרחבה מוקפת מחיצות כדין], כיון שהרחבה יותר מב"ס, הרי שלדעת הפמ"ג בס"י שס"ו א"א סק"י וערוה"ש סי' שנ"ח ס"ו שביהכ"נ שאינו מוקף עם בתי העיר חשיב אינו מוקף לדירה, א"כ לכאורה לצד שהעיר העתיקה לא מוקפת כדן, הכותל מוקף לעצמו, והוי יותר מב"ס שאינו מוקף לדירה דחשיב כרמלית, ואסור לטלטל בו סידור וכדומה ממקום למקום יותר מוד' אמות. גם אם העיר העתיקה מוקפת בעירוב כדן, מ"מ כיון שאחרי שרחבת הכותל היתה כבר מוקפת לעצמה, נפסל העירוב של העיר העתיקה, אע"פ ששוב תוקן כיון שמחיצות העיר הם הפתח המחבר בין בתי העיר העתיקה לרחבת הכותל, הוי ליה כהוקף ולבסוף פתח דלא מהני.

אך כיון שיש ברחבת הכותל ברזי מים שהרבה שותים שם, דמי קצת לפסי ביראות שלדעת החזו"א מעיקר הדין יש לסמוך שנעשה ע"י מוקף לדירה, אך לדעת המ"ב רה"פ חולקים על רש"י דכה"ג לא חשיב מוקף לדירה, וגם החזו"א כתב שראוי להחמיר בזה. אמנם החזו"א בס"י כ"ו סק"ז ד"ה והנה וכו' וסי' ק"י סק"כ ד"ה והנה וכו' ס"ל שביהכ"נ חשיב מוקף לדירה מכח זה שמתפללים שם, דלא כפמ"ג וערוה"ש, ולפי דבריו בלא"ה רחבת הכותל נחשבת מוקף לדירה.



סימן ג'

קרפף שחלקו תל המתלקט
קרפף שחלקו בתל המתלקט

(א) עירובין כ"ה א', קרפף יותר מבית סאתים שלא הוקף לדירה ובא למעטו, מיעטו באילנות לא הוי מיעוט, בנה בו עמוד גבוה י' ורחב ד' הוי מיעוט וכו', ע"כ. יש לעיין, קרפף יותר מב"ס שלא הוקף לדירה, ויש בו תל המתלקט עשרה טפחים בתוך ד' אמות, האם זה ממעט משיעור קרפף. יש לדון בשאלה זו בשני אופנים, אופן אחד שתל המתלקט חוצה את הקרפף מצד לצד, כגון שהקרפף בעל שני מפלסים שחלוקים זמ"ז בתל המתלקט באופן שבכל אחד מהמפלסים אין יותר מב"ס, דכה"ג לכאורה התל חולק את הקרפף מדין מחיצה וממעטו, כמשנ"ת בגמ' כ"ה א' שפי תקרה חולק קרפף לשנים וממעטו, ובגמ' צ' א' מבואר שגוד אסיק חולק קרפף למעטו מיותר מב"ס, ועמשנ"ת בעמק החכמה בענין "חלוקת קרפף במחיצה דינית".

אלא שיש לדון בזה עפ"מ"ש הרשב"א והריטב"א בסוגיין דמ"ש בגמ' שאילנות לא הוי מיעוט הוא אפילו כשגבוהים י"ט ורחבים ד' על ד"ט, ועפ"ז כתבו שבור עמוק י"ט ורחב ד"ט אינו ממעט מהקרפף. ואע"פ שתוס' כ"ב א' ד"ה בור וכו' ס"ל שבור עמוק י"ט ממעט שיעור קרפף, וכ"ד הריא"ז, והמאירי הביא את שתי השיטות, מ"מ בשו"ע סי' שנ"ח ס"ד פסק כדעת הרשב"א והריטב"א, וע"ש בהגה' הגרעק"א ובכהג"ר"א (סק"ז) ד"ה וה"ה וכו' ובבה"ל שם ד"ה וה"ה וכו'. נמצא מבואר שאע"פ שבור זה חלוק מהקרפף במחיצה י"ט מצטרף אליו לשיעור יותר מב"ס, א"כ גם בניד"ד י"ל שהמפלס הנמוך הוא כבור ביחס למפלס הגבוה, ומצטרפים יחד למרות שחלוקים במחיצה, שהרי בעבוה"ק ש"ג ס"ג כתב שהטעם שאילן לא ממעט משיעור קרפף משום שהדרך להיות כן בקרפף, וכ"ה במ"ב שם סקמ"ב, א"כ י"ל שגם שינוי מפלס הקרקע הוא דרך להיות כן בקרפף ומצטרפים יחד לשיעור.

ונראה דלא דמי, שמבואר ברשב"א ובריטב"א שהסיבה שבור מצטרף לקרפף משום שהוא מתשמישי הקרפף ולכן בטל אליו, וזה שייך רק בבור מים או בבור שעשוי להטמין בו חפצי הקרפף, כמבואר בשע"צ שם אות מ"א, אבל קרפף בעל שני מפלסים כה"ג שכל מפלס הוא שטח גדול לעצמו, הרי שחלק אחד אינו משמש את חלקו השני, אלא כל חלק

ברחבה עצמה בעקבות זה שהבית פתוח לו, הם עצמם חשיבי תשמישי דירה. משמע מזה שלרוב הראשונים לא סגי בשאר תשמישי ביתו כדי להחשב מוקף לדירה, ובעינין דירה גמורה כפיתא ולינה, כדס"ל לחזו"א מעיקרא.

ושמא י"ל שיש שתי דרגות בשאר תשמישי ביתו, תשמישים תדירים ועיקריים שהם עצמם חשיבי דירה, ולזה התכוין הבה"ל הנ"ל בס"י שס"ב דחשיב דירה, ויש תשמישי ביתו פחות חשובים ופחות תדירים שהם הקיימים ברחבה שבת פתוח לה, ותשמישים אלו לא חשיבי דירה, והם צריכים לטפילות לבית כדי להחשב מוקף לדירה כמבואר ברוב הראשונים. אבל קשה לחלק תשמישים אלו לשתי דרגות, שהרי מבואר בבה"ל בס"י שנ"ח ס"א ד"ה לדירה וכו' שרחבה שבת פתוח לה דעתו להשתמש מהם בכל שעה ושעה, ויכנס שם בכל עת ועושה צרכי ביתו, ואם כל זה לא חשיב דירה מצד עצמו אלא רק משום טפילות לבית, לא ברור איזה דרגה נוספת של תשמישי דירה יש מעבר לזה מלבד פיתא ולינה. לכן נראה שלרוב הראשונים רק פיתא או לינה חשיב דירה, וצ"ע.

אם ביהכ"נ חשיב מוקף לדירה

(ו) החזו"א בס"י ק"י סק"ב ב"ה והנה וכו' שכתב שדיר וסוהר מקרי מוקף לדירה ואפילו אין בהן דירה לשומר, וכמש"כ במ"ב הבה"ל ר"ס שנ"ח ובשע"ת שם בשם הנו"ב וכו', כנ"ל אות ג', הוסיף על פי זה שגם ביהכ"נ מקרי מוקף לדירה לענין טלטול, וכ"מ גם בחזו"א סי' כ"ו סק"ז ד"ה והנה וכו'. דהיינו שביהכ"נ חשיב מוקף לדירה, ואפילו ביותר מב"ס מטלטלים בכולו אפילו כשאין בית פתוח לתוכו, ואע"פ שאין שם פיתא או לינה מ"מ כיון שמשמש לצרכי חיי האדם ושימוש, לא גרע מדיר וסוהר שחשיב מוקף לדירה ע"י שהרועה עומד שם, ומשאר צרכי דירתו שחשיב על ידם מוקף לדירה [וגם זה דלא כדברי החזו"א בס"י כ"ה סק"ז].

(ז) אמנם לענין ביהכ"נ מבואר בפמ"ג סי' שס"ו א"א סק"י ובערוה"ש סי' שנ"ח ס"ו דס"ל שביהכ"נ שיש בו יותר מב"ס ועומד חוץ למחיצות העיר דהוי כרמלית, וביאר בערוה"ש שזה שמשמש לתורה ותפילה לא חשיב היקף לדירה, כמו שחצר המשכן נחשב אינו מוקף לדירה אע"פ שמקריבים שם קרבנות ומתפללים וכו' שם, ולכאורה כוונתם דגרע מדיר וסוהר אפילו לפירושו של הריטב"א ובה"ל ברש"י דצרכי שמים לא מקרי תשמיש דירת ביתו, וערוה"ש הוסיף שמהאי טעמא גם ביהמ"ד לא מקרי מוקף לדירה. אך לא ניתן לומר שצרכי מצוה לא מהני להחשיב מוקף לדירה, כדמוכח ממש"כ תוס' כ"ג א' ד"ה שהוא וכו' ששמירת העזרות מחשיבם למוקף לדירה, אע"פ ששמירה זו היתה משום מצוה והוי צרכי שמים, ועיין חזו"א סי' ק"י ססק"ח ד"ה הב"ח וכו' מבואר ששימוש לצורך מצוה עדיף טפי לענין היקף לדירה משימוש לצרכי האדם.

לכן נראה דדעת הפמ"ג והערוה"ש שלהיקף לדירה צריך תשמישי דירה גמורה כפיתא ולינה, אבל שאר צרכי דירתו ומחייטו של אדם לא חשיבי דירה, כמו שנקט החזו"א בתחילה בס"י כ"ה סק"ז, ולפ"ז צ"ל דאזלי בשיטת רש"י י"ט ב' ד"ה דיר וכו', ריו"נ, והמאירי הנ"ל אות ב' שדיר וסוהר חשיבי מוקף לדירה מחמת שהרועה דר שם בלילה דהווי דירה גמורה. מדויק בפמ"ג שם שאם ביהכ"נ או ביהמ"ד בתוך היקף מחיצות העיר חשיבי מוקף לדירה. הטעם נראה כיון שהבתים פתוחים לרחוב המוקף חומה שהוא פתוח לביהכ"נ, חשיב כה"ג כבית פתוח לביהכ"נ, כמש"כ החזו"א בס"י כ"ה סק"ז שכל שהרשויות שבין הבית לקרפף פתוחים זל"ז, וכולם מוקפים מחיצות כדן ומוקפים לדירה, ואין רשות שאינה שלו שמפסקת, חשיב כבית פתוח לו, והווי ליה כקרפף שפתח ולבסוף הוקף דחשיב מוקף לדירה [ועיין תר"פ כ"ד א' ד"ה וכו']. אם העירוב נעשה אחרי שנבנה ביהכ"נ, לכאורה לפי דבריהם ה"ל הוקף ולבסוף פתח, דהקף ביהכ"נ קדם לפתח המחבר בין הבתים לביהכ"נ שהוא היקף העיר, וא"כ אכתי ביותר מב"ס הוי כרמלית. לכאורה גם אם העירוב נעשה לפני שנבנה ביהכ"נ, אבל אחרי שנבנה ביהכ"נ נפסל העירוב [אפילו באמצע השבוע] ותוקן לפני שבת, כיון שכאשר נפסל העירוב כרמלית מפסקת בין הבתים לביהכ"נ, וכה"ג לא חשיב כבית פתוח לביהכ"נ כמש"כ החזו"א סי' כ"ה סק"ז, וא"כ חשיב כנסתם הפתח, וכשחזרו ותיקנו את מחיצות העיר וכבר אין כרמלית מפסקת, חשיב שחזר ונפתח הפתח אחרי שכבר הוקף ביהכ"נ במחיצותיו, וה"ל כהוקף ולבסוף פתח דלא מהני.

ההיתר לטלטל מהבית לביהכ"נ

(ח) לפי"ז יל"ע גם כשביהכ"נ פחות מב"ס, מ"מ אם מחיצות העיר תוקנו אחרי שנבנה ביהכ"נ, ה"ל קרפף פחות מב"ס שלא הוקף לדירה, דקימ"ל בס"י שנ"ח ס"י שאין לטלטל

חגורה היורדת בקצה התקרה

ח גג ישר שיש לו פה, רק שפיו הוא כעין חגורה שיוורדת כלפי מטה יותר משאר הגג, והחגורה עצמה לא רחבה ד"ט (ציור 16), האם למרות שהחגורה נמוכה יותר מכל הגג חשיב כגג אחד, וא"כ יש בגג ד"ט ואמרינן פי תקרה יורד וסותם, או כיון שהחגורה בולטת כלפי מטה ואינה באותו מפלס עם עיקר הגג חשיב כגג בפני"ע, וא"כ כיון שאין בו ד"ט לא אמרינן ביה פ"ת לפסק הרמ"א בס"י שס"א ס"ב דלפ"ת בעינן גג ד"ט, וכן מיתר הגג גם ליכא למימר פ"ת בכה"ג שהרי ליתר הגג אין פה.

ט) תוס' פ"ו ב' סד"ה גוזזטרא וכו' כתבו שדעת רש"י דלא אמרינן פי תקרה יורד וסותם א"כ יש בעובי התקרה טפח, וכנראה דייקו כן מרש"י בסוכה י"ח ב' ד"ה דאמרת וכו' בנסרים עבים וכו', עכ"ל. וכ"ה בתר"פ שם וע"ש בפנ"י, וכ"ה בתר"פ בעירובין צ"ד ב', וכ"ה כוונת הטור בס"י תר"ל (ס"ח) במש"כ אם יש בפי התקרה של אכסדרה טפח וכו', עכ"ל, דמש"כ שיש בפי התקרה טפח משמע דקאי על עובי התקרה ולא על רחבה, ונתיישב משה"ק שם בחדושי הגהות. שיטה זו הובאה בהגה' הגרעק"א לשו"ע סי' שס"א ס"ב (אות א'), אבל בחזו"א בס"י ט"ו סק"א משמע ששיטה זו היא דעת יחידאה ולא חיישינן לה, וגם מהשמטת השו"ע והמ"ב נראה שלא חששו לזה.

תר"פ שם ביאר בזה את מ"ש בגמ' שנפרץ בקרן זוית וקירויי באלכסון, שנפרץ קירויי בקר"ז עם המחיצות, והשתא ליכא למימר פי תקרה יורד וסותם שאין כאן פה טפח, כי פ"ת הוי פני החיצונים של תקרה שבאותו מקום רחב טפח, ואותו פה נפל וכו', עכ"ל, מבואר דאירי שכל התקרה לא עבה טפח, ורק בפיה היא עבה יותר שיש בה טפח, ובכה"ג אמרינן פי תקרה יורד וסותם אע"פ שהפה לא שוה עם יתר התקרה, ולא התנה שיהיה ברוחב הפה ד"ט [או טפח]. משמע שגם כשהפה יורד כלפי מטה יותר משאר התקרה חשיבי תקרה אחת עם שאר התקרה, וסגי שיש בשאר התקרה שיעור תקרה.

אמנם תר"פ אירי שהפה יורד רק מעט עד שמשלים לטפח, ועדיין יתכן שרק כשיורד פחות מג"ט חשיב כתקרה אחת עם שאר התקרה, אבל כשיורד ג"ט חשיב כתקרה בפנ"ע, ואז אם אין בחגורה רוחב ד"ט לא אמרינן פי תקרה יורד וסותם, וצ"ע.

שו"ר שאין ראייה כלל מדברי תר"פ, ד"ל שמש"כ שהתקרה יותר עבה בקצה, אין פירושו שהיא עבה יותר מחמת חגורה שיוורדת מהתקרה, אלא שבקצה התקרה יש חגורה שעולה כלפי מעלה, ועי"ז הפה עבה יותר משאר התקרה, תדע דכן הוא שהרי חגורה יורדת תתכן רק מבטון שיכולה להחזיק באויר, והרי בזמנם לא בנו מבטון אלא התקרה היתה עשויה מתקרה ומעזיבה, דהיינו קורות עץ [מכותל לכותל] ועליהם אבנים וטיט וכו' שעמדו ע"י אותם קורות [וכך מבואר בתר"פ בסוגיא זו גופא שלכן אמרו שנפרץ בקר"ז שאז ע"כ נפלו הקורות שעל הכתלים ונשברה התקרה, וכ"ה בתוס' וש"ר], ובכה"ג לא תתכן חגורה יורדת אלא רק חגורה עולה שבקצה התקרה עשו אבנים עבות יותר. וא"כ בכה"ג הרי תחתית התקרה שוה ושפיר חשיב תקרה ד"ט, ואין ראייה כלל לנד"ד. אכתי ממש"כ רש"י צ' ב' ד"ה אכסדרה וכו' ואותן הקורות קרי פי תקרה וכו', עכ"ל, שהם הקורות שעליהם שוכבים הנסרים שהם התקרה, והקורות רק מעמידים את הנסרים שעליהם

כ מ ב ו א ר
ברש"י שם,
מבואר שגם
כ ש ה פ ה
בולט למטה
מ ע י ק ר
ה ת ק ר ה
מהני לפ"ת.

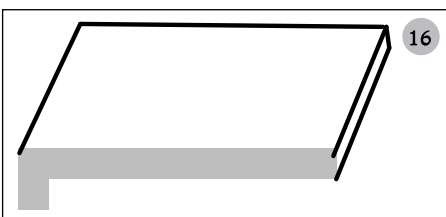
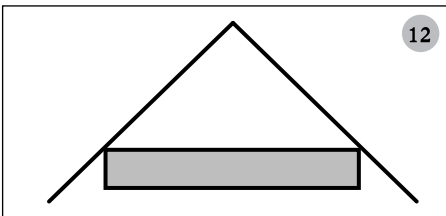
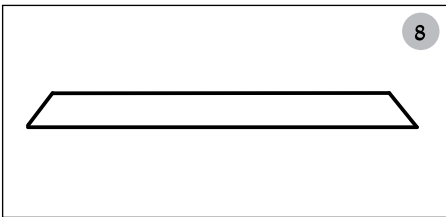

המשופע (ציור 11), שבכה"ג יש לתקרה זו פה בפנ"ע שהוא ישר, ושפיר אמרינן בכה"ג פ"ת.

א"כ מזה שהמ"ב הצריך שיהיה תקרה ישרה תחת הגג המשופע, משמע דלא סגי ליה שיהיה רק פה ישר בסופה של תקרה בשיפוע (ציור 9), דאם גם בכה"ג אמרינן פי תקרה יורד וסותם לא היה מצריך תקרה ישרה, והל"ל שאם בסוף השיפוע יש פה ישר אמרינן פ"ת. והטעם לא לומר פ"ת בכה"ג, לדעת רש"י צ"ל שכיון שהחלק הישר אינו תקרה בפנ"ע אלא הוא המשך התקרה המשופעת, הרי שגם השיפוע בכלל הפה, והכל פה אחד שתחילתו בשיפוע וסופו ביושר, וכל כי האי לא חשיב פה, כיון שהכל נידון כאחד והחלק המשופע מקלקל את צורת הפה. רק כשיש תקרה ישרה תחת הגג המשופע שהיא תקרה בפנ"ע [אע"פ שמבחוץ נראית כהמשך השיפוע], בכה"ג דנים על הפה של התקרה הישרה בפנ"ע, וכיון שפיה ישר שפיר אמרינן פי תקרה יורד וסותם.

גם לדעת הרי"א והרי"ד יש לפרש על דרך זה, שכל שאין תקרה ישרה בפנ"ע רק שיש פה ישר בסוף תקרה משופעת, השיפוע והישר נידון כאחד, ואין בכח הפה הישר לקבוע את כיוון היורד וסותם של פ"ת זו אחרי שעיקר התקרה בשיפוע, ומורה שכיוון הפ"ת באלכסון כלפי חוץ מכנגד התקרה והכתלים. רק כשיש תקרה ישרה בפנ"ע אז פיה נידון לעצמו, וכיון שהוא ישר שפיר הפ"ת יורד וסותם ישר כנגד התקרה והכתלים.

אם יש להעמיד את המ"ב כשהשיפוע נמשך לחוץ

ז) לכאורה יש לדחות דלעולם כשרק הפה ישר אמרינן פ"ת אע"פ שהתקרה בשיפוע, ומה שהעמיד המ"ב שיש תקרה ישרה משום דלא איירי בכה"ג, אלא איירי שהתקרה המשופעת יורדת עוד מעבר לפה הישר ומכסה אותו כלפי חוץ, כזה (ציור 12), ובכה"ג אם אין תקרה ישרה אלא רק פה ישר (ציור 13) בודאי לא מהני, דאינו פי תקרה אלא רק בליטה בעלמא מהתקרה, משא"כ כשיש תקרה ישרה לעצמה אע"פ שהשיפוע ממשיך, אמרינן פי תקרה יורד וסותם מהתקרה הישרה, כיון שסו"ס העומד תחת התקרה רואה את הפה הישר של התקרה, ולא חשיב שהשווה את קירייה. אבל לפי מה שהוכחנו בס"י ה' בענין פ"ת, הפה או התקרה, שאם גם המקום שחוץ לפ"ת מקורה, אע"פ שמקורה בקירוי אחר גבוה יותר וכדומה, חשיב כה"ג שהשווה את קירויי ולא אמרינן פ"ת, א"כ ציור 12 חשיב שהשווה את קירויי ולא אמרינן פ"ת, ולא יתכן שבזה כתב המ"ב דאמרינן פ"ת, וע"כ איירי בציור 11, ושפיר מוכח מיניה שבציור 9 לא אמרינן פי תקרה יורד וסותם דחשיב כאורזילא, כנ"ל.

פה תקרה שפינתו לא ישרה

ח) תקרה ישרה שגם פיה ישר, רק שהפינה התחתונה של פה התקרה מעוגלת (ציור 14) או שיוורדת מעט באלכסון (ציור 15), יש לעיין אם חשיב כפה באלכסון כציור 9 ולא אמרינן פ"ת, או דחשיב כפה ישר. לפו"ר י"ל דל מהכא החלק העגול או האלכסוני ונימא פ"ת מהחלק הישר, אבל לפמשנ"ת לעיל אות ו' ששיפוע מעל לפה הישר מקלקל את צורת הפה ולא אמרינן דל, כ"ש ששיפוע או עיגול בתחתית הפה יקלקלו את צורתו. אך לא מסתבר שעגול כל דהוא או אלכסון כל דהוא בפינה יקלקלו את צורת הפה, ומסתבר שאם רוב מוחלט של הפה ישר והחלק העגול או האלכסוני קטן, דחשיב כה"ג כפה ישר ואמרינן פ"ת, ועיין בבה"ל סי' י' ס"ט ד"ה ולא וכו' דלא כל פגימה מקלקל צורת ריבוע.

זוית השיפוע

ט) שיעור זוית השיפוע לא נזכר בפוסקים, ומסתימת דבריהם נראה שכל שיפוע פוסל, אך מסתבר דה"מ שניכר בעין שהגג בשיפוע, אבל שיפוע שלא ניכר בעין ונודע רק באמצעות מכשירי מדידה, כה"ג לא חשיב שיפוע ואמרינן פ"ת.

באופן ששיפוע היורד וסותם מהפ"ת עדיין בין הכתלים שאין את החסרון שכתב הרי"ד, א"כ בכה"ג י"ל פ"ת גם כשהפה בשיפוע, ולא משמע כן אלא משמע דבכל גוונא כשהתקרה בשיפוע לא אמרינן פ"ת, וצ"ע.

לכן נראה שגם כוונת הרי"ד כמש"כ הרי"א שהחסרון בתקרה בשיפוע משום שהיורד וסותם חוץ למקום המקורה, והטעם משום שעיקר גדירת פ"ת הוא מכח קירוי המקום כמשנ"ת, ומש"כ הרי"ד שהוא "חוץ מכתלי הבית" שצריך שהיו"ס יהיה "כנגד הכתלים שמכאן ומכאן", צריך לדחוק שכוונתו משום שהקירוי לא יוצא חוץ לכתלי הבית, או שצריך להוסיף תיבה "חוץ לתקרה שעל כתלי הבית", וכן "כנגד התקרה שעל הכתלים שמכאן ומכאן".

פה עגול והכרעה לדינא

ד) רש"י בעירובין צ"ג א' ד"ה לדידי וכו' כתב שאם הפה של התקרה עגול לא חשיב פה ולא אמרינן פ"ת, וכ"ה בתוס' בסוכה י"ח ב' סד"ה סיכך וכו'. ונראה דרש"י אזיל בזה לשיטתו שהחסרון בתקרה בשיפוע דליכא פה, דפה הוא רק אם יורד ישר כלפי מטה, ולכן ס"ל שגם עיגול לא חשיב פה, אבל לרי"א ולרי"ד שהחסרון בתקרה בשיפוע משום שהיורד וסותם הוא חוץ למקום המקורה [או חוץ לכתלים], א"כ פה עגול שמשתיים לכיוון פנים הבית הרי שהיורד וסותם יהיה תחת התקרה [בין הכתלים], ושפיר י"ל בכה"ג פי תקרה יורד וסותם.

לדינא נראה דקימ"ל כטעמו של רש"י בפסול אורזילא שכ"ה לשון השו"ע בס"י שס"א ס"ב, וכן נקט החזו"א שכתב בס"י ג' סק"ג ובס"י ד' סק"י ובס"י מ' סק"י ובס"י מ"ג סק"ז שבפה עגול לא אמרינן פי תקרה יורד וסותם, דלהאמור הוא רק לדעת רש"י. אמנם יש מקום לומר שפה עגול גרע מפה בשיפוע, וגם למ"ד שפה בשיפוע חשיב פה, כפה עגול כו"ע מודו דלא חשיב פה, על דרך מה שמשמע בתוס' פ"ו ב' ד"ה גוזזטרא וכו' שבפה מלא פגימות לא אמרינן פ"ת גם אם בגג בשיפוע אמרינן פ"ת, אבל בקה"י סי' א' אות ג' נראה שנקט דפה עגול לא גרע משיפוע.

תקרה בשיפוע והפה ישר

ה) בתקרה ישרה אך פי התקרה בשיפוע (ציור 8), בזה נראה שבין לרש"י ותוס' ובין לרי"ד ורי"א לא אמרינן פ"ת. לרש"י הרי החסרון בתקרה בשיפוע משום דליכא פה, ולא משום חסרון בצורת התקרה, וכיון דס"ל ששיפוע אינו פה א"כ גם לתקרה זו אין פה, ולא אמרינן בה פי תקרה יורד וסותם. לרי"ד ולרי"א שהחסרון בשיפוע משום שהיו"ס חוץ לתקרה [או למחיצות], הרי גם באופן זה שרק הפה בשיפוע, היו"ס יורד לפי הפה, וא"כ הוא יוצא חוץ למקום המחיצות והתקרה ולא אמרינן פ"ת בכה"ג. מה שיש להסתפק הוא בתקרה בשיפוע אך הפה יורד ישר (ציור 9), דלפו"ר אמרינן בכה"ג פ"ת לכו"ע, לרש"י משום שיש כאן פה ישר דחשיב פה [רק שלפמש"כ תוס' פ"ו ב' סד"ה גוזזטרא וכו' דלרש"י צריך פה בעובי טפח כדלקמן אות ט', א"כ צריך שחלק התקרה שיוורד כלפי מטה ישר יהיה עוביו טפח]. וכן לרי"א ולרי"ד לכאורה מהני בכה"ג, דכיון שהפה הסופי של התקרה מכווון ישר כלפי מטה, הפ"ת יו"ס ביושר במקום הקירוי והכתלים.

ו) כתב המ"ב בס"י שס"א סק"ד דלא אמרינן דיו"ס רק כשהתקרה חלק, אבל לא כשהוא משופע כעין גגין שלנו שעומדים בשיפוע אם לא היה תקרה תחתיה, עכ"ל. מבואר במ"ב שאם יש תקרה ישרה מתחת לגג המשופע אמרינן פ"ת, אע"פ שהגג העליון משופע. ויל"ע באיזה אופן הכשיר המ"ב, דאין לומר שהכשיר גם באופן שהתקרה הישרה משתווה עם הגג המשופע (ציור 10), שהרי בכה"ג סו"ס גם הפה של החלק הישר בשיפוע, דלמש"כ בשו"ע שם בכה"ג לא חשיב פה כמשנ"ת באות ה' (ציור 8), ולא אמרינן בכה"ג פי תקרה יורד וסותם. ע"כ כוונתו שהתקרה הישרה מתחת סוף הגג

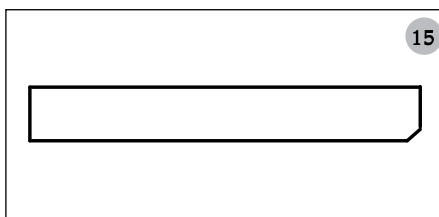
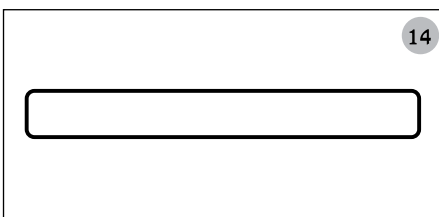
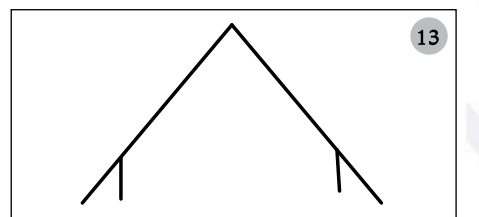
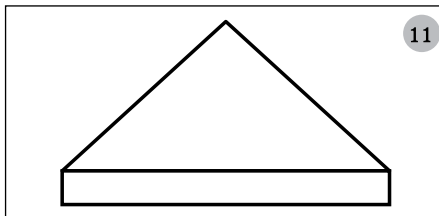
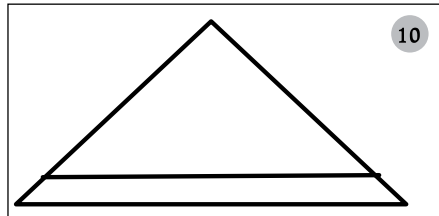
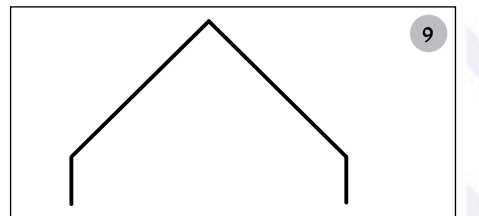

אך אכתי י"ל דהיינו רק כשאנו בולט ג"ט, שבכה"ג חשיב כחלק מעיקר התקרה.
מש"כ לחלק בין כשהגורה יורדת ג"ט לבין שיורדת פחות מג"ט, כע"ז מצאנו בסוכה כ"ב א' סוכה המדובללת וכו' אם יש ביניהם ג"ט פסולה, דלא חשיב סכך אחד, ועיין סי' תרל"א ס"ה, ובניד"ד לא מהני חבוט רמי כדמהני התם אע"פ שהתקרה העליונה רחבה טפח, דשאני בסוכה שאין שיעור בעצם הסכך רק שיש דין בסוכה תהא מסוככת כאחד, וביחס לסוכה מהני חבוט, משא"כ לענין פ"ת דמשום חשיבות התקרה הנצרך לפ"ת בעינן שיעור ד"ט בתקרה עצמה, לזה י"ל דלא מהני חבוט"ר [ועוד דבניד"ד הוי תרי הלכתא, חבוט"ר ופ"ת]. מהאי טעמא מש"כ החזו"א באהלות סי' י"ד סק"א שאם יש קורות המחברים בין העליונים לתחתונים חשיב כתקרה אחת לטומאה ולסוכה, גם לא מהני לניד"ד, בפרט שהחזו"א כתב כן רק כשיש קורה משני הצדדים, אבל בניד"ד הוי כקורה רק מצד אחד שהוכיח שם החזו"א דלא מהני אפילו לענין טומאה.

פה תקרה שיש בו עשרה טפחים

(י) כניסה לבית משותף [חדר מדרגות] שיש שם ג' מחיצות ורוח רביעית פרוצה במילואה, אבל הכניסה מקורה בתקרה שהיא הקרקע של הקומה שמעליה (ציור 17), לכאורה ככה"ג אמרינן שפי תקרה יורד וסותם ומותר לטלטל בכניסה זו. אלא שיל"ע בזה כיון שהפה של תקרה זו נמשך כלפי מעלה עם הקיר החיצוני של הקומה שמעליה, ויש עשרה טפחים ויותר בפה של התקרה, האם חשיב כה"ג כמחיצה ובטל מינה תורת פה של התקרה, ולא אמרינן פי תקרה יורד וסותם.

(יא) עירובין י"ד א', הניח קורה ע"ג מבוי ופרס עליה מחצלת וכו', ע"כ. ברשב"א, בריטב"א ובמאירי שם מבואר שקורה שעבה י"ט בגובהה פסולה מלהיות קורה כיון שיש בה שיעור מחיצה, ועמש"כ בהרחבה במאירי נתיבות אות תרמ"ב - תרמ"ז בבאור דבריהם, ובמש"כ בזה האחרונים. אמנם מבואר בדברי הראשונים שהחסרון ככה"ג הוא רק חסרון היכר הנדרש לתיקוני מבוי, שכתבו דכשם שלחי הנמשך ד"א פסול דנראה ככותל מבוי, וליכא הכירא ונפק מתורת לחי, ה"ה שקורה שגבוהה י"ט נראית כמחיצה וליכא הכירא ונפק מתורת קורה, ועיין ה' ב' תד"ה ארבע וכו' וברשב"א וריטב"א שם, א"כ במחיצת פ"ת דהוי מחיצה גמורה וא"צ היכר כלל [ועדיף מלחי דבעי מפתת היכר גם למ"ד דמשום מחיצה], חשיב פ"ת גם כשיש בגבהו י"ט.

(יב) כתב בעבוה"ק ש"ג סוף ס"ט, בור שבין ב' חצירות אע"פ שהכותל המפסיק בין שתי החצירות נתון על הבור, שתיהן אסורות בו למלאות ולהכניס לבית עד שיערבו וכו'. נתן קורה רחבה ד' וכו' מתרת שפי תקרה יורד וסותם, ועוד שאין הדלי הולך יותר מד"ט, ולפיכך אינו דולה חוץ לקורה, ויראה לי שהמחיצה י' בזמן שהיא רחבה ד' מתרת לדברי הכל, ומן הטעם הזה שאין הדלי הולך יותר מד"ט, ולפיכך מותר ואע"פ שאין אומרים במחיצה פי מחיצה יורד וסותם, עכ"ל. דברי הרשב"א הובאו במ"מ בפ"ג מה"ע הכ"ב ובב"י בס"י שע"י (ס"א) ד"ה ומ"ש או וכו', וע"ש בבה"ל ד"ה וכו' וכו'. משמע לכאורה ברשב"א שאע"פ שיש כאן תקרה ד"ט, מ"מ כיון שיש שיעור מחיצה בגבהו לא אמרינן בה פי תקרה יורד וסותם, דהוי פי מחיצה ולא פי תקרה.

(יג) אך נראה שאין זו כוונת הרשב"א, שאין החסרון כאן משום שיש לתקרה שיעור מחיצה בגבהו, אלא החסרון הוא שחפץ בעוביה שיעור ד"ט, וכיון שעניינה הוא מחיצה לכן לא אמרינן בה פי תקרה יורד וסותם דהוי פי מחיצה ולא פי תקרה. תדע שהחזו"א בס"י ל"ט סק"ג העיר על דברי הרשב"א שצ"ע מהו גדרו של דבר לדעת אם הוא תקרה או מחיצה, דלכאורה תוך הבור הוי האי עובי המחיצה תקרה מעלייתא, עכ"ל, ואת"ל שכל שיש בגובה התקרה י"ט קרי מחיצה אין מקום להתחבטות של החזו"א. ע"כ שאין שיעור הגובה קובע אלא מהות החפץ, ובזה התחבט החזו"א איך נקבע דבר זה. א"כ בניד"ד שברור שהתקרה של הכניסה הנ"ל של הבנין היא תקרה, אע"פ שפיה נמשך כלפי מעלה עם המחיצה של הקומה שמעליה, מ"מ יש כאן פה של תקרה, ושפיר אמרינן בה פי תקרה יורד וסותם.

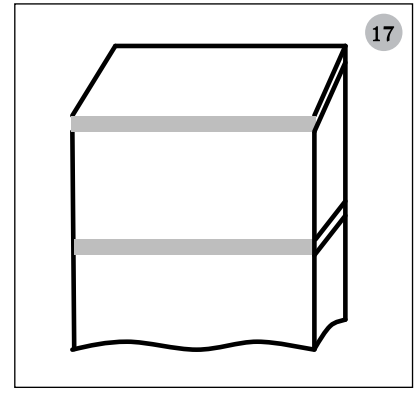

תקרה ד"ט שלא נעשתה להתיר
(יד) כתב בשו"ע סי' ס"ג ס"ט"ו לגבי תיקון מבוי בקורה רחבה טפח, וצריך שיניחנה כדי להתיר המבוי, אבל אם לא נעשית לשם כך אפילו סמכו עליה מע"ש פסולה, עכ"ל. הבה"ל שם ד"ה פסולה וכו' כתב דלפמש"כ הרשב"א ג' א' ובעבוה"ק ש"א ריש ס"ג שאם הקורה רחבה ד"ט ובריאה לקבל מעזיבה שהיא מתרת ולא משום היכר, אלא שפי תקרה יורד וסותם, ולכן כשרה גם כשהיא למעלה מעשרים אמה דליכא הכירא, א"כ אפשר שבכה"ג גם בעומדת מאליה שלא נעשתה להתיר, אע"פ מהני ככל מחיצה שמתרת אע"פ שלא נעשתה להתיר כמבואר בגמ' ט"ו א', ומ"מ הבה"ל סיים בצ"ע, דהיינו דלא פסיקא ליה דין זה ולכן יש להחמיר.

(טו) דברי הבה"ל צ"ע לכאורה, איך ס"ד דכה"ג לא מהני כשלא נעשה להתיר, הרי בגמ' צ"ב ב' אמרו בפשיטות בבית שנפרץ דאמרינן פי תקרה יורד וסותם, אע"פ שסתם תקרת בית לא נעשתה להתיר טלטול, בפרט דאיירי שם שמתחילה היו מחיצות ולא היו צריכים את התקרה להתיר טלטול ואח"כ נפרץ הבית, ובכה"ג הרי לא נעשתה התקרה להתיר טלטול ואע"פ אמרינן בה פי תקרה יורד וסותם. וכן יש להקשות ממ"ש שם שבאכסדרה בבקעה אמרינן פי תקרה יורד וסותם, ומשמע דאיירי שהתקרה נעשתה לצל ולא להתיר טלטול, ואע"פ אמרינן בה פי תקרה יורד וסותם. וכן יש להקשות מדתנן צ"ה א' הבונה עליה ע"ג ב' בתים וכן גשרים המפולשים מטלטלים תחתיהן בשבת דברי ר"י וכו', ומבואר בגמ' שם ד"ל דטעמא דר"י משום פי תקרה יורד וסותם, והרי העליה והגשר נבנו לשמש על גביהם, ולא נעשו כלל להתיר לטלטל תחתיהם, ואע"פ אמרינן פי תקרה יורד וסותם [וחכמים שאוסרים שם הוא מטעם אחר].

לחלק בין רשות מקורה לקורה ד'

(טז) ונראה שצד ספיקו של הבה"ל הוא דבודאי שיש מחיצת פ"ת שהיא מחיצה גמורה, ומהני אע"פ שלא נעשתה להתיר, ככל מחיצה, כמבואר מהני ג' ראיות, אך הסתפק שמא מחיצת פ"ת גמורה היא רק כשכל הרשות מקורה בתקרה [או לכה"פ רובה מקורה דרובו ככולו], דברשות מקורה אמרינן פי תקרה יורד וסותם, אבל מ"ש צ"ה א' דקורה ד' מתרת בחורבה מדין פ"ת כמבואר ברש"י שם, אע"פ שהקורה לא מקרה את כל הרשות או את רובה, י"ל שאין זה מחיצת פ"ת ממש כיון שסו"ס הרשות אינה מקורה, אלא הוי בכלל היתר קורה רק שיש לה כח מתיר כד"ן פ"ת [ומהני אף בחצר], ולצד זה כתב הבה"ל דכיון דמדין קורה חזו"א תנין עלה י"ל דמהני במבוי רק כשנעשה להתיר בה לטלטל.

שורש הסברא לומר דרק אם כל הרשות מקורה הוי עיקר מחיצת פ"ת, הוא עפמשנ"ת בס"י ה' בענין פ"ת, הפה או התקרה, שעיקר ההבדלה והגדרה במחיצת פ"ת הוא זה שהרשות מובדלת מסביבותיה בזה שהרשות מקורה, והמקום שסביבה אינו מקורה, כמבואר בחזו"א סי' ג' סק"ט, והוכחנו שם כן מכמה ראשונים, לפ"ז י"ל שרק כשכל הרשות מקורה [או רובה דחשיב ככולה] אז חשיב שהרשות מובדלת וגדורה בתקרה זו, משא"כ כשיש רק קורה ד"ט דבכה"ג הרשות לא מקורה, אין זה עיקר מחיצת פ"ת.

אמנם עיקר נטיית הבה"ל שקורה ד' שבראה לקבל מעזיבה הוי מחיצה גמורה דפ"ת, ומהני גם כשלא נעשה להתיר, ככל מחיצה, דסו"ס המקום שתחתיה מובדל ע"י התקרה מהמקום שחוצה לה, ועי"ז גם כל הרשות שממנו ולפנים נגדר על ידו, אך מ"מ לא פסיקא ליה דבר זה ונשאר בצ"ע.
לפ"ז מבוי או שכונה המוקפת עירוב, ובאחד מראשי המבוי יש גשר שעובר מעל למבוי [לרחבו], אע"פ שגשר זה רחב כמה אמות ויש בו שאר תנאי פ"ת, לדעת הבה"ל א"א לסמוך ככה"ג על הגשר כמחיצת פ"ת [כיון שהגשר לעצמו הוא מפולש, וביחס לכלל השכונה שמוקפת מחיצות בשאר הרחות ואינה מפולשת מ"מ ליכא למימר פ"ת], כיון שרוב הרשות אינה מקורה על ידי הגשר, והגשר לא נעשה להתיר את המבוי [דלא כשו"ת חלקת יעקב]. וכן שכונה המוקפת בעירוב ויש בה פרצה, אך יש מרפסת וכו"ב שעוברת מעל לפרצה, ופיה מחבר בין המחיצות, כיון שהמרפסת מקרה רק מקום קטן מהרשות, ורוב הרשות אינה מקורה על ידה, לדעת הבה"ל יש להחמיר דלא אמרינן ככה"ג פי תקרה יורד וסותם כיון שהמרפסת לא נעשתה להתיר את המקום שתחתיה.



סימן ה'

כח הבדלת מחיצת פי תקרה, הפה או התקרה למה השווה את קירוי נקרא מחיצה לאיסור
(א) עירובין צ"ג א', א"ל רבה בר"ח לאביי ולא מצינו מחיצה לאיסור, והתניא בית שחציו מקורה וחציו אינו מקורה גפנים כאן מותר לזרוע כאן, ואילו השהו את קירוי אסור, א"ל

התם סילוק מחיצות הוא, ע"כ. הנידון בסוגיא אם מצינו מחיצה לאיסור הוא, מחיצה שעניינה גדרית מקום, אם יתכן שתיצור פרצה שזה ההיפך ממהותה, וכיון שכן מה שהקשו מהשווה את קירוי אינו מובן, ששם המתיר את הכלאים זו מחיצת פי תקרה, והאוסר בהשווה את קירוי זה לא מחיצה אלא זה שביטל את המחיצה שהיתה, וזה הרי אינו ענין למחיצה לאיסור. תדע דבפשטות מ"ש שהשוה את קרויה הכוונה שקירה את כל הבית, וכ"ה ברש"י ד"ה השהו וכו', ובאופן זה שהתקרה על פני כל הבית ומגיעה מכותל לכותל, אין בבית פ"ת כלל ואין כאן מחיצה האוסרת. גם את"ל דלא איירי שקירה את כל הבית אלא רק הוסיף על התקרה, ובסוף התקרה שהוסיף יש פה [רק שאינו בין הגפנים לזרעים], אכתי מה שאוסר זה לא זה שיש מחיצת פ"ת בסוף התקרה, אלא זה שהפה שהיה בין הגפנים לזרעים נאטם ושם אין מחיצת פ"ת, שהרי גם אם לתקרה שהוסיף אין פה, כגון שפיה עגול דלא חשיב פה כמבואר ברש"י סד"ה לדידי וכו', גם התבטלה הפ"ת שהיתה ואסור לזרוע לצד הגפנים, א"כ לא מחיצת הפ"ת אוסרת אלא האוסר הוא זה שנאטם הפה, ואין זה ענין כלל למחיצה לאיסור, וצ"ע.

אע"פ שלכאורה זוהי כוונת הגמ' בדחיה שאמרו התם סילוק מחיצות הוא, אכתי לא מובן מה ס"ד להוכיח משם דמצינו מחיצה לאיסור, בשלמא בראיות הקודמות דהשווה גיפופיה וכו' גם למסקנא המחיצה אוסרת, אך לא מכח גדריתה אלא מכח סילוק הגיפופים, וס"ד שגם זה מקרי מחיצה לאיסור דסו"ס המחיצה אוסרת, ואלמלי היו לה דיני מחיצה כגון שהיתה מחיצה תלויה או שאינה גבוה י"ט או שנדה ברוח לא היתה אוסרת, נמצא שאוסרת מכח דיני מחיצה שבה, ודחו דאע"פ כ"ה"ג לא מקרי מחיצה לאיסור, אך לגבי השווה את קירוי בפ"ת אין כאן לא מחיצה גודרת שאוסרתה [בהוה אמינא], ולא מחיצה שמסלקת [למסקנא], אלא רק אטימה וביטול של פה התקרה עכ"פ ביחס לבית מכח ג' שאין לו דיני מחיצה כלל, ואין זה ענין כלל למחיצה לאיסור, וצ"ע.

לחקור אם עיקר המחיצה הוא הפה או התקרה

(ב) הנראה בזה בעה"י, דלדין פ"ת נאמרו שני הלכות בתקרה, דין אחד דבעינן תקרה, לרש"י פ"ו א' ד"ה קורה וכו' ולרמב"ם פ"ז מה"ש הל"ה שיעור התקרה טפח, ולתוס' שם ד"ה קורה וכו' והרא"ש פ"ח ס"ז שיעור התקרה ד"ט כמשנ"ת בב"י סי' שס"א, ודין שני שנאמר שצריך שיהיה לתקרה פה, לרש"י היינו לאפוקי תקרה בשיפוע דלא חשיב פה כמש"כ רש"י כ"ה ב' ד"ה והכא וכו', ולחולקים על רש"י בזה [ע"ש] בראשונים ובמש"כ בס"י ד' בענין "הערות בדיני פ"ת" צריך עכ"פ שפה התקרה יהיה חלק ולא מלא פגימות, דכה"ג לא חשיב פה כמש"כ תוס' פ"ו ב' ד"ה גזוטרטא וכו' [ויל"ע אם הר"נ והריטב"א בסוכה י"ח א' שהקשו למה בכל סכך לא אמרינן פ"ת ברוח שלישית של הסוכה, ולא ליבעי מחיצה שלישית טפח, אם פליגי על תוס' הנ"ל דסתם סכך מלא פגימות, אמנם בהגה' הגרעקיא בס"י שס"א ס"ב העתיק את התוס' הנ"ל לדינא, וכנראה ס"ל שאין ראיה שראשונים אלו פליגי], וכן שלא יהא הפה עגול דכה"ג לא חשיב פה כמש"כ רש"י צ"ג א' סד"ה לדידי וכו' ותוס' בסוכה י"ח ב' סד"ה סיכך וכו' [ומסתבר שגם הסוברים שבשיפוע חשיב פה, מודים שעגול לא חשיב פה, ועיין מש"כ בקה"י סי' א' אות ג', וצ"ע]. והשתא יש לחקור איזה משני הלכות הללו הוא עיקר המחיצה, ואיזה מהם הוא רק תנאי במחיצה, דלפ"ז עיקר המחיצה הוא הפה של התקרה שנראה כתחילת מחיצה היורדת כלפי מטה, ואמרינן ביה שיורד וסותם כעין גוד אחית, עיין רש"י בסוכה ו' ב' ד"ה לגוד וכו' ובר"ח בסוכה י"ח ב', וגם לתוס' בעירובין צ"ד ב' סד"ה בשתי וכו' שכתבו דטעמא דפ"ת משום דדמי לפתח וכו' יש לפרש כן, רק שמ"מ יש תנאי כדי שלגוד זה יהיה דין פי תקרה צריך שיהא פה של תקרה, דבלא"ה אינו גוד אחית רגיל שפוסל בו בקיעת גדיים, ועיין בריטב"א י"ז ב' ר"פ שני ד"ה הא כתיבנא וכו' בשם תוס'. אך י"ל גם לאידך גיסא שעיקר המחיצה הוא התקרה, דהיינו שהמקום מקורה וחלוק בזה ממה שחוץ ממנו שאינו מקורה, והקירוי יוצר את ההבדלה והחילוק, רק שכדי שלהבדלה זו יהיה דיני מחיצה יש תנאי שלתקרה זו יהיה פה, שאז ההבדלה הנ"ל חשיבא מחיצה כגוד אחית או שדומה לפתח כמש"כ הראשונים.

בחזו"א סי' ג' סקט"ז מבואר שנקט כצד השני שכתב שענין הקירוי הוא מגדיר את המקום שכנגדו מסביבותיו, ואם נשלמו תנאיו הוא עצמו חשיב ככל דין מחיצות, דהיינו דינא דפי תקרה וכו', עכ"ל. הרי שנקט שעיקר גדרית המקום נעשה ע"י שהמקום המקורה חלוק מסביבתו שאינה מקורה, ופה התקרה הוא תנאי כדי שיחול על גדירה זו דיני מחיצה.



להוכיח מהרי"א"ז שהקירוי גודר

ג) שיטת רש"י כ"ה ב' ד"ה והכא וכו' וצ"ד ב' ד"ה אמרי וכו' שאם התקרה בשיפוע לא אמרינן פ"ת יורד וסותם, וביאר הטעם דליכא פה. גם בפסקי ריא"ז בפרק כל גגות שם ס"ל כרש"י, אך כתב לזה ביאור אחר, וז"ל, ואם היתה התקרה באלכסון כעין הגגין המשופעין שלנו אין אומרים פ"ת יורד וסותם, לפי שהוא משפע והולך ואינו ראוי לסתום כנגדו, עכ"ל. דהיינו כיון שסתמת הפ"ת תרד באלכסון כפי שיפוע התקרה, הרי שלא יסתום כנגד התקרה אלא חוצה לו, ובכה"ג לא אמרינן פ"ת י"ס, משמע מלשוננו של ריא"ז דכה"ג חסר בעיקר הגדירה של מחיצה פ"ת. והשתא את"ל שהמחיצה בפ"ת הוא הפה שיורד וסותם כגוד אחית, רק שיש תנאי שאותו פה יהיה פה של תקרה, לא מובן מה החסרון בזה שהפ"ת אינו סותם כנגדו אלא חוצה לו, אבל להבנה השניה שעיקר הגדירה וההבדלה שבפ"ת הוא זה שהמקום מקורה, והפה הוא רק תנאי, שפיר מובנים דברי הרי"א"ז, דכיון שהכיוון של הפ"ת באלכסון וי"ס חוץ למקום המקורה, כל כה"ג ודאי לא מהני, דאין בכח הפה לגדור מה שאינו מקורה, ששם חסר בעיקר הגדירה וההבדלה, וככהבנת החזו"א הנ"ל.

מה שרש"י ביאר את הפסול בתקרה בשיפוע באופן אחר, דליכא פה, אינו ראייה שנחלק על יסוד זה, דלטעמו של רש"י גם פה עגול פסול לפ"ת כדס"ל לרש"י צ"ג א' סד"ה לדידי וכו', אע"פ שסוף העיגול פונה כלפי פנים, ו"היורד וסותם" יורד באלכסון כלפי פנים אל המקום המקורה, ולטעמו של הרי"א"ז בכה"ג יש להכשיר, לכן הוצרך רש"י לטעם דבשיפוע ליכא פה, דלטעם זה גם שיפוע כלפי פנים לא מהני.

דברי הרי"ד מתפרשים על פי הרי"א"ז

ד) בפסקי הרי"ד צ"ד ב' ביאר את הפסול בתקרה בשיפוע בלשון אחר, שהגג היה משופע באלכסון כעין הגגין שלנו שאין לומר בו פ"ת י"ס מפני שהיה יורד באלכסון חוץ מכתלי הבית ולא היה סותם, שאין לומר פ"ת י"ס אלא כשהגג שוה ואינו משופע, שפ"ת יורד כנגד הכתלים שמכאן ומכאן, עכ"ל. וכע"ז כתב בשמו הריטב"א צ"ד ב' ד"ה וקירוי וכו'. בלשון הרי"ד ההדגשה יותר שהחסרון בזה שמחמת האלכסון סתימת הפ"ת הוא חוץ לכתלי הבית [ולא חוץ לקירוי], אך משמע שהחסרון הוא שבמקום זה הפ"ת לא היה סותם" [ולא משום שבכה"ג יש פרצה בין כתלי הבית למחיצת הפ"ת, ושהפרצה לא ניתרת בעומ"ר אל מחיצת הפ"ת, ויעויין בס"ו בענין פ"ת לעומ"ר ולסילוק" שהוכחנו דאינו כן, אלא דאמרינן עומ"ר אל פ"ת, ואתי שפיר שהרי"ד כתב שהחסרון דבכה"ג מעיקרא לא אמרינן י"ס]. ובאמת צ"ב למה אין לומר שיורד וסותם חוץ למחיצות הבית, ובפרט דאליבא דרב קיימינן, ולשיטת רש"י אמרינן לרב פ"ת מד' רוחות ללא מחיצות כלל. וע"ק דאם זה החסרון, א"כ כשמחיצות הבית נמשכות לחוץ יותר מהגג באופן ששיפוע היורד וסותם מהפ"ת עדיין בין הכתלים שאין את החסרון שכתב הרי"ד, א"כ בכה"ג י"ל פ"ת גם כשהפה בשיפוע, ולא משמע כן, אלא משמע דבכל גוונא כשהתקרה בשיפוע לא אמרינן פ"ת, וצ"ע.

לכן נראה שגם כוונת הרי"ד כמש"כ הרי"א"ז שהחסרון בתקרה בשיפוע משום שהיורד וסותם חוץ למקום המקורה, והטעם כמשנ"ת שעיקר גדירת פ"ת הוא מכח קירוי המקום כמשנ"ת, ומש"כ הרי"ד שהוא "חוץ מכתלי הבית" שצריך שהי"ס יהיה "כנגד הכתלים שמכאן ומכאן", צריך לדחוק שכוונתו משום שהקירוי לא יוצא חוץ לכתלי הבית, או שצריך להוסיף תיבה "חוץ לתקרה שעל כתלי הבית", וכן "כנגד התקרה שעל הכתלים שמכאן ומכאן".

לקמן אות ח' - ט' הוכחנו מעוד ראשונים ואחרונים כהבנת החזו"א בפ"ת שעיקר הגדירה מחמת הקירוי, ובס"ו ד' בענין "הערות בדיני פ"ת" ביארנו את דברי הבה"ל ע"פ הבנת החזו"א.

לפ"ז שפיר ס"ד שהשוה קירוי הוא מחיצה לאיסור

ה) לפי הבנת ריא"ז והחזו"א במחיצת פ"ת, מיושב מה שהקשינו לעיל אות א' במ"ש שהשווה את קירוי חשיבא מחיצה לאיסור, דכיון שעיקר גדירת המחיצה הוא העובדה שהמקום מקורה, א"כ כשמגדיל את הקירוי וממשיכו על כל הבית, הרי הגדיל את המחיצה דהיינו הקירוי [אע"פ שאין לו פה חשיב גדירה וכמקצת מחיצה כמש"כ שם החזו"א], ומ"מ הגדלת הקירוי דהיינו עשיית מחיצה גרמה את ביטול ההבדלה ועשתה פרצה, כיון שכאמור הגדירה וההבדלה שבפ"ת הוא זה שמקום המקורה חלוק מסביבותיו שאינם מקורים, לכן כשהמשיך את הקירוי על כל הבית ונעשה כולו מקורה, ביטל בזה את ההבדלה בין מקום הגפנים [שהיה מקורה] לבין מקום הזרעים [שלא היה מקורה], דעכשיו הכל מקורה, והרי כאן מחיצה לאיסור כמו שהקשו בגמ'. על זה

השיבה הגמ' שגם זה לא מקרי מחיצה לאיסור אלא סילוק מחיצות, כיון שלא כח הגדירה של התקרה החדשה עשתה את הפרצה, אלא זה שגם שטח הזרעים מקורה, ואין חילוק בקירוי בין שטח הגפנים לבין הזרעים.

גם כשהקירוי החדש גבוה יותר בטלה המחיצה

ו) נמצא לפ"ז שהחסרון בסוגיין בהשווה את קירוי הוא לא זה שהפה של התקרה נאטם או הוצא מחוץ לבית, אלא הוא זה שגם שטח הזרעים נעשה מקורה, ואין הבדלה בקירוי בין הגפנים לזרעים. א"כ גם אם הקירוי שהמשיך על שטח הזרעים יהיה מעל גובה הקירוי שעל שטח הגפנים, שעדיין הפה של תקרת הגפנים קיימת בתוך הבית, מ"מ אסור לזרוע בשטח השני, דאמנם פה יש כאן, אבל את עיקר ההבדלה שבפ"ת ששטח המקורה נבדל מסביבותיו שאינם מקורים אין כאן, והעיקר חסר מן הספר, ומקרי כה"ג "שהשווה את קירוי" אע"פ שהתקרה לא שווה בגובהה, משום שע"ז שני חלקי הבית שווים מבחינת הקירוי, ששניהם מקורים, ואינם שונים זמ"ז שאחד מקורה והשני אינו מקורה. ואע"פ שיש הבדל בגובה הקירוי, שבשטח הגפנים התקרה נמוכה יותר ובשטח הזרעים התקרה גבוהה יותר, מ"מ לא מהני כמחיצת פ"ת, דכח הגדירה וההבדלה שבפ"ת הוא העובדה ששטח זה מקורה, וחוצה לו אינו מקורה, ולא הפרשי גבהים שבתקרת המקומות, וא"כ גם בכה"ג חשיב כהשווה את קירוי ולא אמרינן פ"ת.

וכן מדויק מרש"י צ"ג א' ד"ה השווה את קירוי, שקירה כל הבית וכו', עכ"ל, משמע שההדגשה בהשווה את קירוי הוא זה שכל הבית מקורה, ולא זה שמילא ואטם את הפה של התקרה או שאינה נראית בתוך הבית, דהיינו שהחסרון הוא שהקירוי שבמקום הגפנים אינו מבדיל ממקום הזרעים שגם הוא מקורה, ולא זה שאין לתקרת הגפנים פה הנראה בבית. וכן מדוקדק מלשון רש"י ד"ה סילוק מחיצות, שהשלמה זו סילק פי תקרה ואין כאן מבדיל, עכ"ל. הרי שלא כתב שסילק את פי התקרה, דהיינו שהפה נאטם או נעלם, אלא כתב שסילק פ"ת ואין מבדיל, דהיינו שסילק את כח ההבדלה שבמחיצת פ"ת כיון שעכשיו כל הבית מקורה [דלא כגירסא שהובא בש"ס עו"ה].

להקשות מסיכך ע"ג אכסדרה

ז) עירובין צ"ה א', איתמר סיכך ע"ג אכסדרה וכו' אין לה פצימין וכו' אביי אמר כשירה אמר פ"ת י"ס, ורבא אמר פסולה לא אמר פ"ת י"ס וכו' דהני מחיצות לאו לסוכה עבידן, ע"כ. וכ"ה בסוכה י"ח א', ופרש"י שם ד"ה סיכך וכו' סיכך באוירה של חצר, וסמך הסכך על שפת קירוי של אכסדרה וכו', עכ"ל. לפמשנ"ת דמחיצת פ"ת היא מכח זה שהשטח המקורה חלוק ומובדל מסביבתו שאינה מקורה, כשסיכך את שטח החצר שבין האכסדראות איך יתכן לומר פ"ת מתקרת האכסדרה [גם אם הסיכך גבוה יותר מתקרת האכסדרה], הרי בזה שסיכך וקירה את החצר אין האכסדרה חלוקה מהחצר שהכל מקורה כאחד, והוי כהשווה את קירוי דלא אמרינן פ"ת. וגם רבא שנחלק בזה ולא אמר פ"ת, הרי מבואר בגמ' שזה רק משום שהתקרה עשויה לאכסדרה ולא לסוכה, ולפ"ד גם בלא"ה ליכא למימר בכה"ג פ"ת, דאין המקום מובדל בקירוי מחוצה לו.

להוכיח כדברינו מדהצריכו קירוי קבוע

ח) הר"ב בסוכה שם (ט' א' ברי"ף) סד"ה איתמר וכו' הקשה, וכו"ת כיון דס"ל לאביי דמרוח אחת אמרינן פ"ת י"ס, שלישית אפילו טפח דבעינן בסוכה למה לי, לימא פ"ת י"ס. לאו פרכא היא, דלא אמרינן הכי אלא בכגון אכסדרה שהוא בנין קבוע, אבל בסכך דסוכה עראי בעלמא הוא לא, עכ"ל. וכ"ה בריטב"א שם י"ח א' ד"ה והוי יודע וכו' ובחי' הרא"ה שם, ובמ"מ בפ"ד מסוכה ה"ח, וכ"ה בב"י בס"י תר"ל (ס"ח) ד"ה אבל הרמב"ם וכו' בשם המ"מ ובט"ז שם סק"ט בשם הר"ג, וכ"ה בפמ"ג במ"ז שם. לכאורה דברי רבותינו צ"ב מאי שנא מחיצת פ"ת מכל מחיצה דקימ"ל שגם מחיצת עראי חשיב מחיצה גמורה לכל דבר, ובמה גרע כוחה של פ"ת דלא חשיב מחיצה בתקרה שאינה קבועה, וצ"ע.

ט) לפמשנ"ת לעיל שגדר מחיצת פ"ת הוא מכח שהמקום מקורה, וחלוק בזה מסביבותיו שאינם מקורים, שפיר י"ל שהמקום לא מוגדר כ"מקום מקורה" כל שאין לו קירוי קבוע, ולכן בקירוי עראי לא אמרינן פ"ת דאינו מקום מקורה, וממילא חסר לו בעיקר ההבדלה של מחיצת פ"ת, ושאני פ"ת מכל מחיצה שבכל מחיצה השם מחיצה שבה הוא מכח עצמה [ולא מכח המקום], ולכן גם כשהמחיצה עראית חשיב מחיצה והמקום גדור על ידה, דגם אם לא יוגדר כ"מקום גדור" מ"מ המקום גדור, משא"כ במחיצת פ"ת שהשם מחיצה נובע מזה שהמקום "מקום מקורה" ונבדל בזה מסביבותיו שאינם מקורים, שפיר בעינן לזה קירוי קבוע, דרק דבר קבוע

קובע שם על המקום. אבל את"ל כצד הראשון לעיל אות ב' דמחיצת פ"ת היא פה התקרה דאמרינן ביה גו"א, והתקרה היא רק תנאי שרק בפה של תקרה אמרינן גו"א ובקיעת הגדיים אינה פוסלת, לא מובן מה גרע מכל מחיצה דסגי במחיצת עראי, וזו ראייה גדולה להבנת החזו"א הנ"ל בגדר מחיצת פ"ת.

לפ"ז מיושבת הקושיא מסכך ע"ג אכסדרה

י) לפמשנ"ת אתי שפיר מה דס"ל לאביי דאמרינן פ"ת בסיכך ע"ג אכסדרה וכו', ולא חשיב ע"י הסכך כהשווה את קירוי, דכיון שכאמור הסכך חשיב עראי, ולא נעשה המקום שתחתיו כ"מקום מקורה" עכ"פ לענין פ"ת כמש"כ הראשונים הנ"ל, שוב י"ל פ"ת בתקרת האכסדרה, דהאכסדרה חלוקה בקירייה מסביבותיה, דהאכסדרה היא מקום מקורה דקירייה קבוע, והסוכה שחוץ לאכסדרה אינה נחשבת כ"מקום מקורה" כיון שקירייה עראי, ושפיר אמרינן פ"ת בתקרת האכסדרה. לכן בסוכה י"ט א' כשתרגמה רבא למתני' דחצר המוקפת אכסדרה דלא אמרינן בה פ"ת, אליבא דאביי, דאיירי בהשווה את קירוי, הוצרך רש"י שם ד"ה כשהשווה וכו' לפרש שעשה קירוי נמוך, ולא נתן ראשי קנים ע"ג תקרה שיהא פ"ת נראה בה, אלא תלאן בשוה לפי הנסרים שאין חודן נראה בסוכה וכו', עכ"ל, דבאופן זה שאטם את פה התקרה או שהוציאו מהסוכה שע"י הסכך פה תקרת האכסדרה מעל הסכך של הסוכה, בכה"ג חשיב כהשווה את קירוי גם ע"י סכך עראי [אע"פ שסילוק מחיצה דעלמא לא אמרינן במחיצת עראי כמש"כ החזו"א בס"ו ז' סק"ג], וצ"ע לדבריו בס"ו ה' סק"ד, ודו"ק], אבל מ"ש בגמ' בעירובין צ"ג א' דע"י שהשווה את קירוי נעשה מחיצה לאיסור, ע"כ איירי בקירוי קבוע, דבלא"ה אינו מחיצה לגבי פ"ת ואין כאן מחיצה לאיסור, וגם למסקנא דהוה סילוק מחיצה הוא מכח מחיצת פ"ת דלזה בעינן תקרה קבועה כמש"כ הראשונים, וכיון דאיירי בתקרה קבועה שמסלק את כל ענין ההבדלה של תקרת הגפנים, דכחיום כל הבית מקורה ואין כאן הבדלה, גם כשתקרת הזרעים גבוהה יותר מתקרת הגפנים התבטלה מחיצת הפ"ת מהגפנים, ואסור לזרוע בבית סמוך לגפנים כמשנ"ת לעיל.

להקשות ממשמעות כמה ראשונים שפי תקרה יורד וסותם

בתקרה עראית

יא) לכאורה יש להקשות על דברינו ששיטת ראשונים זו דלא אמרינן פי תקרה יורד וסותם בתקרה עראית, לאו כולי עלמא ס"ל הכי, דבמה שהקשה רבא לאביי בסוכה י"ח ב' לדידך דאמרת פי תקרה יורד וסותם אפילו הפחית דופן אמצעי וכו', פרש"י ד"ה דאמרת פי תקרה יורד וסותם, תימא הכי נמי בסוכה העשויה באמצע חצר ומסוכך בנסרים עבים וכו', עכ"ל, מבואר ברש"י שפירש את הקושיא דנימא פ"ת מכח סכך הסוכה עצמו, ולכן הצריך שיהיה מסוכך בנסרים עבים דס"ל שרק בתקרה עבה טפח אמרינן פי תקרה יורד וסותם, כמש"כ תוס' בעירובין פ"ו ב' סד"ה גזוזטרא וכו' שכ"ה דעת רש"י, וכנראה דייקו כן מדבריו אלה, ועיין בפנ"י בסוכה שם, וכ"ה בתר"פ שם [רק שבדיבור הבא דחה תר"פ את הפשט של רש"י בגמ']. וכיון שלדבריהם הקשתה הגמ' דנימא פי תקרה יורד וסותם מסכך הסוכה, מבואר דס"ל שגם בתקרה עראית אמרינן פ"ת. וכ"מ בר"ח שם שכתב פי תקרה יורד וסותם, כלומר רואין בדעת כאילו קצה הסכך י"ס, עכ"ל. וכן בשיטת ריב"ב שם כתב פ"ת, של הסכך כשר י"ס וכו', עכ"ל. ובמ"ש שם שהשווה את קירוי כתב כשהשווה את קירוי של סכך כשר להדי סכך פסול דלא מינכר פ"ת של סכך, כשר, עכ"ל. וכ"מ בשה"ג בסוף כל גגות (ל"א א' ברי"ף) בשם ריא"ז שכתב מקום שאין לו אלא ב' מחיצות לא אמרינן פי תקרה יורד וסותם לסתום שתי מחיצות האחרות, ולפיכך אין הסוכה ניתרת בב' דפנות, ואין אומרים פי תקרה יורד וסותם וכו', עכ"ל. משמע דבלא"ה היו אומרים פי תקרה יורד וסותם מהסכך אע"פ שסכך הוא תקרה עראית.

וא"כ הדרא קושיין לדוכתא, דאם תקרה עראית חשיבא תקרה לענין פ"ת, יש בכוחו גם לבטל את ההבדלה בין מקום המקורה לאינו מקורה דלא נימא פי תקרה יורד וסותם. אמנם קושיא זו היא גם הערה על הב"י, ה"ט"ז והפמ"ג שסתמו כסיעת הראשונים דלא אמרינן פי תקרה יורד וסותם בתקרה עראית, ולא העירו שר"ח, רש"י, ריא"ז תר"פ וריב"ב פליגי בזה.

יב) אמנם עיקר דברי הראשונים דס"ל שבתקרה עראית אמרינן פי תקרה יורד וסותם אינה קושיא על דברינו, דס"ל להני ראשונים דכשם דמהני מחיצה עראית, גם מקום המקורה בתקרה עראית חשיב מקום מקורה ואמרינן ביה פי תקרה יורד וסותם. גם אין להקשות ממה דאמרינן לר"ח וריב"ב פי תקרה יורד וסותם מסכך הסוכה, אע"פ שצמודה לתקרת

רק להכניס דעה זו בתוך ה"א אבל לא להחליט כדבריו, מ"מ במ"ב שם סק"ג וסק"ז נראה שנקט שהרמ"א פסק כן לדינא. אמנם בבה"ל סי' שמ"ו ס"ג סד"ה הבולטין וכו' מדויק שהחמיר לרי"ף וסיעתו, אך לכאורה זה רק לרווחא דמילתא שלא להכנס למחלוקת הנ"ל, והמ"א שם סק"ג העלה צד שגם הרמ"א עצמו שם החמיר בזה לכתחילה.

פי תקרה לענין עומד מרובה ופס ד"ט

בגדר מחיצת פ"ת, רש"י בסוכה ו' ב' ד"ה לגוד וכו' והר"ח שם י"ח ב' כתבו דהוי כעין גוד אחית, ותוס' בעירובין צ"ד ב' סד"ה בשתי וכו' כתבו דטעמא דפ"ת משום דמאי לפתח, ויל"ע בכח המחיצה אם הוי כמחיצה גמורה לכל דבר או דגרע ממחיצה גמורה, ויש לדון בזה לגבי כמה אופנים. ראשית יל"ע אם באותה רוח ששם הפ"ת אין הפ"ת לכל אורך הרוח אלא רק על פני רוב הרוח, ונשארה פרצה שאינה יותר מי' ששם אין מחיצה או פ"ת (ציור 21), האם יש בכח פ"ת להתיר מכח עומד מרובה, או שדיה לפ"ת שתתיר את עצמה דסו"ס גם במקומה בפועל המקום פרוץ, ואין בכוחה להתיר פרצה אחרת מדין עומד מרובה, כעין שדנו האחרונים לענין צוה"פ אם מתרת פרצה מדין עומד מרובה, ועמש"כ במאיר נתיבות אות תמ"ז. כמו כן יש לדון לגבי פ"ת ברוח רביעית, אם סגי שתהא באורך ד"ט כשהפרצה הנותרת אינה יותר מי' (ציור 22), ותתיר בכה"ג את הפרצה מדין פס ד"ט, או דכיון שסו"ס בפועל גם מקומה פרוץ דיה שמתרת את עצמה, ואינה מתרת פרצה נוספת מדין פס ד"ט.

להוכיח שפי תקרה מתיר כעומד מרובה וכפס

החזו"א בסי' ט"ו סק"א ובסי' מ"ג סק"ג וסק"ז נקט בפשיטות שפ"ת מתירה כדין פס, ולכן אם ברוח רביעית יש תקרה באורך ד"ט, והפרצה הנותרת אינה יותר מי', החצר מותרת, והוכיח כן ממ"ש בירושלמי דבור עמוק י"ט ורחב דעד"ט העומד בפתח המבוי נידון משום לחי, וס"ל לחזו"א לדמות פ"ת לגוד אסיק, דכשם שגו"א מתיר כדין לחי ה"ה שפ"ת מתירה כדין פס.

לכאורה גם במשנה צ"ב א' מבואר שגו"א יוצר פסי חצר דהגיפופים המתירים את הגג הגדול הם מדין גו"א. אמנם בגמ' פ"ט ב' פירש רב יוסף דאיירי שיש מחיצות על הגג ואינו מדין גו"א, ולדעתו י"ל שגם פ"ת לא מהני כפסי חצר, ע"ש ברש"י ד"ה אבל אין מחיצה וכו' דהואיל ולא הוי גיפופי ממש אלא ע"י גו"א, לא הוי גיפופי לשויה פתחא לגביה דפתחא דמינכר בעינין, וכה"ג לא עבדי אינשי, עכ"ל. ויתכן שגם פסין שע"י פ"ת לא חשיבי פתחא דמינכר, אבל בגמ' צ"ב א' משמע שהמחיצות והגיפופים הם מכח גו"א, דאמרינן אף גג נמי דמינכרא מחיצתא, ופרש"י ד"ה אף וכו' נהי נמי דשרינן ליה במחיצות תחתונות משום גו"א וכו', עכ"ל, כמש"כ תוס' שם ד"ה אף וכו', וכו"ה בריטב"א שם, ודברי רב יוסף הראשונים נדחו כמבואר בתוס' פ"ט ב' סד"ה במחיצות וכו' דלא כרב יוסף דבסמוך וכו', עכ"ל, וכו"ה בחזו"א סי' מ"ד סק"ב, והכי קימ"ל כמבואר בשו"ע סי' שע"ד ס"ד, וע"ש במ"ב סק"ז, א"כ מבואר דמהני גיפופים שע"י גו"א כפסי חצר לשויה פתחא, וכע"ז כתב בשו"ת אבנ"ז סי' רס"ד אות י"א - י"ב.

לפמש"כ החזו"א דפ"ת מהני כפס ד"ט ברוח רביעית, נראה דה"ה דמהני כעומד מרובה ברוח שלישית, דעומד מרובה לא גרע מפס ד"ט לענין זה דסו"ס מתירה גם שלא במקומה. ועוד יש להוכיח כן מראיית החזו"א, דכשם שהוכיח החזו"א מדמהני לחי ע"י גו"א, ה"ה דמהני ע"י פ"ת, שהשווה פ"ת לגו"א לענין זה, א"כ גם לגבי עומד מרובה יש להוכיח כן, דכשם דמהני גו"א להתיר מדין עומד מרובה כמש"כ האחרונים לגבי גשר העובר

חדר המדרגות הנ"ל שמימין ומשמאל ארוכות יותר מהמרחק שביניהן לקצה הקדמי של המרפסת, ואין ביניהם יותר מי' אמות (ציור 19) [וחדר המדרגות פרוץ במילואו ברוח שפונה אל תחת המרפסת], מותר לטלטל בין בתוך חדר המדרגות ובין מתחת לאותה מרפסת כנגד חלל חדר המדרגות, עפמשנ"ת בסי' ו' בענין "פ"ת לעומ"ר ולסילוק" דאמרינן בכה"ג פ"ת רק בקצה הקדמי של המרפסת, והפרצות שמימין ומשמאל של שטח הנ"ל נותרות בעומ"ר של מחיצות חדר המדרגות עד למחיצת הפ"ת.

גם את"ל שפ"ת עושה סילוק מחיצה, וא"כ י"ל שהפ"ת שבפתח הבנין יסלק את העומ"ר של מחיצות הבנין מלגדור מתחת לאותה מרפסת [עמש"כ בזה בסי' ו' בענין "פ"ת לעומ"ר ולסילוק"], מ"מ בכה"ג שיש מרפסת שיוצאת לפני כניסת הבנין, גם אם היא בקומה גבוהה, אכתי לפמשנ"ת לעיל ביחס לפ"ת של הכניסה לבנין חשיב כהשווה את קירוי, שהרי גם מחוץ לבנין יש קירוי, ולא אמרינן פ"ת בכניסה לבנין, וא"כ שפיר יש בכח העומ"ר של מחיצות הבנין לגדור עד הפ"ת שבקצה הקדמי של המרפסת. [אמנם הני מילי ששטח זה שתחת המרפסת הוי כחצר שלא נאסרת בפילוש או בבקיעת רבים, אבל אם שטח זה הוי כמבוי אינו נותר בכה"ג כיון שפרוץ משני רוחות זו כנגד זו חשיב כמפולש, ואינו נותר בעומ"ר כמש"כ החזו"א בסי' א' סק"ס, ולב"מ סי' שס"ג למ"א סק"א ד"ה משי"כ תו וכו' גם בכה"ג יש להקל א"כ יש בקיעת רבים].

ג. ביהכ"נ שיש לו עזרת נשים בקומה שניה, שע"ז תקרת ביהכ"נ שמתחת לעזר"נ נמוכה יותר מיתר תקרת ביהכ"נ (ציור 20), ובשעה שרוקדים עם הספרי תורה [בשמחת תורה וכיו"ב] בחלק ביהכ"נ שאינו מתחת לעזר"נ, לכאורה היה מקום להתיר לישיב בחלק ביהכ"נ שמתחת לעזרת נשים, שהרי לחלק שמתחת לעזר"נ יש ג' מחיצות, ואיכא למימר פ"ת יו"ס להבדיל את השטח שמתחתיו משאר ביהכ"נ ששם הס"ת. אבל לפמשנ"ת, כיון שסו"ס כל ביהכ"נ מקורה, אע"פ שהתקרה בשני מפלסים לא אמרינן בכה"ג פי תקרה יורד וסותם להבדיל חלק אחד מהשני, דהוי כהשווה את קירוי, ולכן בשעה שרוקדים עם הס"ת אסור לשבת גם מתחת לעזר"נ [וכן המתפלל מתחת לעזר"נ מצטרף למנין עם המתפללים בחלק שאינו מתחת לעזר"נ, דאין מחיצה החולקת ביניהם].



סימן ו'

פי תקרה לענין עומד מרובה ולסילוק מחיצה מנין המחיצות הנדרשות לפי תקרה

א. עירובין צ"ד ב', מ"ש מרוח אחת דאמרינן פי תקרה יורד וסותם, משתי רוחות נמי לימא פי תקרה יורד וסותם וכו', אכסדרה בבקעה רב אמר מותר לטלטל בכולה, ושמואל אמר אין מטלטלין בה אלא בד' אמות וכו', ע"כ. הראשונים נחלקו לדינא דקימ"ל כרב, בכמה רוחות אמרינן פי תקרה יורד וסותם וכמה מחיצות צריך מלבד הפ"ת, שיטת רש"י שם ד"ה כי וכו' וד"ה אבל וכו' דלרב דקימ"ל כוותיה מהני פ"ת בכל ארבעת הרוחות, וא"צ מחיצה מלבד הפ"ת, ואם יש מחיצה אחת וצריך פ"ת רק בג' רוחות בזה גם לשמואל מהני. דעת תוס' שם ד"ה בשתי וכו' ובסוכה י"ח א' ד"ה סיכך וכו' ושם ב' ד"ה אכסדרה וכו' דלא אמרינן פ"ת לרב א"כ יש שתי מחיצות כמין גאם, שאז אמרינן פ"ת בשלישית ורביעית [ולשמואל בעינן ד' מחיצות], וכ"ד הרא"ש בעירובין פ"ט ס"ג וכתבו שכן דעת ר"ת, וכן נראה דעת הטור בסי' שס"א. דעת הרי"ף, הר"ח הרשב"א והריטב"א בעירובין צ"ד ב' והרמב"ם בפ"י מה"ש הל"ה דפ"ת מהני לרב רק ברוח רביעית, ובעינן ג' מחיצות מלבד הפ"ת. השו"ע בסי' שס"א

ס"ב משך ידו מלהכריע אם כדעת הרי"ף וסיעתו או כרא"ש וסיעתו כמש"כ המ"ב שם סק"ג, והרמ"א שם כתב כדעת ר"ת וסיעתו דכשיש ב' מחיצות הדבוקות זל"ז אמרינן פ"ת בשלישית ורביעית, ואע"פ שהבה"ל שם ד"ה ואמרינן וכו' פקפק דאולי דעת הרמ"א

האכסדרה וגם המקום שחוצה לה מקורה, די"ל לדבריהם לא סיכך בצמוד לתקרת האכסדרה כדמשמע מרש"י בסוכה י"ח א' ד"ה סיכך וכו', אלא איירי שסיכך בסמוך לאכסדרה כמש"כ הרי"ף שם ש"ע"ל פירושו בסמוך, והיינו בריחוק קצת שיש מקום שאינו מקורה ביניהם, ושפיר יש הבדלה בקירוי המקומות. תדע שהרי גם לולי דברינו לא יתכן שר"ח וריב"ב יפרשו כרש"י שהניח את הסכך על תקרת האכסדרה, שהרי לדבריהם שהפ"ת הוא מהפה של הסכך, בכה"ג שהפה של הסכך מעל תקרת האכסדרה ואינו נראה למטה כלל, ומסולק משם ע"י תקרת האכסדרה, לא יתכן לומר בכה"ג פ"ת מהפה של הסכך. ע"כ שלדבריהם איירי שסיכך בסמוך לאכסדרה באופן שהפה ניכר, וא"כ שפיר י"ל שיש ביניהם מקום שאינו מקורה, ושפיר אמרינן בכה"ג פי תקרה יורד וסותם גם לדברינו.

אך אכתי קשה על דברינו מדברי רש"י דס"ל דאמרינן בסכך פי תקרה יורד וסותם אע"פ שלכאורה הוא עראי, ואעפ"כ ביאר מ"ש סיכך ע"ג אכסדרה וכו' שסמך הסכך על שפת קירוי של אכסדרה, ואמרינן בכה"ג פי תקרה יורד וסותם, אע"פ שגם המקום שחוץ לקירוי זה מקורה בסכך שראוי לומר בו פ"ת, ואין הבדלת קירוי בין המקומות, וכשתרגמה רבא למתני' דחצר המוקפת אכסדרה דלא אמרינן בה פ"ת, אליבא דאביי, דאיירי בהשווה את קירוי, פרש"י שם ד"ה כשהשווה וכו' שעשה קירוי נמוך, ולא נתן ראשי קנים ע"ג תקרה שיהא פ"ת נראה בה, אלא תלאן בשוה לפי הנסרים שאין חודן נראה בסוכה וכו', עכ"ל, משמע דבלא"ה היו אומרים פי תקרה יורד וסותם, אע"פ שגם המקום שחוץ לקירוי זה מקורה בסכך שראוי לומר בו פ"ת, ואין הבדלת קירוי בין המקומות, וצ"ע.

ליישב את הקושיא מרש"י

יג) אמנם נראה שאין הכרח שמש"ה"ק רבא לאביי אפילו הפחית דופן אמצעי וכו' איירי בסכך עראי, שהרי בלא"ה לפרש"י שם לא איירי בסכך רגיל אלא בנסרים עבים כמבואר בלשון רש"י שם, והיינו שיש בהם טפח כמשנ"ת, דבלא"ה ס"ל דלא אמרינן פי תקרה יורד וסותם, א"כ י"ל שקושית רבא איירי גם בסכך קבוע, דבלא"ה לא אמרינן פי תקרה יורד וסותם. אך לא שהסכך קבוע עד כדי דחשיב כבית ופסול לסוכה, אלא שעדיין שם סוכה עליו, ומ"מ אינו עראי ואמרינן ביה פי תקרה יורד וסותם. א"נ י"ל דהוי מצי משני דבכה"ג לא אמרינן פי תקרה יורד וסותם כיון שהתקרה עראי, אלא שבלא"ה משני שפיר דבמפולש לא אמרינן פ"ת. וראיה לדברינו מזה שהב"י, הט"ז והפמ"ג הנ"ל לא ציינו שרש"י נחלק על הר"ג וסיעתו, ע"כ או שפירשו דרש"י איירי בתקרה שאינה עראית, או דס"ל דבלא"ה משני שפיר כמש"כ, ובה נדחה גם הראיה מתר"פ.

לדחות את הראיות משאר הראשונים

יד) גם מר"ח אין הכרח שנחלק על הר"ג וסיעתו, די"ל שמש"כ שרואין בדעת כאילו קצה הסכך יו"ס, אין כוונתו שהסכך עושה את היו"ס, אלא שבקצה הסכך יו"ס ע"י הפ"ת של האכסדרה [ויתכן שבמקום "קצה הסכך" צ"ל "בקצה הסכך"]. גם דברי הרי"א בשה"ג אינם ראיה שנחלק על הר"ג, דמה שביאר דלא אמרינן פ"ת בסוכה כיון שפ"ת בעי ג' דפנות, ולא כתב משום שהתקרה עראית, משום שטעמא דג' דפנות הוא פשוט יותר ומפורש בגמ' [לדעת ריא"ז], ועדיפא ליה מהטעם שהתקרה עראית שזה סברא שחידשו הראשונים. וכאמור ראיה לדברינו מזה שהב"י, הט"ז והפמ"ג הנ"ל לא ציינו ששה"ג בשם הרי"א [ור"ח] נחלקו על הר"ג וסיעתו.

נ"מ מצויות לדינא

טו) לפמשנ"ת יש לדון בכמה אופנים מצויים, כדלהלן:
א. בחדר מדרגות של בנין משותף שמוקף בג' מחיצות, ורוח רביעית פרוצה במילואה [לרחוב], אלא שחדר המדרגות מקורה דע"ז מותר לטלטל בתוכו, דאמרינן ברוח רביעית פי תקרה יורד וסותם, אבל אם יש לפני פתח הבנין גגון שיורד באלכסון דהוי כי אורזילא (ציור 18), אע"פ שהגגון גבוה יותר מתקרת חדר המדרגות הנ"ל, אסור בכה"ג לטלטל בחדר המדרגות, דע"י הגגון חשיב כהשווה את קירוי, דהקירוי של חדר המדרגות אינו מבדיל מחוצה לו, שגם חוצה לו מקורה ע"י הגגון [אע"פ שהגגון גבוה יותר כמשנ"ת], ובגגון עצמו ליכא למימר פ"ת כיון דהוי כי אורזילא דקימ"ל דלא אמרינן פ"ת כה"ג כמבואר בשו"ע סי' שס"א ס"ב.
ב. מאידך אם אותו גגון שלפני הכניסה הוא ישר, כמו שמצוי לפעמים שיש מרפסת שיוצאת מעל כניסת הבנין אפילו בקומה גבוהה, אע"פ דלא אמרינן פ"ת בג' צידי המרפסת כמבואר בסי' שס"א ס"ב, דלכל היותר אמרינן פ"ת בשתי מחיצות כמין גא"ם, מ"מ אם מחיצות

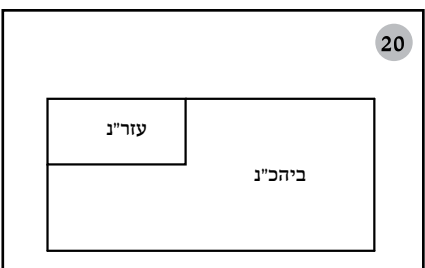
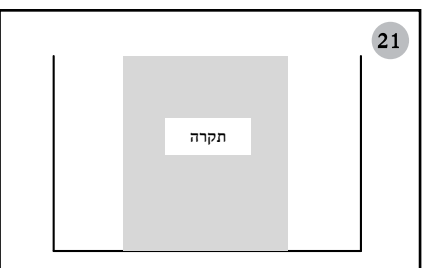
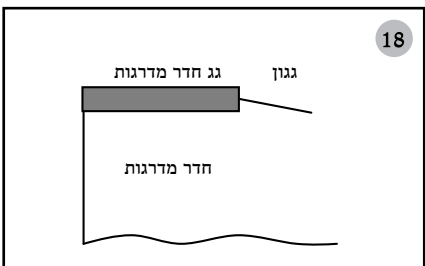
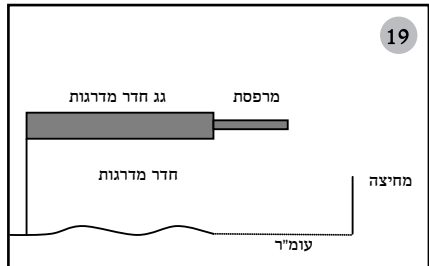

שמחיצות פ"ת גריע, ואין בכוחם להתיר ברוח רביעית ע"י לחיים].

והנה בעירובין צ"ה א' אמרו דלכו"ע לדעת שמואל סיכך ע"ג אכסדרה שאין לה פצימין הסוכה פסולה, דלא מהני ליה פ"ת בכה"ג כיון שאין לה מחיצות. והקשה הריטב"א שם לשיטת רש"י דשמואל מודה דאמרינן פ"ת בג' רוחות, ובעי רק מחיצה ברוח רביעית, למה הסוכה פסולה, הרי בסוכה א"צ ד' מחיצות, וסגי בב' כהלכתן ושלישית טפח, ומג' רוחות מודה שמואל דאמרינן פ"ת, את"ד. קושיית הריטב"א תתכן רק לצד השני דלעיל דמהני פ"ת מג' רוחות גם כשאין מחיצה כלל, ומה שהצריך מחיצה אחת משום דברוח רביעית לא מהני פ"ת, וכדי להתיר לטלטל צריך לגודרה ברוח רביעית, לכן שפיר הקשה הריטב"א דבסוכה דסגי בג' מחיצות יש לפ"ת להתיר גם ללא מחיצה כלל, דמג' רוחות אמרינן פ"ת. משא"כ לצד הראשון קושיית הריטב"א לק"מ, דכיון שאין כאן אפילו מחיצה אחת לא אמרינן בכה"ג פ"ת כלל וליכא מחיצה, א"כ מוכח לכאורה מהריטב"א כצד השני.

אמנם השפת אמת כתב שבזה גופא נחלק רש"י וס"ל דכל דליכא מחיצה מלבד הפ"ת לא אמרינן לשמואל פ"ת כלל, ודייק כן מרש"י צ"ד ב' ד"ה אבל וכו' דאי היתה בה מחיצה כהלכתה וכו', עכ"ל [וביותר מדויק כן מרש"י בסוכה י"ח ב' ד"ה לא וכו' אם היתה שם דופן שלימה אית ליה יורד וסותם באחרנייתא וכו', עכ"ל], ולכן בסיכך ע"ג אכסדרה דליכא כלל מחיצות לא מהני לשמואל אפילו לסוכה דסגי בג' מחיצות. אבל הריטב"א דייק מרש"י צ"ה א' ד"ה אליבא וכו' דמ"ש דלשמואל לכו"ע לא מהני פ"ת בכה"ג הכוונה [דכיון דשמואל מחמיר בפ"ת דלא מהני מד' רוחות], כו"ע מודו דלשמואל לא אמרינן פ"ת לסוכה כשהתקרה עשויה לאכסדרה ולא לסוכה, רק שהריטב"א כתב שאין זה מספיק, א"כ לריטב"א גם ברש"י לא מצאנו שנחלק בעיקר היסוד.

לחלק בין שיטת רש"י לשאר הראשונים

(י) ונראה לחלק בזה בין שיטת רש"י לשיטות שאר הראשונים, דלרש"י דסגי לשמואל במחיצה אחת ס"ל לריטב"א דע"כ שאין פירושו דאמרינן פ"ת רק במקום שגדור במחיצה אחת, דלמחיצה אחת אין משמעות גדירה כלל והמקום פרוץ לגמרי, לכן מסתבר שהגדר דלשמואל אמרינן פ"ת בכל מקום גם ללא מחיצות, רק דלא מהני מד' רוחות, כנ"ל, וכל החקירה דלעיל לר"ת וסיעתו או לר"ף וסיעתו שהצריכו ב' או ג' מחיצות, שבזה יש מקצת גדירה, לא מבעי לר"ף שהצריך ג' מחיצות דחשיב גדור שהרי מהתורה הוא רה"י, אלא גם לר"ת דסגי בב' מחיצות חשיב כגדור במקצת, שהרי לר"י חשיב כה"ג כרה"י, וגם רבנן דפליגי מודו שיש בכה"ג מקצת גדירה, רק דלא סגי בזה להחשב רה"י, אך לפ"ת ס"ל לר"ת דסגי בזה, ובה"ל דלדעתם רק במקום גדור בדרגה זו פי תקרה יורד וסותם, אבל ברשות שאינה גדורה כלל לא אמרינן פ"ת כלל אפילו מרוח אחת.

(יא) עוד נראה דלפרש"י צ"ד ב' ד"ה וקירוי וכו' במ"ש שם דבקירוי בד' מודה שמואל דלא אמרינן פ"ת, לפרש"י ע"כ שסברת שמואל היא דלא אמרינן פ"ת בארבע מקומות, ולא דלא אמרינן בארבע רוחות, שהרי באופן שפרש"י שם יש לבית מחיצות מד' רוחות, שתי רוחות שלימות, ועוד חלק משתי רוחות נוספות [ויתכן שרובן], והפ"ת נצרך להשלים רק חלק משתי רוחות, ואעפ"כ לא אמר שמואל בכה"ג פי תקרה יורד וסותם וגרע מג' רוחות שלימות דאמרינן בהו פ"ת לשמואל, כמו שהעיר שם הריטב"א על פרש"י, ע"כ הטעם דס"ל לרש"י דלשמואל אין הדבר תלוי כלל ברוחות אלא במקומות, ובג' מקומות אמרינן פ"ת אע"פ שזה ג' רוחות שלימות, ומאידך בד' מקומות לא אמרינן פ"ת אע"פ שאינו אלא מקצת מב' רוחות. וכיון דלרש"י אין הדבר תלוי ברוחות אלא במקומות, ע"כ שאינו תלוי ברמת הגדירה של המקום דאמרינן לגביו פ"ת, א"כ שפיר הקשה הריטב"א דבסוכה י"ל לרש"י פ"ת גם ללא מחיצה כלל, דלסוכה סגי בפ"ת בג' מקומות, ולרש"י אין הדבר תלוי אלא במקומות [ולפ"ז אם תהיה תקרה בצורת משולש ללא מחיצות כלל, לכאורה לרש"י אמרינן לשמואל פ"ת מכל צד ומותר לטלטל שם, דאינו אלא פ"ת בג' מקומות אע"פ דהוי מד' רוחות]. אבל לתד"ה בשתי וכו' ושאר ראשונים שפירשו מ"ש וקירוי בד' באופן אחר מפרש"י, לא מצינו דלשמואל תלוי הדבר במקומות, ומסתבר יותר שתלוי ברוחות כמשה"ק הריטב"א שם על פרש"י, ולדעתם י"ל דלא אמרינן פ"ת כל שאין הרשות גדורה במקצת כצד הראשון דלעיל, ואין ראה מפרש"י לשיטת רוב הראשונים.

י"ד אמה הותר בכה"ג כל הבית מלבד אותו מקצוע, דבתחילה הפ"ת ד"א גודרת את רוחב הבית ששם הפרצה רק י' אמה ונותר ממנו לפנים [צ"א אמה באורך הבית], וא"כ נשאר רק פרצת ה' אמה בין הפ"ת ד"א שלאורך הבית לבין גדירת הפ"ת שלרוחב הבית, וגם פרצה זו ניתרת ע"י הפ"ת מדין פס ד"ט (ציור 26).

הרי מבואר בחזו"א דסגי בגדירת פ"ת כדי לקבל גדירה של הפס ד"ט שגודר אלי, ומסתבר דה"ה שיקבל גדירת עומד מרובה, דאין לחלק ביניהם בנידון זה, וכאן עוד גרע טפי דהפס אינו מכוון לפ"ת עצמו אלא רק לכח הסתימה שפ"ת מחיל מדין פס ד"ט, ואעפ"כ מהני, ואם סגי בסתימה שחלה מכח הפ"ת לקבל גדירה, כ"ש דסגי בפ"ת עצמו לקבל גדירה שלא יהא כח הבן עדיף מכח האב, אע"פ שבאופן של החזו"א הגדירה של רשות שלימה שהותרה כבר במחיצותיה, ובנד"ד העומד מרובה אל פ"ת בעלמא ולא אל רשות, מ"מ גם בזה מסתבר שעומד מרובה אל פרצה של רשות, שהרשות בנויה מכח פ"ת, לא עדיף מעומד מרובה אל פ"ת עצמו שלא יהא כח הבן עדיף מכח האב, ואם בכה"ג מהני גדירת פס ד"ט ועומד מרובה אל סתימת הפ"ת, כ"ש דמהני כשמכוון לפ"ת עצמו.

פי תקרה ועומד מרובה שכל אחד בנוי על חבירו

(ז) אכתי יש לעיין בחצר שארכה ורחבה י' אמות, ומוקפת בג' מחיצות ופרוצה במילואה ברוח מזרח, וכל החצר מקורה, אלא שהתקרה לא מסתיימת במקום שמסתיימות המחיצות, אלא נמשכת חוץ למחיצות עוד ט' אמות (ציור 27), דליכא למימר פ"ת בשלושת פיות התקרה, דלא אמרינן פ"ת מג' רוחות, ויל"ע אם י"ל פ"ת בפה המזרחי ולהתיר את הפרצות שבצפון ודרום התקרה בעומד מרובה של מחיצות החצר אל הפ"ת שבמזרח [או שנאמר פ"ת במזרח ובאחד מהצדדים, ועומד מרובה בצד השני מהמחיצה אל הפ"ת שבמזרח] כמשנ"ת לעיל דאמרינן עומד מרובה אל מחיצת פ"ת, או דלמא כאן גרע כיון דלפני דאמרינן עומד מרובה אל הפ"ת ליכא למימר פ"ת במזרח התקרה, דאין לפ"ת זו ב' מחיצות כמין גא"ם, ולפני דאמרינן פ"ת ליכא למימר עומד מרובה אל הפ"ת, שהרי אין עדיין מחיצת פ"ת לקבל את העומד מרובה, וכיון שכל אחד בנוי על חבירו אין לא פ"ת ולא עומד מרובה, וצ"ע.

חקירה במה שלפי תקרה צריך מחיצות כגא"ם

(ח) לכאורה יש לפקפק בטענה זו, דמש"כ שהפ"ת בנוי על העומד מרובה, ולפני שדנים עומד מרובה לגדור את הפרצות שבצפון ודרום ליכא למימר פ"ת, זה בנוי על הנחה דמש"כ ר"ת וסיעתו דפ"ת צריכה ב' מחיצות כמין גא"ם, כוונתם שרק מקום שגדור בב' מחיצות כגא"ם יש לומר בו פ"ת בשני המחיצות האחרות, ומקום שאינו גדור בב' מחיצות כגא"ם לא אמרינן בו פ"ת כלל אפילו ברוח אחת, אך י"ל שאין זה כוונת ר"ת, ולעולם אמרינן פ"ת ללא מחיצות כלל, רק שהפ"ת מועיל רק בשתי מחיצות כמין גא"ם ולא ביותר, ולכן כשאין מלבד הפ"ת עוד שתי מחיצות כמין גא"ם לא תועיל הפ"ת, דעדיין הרשות פרוצה בשאר רוחותיה, אבל בניד"ד איכא למימר פ"ת ברוח מזרח של התקרה שזה חל גם ללא עומד מרובה, ואחרי דאמרינן פ"ת שפיר אמרינן עומד מרובה בצפון ודרום אל הפ"ת שכבר נעשה מחיצה, וא"כ כל רוחות הרשות גדורות כדין.

להוכיח מהריטב"א דפי תקרה א"צ מחיצות

(ט) ראה לצד זה שפ"ת א"צ מחיצות כלל אלא שמועיל רק בב' מחיצות כגא"ם, שהרי שיטת רש"י צ"ד ב' ד"ה כי וכו' וד"ה אבל וכו' דלשמואל צריך רק מחיצה אחת, ואמרינן פ"ת בשאר ג' רוחות, אשר גם בזה יש לחקור אם צריך מחיצה אחת כדי לומר פ"ת בג' האחרות, או שגם בלי מחיצה אמרינן פ"ת מג' רוחות, רק דלא מהני כל שאין מחיצה אחת נוספת ברוח רביעית, דאל"ה הרשות פרוצה ואסור לטלטל בה [ומ"מ מסתבר שלא יועיל בכה"ג פסין ולחי ברוח רביעית, דמחיצות לחי אינם מחיצה מכח עצמם אלא פועלות מכח שאר מחיצות הרשות, כמשנ"ת בעמק החכמה בענין "המרחק בין ב' מחיצות רה"י לר"י ולרבנן", ומסתבר

מעל נהר דחשיב פרצה, ואעפ"כ אם אין רוחב הגשר יותר מ"י אמות אינו אוסר אא"כ בקעי רבים, כדין פרצת מבוי בעומד מרובה כמבואר במ"ב סי' שס"ג ס"ק קי"ח ושעה"צ שם אות צ"ה, הרי שאע"פ שמחיצות הנהר הם רק גו"א מהני להתיר פרצה בעומד מרובה כמחיצה גמורה [והאחרונים שהביא שם שאסרו בגשר רחב ד"ט, הוא משום בקיעת רבים האוסר במבוי גם בעומד מרובה, כמבואר בח"א כלל ע"א סט"ו שהביא שעה"צ שם], ועיין בחזו"א סי' א' סק"ס. וכיון שגו"א מתיר בעומד מרובה, והחזו"א למד פ"ת מגו"א, מבואר א"כ שגם פ"ת מתיר בעומד מרובה.

(ד) שו"ר שהדבר מבואר בפשיטות במאירי ט"ו ב' ד"ה המשנה החמישית וכו' שכתב בזה"ל, וכן כל שאנו באים מכח פ"ת יו"ס, פרוץ כעומד מותר, ובפרצת עשר אבל לא ביתר מעשר וכו', עכ"ל, משמע דאירי שהפ"ת גודר רק חצי מהרוח, וכתב דמהני מדין פרוץ כעומד כל שהפרצה הניתרת אינה יותר מעשר אמות.

אם פי תקרה מקבל עומד מרובה

(ה) עוד יש לעיין אם מחיצת פ"ת חשיבא מחיצה "לקבל" עומד מרובה, כגון חצר שארכה ט"ו אמה ורחבה י"ט אמה, ויש לה שתי מחיצות שלימות כמין גא"ם, ופ"ת על פני רוח שלישית [דרום], וברוח הרביעית [מזרח] יש מחיצה באורך י' אמות, ובינה לבין הפ"ת שבדרום יש פרצה ט' אמות (כציור 23), האם אמרינן עומד מרובה מהמחיצה שבמזרח אל הפ"ת שבדרום, או דלמא כיון שהפ"ת אינה מחיצה בפועל אלא רק דין מחיצה אינה מקבלת עומד מרובה והפרצה נשאת באיסורה [כדין פרצה בקרן זווית], דהוי כפרצה הניתרת בעומד מרובה שאע"פ שהיא גדורה אינה מקבלת עומד מרובה (ציור 24).

כסברא נראה לכאורה כיון שעכ"פ לר"ת וסיעתו הנ"ל אות א' מהני פ"ת בשתי רוחות שלימות, ע"כ דחשיב כמחיצה בפועל ולא רק כפרצה הניתרת, שאם כן עדיין חסר שיעור עומד דבעינן עומד מרובה בג' רוחות, וכן מוכח ממה שהוכחנו לעיל שפ"ת מתירה בדין עומד מרובה, ע"כ דחשיב כמחיצה בפועל, וכיון דחשיב כמחיצה בפועל לענין שיעור עומד מסתבר שגם מקבלת עומד מרובה ככל מחיצה בפועל. אמנם לר"ף וסיעתו דפ"ת מהני רק ברוח רביעית ששם א"צ עומד מרובה וסגי בפסין, אין ראה דחשיב כמחיצה בפועל לענין שיעור עומד, וי"ל דחשיב רק כפרצה הניתרת, ואכתי יש להסתפק גם לנידון דידן, אך עדיין יש להוכיח דמהני מדחשיב כפס ד"ט כמשנ"ת לעיל.

אמנם נראה שאין מכל זה ראה גמורה להכריע את שאלתנו, דאע"פ שפ"ת דינו כמחיצה גמורה לענין שיעור מחיצה, אכתי י"ל דכיון שסו"ס אינה מחיצה מציאותית אלא דינית, חסר בצורת המחיצה הנדרשת כדי לומר אליה עומד מרובה, ואכתי הוי כפרצה בקרן זווית כיון שאין מחיצה מציאותית כנגד העומד לקבלו, וצ"ע.

להוכיח מהחזו"א שפי תקרה מקבל עומד מרובה

(ו) עירובין צ"ד ב', כגון שנפרץ בקרן זווית וקירוי בד', ופרש"י ד"ה וקירוי וכו' שהתקרה נשברה באופן שיש לה ד' פיות כעין מדרגות, ד' למזרח, ה"א ומשהו לצפון, ושוב ה"א למזרח ושוב ד"א לצפון, דלא אמרינן פ"ת בד' פיות [ואע"פ שאינם אלא ב' רוחות]. כתב החזו"א בסי' מ"ג סק"ג דהא דלא מהני פ"ת בכה"ג הוא רק בבית שארכו ורחבו יותר מ"ד אמה על י"ד אמה, דאם אינו אלא י"ד על י"ד אמה אמרינן פ"ת רק בשתי הפיות של ד"א, וכיון שהפרצה שבינן לכותל שכנגדן אינו יותר מ"י הרי הן כפס ד"ט המתיר ממנו ולפנים, וא"כ הותר כל הבית מלבד המקצוע של ה' אמות על ה"א הבולטת (ציור 25).

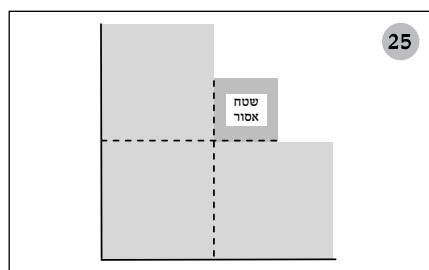
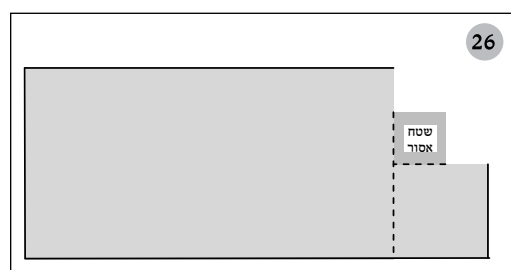
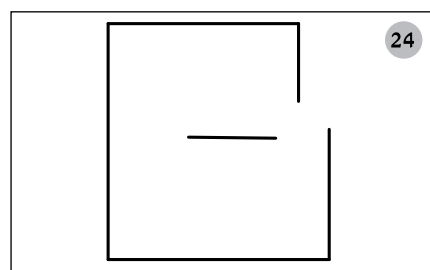
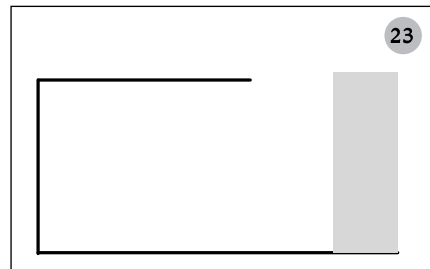

להוכיח מכלאים דלא אמרינן פי תקרה ללא מחיצות

יב) ונראה להוכיח לאידך גיסא דכל זמן דליכא ב' מחיצות כמין גאם לר"ת וסיעתו או ג' מחיצות לר"י וסיעתו, לא אמרינן כלל פ"ת אפילו ברוח אחת, דאת"ל שגם ללא מחיצות אמרינן פ"ת לר"י מרוח אחת ולר"ת בב' מחיצות כגא"ס, והאיסור רק משום שחסר את יתר המחיצות, א"כ בכלאים דסגי במחיצה אחת להבדיל בין גפנים לזרעים יועיל פ"ת ללא מחיצות כלל, וממ"ש בעירובין צ"ג א' בית שחציו מקורה וחציו אינו מקורה גפנים כאן מותר לזרוע כאן, ולא אמר בשדה ובקעה [שאין לה מחיצות] שקירה מקצתה וגפנים כאן [תחת הקירוי] מותר לזרוע כאן [חוץ לקירוי], משמע שדוקא בבית שיש מחיצות מלבד הפ"ת בזה אמרינן פ"ת ומהני לחלוק כלאים, אבל בשדה ובבקעה דליכא מחיצות לא אמרינן פ"ת אפילו מרוח אחת להתיר כלאים [אע"פ דלשיטת רש"י לרב בלא"ה קשה למה אמרו בית ולא אמרו אכסדרה בבקעה, מ"מ לשאר הראשונים שפיר הוי דיוק, ובאמת זו הערה על שיטת רש"י].

יג) יש לדחות דאמנן לר"ת אמרינן פ"ת גם כשאין ב' מחיצות כמין גאם, אך ה"מ דליכא פילוש כגון כשיש מחיצה אחת [מערב] י"ל פ"ת ברוח שממולה [מזרח] אע"פ שאין מחיצות בצפון ובדרום, אבל כשאין מחיצה כלל אז אתי פילוש ומבטל לפ"ת ולא אמרינן פ"ת כלל. [וזה כנראה כוונת המ"א בסי' שמ"ו סק"ג בקושייתו על הרמ"א, דמדלא מהני מחיצה אחת מהצד בצירוף הדלת, ולא אמרינן פי תקרה יורד וסותם בשתי הרוחות האחרות, ע"כ דדלת אינה מבטלת פילוש כיון שאפשר לעבור דרכה, א"כ גם ב' מחיצות מהצדדים לא יועילו לומר פ"ת ברביעית, דסו"ס היא מפולשת והדלת אינה מצילה מפילוש, ועיין בבה"ל שם סי' ג' ד"ה שתי וכו' מש"כ האחרונים, וע"ש בגר"י]. לכן כיון דע"כ צריך מחיצה אחת מול הפ"ת לא העמידו פ"ת דכלאים בשדה ובקעה שקירה מקצתה דשם אין מחיצות כלל והוי מפולש, ולכן העמידו בבית שיש מחיצה. א"כ בנידון דלעיל אות ז' (צ"ו 27) שיש מחיצה ברוח שמול הפ"ת ואינה מפולשת, אכתי י"ל דאמרינן פ"ת גם לפני דאמרינן עומד מרובה אע"פ שאין לו שני מחיצות כמין גא"ס, ואח"כ שפיר נגדרות הפרצות שמצפון ודרום בעומד מרובה אל הפ"ת, ואינם בנויים כל אחד על חבירו כצבת צבת עשויה.

אמנם לא מסתבר שפילוש יבטל מחיצה לענין כלאים, דפילוש הוא דין ברשות ובכלאים הוי רק הבדלת מחיצה, גם למש"כ בשו"ת חת"ס או"ח סי' צ"ז שבקיעת רבים מבטלת מחיצה גם לענין כלאים, אבל פילוש ללא בקיעת רבים הוא חסרון רק ברשות שצריכה היקף מכל רוחותיה, ולא בכלאים דסגי ליה בהבדלה ברוח אחת. ועוד דאכתי לא הול"ל בית שחציו מקורה וכו', אלא שדה מוקפת שקירה מקצתה וכו', דכיון שהשדה מוקפת שוב אין בה פילוש, על דרך מש"כ הא"ר בסי' שמ"ו סק"ד והובא בבה"ל שם סי' ג' ד"ה שתי וכו', ועיין בר"נ בסוכה (ג' א' בר"ף) ד"ה ואמר רבא וכו', ומהני פ"ת מרוח אחת אע"פ שאין למקום המקורה מחיצות לעצמו, א"כ ממ"ש בית שחציו מקורה וכו' מוכח לכאורה שגם מרוח אחת לא אמרינן פ"ת כל שאין לקירוי ב' מחיצות כמין גא"ס.

להקשות על הדרך אמונה

יד) בדרך אמונה בפ"ו מכלאים סקצ"ח ובבה"ל שם הי"ח ד"ה פי וכו' נקט דלענין כלאים מהני פ"ת ללא מחיצות כלל, והוכיח כן ממש"כ תוס' צ"ג א' ד"ה חציו וכו' דאע"פ שלדעת ר"ח אמרינן פ"ת לשמואל רק כשיש גם מקצת מחיצה ברוח רביעית, לכלאים מהני ללא מחיצה ברוח רביעית, וס"ל לדרך אמונה דכיון שא"צ מחיצות כנדרש לענין שבת א"צ מחיצות כלל, וס"ל שפילוש אינו חסרון בכלאים כמש"כ לעיל. אך לפמשנ"ת דבריו צ"ע, דממ"ש בית שחציו מקורה וכו' משמע שצריך מחיצות. וע"ק דלפי דבריו שטעם החילוק בין כלאים לשבת, דלשבת צריך ד' מחיצות ולכלאים סגי במחיצה אחת, לא מובן מה הסתייעו תוס' ממ"ש י"א א' דצוה"פ מהצד מהני לכלאים אע"פ דלא מהני לשבת, דדין זה לא נוגע ולא נובע מזה שלכלאים סגי במחיצה אחת, אלא הוא ראייה שגדרי המחיצה הנדרשת להפרדת כלאים, קלה ממה שנדרש לשבת, ע"כ דכוונת תוס' שרק את החומרא של שמואל להצריך גם ברוח רביעית מקצת מחיצה את זה לא צריך בכלאים, דבמחיצות

כלאים סגי בפחות מהנדרש לשבת כמו שהוכיחו מצוה"פ מהצד שהקילו בו לכלאים, אבל ללא ב' מחיצות כגאם לא מהני גם לענין כלאים, ועמש"כ בחו"ב סי' י"ג סק"ו.

להוכיח דאמרינן פי תקרה ועומד מרובה גם כשכל אחד בנוי על חבירו

טו) אכתי יש לדון בניד"ד הנ"ל אות ז', דמש"כ שם שכוין דליכא למימר פ"ת לפני שנדון לגודר פרצות צפון ודרום בעומד מרובה, וליכא למימר עומד מרובה זה קודם שתהיה מחיצת פ"ת במזרח, שכל אחד בנוי על חבירו, הרי שאף אחת מהמחיצות לא חלה והמקום אסור, לכאורה הנחה זו אינה מוכחת, ד"ל דאע"פ שכל אחד צריך לחבירו שניהם חלים כאחד, ויש לכל אחד את חבירו שהרי חל עמו והמקום ניתן, ונראה שיש להוכיח כן מדברי החזו"א.

במ"ש בגמ' צ"ד ב' דבנפרץ בקרן זוית וקירוי בד' ס"ל לשמואל דלא אמרינן פ"ת, פירשו תוס' שם סד"ה בשתי וכו' שהכוונה שמלבד שהכתלים נפרצו בקר"ז נפל גם הקירוי לאורך ולרוחב הבית ברוחב ד"א [וי"ג ד"ט] (צ"ו 28), וכיון שהקירוי מרוחק ד"א מהכתלים חשיב כלית ליה גיפופי, ולא אמרינן בזה פ"ת לשמואל. החזו"א בסי' מ"ג סק"ד הבין שכוונת תוס' שהקירוי נפל ברוחב ד"א לכל אורך הבית ולכל רחבו (קו ד-א-ז בצ"ו 28), והקשה לפ"ז שגם בפחות מד"א לא יועיל הפ"ת, דסוף השטח שאינו מקורה הוא כרמלית דהוא פרוץ בקר"ז, וא"כ הבית פרוץ בשתי רוחות במילואו לכרמלית, ולשמואל לא אמרינן פ"ת כל שאין ג' מחיצות ועוד גיפופי ברביעית. ותיירץ דאמרינן פ"ת רק לאורך קו ב-א-ה [ולא לאורך יתר התקרה], ופ"ת זה מתחבר לכתלי הבית דהפרצה שביניהם (קו ב-ג וקו ה-ו) חשיבי פתח, וא"כ שפיר אמרינן בזה פ"ת דמחובר לדי' מחיצות הבית, את"ד.

מש"כ החזו"א דהפרצה בין הפ"ת למחיצות הבית חשיבי פתח, ע"כ כוונתו דחשיב גודר ע"י עומד מרובה, ולכן הפרצה חשיבא כפתח והפ"ת מחובר למחיצות הבית, דבלא גדירת עומד מרובה לא חשיב הפרצה כפתח, דהיינו שמחיצת ו-ח הרי גודרת [מרחוק] את קו ב-ט וחשיב כאילו יש שם מחיצה שעושה עומד מרובה על פרצת ב-ג כפי הכללים שכתב החזו"א בסי' א' סקמ"ה, וכן כיון שמחיצת ג-יא גודרת [מרחוק] את קו ה-י חשיב כאילו יש שם מחיצה, וגודרת את פרצת ה-ו בעומד מרובה. ורק כשיש ביניהם ד"א, אע"פ שעדיין מחוברים בעומד מרובה, מ"מ ס"ל לשמואל דכשהפתח ד"א לא סגי בעומד מרובה להחשב כיש לו גיפופים לגבי פ"ת.

והשתא זה ברור שאלמלי מחיצת הפ"ת ב-א-ה לא היו פרצות הנ"ל ניתרות בעומד מרובה, שהרי אלמלי הפ"ת הפרצה שברשות היא פרצת ג-ו שהיא פרצה בקרן זוית, ורק מכה הפ"ת משתנית צורת הפרצה לפרצה ב-ג ופרצת ה-ו שניתרות בעומד מרובה הנ"ל. ומאידך לא אמרינן פ"ת בכה"ג אלמלי העומד מרובה שמחברו אל כתלי הבית, דבלא"ה הוי פ"ת ללא מחיצות כמש"כ החזו"א. א"כ מבואר בחזו"א שאע"פ שהפ"ת והעומד מרובה כל אחד בנוי על חבירו, ולא יתכן לאמרו מבלי להקדים את חבירו, אע"פ מהני דאמרינן את שני הדינים יחד, א"כ ה"ה בנידון דידן דלעיל אות ז' אמרינן את העומד מרובה והפ"ת כאחד אע"פ שכל אחד בנוי על חבירו.

טז) כיו"ב יש להוכיח מהמשך דברי החזו"א שם במש"כ תוס' הנ"ל דאפילו (בנפרץ הבית יותר מ"א אמות) ברוח אחת בכה"ג (שהתקרה מפלגת מהכתלים ד"א) לא אמרינן יורד וסותם וכו', עכ"ל. והבין החזו"א שכוונת תוס' שנפלה התקרה לכל רוחב הבית (קו א-ד בצ"ו 29), ואע"פ"כ רק כשנפל ד"א מהתקרה לא אמרינן פ"ת, והקשה החזו"א שגם בפחות מד"א סו"ס השטח שאינו מקורה הוא כרמלית, וא"כ הבית פרוץ במילואו לכרמלית דכה"ג לא אמרינן לשמואל פי תקרה יורד וסותם. ותיירץ דאמרינן פ"ת רק בקטע התקרה שכנגד הפרצה בכתלי הבית (קו ב-ג בצ"ו 29), ופ"ת זה מתחבר למחיצות הבית דפרצות ב-ה, וכן ג-ו חשיבי פתחים. וכוונת החזו"א במש"כ דחשיבי פתחים שגדורים מכה עומד מרובה, דמחיצה א-ז גודרת [מרחוק] את קו ג-ט [מדרום], וא"כ פרצת ג-ו ניתרת בעומד מרובה של גדירה זו, וכן מחיצה ד-י גודרת [מרחוק] את קו ב-ח [מצפון], וא"כ פרצת ב-ה ניתרת בעומד מרובה של גדירה זו [ורק כשיש ביניהם יותר מד"א, אע"פ דנידון בעומד מרובה ס"ל

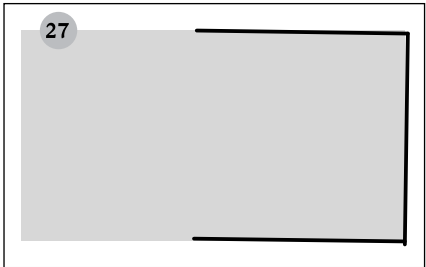
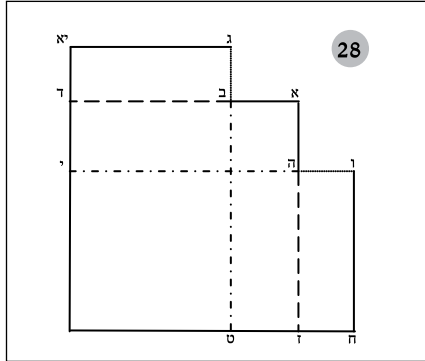
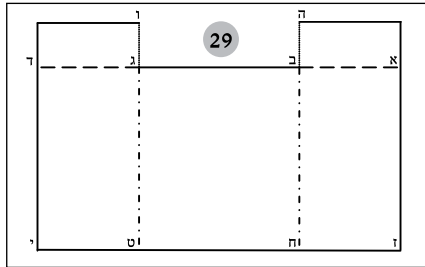

לשמואל דלא חשיב כה"ג שהגיפופים משתייכים לפ"ת ולא מהני. הרי שאע"פ שאלמלי הפ"ת א"א לדון כך את העומד מרובה, והבית היה פרוץ ה-ו שהיא פרצה יותר מ'י, ורק מכח הפ"ת נחשב שפרצות הרשות הם ב-ה ג-ו וניתרים בעומד מרובה, וכן לאידך גיסא אלמלי עומד מרובה זה לא אמרינן פ"ת כיון שהרוח פרוצה במילואה וליכא גידודי, וא"כ העומד מרובה בנוי על הפ"ת, והפ"ת בנוי על העומד מרובה, ואע"פ"כ נקט החזו"א דאמרינן לשניהם כאחד ומהני. א"כ ה"ה בניד"ד דלעיל אות ז' אמרינן עומד מרובה ופ"ת כאחד, אע"פ שכל אחד בנוי על חבירו, וכל שטח החצר כולל השטח המקורה שחוץ למחיצות, הכל הותר.

פי תקרה מחוץ לשטח המחיצות

יז) לכאורה יש לחלק בין נידון דידן לציור המבואר בחזו"א, דאמנן באופן של החזו"א אלמלי העומד מרובה אין קשר בין הפ"ת למחיצות, מ"מ הפ"ת יו"ס בתוך שטח המוקף במחיצות, ואילו בניד"ד הפ"ת מחוץ לשטח המוקף במקום דליכא מחיצות כלל, וי"ל דלא אמרינן פ"ת במקום דליכא מחיצות. ראייה לחילוק זה ממש"כ בפסקי הרי"ד צ"ד ב' שביאר את הטעם דלא אמרינן פ"ת בתקרה בשיפוע [כשיטת רש"י כ"ה ב' ד"ה והכא וכו' וצ"ד ב' ד"ה אמרי וכו' שאם התקרה בשיפוע לא אמרינן פ"ת יורד וסותם] בזה"ל, שהגג היה משופע באלכסון כעין הגגין שלנו שאין לומר בו פ"ת יו"ס מפני שהיה יורד באלכסון חוץ מכתלי הבית ולא היה סותם, שאין לומר פ"ת יו"ס אלא כשהגג שווה ואינו משופע שפ"ת יורד כנגד הכתלים שמכאן ומכאן, עכ"ל. וכע"ז כתב בשמו הריטב"א צ"ד ב' ד"ה וקירוי וכו'. בלשון הרי"ד ההדגשה שהחסרון בזה שמחמת האלכסון סתימת הפ"ת הוא חוץ לכתלי הבית [אך משמע שהחסרון הוא שבמקום זה הפ"ת "לא היה סותם", ולא משום שבכה"ג יש פרצה בין כתלי הבית למחיצת הפ"ת, ושהפרצה לא ניתרת בעומד מרובה אל מחיצת הפ"ת, כמשנ"ת לעיל דשפיר אמרינן עומד מרובה אל פ"ת], הרי מבואר ברי"ד שבמקום דליכא מחיצות לא אמרינן פי תקרה יורד וסותם, אע"פ שאם נאמר פ"ת יו"ס יתחבר למחיצות הרשות בעומד מרובה.

יח) אמנן ביאור זה של הרי"ד צ"ב, למה אין לומר שיורד וסותם חוץ למחיצות הבית, ובפרט דאליבא דרב קיימינן, ולשיטת רש"י אמרינן לרב פ"ת מד' רוחות ללא מחיצות כלל. וע"ק דאם זה החסרון א"כ כשמחיצות הבית נמשכות לחוץ יותר מהגג באופן ששיפוע היורד וסותם מהפ"ת עדיין בין הכתלים שאין את החסרון שכתב הרי"ד, א"כ בכה"ג י"ל פ"ת גם כשהפה בשיפוע, ולא משמע כן, אלא משמע דבכל גוונא כשהתקרה בשיפוע לא אמרינן פ"ת, וצ"ע.

יט) לכן נראה כוונת הרי"ד כדמשמע בפסקי ריא"ז שם שהחסרון בתקרה בשיפוע משום שהיורד וסותם חוץ למקום המקורה ולא משום שהוא חוץ למחיצות, והטעם כמשנ"ת בסי' ה' בענין פ"ת הפה או התקרה" שיעקר גדירת פ"ת הוא שהוא קירוי המקום, שהמקום מובדל מסביבותיו בזה שהוא מקורה כמש"כ החזו"א בסי' ג' סקט"ז, ושם הוכחנו כן מכמה ראשונים, ומש"כ הרי"ד שהוא "חוץ מכתלי הבית", ושצריך להוסיף תיבה "חוץ לתקרה שעל כתלי הבית", וכן "כנגד התקרה שעל הכתלים שמכאן ומכאן". ולפי"ו בניד"ד שהפ"ת הוא במקום המקורה שפיר אמרינן פ"ת אע"פ שהוא חוץ למקום המחיצות.

יט) עוד יש להביא ראייה דלא אמרינן פ"ת מחוץ לשטח המוקף במקום דליכא מחיצות כלל, ממש"כ הראב"ד בכתוב שם צ"ד ב' לבאר מ"ש שם שנפרץ בקרן זוית וקירוי באלכסון, קירוי עומד באלכסונו הראשון שלא נפל ממנו כלום, ונמצא פיו חוץ לפרצה שאין עמו מחיצות, עכ"ל, ושם לעיל מיניה ביאר הטעם כי כיון שנפרץ הבית בקר"ז, והקירוי עומד בריבועו כמות שהיה, נמצא שהוא יוצא חוץ לפרצה הרבה, ואין שם פ"ת נגד הכותלים שירד ויסתום, שאין פ"ת סותם כי אם עם כותלים, וזה הפה יוצא חוץ מן הפרצה הרבה, עכ"ל. אמנן הרשב"א והריטב"א שם כתבו שפירושו של הראב"ד בזה אינו מחוור, וגם הראב"ד שם בסוף דבריו כתב שבסוף ימיו חזר ופירש שהקירוי נשבר באלכסון כתוס' והראשונים, ולמש"כ הראב"ד מתחילה ע"כ קאי בשיטת הרי"ף דפ"ת מהני רק ברוח רביעית [דלתוס' וסיעתו דאמרינן פ"ת בשתי הפיות כמין גא"ס], ואיירי שנפרץ מכל צד יותר מעשר אמות, ולכן י"ל פ"ת רק בצד אחד, והפ"ת במקום שהעומד מרובה לא יכול לקשרו לכתלים, דהפרצה בין הכותל לפ"ת הוא יותר מ"א אמות, ולכן חשיב כפ"ת ללא כתלים, משא"כ בניד"ד שהכתלים מתחברים בעומד מרובה לפ"ת חשיב שפיר פ"ת עם כתלים.

הבית דאכתי אית ליה גיפופים ד"ט, אעפ"כ העומד מרובה יכול לחצות את הפ"ת קודם במקום שמסתיימת פרצת הבית [ולהתיר עי"ז שטח נוסף], ואין הפ"ת מסלקו.

יש לדחות דכיון שסו"ס באופן זה ע"כ העומד מרובה יחצה את הפ"ת הזו ואינה יכולה לסלקו לגמרי [דאי"כ לית לה גיפופי ותתבטל הפ"ת כמשנ"ת], כבר אין בכח הפ"ת לסלק את העומד מרובה כלל, וגם במקום דאכתי אפשר להמשיך את הפ"ת אין בכחה לסלק את העומד מרובה, וצ"ע.

אך מלבד שיש לדון בסברא זו, הרי מבואר בתוס' צ"ג א' ד"ה חציו וכו' שלענין כלאים גם שמואל מודה דאמרינן פ"ת ברוח רביעית ללא גיפופי, ומסתבר שכל מחיצה המועילה לכלאים עושה סילוק מחיצה, אי"כ הרי לענין כלאים אין הכרח שהעומד מרובה יחצה את הפ"ת לחברה אל מחיצות הבית ברוח רביעית, וי"ל פ"ת לכל רוחב הבית, ואי"כ אם יש בכח פ"ת לסלק מחיצה יהיה לה לסלק את העומד מרובה הנדרש לענין שבת לחבר את הפ"ת לגיפופים שברוח רביעית, ואי"כ מזה שהחזו"א כתב שהעומד מרובה חוצה את התקרה מוכח לכאורה שפ"ת לא מסלקת עומד מרובה.

אמנם שמעתי מהגר"ג קרליץ שליט"א ומהגר"מ אטיק שליט"א שיש לחוש להחמיר שפ"ת מסלק מחיצה, ובספר פתחא זוטא - סוכה בהקדמה הביא שנחלק בזה עם כמה מגדולי דורו, ובשו"ת זכרון משה סי' ה' אות י"ד החמיר בזה, ועי' בחור"ב סי' י"ג ססק"ט.

עומד צורת הפתח שעומד תחת למרפסת

לצד זה שפ"ת מסלק מחיצות, יל"ע בצורת הפתח שחוצה רחוב, ואחד מהעמודים צמוד לבנין ומעליו יוצאת מרפסת (ציור 32), האם הפ"ת של המרפסת שחוצה את צוה"פ מסלק את העמוד שמתחת המרפסת מיתר צוה"פ, וצוה"פ נפסלה כמו צוה"פ שחוצה ע"י מחיצה שפסולה [כמשנ"ת במק"א]. דלפ"ר במרפסת הבולטת מבנין יש לתקרה זו רק מחיצה אחת, דהיינו מחיצת הבנין, ובמחיצה אחת לא אמרינן פ"ת, או דלמא כיון שיש גם צוה"פ זו הרי מחיצת הבנין וצוה"פ הם שתי מחיצות כמין גאם, דבכה"ג כתב הרמ"א בסי' שס"א ס"ב דאמרינן פ"ת בשאר הרוחות, ואי"כ יש כאן גלגל, דאם צוה"פ זו חשיבא מחיצה אמרינן פ"ת והפ"ת פוסלת את צוה"פ, ושוב אין לתקרה אלא מחיצה אחת ולא אמרינן פ"ת, ואי"כ צוה"פ כשרה, ושוב יש לתקרה ב' מחיצות כגאם ואמרינן פ"ת וצוה"פ פסולה וכו'. נמצא שצוה"פ והפ"ת כל אחת מהם קיומה הוא ביטולה, דלכאורה בכה"ג צוה"פ פסולה.

אמנם נראה שיש לצדד להכשיר את צוה"פ בכה"ג, דהכלל בגלגל שמה שיצירתו תלוי בגלגל, לא נוצר, וכיון שהפ"ת זקוקה לצוה"פ כדי להוצר, ואילו צוה"פ אינה זקוקה לפ"ת להוצר, אדרבה היווצרות הפ"ת פוסלת את צוה"פ, בגלגל כגון זה מחיצת הפ"ת לא יכולה להיווצר כיון שהיווצרותה תלויה בגלגל, ומאידך צוה"פ שפיר קיימת שהרי היווצרותה אינה תלויה בגלגל, ופסילתה שבנויה על הגלגל לא מתבצעת.

עוד נראה [יתכן שזה בכלל הטענה הקודמת בנוסח אחר], שכיון שצוה"פ אינה זקוקה שהפ"ת תקדם לה או תיווצר עמה, ואילו מחיצת הפ"ת צריכה שצוה"פ תקדם לה [או לכה"פ תיווצר ביחד אתה], ע"כ צוה"פ נוצרת תחילה, ושוב אין הפ"ת נוצרת [לפוסלה] כיון שיצירת הפ"ת גורם את ביטול עצמה.

אמנם לפי הצד שכתבנו לעיל אות ח' שאין כוונת ר"ת וסיעתו שכל זמן שאין ב' מחיצות כמין גא"ם לא אמרינן פ"ת כלל, דלעולם אמרינן פ"ת בשתי מחיצות כמין גאם גם ללא ב' מחיצות [עכ"פ כשאין פילוש כדלעיל אות י"ג], רק דלא מהני כל זמן שאין עוד שתי מחיצות כיון שהמקום ישאר פרוץ, ועפ"ז כתבו הדרך אמונה והחוב"ב שלענין כלאים דסגי במחיצה אחת אמרינן פ"ת ללא מחיצות כלל כנ"ל אות י"ד, לפ"ז בנידון דידן אין גלגל דודאי אמרינן פ"ת בצד של המרפסת שמול מחיצת הבנין [שרוח זו אינה מפולשת שהרי מחיצת הבנין עומדת כנגדה], והרי יש כאן מחיצה דמהני לכלאים שחוצה את צוה"פ, ומחיצה כזו פוסלת צוה"פ לצד שפ"ת עושה סילוק, אך לפמש"כ לעיל אות י"ב - י"ג לצדד דללא ב' מחיצות כמין גא"ם לא אמרינן פ"ת כלל גם לענין

ג' מחיצות, ורוח רביעית (מזרח) פרוצה, ויש לבית תקרה שגודרת ברוח רביעית (מזרח) מדין פ"ת, וכנגד פתח הבית יש מחיצה שמרוחקת ט' אמות מהבית וגודרת שם את רוח מזרח שעומדת כנגד כל רוחב הבית וכתליו (ציור 31), האם בכה"ג גם השטח שלפני הבית מותר מכח העומד מרובה של כתלי הבית עד אותה מחיצה, שע"ז נעשה גודר גם בצפון ודרום, או שהפ"ת של פתח הבית מסלק את מחיצות הבית, ואינם גודרות את השטח שלפני הבית.

בסברא נראה שפי תקרה מסלק מחיצה

כד) לפו"ר נראה שכיון שפ"ת היא מחיצה גמורה, לרש"י בסוכה ו' ב' ד"ה לגוד וכו' ולר"ח שם י"ח ב' מדין גוד אחית, ולתוס' בעירובין צ"ד ב' סד"ה בשתי וכו' משום דדמי לפתח, הרי היא ככל המחיצות ועושה סילוק מחיצה. אע"פ שדעת הרשב"א והריטב"א י"ב א' שגוד אסיק אינו מסלק מחיצה כמש"כ החזו"א בסי' ל"ט סק"ג, ואי"כ י"ל שגם פ"ת דלרש"י ור"ח הוא מדין גוד אחית אינו מסלק, זה אינו, שהרי החזו"א שם ביאר את דעת הרשב"א והריטב"א שאינו מחמת חסרון בכח המחיצה של גו"א, אלא שרה"י חשיב כולה כרשות אחת, ואינה מתחלקת בגבהים ועומקים שבה [וכע"ז כתב החזו"א גם בסי' קי"א סק"א], וסברא זו לא שייכת בפ"ת. וכ"ש דלראב"ד ותוס' שגוד אסיק מסלק מחיצה, דלכאורה גם פ"ת מסלק.

אכתי יש לעיין לפמש"כ תוס' דטעמא דפ"ת משום דדמי לפתח, האם פתח עושה סילוק מחיצה. דבצוה"פ כתב החזו"א בסי' ג' סק"ד וסי' ו' סק"ב שצוה"פ מסלק מחיצה, ומאידך בפרצת עומד מרובה כתב החזו"א שם ושם ובסי' א' סק"ה שאינו מסלק מחיצה אע"פ דחשיב כגודר. אמנם לכאורה פ"ת לא דמי לפרצת עומד מרובה, דמבואר בחזו"א בסי' ו' סק"ב שהטעם שפרצת עומד מרובה לא מסלק משום שעומד מרובה לא סותם את הפרצה אלא גודר את הרשות, וכ"ה בחזו"א סי' א' סק"א, וכיון שכן שהפרצה אינה סתומה אינה מסלקת מחיצה, אבל פ"ת הרי חשיבא כמחיצה במקומה ושפיר יש לה לסלק.

גם למש"כ החזו"א בסי' ג' סק"ז שגדר מחיצת פ"ת שהקירו מגדיר את המקום שכנגדו מסכיבותיו, וי"ל שגם זה גדירה כללית של הרשות ולא סתימת הפרצות, אבל החזו"א כתב שזה רק יסוד כח הגדירה של פ"ת, אבל הוסיף על זה דכשנשלמו תנאי פ"ת הוא עצמו חשיב ככל דין מחיצה, משמע שבסופו של דבר חשיב מחיצה במקומו. תדע דפרצת עומד מרובה אינה מצטרפת לשיעור גדירת הרשות, וצריך עומד מרובה או פרוץ כעומד מלבד פרצה זו כמו שהוכיח החזו"א בסי' ד' סק"ג מהגמ' [ותמה על מש"כ המ"ב בסי' שס"ב סקמ"ה], ואילו פ"ת מהני ברוח אחת או בשתי רוחות שלישיות אע"פ שמלבדה אין שם עומד כלל, ובפרט לפמשנ"ת לעיל אות ג-ד שפ"ת עושה עומד מרובה, ע"כ דחשיב כמחיצה במקומה, ויש לה לסלק מחיצות כמו צוה"פ.

להוכיח מהחזו"א שפי תקרה לא מסלק מחיצה

כה) אמנם לפמש"כ החזו"א בסי' מ"ג סק"ד בדעת תוס', שאע"פ שפי התקרה נמשך לאורך כל הבית אמרינן פ"ת רק על חלק מהתקרה, כנגד הפרצה, ומשם הפ"ת מתחברת בעומד מרובה את מחיצות הבית כמשנ"ת לעיל אות י"ד-ט"ו, דהיינו בציור 28 אע"פ שהתקרה נמשכת א-ד אמרינן פ"ת רק א-ב, ושם מתחברת בעומד מרובה בקו ב-ג למחיצות הבית, וכן בציור 29 אע"פ שהתקרה נמשכת א-ד אמרינן פ"ת רק ב-ג, ושם מתחברת בקו ב-ה ג-ו אל מחיצות הבית מדין עומד מרובה, אי"כ חזינן שאע"פ שהתקרה נמשכת עוד לאורך או לרחוב הבית, אע"פ העומד מרובה יכול לחצות את התקרה ולגדור אל מחיצות הבית, והפ"ת אינו מסלקו. אע"פ ששם ע"כ א"א לומר פ"ת לכל אורך התקרה, דאי"כ לית ליה גיפופי ובוזה לא אמרינן פ"ת לשמואל, מ"מ מדויק בלשון החזו"א דאמרינן פ"ת רק כנגד פרצת הבית, ומיד כשהפ"ת מגיע מול תחילת מחיצת הבית שם העומד מרובה חוצה את התקרה ומתחבר למחיצות הבית, אע"פ שעדיין אפשר לומר פ"ת עד לד"ט האחרונים של מחיצות הבית ולהתחבר שם למחיצת

להוכיח מאבהע"ו שאמרינן עומד מרובה לפ"ת שחוץ למחיצות

כ) תוס' פ"ט ב' ד"ה במחיצות וכו' דנו בגג הבולט מעבר למחיצות הבית, דכה"ג לא אמרינן גוד אסיק ממחיצות הבית לגדור את הגג, דהבליטה מסלקת את המחיצה שתחתיה שע"ז אינה ניכרת על הגג. תוס' הוסיפו שנידון באופן דליכא למימר פי תקרה יורד וסותם מבליטת הגג כיון דעבידא כי אורזילא, וכוננת תוס' דאילו לא היה אורזילא אמרינן פי תקרה יורד וסותם, ומחיצת הפ"ת שיורדת עולה וגודרת את הגג כדן גוד אסיק, ועיין ב"מ סי' שע"ד ס"ד סד"ה כגון וכו' וחזו"א סי' מ"ד סק"ח וסי' מ' סק"ז. בחידושי אבהע"ו שם הקשה, את"ל דאיירי בגג הבולט מכל צידי הבית, אי"כ גם אם אינו כאורזילא ליכא למימר פי תקרה יורד וסותם, שהרי לשיטת תוס' צ"ד א' ד"ה בשתי וכו' וש"ד לא אמרינן פ"ת בד' רוחות, ע"כ דתוס' איירי שהגג בולט רק מצד אחד [כגון מזרח], ובוזה כתבו דאילמלי היה כאורזילא איכא למימר פ"ת מרוח אחת, עש"ה [גם החזו"א בסי' מ' סק"ז ד"ה שם כיון וכו' הקשה כן, וכתב דתוס' קאי לשיטת רש"י דאמרינן פ"ת מד' רוחות].

לכאורה דברי אבהע"ו צ"ב, שהרי גם אם הגג בולט רק מצד אחד אכתי לבליטה זו יש ג' צדדים הטעונים גדירה, ואכתי צריך לומר פ"ת מג' רוחות (ציור 30), ע"כ דס"ל לאבהע"ו שבכה"ג סגי לומר פי תקרה יורד וסותם בצד אחד, ברוח מזרח [שלשם התקרה בולטת] כדמשמע מלשונו, ופ"ת זה חשיב כמחיצה לגג מרוח זו, ושתי הפרצות שבצידי הבליטה בצפון ודרום נגדרות בעומד מרובה של מחיצות הגוד אסיק של הגג [ברוחות שאינו בולט], אל אותה מחיצת פ"ת. הרי מבואר באבהע"ו דאמרינן עומד מרובה אל פ"ת, גם באופן שהפ"ת חוץ למקום המוקף במחיצות, ואע"פ שבאופן זה הפ"ת והעומד מרובה התלוים זב"ז. [גם אם אמרינן פ"ת בשתי רוחות כמין גא"ם, במזרח וצפון, אכתי רוח דרום ניתרת בעומד מרובה אל הפ"ת].

להקשות על דברי אבהע"ו

כא) אכתי דברי אבהע"ו צ"ב, שהרי במקום שהפ"ת גודר מתחת לגג, שם ליכא למימר עומד מרובה אל הפ"ת, דמחיצת הבית שבצד בליטת התקרה [רוח מזרח] מסלקת את העומד מרובה של מחיצות צפון ודרום של הבית ממקום זה, ורק ע"ג הגג ששם בליטת הגג מבטלת את מחיצת מזרח של הבית, שם י"ל עומד מרובה מהגו"א של מחיצות צפון ודרום אל [הגו"א של] הפ"ת. נמצא אי"כ שפ"ת זה לא מועיל במקומו, ששם גם אחרי העומד מרובה שעל הגג יש לו רק מחיצה אחת [מערב], ואם במקומו אינו מועיל לאו כלום הוא וליכא למימר גו"א וגם הגג אסור.

בשלמא לצד שכתבנו לעיל אות ח' - י"א שגם במקום שאין ב' מחיצות כגא"ם אמרינן פ"ת עכ"פ באינו מפולש, רק דלא מהני כיון ששאר הרוחות פרוצות, גם בניד"ד י"ל דאמרינן פ"ת ברוח מזרח אע"פ שאין שם ב' מחיצות [דמ"מ מחמת מחיצת הבית אינו מפולש], ואע"פ שמקום זה לא ניתן אמרינן גו"א לגדור רוח מזרח של בליטת הגג, ושם מהני כיון שצפון ודרום נגדר בעומד מרובה, אבל לפי מה שהוכחנו לעיל אות י"ב - י"ג דכשאין ב' מחיצות כמין גא"ם לא אמרינן פ"ת כלל, אי"כ תחת הגג שאין ב' מחיצות כגאם ליכא למימר פ"ת, ואיך ניתן הגג ע"ז.

כב) לכאורה י"ל דפ"ת הוי כמחיצת גוד אחת כדמשמע מרש"י בסוכה ו' ב' ד"ה לגוד וכו' ובר"ח שם י"ח ב', והגו"א מהני ישירות לגג [כיון ששם יש ב' מחיצות ע"י עומד מרובה] גם בלי דמהני למקום שתחת הגג, כמבואר בתוס' פ"ו ב' ד"ה גזוזטרא וכו' וי"ל דבקיעת דגים וכו' ואמרינן גו"א וכו', עכ"ל, והגו"א שם מתיר לטלטל רק על הגזוזטרא ולא במים שתחתיו. אך אבהע"ו הרי קאי בדעת תוס', ולשיטת תוס' צ"ד ב' סד"ה בשתי וכו' טעמא דפ"ת משום דדמי לפתח, ומסתבר שהפתח הנוצר ע"י התקרה הוא המקום שתחתיה, ואי"כ אינה גודרת ישירות את המקום שעליה. בפרט לפמשנ"ת בעמה"ח 254 [בענין פ"ת, הפה או התקרה] שעיקר גדירת והבדלת מחיצת פ"ת הוא זה שהמקום שתחתיו מקורה ונבדל מסכיבותיו שאינם מקורים, לפ"ז לא יתכן שהפ"ת תגדור ישירות את הגג שמעליו, שהרי המקום שעל הגג אינו מקורה, וע"כ צריך לגדור תחילה את המקום המקורה, והגג נגדר רק כתוצאה ממנו ע"י גו"א, וכיון שתחת לתקרה אין ב' מחיצות כמין גא"ם, והפ"ת שם כמאן דליתא, איך נגדר הגג על ידי הפ"ת, וצ"ע ג.

האם פי תקרה מסלק מחיצה

כג) יש לעיין האם מחיצת פ"ת עושה סילוק מחיצה, כגון בית שארכו י' אמות ויש לו רק

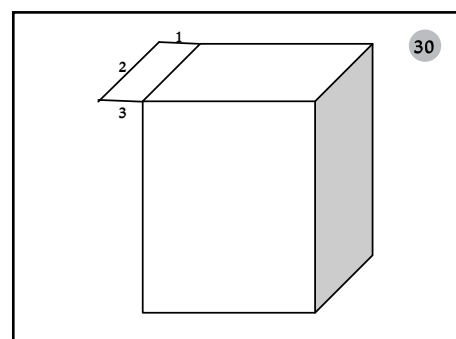
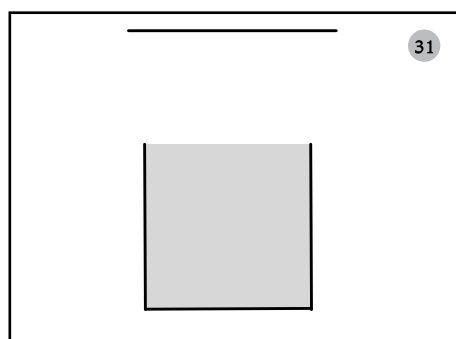
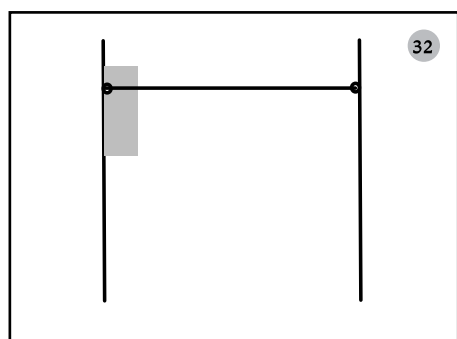

כלאים, וא"כ נידון דין הוא גלגל, ולפ"ז יש לצדד דצוה"פ כה"ג כשרה, ועיין באחרונים הנזכרים לעיל סוף אות כ"ו שחלקם החמירו בנידון זה.
 כל זה כשמלבד צוה"פ אין לתקרה אלא מחיצה אחת, אבל אם לצדי המרפסת יש שתי מחיצות הבנין כמין גא"ם (ציור 33) שבכה"ג אמרינן פ"ת גם ללא צוה"פ, לפמשת" לעיל אות כ"ו שמחמירים שפ"ת מסלק מחיצה, א"כ יש להחמיר שבכה"ג צוה"פ נפסלת, וכן שמעתי מהגר"נ קרליץ שליט"א ומהגר"מ אטיק שליט"א, וע"ע בחו"ב סי' י"ג ססק"ט ובאחרונים הנזכרים לעיל סוף אות כ"ו שנחלקו בדבר.

קנה צוה"פ תחת תקרה משופעת

לפמשת" שמחמירים לפסול צוה"פ שחצויה ע"י פ"ת, יש לעיין אם יש להחמיר בכה"ג גם כשהגג שמעל לעמוד הוא בשיפוע, דלפ"ר לפי מה שפסק הטוש"ע בסי' שס"א ס"ב בתקרה משופעת לא אמרינן פ"ת, וא"כ צוה"פ כשירה. אך דין זה מקורו מרש"י צ"א ד"ה ובי' וכו', וצ"ר ב' ד"ה אמרי וכו' שפירש מ"ש בגמ' שם וקירויי באלכסון, דהיינו שהגג בשיפוע דבכה"ג לא אמרינן פ"ת יו"ס, וכ"ה בפסקי הרי"ד ורי"א, אבל תוס' שם ד"ה וקירויי וכו' והרא"ש שם ס"ג והרשב"א וריטב"א ושי"ר פירשו שכוונת הגמ' שנפרץ בקרן זוית, ומ"מ כתב הבי"ש שם (ס"ב) ד"ה ומ"ש אבל וכו' דאעפ"כ לדינא מודו לפרש"י שכן מבואר בגמ' כ"ה ב' שאמרו דבעבדא כי אורזילא לא אמרינן פ"ת יו"ס, והיינו שהגג בשיפוע כמש"כ שם רש"י ד"ה והכא וכו', את"ר. אמנם ברא"ש שם סו"ס ד' נראה כדעת הבי"ש, אבל בדעת תוס' יש לעיין שתוס' שם ד"ה אי וכו' וד"ה הכא וכו' גרסו דעביד כי ערסלא וכו' ופירשו דאין לתקרה מחיצות, ולפירושים אין משם מקור לדינא של רש"י, ומ"מ בסוף דבריהם שם הביאו את גירסת רש"י ופירושו וכן בתוס' פ"ט א' ד"ה במחיצות וכו' נראה שהסכימו עם פרש"י, אך יתכן שרק חששו לחומרא לדעתו, וכן משמע קצת בתוס' פ"ו ב' ד"ה גזוזטרא וכו' שביארו את הגמ' שם ע"פ רש"י הנ"ל, אך הוסיפו פירושים נוספים דאינה שוה ומליאה פגימות כל סביבותיה דאין כאן פ"ת, א"כ כשאין טפח בעובי וכו' עכ"ל, ומשמע לכאורה דלא פסיקא להו כדינו של רש"י וחששו לו רק לחומרא. וביותר מפורש כן בעבוה"ק ש"ג ס"ג שכתב היה הקירוי משופע, יש מגדולי המורים שאמרו שאין פ"ת כזו יו"ס לעולם, וראוי לחוש לדבריו, עכ"ל, הרי דלא פסיקא ליה דינו של רש"י וחששו לו לחומרא, ובגמ' כ"ה ב' גרס דעביד כי ערסלא ופירש שאין לה מחיצות, וכ"ה בריטב"א ובר"נ שם. והראב"ד בכתוב שם צ"ד ב' כתב להדיא דאמרינן פ"ת גם בגג בשיפוע, וכתב שמש"כ רש"י ובעה"מ דלא אמרינן פ"ת בכה"ג אין לו טעם וריח, ועיין ברמב"ם בפ"ו מה"ש סוף הל"ה ובמ"מ שם. ואם כנים דברינו שרק לחומרא חיישינן שבשיפוע לא אמרינן פ"ת אכתי יש להחמיר גם לאידך גיסא לחשוש גם שבשיפוע אמרינן פ"ת ופוסל את צוה"פ.

אם באורזילא אמרינן פי תקרה מהתורה

(כט) עוד יש לדון בזה גם לשיטת רש"י וסיעתו והטוש"ע שבשיפוע לא אמרינן פ"ת, מ"מ מבואר בשו"ע סי' שני"ב ס"ב שלחוק קרפף יותר מב"ס שלא הוקף לדירה מהני גם פ"ת בשיפוע, והוא כדעת ר"ז כ"ה ב' לפרש"י שם, ובדרך אמונה פ"ו מכלאים הי"ח בהל"ה ד"ה פי וכו' הסתפק אם הטעם דמהני לחלוק קרפף הוא משום שמהתורה אמרינן פ"ת גם בשיפוע, רק שמדרבנן החמירו דלא מהני, ולגבי איסור קרפף דקיל טפי לא החמירו, או שגם מהתורה לא אמרינן פ"ת בגג משופע, ומ"מ לגבי איסור קרפף הקילו בזה.
 לצד ראשון של הדרך אמונה מסתבר שכיון שמהתורה אמרינן פ"ת גם בשיפוע, מה שמדרבנן לא אמרינן פ"ת בכה"ג הוא רק לחומרא, א"כ בניד"ד שהפ"ת פוסלת גם כשעשויה בשיפוע יש להחמיר שפוסלת. אבל לצד השני של הדרך אמונה, כיון שמהתורה לא אמרינן פ"ת בכה"ג אע"פ שהקילו בזה לענין קרפף, מ"מ אינה מחיצה להחמיר לסילוק מחיצה. בר"נ כ"ה ב' ד"ה לר"ש וכו' משמע אמנם כצד השני של הדרך אמונה, אך הר"נ שם קאי לגירסתו דעבידא כי ערסלא ופירש שאין לתקרה מחיצות, ובזה משמע מדבריו שהקילו לענין קרפף אע"פ דבכה"ג לא אמרינן פ"ת מהתורה, ואכתי אינו ראייה לפרש"י, ועיין לשון המ"ב בסי' שני"ח ססקצ"ב, וצ"ע לדינא.

פי תקרה לחומרא בפה עגול

ל) את"ל שגם בתקרה כי אורזילא יש להחמיר שמסלקת מחיצה ופוסלת צוה"פ שקנה אחד עומד תחת תקרה זו, יש לעיין כשיש בקצה תקרה מרזב עגול מעל קנה של צוה"פ, אם גם בזה יש להחמיר, דברש"י צ"ג א' סד"ה לדידי וכו' ותוס' בסוכה י"ח ב' סד"ה סיכך וכו' מבואר שפה עגול לא חשיב פה ולא אמרינן ביה פ"ת, וכ"ה בחזו"א סי' ג' סקכ"ד, וסי' ד' סק"י וסי' מ' סק"י וסי' מ"ג סקט"ז, ויל"ע אם חשיב רק כי אורזילא

ומהני לחלוק קרפף, וא"כ לענין סילוק מחיצה יש להחמיר כנ"ל אות כ"ט, או שפה עגול גרע משיפוע ואינו פה כלל מהתורה [גם למכשירים תקרה בשיפוע] וגם לחלוק קרפף לא מהני, וא"כ גם לחומרא לא חיישינן ליה כדמשמע בתוס' פ"ו ב' ד"ה גזוזטרא וכו' שאם הפה אינו שוה ומלא פגימות בכל סביבותיה לא חשיב פה כלל וגרע מתקרה בשיפוע, וא"כ י"ל שגם פה עגול הוא כן, ועיין בקה"י עירובין סי' א' אות ג' דמשמע שנקט שפה עגול לא גרע משיפוע, וצ"ע.

קנה צוה"פ מתחת למרזב שרחב טפח

לא) כל זה רק כשיש תקרה ד"ט שכולטת מעבר לקיר הבית, רק שסוף התקרה הוא מרזב עגול, אבל אם רק המרזב בולט מהקיר שיש בו רק רוחב טפח [ויש שם ב' מחיצות כמין גא"ם כבציור 33], לכאורה הדבר תלוי במה שנחלקו רש"י ותוס' פ"ו א' ד"ה קורה וכו' אם אמרינן פ"ת בתקרה רחבה טפח, ודעת הרא"ש שם ס"ז כתוס' דבעינן ד"ט, וכ"ה בסמ"ג ה"ל עירובין (רמ"ד ע"ג) ובטור סי' שס"א (ס"ב). מאידך הבי"ש שם ד"ה ואין וכו' דייק מהרמב"ם בפ"ו מה"ש הל"ה דס"ל כרש"י דסגי בטפח, ופסק כן לדינא, וכ"ה בבה"ל שם ס"ב ד"ה וי"א וכו' בדעת השו"ע. אמנם הרמ"א שם פסק כתוס' וסיעתם שצריך ד"ט, אך יל"ע אם הרמ"א נקט כדעת תוס' בתורת ודאי, ואפילו לחומרא לא חיישינן לפ"ת כשאין התקרה ד"ט, או שרק החמיר לשיטה זו שאין לסמוך על פ"ת כשאין בתקרה ד"ט, ועיין בד"מ שם אות ב'.

א"כ בניד"ד, לדעת המחבר גם אם המרזב בולט רק טפח מחוץ לקיר הבנין תלוי לכאורה בנידון הנ"ל, שאם פה עגול הוא כי אורזילא ובאורזילא מחמירים שמסלק מחיצה, גם מרזב זה מסלק מחיצה ואין להעמיד קנה של צוה"פ תחתיו, ואילו לדעת הרמ"א הנ"ל תלוי אם כוונתו להכריע כתוס' וסיעתו, א"כ בניד"ד אין פ"ת וצוה"פ כשרה, ואם כוונתו רק שיש להחמיר לשיטת תוס' א"כ לחומרא יש לחוש גם לשיטת רש"י דאמרינן פ"ת בתקרה טפח, וא"כ יש להחמיר שמרזב זה שרחבו טפח פוסל את צוה"פ.

אמנם העירוני (רי"ל) שמהרמ"א בסי' שמו"ו סוף ס"ג משמע שפסק דלפ"ת בעינן תקרה ד"ט בתורת ודאי, גם לקולא, שכתב שמוטר להכניס מכרמלית לאיסקופה א"כ יש לה שתי מחיצות מן הצדדים שהם רחבים ד' ומשקוף עליה רחב ד' דאז הוי רה"י וכו', עכ"ל, משמע שאם המשקוף לא רחב ד"ט לעולם אינו רה"י גם אם יש משקוף רחב טפח והוא עומד בקצה החיצוני של המחיצות, שאז לרש"י אמרינן מיניה פי תקרה יורד וסותם דהוי מחיצה למקום ד"ט. וכ"ה להדיא במ"א שם סק"ד ובבה"ל שם ד"ה ומשקוף וכו' שרה במבוי חשיב כה"ג רה"י מדין תיקון קורה, אבל בחצר אינו רה"י, ע"כ משום שבפחות מד"ט לא אמרינן פי תקרה יורד וסותם אפילו לחומרא, שהרי הרמ"א איירי אסור לטלטל מכרמלית לשם, ואעפ"כ אסר רק ברחב טפח. וכ"ה בבהגר"א שם (סקי"ד) ד"ה ומשקוף וכו' שכתב על דברי הרמ"א הנ"ל שזה כמש"כ בסי' שס"א שם בהג"ה וי"א וכו', עכ"ל, דהיינו ששם כתב דלפ"ת בעינן ד"ט, וביאר הגר"א דמה"ט הקיל הרמ"א כאן כשאין בתקרה ד"ט.

לפ"ז, כיון שבניד"ד התקרה שמעל צוה"פ לא רחבה ד"ט, לדעת הרמ"א צוה"פ הנ"ל ודאי כשרה, ולכאורה לדעת המחבר שנקט כרש"י והרמב"ם שגם בתקרה טפח אמרינן פי תקרה יורד וסותם, א"כ גם בכה"ג יש לדון שהפ"ת מסלקת את קנה צוה"פ וצוה"פ נפסלת.

הפי תקרה לא מחיצה למקום ד'

לב) אכתי י"ל שבניד"ד לכו"ע לא אמרינן פ"ת, שהרי תוס' שם כתבו דהא דלרש"י אמרינן פ"ת בתקרה טפח ה"מ שיש לפנים מהפ"ת מקום ד"ט כי היכי דלהוי מחיצה למקום ד"ט, אבל אם אין לפנים מהתקרה מקום שיצטרף לד"ט לא חשיב מחיצה בכה"ג גם לרש"י דאין מחיצה לפחות מד"ט. א"כ לפמ"ש בגמ' עירובין צ"ה א' וסוכה י"ט א' ע"כ לא קא"ר התם אלא דהני מחיצות לאכסדרה עבידי, אבל הכא דהני מחיצות לאו לסוכה עבידי לא, ע"כ, דפ"ת חשיב מחיצה רק לגדור את מה שתחת לתקרה מהחוץ, ולא חשיב מחיצה כלפי מה שחוץ לתקרה לגדרו ממה שתחתיה, וכ"ה בחזו"א סי' מ"ג סקט"ז, א"כ בניד"ד כיון שמה שתחת התקרה ולפנים עד לכותל הבנין רחב רק טפח, הפ"ת לא חשיב מחיצה לגביו דאין מחיצה לפחות מד"ט, ואע"פ שכלפי חוץ לתקרה יש ד"ט הרי זהו לבראי, ולבראי הפ"ת לא חשיב מחיצה, וא"כ בכה"ג לכו"ע הפ"ת אינה מחיצה, וצוה"פ לא נפסלת מחמתה.

אם מהתורה מהני פי תקרה לבראי

לג) אלא דבא דפ"ת לא חשיב מחיצה לבראי, אמנם ברש"י בסוכה י"ט א' ד"ה דמחיצות וכו' מבואר שזהו דין דאורייתא בעיקר הללמ"מ של פ"ת, שכתב דכי אגמריה רחמנא למשה לגוי"א במחיצה העשויה לחלל שלה אגמריה ולא לחוצה לה

וכו', עכ"ל, אבל הרא"ש שם פ"א סו"ס ל"ד בתירוץ השני כתב שזהו דין דרבנן, ומהתורה אמרינן פ"ת גם לבראי, א"כ לדעת הרא"ש אכתי יש כאן פ"ת למקום ד"ט שחוץ למרזב, והקנה שבצד השני מסולק ע"י הפ"ת מהמקום שתחת המרזב [כמשנ"ת בעמק החכמה בענין "סילוק מחיצה", ודו"ק].

אמנם כיון שעיקר הדין שפ"ת מסלק מחיצות הוא חומרא, וגם את"ל כן לא ברור שגם בתקרה משופעת יש להחמיר, וכ"ש בתקרה עגולה ד"ל שגרע, א"כ באופן זה שבין לרש"י ובין לרא"ש לא אמרינן פ"ת, שלדעת הרא"ש לא אמרינן פ"ת דאינה רחבה ד"ט, ולדעת רש"י דאמרינן פ"ת בטפח מ"מ אינה מחיצה למקום ד"ט, דלדעתו מהתורה לא אמרינן פ"ת לבראי כמשנ"ת, אע"פ שהנידונים אינם תלויים זבי"ז, ויתכן דלרמב"ם דאמרינן פ"ת בתקרה טפח מהני מהתורה גם לבראי, מ"מ מסתבר דכולי האי א"צ להחמיר, וגם בתקרה משופעת בכה"ג יש להקל.

יש להוסיף דלפמ"ש"כ החזו"א בסי' מ"ג סקט"ז דגם אביי מודה דלא אמרינן פ"ת לבראי, ורק בסיכך ע"ג אכסדרה ס"ל דאמרינן לבראי במיגו דמהני לגוואי, א"כ י"ל שגם מש"כ הרא"ש דרבה מודה דמהתורה אמרינן פ"ת לבראי הוא רק בכה"ג דמהני לגוואי ואיכא מיגו, אבל כשלא מהני לגוואי לא מהני לבראי מהתורה, וא"כ בניד"ד דלא מהני לגוואי דלא הוי מחיצה למקום ד', לא מהני מהתורה לבראי גם לדעת הרא"ש, וגם לחומרא אינו מסלק מחיצה.

העולה לדינא לפי מה שנתבאר בעה"י

א. כשיש שתי מחיצות כמין גא"ם, מעיקר הדין לדעת הרמ"א אמרינן פ"ת בשלישית ורביעית, ומ"מ יש מקום להחמיר לעשות ג' מחיצות ולסמוך על פ"ת רק ברוח רביעית, והמחבר לא הכריע בזה.

ב. אם ברוח רביעית זו שבאנו להתיר בפ"ת, התקרה אינה לאורך כל הרוח אלא רק לאורך ד' טפחים מהרוח, והפרצה הנשארת אינה יותר מ"א אמות, התקרה מתירה את הפרצה כדין פס ד'.

ג. וכן אם ברוח שלישית זו שבאנו להתיר בפ"ת, התקרה רק לאורך רוב הרוח, והפרצה הנוותרת אינה יותר מ"א, התקרה מתירה את הפרצה בד"ן עומד מרובה על הפרוץ או פרוץ כעומד.

ד. פ"ת נחשבת מחיצה לקבל עומד מרובה הגודר אליה (ציור 25, 23), גם כשהעומד מרובה והפ"ת בנויים כל אחד על חבירו, שא"א לדון כל אחד מהם לפני שיחול חבירו (ציור 27, 28, 29), אעפ"כ מהני ושניהם חלים יחד.

ה. יש להסתפק במקום שדי במחיצה אחת כגון לענין כלאים, אם אומרים פ"ת ללא מחיצות אחרות, והדעת נוטה שגם לכלאים לא אמרינן פ"ת כשאין שתי מחיצות כמין גא"ם.

ו. הדעת נוטה שפ"ת אינה עושה סילוק מחיצה לענין עומד מרובה (ציור 31) או צוה"פ (ציור 32), ומ"מ מחמירים בזה. ואם מה שיש לתקרה שתי מחיצות כמין גא"ם הוא רק בצירוף צורת הפתח שתפסל מכח הפ"ת, הדעת נוטה דבכה"ג צוה"פ כשרה והפ"ת פסולה.

ז. באופנים שמחמירים שפ"ת מסלקת עומד מרובה או צורת הפתח, יש להסתפק אם להחמיר גם כשהתקרה בשיפוע, וכ"ש כשפה התקרה עגול, ובכל אופן אפילו לדעת המחבר אין להחמיר א"כ התקרה בולטת ד"ט חוץ לכתלי הבית מעל קנה צוה"פ, אבל בפחות מד"ט אין להחמיר אע"פ שיש בה טפח.



סימן ז'

ג' אופנים שיש אומרים דצריך ליגע דעת הפמ"ג בקנה שנעשה למטרה אחרת

א) עירובין י"א ב' תנא צוה"פ שאמרו קנה מכאן וקנה מכאן וקנה ע"ג, צריכין ליגע או א"צ ליגע וכו' תנינא כיפה וכו', ע"כ. לדעת כל הראשונים מלבד בעה"מ, הגמ' הוכיחה מברייתא דכיפה דא"צ ליגע, וכן פסק הרמב"ם בפט"ז מה"ש הי"ט, ובטוש"ע סי' שס"ב סי'.

השו"ע בסי' תר"ל ס"ב כתב, דפנות הסוכה, אם היה ב' זו אצל זו כמין גא"ם, עושה דופן שיש ברחבו יותר על טפח ומעמידו בפתח אחד מג' לאחד מהדפנות, ויעמיד קנה

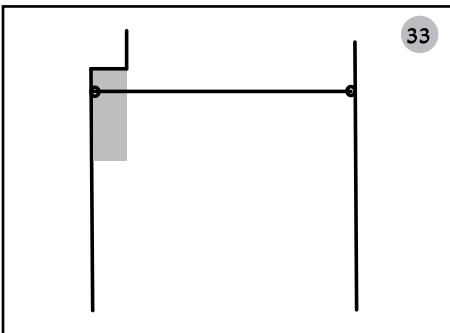

מאליו דזה ס"ל שאינו חסרון כלל, כמו שהוכיח בבהגרא"א שם מהבבלי, ובדין ראש תקרה נקט שם החזו"א דבאמת לא מהני כדעת המ"א.

צוה"פ שלא סמכו עליה אם צריך ליגע

ח בעמק החכמה בענין "אם צריך לסמוך מע"ש על צוה"פ", הובאו הדעות באחרונים בצוה"פ שלא סמכו עליה מע"ש אם מהני. דעת החכמת שלמה בשו"ע סי' שס"ג סכ"ו (במהד' פרידמאן נדפס בסע' י"א) שצוה"פ א"צ סמיכה מע"ש כיון שניכר שהוא פתח, והוסיף שמש"כ הט"ז שם סקי"ט דבעינן שיסמכו על הצוה"פ מע"ש, התם שאני דאין החבל מונח על גיפופין רק למעלה ואינו צוה"פ ממש, רק לצרפו מדעתנו במקום לחי, בזה כיון דעמד כאן מע"ש וגם אינו מונח עליו רק למעלה, בזה בעינן סמכו עליו מע"ש. אבל היכי שעשוהו מחדש בשבת אף דהוי החבל למעלה, או שהיה מכבר והניחו החבל עליו בענין דהוי כפתח ממש, בזה ודאי לא בעינן סמכו עליו מע"ש וכו', עכ"ל. מבואר בדבריו דס"ל שצוה"פ שלא סמכו עליו מע"ש צריך ליגע.

סתירה וקושיא במ"ב בדין סמכו בצוה"פ

ט ע"פ דברי החכמי"ש יש ליישב סתירה במ"ב, שבבב"ל בסי' שס"ג ס"א ד"ה אבל וכו' הביא שהפמ"ג הסתפק אם צוה"פ צריכה סמיכה מע"ש, ומשמע שלא הכריע בזה ודינו ספק. ואילו במ"ב שם סי' ק"ג הביא את דברי הט"ז בחיפופין היוצאין מהכותל שצריך לסמוך עליו מע"ש לשם צוה"פ, וגם כשהביא המ"ב שם את דברי המ"א שם סק"ח שעמוד בולט בכותל נידון משום קנה צוה"פ, הוסיף המ"ב דמהני רק אם סמך עליו מע"ש, וצ"ע שסתם בזה להחמיר אע"פ שבבב"ל הנ"ל נראה שמסופק בדבר.

עוד קשה, שכל מה שהסתפק הבה"ל הוא רק שבשבת שעברה לא רצו אנשי העיר לטלטל על סמך צוה"פ, ובזה י"ל שצריך שיסמכו עליו מע"ש הבאה, אבל בלא"ה כיון שאין שם צוה"פ אחרת לעולם חשיב כסמכו כמבואר ברמ"א שם ס"א לענין לחי, וכמו שביאר המ"ב שם סק"ט, וכ"ש לצוה"פ. א"כ באופן של הט"ז והמ"א דלא איירי שבשבת שעברה לא טלטלו על סמך צוה"פ זו, ואין שם קנה אחר לצוה"פ, למה הצריכו הט"ז והמ"ב שיסמכו עליו מע"ש, וצ"ע.

לבאר דעת המ"ב ע"פ החכמת שלמה

י אמנם לדברי החכמי"ש אתי שפיר, דמש"כ בשם הפמ"ג להסתפק הוא בצוה"פ שהמזוזות נוגעות במשקוף, שבזה לא חסר בעיקר הצורה של צוה"פ, וכל הנידון מצד דין סמכו מע"ש אם בעינן גם בצוה"פ, ובזה הנידון רק כשבשבת הקודמת לא טלטלו על סמך צוה"פ, דאל"ה חשיב כסמכו כמבואר ברמ"א לענין לחי, משא"כ במש"כ המ"ב בס"ק ק"ג בדין המ"א והט"ז דבעינן שיסמכו מע"ש, שם איירי שהמזוזות לא נוגעות במשקוף, שבזה ס"ל שכיון שלא נעשה לצוה"פ, אם לא יסמכו עליו מע"ש חסר בעיקר הצורה של צוה"פ, שאין לצרף מזוזות עם משקוף שלא נוגעים זב"ז כל שלא סמכו עליהם מע"ש, דבלא"ה אין קשר ביניהם, לכן בזה נקט בתורת ודאי דבעינן סמכו, וגם ס"ל שלזה לא מהני מה שאין שם צוה"פ אחר להחשב כסמכו עליו מע"ש, דזה מהני רק לדין היכר שבדין סמכו מע"ש הנאמר בלחי [ואולי גם בצוה"פ], אבל כדי לקשר מזוזות ומשקוף שאינם נוגעים זב"ז, ס"ל דבעינן סמכו להדיא, ולא מהני זה שאין צוה"פ אחר.

לפ"ז מה שסיים המ"ב שם על דין המ"א "דלא גרע מלחי בסי"א", לא קאי על דין סמכו דסמך ליה, דלפמשינת דין סמכו בצוה"פ זו הוא מחמת עיקר צורתה ולא כדיון לחי, וגם חלוק בדין מדין סמכו דלחי כמשנת, אלא קאי אדלעיל דעמוד מהני כקנה. וראיה לדבר שהרי תיבות אלו "דלא גרע מלחי בסי"א" הם לשון המ"א, והמ"א הרי לא הזכיר כלל דבעינן סמכו, והוא ודאי כוונתו בזה לעיקר מה דחשיב כקנה, א"כ גם המ"ב שהעתיק את לשונו כוונתו כך, אע"פ שהוסיף באמצע דבעינן סמכו, וצ"ע.

לפמשינת א"א ליישב כן את המ"ב

יא אכתי קשה לפמשי"כ לעיל אות ג' לדייק שהמ"ב חשב לדעת הפמ"ג שקנה של צוה"פ שנעשה למטרה אחרת לעולם צריך ליגע [ולא מהני שיסמכו עליו מע"ש, דבירושלמי משמע שבכל אופן א"א להשתמש בסוף סכך לקנה של צוה"פ כשאינו נוגע כדביארו הפמ"ג], וכתבנו שם שלפ"ז מש"כ המ"ב בס"ק ק"ג בשם המ"א והט"ז דעמוד בולט בכותל או חיפופים היוצאים מהכותל מהני לקנה של צוה"פ אע"פ שנעשו למטרה אחרת, ע"כ איירי שנוגעים או מגיעים תוך ג"ט למשקוף דחשיב כנגיעה. לפ"ז שוב א"א ליישב את דברי המ"ב שם בדין סמכו ע"פ החכמי"ש הנ"ל, וצ"ע. ולפ"ז צ"ל

לצוה"פ יש להעמיד קנים תחת קצה הגג לצד הבית, צ"ל דהיינו באופן שהקנים מגיעים לגג [או תוך ג"ט] כיון שהגג לא נעשה לצוה"פ. וכן במש"כ המ"א בסי' שס"ג סק"ח שעמוד בולט בכותל מהני לקנה של צוה"פ, ומש"כ הט"ז שם סקי"ט שחיפופים הבולטים מהכותל יש לסמוך עליהם לקנה של צוה"פ, והובא במ"ב שם סי' ק"ג, כיון שקנה זה נעשה לחיזוק הכותל, צ"ל שכוונת המ"ב דמהני אם נוגע במשקוף, או שהוא תוך ג"ט למשקוף דמבואר במרדכי סו"ס תע"ח ובהגה"א לרא"ש פ"א סי"ד דחשיב כנגיעה, וכן דייק הדברי יחזקאל בסי' ו' אות ד' מלשון פיהמ"ש לרמב"ם בריש פירקין [אמנם לפי מה שביאר התו"ש בסי' שס"ב סק"ז את דברי המרדכי, אליבא דאמת לא מהני לכו"ד לר"ש להחשיב כנגיעה, אבל בהגה"א לא משמע כדבריו, וגם בעמק החכמה בענין "מציאויות דיניות לענין פתחי שימא" הקשינו על דבריו ולא זכינו להבינם].

דעת החזו"א

ד גם החזו"א ביו"ד סי' קע"ב ססק"ב ד"ה והנה וכו' דייק שהראב"ה וסיעתו הצריכו נגיעה אע"פ דקימ"ל שא"צ ליגע, וביאר דראב"ה סבר דסכך גרע, וכל שלא הגיעו הקנים עד הסכך אמרינן דסכך לתקרה עבידא, ולא חשיב סכך משקוף, עכ"ל. לכאורה כוונתו בדומה למש"כ הפמ"ג דכיון שהסכך נעשה למטרה אחרת הוי כצוה"פ הנעשה לחיזוק תקרה דלא חשיב צוה"פ כמש"כ החזו"א שם סק"ג ע"פ הגמ' במנחות ל"ג ב', ואע"פ שהעמיד את קנה המזוזה לשם פתח וייחדו לפתח [שבזה כתב שם דמהני], ס"ל לראב"ה וסיעתו דלהוציא את הסכך מתורת תקרה להחשיבו לצוה"פ צריך שהמזוזות יגעו במשקוף. לפ"ז מש"כ החזו"א שם סק"ג דמהני לייחד את עמודי הטלגרף והחוט שע"ג לשם צוה"פ, היינו בנוגע דוקא, שהרי אין הבדל בין נעשה לסכך ולתקרה לבין נעשה לטלגרף, דסו"ס נעשה ומשמש למטרה אחרת.

ראש תקרה צריך ליגע

ה אך יתכן שכל מש"כ החזו"א שהראב"ה הצריך נגיעה הוא רק באופן של הראב"ה, שמלבד זה שנעשה לתקרה המשקוף לא סותם את חלל הפתח והוא רק ראש תקרה, שבזה שהוא גם ראש תקרה וגם נעשה לתקרה אינו מתייחס כמשקוף למזוזות אא"כ המזוזות נוגעות בו, אבל בעמודי וחוט טלגרף שאמנם נעשו למטרה אחרת, אבל אינם רק ראש תקרה שהרי הם סותמים את חלל המבוי, בזה הצריך החזו"א שם סק"ג רק שייחדם לשם צוה"פ, אבל נגיעה י"ל שא"צ ככה"ג. וכ"מ לכאורה ממש"כ החזו"א שם סק"ב בהמשך למש"כ בדעת הראב"ה, שהוסיף שגם מש"כ הרא"ש והטור דראשי כתלים מהני כמזוזות לצוה"פ, שאפשר שגם זה דוקא כשנוגעים במשקוף, את"ד. והרי זה שהמזוזות נעשו לכותל אינו חסרון ביחס לשם צוה"פ מצד מטרת עשייתם, שהרי רק לדעת הריטב"א י"א א' - ב' בעינן פצימין מיוחדים לפתח, ואילו פתח שמזוזותיו הם כתלי הבית חשיב פ"ש, אבל לרש"י שם ד"ה שיקפי וכו' וכל שאר הראשונים כתלי הבית הסותמים את הרוח של הפתח חשיבי מזוזות גמורות לפתח [כמשנת" בחכמה"ל בדיני צוה"פ - פ"ש], וכל החסרון באופן של הרא"ש והטור הוא רק זה שהם ראשי כתלים, ואינם סותמים במקצת את חלל הפתח והרוח פרוצה במילואה, ואע"פ צידד החזו"א מכח דברי הראב"ה בתקרה להצריך ככה"ג שהמזוזות יגעו במשקוף. משמע לכאורה שמה שהצריך הראב"ה נגיעה הוא מחמת שהמשקוף הוא רק ראש תקרה ואינו סותם מקצת מחלל הפתח, ולא מצד שזה נעשה לשם תקרה. אמנם מלשון החזו"א כשביאר את דברי הראב"ה שכתב שצריך נגיעה, דכל שלא הגיעו הקנים עד הסכך אמרינן דסכך לתקרה עבידא וכו', עכ"ל, משמע שהצריך נגיעה משום שנעשה לתקרה דהיינו למטרה אחרת, ולא משום שחסר בצורתו שאינו סותם את חלל הפתח, וצ"ע.

ו נראה שמעיקרא ס"ל לחזו"א שהראב"ה הצריך נגיעה רק כיון שיש כאן שני חסרונות, גם דהוי רק ראש תקרה וגם דלתקרה עבידא, אכ"כ הוסיף להסתפק שמא זה לבד שהוא ראש תקרה הוא כבר סיבה להצריך נגיעה, ולכן צידד שגם לרא"ש ולטור שראש כותל חשיב מזוזה צריך נגיעה, אע"פ שבכותל אין את החסרון שלתקרה עבידא כמשנת, אבל מכח זה לבד שהקנה נעשה למטרה אחרת לא מצאנו שהצריך החזו"א נגיעה. ולפ"ז מש"כ החזו"א שם בסק"ג דמהני לייחד את עמודי הטלגרף והחוט שע"ג לשם צוה"פ בקביעות, ואז חשיב מחיצה, איירי גם כשהחוט גבוה ג"ט מהעמוד, שגם בזה א"צ ליגע.

ז בביאור קושיית המ"א הנ"ל בסי' תר"ל סק"ב מהירושלמי [שעל זה הפמ"ג הנ"ל], ביאר החזו"א ביו"ד שם סק"ג [נדפס גם באו"ח סי' ק"א סק"ה] שכוונת הירושלמי והמ"א דסוף סכך לא מהני לצוה"פ כיון שאינו סותם מקצת מחלל הפתח, אלא הוא רק גג מעל לחלל הפתח, אבל לא מצד זה שנעשה

כנגד אותו טפח, ויעשה לה צוה"פ שיעמיד קנה עליו ועל הטפח וכשרה אע"פ שהקנה שע"ג אינו נוגע בהן. הג"ה, ואם הטפח (והדופן) [והקנה] מגיע לסכך א"צ קנה ע"ג, עכ"ל. מקור דברי הרמ"א הוא מהמרדכי בסוכה סי' תשלי"א בשם הראב"ה בהלכות סוכה סי' תר"ו, וכ"ה בהג"ה מ"י בפ"ד מסוכה ה"ב אות ג', והובא בבי"ש שם ד"ה כתב המרדכי וכו' ובד"מ אות ב'. מדויק בלשון הראב"ה וסיעתו שהסכך חשיב משקוף רק אם הקנים מגיעים עד לסכך, וצ"ב, דכיון דס"ל שהסכך חשיב משקוף היה לו להועיל גם כשאינם מגיעים לסכך, שהרי קימ"ל דא"צ ליגע.

המ"א שם סק"ב הקשה על הרמ"א מ"ש בירושלמי דסכך לא חשיב משקוף לצוה"פ משום שלא נעשה לכו. בבהגרא"א שם ד"ה ואם הטפח וכו' הוכיח שהבבלי נחלק בזה על הירושלמי, ולכן לא חשב הרמ"א לירושלמי. הא"ר סק"ב כתב דהירושלמי איירי בסוכה דעלמא שהסכך לא נעשה להתיר כלל, והרמ"א איירי בסוכת מצוה דכיון שהסכך נעשה להתיר משום סכך, מהני גם לצוה"פ. הפמ"ג בא"א סק"ב אחרי שהביא את הא"ר, כתב עוד לתרץ דהירושלמי איירי שהקנה לא מגיע לסכך, ועל זה הקשה דאע"פ כיועיל לצוה"פ דקימ"ל שא"צ ליגע, ועל זה תירץ שכיון שלא נעשה לשם צוה"פ לא מהני כשאינו נוגע [דאין המזוזות והמשקוף מתייחסים ככה"ג זל"ז], משא"כ הראב"ה, המרדכי, הגה"מ והרמ"א הרי איירי שהקנה נוגע בסכך [ששייכים ומתייחסים זל"ז בעצם צורתם], ובזה מהני אע"פ שהסכך לא נעשה לצוה"פ, את"ד. לדברי הפמ"ג אתי שפיר היטב מה שדקדקו הראב"ה המרדכי הגה"מ והרמ"א דמהני רק כשהקנה נוגע בסכך, אע"פ דבעלמא קימ"ל שא"צ ליגע, דשא"ה שלא נעשה לשם צוה"פ ואינם מתייחסים זל"ז בלא נגיעה.

נ"מ מצויות מדברי הפמ"ג

ב יש מדברי הפמ"ג נ"מ רבתא למעשה במה שדנו האחרונים להשתמש בחוטי חשמל וטלגרף לצוה"פ, שהרבה פסלו משום מן הצד והצריכו להעמיד לחי גבוה י"ט תחת החוט שיחשב ע"ג, עיין בזה בשו"ת שערי ציון ח"א סי' ג' ובתשובת בעל הנפש חיה הנדפסת בשו"ת מחשבות ישראל או"ח סי' ב'. והשתא לדברי הפמ"ג גם זה לא יתיר, כיון שהמשקוף נעשה למטרה אחרת דהיינו להעברת חשמל או טלגרף, ככה"ג צריך ליגע.

נ"מ נוספת כשיש גשר העובר מעל לכביש, ורוצים להשתמש בגשר לצוה"פ להתיר את הכביש שתחתיו, רק שהגשר הוא משקוף ללא מזוזות [שהעמודים המחזיקים אותו הם כתלי מבוי], דאלמלי הפמ"ג סגי להעמיד תחתיו לחיים גבוהים י"ט דמהני כיון שא"צ ליגע, אבל לדעת הפמ"ג כיון שהגשר נעשה למטרה אחרת ככה"ג צריך ליגע [הנידון כשהלחיים שתחת הגשר תוך ג"ט לחוד הפנימי של הגשר שלכיוון הרשות הניתרת, דאי לאו הכי י"ל דהוה כפ"ש כשהמשקוף נמשך לתוך הרשות ג"ט יותר מהמזוזות, כמו שציידד החזו"א בסי' ו' סק"ז בהערה על הגליון לענין מזוזות הנמשכים לפנים ג"ט יותר מהמשקוף, ועוד מצויים פסולים נוספים כשבאים להשתמש בגשר לצוה"פ שצריך להזהר מהם. ואין להתיר מדין פי תקרה של סוף הגשר למסקנת הבה"ל בסי' שס"ג סט"ו ד"ה פסולה וכו' שנשאר בצ"ע בתקרה ד"ט שבריא לקבל אריח, אם אמרינן ביה פ"ת כשלא נעשה להתיר את המבוי].

עוד נראה שחידושו של הפמ"ג הוא גם כשהמזוזה עשויה מאליה והמשקוף נעשה לשם פתח, כגון שמחברים חוט לשם צוה"פ לעמוד חשמל מהצד, והעמוד רחב בתחתיתו ומיצר בצורת מדרגה למעלה מי"ט [דחשיב כה"ג ע"ג כמש"כ החזו"א בסי' ז' סקי"ב], והחוט גבוה יותר מג"ט מהמדרגה ומכוון ע"ג [מלבד מש"כ המ"ב בסי' שס"ב סק"ה בשם הרא"ש והמ"א שאין לעשות כן מפני הרואים], לדעת הפמ"ג כה"ג לא מהני דכיון שהמזוזה לא נעשית לצוה"פ ככה"ג צריך ליגע. והשתא יל"ע אם קימ"ל כפמ"ג בחידושו אחרי שדבריו מדויקים מאוד בלשון הראב"ה, המרדכי הגה"מ והרמ"א שהצריכו נגיעה.

דעת המ"ב

ג המ"ב בסי' תר"ל סקי"ג הביא שהמ"א הקשה על הרמ"א מהירושלמי, ושדעתו להחמיר דלא חשיב צוה"פ כשהמשקוף לא נעשה לכך, אבל האחרונים יישבו קושייתו, ע"כ הסומך על הרמ"א לא הפסיד. ובשעה"צ שם אות ח' על מש"כ במ"ב שהאחרונים שיישבו את קושיית המ"א, ציין לדברי הפמ"ג ובהגרא"א, ונראה לכאורה מזה שהמ"ב חשב לתירוצו של הפמ"ג. ואין לומר שכונת שעה"צ למש"כ הפמ"ג בשם הא"ר, שהרי במ"ב בסי' שמ"ו סק"ל"א מבואר שגם ראש תקרה שלא נעשה להתיר מהני למשקוף של צוה"פ. לפ"ז מש"כ המ"ב שם לענין הפי"ר ליבי"ן [גגון הבולט לפני הבתים] שלהכשירו

שכיון שהבה"ל בשם הפמ"ג הסתפק אם בעינין סמכו בצוה"פ, לכן מספק סתם במ"ב להחמיר בזה, ודוחק, ואכתי קשה כיון דלא איירי שלא טלטלו בשבת הקודמת על סמך צוה"פ, למה הצריך בכה"ג סמכו, כנ"ל, וצ"ע.

העולה לדינא לפמ"שנ"ת

א. דעת הפמ"ג שקנה של צוה"פ שנעשה למטרה אחרת כגון לשם סכך, גג, חיווק תקרה, גשר או חוט חשמל וכיו"ב, בזה לא חשיב צוה"פ ע"י קנים גבוהים י"ט תחת המשקוף, דכיון שנעשה למטרה אחרת צריך שהמזווה יגעו במשקוף. המ"ב ציין לדברי הפמ"ג, ונראה לכאורה שחשש לדעתו, וצ"ע בזה. דעת החזו"א

דראש סכך [אפילו נמצוה] או ראש תקרה לא חשיב צוה"פ, והחזו"א דייק מלשון הרמ"א שגם לדעתו דחשיב צוה"פ הוא דוקא כשהמזווה נוגעות במשקוף.
ד. עוד צידד החזו"א שאע"פ דחיישין לדעת הרא"ש דס"ל שראש כותל חשיב כמזווה של צוה"פ לחייב במזווה בלא ברכה, מ"מ אם אינו נוגע במשקוף לכו"ע פטור ממזווה.
ה. דעת התו"ש שאם צריך נגיעה, גם אם המשקוף תוך ג"ט למזווה לא חשיב צוה"פ דבעינין נגיעה ממש, אך דעת שאר פוסקים נראה שאם המשקוף תוך ג"ט למזווה חשיב כנגיעה.

מקור הלכה

בענין מבוי שנפרץ מצידו

א. עירובין דף ה' ע"ב אמר רב חנין בר רבא אמר רב מבוי שנפרץ מצידו בעשר בראשו בארבעה, מאי שנא מצידו בעשר דאמר פתחא הוא, מראשו נמי נימא פתחא הוא, אמר רב הונא בריה דרב יהושע כגון שנפרץ בקרן זוית, דפתחא בקרן זוית לא עבדי אינשי, ורב הונא אמר אחד זה ואחד זה בארבעה וכו', ומסיק דהיכא דבקעי רבים לכו"ע בד', כי פליגי היכא דלא בקעי רבים, דלרב חנין בעשר ולרב הונא בארבעה.

ופרש"י מצידו ככותל אורכו ולא אצל ראשו, אלא שיש ארבעה עומד מן הפתח עד הפרצה (דאי ליכא ארבעה עומד היינו דר' אמי ור' אסי לעיל דף ה' ע"א דחיישין דשבקי פתחא דמבוי ובטל הכשר קורה מיניה), מראשו, שהיה המבוי רחב כ' אמה וסתמו עשר אמות, כדתנן והרחב מעשר ימעט, ונפרצה פרצה באותה סתימה, ע"כ.

והנה לא נתבאר היכא דנפרצה פרצה ככותל אמצעי שכנגד פתח המבוי בכמה, אי גם בזה שייכא פלוגתייהו דרב חנין ורב הונא אי בעשר או בארבעה, או דבזה כו"ע מודו דבארבע. ונראה לכאורה היכא דנפרץ כנגד ראש המבוי לא תליא כלל בפלוגתא זו דרב חנין ורב הונא, ובזה כו"ע מודו דכל שנפרץ בארבעה דינו כדין מבוי מפולש, וצריך תיקון דצו"ה, אם בראש המבוי יש לחי או קורה ולא צו"ה, דהא לרב חנין מבוי שנפרץ מצידו בעשר היינו להיתרא דבעשר לא צריך תיקון, וביותר מעשר הוא צריך תיקון כמו שכתבו תוס' והריטב"א, אבל בעשר חשיב פתח ואין צריך תיקון, וסגי בלחי שבראש המבוי להתיר את הפתח בלא תיקון אחר, וזה ודאי אי אפשר לומר דגם אמה ככותל אמצעי כל שלא נפרץ יותר מעשר לא צריך צו"ה, דאינו חשוב כמפולש, דהא כיון דיש פתח כנגד ראש המבוי הרי הוא מבוי מפולש, וצריך תיקון דצו"ה כדן מבוי מפולש, ואם נפרץ יותר מעשר הא דצריך תיקון צו"ה הוא בלא דין דמפולש, אלא כיון דיש פרצה יותר מעשר צריך צו"ה, וא"כ היכי משכחת לה מבוי מפולש דצריך צו"ה מחמת פילוש, דאם הוא עשר או פחות אינו חשוב מבוי מפולש, ואינו צריך תיקון לרב חנין, ואם הוא יותר מעשר בלא"ה צריך צו"ה גם בפרצה זו, דהא לעולם פרצה אינה ניתרת ביותר מעשר בלא צו"ה, אלא ודאי דנפרץ כנגד הפתח אפי' בארבעה חשיב כמפולש, ובצידו הוא דאמר רב חנין דאינו חשוב כמפולש, ורק בנפרץ יותר מעשר הו"ל פרצה, וצריך לתקנה בצו"ה אע"פ דאינו חשוב מפולש, ורב הונא סבר דגם מצידו חשוב מפולש כיון דבוקעים בו מעבר לעבר, ולכן אפי' נפרץ בעשר או בארבעה חשוב מפולש, כיון דבארבעה הו"ל שיעור פתח בכל מקום, וכל שיש למבוי שני פתחים הו"ל מפולש אע"פ דאינו מפולש זה כנגד זה, כיון דבוקעים מעבר לעבר אע"פ דאין בוקעים ביושר, ולכן אפי' בעשר חשוב מפולש כיון דארבעה הו"ל שיעור פתח בכל מקום, וכל שיש שני פתחים למבוי הו"ל כמפולש אע"פ דאינו מפולש כנגדו.

אמנם לאחרי התבוננות אין זה הכרח כלל, ושפיר יש לומר דגם בנפרץ כנגד כותל אמצעי בעשר או בפחות אינו חשוב מבוי מפולש, ואינו צריך תיקון, דהנה לעיל דף ה' ע"ב אמרו דעומד מרובה על הפרוץ מתיר במבוי בלא תיקון דלחי, ק"ו מחצר. וכתבו תוס' ד"ה קל וחומר, ואמחיצה רביעית הוא דעביד ק"ו, דלהני עומד מרובה, אבל שיעור עומד מרובה בכל ד' מחיצות הוי למילך, דדיו לבא מן הדין להיות כנידון כמו בלחי, ע"כ. והקשו ריבא אחרונים דאין אפשר לומר דלא מהני עומד מרובה במבוי רק ברוח רביעי, דהא סוגיא שלימה שנינו מבוי שנפרץ מצידו פליגי אמוראי בכמה פרצותו, בד' או בעשר, ועכ"פ היכא דלא נפרץ בד' או ביתר מעשר כל חד לפום מאי דס"ל המבוי כשר, ובודאי דדוקא באיכא עומד מרובה על הפרוץ, דבלא"ה הא אין כלל מחיצה למבוי, הא קמן דמהני עומד מרובה על הפרוץ במבוי משאר רוחות, וכתבנו במקו"א דלק"מ, דודאי מהני עומד מרובה על הפרוץ במבוי, ומש"כ תוס' דלא מהני היינו בלא לחי לפתח המבוי, דבזה אם אין לחי לפתח המבוי ונפרץ מעוד רוח, אע"פ דאיכא עומד מרובה לא מהני, אבל כשיש לחי לפתח המבוי ודאי מהני עומד מרובה מכל רוחות.

מעשה יש לומר דכל שיש לחי בפתח המבוי ונפרץ אפי' ככותל אמצעי כנגד הנפתח, והו"ל מפולש ממש, מ"מ כיון דיש עומד מרובה וחשיב כסתום ולא בעינין צו"ה, וסגי שיש לחי בפתח המבוי, אא"כ נפרץ יותר מעשר דהו"ל ליה כפרצה וצריך צו"ה, אבל עשר או פחות חשיב פתח וכאילו יש לו צו"ה, ולא איכפת לן שהוא מפולש. ומה שבמבוי מפולש צריך צו"ה מצד אחד ולחי מצד אחר מהלכתא דמפולש, אע"פ שאין יותר מעשר, היינו דוקא בדליכא עומד מרובה על הפרוץ, ונמצא דאין למבוי אלא שני כתלים זה כנגד זה, בזה בעינין לחי מצד אחד וצו"ה מצד אחר, ורב חנן דנקיט מבוי שנפרץ מצידו לאו לאפוקי כותל אמצעי אתא, אלא לחלק בין צידו לכנגדו, וכדאוקמה בגמ' שנפרץ בקרן זוית, וה"ק

נראה דגם בכה"ג א"צ ליגע, רק כיון שנעשה למטרה אחרת ס"ל שחשיב צוה"פ רק אם ייחדו להשתמש בו בקביעות כצוה"פ.
ב. גם את"ל שדעת המ"ב להקל בזה ולא חשש לדעת הפמ"ג, מ"מ באופן זה גם אם אין צוה"פ אחר ולא נמנעו מלטלטל על סמך צוה"פ זו, עדיין לא מהני לצוה"פ אא"כ יסמכו עליו מערב שבת לשם צוה"פ.

ג. דעת הרמ"א בסי' תר"ל ס"ב שראש סכך נחשב משקוף לצוה"פ. לדעת הא"ר הוא דוקא בסוכת מצוה, אבל בסוכה דעלמא וכן בראש תקרה דעלמא לא מהני לצוה"פ. דעת המ"ב שם שהסומך על הרמ"א לא הפסיד, ובסי' שמ"ו סקל"א מבואר שגם ראש תקרה דעלמא מהני, דלא כא"ר. דעת המ"א והחזו"א

מבוי שנפרץ מצידו בעשר אינו חשוב פרצה אלא פתח, אא"כ נפרץ יותר מעשר, ולא שנא מבוי מחצר, אבל נפרץ מראשו בקרן זוית לא חשיב פתחא, דפתחא בקרן זוית לא עבדי אינשי ופרצתו בארבעה. וראיתי בשו"ת צמח צדק סי' מ"א אות ו' דכתב דכל חומרא דמבוי שפרצתו בארבעה הוא דוקא מצידו, אבל בנפרץ ככותל אמצעי כ"ע מודו דפרצתו בעשר כחצר, עיי"ש טעמו (ולפי מה שנבאר להלן בס"ד אין הכרח לדבריו), מבואר דנקט דרב הונא דאמר מצידו לאו לאפוקי נפרץ ככותל אמצעי, דגם ככותל אמצעי דוקא פרצה יותר מעשר הו"ל פרצה.

ב. אולם יש לחקור בעיקר פלוגתא דרב חנין ורב הונא בגדר פרצה מן הצד מה ענינו, אם הכונה דפרצה מן הצד מחשיב המבוי כמבוי מפולש כיון דבקעי מצד זה לצד זה, אע"פ דאינו בוקעים ביושר חשיבין ליה כמפולש, או דפרצה מהצד אינו מפני דחשוב מבוי מפולש, דמבוי מפולש אינו אלא ביש למבוי שני כתלים זה כנגד זה, ובשני ראשי המבוי אין עומד מרובה על הפרוץ, והו"ל דומיא דר"ה, ומה שמבוי שנפרץ מצידו צריך תיקון אינו מפני שהוא מפולש, אלא דיש לו דין פרצה, ופרצה צריכה תיקון, ויש נפק"מ בזה, וכמו שיבואר בס"ד.

וזה ברור דהיכא דנפרץ יותר מעשר לא בעינין כלל לדין מבוי מפולש, דבכל מקום פרצה יותר מעשר אוסרת אף בעומד מרובה על הפרוץ, בין בחצר בין במבוי, ולא מהני אלא צורת הפתח, א"כ לא בעינין כלל להלכתא דמבוי מפולש כדי להצריך צו"ה, וכל הנידון הוא היכא דאין יותר מעשר אלא עשר או ארבעה, דבעלמא חשיב פתח, ואפי"ה בעי רב הונא תיקון במבוי שנפרץ מצידו בארבעה, בזה הוא דיש לחקור מאיזה דין הצריך תיקון, אם משום דחשיב כפרצה ומדמי ליה לפרצה יותר מעשר, או משום דחשיב ליה כמפולש, וכמו כן לרב הונא דמודה דהיכא דבקעי בה רבים פרצתו בארבעה, יש לחקור כנ"ל אם הוא מדין פרצה, או משום דחשיב ליה כמבוי מפולש.

והנה מימרא דרב חנין דאמר מבוי שנפרץ מצידו בעשר בראשו בארבעה, ודאי לא אתי למימר דדינו כדן מבוי מפולש, דהא רב חנין לא מיירי כלל דמבוי שנפרץ בארבעה פסול וצריך תיקון, דהוא לא מיירי אלא בנפרץ יותר מעשר או מראשו בארבעה, ובזה אינו פסול משום מבוי מפולש אלא משום פרצה, דביתר מעשר הו"ל פרצה, וכן נפרץ מראשו כיון דפתח בקרן זוית לא עבדי אינשי הו"ל פרצה וצריך תיקון, והא דנפרץ בארבעה ובקעי רבים דמודה רב הונא, אינו מדברי רב חנין, אלא דכי היכי דלא תיקש עליה מהא דמבוי עקום כדמקשו עליה בגמ', אמרו דמודה רב חנין בבקעי רבים, ונמצא דרב חנין לא מיירי כלל מהיכא דמבוי שנפרץ חשיב מפולש, דהוא לא מיירי אלא היכא דפסול מדין פרצה, אבל רב הונא דאמר מבוי שנפרץ מצידו בארבעה אפשר דאתא לפסול מדין מבוי מפולש ולא מדין פרצה, וכאמור.

ולפי זה יהא פירוש פלוגתא דרב חנין ורב הונא על דרך זו, דרב חנין אמר דהיכא דנפרץ יותר מעשר פסול מדין פרצה, וכן נפרץ כנגדו בקרן זוית (למאי דמוקי לנפרץ מראשו בארבעה דהיינו בקרן זוית, אמנם הטור פסק דאפי' כנגדו בארבעה ואכ"מ), אבל נפרץ עשר או פחות דאינו חשוב פרצה אלא פתח אין פוסל המבוי, ואין צריך שום תיקון כיון דאינו פרצה, וגם אינו חשוב כמפולש אע"פ שיש לו שני פתחים, ולכן סגי בלחי שבראש המבוי להתיר כל המבוי, ורב הונא פליג ואמר דאפי' נפרץ בעשר או בארבעה דבעלמא חשיב פתח ולא פרצה, מ"מ במבוי צריך תיקון, דעל ידי שיש לו פתח בצידו חשיב כמפולש וצריך תיקון.

ואם נימא דרב הונא דאמר פרצתו בארבעה מדין פרצה אתי עליה ולא מדין מפולש, א"כ יהא ביאור הפלוגתא הכי, דרב חנין אמר דפרצת מבוי כפרצת חצר ביתר מעשר, אבל בעשר ומטה אינו חשוב פרצה, ורב הונא אמר דאפי' נפרץ בארבעה דינו כפרצה כאילו נפרץ יותר מעשר, ואפי' לא בקעי רבים, דמבוי חמיר מחצר, דחצר פרצתו ביתר מעשר, ומבוי פרצתו בארבעה.

ולכאורה ממה שהגמ' דימתה מבוי עקום למבוי שנפרץ מצידו, ואתינן למיפשט מהא דאמר רב מבוי עקום דינו כמפולש, ובודאי מיירי בפחות מעשר, דאי ביתר מעשר בהא לא הוה אמר שמואל דדינו כסתום, ש"מ דדין פרצה מהצד הוא כדן מבוי מפולש, דכיון דבקעי לחוץ דרך אותה פרצה, אע"פ דלא בקעי ביושר מיקרי מבוי מפולש, וצריך תיקון במקום הפרוץ, דאי פרצה מהצד אינו מדין מבוי מפולש, אלא כך הוא דין פרצה מהצד דבעינין תיקון אע"פ דאין המבוי מפולש, א"כ מה ראייה מהא דרב אמר מבוי עקום דינו כמפולש, שאני התם דכך היא צורת המבוי דהוא עקום, וקסבר רב דגם פילוש בעיקום דינו כמפולש, אבל היכא דהמבוי סתום אלא דנפרץ מצידו אפשר דדוקא בנפרץ יותר מעשר צריך תיקון דצו"ה, אבל בפחות מעשר לאו שם פרצה עליה, ולא צריך תיקון כלל.

**הרה"ג רבי יעקב שילוני שליט"א
מרבני בית ההוראה "אהבת שלום"**

ג. וראיתי בבית אפרים סי' כ"ה דף ל"ד ע"ב (ד"ה אלא) שהביא דברי המג"א שכתב דאע"פ דבבבא אפי' בקעי רבים פרצתה יותר מעשר ולא בארבעה, ומבואות דידן דיינינן להו כחצר דצריכים שני פסין, ולא סגי בלחי כמבואר סי' שס"ג סעיף כ"ו, מ"מ אפשר דדוקא לחומרא, אבל לקולא דיינינן להו כמבוי ופרצתה בארבעה, והקשה בב"א דאפשר דכל מה דמבוי שנפרץ מצידו בארבעה הוא דוקא היכא דאין למבוי אלא לחי או קורה, וכשנפרץ מצידו צריך תיקון, אבל כשהמבוי מתוקן בצו"ה כמו מבואות דידן דמחמת שהחמרנו לדון אותם כחצר עבדינן להו צו"ה ולא לחי, שוב לא חיישין שנפרצו בצידן כיון דיש לפתחן צו"ה, ואין צריך לפרצה שום תיקון כלל אפי' לא תיקון דלחי (נראה מדברי הב"א דנקט השתא דהא דנפרץ מצידו בב' הוא מטעם דחיישין דילמא שבקי פתחא קמא וכו', ויש עוד מן האחרונים שנקטו כן, עיי' מהרי"ט ח"א סי' צ"ד, וכן הביא בשעה"צ סי' שס"ה משם התו"ש. וא"כ כיון דלמבוי יש צו"ה ליכא למיחש לשבקי, דלא בטל שם פתח מיניה). והביא שכן הקשה באהע"ז ע"ד המג"א דכיון דלמבואות דידן יש צו"ה, לא איכפת לן שנפרץ מצידו אפי' כמה פרצות, ואין צריך שום תיקון לפרצות.

וכדי ליישב זה כתב הב"א (דף ל"ה וכו') וז"ל: צריך להבין הא דאמרינן במבוי דבקעי ביה רבים בד' טפחים, מאיזה טעם אתינן עליה, דא"ל דטעמא לפי דבקעי רבים התם חיישין דשבקי לגמרי פתחא קמא ובטל תיקון המבוי, ז"א וכו' (וכן בשעה"צ שם דחה דברי התו"ש דכתב דהוא מטעם שבקי עיי"ש, וכזאת יקשה גם על דברי מהרי"ט הנו'), ולכן נלע"ז ודאי אין חשש בזה משום דחיישין דלפתח רבא כלל כו', רק מטעם דכיון שיש כאן פרצה מצידו מפולש דרך שם לר"ה, הרי זה כמבוי פתוח משני צדדים, שהרי נכנסים בזה ויוצאים בזה, ואע"פ שאין מכוון זה, מכל מקום גם במבוי עקום תורתו כמפולש, דלא בעינין שיהיו מכוונים, הלכך היכא דבקעי בה רבים פרצה זו הו"ל כפילוש גמור, וכל שהוא מפולש משתי רוחות צריך צו"ה מכאן לחי וקורה מכאן וכו', והכי משמע פשטא דהש"ס דמוקי הא דרב במבוי עקום בעשר, וקאמר רב תורתו כמפולש, אלמא פרצת מבוי מצידו בד' טפחים, רצה לומר דהא כשנפרץ מצידו הו"ל כמפולש משני צדדים, אלא שהפילוש שלו אינו מכוון זה כנגד זה אלא בדרך עקלתון, ודינו כמבוי עקום דאמר רב תורתו כמפולש אע"פ דאין פרצה רב כעשר אמות, ומעשר עד ד' טפחים חד מילתא.

ובזה יש דברי המג"א שכתב דמבואות דידן פרצתן בארבעה כיון דמחמירין ליתן להם דין מבוי, דאע"פ דיש צו"ה בפתחן, מ"מ כיון דעל ידי הפרצה נעשה כמפולש צריך תיקון לפרצה, משא"כ אי הו"ל דין כחצר אע"פ דגם חצר מפולשת צריכה תקון כדהוכיח באהע"ז, מ"מ הני מילי במפולש ביושר, אבל במפולש בעיקום בחצר אין דינה כמפולש, עכ"ל. ועיי' שו"ת בית שלמה סי' נ"ג דהביא דברי בית אפרים, וכתב שודאי דברי הבית אפרים נכונים וברורים שטעמא דבקעי רבים הוא מטעם דהו"ל כמפולש בעיקום, כמבואר בש"ס עירובין דמדמי הש"ס מבוי שנפרץ מצידו למבוי עקום וכו'.

ובספר אבן העזר סי' שס"ה כתב דהא דנפרץ מצידו אוסר בד' בבקעי רבים הוא דוקא כשליכא בפתח צו"ה רק לחי, וחד פתחא שרו רבנן ולא תרי, אבל ביש צו"ה אי נפרץ בצד אחד (מלבד פתח המבוי וברוח אחרת מרוח של פתח המבוי), אפי' נפרץ כמה פרצות באותה רוח אין צריך תיקון כלל, כ"ש אי עומד מרובה דלא גרע מלחי, אלא אפי' ליכא עומד מרובה משכחת לה דשרי אי כל הפרצות מצד א', כסי' שס"ג סל"ד, עכ"ל. והבית אפרים הבין כונתו דהקשה ע"ד המג"א כדהקשה הוא בתחילה, כיון דעבדינן צו"ה לפתח המבוי לא אכפת לן דנפרצה מצידו, אמנם הא דצריך תיקון לפרצה היכא דליכא למבוי רק צו"ה, אינו מטעם דחיישין דילמא שבקי וכו', אלא מטעם דחד פתחא שרי ולא תרי, ע"ז הקשה בית אפרים דלא מטעם זה אלא מטעם שבקי, ואח"כ כתב דאולי כונתו למה שאכתוב אה"כ מטעם דנעשה מפולש, אך אין זה משמעות דבריו, עיי"ש. ובאמת נראה דכונת האה"כ כדברי בית אפרים מטעם דנעשה כמפולש, ועכ"ז הקשה ע"ד המג"א דהיכא דאיכא צו"ה לפתח המבוי לא בעינין לפרצות שבבצד האחר תיקון דלחי, דעומד מרובה על הפרוץ מהני ק"ו מלחי, ואם ליכא עומד מרובה על הפרוץ מהני תיקון כבסי' שס"ג סל"ד, והיינו דכיון דאיכא צו"ה לראש המבוי נחשוב מקום הפרצה כראש המבוי, ויהי תיקון דלחי כדן פתח המבוי דמהני ליה לחי, ואם הפרצה יותר מעשר יסתום ע"י פס בעומד מרובה על הפרוץ שבצידו, ועיי' שו"ת בית שלמה סי' נ"ג שביאר כן דברי אהע"ז, ולא קשה משה"ק עליו בבית אפרים, עיי"ש.

והנה בספר בית מאיר כתב על דברי אהע"ז וז"ל: הנה סובר דהפירצה

שום תיקון, ק"ו למכוי דמהני ביה לחי וקורה דיועיל בה עומד מרובה על הפרוץ בלא תיקון אחר. ואמנם כתבו תוס' דזה מהני דוקא לרוח אחת ולא לשתי רוחות, אבל כשפרוץ בשתי רוחות לא מהני עומד מרובה, כבר נתבאר לעיל דכונת תוס' דלא מהני עומד מרובה בשתי רוחות היכא דאין לחי למכוי, אבל ביש לחי מהני עומד מרובה אפי' מכל רוחות, דומיא דחצר, א"כ גם מכוי שיש לו לחי ובכד שני עומד מרובה אינו צריך שום תיקון ק"ו מחצר, וכשם שבחצר אם פרוץ מרובה מד' רוחות מהני, ה"נ במכוי כל שיש לחי לפתח המכוי מהני עומד מרובה בשאר הרוחות אפי' ברוח שכנגד הפתח, ואין צריך צו"ה, אמנם אי רבים בקעי ובטל שם פתח מיניה, שוב לא מהני אלא צו"ה, דכל פרצה שבקעי בה רבים בטל שם פתח מינה, ולא מהני אלא צו"ה אפי' שיש עומד מרובה על הפרוץ. ואלא דא"כ הוא כסברת הבית מאיר דלא מדיון מפולש אתינן עלה אלא מדין פרצה, וגרע ממכוי מפולש, תליא בפלוגתא רש"י ודעימיה ר"י ודעימיה למכוי עקום, ואתינן למיפשט מדרב דאמר מכוי עקום דינו כמפולש אע"ג דאין העיקום רחב יותר מעשר, ה"נ בפרצה אפי' ארבעה צדדן תיקון, ומשני הגמ' אליבא דרב חנן דבקעי רבים ולכן סבר רב דינו כמפולש, ומה ראייה לפרצה, דדילמא דוקא מכוי עקום חשיב כמפולש אע"ג דאינו ביושר, דמ"מ בקעי ביה רבים מצד זה לצד זה ונראה כמפולש, אבל במכוי שאינו מפולש כיון דאיכא בשאר רוחותיו עומד מרובה על הפרוץ, מנלן דפרצה ארבעה חשיבא פרצה ולא יהינן ליה תיקון רק צו"ה, וחמיר מחצר דדוקא נפרצה ביתר מעשר, ולעיל הבאנו מדברי הבית אפרים דמדמינן זה הויכח דדין פרצה מהצד כדון מכוי מפולש הוא. על כן נראה דבאמת הך פלוגתא באחרונים אי מבי שנוסף מצידו הוא מדין פרצה או מדין מפולש, תליא בפלוגתא רש"י ודעימיה ר"י ודעימיה בהך מכוי עקום דינו כמפולש, דרש"י ס"ל דצריך תיקון בעקמומית דהוי ליה כשני מבואות מפולשים זה לזה, ומקום הפרצה הוא מקום הפילוש, א"כ לשיטה זו מכוי שנוסף מצידו הוי ליה ממש כמכוי מפולש, ולא מדין פרצה אתי עלה, דהא למכוי עקום מכוי מפולש קרינן ליה, והיינו דהו"ל כשני מבואות, וכל מכוי הוא מכוי מפולש לחבירו ומשם בקעי ליה, ולחנניא דאמר דמכוי מפולש צריך דלת מצד אחד ולחי מצד אחר, ה"נ צריך דלת במקום העיקום כמבואר בגמ' בע"ב לשיטת רש"י, א"כ ודאי דלאו מדין פרצה אתינן עלה, דהא פרצה לא בעי דלת אלא צו"ה, ומדבעינן דלת לחנניא ש"מ דהמכוי חשיב ממש כמכוי מפולש. אמנם לשיטת ר"י ורשב"א דלא דיינינן למקום העיקום כפרוץ, ואין צריך תיקון בעקמומית, והא דמכוי עקום דינו כמפולש היינו חשיב כחד מכוי, ומקום הפילוש הוא ראשי המכוי, א"כ לא דיינינן להו כשני מבואות שנופרצו זה לזה, א"כ מכוי עקום אין דינו כמכוי שנופרץ אלא כמכוי אחד המפולש, אע"ג דאינו מפולש ביושר חשיב כמפולש, אלא דא"כ צ"ב הא דדימו מכוי עקום למכוי שנופרץ בצידו, וילפי ממכוי עקום דינו כמפולש אע"ג דאין בעקמומיתו אלא ד', דה"נ מכוי שנופרץ בצידו בד' צדדן תיקון, הא לא דמי מכוי עקום למכוי שנופרץ בצידו, כיון דמכוי עקום אין צריך תיקון בעקמומית, ואינו חשוב כפרוץ במקום עקמומיתו, אלא חשוב כמפולש ביושר, מה ראייה הביאו ממכוי עקום לנפרץ בצידו, דלעולם אימא לך דפרצת מכוי בצידו בעשר, ועכ"ל המכוי עקום דינו כמפולש אימא לך דהחמירו דרב דהחמירו עליו לדון כחלו מפולש ביושר מפני בקיעת הרבים בו מעבר לעבר, ובעי תיקון צו"ה בראש.

וצריך לומר דאי לא דפרצת מכוי תמירא, ודינה דאפי' בארבעה חשיב פרצה, לא היה חשוב המכוי עקום כמכוי אחד, דכל חלק מהמכוי המפולש לחבירו היה נחשב כסתום כיון דעומד מרובה על הפרוץ, ושוב אינו חשוב מכוי אחד אלא שתי מבואות, וכל מכוי אינו פרוץ דפרצה עשר או פחות לאו פרצה, ומדחזינן דמכוי עקום דינו כמכוי אחד, ומה"ט חשיב כמפולש, ש"מ דפרצת מכוי בארבעה, והוצרכו ליישב אליבא דרב חנין דבקעי ביה רבים. ולפי"ז לא דימו בגמ' מכוי עקום לפרצה בצידו, דלעולם מכוי עקום חשוב כמפולש, ונפרץ בצידו אינו חשוב כמפולש, אמנם הא דמכוי עקום נידון כמכוי אחד וממילא דינו כמפולש, הוא משום שנופרץ בצידו בארבעה היכא דבקעי רבים חשיב פירצה, אבל מה שפרצה בצידו חשיבא פרצה אינו ענין כלל למכוי עקום דדינו כמפולש. ובה אתי שפיר הא דהוכיח הבית מאיר מלשון הריטב"א, וכזאת מוכח גם מהרשב"א, דפרצה בצידו אינו חשוב כמפולש, ולכן אפי' אי איכא צו"ה בפתח המכוי לא מהני לחי לפרצה, דהרשב"א והריטב"א אזלי לשיטתם בבאור מכוי עקום דינו כמפולש, דאין צריך לעקמומית כלום, ואין מקום הפרצה חשוב כמפולש, אלא על ידי שנופרץ לחבירו נעשה כחד מכוי, ולא נתבאר בגמ' כלל דמכוי שנופרץ בצידו דינו כמפולש.

ובזה ניחא הא דכתב הרשב"א דמכוי שנופרץ בצידו צריך צו"ה, ולכאורה קשה הא הרשב"א פסק כחנניא דמכוי מפולש צריך דלת בראש האחד ולחי בצד שני, וא"כ הו"ל למימר דנפרץ מצידו בעינן דלת. ולהאמור ניחא, דנפרץ מצידו אינו חשוב כמפולש, אלא הוא מדין פרצה וסגי ליה בצו"ה, ולא בעינן דלת אפי' לחנניא.

ולפי"ז מה שנחלקו האחרונים אי מהני לחי לפרצה היכא דיש צו"ה לפתח המכוי, תליא מילתא בפלוגתא רש"י ור"י, ולשיטת רש"י דהוא מדין מפולש יהינן לחי לפרצה אם יש צו"ה בראש המכוי, ובאמת מבואר בטוש"ע סי' שס"ד דמכוי עקום אם עשה צו"ה לראשי המכוי סגי בלחי בעקמומית, וכן מבואר במשנ"ב בשם האחרונים דמכוי כעין ח"ית דכתב רש"י דצריך דלתות לעיקום לחנניא, או צו"ה לת"ק, והכי קיי"ל, הני מילי דלראש המכוי יש לחי, אבל אם יש צו"ה בפתחי המכוי סגי בלחי לעקמומית, ואי ס"ל דהעקמומית דינו כפרצה, א"כ לא הוה מהני לחי אלא צו"ה כדון פרצה, אלא ודאי ס"ל דאין פרצה אלא פילוש, וכיון דיש לפתחי המכוי צו"ה מהני לעקמומית לחי.

אמנם לשיטת הרשב"א מכוי שנופרץ מצידו הוא מדין פרצה, א"כ אף אם יש צו"ה בראש המכוי לא מהני לחי לפרצה, וק"ל לפי"ז דרעק"א בתשו' בד"ץ מכוי שנופרץ כמה פרצות, כתב דאם יש צו"ה לפתח המכוי סגי לחי לכל הפרצות כדון מכוי העשוי כנדל, דלכאורה לפי מה שהעלה שם דאפשר להקל כדעת הרשב"א דמכוי עקום אין צריך תיקון בעיקום, דכן מוכח סברת הרבה ראשונים, א"כ לפי"ז עולה נמי חומרא, שאפי' יש

מאיר אי מהני לחי היכא דיש לפתח המכוי צו"ה, ועיין בבאה"ל הביא משם הגר"ז דהא דפרצה מצידו ובקעי רבים צריך תיקון דהוא משום דחשיב כמפולש, והוציא מדבריו אלו דאם יש צו"ה בפתח המכוי סגי בלחי וקורה לפרצה כדון מכוי מפולש דצריך לחי וקורה מצד אחד וצו"ה מצד אחר, דמהני לחי היכא דאיכא לפתח המכוי צו"ה, והיינו כיון דמטעם מפולש אתי עלה, א"כ אם יש צו"ה בפתח המכוי מהני לחי לפרצה. וכתב דמדברי הבית מאיר בשם הריטב"א מבואר דגם ככה"ג צריך צו"ה, דלפרצה לא מהני רק צו"ה, עיי"ש. והיינו דהבית מאיר ס"ל דהוא מטעם דבטל שם פתח וכסברת הלבוש, ועל כן לא מהני לחי, דלחי אינו מועיל ליתן שם פתח ובעינן דוקא צו"ה.

ועיין בחזו"א סי' ס"ה ס"ק כ"א דהביא דברי באה"ל דמיית פלוגתת האחרונים אי מהני לחי היכא דאיכא צו"ה לפתח המכוי, וכתב ולא ידעתי מקום הספק בזה, ודאי לא גרע ממכוי מפולש דמהני לחי לצד אחד וצו"ה לצד אחר, והיינו דהחזו"א נקט בפשיטות דהוא מטעם מפולש, אמנם הבית מאיר נקט דאינו אלא מדין פרצה כאילו נפרץ יותר מעשר, ולא מהני רק צו"ה, וכבר נתבאר דמלשון הרשב"א והריטב"א משמע כדברי הבית מאיר דהוא מדין פרצה, ולא מועיל אלא צו"ה.

ובאמת שהדבר כמעט מפורש בגמ' לעיל דף ה' ע"ב גבי הא דאמר רב הונא בריה דר' יהושע מכוי יגרת בעומד מרובה על הפרוץ ק"ו מחצר, מה חצר שאינה ניתרת בלחי וקורה ניתרת בעומד מרובה על הפרוץ וכו', ודחי מה לחצר שפרצתה בעשר תאמר במכוי שפרצתו בארבעה, ומשני קסבר רב הונא בריה דר' יהושע מכוי נמי פרצתו בעשר וכו', הרי להדיא דמכוי שנופרץ בארבעה הוא מדין פרצה, דפרצת מכוי דומיא דפרצת חצר, מה פרצת חצר שאמרו היינו מדין פרצה ולא מדין חצר מפולש, ה"נ מכוי פרצתו בארבעה היינו מדין פרצה, דמכוי חמיר, ואפי' פרצה בארבעה חשוב כאילו נפרץ יותר מעשר חצר.

ה. והנה לפי מה שנתבאר דיותר נראה כסברת הבית מאיר דפרצת מכוי בארבעה היכא דבקעי רבים, ולרב הונא אפי' בלא בקעי רבים, לא מדין מפולש אתינן עלה אלא מדין פרצה, וגרע ממכוי מפולש, דמכוי מפולש מהני לחי וקורה היכא דיש לפתח צו"ה, משא"כ פרצה מהצד לא מהני לחי וקורה אפי' אי איכא צו"ה לפתח המכוי, צ"ב אמאי גרע ממכוי מפולש דאם מפולש משני רוחות זה כנגד זה, אפי' אי ליכא עומד מרובה על הפרוץ בשני הרוחות מהני לחי וקורה מצד אחד וצו"ה מצד אחר, ואמאי בנפרץ מצידו אפי' בעומד מרובה על הפרוץ לא יהינן רק צו"ה במקום הפרצה, אפי' אי איכא צו"ה בפתח המכוי, וכי גרע פרצה מצידו בעומד מרובה על הפרוץ ממפולש לגמרי ואין עומד מרובה, ומהני לחי אם יש צורת הפתח בצד האחר, וכבר הוקשה כן להחזו"א שם.

ועיין מנחת שלמה ח"ב סי' ל"ו בקונטרס לתיקון עירובין (אות ג' ה') דהוקשה לו כן ע"ד הבית מאיר, וז"ל: לא זכיתי כלל להבין דבריו הק' אלה, דהלא אף מכוי שמפולש משני צדדיו לרה"ר ממש ג"כ לא בעי אלא צו"ה מחד גיסא, ואיך גיסא סגי בלחי וקורה, וא"כ אף אם נחמיר בפרצה מהצד, ולא נתחשב כלל עם זה שבצד ההוא עדיין יש עומד מרובה על הפרוץ, מ"מ מה סברא הוא להחמיר בזה יותר ממפולש, האם פירצה מן הצד חמור יותר מפירצה בראשו, והוא פלאי, עכ"ל.

ובאור הענין נראה, דס"ל להבית מאיר דבאמת מכוי מפולש אינו אלא כשנופרץ כנגדו ביושר, ובאלו הרוחות בראשי המכוי אפי' פרוץ מרובה על העומד אם יש צו"ה בפתח האחד מהני לחי בצד השני, דכן הוא צורת מכוי שיש לו שני כותלים זה כנגד זה שלמים בעומד מרובה, ובשני ראשי המכוי בוקעים להכנס למכוי, והוה פתחי המכוי שמשם נכנסים למכוי, ובאלו הרוחות כל דליכא יותר מעשר רוחב הוי ליה כפתחי המכוי ומהני לחי אע"ג דפרוץ מרובה, דכל דליכא רוחב יותר מעשר הוי ליה פתח, ולפתח מהני לחי, וכמו כן ברוח שכנגדו חשיב פתח אם אינו רחב יותר מעשר כיון דהוא מקום כניסת המכוי, אמנם כיון דמצד שני נמי יש פתח הוי ליה מכוי מפולש, וצריך צורת הפתח דלהוי כסתום, אע"ג דגם בלא צורת הפתח שם פתח עליו כיון דאינו פרוץ יותר מעשר, מ"מ כיון דהוא מפולש צריך צו"ה דלהוי כסתום, ותו אינו חשוב מכוי מפולש מהני לחי בצידו האחר.

אמנם כל זה בראשי המכוי שמשם הוא כניסת המכוי, אבל בנפרץ מצידו לא חשיב פתח המכוי, ואי בקעי רבים בטל שם פתח מיניה והוי פרצה (וכמו שנבאר להלן בס"ד גדר הדבר אמאי בטל שם פתח בבקיעת רבים), דלעולם כניסת המכוי הוא בראשי המכוי, ואין לומר דאדרבא היכא דנפרץ בצד המכוי נימא דהוא ראש וכניסת המכוי, וסגי ליה בלחי אם יש צו"ה בפתח המכוי, דכיון דמכוי צריך להיות אורכו יתר על רוחבו, לעולם הכניסה היא בראש אורכו, ושני הכותלים הארוכים צריכים להיות שלמים בעומד מרובה, ואם נפרץ פרצה אינו יכול להחשב אותה פרצה כראש המכוי ולחושבו כפתח, ולכן אם נפרץ ארבעה ובקעי רבים בטל שם פתח והוי ליה פרצה, וצריך צו"ה בדוקא.

ולכאורה לדעת הבית מאיר דמכוי מפולש הוא דוקא כשהוא בשני ראשי המכוי זה כנגד זה, ואז אע"ג דליכא עומד מרובה בשני ראשי המכוי אם הפתח אינו יותר מעשר שפיר חשיב פתח, ומ"מ צריך צו"ה כי היכי דלא להוי מפולש, א"כ לכאורה גם אם יהא עומד מרובה על הפרוץ בכותל שכנגד הפתח ולא נפרץ אלא בארבעה, מ"מ יהא צריך צו"ה דוקא אפי' אי לא בקעי רבים, דהא בכותל שכנגד הפתח צריך צו"ה גם במקום שיש שם פתח עליו ולא בטל על ידי בקיעת הרבים, דמ"מ כיון דהמכוי מפולש צריך צו"ה לסותמו, א"כ גם בעומד מרובה ולא נפרץ יותר מעשר צריך צו"ה דוקא כדי שלא יהא מפולש, דבשלמא בצידו היכא דלא בקעי רבים מהני עומד מרובה כיון דאינו חשוב מפולש, וכיון דשם פתח עליו סגי ואין צריך שום תיקון, אבל בכותל אמצעי דחשיב מפני הפתח שבראשו כמפולש, א"כ גם בעומד מרובה אע"ג דמיקרי פתח ולא בקעי רבים, ולא בטל שם פתח מיניה, יהא צריך מיהא צו"ה כדי לסותמו שלא יהא חשוב מפולש.

מ"מ נראה דגם לשיטת הבית מאיר אם עומד מרובה בכותל אמצעי, וליכא יותר מעשר ולא בקעי רבים, סגי בזה ולא צריך צו"ה, דזה למדנו ק"ו מחצר דאינה ניתרת בלחי וקורה מהני בה עומד מרובה, ואין צריך

הצריכה תיקון בסי' זה כגון היכא דבקעי רבים נתקנו על ידי לחי וקורה, ולהכי דן בק"ו שתותר אותו צד בעומד מרובה כדון הסוגיא בדף ה', וכמה שגג בזה, דז"ל הריטב"א: וכל שהוא נידון כפרצה בין יותר מ"ב בין בד"ט לא סגי בלחי וקורה, אלא בעי צו"ה שאין לחי קורה מתירין את הפרצה, עכ"ל.

ולהאמור ודאי דאהע"ז מודה דאין מועיל לחי לפרצה, אמנם זה דוקא היכא דלפתח המכוי ליכא אלא לחי לא מהני לחי לפרצה, דטעמא דפרצה ד' ובקעי רבים הוא משום דחשיב כמפולש, ובמכוי מפולש בעינן דוקא לחי מכאן וצו"ה מכאן, אבל שני לחיים בשני ראשי המכוי לא מהני, הלכך היכא דאיכא שני פתחים למכוי אחד בראשו ואחד בצידו, דחשיב כמכוי מפולש, אי איכא צו"ה בפתח האחד שוב אין צריך צו"ה לפרצה מהצד, וסגי בלחי כדון מכוי מפולש, דהיכא דאיכא צו"ה מכאן עושה לחי לצידו השני, והכא נמי בנפרץ מצידו ויש צו"ה לפתח המכוי, מהני לחי לפרצה כאילו היה ראש המכוי, ואם עומד מרובה לא צריך אפי' לחי, דילפינן מ"קו מחצר דסגי בעומד מרובה על הפרוץ, ואפי' איכא כמה פרצות באותה רוח לא בעינן לחי לכל הפרצות, כשם דפתח שבראש המכוי סגי בלחי אחד לראש המכוי או בקורה, ואפי' נפרץ עוד פרצה באותו רוח לא בעינן לחי לכל פרצה.

ועיין ביאור הלכה סי' שס"ה ס"ב שהביא פלוגתת האחרונים איזה תיקון צריך לעשות לפרצה, דלדברי הפ"מ מועיל לפרצה בצידו לחי, ומדברי הגר"ו נראה דצריך צו"ה, אמנם היכא דאיכא צו"ה לראש המכוי מהני לחי לפרצה, ושיטת אהע"ז דאם יש לפתח המכוי צו"ה אין צריך שום תיקון לפרצה, ושיטת הבית מאיר דאפי' יש למכוי צו"ה צריך צו"ה לפרצה, עיי"ש. ולהמכורו השני, והכא נמי בנפרץ מצידו ויש צו"ה לפתח המכוי, אבל היכא דאיכא עומד מרובה הרי זה במקום לחי ועדיף מלחי, אבל בליכא עומד מ"ר בעינן לחי כדון מכוי מפולש דעבדינן ליה צו"ה מצד אחד ולחי מצד אחר, ולא איכפת לן מאיזה צד, וה"נ שפיר דמי לעשות לחי לפרצה באין עומד מרובה, וצו"ה לראש המכוי.

ודברי הפ"מ דסגי בלחי אפי' בדליכא צו"ה לראש המכוי צ"ע טובא, מלכד מה שמפורש ברשב"א ובריתב"א דבעינן צו"ה, הא כתבו תוס' דף ה' ע"ב דעומד מרובה מד' רוחות לא מהני, ונתבאר כוונתם דלא מהני בלא לחי דדיו לבא מן הדין וכו', וכיון דמכוי לא מצינו תיקון לחי רק בצד אחד לא עבדינן ק"ו דיהינן עומד מרובה רק מצד אחד, והיינו בפתח המכוי במקום לחי, והשתא אי מהני לחי לפרצה א"כ משיני היתר דלחי בשני רוחות, לחי לפתח המכוי ולחי לפרצה א"כ שפיר מצינו למעבד ק"ו דיועיל נמי עומד מרובה משני רוחות בלא תיקון דלחי כלל, אלא ודאי לא מהני לחי רק ברוח אחת, ולכן לא ילפינן ק"ו דיהינן עומד מרובה רק ברוח אחת כשאין לחי למכוי, אבל בשתי רוחות לא יותר המכוי בלא לחי, דכשם דלא עבדינן שני לחיים למכוי בשני רוחות, ה"נ לא מהני עומד מרובה בשני רוחות אם אין למכוי לחי.

ד. ומדברי רעק"א בתשובה משמע דס"ל כהגר"ו דהיכא דאיכא צו"ה לראש המכוי סגי בלחי לפרצה, ולא בעינן דוקא צו"ה, שכתב בסי' ל"ג גבי מכוי שנופרץ בצידו כמה פרצות, והאריך בדיון מכוי העשוי כנדל, דשיטת רש"י דבעינן תיקון גם לעיקום, אמנם שיטת ר"י וכן מוכח דעת הרמב"ם והרשב"א והר"ן והריב"ש ותשב"ץ דלא בעינן תיקון בעיקום, ואם יש צו"ה בראש המכוי עושה לחי לכל ראשי המבואות כמין נדל, ומכאן זה מסיק דהיכא דאיכא פרצה מן הצד מרוח אחת, ויש צו"ה לראש המכוי, עושה לחי לכל הפרצות, מבואר להדיא דגם בפרצות מן הצד מהני לחי אם יש לפתח המכוי צו"ה, והיינו משום דפרצה מהצד דינה כדון מכוי מפולש, וכשם שבמפולש בעוקם סגי בצו"ה מכאן ולחי מכאן, ה"נ בנפרץ מן הצד סגי בלחי לראש המכוי ולחי לכל שאר הפרצות, אלא דיש להקשות דאם כל הפרצות מצד אחד אפי' לחי לא צריך, דחסגי בעומד מרובה על הפרוץ ק"ו מחצר, כמו שכתב האהע"ז, ולא דמי למכוי העשוי כנדל דהתם בראש המכוי כנדל ליכא עומד מרובה, הלכך בעינן לחי, אבל בנפרץ בעיר מוקפת חומה או היקף צו"ה אם עומד מרובה על הפרוץ צריך אפי' לחי.

נמצא דדעת הני אחרונים דהא דנפרץ מצידו צריך תיקון הוא משום דחשיב כמפולש, אע"ג דשם פתח על הפרצה, ואינו נידון כפרצה יותר מעשר, ומה"ט נקטי דמהני לחי דאילו לא היה שם פתח על הפרצה, והו"ל כפרצה יותר מעשר, לא הוה מהני לחי, דלחי לא מהני אלא להיכא דאיכא שם פתח, ואהע"ז נקט דגם פרוץ מרובה מהני היכא דיש לפתח המכוי צו"ה, ולא צריך אפי' לחי.

והבית מאיר דפליג על אהע"ז וס"ל דאפי' איכא צו"ה בראש המכוי לא מהני לחי לפרצה, ס"ל דנפרץ מצידו לאו מדין מכוי מפולש אתינן עלה אלא מדין פרצה, וכשם דפרצה יותר מעשר לא מהני אלא צו"ה, ה"נ בנפרץ בארבעה ורבים בוקעים הו"ל כפרצה ולא מהני לחי, ובעינן דוקא צורת הפתח, והוכיח הבית מאיר זה מלשון הריטב"א שכתב דלא מהני לפרצה רק צו"ה בין נפרץ ביתר מעשר בין בארבעה, דמשמע דדין פרצה בארבעה הוא כדון נפרץ יותר מעשר, וכשם דפרצה יותר מעשר לא מהני רק צו"ה, ה"נ בנפרץ ארבעה ואיכא רבים דבקעי לא מהני לחי רק צו"ה, דלאו מדין מכוי מפולש אתינן עלה, וכן משמע גם פשטא דלישנא דהריטב"א דכתב וכל שהוא נידון כפרצה בין יותר מ"ב בין בד"ט לא סגי בלחי וקורה, אלא בעי צו"ה, שאין לחי וקורה מתירין את הפרצה, ע"כ. משמע תרת, חזא דפרצה בד' מדין פרצה הוא ולא מדין מפולש, מדימיהו לפרצה יותר מעשר, ותו משמע דלעולם לא מהני לחי לפרצה רק צו"ה, א"כ גם אם יש צו"ה בפתח המכוי בעינן נמי צו"ה לפרצה מהצד דלפרצה לעולם לא מהני רק צו"ה, וכדברי הריטב"א איתא גם ברשב"א דף ו'.

וכבר העמיד בינו פלוגתא במשנ"ב, דעיין סי' שס"ה ס"ק"י שכתב אבל אי בקעי דשוב אינה נקרא פתח רק דרך הרבים [לבוש], ובשעה"צ אות ח' כתב: ובאיהו אחרונים ראיתי הטעם משום דאז הוי בכלל מפולש, ע"כ. הרי דהעמיד בזה פלוגתא מאיזה טעם בקעי רבים אוסר אפי' בפרצה ארבעה, דלכמה אחרונים הוא מטעם דהוי כמפולש, וסברת הלבוש הוא מטעם דבטל שם פתח, ולהמבואר בזה תליא נמי פלוגתא אהע"ז והבית

צויה פתח המבוי יהי לחי לפרצות, דפרצות צריכים דוקא צויה, וגריעי ממבוי מפולש לענין זה.

ז. אולם בעיקר מה שנתבאר דסברת רש"י ודעימיה דפרצה בצידו הוא מדין מבוי מפולש, צ"ב הא דדימו בגמ' דף ה' ע"ב פרצת מבוי בארבעה לפרצת חצר בעשר, ובחצר הוא מדין פרצה, דכל פרצה יתר על עשר צריך צויה, ולא מהלכתא דמפולש (ביחוד לסברת הרמ"א סי' שס"ד ס"א דבבבא אין חסרון דמפולשת, ואפי' במפולשת לא צריך צויה אלא שני לחיים או פס ארבעה, וא"כ ודאי דפרצה יתר על עשר אינו מדין מפולש אלא מדין פרצה, ואפי' לסברת האהר"י דהוכיח מתוס' ורשב"א דגם בחצר מפולשת צריך צויה, מ"מ בפרצה יתר על עשר לא בעינן לדין פילוש, דאפי' באינה מפולשת צריך תקון), וא"כ מבוי בארבעה דומיא דחצר יתר על עשר מדין פרצה נגעו בה.

עוד ראיתי בשו"ת חבצלת השרון או"ח סי' י"ט דהביא דברי הבית אפרים דכתב דטעמא דפרצה בצידו של מבוי הוא משום דהוי כמבוי עקום, והסכימו עימו בתקון עירובין לבעל המקו"ח ובשו"ת בית שלמה, וכתב דמ"מ משמעות הסוגיא אינו כדבריהם, דא"כ תלי תניא בדלא תניא, דטעמא דמבוי עקום גופא לא ידענא דאמאי קאמר רב דדינו כמפולש, דלא סגי בלחי וקורה רק צויה מכאן ולחי וקורה מכאן, הא אנן קי"ל דלחי אינו מתיר ברוח רביעית, דשלש מחיצות בעינן שלמות, לכך בעינן צויה מצד אחד שהיהו שלש מחיצות שלמות, אבל במבוי עקום היכא דאין בעקמיותו עשר איכא שלש מחיצות שלמות ע"י עומד מרובה על הפרוץ, היכא דהמבוי עצמו הוא יותר ארוך מהעקמומית כידוע למבין, וא"כ כל אחד משני צדדי המבוי פתוח לרה"ר הוי כמבוי בפניו, דהא מקום העיקום הוא כסתום שמה ע"י עומד"ר כיון דאין בו עשרה, ויש לכל אחד משני החלקים שלש מחיצות, אמאי לא יאה כל אחד ניתר ע"י לחי או קורה ברוח רביעית, וא"כ טעמא דרב דתורתו כמפולש לא ידענא וכו'.

אבל האמת יורה דרכו דאדרבא הש"ס מביא ראיה לרב הונא דס"ל פרצת מבוי מצידו בד' אף היכא דהעומד מרובה, וא"כ מקום העקמומית שהוא לכל אחד משני חלקי המבוי כפרצה בצידו וכו', וא"כ נהפוך הוא דטעמא דמבוי עקום הווי משום דבקעי בה רבים פרצתו בד' וכנ"ל, עכ"ל. ודבריו הם אליבא דרש"י דמבוי עקום הוי ליה כשני מבואות שכל אחד נפרץ בצידו, ונקט גם אליבא דרש"י דמבוי עקום גופא הוא מטעם דנפרץ בצידו ולא משום דחשיב כמפולש, א"כ תיקשי לדידיה אמאי מבוי עקום צריך דלת לחנניא, וכי כל פרצה מצריכה דלת, ועל כרחך דלשיטת רש"י מבוי עקום דינו ממש כדיון מבוי מפולש, דכל מבוי על ידי שנפרץ לחבירו חשוב כמבוי מפולש, וא"כ גם בנפרץ מצידו לרה"ר או לכרמלית דינו כמפולש כדכתב הבית אפרים. ומאיך שפיר הקשה החבצלת השרון דלא דמיא למבוי מפולש, דבמקום הפילוש ליכא עומד מרובה על הפרוץ, משא"כ במקום הפרצה יש עומד מרובה על הפרוץ, ואיך אפשר ללמוד דין מבוי שנפרץ מצידו מדין מבוי מפולש, וכיון דהעומד מרובה על הפרוץ לא לבעי כלל תיקון באותו מקום, ותיסגי בלחי וקורה שבראש המבוי.

ובאמת שכדברי חבצלת השרון מפורש ברבינו פרץ דף ו' גבי מבוי עקום בד"ה אלמא פרצת מבוי בארבעה, שכתב וז"ל: דאי אמרת דפרצה בעלמא לא הוי יותר מעשר, א"כ הכא דאין מתעקם אלא עד עשר אין סברא לאוסרו במה שמתעקם לחבירו, טפי משאלו היה נפרץ כלפי סופו לרה"ר, שהיה לכל אחד יש לו ג' מחיצות אלא שנפרץ ברוח מבוי, ומשני שאני התם דקא בקעי רבים, ומיהו חשיב ליה כמפולש משום דקא בקעי בה רבים מרה"ר דרך מבוי, ואין לך דרך אחר, עכ"ל. מבואר דהא דמדמי ליה למבוי עקום הוא משום דגם מבוי עקום יש בו עומד מרובה על הפרוץ, ומדחשיב כמפולש ש"מ פרצה בד' חשיב פרצה אע"ג דעומד מרובה על הפרוץ, אמנם מבואר נמי ברבינו פרץ דמבוי עקום דינו כמפולש מחמת בקיעת הרבים.

על כן נראה דבאמת גם לשיטת רש"י דמבוי עקום דינו כמפולש, הא דהוי כמפולש הוא משום דפרצה בצידו חשיב פרצה ולא פתח, דבטל שם פתח על ידי בקיעת הרבים (מטעם שיבואר להלן), דאילו בטל שם פתח על ידי בקיעת הרבים ודאי לא הווי חשיב כמפולש כיון דעומד מרובה על הפרוץ, ויש שם פתח לפרוץ, ולא דמי למבוי מפולש דבאותו רוח שהוא מפולש אין עומד מרובה על הפרוץ, אבל בנפרץ מצידו דאיכא עומד מרובה על הפרוץ ויש שם פתח עליו, למה יאה דינו כמפולש, ומה שיש כמה פתחים למבוי אינו מזיק כמו שכתב רש"י בדף ה', וכן מבואר בריטב"א שם, ושני פתחים למבוי אינם עושים אותו כמפולש, אמנם כיון דבקיעת רבים מבטלת שם פתח חוזר להיות דינו כמפולש וצריך תיקון, והתיקון הוא כתיקון מבוי מפולש בצויה ל"ח חנניא, ובדלת לחנניא, והיכא דאיכא צויה או דלת לפתח המבוי סגי בלחי, ולא בעינן צורת הפתח כדיון פרצה, דאע"ג דבעלמא פרצה יותר מעשר צריכה צויה דוקא ולא מהני לחי, וא"כ גם פרצה ארבעה ובקעי רבים יאה צריך צויה דוקא, יש לומר דדוקא פרצה יותר מעשר דאפי' בפתח המבוי במבוי סתום לגמרי מג' רוחות לא מהני לחי, ואין שם פתח ליותר מעשר אפי' בלא בקיעת רבים הוא דצריך דוקא צויה, אבל בפרצה ד' לראש המבוי והמבוי סתום לגמרי מג' רוחות, ליכא למאן דאמר דצריך צויה אפי' אי בקעי רבים ושפיר חשיב פתח וסגי ליה בלחי, על כן היכא דהמבוי יש לפתחו צויה וחשוב כסתום מהני לפרצה ארבעה לחי ולא בעינן צויה, דהשתא הפרצה ארבעה הוי כפתח דראש המבוי דסגי בלחי הגם שבקעי רבים.

אמנם הרשב"א והריטב"א דמוכח מדבריהם דאפי' יש צויה לפתח המבוי לא סגי למקום הפרצה מצידו בלחי, ס"ל דמבוי שנפרץ לא אתינא עליה כלל מדין מבוי מפולש, ואין פרצה עושה פילוש, ודינה כדיון פרצה דצריך דוקא צויה ולא מהני לחי, ואין להחשיב פרצה שבצד כראש המבוי, כיון דהכניסה למבוי צריכה להיות בראש המבוי דהוא צד הקצר של המבוי, וכדנתבאר.

ת. וראיתי בשו"ת נפש חיה סי' כ"ח בבבבא ענין זה דמבוי שנפרץ מצידו מצידו, דכתב לבאר באופן זה, דמבוי שנפרץ מצידו ובקעי רבים שאינם מבני המבוי, מחמת בקיעת הרבים חשיב כמפולש, דאחי רבים ומבטלי מחיצתא לענין זה דצריך צויה, אמנם בלא בקעי רבים שאינם מבני המבוי

לא חשיב כמפולש, אע"ג דבני המבוי בקעי אינו עושה פילוש, דאין בני המבוי מבטלי מחיצתא ואינו חשבו כמפולש, אמנם אם הפרצה היא בצידו סמוך לראש המבוי, ולא נשאר פס ארבעה, בזה חיישנן דשבקי בני המבוי פתחא רבה וכו' ובטל שם פתח מהפתח הגדול ובטל היכר קורה, דהחשש דשבקי הוא אפי' מבני המבוי, דהכא לא אתינא עליה משום ביטול המחיצה אלא משום דשבקי לפתח הגדול, וגם בבני המבוי איכא לחשש זה, אבל באיכא פס ד' לא איכפת לן דשבקי כיון דאיכא שם פתח לגדול לא בטל היכר קורה, והביא שם מדברי הריטב"א דכתב דהיכא דאיכא פס ארבעה לא חיישנן לשבקי, כיון דלא נתבטל תורת פתח מראשו אינו מזיק מה שיש פרצה מצדו, כל שאין בה יותר מעשר אמות שהוא שיעור פתח של מבוי, ומבוי אינו נפסל בפתחים הרבה כיון שהפתח שבראשו מתוקן ומוכשר כראוי, ותמה עליו דלפתח שבצדי המבוי שאינו מזיק לא בעינן כלל לטעם שכתב הריטב"א דמבוי אינו נפסל בפתחים הרבה, דהא כיון דאיכא עומד מרובה על הפרוץ הו"ל כסתום, ואין כאן פרצה כלל היכא שלא בקעי רבים שאינם מבני המבוי עבדי למבוי כמפולש מחמת בקיעתם דמבטלי מחיצתא, אבל בליכא בקיעת רבים כיון דעומד מרובה על הפרוץ הוי ליה כסתום. ואע"ג דגם הרשב"א וכן מבואר בירושלמי דבשני פתחים די בלחי ובקורה אחת, ולא איכפת לן דאיכא שני פתחים, זה דוקא כשהפתחים הם מצד אחד, כגון בפתח המבוי ויש בצידו עוד פתח, בזה בעינן לטעמא דהרשב"א דאין מזיק שני פתחים במבוי, עיי"ש באורך, עכת"ד.

ויש לתמוה דלדבריו דבקיעת רבים שאינם מבני המבוי עושה המבוי כמפולש אפי' אי לא מבטל שם פתח מיניה, דעצם בקיעת הרבים עושה המבוי כמפולש, ורק כשלא בקעי רבים שלא מבני המבוי לא מקרי מפולש, א"כ לרב הונא דפרצה מהצד אפי' בלא בקיעת רבים צריכה תיקון מאיזה טעם, הא המבוי לא מקרי מפולש כיון דלא בקעי רבים, ושם פתח הא יש עליו כיון דלא נפרץ יותר מעשר, וע"כ דלרב הונא אינו מטעם דהמבוי נעשה מפולש, אלא דחשיב פרצה כמו פרצה יותר מעשר בחצר דכ"ע מודו דחשיב פרצה, ואין שם פתח עליו ואפי' בלא בקיעת רבים, ועל כן צריך תיקון, א"כ גם לרב חנין היכא דבקעי רבים הא נעשה מפולש הוא מפני שבטל שם פתח מיניה על ידי בקיעת רבים, ולא דעצם בקיעת הרבים עושה המבוי כמפולש.

ומה שכתב דהיכא דאיכא פרצה בצידו ולא נעשה כמפולש, כיון דלא בקעי רבים לא צריכין כלל לטעם הריטב"א דלא איכפת לן שיש למבוי פתחים הרבה, דהא עומד מרובה על הפרוץ חשיב כסתום ואין כאן פתח כלל, הא גם רש"י בדף ה' ע"ב כתב גבי נפרץ מצידו היכא דלא חיישנן לשבקי כגון דאיכא פס ארבעה, דלא איכפת לן דיש למבוי פתחים הרבה, והוא כדברי הריטב"א דלפרצה שם פתח עליה אע"ג דעומד מרובה על הפרוץ, אלא דלא איכפת לן שיש למבוי פתחים הרבה, ועל כרחך דעומד מרובה על הפרוץ לא חשיב כסתום ואין כאן פתח כלל, אלא דהא דעומד מרובה על הפרוץ חשיב כסתום היינו דחשוב פתח, אבל לא דחשבינן ליה כסתום לגמרי, ולכך הוצרך הריטב"א למימר דאין מזיק למבוי פתחים הרבה, דהגם דאיכא עומד מרובה מ"מ אינו כסתום לגמרי אלא דחשיב כפתח, וכשנפרץ בצידו אם יאה לו שם פתח הרי המבוי כשר, דלא איכפת לן דיש למבוי כמה פתחים דכולן ניתרים על ידי לחי וקורה שבפתח המבוי, ואין צריך תיקון לכל פתח וכדכתב הריטב"א, והא דנפרץ מצידו חשוב כמפולש הוא משום דבקיעת רבים מבטלת שם פתח מיניה וממילא נעשה כמפולש מחמת שבטל שם פתח, ורב הונא ס"ל דאפי' בלא בקיעת רבים אין שם פתח עליו, דפרצת מבוי בארבעה, וחמיר מחצר דפרצתה ביותר מעשר.

נמצא דיסוד דין מבוי שנפרץ בצידו הוא מדין פרצה, דכל שנפרץ ארבעה ובקעי רבים בטל שם פתח על ידי בקיעת הרבים, ואחר דדינו כפרצה נעשה המבוי כמפולש, אבל אי לאו דרבים מבטלים שם פתח לא הווי חשיב מבוי מפולש, וכיון דאיכא עומד מרובה על הפרוץ, ולפרוץ שם פתח, אין מזיק למבוי שיש לו כמה פתחים, וכל הפתחים ניתרים על ידי הלחי והקורה שבראש המבוי, והרשב"א והריטב"א ס"ל דדין פרצה מהצד הוא רק מדין פרצה דרבים מבטלים שם פתח, וצריך תיקון דוקא על ידי צורת הפתח, דלא חוזר המבוי להחשב כמבוי מפולש ויעיל לו לחי אם יש צויה בפתח המבוי, ורק דין פרצה עליו, ואינו יכול להחשב כפתח המבוי דמהני ליה לחי אפי' אי יש צויה לראש המבוי, עכ"פ כ"ע מודו דיסוד דין דמבוי שנפרץ הוא משום דרבים מבטלי שם פתח מיניה.

ט. ואחר דנתבאר דהך סוגיא דמבוי שנפרץ היכא דאיכא עומד מרובה על הפרוץ, דאפילו רב חנין ורב בכמה פרצות, יסודו הוא מדין פרצה, צריך ביאור הטעם בזה, ואמאי בקיעת רבים מבטל שם פתח מיניה, אע"ג דאיכא עומד מרובה על הפרוץ, ומאי טעמא חמיר מבוי מחצר לרב הונא, והנה כל פרצה יתר מעשר דלכ"ע צריך תיקון דצויה, צ"ב טעמו של דבר, דכיון דאיכא עומד מרובה על הפרוץ, או פרוץ כעומד למאן דס"ל דסגי בהכי, מה איכפת לן דאיכא פרצה יותר מעשר, הא סוף סוף עומד מרובה, ומדאי' אולינן בכל דוכתא בתר רובא, ונראה דהא דעומד מרובה על הפרוץ חשוב מגודר ג' חלק הפרוץ, דאין הכונה דאנו רואים אותו כסתום, דהא אינו סתום, ולא נאמרה כאן הלכתא דגוד ולבוד כאילו נמשכת המחיצה, ומה שרובו מגודר אינו יכול להחשיב את שאינו כישנו וכאילו הוא מחיצה, אלא דכיון דאולינן בתר רובא, ואמר רחמנא גודר רובא, היינו דכל היכא דרובה מגודר חשיב הכל כמגודר על ידי שהחלק שאינו מגודר יקבל שם פתח, דהא גם מקום מוקף מחיצות עבדינן ליה פתחא, ואינו מגרע בשם מגודר שלו, וזה יש בכח הרוב להגדיר את הכל כמגודר על ידי שהמיעוט יקבל שם, וחשיב הכל כמגודר חלקו במחיצה גמורה וחלקו בפתח, אמנם אם לא נוכל ליתן שם פתח לחלק הפרוץ חוזר שאין הכל מגודר, ולא מהני מה שרובו מגודר כיון דבמצאיאות אינו מגודר, דעד כמה שאפשר ליתן לאינו מגודר שם פתח חשיב הכל כמגודר, אבל אם ליכא שם פתח על הפרוץ הרי הוא פוסל וצריך לתקנו בצויה, דצויה הרי הוא מחיצה בעצמו לא מכח המחיצה הממשית, ולא בעינן בזה השתא דהדין רוב יחיל שם פתח על החלק שאינו מגודר, וחוזר להיות שאין כאן פרצה אלא פתח.

ולמ"ד דפרוץ כעומד מהני דרחמנא אמר לא תפרוץ רובא, היינו נמי דאע"ג דלא בעינן שהרוב יחיל שם מגודר על החלק שאינו מגודר על ידי שיתן שם פתח, ונמצא הכל כמגודר, דהא לא בעינן עומד רובא, ובודאי שאין מחצה עומד יכול להחיל שם מחיצה למיעוט הפרוץ, מ"מ כיון דרחמנא אמר לא תפרוץ רובא, וכל שאין רובו פרוץ מהני, היינו דאפי' מחצה דאינו מגודר אלא פרוץ אינו חשיב פרצה, ומכח דאינו חשוב פרצה חשיב נמי פתח, ופלוגתא דהני אמוראי אי בעינן עומד מרובה או עומד כפרוץ היא מה נותן שם פתח לחלק הפרוץ, מה שאינו פרוץ רובו, או מה שעומד מרובה והרוב מחיל שם פתח לחלק שאינו מגודר.

וכיון דילפינן ממשכן דאין פתח יותר מעשר אמות, א"כ בין איכא עומד מרובה למ"ד דבעינן עומד מרובה, בין למ"ד עומד כפרוץ ואיכא עומד כפרוץ, כל היכא דהפרוץ הוא יותר מעשר לא נקרא שם פתח, ולא מהני גם העומד מרובה להחשיבו כפתח, וממילא כיון דלא נקרא עליו שם פתח לא מהני מידי מה שעומד מרובה, ובעינן דוקא צויה וחשיב אז פתח מצד עצמו.

והשתא אפילו רב חנין ורב הונא פרצת מבוי בכמה, דרב חנין אמר דדינו כפרצת חצר דמאי שנא, וכל דלא נפרץ יותר מעשר ואיכא עומד מרובה או עומד כפרוץ הרי דאין צריך שום תיקון, דהא הכל חשיב כמגודר, וכל שיש לפתח המבוי לחי אין צריך שום תיקון אפי' נפרץ מכל רוחותיו, ואם ליכא לפתח המבוי לחי לא מהני מה שנפרץ בצידו ואיכא עומד מרובה, אע"ג דחשיב פתח ואינו פרצה, דמ"מ מבוי צריך לחי להיכרא, ולא מהני עומד מרובה מכמה רוחות רק בחצר לא במבוי, כמו שכתבו תוס' הנו". ורב הונא סבר פרצת מבוי חמירא מפרצת חצר, דבבבבא פרצה הוא ביתר מעשר, ואין לו שם פתח מצד עצמו אלא על ידי צורת הפתח, אבל מבוי בד' חשיב פרצה, ואין לו שם פתח עד שיתקן צויה. והא דמבוי חמיר יבואר בס"ד להלן אות י"א.

י. וראיתי בשו"ת צמח צדק סי' מ"א אות ו' שהאריך להקשות אמאי מבוי שנפרץ מצידו בארבעה, הא איכא עומד מרובה על הפרוץ והרי כאן מחיצה גמורה, ואין לומר דאע"ג דאיכא עומד"ר מ"מ אתו רבים ומבטלי מחיצתא, דהא איכא פלוגתא בין רבנן לר"י אי אתו רבים ומבטלי מחיצתא, דלרבנן לא אתו רבים ומבטלי מחיצתא, ולר"י אתו רבים ומבטלי מחיצתא, ולענין פסק הלכה דעת הרי"ף והרא"ש לפסוקי"ה יוחנן דאית ליה כר' יהודה דאחי רבים ומבטלי מחיצתא, והרמב"ם פסק כרבנן דלא אתו רבים ומבטלי מחיצתא, ודעת השו"ע כהרי"ף והרא"ש, והרמ"א בד"מ דעתו דעיקר כהרמב"ם, ואף להב"י דפסק כהרי"ף והרא"ש, מ"מ הרי י"א דבקיעת רבים דוקא באיכא ס"ה, וביותר למש"כ הריטב"א דגם ר' יוחנן לא אמר אלא בדרך המיעודת לרבים להשתמש שם תדיר דומיא דירושלים, אבל מבואות מפולשין לא אתו רבים ומבטלי מחיצתא, והאריך שם דיש לומר דמה"ט השמיט הרמב"ם דין פרצה בארבעה היכא דבקעי רבים, כיון דס"ל דלא אתו רבים ומבטלי מחיצתא, אמנם לדינא השו"ע לא פסק כהרמב"ם, וקיי"ל דפרצת מבוי בארבעה, וא"כ צ"ב הא לא אתו רבים ומבטלי מחיצתא כה"ג, והאריך שם בדין פרצה בחצר דבקעי בה רבים, דדעת המג"א והט"ו דפרצתה בעשר ולא בארבעה, ואהר"י דחה דבריהם ונקט דחצר דבקעי רבים פרצתה בארבעה, וכתב דלכאורה להפוסקים כ"ר' דאתו רבים מבטלי מחיצתא הוא גם בחצר כמבואר בגמ' דף כ"ב, וא"כ לכאורה לא שניא חצר ממבוי וסברתא אהר"י, וליישב דעת האחרונים יש לומר דגמגמ דף ח' מוכח דבבבבא רבים לא אמרין אתו רבים ומבטלי מחיצתא, ולא דמי חצר למבוי כיון דחצר היא של יחיד כמבואר בריטב"א, ועוד דגם לר"י דאתו רבים ומבטלי מחיצתא הוא דוקא כשרוחב הדרך ט"ז אמה, משא"כ בעשר אמות לכ"ע לא אמרין אתו רבים ומבטלי מחיצתא, א"כ הדרא קושיא אמאי פרצת מבוי בארבעה, הא איכא עומד מרובה והוי מחיצה גמורה.

ובאותו ז' כתב ליישב ע"י המבואר בתוס' דף ה' ע"ב ד"ה תאמר במבוי, דבשביל שמבוי ניתר אפי' בלחי משהו הווי פרצתן בד', וא"כ הוא חומרא בעלמא לפי שהקילו עליו שיהא ניתר בלחי, ועל כן נראה דמה שהחמירו על המבוי שתהא פרצתו בארבעה הוא דוקא בשאר רוחות, לא ברוח של כניסת המבוי והכותל שכנגדו, דהתם הרי הקילו יותר מחצר דסגי בלחי, כ"ש דאין להחמיר עליו שתהא פרצתו בארבעה, אבל בשאר רוחות החמירו שתהא פרצתו בארבעה, מה גם דבקיעת רבים דמבטלין מחיצה דעומד מרובה זהו כעין דברי ר' יוחנן ור' יהודה, וחומרא זו שייך יותר בשתי מחיצות דאורך המבוי, דר"י ס"ל דשתי מחיצות דאו, וכששתי מחיצות אלו שלימות לא פסל לר"י בקיעת רבים כלל, לכן אין להחמיר כ"כ עכ"פ בפרצה דארבעה טפחים כשיש עומד מרובה על הפרוץ, עיי"ש.

והרבה יש להשיב על תירוצו אבל קושיא מעיקרא ליתא, דמה שהקשה כיון דאיכא עומד מרובה על הפרוץ הא לא אתו רבים ומבטלי מחיצתא כה"ג מכל הטעמים שכתב שם, באמת ענין פרצת מבוי בצידו אם הוא ביתר מעשר או בארבעה, אינו ענין כלל להא דרבים מבטלי מחיצתא, דהא לרב הונא דפרצת מבוי בארבעה הוא אף בלא בקעי רבים.

ובאמת שהדמיון בין בקיעת רבים לדינא דאתו רבים ומבטלי מחיצתא כבר עשאו הפנים מאירות ח"א סי' כ"ה, דיעו"ש דכתב לבאר הא דהשמיט הרמב"ם מה שנאמר בגמ' היכא דבקעי רבים פרצתו בארבעה לכ"ע, וכתב דע"כ דגמ' דלעיל דף ה' א"ל ס"ל כן מדאמר רב הונא בריה דר"י מבוי ניתר בעומד מרובה על הפרוץ, ק"ו מחצר דלא מהני לה לחי וקורה, ומקשו מה לחצר דפרצתה ביתר מעשר תאמר במבוי שפרצתו בארבעה, ומשני קסבר רב הונא בריה דר"י מבוי נמי פרצתו בארבעה, וקשה דאכתי איכא למיפרך מה לחצר דאפי' בקעי רבים אין פרצתו בארבעה כמו שפסק הרמב"ם פ"ו ה"ח דחצר שבוקעין בה רבים נכנסין בצד זה ויוצאין בזה הוי רה"י, אלא ודאי כסרה הך סוגיא דגם מבוי פרצתו ביתר מעשר אפי' בקעי רבים, עכת"ו. הרי שדימה ענין דאתי רבים ומבטלי מחיצתא לפרצה דבקעי בה רבים, ומדכתב הרמב"ם דחצר שבוקעין בה הויא רה"י, ש"מ דחצר אין פרצתה בד' אפי' בקעי רבים, דלא אתו רבים ומבטלי מחיצתא.

אמנם צ"ע דלמה דתלה ענין פרצת מבוי בצידו דינא דאתו רבים ומבטלי מחיצתא, א"כ למה הוצרך לכאור דעת הרמב"ם דמבוי אפי' בקעי רבים אין פרצתו בד' מכת ההיא סוגיא דעביד ק"ו מחצר, בלא"ה הו"ל למימר בפשיטות כיון דס"ל להרמב"ם דלא אתו רבים ומבטלי מחיצתא, ע"כ דבקיעת רבים אינה מבטלת שם פתח, וכמו שכתב בצמח צדק הנו, ועיין גם בשו"ת בית אפרים סי' כ"ה דתלה ענין פרצת מבוי בצידו בכלל דאתו רבים ומבטלי מחיצתא.

ומה שהביא לדמות שני הענינים הוא משום דהגמ' דף ח' ע"א גבי דינא דמבוי שכלה לחצר, והחצר נפרצה כנגדו, דאמר רב דחצר מותרת ואין בקיעת הרבים אוסרתה, מקשו בגמ' מאי קמ"ל רב גבי חצר, הא ברייתא היא בטוהרות חצר שהרבים נכנסין לה בוז ויוצאין לה בוז, רה"ר לטומאה ורה"י לשבת וכו', ובגמ' עירובין דף כ"ב גבי פלוגתא דרבנן ור"י אי אתו רבים ומבטלי מחיצתא קבעו בגמ' היכא דלא ניחא תשמישתיה כגון תל המתלקט, אי אתו רבים ומבטלי מחיצתא לר"י דאית לה אתו רבים ומבטלי מחיצתא, מיייתו להך ברייתא דחצר שהרבים נכנסין לה בוז ויוצאין בוז רה"י לשבת, ומני, אי רבנן השתא ומה התם דניחא תשמישתיה אמרי רבנן לא אתו רבים וכו', אלא לאו ר' יהודה וכו', הרי מבואר דהך ברייתא דחצר דרבים בוקעים בה אם נעשית רה"ר או לאו תליא בהלכתא דאתו רבים ומבטלי מחיצתא, והא דבבבא דאין בקיעת רבים אוסרת הוא משום דלא אתו רבים ומבטלי מחיצתא, לרבנן אפי' בניחא תשמישתיה ולר' יהודה בלא ניחא תשמישתיה, וחצר לא ניחא תשמישתיה כמו שכתב רש"י שם דיש לה גידודין, ולפי"ז הא דמבוי דנפרץ מצידו דצריך תיקון הוא משום דאתו רבים ומבטלי מחיצתא.

ובאמת נראה דענין בקיעת רבים אינו משום דאתו רבים ומבטלי מחיצתא, חדא דהא רב הונא ס"ל דפרצה בארבעה אפי' בלא בקיעת רבים, ותו דהיכא דאתו רבים ומבטלי מחיצתא הוא אפי' אי איכא צו"ה כמו ירושלים דבעיא דלתות אע"ג דהיה צו"ה לירושלים, כמו שכתבו תוס' בדף כ"ב ע"א ד"ה והא, אבל מבוי שנפרץ או חצר שנפרצה אפי' ביתר מעשר מהני צו"ה, ולא דמי בקיעת רבים בפרצה דבעינן צו"ה, להלכתא דאתו רבים ומבטלי מחיצתא, דהלכתא דאתו רבים ומבטלי היינו דמבטלי שם מחיצה, לכן אפי' אי איכא צו"ה דחשיב מחיצה מצד עצמה, אתו רבים ומבטלי ליה (יש הסוברים דדוקא מחיצה דלא מעלייתא כגון צו"ה רבים מבטלי, ויש הסוברים דאפי' מחיצה מעלייתא מבטלי, וכתבנו בזה במקו"א), אבל בקיעת רבים בפרצה מבטלת שם פתח מהפרצה, וממילא צריך תיקון דצו"ה לפרצה, אבל כשיש פתח גמור כמו צו"ה אין בקיעת רבים מבטלת, דאדרבא כיון דהוא פתח גמור בוקעין דרכו דלכך הוא עשוי, ובקיעת רבים דמבטלת שם פתח הוא אפי' במקום שאינו כלל רה"ר, כגון שאינו מיועד לבקיעת כל בני העיר רק לבני המבוי, דמ"מ כיון דבקיעת דרך אותה פרצה בטל שם פתח מיניה, משא"כ ביטול מחיצה על ידי בקיעת רבים הוא דוקא היכא דבקיעת כל בני העיר, דעל ידי הבקיעה בטלו מחיצות וחזר להיות רה"ר, ובזה הוא דפליגי אי אתו רבים ומבטלי מחיצתא או לא, ואינו ענין כלל לבקיעת רבים לבטל שם פתח.

והא דמדמו בגמ' חצר דהרבים בוקעין בה להלכתא דאתו רבים ומבטלי מחיצתא, כבר כתב הרשב"א דף כ"ב דהתם הוא למאי דקס"ד דגמ' דמיירי בחצר שנפרצה שתי וערב ורבים בוקעין בה, לכך מדמי לה לאתו רבים ומבטלי מחיצתא, אבל לעולם לא מיירי אלא נפרצה בשתי רוחות, וקמ"ל דרה"י גמורה היא ואפי' לטלטל בה, וכדאמרנן בשמעתא דמבוי שכלה לרחבה בדף ח' ע"ד, דהא ודאי לר' יוחנן דבקיעת רבים מבטלת מחיצות הוא דוקא בבקיעה דרה"ר, אבל בקיעת רבים בחצר דיחיד, א"נ דמבואות המפולשות לא, ומה"ט כתב הרשב"א דקמ"ל כר"י דאתו רבים ומבטלי מחיצתא, מ"מ הלכתא כהיא ברייתא דחצר שהרבים בוקעים בה היא רה"י גמורה, ועיין גם בריטב"א שם, הרי מבואר להיא דהך חצר שהרבים בוקעים בה אינה ענין כלל להך דאתו רבים ומבטלי מחיצתא, ורק קס"ד דגמ' בדף כ"ב קסברא דשייכא להא דרבים מבטלי מחיצתא, ואנן לא קי"ל הכי.

ועיין בשו"ת בית אפרים סי' כ"ו שהאר"ך להוכיח דאנן קי"ל דכל היכא דאיכא שם ארבע מחיצות לא אתו רבים ומבטלי מחיצתא, מהא דכל הראשונים הביאו הך מתני' דחצר שהרבים בוקעין בה דהיא רה"י גמורה אפי' לטלטל בה, ש"מ דקי"ל דלא אתו רבים ומבטלי מחיצתא, ולהאמור אין כל ראייה מהא דפסקו הראשונים הך מתני' דחצר, דאינו ענין להא דרבים מבטלי מחיצתא, דבקיעת רבים בחצר אינה בקיעת רה"ר גמורה ולא בטלי מחיצות, ולכן שפיר היא רה"י גמורה.

ומכל זה מוכרח דהא דמבוי שנפרץ מצידו צריך תיקון, אינו משום דאתו רבים ומבטלי מחיצתא, דאי משום דאתו רבים ומבטלי מחיצתא גם בחצר הוי להו לבטל מחיצה, אלא ודאי דאינו מדין ביטול מחיצות, אף אי נימא דקי"ל כר"י דאתו רבים ומבטלי מחיצתא וכדס"ל להרשב"א, מ"מ זהו דוקא בקיעת רבים דרה"ר גמורה, אבל בקיעת רבים במבוי או בחצר אינו בקיעת רבים דרה"ר גמורה. ואפי' למאי דס"ל להרשב"א בדף ו' ודף כ"ב דרבים דמבטלי מחיצתא הוא אפי' באינו רה"ר גמורה, אלא כל שהדך מיועדת לכל בני העיר אתו רבים ומבטלי מחיצתא, וכן הוא סברת רבינו פרץ בדף ו' ועוד ראשונים כמו שהאר"ך בזה במשכנתא יעקב (ואמנם הוא סבר דכן היא שיטת רוב הראשונים, ובמקו"א ביררנו דרוב הראשונים ס"ל דבעינן בקיעת רה"ר גמורה, וכן כתב בחזו"א סי' ק"ח סק"י"ב), מ"מ חצר ומבוי אינם מיועדים לבקיעת כל בני העיר כמו שכתב הרשב"א, וא"כ לכ"ע לא אתו רבים ומבטלי מחיצתא, ומה שמבוי שנפרץ מצידו צריך תיקון אינו מהלכתא דאתו רבים ומבטל מחיצתא.

יא. נשוב מעתה לעיקר קושיית הצמח צדק, דכיון דאיכא עומד מרובה על הפרוץ ואיכא מחיצה מעלייתא, אמאי בקיעת רבים מבטלת אותה, הנה למה שנתבאר בקיעת רבים לא באה לבטל את המחיצה, אלא את השם פתח שיש לפרצה, דאל"כ תיקשי ליה נמי בכל פרצה תיחיה על עשר הא איכא עומד מרובה על הפרוץ, וע"כ דלא מהני עומד מרובה רק היכא דהפרוץ מקבל שם פתח וחשיב כגודו ולא כפרוץ, אבל כל היכא דלא חל שם פתח על הפרוץ צריך תקון לעשות לו צו"ה להחשיבו כפתח מצד עצמן כמבואר לעיל, וא"כ פלוגתא דרב חנין ורב הונא גבי מבוי היא

אם מבוי אפי' פרצה ארבעה לא חל עליו שם פתח אלא הוי פרצה כמו יתר מעשר בחצר.

והא דמבוי חמיר מחצר, כיון דמבוי הוא מקום המיועד לבקיעת רבים אפי' אי לא בקעי רבים בהך פרצה, מ"מ כיון דהמבוי בקעי בו רבים הפרצה לא חל עליה שם פתח, אע"ג דעומד מרובה מחיל שם פתח גם על פרצה, מ"מ כיון דשם פתח הוא לא מחמת עצמו, דמצד עצמו באמת אינו פתח אלא פרצה, ומכא הילכתא דעומד מרובה הוגדר המקום כמגודר, חל שם פתח גם על המקום שאינו מגודר ופקע שם פרצה ממנו, אבל מציאות של פרצה לא פקע ממנו, ולכן היכא דבקעי רבים או אפי' מיועד לבקיעת רבים לרב הונא, בטל שם פתח ממנו, אע"ג דלכאורה פתח הרי הוא עשוי שיכנסו דרכו, וא"כ מה איכפת לן דבקעי רבים, זה אז כל ענינו של פתח שיעברו דרכו, יש לומר דהני מילי פתח שהוא פתח מחמת עצמו שיש לו צורת פתח, בזה אדרבא כמה דבקעי אינו בטל שם פתח, דזהו כל מהותו של פתח שייקעו דרכו, אמנם כשאין לו צורת פתח רק דמחמת הלכתא דעומד מרובה כיון שנקרא על כל המקום שם מגודר, ע"כ כדי להגדיר את המקום כמגודר ולא כפרוץ בעינן להחיל שם פתח על הפרצה, אמנם זהו שמה בעלמא, אבל מציאות פתח אין כאן, וא"כ כל שבקעי רבים בטל שם גידור מהמקום, דכיון דבקעי הרי שאינו מגודר וחשוב כפרוץ, וכל שהוא פרוץ לא מהני עומד מרובה, דכל מה דמהני עומד מרובה הוא היכא דמכח העומד חל שם פתח, אבל אם בטל שם פתח לא מהני מידי העומד מרובה, ובעינן לתקן פרצה בצורת הפתח.

ואין להקשות א"כ כל פתח שאינו פתח מחמת עצמו דאין לו צורת הפתח, כל דבקעי בו בטל שם פתח, ובעינן לעשות לו צורת הפתח, א"כ פתח המבוי עצמו היכא דאינו רחב יותר מעשרה היאך מהני ליה לחי, פתח בקעי בו רבים ובטל שם פתח, ולחי לא מהני היכא דבטל שם פתח, הא לא קשיא, דאימתי אמרינן דבקיעת רבים מבטלת שם פתח היכא דבעינן עומד מרובה על הפרוץ, כי היכי דלהוי מחיצה שלימה לכל אותה רוח, וכשיש פרצה ובקעי רבים אין עומד מרובה מחיל שם פתח ונשאר פרצה, וצריך לתקנה בצו"ה, אבל פתח המבוי אינו צריך כלל עומד מרובה, ואפי' פרוץ במלואו מהני, דאין מבוי צריך ב' מחיצות, ומקרי פתח גם בלא עומד מרובה על הפרוץ, דודאי כניסת המבוי היא מרוח זה, וזה מגדיר את עצמו בשם פתח בלא עומד מרובה, ולא אתו רבים דבקעי ומבטלי שם פתח, אלא דצריך לחי דכך תקנו רבנן דגם פתח מבוי צריך לחי, אבל בפתח המבוי שהוא רחב יותר מעשר דאין לו שם פתח, דכל יותר מעשר לאו פתח הוא, צריך צורת הפתח.

יב. ולפי"ז נראה לגבי מה שדנו האחרונים במבוי שפתחו רחב יותר מעשר דבעינן צו"ה, אם מהני להרחיק צו"ה מכותלי המבוי יותר מג' באופן דליכא למימר לבדו אי מהני, דהתב"ש בעירובין כתב דלא מהני דומיא דלחי דאם הרחיקו יותר מג' פסול, וה"נ צו"ה, ובשו"ת פנים מאירות ח"א סי' כ"ה כתב דמהני ואין צריך תיקון אחר לפרצה שבצידו, דכיון דצו"ה חשוב כעומד א"כ הו"ל פרוץ מרובה על העומד, וחשיב כסתום אף הפרצה שבצד צו"ה, עיי"ש. ולהמבואר נראה דאין לדמות זה לעומד מרובה על הפרוץ דמחשיב הפרוץ כסתום, דכל מה שמחשיבו כסתום אינו מפני דכיון דהרוב עומד חשוב אף הפרצה כמגודר וכעומד, אלא דכיון דהרוב מגודר מקבל אף הפרוץ שם מגודר, ולפי שאינו מגודר באמיתות הענין ולא נאמר כאן הלכתא דגור לחושבו כסתום, אלא שמה בעלמא הוא דמקרי מגודר, וזה על ידי שנחיל שם פתח על הפרוץ.

א"כ יש לומר דדוקא מקום מגודר והוא מחיצה גמורה מעלייתא יכול ליתן לפרוץ שבצידו שם פתח, ומיחשב על ידי כן כמגודר, אבל צו"ה דאינה מחיצה גמורה, אלא דכיון דהוא פתח גמור גם פתח נחשב כמחיצה, מ"מ כיון דאינו מחיצה ממש אלא פתח אין פתח יכול להחיל שם פתח לפרצה שבצידו, דאין צו"ה חשוב פתח אלא היכא דיש צורת הפתח, אבל כשמסתיים צו"ה נשאר המקום שבצידו כפרוץ, וכל שהוא פרוץ צריך תיקון, ואפי' למאן דאית ליה דפרצת מבוי ביתר מעשר ולא בארבעה, דהני מילי מפני שהפרוץ שאינו יתר על עשר מקבל שם פתח ולא פרצה, אבל היכא דאינו מקבל שם פתח הרי הוא פרצה שצריך תיקון.

ומיהו היינו דוקא היכא דצו"ה רחוק ד' מכותל, אבל אם אינו רחוק ד' אע"ג דיצא מתורת לבדו מ"מ אינו חשוב פרצה, דומיא דמאי דאמרינן פתחא בקרן זוית לא עבדי אינשי, ואפי"ה דוקא בנפרץ ארבעה, הא לאו הכי אינו חשוב פרצה, אבל בנפרץ ארבעה כיון דאין עליו שם פתח ממילא הוא פרצה שצריכה תיקון. ונמצא דאי מטעמא דידן אין להרחיק צו"ה מהכותל הוא דוקא במרחיק ארבעה, אמנם התב"ש אסר להרחיק שלשה, דיצא מתורת לבדו, ובוה נחלקו האחרונים מימינים ומשמאלים אי יש לדמותו ללחי או לא, אמנם אי מטעמא דידן דוקא במרחיק ארבעה דהו"ל כפרצה, וזה מבלי להזקק למאי דפליגי הראשונים אי פרצת מבוי בראשו בארבעה או ביתר מעשר, דאי פרצת מבוי בראשו בד' לא מהני דעומד מרובה על הפרוץ, דכל פרצה היא בעומד מרובה על הפרוץ ולא מהני לה כמו שנתבאר, אלא אפי' להסוברים דגם נפרץ בראשו דוקא ביתר מעשר, מ"מ כל זה מפני שנקרא פתח, וס"ל דבראשו נמי הפרצה קרויה פתח אם אינה רחבה יותר מעשר, אבל הכא דחשיב פרצה כיון דאין בכח צורת הפתח ליתן שם פתח לפרצה, בעינן לתקן הפרצה בצו"ה, ואפי' לחי לא מהני, דלא מהני לחי לפרצה כדכ' הרשב"א והריטב"א.

ולפי"ז צדקו דברי הח"א שהביא במשנ"ב סי' ש"ג סק"ג דגם ביש ד' טפחים בין צו"ה צריך תיקון לחי, ולא קשה מה שהקשה עליו בבאה"ל דקי"ל דהיכא דנפרץ בראשו, היכא דעומד מרובה על הפרוץ לא צריך תיקון אפי' רחוק ג', וא"כ ה"ה בד' דמאי שנא, דלהאמור בצו"ה לא אמרינן עומד מרובה על הפרוץ להחיר הפרצה שבצידו, אמנם מה שכתב הח"א דצריך לחי, להאמור לא סגי בלחי, ובעינן דוקא צו"ה לפרצה ד'. יג. ומעתה נבא למה שנתקן ה"טו"ה והמ"א עם אהע"ז בין חצר אי בקיעת רבים אוסר בה אפי' בארבעה, דהנה ה"טו"ה והמ"א כתבו דחצר אפי' בקיעת רבים אין אוסר בה כדמבואר בס"ג, והיינו ממש"כ בשו"ע שם מבוי שנפרץ בצידו לחצר, ונפרץ החצר מצד שני לרה"ר, אם לא עירבו בני החצר עם בני המבוי חצר מותר אפי' נפרץ כנגד פרצת המבוי ואפי'

בקעי בה רבים, ובלבד שלא יהא יותר מעשר, והוא מגמ' דף ח' ע"א, הרי דאע"ג דבקעי בה רבים אין אוסר עד שתהא הפרצה יותר מעשר.

ובאהע"ז השיג בזה ע"ד המג"א וה"טו", וכתב דודאי גם בחצר אוסר בקיעת רבים בארבעה כדמוכח מתוס' דף צ"ד ע"א, ורשב"א בעבה"ק, דחצר מפולשת בעיא צו"ה, וכיון דחצר מפולשת בעיא תיקון ממילא פרצת חצר בארבעה, דהא כל עיקר דפרצת מבוי בארבעה למדו בגמ' מהא דמבוי עקום תורתו כמפולש, אפי' אין בעקמיותו יותר מעשר, ש"מ פרצת מבוי בארבעה, הרי דכל היכא דפרצתו בארבעה מקרי מפולש וצריך תיקון, אי"כ גם חצר דפילוש שלה מצריך תיקון, כל שנפרצה בארבעה מקרי מפולשת וצריכה תיקון דצו"ה. ומה שהוכיחו ה"טו"ה והמ"א מס"ג אין ראייה מהתם, דהא שם במבוי נמי שרי אי כלה לאמצע החצר, והיינו דנראה דאינו מפולש לרה"ר, ודוקא לצדי רחבו כתבו הטעם דנראה כמפולש וכו', וכן נפרץ זה כנגד זה כתבו הטעם דאסור דנראה כמבוי אחד כמפולש, אבל בכלה לאמצע החצר גם במבוי מותר כדפי', ולכן מטעם זה החצר לעולם מותרת משום דלא נראה כמפולש לרה"ר אל העומדים תוך החצר, דהא גיפופין נראין בו וניכר שנפרץ למבוי, אבל היכא דנפרץ החצר לרה"ר עצמו דינו כמבוי מפולש, עכ"ל.

הנה מש"כ אהע"ז לחלק דהיכא דנפרץ המבוי לאמצע החצר, כיון דיש גיפופין נראה דחצר נפרצה למבוי, ולא חשיבא מפני כן כמפולשת, דכשם שמחמת שנפרץ המבוי לאמצע החצר לא מקרי המבוי כמפולש אם לא נפרץ ממש כנגדו, ה"נ דלא מקרי החצר כמפולשת, צ"ע, דהא מבוי עקום חשוב כמפולש, וכפי שיטת רש"י היינו דנידון כמבוי שנפרץ לחבירו וחשיב כמפולש, א"כ מבואר דמה דמפולש למבוי חשיב כמפולש, ולא אמרינן כיון דלא נפרץ לרה"ר אלא למבוי אינו חשוב כמפולש, א"כ ה"נ חצר שנפרצה למבוי שפיר חשיבא כמפולשת, דפרוץ למבוי חשוב כפרוץ לרה"ר, ודוקא מבוי שנפרץ לחצר אינו חשוב כמפולש לרה"ר, כיון שנפרץ לחצר ולא למבוי.

ואין לומר דהא דמבוי שנפרץ למבוי אחר נידון כמפולש, אע"ג דאינו מפולש לרה"ר אלא למבוי, דוקא אם נפרץ בסופו ולא נשאר גיפופים למבוי, והו"ל כמבוי שכלה לצדי הרחבה דנידון כמפולש, אבל אם נפרץ המבוי בצידו לאמצע מבוי שבצידו באופן שנשאר גיפופים, לא חשיב כמבוי מפולש, דא"כ אמאי נקטי בגמ' מבוי שכלה לרחבה אין צריך כלום, דמאי איריא כלה לרחבה, אפי' כלה למבוי נמי אין צריך כלום אם נפרץ באופן שנשארו גיפופים, אלא ודאי כלה לרחבה או לחצר אינו חשוב כמפולש, אבל כלה למבוי חשיב כמפולש, ופילוש לחצר או לרחבה אינו חשוב כמפולש לרה"ר, אבל בנפרץ למבוי חשיב כמפולש לרה"ר, וא"כ אם פרצת חצר בארבעה היכא דבקעי בה רבים חשיבא כמפולשת, אף בנפרצה למבוי ונשאר גיפופים הו"ל להחשב כמפולשת, אע"ג דמצד אחד פרוצה למבוי ולא לרה"ר, ושוב אף המבוי היה נאסר כיון דנפרץ לחצר שאינה מתוקנת, ומההחצר לא נאסרה מחמת פרצתה למבוי, וממילא אף המבוי מותר כשנפרץ לחצר, ע"כ דחצר שנפרצה אע"ג דבקעי רבים אינה חשובה כמפולשת, והחצר בהיתרא קאי, ולכן המבוי נמי מותר כשנפרץ לחצר, דדוקא בנפרץ למבוי חשוב פילוש ולא בנפרץ לחצר.

עוד קשה לדברי אהע"ז דתלה היתר החצר כמה שהמבוי מותר כיון דנפרץ לאמצע החצר ואינו נראה כמפולש, א"כ היכא דהמבוי אסור כגון דנפרץ החצר כנגדו ממנו, אפי' בכלה לאמצע החצר, דהשתא המבוי חשיב כמפולש א"כ חצר נמי תאסר, וזה אינו, דהא בנפרץ חצר כנגד דאסור המבוי הוא דאסור ולא החצר, איברא דד"ז אי החצר נמי נאסרה היכא דנפרץ חצר כנגד המבוי תליא בפלוגתא מהרש"ל ומהרש"א בדף ח' ע"ב, דגבי הא דאמרו שם מאי קמ"ל, רב דאמר מבוי שכלה לחצר ונפרץ חצר כנגדו, מבוי אסור וחצר מותר, דמאי קמ"ל בהיתר חצר, הא מתני' היא חצר שהרבים נכנסין לה בוז ויוצאין לה בוז רה"ר לטומאה ורה"י לשבת, ומשנו אי מהתם הו"א הני מילי זה שלא כנגד זה וכו', ולרבה דאמר זה כנגד זה אסור הא דרב במאי מוקיין לה, בזה שלא כנגד זה, תרתי למה לי וכו', וכתב רש"י ולרבה דאמר אבל זה כנגד זה הוא מפולש ואסור ואפי' בחצר וכו', כתב מהרש"ל דאפי' בחצר ט"ס הוא, דהא חצר מותרת אפי' כנגד זה, ורק המבוי אסור, דאי החצר נמי אסורה א"כ אפי' בעירבו בני המבוי עם החצר נמי מבוי אסור, עיי"ש. ומהרש"א קיים הגירסא דאפי' חצר אסורה, והשתא לשיטת מהרש"ל ודאי דחצר מותרת אפי' זה כנגד זה, אע"ג דהמבוי אסור, ועל כרחק דאהע"ז ס"ל כמהרש"א דהיכא דנפרץ זה כנגד זה חצר נמי אסורה, ועל כן לשיטתיה שפיר חילק דהא דחצר לא נאסרה כיון דלא נפרצה חצר לרה"ר אלא למבוי, וכיון שהמבוי מותר דלא נראה כמפולש חצר נמי לא מקרי מפולשת, אבל זה כנגד זה חצר אסורה, ומיהו עיקר דברי אהע"ז דכתב דהא דחצר מותרת כיון דמפולשת למבוי, צ"ע כנ"ל, דכיון דמבוי עקום חזינן דפרוץ למבוי חשיב כמפולש לרה"ר, אי"כ גם חצר אי בפרוצה לרה"ר חשיבא כמפולשת, אזי גם במפולשת למבוי היא מפולשת.

ועוד לדברי אהע"ז דהא דחצר שריא כיון דפרוצה למבוי, א"כ בפרוצה לרה"ר משני רוחות אפי' זה שלא כנגד זה נמי הו"ל כמפולשת וצריכה צו"ה, דומיא דמבוי שנפרץ בשני רוחות זה שלא כנגד זה דחשיב כמפולש, דאין חילוק בין חצר למבוי, ודוקא בנפרצה החצר מצד אחד למבוי אינה חשובה כמפולשת לדעת אהע"ז, אבל בנפרצה ממש לרה"ר אפי' זה שלא כנגד זה נמי חשיבא מפולשת דומיא דמבוי, דאין לומר דהא דכתב אהע"ז דחצר שנפרצה לרה"ר חשיבא כמפולשת הוא דוקא בנפרצה זה כנגד זה, אבל כשאין הפרצות מכוונים לא חשיבא כמפולשת, והויא כמו מבוי עקום, ובחצר לא חשיבנן לעיקום כמפולש כמו שכתב המג"א סי' שס"ג סי' ל"ז, דא"כ למה הוצרך למימר דהא דחצר אינה חשיבא כמפולשת כשהמבוי נפרץ לחצר, ונפרצה החצר לרה"ר, כיון דלכני מבוי אין נראה כמפולש מחמת הגיפופים של המבוי, הא בלא"ה אין הפרצות מכוונים, דלא נפרצה החצר כנגד פרצת המבוי, דאם נפרצה כנגדו המבוי אסור אפי' עירבו, וכיון דלא מיירי בנפרצה כנגדו אינה חשובה כמפולשת אפי' בלאו טעמא דאיכא גיפופים למבוי, ואין החצר פרוצה לרה"ר אלא למבוי, אלא ודאי ס"ל לאהע"ז דכל שנפרצה לרה"ר אפי' אין הפרצות מכוונות, דנפרצה זו שלא כנגד זו, נמי חשיבא כמפולשת מחמת בקיעת הרבים

דומיא דמבוי, וד"ו צ"ע טובא, דבזה כו"ע מודו דחצר שנפרצה זה שלא כנגד זה מותרת אפי"י בקעי בה רבים, כבריייתא דמייתי בגמ' חצר שהרבים נכנסין לה בזה וכו', ועכ"פ היכא דזה שלא כנגד זה שריא לכו"ע, ואין מי שיחלוק בזה, וצ"ע.

ועיין גם בשו"ת אה"ע"ו מאה אפרים שהשיג ע"ד אה"ע"ו, וכתב דחילוק שכתב דכיון דהמבוי שכלה לחצר המבוי מותר כיון דיש גיפופין ונראה לבני החצר כאינו מפולש, הוא תמוה, דהא בש"ס מיייתנן עלה הך דחצר דהרבים נכנסין וכו', אלמא דס"ל דלענין היתר חצר חד ענין הוא, גם עיקר חילוק שלו אינו מובן, דודאי גיפופין מהני לענין היתר המבוי ולא לענין היתר החצר, ועיי"ש באורך. וגם דודאי עיקר כדברי מהרש"ל דחצר מותרת, אף דנפרצה חצר זה כנגד זה, וכן הסכים בס' תורת חיים ועיי"ש, וגם בס' כ"ו דף ל"ח ע"א (ד"ה ועוד נראה) כתב הבית אפרים דעיקר כדברי מהרש"ל, עיי"ש באורך. אמנם בריא"ז המובא בשלטי"ג אות ב' מבואר דגם החצר אסורה, וכדברי מהרש"א.

ומה שהזכיר אה"ע"ו מהא דחצר מפולשת צריכה צו"ה, א"כ גם בנפרצה בארבעה ובקעי רבים אסורת דהו"ל כחצר מפולשת, אויל בזה אה"ע"ו לטעמיה בגדר פרצת מבוי בארבעה ובקעי רבים, דנקט דעצם בקיעת רבים עביד פילוש, אע"ג דלא בטל שם פתח מיניה, דכיון דבקעי רבים מעבר לעבר, אע"ג דשם פתח לא בטיל על ידי הבקיעה מקרי מפולש, וצריך דוקא צו"ה, א"כ כיון דבקיעת רבים עביד פילוש במבוי, ה"נ דעביד פילוש בחצר דמאי שנא, והמג"א והט"ו דנקטו דחצר בקיעת רבים אינה אסורת, על כרחך דנקטו דחצר מפולשת אינה צריכה צו"ה, וא"כ כיון דמתוס' והרשב"א מוכח דבביתא מפולשת נמי צריך צו"ה, א"כ גם בבקעי רבים נעשית כמפולשת צריכה צו"ה.

אמנם למה שנתבאר הא דבקיעת רבים עושה פילוש אינו משום דעצם הבקיעה עושה פילוש, אלא דבקיעת רבים מבטלת שם פתח, דאע"ג דאיכא עומד מרובה על הפרוץ וחשוב הכל כמגודר, והחלק הפרוץ חשוב נמי כמגודר על ידי שיקרא פתח ולא פרצה, ובקיעת רבים מבטלת שם פתח מיניה וחשיב פרצה, וכיון דחשיב פרצה תו לא מהני עומד מרובה על הפרוץ כיון דאין העומד מחיל שם פתח על הפרצה, ובלא שיחול שם פתח על הפרצה לא מהני עומד מרובה על הפרוץ, וכיון דנקרא פרצה ממילא צריך תיקון דצו"ה ונעשה המבוי כמפולש, אבל עצם בקיעת הרבים לא עבידא פרצה אם לא יבטל ע"כ שם פתח, א"כ יש לומר דבקיעת רבים מבטלת שם פתח רק במבוי, מטעם שנתבאר דמבוי עומד לבקיעת רבים, ודמאי במקצת לרה"ר, הלכך בקיעת רבים מבטלת שם פתח ונעשה כמפולש וצריך צו"ה, אבל חצר דאינה עומדת לבקיעת רבים אין בקיעת רבים מבטלת שם פתח, ולא נעשית כמפולשת עיי"ש, דשני פתחים לא עושים פילוש, ואפי"י במבוי לא הפתחים עביד פילוש, דאין מזיק כמה פתחים במבוי כמו שכתב הריטב"א בדף ה', אלא מה שבטל שם פתח עושה פילוש, א"כ בחצר אין בקיעת רבים מבטלת שם פתח, ולא נעשית כמפולשת על ידי שני פתחים ובקעי רבים דרכם, והא דחצר חשיבא כמפולשת וצריכה צו"ה מיירי דברוח שפרוצה אין עומד מרובה על הפרוץ, ולכן חשיב כמפולש, אבל באיכא עומד מרובה על הפרוץ חשיב כסתום ואינו חשוב כמפולש, ונמצא דשפיר איכא למימר דמודו הט"ו והמג"א דחצר מפולשת צריכה תיקון דצו"ה, כדמוכח בתוס' וברשב"א, ומ"מ סברי דאין בקיעת רבים אסורת בחצר, ולא נעשית מפני הבקיעה כמפולשת.

ועיין בבית אפרים שם שכתב נמי לבאר החילוק אימתי נעשית כמפולשת החצר וצריכה צו"ה, ואימתי לא נעשית כמפולשת, וכתב לבאר דהיכא דיש לחצר ד' מחיצות בזה אין בקיעת רבים עושה המבוי כמפולש, כיון דלא גרע מפסי ביראות דיש שם ד' מחיצות, ולא אתו רבים ומבטלי מחיצתא לרבנן, ולכן חצר שהרבים נכנסין בזה ויוצאין בזה לא נעשית כמפולשת, דלא אתו רבים ומבטלי מחיצתא, אבל באין לה רק שני דפנות שלימות, ובשני רוחות זו כנגד זו פרוץ, הו"ל חצר מפולשת וצריכה צו"ה, מיהו אם בשני רוחות זו שלא כנגד זו נפרצה לא חשיבא מפולשת, דדוקא במבוי אמרינן מבוי עקום חשוב כמפולש ולא בחצר, עיי"ש באורך.

ודבריו בזה הם לשיטתו דנקט דבקיעת רבים דאסורת היא משום האי כללא דאתו רבים ומבטלי מחיצתא, ולכן אנו דקיי"ל דלא אתו רבים ומבטלי מחיצתא, היכא דאיכא שם ד' מחיצות לא אתו רבים ומבטלי מחיצתא דחצר, ולא נעשית כמפולשת, ורק היכא דלית לה ד' מחיצות נעשית כמפולשת, אמנם למה שנתבאר הך מילתא דבקיעת רבים עבידא פילוש אינו מהך כללא דאתו רבים ומבטלי מחיצתא, דרבים מבטלי מחיצתא היינו לבטל המחיצה עצמה, ואפי"י אם איכא צו"ה ורבים בקעי אינם מבטלים מחיצה גמורה ולא צו"ה, אלא מבטלי שם פתח כשאין הפתח פתח גמור מכח עצמו אלא מהלכתא דעומד מרובה על הפרוץ, ואף למאן דאית ליה לא אתו רבים ומבטלי מחיצתא בטל שם פתח על ידי בקיעת רבים, א"כ הא דחצר אין בקיעת רבים אסורת בה הוא מטעם שנתבאר דכיון דאינה עומדת לבקיעת רבים לא בטל שם פתח מינה, וממילא לא נעשית כמפולשת, ורק היכא דאין עומד מרובה על הפרוץ דלא חשוב כסתום נעשה כמפולש וצריך צו"ה.



בענין פרצה יותר מעשר

א. בהא דקיי"ל דפרצה יותר מעשר אסורת אי ליכא צו"ה, נטושה מחלוקת בין הגאון בעל משכנות יעקב להגאון בעל בית אפרים אי הוא מדא"ו או מדרבנן, דהמשכנ"י כתב דהוא דינא דא"ו, וכל היכא דאיכא פרצה יותר מי בטל שם רה"י מדא"ו והוי דינא ככרמלית, ותבון הדברים צידד המשכנ"י דפרצה רוחב ט"ו אסורת מדא"ו, ושוב כתב דלר"י פרצה י"ג אמה ושליש הוי פרצה האסורת מדא"ו, ושכן מוכח בירושלמי, ולר"י פרצה יותר מעשר אסורת.

ובאמת דמפסי ביראות דלר"י אם הדיומדין מרוחקין י"ג אמה ושליש ליכא להכיח לפרצה, דשאני פסי ביראות שיש אמה בכל זוית חשיב המקום כמגודר, ומה"ט התירו בהן פרוץ מרובה על העומד, ולכן אפי"י דיומדין

רחוקין י"ג אמה ושליש שרי, אבל בדליכא שם ארבע מחיצות כגון שאין המחיצות בזויות פרצה יותר מעשר אסורת מדא"ו אפי"י לר"י, ואה"נ דאם נפרץ באמצע החצר או המבוי באופן דכתיב יש שם ד' מחיצות זוויות, דאין פרצה יותר מעשר אסורת לר"י עד שיהא י"ג אמה ושליש, ומדרבנן נראה דמודה ר"י דפרצה יותר מעשר אסורת גם באיכא שם ד' מחיצות, דהא לא התירו מדרבנן שם ד' מחיצות רק בעולי רגלים, ואפי"י אי עומד מרובה על הפרוץ דמדינא שרי אפי"י בלאו עולי רגלים, מ"מ בנפרץ יותר מעשר אסורי רבנן דלאו שם פתח עליו, וכל היכא דלאו שם פתח עליו אלא פרצה לא התירו רבנן, ולא מצינו בזה מחלוקת בין רבנן לר"י. (אמנם מדברי המשכנ"י נראה דלא ס"ל כן, דיעויין שם בדף קמ"ה במה שהשיב לבעל בית אפרים, ונראה דנקט דשם ד' מחיצות לא עדיף ממחיצות גמורות, ויש פרצה בקרן זוית, ועיי"ש היטב, א"כ לא ס"ל כמו שכתבנו דהיכא דאיכא שם ארבע מחיצות עדיף, ולכן פרצה עד י"ג ושליש אינה מדא"ו, והיכא דאין שם ד' מחיצות אפי"י פרצה יותר מעשר אסורת מדא"ו, א"כ לדבריו כיון דלר"י בפסי ביראות עד י"ג אמה ושליש לא חשיב פרצה, ה"נ אם נפרץ בקרן זוית היכא דאיכא מחיצות גמורות לא חשיב פרצה עד י"ג אמה ושליש).

והבית אפרים כתב דהוא מדרבנן, דמדא"ו כל שעומד מרובה על הפרוץ הויא מחיצה גמורה, ואין פרצה יותר מעשר אסורת, והבין הבית אפרים בכונת המשכנ"י דרצה לומר דפרצה עשר או ביי"ג אמה ושליש דהוא דא"ו, היינו דבזה מודו רבנן דאתו רבים ומבטלי מחיצתא, והשיב על זה תשובות רבות, וכבר השיב לו המשכנ"י דאין זו כונתו, אלא כל פרצה יותר מעשר אסורת ומבטלת שם רה"י אפי"י בלאו בקיעת רבים, ואודו להם קושיות הבית אפרים על שיטת המשכנ"י. וכידוע דהחזו"א בעירובין ס"י מ"ג אות ח' כתב להכריע כהבית אפרים דפרצה יותר מעשר אינו אלא מדרבנן, דמדא"ו כל שעומד מרובה על הפרוץ הויא מחיצה מעלייתא, והנה אם הפרצה היא ברוח רביעי לכאורה כו"ע מודו דאינו אלא מדרבנן, דמדא"ו לרוב הראשונים ג' מחיצות מדא"ו הוי רה"י, והא דמבוי דאינו מפולש צריך תיקון ברוח רביעי לחי או קורה, ואם הפרצה יותר מעשר לא מהני לחי, ובעינן דוקא צו"ה, אינו אלא מדרבנן, דמדא"ו אפי"י פרוץ במלואו הוי רה"י, כ"ש דאם יש גיפופים והפרצה יותר מעשר דחשיב רה"י, א"כ הך פלוגתא אינו אלא היכא דיש פרצה בשאר רוחות, ולא נשאר ג' רוחות גמורות מגודרות (אמנם להלן נבאר דגם בנפרצה ברוח רביעי פרצה יותר מעשר, לכמה שיטות הראשונים הויא כרמלית מדא"ו).

ואפי"י אי נפרץ ביותר מרוח אחת, אבל נשאר מקום מגודר בג' מחיצות, כגון שנפרץ ברוח אחת ונשאר באותה רוח מחיצה הסמוכה לשתי מחיצות בלא פרצה יותר מעשר, דאותו מקום הוא חשוב כרה"י דהא אית ליה ג' מחיצות, ולא איכפת לן דבאותה מחיצה יש פרצה במקום אחר, דמ"מ לגבי אותו מקום המגודר בג' רוחות יש ג' מחיצות, ומה דיותר מעשר חשוב כפרוץ וכמאן דליתא למחיצה, אין הכונה דכל אותה רוח שנפרץ חשיב כמאן דליכא מחיצה, דאין הפרצה מפילה ומבטלת את המחיצה העומדת, אלא דהיכא דיש פרצה יותר מעשר אין מצטרפת אותה מחיצה אל המחיצה שמעבר למקום הפרוץ, והמקום שאינו מגודר לא חשיב כמגודר, אע"ג דבצדדי הפרצה יש עומד מרובה, ואם זקוקים אנו כדי להחשיב אותו מקום כרה"י לג' מחיצות על ידי צירוף המחיצה, שמעבר לפרצה אינה מצטרפת כיון דאיכא פרצה יותר מעשר, ונמצא דליכא ג' מחיצות לאותו מקום, ובהו איפליגו אי הוי מדא"ו או מדרבנן, אבל לגבי המקום שיש לו שיעור ג' מחיצות בלא צירוף הפרצה, והחלק המגודר שמעבר לפרצה ודאי חשיב רה"י גמור, ואין הפרצה מבטלת את העומד. ומה"ט אם עשה מחיצה לכלאים, ויש פרצה יותר מעשר דיכול לזרוע משני עברי המחיצה העומדת אם יש בה שיעור מחיצה בפנ"ע, רק דלא יוכל לזרוע כנגד הפרוץ דהוא אינו חשוב כמגודר אע"ג דעומד מרובה על הפרוץ, וכמו כן אם זקוקים לשיעור מחיצה בהעומד על ידי צירוף העומד השני שמעבר לפרצה, לא מצטרפי כשיש פרצה יותר מעשר, כגון דבעומד האחד יש שיעור מחיצה, אבל בעומד השני אין שיעור מחיצה דאינו רחב ד', וכדי להשלים שיעורו זקוקים להעומד הרחב טפי, כל שיש פרצה יותר מעשר אינו מצטרף להחשב כמחיצה אחת, אע"ג דעומד מרובה על הפרוץ, ולא יוכל לזרוע אפי"י בצדדי העומד הקצר כיון דאין בו שיעור מחיצה, ואין מצרפין העומד השני כיון דיש פרצה יותר מעשר. נמצא דבהך דינא דפרצה יותר מעשר איכא שני ענינים, האחד דלא אומרים דהמקום הפרוץ חשיב כמגודר כמו היכא דליכא פרצה אלא עשר או פחות, דאז חשיבין גם להמקום הפרוץ כמגודר מכח הלכתא דעומד מרובה על הפרוץ, ותו דלא מצרפין לשני חלקי המחיצה שמעבר לפרצה להחשב כמחיצה אחת, ואם כדי להחשב רה"י בעינן להך צירוף הרי דלא מצרפין ואינו חשוב כמחיצה אחת. ושני ענינים אלו תלין אהר"י, דכיון דלא חשיבין להמקום הפרוץ כגודר, ממילא אין לצרף שני חלקי המחיצה, משא"כ כשליכא פרצה יותר מעשר כיון דחשיבין להמקום הפרוץ כגודר, ממילא מצרפין שני חלקי המחיצה, אבל לא נאמר בהך הלכתא דפרצה יותר מעשר דאף העומד עצמו בטל, ועל כן כל שהעומד עצמו משמש למחיצה, ולא בעינן צירוף של שני חלקי המחיצה, שפיר חשיב מחיצה כל עומד בפנ"ע, וז"פ.

ב. והנה בספר שלום יהודה ס"י כ"ה (בנדמ"ח) הוכיח מרש"י עירובין דף צ"ד ע"א דפרצה יותר מעשר הויא מדא"ו (וכבר קדמו בראיה זו במשכנות יעקב דף קט"ו ע"ב ד"ה עכ"פ, ויבאר דבריו להלן), והחזו"א במכתביו שם דחה דבריו, וכתב דאין כל ראייה מדברי מרש"י. וראיתו לעמוד בהאי ענינא, וקודם שאכנס לעצם הראיה אציע הסוגיא ופירושה לדעת הראשונים, ומתוך כך נוכל לעמוד על עיקר הדבר.

איתא במשנה שם: חצר שנפרצה לרה"י, המכניס מתוכה לרה"י או מרה"י לתוכה חייב, דברי ר' אליעזר, וחכ"א מתוכה לרה"י או מרה"י לתוכה פטור מפני שהיא כרמלית, ע"כ. ופרש"י חצר שנפרצה במלואה או ביותר מעשר, ע"כ.

ובגמ' ורבי אליעזר משום דנפרצה לרה"י הויא לרה"י וכו', בקס"ד דגמ' סברינן דר"א משוי להחצר עצמה רה"י משום בקיעת הרבים בה, ורבנן חשיבי לה כרמלית, ומקשי וכי מפני דרבים בקעי בה חשיבא רה"י, הא

אית לה מחיצות, ובקיעת רבים לא מבטלי מחיצות, דאפי"י למאן דאית ליה אתו רבים מבטלי מחיצתא, הני מילי היכא דבקעי מעבר לעבר, כדאיתא בדף כ"ב חצר שהרבים נכנסין לה בזה ויוצאין לה בזה וכו', אבל כשאית לה ג' מחיצות אע"ג דרבים נכנסין ברוח רביעית לא משוי לה רה"י מפני כן, והא דלא מקשו הכי גם לרבנן משום דנפרצה הויא לה כרמלית, דעדיפא מיניה מקשי לר"א וה"ה דקשיא לרבנן, ועוד יבואר דאיכא בראשונים דס"ל דגם באית לחצר ג' מחיצות, אם היא סמוכה לרה"י חשיבא כרמלית מדינא, ולדבריהם לרבנן לא קשיא מידי.

ומשני דעל מקום מחיצה פליגי ולא על תוך החצר, וכגון דלא ניכר מקום המחיצה ואבדה דרך לבני רה"י, והחזיקו במקום המחיצה, ור"א לטעמיה דרבים דביררו להם דרך מה שביררו ביררו, ורבנן סברי דלא מועיל מה שביררו לעצמן, והיינו דלא סגי למהויה רה"י מה שרבים בוקעין, אלא בעינן שיהא הדרך מסור להם, הלכך כיון דלרבנן לא אהנו מה שביררו לעצמן אין הדרך מסור להם, ולא חשיבא רה"י אע"ג דאיכא בקיעת רבים, ועיין תוס' ד"ה חייב דמיתו נמי מדף ג' כ"ב גבי שבילי בית לגולל דבעינן שהדרך היא מסור לבני רה"י. (וזה סותר לדבריהם בדף כ"ב ע"ב ד"ה יהושע, עיין בזה בספר משכנות יעקב דף קי"ד ע"ב ד"ה ומה).

ובעוד אופן ביארו בגמ', דפליגי בצדי רה"י כרה"י דמאי או לאו, ולהך טעמא אפי"י אי רבים שבררו דרך לעצמן לא אהני להו, מ"מ בצדי רה"י כיון דעיקר הדרך שייכא לרבים נגריים הצדדים למהויה רה"י אף כשאין הדרך מסורה להם, הלכך אי סברי רבנן צדי רה"י כרה"י, אע"ג דאין מקום המחיצה שייך לרבים חשיבא רה"י, וכמו לר"א דאית ליה צדי רה"י כרה"י דמאי, אף בלא אבדה דרך לרבים במקום המחיצה חשיבא רה"י מפני הילוך הרבים, וכן מבואר בתוד"ה וליפליג דכל צדי רה"י אינם של רבים, אלא של היחיד דכנס לתוך שלו ודחקי בני רה"י התם.

ומיהו הא דאוקמוה בגמ' דפליגי על מקום מחיצה, אבל תוך החצר לאו רה"י היא, הני מילי במה דאפליגו ר"א וחכמים, אבל מה דאמרי רבנן במתני' מתוכה לרה"י או מרה"י לתוכה פטור, משום דהחצר כרמלית, זה נשאר כפשוטו דתוך החצר היא כרמלית, והכי קאמרי רבנן מי לא קמודית לן היכא דטלטל מתוכה לרה"י ומרה"י לתוכה דפטור מפני שהיא כרמלית, צדי נמי לא שנא, ור"א התם דקא דרסי לה רבים, הכא לא קדרסי לה רבים, והנה הגמ' ביארה מאי דאמרי רבנן לר"א ללישנא בתרא דאפליגו בצדי רה"י, אמנם ללישנא קמא נמי הכי קאמרי ליה מי לא קמודית דתוכה לאו רה"י כיון דאין להם רשות ליכנס שם, וכמו שביארו תוס' ד"ה חייב, ויובא לקמן.

ג. והנה בתוד"ה חייב כתבו, דלמאי דאוקמוה בגמ' דפליגי על מקום מחיצה, צריך לומר דבשני ראשיה לא נשאר כלל משתי מחיצות שבצידה, שמקום המחיצה שנפרצה אינו תוך מחיצות השארות וכו', ומתוכה דאמר ר"א לאו דוקא מתוכה, אלא משום דנקטו רבנן מתוכה דאמר איהו מתוכה, והכי קמהדרי ליה רבנן אי אתה מודה שאם הוציא מתוכה לרה"י שהוא פטור, שאין לרבים כח שם, ולכך אינה נעשית רה"י אפי"י נפלו כל המחיצות סביב והויא כרמלית, הכא נמי מקום מחיצה תודה שיהא כרמלית וכו'.

מה שכתבו תוס' דמייירי שנפרץ משני ראשי המחיצה, ואין המחיצה קיימא בתוך מחיצות החצר, אזלי לשיטתייהו דאם יש ג' מחיצות היא רה"י מדינא ולא כרמלית, כמו שכתבו דמה דאמרי רבנן מי לא קמודית דתוך החצר כרמלית, היינו אפי"י נפלו מחיצות החצר, אבל בלא נפלו המחיצות אין תוך החצר כרמלית אלא רה"י, א"כ גם במקום המחיצה דפליגי ר"א ורבנן מיירי דמקום המחיצה שנפרצה אינה תוך ג' מחיצות, דאי איכא ג' מחיצות לא הויא מקום המחיצה רה"י, בין לליק בין לליב דצדי רה"י כרה"י דמו, דמ"מ איכא מחיצות ולא רה"י היא.

אמנם הרשב"א הביא מהראב"ד ומשיטת יש מפרשים דגם באיכא ג' מחיצות חשיבא כרמלית, להראב"ד היכא דליכא איסקופא המונעת כניסת רבים, ולהיי"מ כל היכא דהחצר סמוכה לרה"י, וכן מובא דיעה כו ברייב"א, וכן פירש שם אליבא דרש"י, וכן הרשב"א בעירובין ט' פירש כן שיטת רש"י, ועיין באה"ל ריש ס"י שס"ג, ולשיטתם הא דקאמרי רבנן דהחצר כרמלית הוא אפי"י באיכא ג' מחיצות גמורות, והא דקאמרי רבנן לר"א מי לא קמודית קאי נמי איהיכא דאיכא ג' מחיצות.

א"כ גם מה דפליגי ר"א ורבנן על מקום המחיצות, יש לומר דמייירי דמקום המחיצה הוא אפי"י בתוך מחיצות החצר, ואפי"י חשיב רה"י לר"א דצדי רה"י כרה"י דמו, ואע"ג דמקום המחיצה הוא תוך מחיצות החצר, ויש למקום המחיצה ג' מחיצות, אפי"ה הוי בכלל צדי רה"י, דאע"ג דחצר שיש לה ג' מחיצות וסמוכה לרה"י הויא כרמלית אבל לא רה"י, כל היכא דרבים בקעי בה חשיב צדי רה"י לר"א, ורק במקום שאין בוקעין אינה נעשית צדי רה"י אלא כרמלית, ואהא הוא דאמרו בגמ' דתוך החצר הוי כרמלית ולא צדי רה"י, עיי"ש במה שהשיב על דברי בעה"מ.

וביאור הדבר דאמנם מקום שיש לו ג' מחיצות מצי למהויה כרמלית אבל לא רה"י, הני מילי דעיקר הרשות לא חשיבא רה"י ביש לה ג' מחיצות, אבל כשיש כבר רה"י גמורה בלא מחיצות שוב אי דחקי רבים בצדדים חשיב צדי רה"י גם באיכא ג' מחיצות לאותם צדדים, דבתורת טפלה לרה"י גם מקום שיש לו מחיצות נטפל ונעשה רה"י, כשם דרה"י בעינן שתהא מסורה לרבים, ואפי"ה אם כבר יש רה"י המסורה לרבים אף הנטפל לרה"י נעשה צדי רה"י גם באין הדרך מסורה לרבים, וכמו שנתבאר מדברי תוס', ה"נ הכא עיקר רה"י לא מציא למהויה רק באין ג' מחיצות, אבל בתורת טפלה אף מקום שיש לו ג' מחיצות נעשה רה"י, וא"כ להך שיטה לא בעינן למימר דמקום המחיצה נפרץ אף בשני צדי החצר, ואין המחיצה בתוך מחיצות החצר כלל, ואתאי מתני' כפשטא דחצר נפרצה מרוח אחת לרה"י, ופליגי ר"א וחכמים על מקום המחיצה אי הויא רה"י, ותוך החצר לכו"ע לא הוי רה"י אלא כרמלית, ומדא"ו כיון דסמוכה לרה"י או מטעם שכתב מהראב"ד דאין לה איסקופא.

עתה אזיל דפירש רש"י במתני' דחצר נפרצה במלואה או ביותר מעשר, אי הויה רה"י רש"י שיש ב"מ תוס' דעל כרחך דהמחיצה לא קיימא בתוך מחיצות החצר, וגם הא דאמרי רבנן דתוך החצר הוי כרמלית הוא דוקא



בנפלו שאר כותלי החצר וליכא ג' מחיצות, אי"כ מוכרח דמה שפירש נפרצה במלואה או ביותר מעשר אינו אלא לס"ד דסברי בגמ' דגם החצר גופא נעשית רה"ר ל"א מטעם בקיעת רבים, אי"כ אע"ג דאליבא דאמת חצר שנפרצה אפי' במלואה לא הויא רה"ר, ואפי' כרמלית מדא' לא הויא אלא מדרבנן, דבעינן לרוח רביעי תיקון לחי או קורה, ואם פרצתה יותר מעשר בעינן צו"ה, מ"מ למאי דקס"ד דבקיעת רבים משויא ליה רה"ר, שפיר פירש רש"י דכל שנפרצה החצר במלואה או ביותר מעשר הויא רה"ר, אמנם למאי דאקשינן עלה בגמ' מפני שנפרצה הויא רה"ר, ומסיק דעל מקום מחיצה מחלוקת שוב ליכא למימר דנפרצה חצר במלואה, דבמלואה משמע דכל מחיצותיה קיימי ורק רוח רביעית נפרצה, ובכה"ג מקום מחיצה הוי רה"ר מדא' ולא כרמלית, וכ"ש דאינו רה"ר, כ"ש דאין לומר דנפרצה ביותר מעשר דמשמע דאפי' רוח רביעי לא נפרץ לגמרי אלא ביותר מעשר, ואפשר דאפי' עומד מרובה על הפרוץ דכה"ג ודאי דהחצר לא הויא כרמלית, כ"ש דלא הויא רה"ר, אי"כ צריך לומר דרש"י כתב כן לס"ד דגמ' דמשום בקיעת רבים הויא רה"ר או כרמלית, ולמסקנא לא קיימא, ומיירי דנפרץ כל מקום המחיצה ואין מצדדיו מחיצות כלל, וכולו קאי ברה"ר.

אמנם אי רש"י אית ליה כסברת הראב"ד והי"מ דגם חצר דאית לה ג' מחיצות, אי סמוכה היא לרה"ר או דלית לה איסקופא הויא כרמלית מדא', אי"כ גם למסקנא שפיר מצינן למימר דהחצר נפרצה במלואה או ביותר מעשר, והויא החצר כרמלית לרבנן, ומקום המחיצה הוי רה"ר ל"א וכרמלית לרבנן.

ד. וזוה נבא לדברי השלום יהודה הנז' דהוכיח מדברי רש"י דפירש דחצר שנפרצה היינו במלואה או יותר מעשר, ואפי' הויא כרמלית מדא', והשיב החזו"א מדברי רש"י אין כל ראייה, דהוא כתב כן לקס"ד דגמ', וביאר דבריו במכתב אחר שם דב"קס"ד דהחצר הוא רה"ר ל"א או כרמלית לרבנן מכח בקיעת רבים, אי"כ גם בנפרצה במלואה או יותר מעשר בקיעת הרבים משויא ליה רה"ר או כרמלית, אבל למאי דמסיק דעל מקום מחיצה מחלוקת, והחצר עצמה לא הויא רה"ר מכח בקיעת רבים, ה"נ דלא נעשית כרמלית לרבנן בפרצה יותר מעשר, תדע דהא אם החצר אית לה ג' מחיצות אפי' פרץ במלואה לא הויא כרמלית, אי"כ גם מש"כ רש"י פרץ במלואה אינו אלא לס"ד ולא למסקנא דגמ'.

ומה שהשיב הגר"א פליגינסקי דכוונת רש"י דהחצר נעשית כרמלית מכח דנפרצה יותר מעשר גם בשאר רוחות, ושכן כתב הגאון יעקב, או דהחצר יש לה מעיקרא ר' ג' מחיצות ונפרצה במלואה, או יותר מעשר אפי' לא עתה ג' מחיצות הויא כרמלית, אבל באית לה ד' מחיצות ונפרצה במלואה או יותר מעשר ודאי דהחצר לאו כרמלית היא, כתב על זה החזו"א דליתא דפרץ במלואה בכל מקום נאמר על פרצה רוח רביעית, ודכוותיה פרצה יותר מעשר דכתב רש"י מיירי ברוח רביעי, ובכה"ג ודאי אינה כרמלית מדא', ועל כרחק דלא כתב רש"י כן אלא לקס"ד דגמ' דנפרצה לרה"ר אפי' דמחיצותיה קיימו חשיבא רה"ר ל"א, או כרמלית לרבנן, עכ"ל.

ויש לתמוה דלא הזכירו כלל מדברי הרשב"א שהביא מדברי הראב"ד ומשאר ראשונים דגם חצר שיש לה ג' מחיצות היא כרמלית מדא' אם אין לה איסקופא או בפרוצה לרה"ר, ואי"כ שפיר איכא למימר דרש"י פירש דהחצר נפרצה במלואה או יותר מעשר, וחשיבא כרמלית מדא' הגם דלא נפרץ אלא רוח רביעי, וגם למסקנא הגמ' דעל מקום מחיצה פליגי, שפיר מיירי מתני' בנפרצה חצר במלואה, או ביותר מעשר, ועל מקום מחיצה פליגי אי התיי רה"ר או כרמלית, ותוך החצר הויא כרמלית מדא', ואמנם אם רש"י לא ס"ל כן אלא ס"ל כותס' ורשב"א דכל שיש לה ג' מחיצות הויא רה"ר מדא', אי"כ בודאי דרש"י דכתב נפרצה במלואה או יותר מעשר אינו אלא לקס"ד דגמ' וכדכתב החזו"א, דהא ודאי ליכא למימר כמש"כ הגר"א דכוונת רש"י במש"כ פרץ במלואה או יותר מעשר דנפרץ נמי משאר רוחות, דבכל מקום פרץ במלואה נאמר על רוח רביעי, ואם אין לה רק ג' מחיצות הו"ל למימר חצר שנפלו מחיצותיה, וכמו שכתבו תוס' דהא דלרבנן היא תוך החצר כרמלית כיון דנפלו המחיצות, ולא כתבו כיון דנפרצה במלואה או יותר מעשר.

נמצא דאי ראיית הגר"א מרש"י דפרצה יותר מעשר דאוסר בחצר הויא מדא', היא ראייה לא לא, ותליא בהא אי רש"י ס"ל כותס' דכל שיש ג' מחיצות הויא רה"ר, או ס"ל כהשיטה שהביא הרשב"א וריטב"א דאפי' בג' מחיצות פעמים הויא כרמלית, דאי ס"ל לרש"י כאותה שיטה אי"כ מה שכתב נפרצה במלואה או יותר מעשר אינו רק לקס"ד אלא גם למסקנא, ומוכח דיותר מעשר דאוסר הוא מדא', אבל אי ס"ל כותס' אי"כ לא כתב רש"י כן אלא לקס"ד, ואין להוכיח מידי מרש"י וכדכתב החזו"א.

וכבר הדברים מבוארים בדברי המשכנ"י דף קט"ז ע"ב ד"ה עכ"פ דכתב וז"ל: עכ"פ משמע מכאן דיש שיעור לפרצה מהת' וכו', וכן פרש"י בהדיא בפרק עושין פסין חצר שהרבים וכו' דרך פתחים או פרצות של עשר, משמע דבלי"ה לא הוי רה"ר לשבת וכו', וכן הוא להדיא ברש"י שלהי כל גגות במשנה חצר שנפרצה לרה"ר כו', ופרש"י במלואה או יותר מעשר, והיא אמרו שם חכמים הזורק מרה"ר לתוכה פטור מפני שהוא כרמלית, והיא דאף בפרצה יותר מעשר ואינו במלואה יצא מדין רה"ר, ולר"א הוי רה"ר גמורה כיון דדרסי ביה רבים, ומשום צידי רה"ר כו', ועיין ברי"ף וברמב"ן דמשמע דמפרשים למסקנא מחלוקת דר"א ורבנן על כל החצר אם הרבים מעמיקים ונכנסין שם, ועכ"פ כל החצר הוי כרמלית של תורה לפטור הזורק מרה"ר לתוכה, וש"מ דפרצה הוי כפרוץ במלואה, וכן משמע לישנא דמתני' דקתני סתמא נפרצה, וכל שנקרא פרצה במשמע, והוי יתר מ' הוא נקרא סתם פרצה במשנה בפ"ק דעירובין וכו', והו"ש לדחות לפי דברי תוס' שם בסוגיא שדחקו לפרש דהוי כרמלית היינו כשניטלו יתר מחיצותיה, שאם לא כן ג' מחיצות דאורייתא רה"ר היא, ועיין בריטב"א שהביא שם דיעות דסברי דכל שפתחו לרה"ר אף בשני (צ"ל בג') מחיצות כרמלית הוי, ומחך סוגיא, וזו היא דעת הרמב"ם שפוסק ד' מחיצות דאורייתא לזרוק, וכפשוטו סוגיא זו הוי כרמלית בג' מחיצות וכו', עכ"ל. הרי דנקט דלשיטת תוס' אין ראייה ממתני' דפרצה יותר מעשר אוסרת מדא', אבל לשיטת הראשונים דפירשו דחצר דיש לה ג' מחיצות ונפרץ רוח רביעית הויא כרמלית מדא', יש להוכיח דנפרצה יותר מעשר הוי

פרצה האוסרת מדא', וכ"ש למאי דפירש רש"י להדיא דמיירי בנפרצה יותר מעשר, אי"כ אם אזיל בשיטת אותם ראשונים מוכח דס"ל דפרצה יותר מעשר אוסרת מדא'.

אמנם כל הספק אם מש"כ רש"י פרצה יותר מעשר הוא רק לקס"ד או גם למסקנא, הוא אליבא דרש"י, אבל רבינו יהונתן פירש במתני' כרש"י דנפרצה חצר במלואה או ביותר מעשר, וכן פירש הר"ע מברטנורא, ואינהו ודאי לא פירשו כן לקס"ד דגמ' אלא גם למסקנא למאי דמסיק דעל מקום מחיצה קמפילגי, אי צידי רה"ר כה"ר דמי, ועל כרחק דס"ל בנפרצה חצר במלואה אע"ג דאית לה ג' מחיצות הויא כרמלית כיון דנפרצה לרה"ר, כדכתבו הי"מ שברשב"א, וה"ה היכא דנפרצה חצר יותר מעשר הויא כרמלית מדא' אפי' עומד מרובה על הפרוץ, דכיון דאיכא פרצה יותר מעשר ואין החצר מגודרת בכל רוח רביעי שלה, והפרצה היא לרה"ר, הויא החצר כרמלית.

ופלא שהחזו"א שם הביא דברי הר"ע ב' ללמוד ממנו שלא מיירי בנפרצה שאר רוחות אלא רוח רביעי, וילף מיניה דשיטת רש"י כן היא דלא נפרצה רק רוח רביעי, ודלא כהגר"א פ' משם הגאון יעקב, וזוה הכריח החזו"א דעל כרחק דרק לקס"ד כתב רש"י כן דהא היכא דיש לחצר ג' מחיצות ודאי אינה חשובה כרמלית מדא', עיי"ש. ולא די"ק החזו"א מדברי הר"ע ב' דאי אפשר דפירש כן לקס"ד דגמ', ועל כרחק דגם בנפרצה חצר לרה"ר ברוח רביעי יש לה ג' מחיצות הויא כרמלית מדא', אי"כ אף בנפרצה יותר מעשר לא כתב כן לקס"ד אלא אף למסקנא, ומוכח דהוי מדא'.

ועיין בשו"ת משנת רבי אהרן סי' ו' אות א' דכתב להוכיח כדברי המשכנ"י מדברי הר"ח עירובין דף ק"א ע"ב גבי הא דאיתא התם דירושלים לאחר שפרצו בה פרצות הויא רה"ר, כתב ר"ח לאחר שנפרצו בה פרצות יותר מעשר שהוא רה"ר, ע"כ. וזה שלא כדברי הבית אפרים דכתב דנפרצו בה פרצות בקרן וזית העיר באופן שלא היו המחיצות מחוברות אהדדי, אבל בנפרץ יותר מעשר באמצע החומה שפיר חשיב רה"ר, ובדברי ר"ח מבואר דכל שנפרץ יותר מעשר אפי' באמצע החומה הויא רה"ר, דאי נפרץ בפניות החומה לא בעינן דוקא פרצה יותר מעשר.

ה. ובעיקר הדבר דס"ל להחזו"א דפרצה יותר מעשר אינה אלא מדרבנן, כתב החזו"א במכתבו שם מה הכריחו לומר כן, וז"ל: מה שאני נוטה לדעת מהרא"ו זצ"ל בפירצה עשר (צ"ל יותר מעשר), הוא משום שהזכיר תמיד מלואה יותר מעשר, ואם יתר מעשר הוי כפרוץ מרובה לא היה זה נהוג ברוח רביעית, ולא נזכר מעולם בגמ', וכשאמרו הלכה גזר רובא או לא תשייר נאמר אף בחצר גדולה, ואנו אין לנו אלא מה שאמרו בגמ', ובריש עירובין למדו יתר מעשר מפתחו של היכל, ור"י גאמר דפתחו של אולם למה לא פליגי על הרוחב, ואם הוא הלכה דפרצת יותר מעשר מבטלת עומד, אי"כ האמת שבשביל זה גזרו עליה גם ברוח רביעית, ולפיכך מהני צו"ה, ולמה נאדו חכמים מזה וחפשו סמך מעלמא בזמן ששיעור עשר אמות הוא שיעור דא' הנאמר במחיצות עצמן וכו', ועוד האריך עיי"ש.

נראה כונת דבריו דכיון דבכל מקום הוזכר פרצה יותר מעשר בהדי פרץ במלואה, ופרוץ במלואה שייך דוקא ברוח רביעי, והא דפרוץ במלואה אוסר בחצר אינו מטעם דבעינן רוח רביעי גזר, דהא מדינא לא בעינן כלל מחיצה ברוח רביעי, אלא רבנן הצריכו היכר של מחיצה שלא יהא כפרוץ וסגי אפי' בלחי, ואף אם לחי משום מחיצה אין הכוונה דחזינן כאילו גזר כל אותה רוח, אלא דסגי בלחי דהוי כגזר מחיצתו ואינו פרץ, ואי"כ גם פרצה יותר מעשר דאוסרת ברוח רביעי אינו משום דחשיב כפרוץ מרובה, דהא ברוח רביעי לא איכפת לן דפרוץ רובה, ולא בעינן אלא שלא יהא פרץ, אי"כ מבואר דהא דפרצה יותר מעשר אוסרת אינו מטעם דהו"ל כפרוץ מרובה, אלא דכיון דאינו כפתח דפתח הוא בעשר כדילפינן מפתחו של היכל, וכל שאינו פתח הרי הוא פרץ ופרצה אוסרת, וכיון דאינו משום דהוי כפרוץ מרובה ודאי דאינו אלא מדרבנן, דמדא' כל שעומד מרובה על הפרוץ חשיב כגזר כולו, והא דפרצה אוסרת ודאי אינו אלא מדרבנן.

עוד הוכיח מהא דאמרו בסתם גזר רובא או לא תשייר רובא, ומשמע אף בחצר גדולה אע"ג דאיכא במיעוט הפרוץ יותר מעשר. והוסיף החזו"א להוכיח דאינו אלא מדין פרצה, ולא משום דחשיב כאילו פרץ מרובה, מהא דילפינן מפתח משמע דכל הטעם דאוסר רובא דאינו כפתח, וכל שאינו פתח הרי הוא פרצה, אי הא דיותר מעשר אסר הוא משום דחשיב כפרוץ מרובה לא בעינן למילף זה מפתחו של היכל, דמהתם לא ילפינן אלא דיותר מעשר לא חשיב פתח אבל לא דחשיב כפרוץ מרובה, ואם הוא משום דחשיב כפרוץ מרובה ודאי ילפינן לה מהלכה למשה מסיני, ולא מפתחו של היכל דילפינן לה, דאי אפשר ללמוד כן מפתחו של היכל, ואי"כ למה נאדו חכמים מלומר עיקר טעם דיותר מעשר דאוסר דהוא מהלכ"מ, והסמיכו טעם הדבר דילפינן מפתחו של היכל, ועל כרחק דהך הלכתא אינו אלא מדרבנן דפרצה אוסרת אע"ג דחשיב עומד מרובה, דרבנן החמירו שפרצה אוסרת, ומהי פרצה זה ילפינן מפתחו של היכל דעד עשר חשיב כפתח, אבל טפי אינו פתח אלא פרצה.

ונראה דלדעת המשכנ"י דפרצה יותר מעשר היא מדא', אין הכוונה דכל שפרצה יותר מעשר הו"ל כפרוץ מרובה, דהא ודאי דהפרצה אינה מבטלת את העומד, ומהיכי תיתי דפרצה יותר מעשר תבטל העומד ותחשיב החצר כפרוצה ברובה, אלא אכתי הו"ל עומד מרובה על הפרוץ, והא דבטל שם רה"ר אינו אלא מפני דאינו חשיב כפתח, וכל שאינו חשוב כפתח בטל שם רה"ר מינה, אע"ג דעומד מרובה על הפרוץ. ועיין שם במשכנ"י דף קמ"ה ע"א ד"ה וכן מבואר דכתב בטעמא דפרצה יותר מעשר אוסרת, וכל שיש שם פתח אנו רואין כאילו המחיצות מתארכות וסותמות, וכמו שכתב הרמב"ן גבי פסי ביראות שאנו רואין כאילו הדיומדין מאריכין וסותמין, ותוס' כתבו בריש פרק עושין פסין דבפסי ביראות אע"ג דפרוץ מרובה על העומד, דהואיל ואיכא אמה מכל צד חשיב פתח, ע"כ. והיינו נמי דחשיב כאילו סתום, ועל כן גם כנגד עולוי חשיב מחיצה וממילא המחיצות מתחברות, אבל כשאין שם פתח עליו אין רואין כאילו המחיצות מתארכות, ואין הפרוץ חשיב כסתום, וממילא אין המחיצות מתחברות ואין כאן ג' מחיצות, עיי"ש.

ולענ"ד ביאור הענין נראה באופן אחר קצת, והוא דהא דעומד מרובה

על הפרוץ דמהני להחשיב כל המקום כגזר, אינו משום דמקום הפרצה חשוב כסתום, וכמו דמצינן במחיצות גזר אחית כו' או לבוד דחשבינן כאילו המחיצה מתארכת וסותמת, וכמו פסי ביראות דכתב הרמב"ן במלחמות פ"ב דעירובין דחזינן כאילו מתארכות המחיצות וסותמות, דזה דוקא גבי פסי ביראות דהפרוץ מרובה על העומד, ואי אפשר לחשוב כל המקום כמגודר אא"כ רואין המחיצות כאילו נמשכות וסותמות (אמנם תוס' בריש עושין פסין דכתבו דבפסי ביראות הפרוץ חשיב כפתח, לא ס"ל כהרמב"ן דחזינן לדיומדין כאילו מאריכין וסותמין, אלא ס"ל דאע"ג דפרוץ מרובה על העומד שפיר חשבינן להפרוץ כפתח בלא רואין), אבל בעומד מרובה על הפרוץ או עומד כפרוץ דאמר רחמנא גזר רובא או אל תשייר רובא, הכונה דלא בעינן שיהא כל המקום מגודר ממש במחיצות גמורות, אלא סגי דגדר רובא או לא שייך רובא, ועל ידי כן נחשב כל המקום כגזר, מיהו גם המקום הפרוץ חשיב כגזר מחמת העומד, דכיון דרוב המקום מגודר חשיב ככולו מגודר, ולמ"ד עומד כפרוץ עכ"פ המקום שאינו מגודר אינו חשוב כפרוץ, אבל אי לא היה חשוב מקום הפרצה כגזר או כאינו פרץ, לא הוה מהני עומד מרובה להחשיב המקום כרה"ר, דכל שיש פרצה ואין עליה שם גזר או שם אינו פרץ למ"ד עומד כפרוץ אינו חשוב כרשות כנגד אותו מקום הפרוץ.

נמצא דהלכתא דעומד מרובה נותנת שם מגודר לאותו מקום, אמנם כיון דבמציאות המקום אינו מגודר, והיך אפשר לומר דאותו מקום חשוב כמגודר מכח הלכתא דעומד מרובה, הא המציאות לא תשתנה, ובפועל המקום אינו מגודר, וכדי שנוכל לומר שהמקום מגודר או אינו פרץ בעינן ליתן לו שם פתח, וכיון דהוא פתח שוב אינו פרץ, אמנם אין הכוונה דכשחשבינן ליה כפתח דרואין המחיצות כאילו סותמות, אלא דזה גופא דחשיב כפתח אע"ג דאין מחיצות וסותמות חשיב כגזר, דפתח נמי דינו כגזר.

וכך הוא לשון המשנה עירובין דף ט"ו ע"ב ולא יהו פרצות יתירות על הבנין, כל פירצה שהיא כעשר אמות מותרת מפני שהיא כפתח, יתר מכאן אסור, ומתני' לא מיירי דוקא ברוח רביעי אלא בכל רוח, דהא קאי אעומד מרובה על הפרוץ, וברוח רביעי לא בעינן עומד מרובה על הפרוץ, והתירו עומד מרובה על הפרוץ רק מפני דהפרצה דינה כפתח, וכן מבואר ברש"י דף ט"ו ע"א גבי הא דאיתא התם נמצאת אתה אומר שלש מידות במחיצות וכו', ומג' ועד ד' צריך שלא יהא בין זה לזה כמלואו כדי שלא יהא פרץ כעומד, ואם היה פרץ מרובה על העומד אף כנגד העומד אסור, ופרש"י ד"ה צריך שלא יהא בין זה לזה כמלואו, כל כמה דלא הוי כמלואו אע"ג דהוי רוח שלשה, כיון דעומד רבה עליו ליכא למימר דאית אירא דהאי גיסא ומבטל ליה, והו"ל כפתחים, ע"כ. הרי מבואר דהא דמהני עומד מרובה דיהא חשיב אף כנגד הפרוץ כמחיצה הוא משום דהו"ל כפתח, אבל אי לא אהני ליה עומד מרובה למיקרי ליה פתח לא הוה מהני אף דהעומד מרובה, כיון דעכ"פ כנגד הפרוץ אינו מגודר ועומד מרובה לא מהני ליה להמקום הפרוץ להחשב כגזר רק אי קרינן ליה פתח, ובלא"ה לא מהני כיון דאין רואין העומד כאילו נמשך וסותם.

ומעתה מובן היטב אמאי פרצה יותר מעשר אוסרת, דכיון דילפינן מפתחו של היכל דעד עשר חשיב פתח ולא יותר מעשר, אי"כ כל שהפרצה יותר מעשר לא מצינן למקרי ליה פתח, ואע"ג דאיכא עומד מרובה לא מהני מידי, דכל דא"א לקרותו פתח אין המקום הפרוץ חשיב כגזר, וכיון דאינו כגזר אי אפשר להחשיב מה שכנגדו רשות היחיד, דרה"ר כגזר מחיצות כנגד אותו מקום, וכל שאין כנגד אותו מקום מחיצה אינו חשוב רה"ר אם אין לאותו מקום ג' מחיצות אחרות מלבד אותה פרצה.

ומצאתי באבנ"ז דברים קרובים לזה, דיעוין בסי' רצ"ט אות ט' י' דכתב, דהנה הלשון במשנה (דף ט"ו) ובלבד שלא יהיו פרצות יתירות על הבנין, כל פרצה שהוא כעשר אמות מותרת מפני שהוא כפתח, ופרש"י ושיהא בעומד רבה עליהן, וצריך להבין למה לי טעמא דכפתח ולא מטעם עומד מרובה, והנראה לי בזה על פי דברי תוס' עירובין דף י' ע"ב ד"ה עור האסלא וחלל שלו מצטרפין, דכשהטומאה תחת העור כלי שתחת החלל טהור כדתנן וכו', ומ"מ מצטרף האויר כמו גבי אויר דסוכה דמצטרף ואין ישינים תחתיו, הרי דעומד מרובה לא מהני כנגד החלל, ואם קשה איך מותר לטלטל כנגד הפרוץ, וביותר קשה כנגד החלל איך מותר לדוע כנגד הפרוץ, על כן אמר במשנה מפני שהוא כפתח, ונהי דהמחיצה ממש לא הוי מקום הפרוץ, מכל מקום כפתח הוא, דהא חזינן דמצטרף לעומד וחשיב כמחיצה קצת והוא כפתח לעצמו, ולפי"ז ביותר מעשר דלא הוי כפתח אינו מותר משום עומד מרובה, דלכנגד החלל לא מהני כדברי תוס' הנ"ל וכו', עכ"ל, ועי' באבנ"ז סי' רס"ז אות ז'.

ולעיל בענין מבוי שנפרץ מצידו ביארתי דזהו נמי הטעם אמאי היכא דאיכא בקיעת רבים אפי' בפרוץ ד' צריך תיקון, ולא מהני ליה עומד מרובה, אע"ג דבעומד מרובה חשוב הפרוץ כפתח, ואי"כ למה צריך תיקון דצו"ה, ונתבאר דהא דהפרוץ חשוב כפתח אינו אלא מהלכתא דעומד מרובה דמשוי למקום הפרוץ שם פתח, אבל אינו פתח ממש כיון שאין לו צורת הפתח, אלא דשם פתח אית ליה מהלכתא דעומד מרובה, וכיון דאינו חשוב כפתח, אלא דמשוי למקום הפרוץ, ודבקעי רבים מבטלים שם פתח שיש לו וחזר להיות כפרצה, דדוקא היכא שהרבים עוברים דרך פתח ממש שיש לו צו"ה אינם מבטלים שם מחיצה מיניה, דהא הפתח מיעד שיכנסו דרכו רבים, ואין בקיעתו בו מבטלת שם פתח מיניה, אבל כשבוקעים דרך הפרוץ שאין לו צורת הפתח מבטלי שם פתח מיניה ומשוי ליה פרצה, ולא מועיל לו עומד מרובה שבו להחשיב הפרוץ כפתח, וצריך תיקון גמור של צו"ה כי היכי דלא ליבטלי בקיעת הרבים שם פתח מיניה, ותיקון לחי לא מועיל לו להעלותו לשם פתח, דגם ע"י לחי אינו חשוב כפתח גמור, ואתי בקיעת רבים ומבטלים שם פתח מיניה.

ומיהו הדבר ברור דגם אי פרצה יותר מעשר היא מדא' דלא מיקרי פתח והו"ל פרצה, ופרצה אוסרת מדא', מ"מ במבוי שפרצתו ד' ובקעי רבים ומבטלים שם פתח מיניה אינו אלא מדרבנן, דמדא' כל שאינו יותר מעשר שם פתח עליו, ואין רבים מבטלים שם פתח מדא' להחשיבו כפרצה, (והא דרבים מבטלים שם פתח מיניה אינו ענין להא דרבים מבטלים מחיצתא, כמו שכתבנו לעיל).

הוראת הלכה

חנני רבני בית ההוראה שני ישיבת חברת אהבת שלום בעריכת הרב דב פרץ שליט"א

בדין ביהכנס' אי חשיב מוקף לדירה

שאלה: סי' שנ"ח סעיף א' בדין קרפף שלא הוקף לדירה, יל"ע בביהכנס' גדול שיותר מבית סאתים אם חשיב מוקף לדירה כיון שאינו עשוי לדירת בני אדם, או דסגי בתשמיש תפלה ליחשב מוקף לדירה.

תשובה: הנה לענין עירובי חצרות מבואר בד' הרמ"א בסימן ס"ו סעיף ג' ובמ"ב שם ס"ק כ"ט דביהכ"נ אינו נחשב בגדר דירה אלא בגדר חצר. וכ"מ בשו"ע סימן שצ"ח סעיף ו' לענין צירוף בית בתוך שבעים אמה ושירים לענין תחומין, דבכה"ג אינו נחשב דירה, אולם לענין היקף לדירה הרי אף חצר נחשב היקף לדירה, ושפיר י"ל דאף בכה"ג נחשב מוקף לדירה. וכ"כ בחזו"א סימן ק' ס"ק כ' ד"ה והנה. אמנם ראיתי להפמ"ג בסימן ס"ו באשל אברהם ס"ק י' שכתב, דביהכ"נ יותר מב"ס חוץ לחומת העיר הוי כרמלית. ונלע"ד דשפיר יש להקל בזה מלבד דכאן הנידון הוא במידי דרבנן, דקרפף יותר מב"ס שלא הוקף לדירה איסורו הוא רק מדרבנן, ובדרבנן הלך אחר המיקל, זאת ועוד דיש לצרף בזה ד' הסוכרים דכל שהוא מקורה אין בו דין כרמלית, ע"י בה"ל ריש סי' שס"ב, וסתם בכה"נ הוא מקורה [מלבד החצרות הפתוחות].

גן חיות האם הוא מוקף לדירה למעשה

שאלה: בביאה"ל סי' שנ"ח סעיף א' דן בארוכה בדין דיר וסוהר אם הוא משום דירת האדם או הבהמה, ויל"ע למעשה אם גן חיות חשיב מוקף לדירה, כיון דלש"י רש"י ועוד ראשונים אי"ז מוקף לדירה, ובפרט בגן חיות שאי"ז מקום דירות של בני אדם יל"ע אם חשיב מוקף לדירה, דאולי דוקא בהמות שהן צורך אדם וכדו', אך לא בחיות סתם וכו'.

תשובה: הנה הנוב"י (או"ח סי' מ"ז) שציינו בבה"ל סי' שנ"ח סעיף א' דן לענין דיר, אם מה שהשימוש מיועד לבהמה נחשב מוקף לדירה, ומסיק דאף אם יש שם דירה בטלה דעתו. אולם נלע"ד שבגן חיות המצוי כיום ודאי חשיב כמוקף לדירה, כיון שקיום עיקר הגן חיות הוא נועד לצורך בני אדם כדי לטייל בו וליהנות בו, ואין זה כמו דיר שדן בו הנוב"י שהיה עיקרו בשביל החיות. והוא פשוט לענ"ד.

האם שטח מאחורי ביתו יותר מב"ס שלא הוקף לדירה הוי כרמלית
שאלה: מי שיש לו שטח גדול יותר מבית סאתים מאחורי הבית שזרוע בו תפוחי אדמה או חיטה וכל כיו"ב כגון שגר במושב, האם מותר לו לטלטל שם, כדין המבואר בסי' שנ"ח סעיף א' דכל מקום שלא הוקף לדירה יותר מבית סאתים שהוא מאה על חמישים אסרו חז"ל לטלטל בתוכו.

תשובה: מי שיש לו שטח מאחורי ביתו והוא יותר מבית סאתים, הנה לפי"מ פסק בשו"ע סי' שנ"ח סעיף א' כל שלא הוקף לדירה עשאוהו חכמים כרמלית. והגם שכתב הרמ"א שיש מקילים בקרפף המוקף לביתו, אבל להלכה פסק במ"ב ס"ק י"ח להחמיר. וכ"כ בשו"ע סי' שנ"ח לענין רחבה שאחורי הבתים. אולם יעו"י בבה"ל סעיף ט' דהדבר שמואל כתב להקל במקום זרוע יותר מב"ס אם הוא בתוך העיר המוקפת חומה, והעתיקו הברכי יוסף, והובא בכה"ח. אולם יעו"י בשו"י ברכה שנראה דלא ס"ל להקל בכך (והובא בבה"ל שם). וכמדומה שכהיום שעושים את העירוב ע"י החוט וכנהוג, אין אותם מקומות נכללים בהיקף, ובאופן דבלאו הכי אינם מוקפות מחיצה כלל, וצריך לזהר בזה.

האם במקום הזרוע מצרפים את השטחים הריקים שביניהם לב"ס

שאלה: סי' שנ"ח סעיף י': מי שיש לו גינה בחצירו וכו'. יל"ע בהא דזרעים מבטלי דירה כשרוב או יותר מב"ס מהחצר זרוע, האם אזלי בתר הזרעים עצמם או השטח שבו הזרעים, וכגון שיש שבילים בין הזרעים שעשויים להילוך בני אדם, האם מקום זה אינו נחשב לחלק מהזרעים, ומודדים רק את שטח הזרעים, או הכל מצטרף, או דבכה"ג אינם מצטרפים כלל ליחשב לרוב או לסאתים. וכן יל"ע באופן שההפסקים הם ע"י אדמה לא זרועה, ואין כלל שבילים. סוף דבר מקום יש להסתפק היאך משערים שטחים אלו.
תשובה: בפשטות נראה שאף שיש שבילים בין הזרעים או שאר הפסק, הכל נטפל להזרעים. אולם ראיתי בשו"ת חכם צבי סימן נ"ט שכתב לחלק בזה, דלענין צירוף לרוב הוא אף כשהגינה זרועה ערוגות ערוגות, אבל לענין צירוף לבית סאתים צריך שיהא הכל במקום אחד. וצידד לומר דאף בהפסק פחות מג"ט אין מצטרפין. ואילו בקרבן נתנאל פרק ב' אות ר' כתב דאף לענין סאתים מצטרף. ובחזו"א בסימן פ"ח ס"ק כ"ז כתב לחלק בזה, דאם עשויים ערוגות סמוכות זו לזו הרי הכל נטפל אל הזרעים, דסוף סוף אין דרך לדור שם, ומצטרף לבית סאתים וכן לרוב, יעו"ש. אולם היכא שאינם עשויות ערוגות ערוגות כתב בחזו"א דינו מצטרף אלא לרוב, אבל לא לבית סאתים, יעו"ש.

בדין עיירות דידן לענין שטחים ריקים אם אוסרים העיר
שאלה: בבאה"ל סי' שנ"ח סעיף ט' ד"ה אבל וכו' דן אם שטחים

הזרועים שבעיר מבטלים היקף העיר של חומה, והקיל בשעה"ד. ויש לדון האם דוקא בחומת העיר מפני הסכרה שמקומות אלו נכללים בהיקף לדירה של החומה, או גם צו"פ וכדו' כהיתר עיירות דידן ג"כ מהני להועיל לאותם שטחים פתוחים. ועוד יל"ע האם בדוקא בעינין שיהיו זרעים באותם מקומות שיבטלו היקף הדירה שע"י חומת העיר, או דגם היכא שלא שייכים כלל לדירה כמו באתר בניה וכדו' שכלל לא שייך לדירות אם ג"כ תלוי בהנ"ל, או דללא זרעים ודאי דאנהי החומה (או צוה"פ) להתירו יחד עם דירות העיר.

תשובה: בכה"ח סימן שנ"ח ס"ק י"ט כתב בשם שו"ת אבן יקרה דאף כשנתקן ע"י צוה"פ נחשבת כעיר המוקפת חומה, דהזרעים מתבטלים להעיר. והנה בפשטות אין לחלק בין אם פתוח לזרעים או לאתר בניה וכל כיו"ב. אכן נראה דכיון דכתב בה"ל דעיקר סמיכתם הוא אשיטת הרא"ש והמרדכי דאפשר דגבי חצר לא נתבטלו כלל המחיצות משום זרעים, ואף שבטור החמיר בדבר היינו לחומרא בעלמא, וסוברים דהיקף של חומה עדיף טפי, עכ"ל, א"כ כל זה דוקא בזרעים ולא במגרש ריק. ודוק.

בדין דשא זרעים לנוי אם מבטלי דירה

שאלה: בשו"ע סי' שנ"ח סעיף ט' מבואר דזרעים מבטלי דירה, והוי כקרפף שלא הוקף לדירה גם במקום שכן הוקף לדירה. ויל"ע בזרעים שנוחים לדור בהם כמו דשא וכדו' שבחצר, ודרים בהם לכתחילה, ובפרט שעשוי לנוי, האם גם בכה"ג מבטל דירה, או כיון שעשוי לנוי אינו סותר הדירות, ועוד שרוצה בהם, א"כ יש לדון דכה"ג אינו מבטל דירה.

תשובה: נראה פשוט שדשא מאחר ולא נעשה אלא לנוי, ה"ז כמו אילנות שנחשב בכלל מוקף לדירה, דדרך להסתופף בצילו, וכמבואר בסעיף ט'. ושו"ר שכ"כ בשו"ת אמרי יושר חלק א' סימן ק"ע. ושו"ר בנתיבות שבת פרק י"ג סעיף י"ג שהביא שיש מתירין בזרעים העשויים רק לשם נוי או ריח וטיוול שאינם מבטלים הדירה, ויעו"ש בהערה מ"ד הערות בזה. אך סיים שם בהערה וז"ל: ומ"מ בזמנינו שדרך לזרוע דשא ודורכים ויושבים באמצעם, נראה שלכו"ע אינו מבטל היקף לדירה, עכ"ל. והדברים ברורים לענ"ד.

היה בית סאתים מע"ש ונפרץ על יותר מב"ס בשבת

שאלה: היה בו בית סאתים בע"ש, ונפרץ ועמד על יותר מבית סאתים, האם נאמר הואיל והותרה הותרה כמבואר בסימן ש"ס סעיף ד' לענין היו שלשה והקיפו כל צרכם ומת א' מהם בשבת, או דדומה להמבואר בסימן שס"ה סעיף ז' דאם נפלה המחיצה בשבת לא אומרים הואיל והותרה הותרה, וצ"ע.

תשובה: הנה ראיתי להחזו"א סי' פ"ח ס"ק י"ד שנסתפק לענין קרפף בית סאתים וחצר שנפרצו זה לזה בשבת, אם אומרים הואיל והותרה הותרה. ולכאן לפי דבריו יש להסתפק בכל בית סאתים שנפרץ ונעשה יותר מב"ס באופנים שיתבאר לקמן. אולם ראיתי להתוס' שבת שכתב לענין בנה בו עמוד ונתמעט מב"ס, המבואר בסעיף ה', דאם נפל העמוד בשבת חוזר לאיסורו, והובא בכה"ח ס"ק כ"ח. וכ"כ בכה"ח ס"ק נ' בשם הישועות יעקב לענין היה בו סאתים מע"ש ונפרץ בשבת דאסור, ובזה נפשט ספיקא דהחזו"א. ושו"ר להרב נתיבות שבת פרק ט"ו הערה ע"ו שכתב דאף מד' הט"ז מתבאר דקרפף שלא הוקף לדירה לא אמרינן הואיל והותרה, אבל בשו"ע הגר"ז סימן שס"ב סוף סעיף ז' כתב דקרפף אומרים הואיל והותרה.

בצורת פתח אי הוי מחיצה גדולה

שאלה: בסי' ש"ס סעיף א' מבואר דין מחיצות גרועות שאינם מתירים שטח גדול מדאי כ"א לפי שיעורו, ועי' במ"ב שדן בעומ"ד אי הוי מחיצות גרועות. ויש לדון בצורת הפתח כמו שמתירים היום את כל שטח העיר עי"ז, האם לא הוי מחיצה גרועה בצורת פתח, או דעדיפי משתי או ערב והוי מחיצה גמורה.

תשובה: הנה לענין צוה"פ מצינו דעדיף מעומד מרובה, שהרי הוא מועיל אף בפירצה יותר מעשר, וכמש"כ בשו"ע סימן שס"ב סעיף י', משא"כ בעומ"ד וכמש"כ בשו"ע סעיף ט'. אך מאידך צוה"פ לש"י הרמב"ם אינו מועיל בבקעה מד' רוחות, וכמבואר בסעיף י'. וכמובן שיש לומר דכל זה אינו נוגע לכאן, דלענין איך נעשה צורת הפתח בזה תלוי איך עבדי אינשי, אבל כשדנים על מה שהחמירו חז"ל י"ל דכל שאין כאן סתימה מעולה ה"ז אסור. וכן נראה מדברי הפמ"ג בסי' שס"ב ס"ק י"ז באשל אברהם, שכתב דאם יש עומ"ד ובמקום הפרוץ עשו צוה"פ, ה"ז מחיצה מעולה ועדיף משתי או ערב, ומשמע שאם אין שם עומ"ד לא חשיב מחיצה מעולה.

אם היה עומ"ד ותיקן הפירצה בשתי או בערב האם הוי מחיצה גמורה

שאלה: יש להסתפק אם היה עומד מרובה, ובמקום הפרוץ יותר מ' אמות תיקן בשתי או ערב, האם נחשב מחיצה גמורה לענין שיירא, או דהוי כשתי או ערב.

תשובה: הנה מד' הפמ"ג שבתשובה הקודמת נראה דרק אם תיקן בצוה"פ את מקום הפרוץ נחשב מחיצה מעולה, אבל לא אם תיקן בשתי או ערב. אולם ראיתי בחזו"א סימן ע"ז ס"ק ג' שכתב דבאופן זה מסתבר שנחשב מחיצה מעולה. ולענ"ד גם בד' הפמ"ג י"ל דינו מוכרח שבא לאפוקי ממחיצת שתי או ערב.

פי תקרה יורד וסותם כשאין ברוחב המפתח ד' טפחים

שאלה: מבואר בשו"ע סימן שס"א סעיף ב' דפי תקרה יורד וסותם. ויש לדון לפי"ז במה שמצוי שיש מפתח לבית, ויש שם ג' מחיצות, והתקרה על גביהן, אם נאמר דנחשב פי תקרה יורד וסותם, ויש כאן מחיצה רביעית, או שתלוי גם ברוחב התקרה או ברוחב המפתח גם כן.

תשובה: הנה הרמ"א בסי' שס"א סעיף ב' כתב ד"א שצריך שיהא ברוחב התקרה ד' טפחים, וכתב במ"ב ס"ק ט"ו שכן הלכה, וכ"כ בכה"ח ס"ק ל' שהאחרונים כתבו להחמיר כד' הרמ"א. אולם בבה"ל שם כתב בשם הב"י שסובר להלכה דא"צ רחבה ד"ט, ושכ"נ מד' השו"ע. ונפ"מ לפי"ז במפתח הבית אם הוא פחות מד"ט, דלד' מרן דינו כרה"י, ולד' הרמ"א אין דינו כרה"י אלא ככרמלית. אולם נראה שלהלכה בכל אופן דינו ככרמלית, שהרי בדרך כלל התקרה הולכת על כל המפתח, ואם התקרה אינה רחבה ד"ט או גם המפתח אינו רחב ד"ט, ואין רה"י פחות מד"ט. אלא דבלא"ה אף אם אין דינו כרה"י, הרי גם ככרמלית אינו, דאין כרמלית פחות מד"ט. אולם יעו"י להרמ"א בסימן שמו"ו סעיף ג' דכל שהוא סמוך לרה"ר יש אומרים מצא מין את מינו ונייעור, דיש לחוש דרה"ר דידן הרי הוא ככרמלית. [אך כ"ז לא הובא בד' השו"ע, וגם דמעיקר הדין ד' מרן דאף היום יש דין רה"ר, וי"ל].

פי תקרה משופע האם פסולו מה"ת או מדרבנן

שאלה: כתב בשו"ע סימן שס"א סעיף ב' שלא אומרים פי תקרה יורד וסותם בגג משופע. ויש להסתפק אם הוא מדאורייתא או מדרבנן, ונפ"מ לומר לגוי לטלטל דרך שם לצורך מצוה וכל כיו"ב.
תשובה: הנה בפשטות מאחר ונפסקה הלכה דמשופע לא אומרים פי"ת יורד וסותם, משמע דהוי מדאו'. אולם י"ל דמאחר ומבואר בטור ושו"ע סי' שנ"ח סעיף י"ב דקרפף בית ג' סאין וקירה ממנו בית סאה מותר אפילו אם הקירוי משופע, וכיאר במ"ב ס"ק צ"ב דלענין קרפף דמה"ת הוי רה"י הקילו במשופע, א"כ משמע דמה"ת אף במשופע אומרים פי תקרה יורד וסותם. וכבר נסתפק בזה הרב דרך אמונה בפ"ז מהל' כלאים הי"ח בבה"ל ד"ה פי תקרה, ויעו"ש נפ"מ לענין כלאים. מיהו הב"י בסי' שס"א ביאר באופן אחר הא דמועיל פי"ת משופע לקרפף, משום שע"י התקרה אינו נחשב קרפף, ולא משום פי תקרה יורד וסותם. אך האחרונים חלקו ע"ד הב"י. וגם ידוע מה שאמר הגר"ב צ"ל דלא קיבלנו אלא הוראות מרן, ולא פירושו בב"י.

אך להלכה היום אין נפ"מ בזה, דבלא"ה כל דין פי"ת הוא רק במחיצה רביעית או בב' מחיצות זו כנגד זו, כמבואר ברמ"א סי' שס"א סעיף ב' ובבה"ל ד"ה ואמרינן כו', וא"כ בלא"ה מדאו' א"צ כלל פי"ת, וא"כ אין נפ"מ לענין אמירה לגוי. וגם יעו"י בבה"ל ד"ה ויש אומרים, דדעת הרמב"ם דכל עיקר דין פי תקרה הוא רק מדרבנן לענין שיהא מותר לטלטל בתוכו, אבל לא נעשה רה"י מה"ת, וא"כ אין נפ"מ בכל זה. [ויל"ע אם להלכה נפסק בזה כהרמב"ם דמה"ת פי"ת לא הוי רה"י, דמרן לא גילה דעתו בזה, וכבר כתב האול"צ במבואר לשביעית דכל שלא גילה מרן דעתו, אנו בני ספרד הולכים כד' הרמב"ם].

תל חמשה ומחיצה חמשה והרחיק משפת התל ג' טפחים

שאלה: אם יש גדר אבן גבוה חמשה טפחים, ובסמוך לו תוך ג' טפחים או יותר עושה על הגדר עוד מחיצה גבוהה חמשה טפחים, האם מצטרפים זה לזה למחיצה עשרה טפחים.

תשובה: הנה מבואר בשו"ע סימן שס"ב סעיף ב' תל שגבוה חמשה ועשה עליו מחיצה חמשה, ה"ז מצטרף. אולם בבה"ל ד"ה שעשה עליו דן אם רחוק ג' טפחים מצטרף או לא. והנה לענין בית שאין תוכו י' וקיריו משלימו ל' וחוק ב' טפח, מבואר בשו"ע סי' שמ"ה סעיף ט"ו דמצטרף אפי' רחוק ג"ט [ואין זה כמו בסוכה שצריך תוך ג"ט כמבואר בסו"ס תרל"ג, דהתם צריך מחיצות מגיעות לסכך וכמש"כ התוס' בשבת דף ז']. אולם כתב בחזו"א סי' ס"ה ס"ק ע' דיש לחלק משום שהתקרה מונעת את רגל הרבים, משא"כ כאן שאין תקרה. ולכן מסיק החזו"א בסי' ק"א ס"ק ד' שעד ד' טפחים מצטרף, וכמש"כ בשמו בשונה הלכות סימן שנ"ח סעיף כ'. אולם נראה דלהסוכרים אף בסי' שמ"ה דצריך שיהא המחיצה מבחוץ גבוהה י"ט, א"כ ה"ה כאן שאין לצרף לאחר ג"ט. וכ"כ בכה"ח כאן בס"ק כ'.

מדרגות אם הוי תל המתלקט

שאלה: בשו"ע סי' שס"ב סעיף ב' ובביאה"ל ד"ה שעשה עליו כ' דהא קי"ל תל המתלקט וכו', ומבואר במ"ב דכל שאין ד"א במשך התל



שמבאר שנחלקו בזה רש"י והר"מ, דלרש"י אף אם המזוזות בעיגול כל שהתקרה ישרה הוי צורת הפתח וחייב במזווה [וה"ה לענין עירוב, דבדין זה שוים הם וכמש"כ הפוסקים], אבל להר"מ בעיגול שיהו המזוזות שוים. אכן בחזו"א סימן ע"א ס"ק ה' כתב להוכיח מלשון הט"ז יו"ד סימן רפ"ז ס"ק ג' שאף כשהמזוזות עגולות, כל שהתקרה ישרה נחשב צורת הפתח, יעו"ש.

אם הקנה שעל גביהן יורד כלפי מטה

שאלה: אם הקנה שעל גביהן אינו מתוח חזק, ואף שאינו ניטל ברוח אבל יורד כלפי מטה (ומקבל צורת כַּטָּן), האם יש בזה חסרון בצורת הפתח או לא.

תשובה: הנה לענין החבל שעל גבי שני הקנים, אם מקבל צורת בטן יש לדון אם יש לחוש לפסול. ונראה דלהשטות שצריך משקוף ישר, ה"ה כאן יפסל משום שנעשה עגול, אבל לפי מה שנתבאר לעיל דלדעת מרן א"צ דוקא משקוף ישר, א"כ אין לפסול. ואכן ראיתי להשער הציון בסי' שס"ב אות נ"ו שציין לד' המשכנות יעקב סימן קכ"ג שכתב דאם החבל שנותנין ע"ג הקנים נכפל למטה בעיגול, יש ליהזר לתקנה, ועיינתי שם, ומבואר שם טעם הנ"ל שצריך שיהא המשקוף ישר, אך נתבאר לעיל דכ"ו לד' רש"י והריטב"א. אולם יעו"ש שכתב עוד טעם שאפשר שהחבל אינו לצדדים מחוץ להקנים, ולפי"ז אם החוט מתוח באופן שעכ"פ אינו זו לצדדים, לית לן בה. אך יעו"ש שחשש דכל שנכפף למטה תו אינו נחשב "על גבן". והעולה לפי"ז שאכן יש לחוש כל שהחבל נכפף למטה בעיגול, גם באופן שאינו זו לצדדים.

אם שני הקנים שבצדדים נוטים כלפי חוץ או כלפי פנים

שאלה: כתב במ"ב סימן שס"ב ס"ק ס"ג שאף אם שני הקנים שלמטה אינם מכוונים זה כנגד זה, כל שהקנה העליון שעל גבן מכוון באלכסון כנגד שני הקנים שתחתיו שפיר דמי. ובשעה"צ אות י"א מבואר דאף שהם עקומים זה כלפי זה כשרים. ויש להסתפק באופן שהקנים נוטים לצדדים עם הקנה שעל גביהן, האם יש בזה חסרון, דאין זה צורת הפתח כדעבדי אינשי, או דכל שלא מצינו פסול כזה מנ"ל לפסול, וצ"ע.

תשובה: אם הקנים שבצדדים נוטים כלפי חוץ או כלפי פנים, לכאן אין מקור לפסול, אולם ראיתי להגר"ש קלוגר ז"ל בהגהות חכמת שלמה ע"ד השו"ע בסי' שס"ב סעיף י"א שכתב דלענין עירוב חשיב מן הצד, אולם ראיתי להחזו"א בסימן ע"א סק"ו שכתב דכשר כדון מחיצה באלכסון, אך בסי"ק י"א כתב שאין לזה מקור נאמן, די"ל דלא חשיב על גבן. ולפי"ז צ"ע לדינא אם נחשב צוה"פ או לא.

האם הקנים שבצדדים צ"ל סמוך לארץ בתוך ג' טפחים

שאלה: יש להסתפק אם הקנים שמהצדדים אינם יורדים עד לארץ (ויש בגבהם עשרה טפחים), אם יש חסרון בזה, דלענין מחיצה מבואר בגמ' בעירובין ט"ז ב' דמחיצה תלויה אינה נחשבת מחיצה, וכ"כ במ"ב ס"ק נ', וא"כ אפשר דגם הכא לענין צורת הפתח בעיגול שלא יהיו הקנים שמהצדדים תלויים באויר, ולכאן קל וחומר הוא ממחיצה תלויה, או יש לחלק בזה, וצ"ע.

תשובה: הנה בפשטות בודא דבעיגול שיהו הקנים שבצדדים תוך ג"ט לארץ, דאם לא הוי כדון מחיצה תלויה. וכן נראה מד' המ"ב בסימן שס"ג ס"ק ק"ג שכתב לענין אם יוצאים מהכותל חיפופים פחות פחות משלשה טפחים, "עד פחות משלשה טפחים סמוך לארץ", דנחשב צוה"פ, יעו"ש. ומבואר דבעיגול שיהא תוך ג"ט לארץ. ושור"י שכ"כ בס' נתיבות שבת פרק י"ט סעיף כ"ו.

אם נתן קנה העליון ע"ג עץ

שאלה: נסתפקתי אם נותן קנה או חוט על גבי אילן המחובר לארץ, האם יש בזה חסרון, ואולי בעיגול דוקא קנים ולא אילן.

תשובה: הנה בפשטות נראה דאילן ג"כ נחשב קנים לענין צוה"פ, שהרי מחיצה העומדת מאליה הוי מחיצה, וכמבואר בסעיף ג'. ובסי' שס"ג סעיף י"א בבה"ל מסתפק הפמ"ג לענין צוה"פ שלא סמכו עליה מע"ש, אבל כאן שנותן קנה במיוחד לשם צוה"פ פשיטא דכשר. אלא שנראה דלפי מש"כ במ"ב סי' שס"ג ס"ק ק"ג דיש מחמירים בחיפופים היוצאים מן הכותל שלא לדרכס כצוה"פ, וכ"כ בשעה"צ שם אות י"ט, והטעם לפסול הוא משום פסול פיתחי שימאי המבואר בעירובין דף י"א, ולפי"ז א' היינו אבן נכנסת אבן יוצאת. ולפי"ז יש לדון בעץ שיש בו עוקצים שאינו נחשב צוה"פ. אולם יש לדון להקל למש"כ בחזו"א סימן ע' ס"ק כ"ה שזמורות הבולטות מהקנה זהו דרכן, ואין זה כמו בנין שנהרס, אך ביו"ד סי' קע"ב ס"ק א' כתב שראוי להחמיר לשפות את הקנים וליתול את עוקציהן. מיהו היכא שמעמיד קנים על העץ שפיר דמי. אלא שיש לדון היכא שאין הקנה מגיע עד לארץ בתוך ג"ט אם יש לפסול, או דנימא דכיון שכל החסרון דמחיצה תלויה הוא משום דגדיים בוקעין בה, והכא בכל אופן אין בקיעת גדיים, משום שהעץ למטה מהני בקיעת גדיים. ומד' הנתיבות שבת בפי"ט הערה ל"ט מתבאר [לענין צוה"פ ע"ג כותל] דכל כה"ג עדיין נחשב מחיצה תלויה, וצ"ע. ונראה שיש לצרף להקל סברת החזו"א הנ"ל דלא חשיבי פיתחי שימאי באילן שדרכו בכך.

עבר את שבת ביקורתם של חכמי ורבי בית ההוראה "אהבת שלום", הגאונים רבי מנשה שווע שליט"א, רבי דוד פנירי שליט"א ורבי יעקב שליט"א

שכשהקנה העליון מונח עליהם ממש שפיר דמי. אך לקמן יבואר שעיקר דין קנים עקומים אינו ברור להלכה להקל בזה.

בפסול השיפוע בקנה שע"ג צורת הפתח

שאלה: בשעה"צ סי' שס"ב סקמ"ו הביא ספק הרע"א בדין צורת הפתח שמשופעים הרבה, דיתכן דיש לפסול, ויל"ע מהו גדר השיפוע דבעי"ש שלא יהיה, דבדאי לא בעי"ש ישר כחוט השערה. ובעיקר יש לדון בהם באופן שרוצים להקיפו בצורת הפתח, א"כ גם בעמודים שוים כיון שמוגבה הא' מעל השני גם החוט בהכרח הוא בשיפוע, האם גם ככה"ג יש לפסול, וא"כ כיצד נתייר ברוב המקומות שיש גם שיפועים והרים בהיקף העיר.

תשובה: הנה השעה"צ כתב משופע "הרבה", וראיתי בס' נתיבות שבת פרק י"ט הערה ס' שהביא בשם הגר"א קוטלר זצ"ל שיש להקל בשיפוע עד 45 מעלות, והנתיבות שבת עצמו כתב דהיה נראה שכל שהוא בשיעור מתלקט דלגבי מחיצה נחשב מחיצה זקופה, היינו קצת יותר מששים מעלות, נחשב כשיפוע הרבה. אולם היכא שעושים את הצוה"פ בהרים ובמדרון יש לדון להקל, דכך הוא הצוה"פ. אולם בס' חידושים וביאורים סימן ב' ס"ק י"ב, הובא בנתיבות שבת שם, החמיר גם בזה שיגביה את הקנה התחתון כדי שיהא בשוה ולא בשיפוע.

אם אין ניכר אם הקנה העליון הוא מן הצד או על גביהן

שאלה: כתב השולחן ערוך בסימן שס"ב סעיף י"א בדין צורת הפתח, שצריך שיהא הקנה העליון "על גבי" שני הקנים, אבל מן הצד לא מהני, ויש לשאול מה הדין היכן שאינו ניכר אם זה מן הצד או לא, כגון במשקוף מאבנים וגם המזוזות מאבנים, כך שאינו ניכר אם הוא מהצד או על גביהם, האם הולכים בחר מעיקרא שיהיה על גביהן, או בחר השתא. ואת"ל שהולכים בחר מעיקרא, היכן שגם מעיקרא היה מן הצד אולי נימא דכיון דאינו ניכר אם היה מהצד או על גביהן, לכן נחשב צורת הפתח בכל אופן.

תשובה: הנה בשו"ע סתם כל שעשאה לצורת הפתח מן הצד הרי זה פסול, ולא נחית לחלק אם ניכר או לא, ובפשטות י"ל דכל שאינו ניכר אם היה מן הצד או על גביהן ה"ז פסול. [ובפרט אם נאמר דדין צוה"פ מן הצד הוא פסול דאורייתא, וכמו שיבואר בתשובה הבאה]. ובפרט אם גם מעיקרא לא היה על גביהן. אולם ראיתי להחזו"א איש בסימן ע"א ס"ק ח' שכתב דאם עשה צורת הפתח מאבנים, גם קני המזווה וגם קנה העליון חשיב על גבן, ואף שאינו ניכר אם הקנה על גבן או ביניהן, עכ"ד. ומשמע לי דעכ"פ צ"ל מעיקרא על גבן, אלא שבאבנים מעיקרא יכול לחשוב שהאבן העליונה תשמש בתורת קנה שעל גביהן. וצ"ע אם הדבר תלוי "במחשבתו", או דכל שנוכל לומר שזה בתורת קנה על גביהן שפיר דמי.

[ודע דהרב המאירי כתב בעירובין י"א דפסול מן הצד לא שייך אלא בקנים ולא באבנים, אך בשאר פוסקים לא נחתו לחלק בהכי, ולכן נראה שא"א לצרף דעה זו בתורת ספק וסניף].

האם צוה"פ שעשאו מן הצד פסול מה"ת או מדרבנן

שאלה: צורת הפתח שעשאו מן הצד לא מהני, כמש"כ בשו"ע סימן שס"ב סעיף י"א, ויל"ע האם פסולו הוא מן התורה או מדרבנן. ונפ"מ לספק, או לומר לגוי לטלטל דרך שם לצורך מצוה וכל כיו"ב.

תשובה: הנה בפשטות מאחר ונפסקה הלכה דצוה"פ שעשאו מן הצד פסולה, והטעם כדפירש במ"ב ס"ק ס"ד שאינו דומה לפתח שהמשקוף ניתן על שתי המזוזות, אם כן הוא פסול מן התורה. אולם נראה להוכיח שפסולו הוא רק מדרבנן, שהרי מבואר בעירובין י"א דלענין כלאים נחשב צוה"פ אף מן הצד [ומבואר בתוס' בעירובין דף ו' ע"א ובדף כ"ב ע"א דמהא דמועיל צוה"פ ביותר מעשר לענין כלאים, ש"מ דאף לענין שבת אינו פוסל לרב אלא מדרבנן]. ושור"י שכן כתב בס' נתיבות שבת פרק י"ט הערה ס"ד שכן נראה מדברי הפוסקים, ומדמהני לענין כלאים, יעו"ש.

האם הקנה העליון צריך שיהא דוקא מרובע או אף עגול

שאלה: משקוף עגול האם נחשב כצורת הפתח, או צריך דוקא משקוף מרובע.

תשובה: הנה ז"ל מרן בשו"ע סימן שס"ב סעיף י"ב: כיפה אם יש ברגליה דהיינו קודם שהתחיל להתעגל עשרה טפחים, מותרת משום צורת הפתח, ע"כ. והנראה מבואר דאף שהמשקוף עגול נחשב צורת הפתח, אמנם ראיתי להריטב"א בעירובין דף י"א ע"ב שמבאר בד' רש"י שם שצריך דוקא משקוף ישר, יעו"ש. אבל מד' מרן השו"ע אין נראה כן. [ומרן העתיק בזה ד' הרמב"ם]. וכ"כ בחזו"א סימן ע"א ס"ק ג' דמד' הר"מ וטו"ש ע"ד יו"ד סי' רפ"ז [לענין מזווה] אין נראה שצריך דוקא תקרה מרובעת, יעו"ש. [ועי' ג"כ להפמ"ג במשבצות זהב (סימן שס"ג ס"ק י"ט) שעמד במחלוקת זו בין רש"י להר"מ]. אולם ראיתי בשו"ת משכנות יעקב או"ח סימן קכ"ג שכתב בפשיטות דצריך משקוף מרובע, והביא כן מד' הריטב"א הנ"ל, וכתב שכ"כ התוס' רא"ש והטור, וצ"ע כונתו ז"ל. עכ"פ לדינא נראה דלד' מרן השו"ע יש להקל בצורת הפתח כשהמשקוף עגול, אם יש בהמזוזות גובה י' טפחים קודם שהתחיל להתעגל.

האם הקנים שבצדדים צ"ל דוקא ישרות או אף עגולות

שאלה: מזוזות עגולות האם נחשב צורת הפתח, או צריך דוקא מזוזות ישרות.

תשובה: לענין מזוזות עגולות, המעיין בב"י יו"ד סימן רפ"ז יראה

ויש גובה י"ט, מצטרף למחיצה גם אם הוא ע"י ב' הגבהות שכ"א חצי, ולא דוקא שהגובה הוא באופן שוה, וגם באופן שרחוקים ד"ט זה מזה מצטרפים. ויל"ע במדרגות שגבוהות י"ט, ואין ד"א במשך גובה הי"ט, אי חשיב מחיצה באופן שרחוקות ד"ט זה מזה, דלמ"ב לכאן מצטרף למחיצה. ויל"ע עוד משום דהכא הוא נוח לדריסה, וא"כ האם הוי מחיצה גם ככה"ג, או כיון דטעמא דתל המתלקט הוא שבכה"ג הוא תלול ואין כאן מחיצה, א"כ כאן הוא כן נוח לדריסה.

תשובה: הנה הביאור הלכה בסימן שס"ב סעיף ב' רמז שיש לחלק בין תל שבריאחו בכך, למחיצה ע"ג תל שבוה בעיגול שלא יהא הפסק ד' טפחים, אולם חשבה לדחוק, אמנם בסימן שס"ב כתב הבה"ל בדרך אפשר דהתרומת הדשן מחלק בכך. ונפק"מ בכל זה לענין מדרגות שנעשים ע"י אדם, דאם יש הפסק ד' טפחים אינו מצטרף, ולפי"ד הגר"א כתב הבה"ל בסי' שס"ב דסובר דמצטרף, וא"כ י"ל דה"ה במדרגות. ודעת החזו"א בסימן ס"ה ס"ק ע' שתל ע"ג מחיצה אם יש הפסק ד' טפחים אינו מצטרף, וכבר נתבאר בזה לעיל. ואפשר דמדרגות לכו"ע אינו נחשב מחיצה כיון שנוח לילך שם ועומד לילך שם, ולפי"ז אף ברחוקות פחות מג"ט י"ל דאינו נחשב מחיצה. אולם ראיתי בס' נתיבות שבת פרק ט"ז סעיף ה' שכתב שאם בין מדרגה למדרגה השטח הוא פחות מג"ט הרי הן כמחיצה. ואם גם גובה המדרגות הוא פחות מג"ט נידון כמדרון, והיינו שאם במדרון לא הגיע לגובה עשרה עד שעלה יותר מד' אמות נחשב כמחיצה, וכמש"כ שם בסעיף ו'. [ומשמע מדבריו שם שאם יש ביניהם ד"ט תלוי במחלוקת הנ"ל בדין תל ועל גבוי מחיצה ויש הפרש ביניהם ד"ט, יעו"ש].

פירצה יותר מעשר פסול מה"ת או מדרבנן

שאלה: כתב השו"ע בסימן שס"ב סעיף ט': פרוץ כעומד מותר, ובלבד שלא יהא במקום אחד פרוץ יותר מעשר. ויש להסתפק אם פסול פירצה יותר מעשר הוא מן התורה או רק מדרבנן, ונפק"מ לומר לגוי לטלטל דרך שם, וכן לענין ספק.

תשובה: הנה בפשטות מאחר ופירצה יותר מעשר פוסלת, משמע דהוא מן התורה, אולם מד' הפמ"ג שהביא הבה"ל בסי' שס"ב סעיף י' לענין צוה"פ אם נעשית רה"י מה"ת, מתבאר דיתר מ"י הוי רק פסול דרבנן, דז"ל שם: או דצוה"פ מהני רק להתיר כרמלית או פירצה יותר מעשר "דמן התורה הוי מחיצה". וכ"כ בשו"ת בית אפרים או"ח סי' כ"ו, וכן דעת החזו"א סימן ק"ז ס"ק ה' ח' וסימן קי"ב ס"ק ה' ו'. אולם ד' המשכנות יעקב או"ח סי' קכ"א קכ"ב דהוי פסול מה"ת. ועי' בשו"ת אול"צ ח"א או"ח סי' ל' שכתב דהוא מחלוקת הר"ש והרמב"ם [לענין פירצה יותר מ" בכלאים, ולענין י"ל דאף אם הוי פסול מדרבנן החמירו אף בכלאים]. ומצאתי בתוס' הרא"ש ריש פ"ב דעירובין שכתב בהדיא: והא דפירצה יותר מעשר אוסרת כל ההיקף, ואפילו הוא גדול הרבה, מדרבנן הוי, ע"כ. וא"כ בהגלות נגלות דברי חד מן תקיפי דקמאי ז"ל, נראה דפסולו הוי רק מדרבנן. ונפ"מ לומר לגוי לטלטל דרך שם, או לענין שלא לתקן צוה"פ במקום כזה בשבת, כיון דבלא"ה אין כאן מכשול מה"ת.

כיצד מודדים עומד מרובה בהיקף עגול

שאלה: סי' שס"ב סעיף ח': פרוץ מרובה על העומד וכו'. יל"ע במחיצות שאינם מרובעות אשר יוצרות כעין עיגול וכדו', ואין כאן ד' מחיצות נפרדות ומחוברות, אלא הרבה מחיצות המקיפות כעיגול, היאך נמדוד שטח עומד"ר שלה, אי לפי ההיקף דביותר מחצי עיגול סגי דיש כאן עומד"ר, או דבכה"ג הוי כב' רוחות פרוצות לגמרי.

תשובה: לכאן נראה דמאחר וצריך בדין רה"י שיהא ד' טפחים על ד' טפחים, ואריך וקטין לא נחשב רה"י, היינו ארוך ו' טפחים ורחב ב' טפחים, א"כ גדר רה"י הוא הריבוע, וא"כ אף דין המחיצות הם לכל רוח בזוית, וכל שהמחיצות עגולות, נחשוב את המחיצות באופן מרובע, רק דממילא הכל נחשב רה"י מדין חורי רה"י, ומעתה איפא כל רוח נמדוד בפ"ע, ונמצא שיש כאן ב' רוחות פרוצות לגמרי, ובקצרה: צריך ג' מחיצות או ד' מחיצות, ואין כאן. ושור"י בחידושים וביאורים סימן א' ס"ק ב' שג"כ כתב דאין דנים הכל כרוח אחת, וכתב דאם היא יתירה על רבע העיגול מסתבר לחומרא, ויש מקום לומר אף ביותר משמינית העיגול. אלא דבחו"א בסימן קי"א ס"ק ז' ד"ה ואם כתב יותר מכך, דכל שהרשות עגולה אז כל פירצה שהיא נחשבת בגדר פירצה בקרן זוית דפוסל, מדין פירצה בקרן זוית לא עבדי אינשי. ונראה טעמו עפ"י הנ"ל דרואים כאילו אתה מרבע את הרשות, ונמצא איפא שיש כאן פירצה בקרן זוית. אך שיעורו הוא בד' טפחים, כמבואר שם בחזו"א (ועי' במ"ב סי' שס"א ס"ק ז' בשיעור פירצה בקרן זוית). ונמצא שיש עדין נפק"מ אם הפירצה פחות מד"ט והעומד"ר היכי דיינינן. ונראה כמש"כ דדנים כאילו המקום מרובע, וכל רוח נידונית בפ"ע.

בקנה ע"ג צוה"פ שנוטים הקנים לתוך חלל המבוי

שאלה: סי' שס"ב סעי' א' בדין צוה"פ, יל"ע בדין שיהיה הקנה שעל גביו מכוון כנגד הקנים באופן שהקנים נוטים לצדיהם לתוך או לחוץ חלל המבוי, כך שהקנה שעל גבו אינו כנגד הקנים שלמטה אלא כנגד העליונים, האם מהני, או דכיון דהעיקר המתיר הוא תוך י' שלמטה בעי"ש שיהא על גביהם ממש.

תשובה: הנה בחזו"א סימן ע"א ס"ק ו' כתב לענין עמודים עקומים לתוך הרשות או מחוץ להרשות, דאף אם כשר צריך שיהא הקנה העליון מונח על הקנים ולא באויר, באופן שאם נמשוך את הקנים ע"י גוד אסיק יפגשו עם הקנה העליון, יעו"ש. ומתבאר עכ"פ



**הרה"ג נדב פרץ שליט"א
בעתמח"ס נדבת פרץ על הש"ס**

האיר המזרח

**רבני בית ההוראה שע"י ישיבת "אהבת שלום"
הגאונים רבי מנשה שוע ורבי דוד פניני שליט"א**

בדין מקום שלא הוקף לדירה - הוקף ולבסוף פתח - סמוך לביתו - בתוך עיר המוקפת חומה

כתב השו"ע סימן שני"ח סעיף א': כל היקף שלא הוקף לדירה כגון גינות ופרדסים ובורגנין שאינם עשויים אלא לשמור בתוכן, אסור חכמים לטלטל בתוכה יותר מארבע אמות וכו', והרמ"א כתב שיש אומרים דכל קרפף שהוא סמוך לדירתו מקרי היקף לדירה כי דעתיה עליה, ויש חולקין. וביאר במ"ב ס"ק י"ז דאף להמקילין היינו דוקא כשבנה ואח"כ הקיף. ולהחמירין ביאר במ"ב ס"ק י"ח שהוא אף בסמוכה ממש לביתו, כל שלא פתח ולבסוף הוקף. וכתב במ"ב דלהלכה יש להחמיר, ובשעה"צ אות י"ט הביא כן מד' הבית יוסף. וכ"כ בכה"ח ס"ק כ"ה בשם מחצית השקל שכ"מ קצת ד' השו"ע בסימן תק"א סעיף ג'.

ועי' במ"ב ס"ק י"ט דאם חשב בפירוש בשעה שהקיף ע"מ לבנות בו בית, אפשר שיש להקל, אולם בכה"ח ס"ק כ"ט כתב בשם הב"ח דדעת השו"ע נראה דלא מהני מחשבה לחוד, ודלא כהרמב"ם. והנה יעוי' להביאור הלכה בסעיף ט' ד"ה אבל אם נזרע, דבתש"ד דבר שמואל מצדד להקל בעיר מוקפת חומה ששם אין הזרעים שבתוך העיר מבטלים להיקף דירה של חומה, ומדובר במקום שהבתים נבנו מתחילה ואח"כ הקיפו בחומה. וכן הסכים החכם צבי בס"י נ"ט להקל בשעת הדחק. והוסיף המ"ב שמדובר דוקא כשאין מקום הזרוע גודר במחיצות. וסיים הבה"ל דבס"י מאמר מרדכי ובס"י שירי ברכה אין דעתם נוטה להקל כהדב"ש והחכ"צ. אכן יעוי' להכה"ח ס"ק י"ט שהביא בשם המחזיק ברכה שהעתיק ד' הדב"ש [ואולי לא ראה הכה"ח ד' השירי ברכה], וסיים הכה"ח שהחמיר תבא עליו ברכה.

היה בו סאתים מע"ש ונפרץ ועמד על יותר מסאתים - נפל העמוד בשבת

סי' שני"ח סעיף ד': בנה בו עמוד ונתמעט בכך, אם הוא רחב שלשה טפחים הוי מיעוט. ויעוי' להכה"ח בס"ק נ"ח שכתב בשם התוס' שבת דאם נפל העמוד בשבת חוזר לאיסורו, ולא אמרינן שבת הואיל והותרה הותרה, כיון דהוי כרמלית. וכונתו כמבואר לקמן בסימן שס"ה סעיף ז' דלא אמרינן הואיל והותרה הותרה היכא דליתנייהו למחיצות, היינו בכרמלית, ורק בין ב' חצירות שנפרצה המחיצה ביניהם דהוי רק חסרון עירוב, אומרים הואיל והותרה הותרה. וכן כתב בכה"ח ס"ק נ' בשם הישועות יעקב דאם היה בו סאתים בע"ש ביה"ש, ובשבת נפרץ ועמד על יותר מסאתים, לא אמרינן הואיל והותרה הותרה.

טח בו טיט אם צריך רוחב ג"ט

סי' שני"ח סעיף ז': טח טיט על מחיצות הראשונות למעט אוריר ונתמעט, אם הטיט עבה שאם תינטל מחיצה הראשונה ראויה לעמוד בפני עצמה הוי מיעוט, ואם לאו לא הוי מיעוט. וכתב במ"ב ס"ק נ"ד דנראה שתהיה עכ"פ גובה הטיח עשרה מהקרקע ולמעלה ורחבה שלשה, ודומיא דעמוד בסעיף ה'. ועי' בה"ל ד"ה הוי מיעוט דהגאון יעקב נסתפק בדין זה דאולי סגי בפורתא, דהוא ס"ל דהכא עדיפא מעמוד. וכ"כ בכה"ח ס"ק ס"ה דא"צ שיהא ברוחב הטיט ג' טפחים כמו עמוד, וביאר דהתם אינו דבוק בכותל, ואתי אוריא דהאי גיסא ודהאי גיסא ומבטל ליה, משא"כ הכא. [ולפענ"ד יש להעיר דלכא"ל לא שייך חסרון דאתי אוריא דה"ג אלא כשבאים להתיר מדין "מחיצה", ולא כשבאים מדין "מיעוט". ומי"מ יש לומר דשאני עמוד שאינו דבוק לכותל אז אין לו חשיבות בפ"ע כל שאינו בגדר מקום חשוב, משא"כ בטיח הדבוק לכותל שהרי הוא טפל לכותל].

קרפף בית שלש סאין וקירה ממנו בית סאה

כתב בשו"ע סי' שני"ח סעיף י"ב: קרפף בית שלשה סאין וקירה ממנו בית סאה, מותר אפילו אם הקירו משופע. וביאר המ"ב בס"ק צ"ב בשם האחרונים דאף דמבואר בסי' שס"א סעיף ב' דלא אומרים פי תקרה יורד וסותם כשהתקרה משופע, שאני הכא דמה"ת רה"י הוא, ורק חז"ל גזרו בקרפף יותר מבית סאתים. אולם יעוי' בבית יוסף בסי' שס"א שביאר בד' הטור באופן אחר, דהכא לאו מדין פי תקרה הוא, אלא שכל שיש שם תקרה אין ע"ז שם קרפף. [ולכא"ל זה תלוי במחלוקת שהובא בבה"ל בסימן שס"ב סעיף א' ד"ה או לשמור, אם קרפף מקורה יש עליו דין קרפף, והפמ"ג בסימן שני"ח ס"ק א' במשבצות זהב רמז לכך, יעושה"ה]. אך יעוי' להכה"ח בס"ק ק"ב שכתב בשם המאמר מרדכי והתוס' שבת ע"ד הבי" דאין נראה כן בד' הטור.

**היו שלשה והקיפו כל צרכם ומת אחד מהם בשבת
אם היה גוסס מע"ש**

כתב השו"ע בסימן ש"ס סעיף ב': היו שלשה והקיפו כל צרכם, ומת אחד מהם בשבת, מותרים בכל השבת כיון שנכנס השבת בהיתר. ועי' להכה"ח בס"ק כ"ב שכתב בשם התוס' שבת שאם היה גוסס מע"ש ומת בשבת, בזה אין אומרים הואיל והותרה כיון שלא היה עומד להתקיים בכל השבת. וכ"כ במ"ב לקמן בסימן שע"א ס"ק ל"ג לענין אם א' מבני החצר שעירבו עליו היה גוסס ומת בשבת, דאין אומרים הואיל והותרה. אולם יעוי' בביאור הלכה שכתב בשם ס' עצי אלמוגים שדעתו להקל בזה, וסיים הבה"ל שבשעת הדחק יש להקל, יעושה"ה. ונלע"ד דלפי"ז גם כאן בנידון דידן יש להקל בשעת הדחק.

היו שלשה והקיפו כל אחד לעצמו, והחיצונים רחבים והאמצעי קצר

כתב השו"ע בסימן ש"ס סעיף ג': היו שלשה והקיפו כל אחד לעצמו זה בצד זה ועירבו ביחד, אם החיצונים רחבים והאמצעי קצר שנמצא האמצעי פרוץ במילואו לחיצונים, והחיצונים עודפים עליו מכל צד, נותנים להם כל צרכו באמצעי אפילו אם הוא גדול הרבה, שאנו רואים כאילו כולם דרים בתוכו והרי יש שלשה ביחד, ואף בחיצונים נותנים להם כל צרכם, דכיון שנעשו שיריא באמצע הו"ל אינך כחצר לאמצעי. ויש אומרים שהחיצונים אינם מותרים אלא עד סאתים וכו'. וכתב במ"ב ס"ק ט"ו דהלכה כדעה קמייא, ומ"מ לכתחילה אין כדאי להקל. ובכה"ח ס"ק כ"ט כתב, שכבר כתבנו לעיל בסימן י"ג ס"ק ז' דכל מקום שסותם השו"ע להקל ואח"כ מביא י"א לחומרא, דדעתו לפסוק כסתם, ולי"א חושש להם רק לכתחילה.

פי תקרה יורד וסותם כשאין ברוחב התקרה ד' טפחים

כתב השו"ע בסימן שס"א סעיף ב': בית שנפרץ כו' שאינה בקרן זווית אמרינן ביה פי תקרה יורד וסותם. והרמ"א כתב, ויש אומרים דבעינן גם כן ברוחב הקירו ארבעה טפחים. וכתב הביאור הלכה דמסתמת מרן נראה דסובר כד' רש"י דאפילו אין בקורה ארבעה אמרינן ביה פי תקרה יורד וסותם, וכ"כ בהדיא בב"י ש"כ מסתימת ד' הרמב"ם. והכי נקטינן, ע"כ. ועי' בכה"ח ס"ק כ"ט דמ"מ צריך רחבה טפח. אולם להלכה כתב במ"ב ס"ק ט"ו שכ' הרמ"א שצריך דוקא קורה רחבה ד' טפחים. ולכא"ל נראה דאנו אין לנו אלא דברי מרן דא"צ רחבה ד' טפחים. אלא שראיתי להכה"ח בס"ק ל' שכתב, דדעת האחרונים להחמיר כד' הרמ"א, ואף שבס"ק כ"ט כתב הכה"ח ד' הבי" דא"צ רחבה ד"ט. ואפשר שכונת הכה"ח לאחרוני אשכנז. אי נמי על צד החומרא הוא ולא מדינא.

קרפף יותר מבית סאתים שלא הוקף לדירה והוא מקורה

סימן שס"ב סעיף א': כל מחיצה שלא נעשית לדור בתוכה אלא לצניעות, או לשמור מה שיתנו בתוכה או לישב בה כדי לשמור השדות, היא מחיצה לטלטל מה שבתוכה, אבל אינה מחיצה לעשות מה שבתוכה מוקף לדירה אם היא יותר מבית סאתים. ועי' בביאור הלכה שנסתפק לענין מקורה אם נחשב כרמלית, והביא שהפמ"ג בס"י שני"ח נסתפק בזה. ועי' להכה"ח בס"ק ט"ז שהביא מהפמ"ג בסימן זה (באשל אברהם אות ג') שכתב דמשמע דאסור. וכ"כ בכה"ח לעיל בסימן שני"ח ס"ק ו', אך יעוי' שכתב דבקרפף אם הוא מכוסה בגג שרי לטלטל בכלו, וכמשי"כ בסימן שמו"ו ס"ק כ"ה. ומבואר מד' הכה"ח שמחלק בין "קרפף" שלא מוקף לדירה, לבין מקום אחר שלא הוקף לדירה. וצ"ב הטעם לחלק בכך. וכן צ"ב מהו קרפף ומהו מקום אחר. ואולי כונתו דכל שהמקום בעצמו מוכח שאינו עומד לדירה כמו גינה וכיו"ב גרע. [ועי' בב"י בסי' שס"א לענין קרפף ג' סאין וקירה סאה שה"ז מותר, שביאר שהוא מטעם דהקירו מפיקעו מתורת כרמלית, אך כל האחרונים חלקו ע"ד הבי"י].

תל גבוה חמשה והשלימו לעשרה ורחוק משפת התל שלשה טפחים

כתב השו"ע בסימן שס"ב סעיף ב': תל שגבוה חמשה והשלימו לעשרה, שעשה עליו מחיצה גבוה חמשה, חשובה מחיצה לטלטל ולכל דבר. ובביאור הלכה ד"ה שעשה עליו נסתפק אם הרחיק משפת התל שלשה טפחים אם ג"כ מצטרף. וכתב דמד' הגר"א בס"י שני"ח סעיף ב' בהגה נראה דמצטרף, ואפשר להתרומת הדשן שם סובר שאינו מצטרף. ועי' להכה"ח בס"ק כ' שכתב דאם הרחיק משפת התל ג' טפחים אינו מצטרף, וכמשי"כ סוף סימן תרל"ג. [וכונת הכה"ח להמבואר שם בה"ל סוכה דהחזק אינו מצטרף אלא בתוך ג"ט. ונראה דהכה"ח לשיטתו בסימן שמו"ה ס"ק פ"ט לענין בית שאין תוכו י', דאם המחיצות אינם גבוהות מבחוץ י' צריך שיהא החזק בתוך ג"ט, אבל להסוברים שם דלענין שבת מצטרף בכל גווני, עיי"ש בשעה"צ אות ס"ז בד' הר"ן, ה"ה כאן דמצטרף. ובכל אופן צע"ק מה שדימה הכה"ח להל' סוכה, שהרי כבר כתבו הראשונים בשבת דף ז' לחלק בזה בין בית שאין תוכו י' והחזק משלימו ל', לבין סוכה, דלענין שבת א"צ תוך ג"ט].

אם מעמיד בני אדם בתורת מחיצה לצורך עצמו

סימן שס"ב סעיף ז': יש מי שאומר שלא יעמיד אותם אדם שהוא רוצה להשתמש במחיצה זו, אלא יעמיד אותם אחר שלא לדעתו. וכתב במ"ב ס"ק מ"ג דהרשב"א חולק וסובר שגם הוא בעצמו מותר להעמיד אותם, וכתב באליה רבה שכן הוא משמעות שאר פוסקים, וכן עיקר. וכן הובא בכה"ח ס"ק ס"ד, והוסיף שכן נראה דעת הגר"ז שלא העתיק סברת היש מי שאומר בשו"ע שלו. ועי' ג"כ להכה"ח בס"ק ס"ב שכתב דסברת היש מי שאומר היא ד' הרמב"ם בפרק ט"ז מהל' שבת הלכה כ"ג, והביאו הב"י, וכתב דהטור שלא הזכיר זה משום דלא ס"ל הכי אלא כפירש"י יעו"ש, ועל כן כתב דין זה בשו"ע בשם יש מי שאומר.

צורת הפתח לפירצה ביותר מעשר ופרוץ מרובה על העמוד

כתב השו"ע בסימן שס"ב סעיף י' שלהרמב"ם אינו מועיל צורת הפתח לפירצה ביותר מעשר, אלא אם כן עומד מרובה על הפרוץ. וכתב במ"ב ס"ק נ"ט שנכון לחוש לד' הרמב"ם, שגם דעת הסמ"ג והסמ"ק הוא כן. ועי' בכה"ח ס"ק צ"א שצ"ל לדבריו בסימן י"ג ס"ק י"ז, וכונתו ז"ל ששם כתב דכל מקום שהשו"ע כותב סתם ויש להקל, דעתו להחמיר לכתחילה כהיש, וא"כ ה"ה כאן לכתחילה יש לחוש בצוה"פ יותר מעשר אם אין עומד מרובה על הפרוץ.

בירור הלכה

**הרה"ג מרדכי הרלינג שליט"א
ח"כ "תורת רפאל" - "אהבת שלום"**

בקושיית הראשונים היאך יצאו ישראל בשבת חוץ לתחום

באליהו רבה [או"ח סי' שצ"ז ס"א] הביא קושיית הרוקח [סי' קע"ח], דהנה איתא במכילתא ויעמדו מרחוק חוץ מ"ב מיל, מגיד שהיו ישראל נרתעים לאחוריהם י"ב מיל וחוזרין לפניהם י"ב מיל, הרי כ"ד מיל על כל דיבור ודיבור, נמצאו מהלכים באותו היום ר"מ מיל, באותה שעה אמר הקב"ה למלאכי השרת רדו וסיעו את אחיכם, שנאמר מלכי צבאות יודון יודון [בהליכה ובחזרה], ולא מלאכי השרת בלבד, אלא אף הקב"ה, שנאמר שמאלו תחת לראשי וימינו תחבקי, וכעין זה בשבת [דף פח:], וקשה דהלא בשבת ניתנה תורה [שבת פו:], והרי איתא בעירובין [דף יז:] שהיוצא חוץ לתחום לוקה משום אל יצא איש ממקומו, וצ"ע. ובפמ"ג [א"א סק"ח] הוסיף להקשות, דאף לדעת חכמים בסוטה [דף כז:] דאיסור יציאה חוץ לתחום אלפים אמה אינו אלא מדרבנן, מ"מ הלא איתא בירושלמי עירובין [פ"ג ה"ד] ד"ב"ב מיל לכו"ע אסור לצאת מן התורה, וכן דעת הר"מ [פכ"ז שבת ה"א] והחינוך [מצוה כ"ד], ומאחר שיצאו חוץ ל"ב

מיל הדרא הקושיא דהלא איסור יציאה חוץ לתחום זה איסור מדאורייתא, וא"כ היאך יצאו חוץ לתחום ביום השבת, וצ"ע. ובמרכבת המשנה על המכילתא [פ"ט פ"ג] תירץ דכיון שהיו מדדים ע"י המלאכים שפיר י"ל שהיה זה למעלה מעשרה, ואמרו בעירובין מג. דאין תחומין למעלה מעשרה, עכ"ד. ובבנין שלמה ח"א סי' י"ט כתב ליישב לדעת מ"ד בשבת פז: דלא נצטוו על השבת במרה, אלא אחר זמן כשנצטוו במאמר הכתוב אל יצא איש ממקומו, והיינו כשהוקם המשכן, וא"כ בשעת מתן תורה עדיין לא נצטוו על השבת, עכ"ד. עוד נראה ליישב, דכלפי מה שיצאו חוץ לתחום י"ל שהיו אנוסים עפ"י דיבורו של הקב"ה, וכל מה שהוקשה להראשונים הוא רק על מה שחזרו לה, דהלא היוצא חוץ לתחום אין לו אלא ד"א כדנתן בעירובין [דף מא:], ועל קושיא זו י"ל עפ"י"ד התו"י [ומא' דף סז. (סח.)] שחידש שהיוצא חוץ לתחום מותר לחזור לתחום שביתתו, וכל איסור החזרה אינו אלא מדרבנן, והובא במנח"ח [מצוה כ"ד סק"ז], וכתב שהוא דבר חדש.

ברש"י שבת שם [ד"ה י"ב] כתב וז"ל, י"ב מיל הוא מדת מחניהם, והיו הקרובים לדיבור חוזרין מפחד הקול עד קצה המחנה, הנה מבואר מדברי רש"י דכל ישראל נתרחקו עד קצה המחנה, וא"כ לפי"ז נמצא שלא יצאו ישראל חוץ לתחום, כי הלא היה מותר לכל ישראל לילך עד קצה המחנה, וכמבואר בעירובין [דף נה:]. ודעת הרוקח ובעלי התוס' נראה שנתרחקו י"ב מיל, וזהו שהוקשה להם דהלא הרחוקים יצאו מחוץ למחנה.

בישוב קושיית הראשונים דלא הלכו אלא י"ב מיל ולא יותר

וביסוד איסור היציאה חוץ לתחום שבת ובדין ח"ש באיסור תחומין
ולכאורה י"ל קושיית הרוקח, דהנה בלשון רש"י נראה שלא יצאו חוץ ל"ב מיל, אלא הלכו י"ב מיל, וא"כ מותר בכך, וכן הוא בר"מ [פכ"ז שבת ה"א] היוצא חוץ לתחום המדינה בשבת לוקה שנאמר אל יצא איש ממקומו ביום השביעי וכו', תחום זה הוא חוץ לשנים עשר מיל כנגד מחנה ישראל, וכ"ה



במנח"ח [מצוה כ"ד סק"ן], וכיון שלא חזרו אלא י"ב מיל איך בכך איסור, ויעוין בשו"ת בית שער (או"ח סי' קל"ט) בזה. [ובעיקר הדין אם י"ב מיל בדיוק שרי, י"ל דתליא בחקירת הדברי יחזקאל (סי' ז), יעו"ש, והנה בחוות יאיר (סי' ט"ו) הקשה היאך מותר לצאת פסיעה אחת בשבת, והרי נחשב זה כחצי שיעור מאלפים אמה לתחום שבת יעו"ש, ובחח"ס שבת [דף עד.] תי' דעד י"ב מיל הוי מקומו ואין כאן יציאה כלל, ולפ"ז בפשוטו י"ב מיל בדיוק מותר, אך להרמב"ן (דף מג. ד"ה וא"ת) י"ל ד"ב מיל בדיוק אסור, וכפי שיבואר לקמיה].

שו"ר במכילתא שיצאו ישראל מחוץ ל"ב מיל, דכתיב ויעמדו מרחוק, וביאור דברי המכילתא, דשיעור של י"ב מיל הוא שיעור של מקום, כדמצינו בסנהדרין [דף ה:]: דתלמיד אסור להורות הלכה בפני הרב במקום הרב, ושיעור מקום זה הוא י"ב מיל [ג' פרסאות], הרי מצינו ד"ב מיל הוא קובע שיעור מקום מסוים לעצמו דחשיב בפני רבו, וחוף לשיעור זה חשיב רחוק, ומדכתיב שעמדו מרחוק מקום ע"כ שיצאו חוץ ל"ב מיל.

והנה חקרו האחרונים בשיעור האמור ביציאה חוץ לתחום, האם יסודו מהלכות שיעורין, והנה באמת בכל פסיעה ופסיעה יש יציאה ממקומו, וההירה תורה לבל יצא כל כך עד כדי שיעור י"ב מיל, או דמקום שביניה הוא כל ה"ב מיל [או אלפיים אמה לר"מ], והאיסור הוא לצאת חוץ לתחום, ונמצא דפחות מאלפיים אמה אין חפצא דאיסורא, ואף לא ח"ש, כי אם הדיציאה מחוץ לתחום [י"ב מיל] הוא האיסור.

והביאו האחרונים למש"כ הרמב"ן בעירובין [דף מג.]. בגדר איסור יציאה חוץ לתחום [י"ב מיל], דאין האיסור לצאת חוץ למקום תחומי, כי אם שהאיסור הוא עצם ההליכה י"ב מיל [כשיעור ד' אמות באיסור העברה ברה"ר], ועפ"ז חידש הרמב"ן שהמהלך י"ב מיל לצורך פיקו"ג או לקידוש החודש, אינו עובר מה"ת אלא אם ילך עוד י"ב מיל כשיעור תחום שלם [ועי' אבי עזרי' פכ"ז שבת ה"א].

ובחיות יאיר [סי' ט"ו] הקשה היאך מותר לילך פסיעה אחת בשבת, והרי נחשב זה כחצי שיעור מאיסור הליכת אלפיים אמה לתחום שבת, ובחח"ס שבת [דף עד.] תירץ דעד י"ב מיל הוי מקומו ואין כאן יציאה כלל, אכן כל דברי החת"ס אינם מכוונים לדעת הרמב"ן דס"ל דעיקר האיסור הוא עצם ההליכה, ולדידיה לכאורה הדרא קושיא לדוכתה, למה לא יהא איסור לפסוע פסיעה אחת, דח"ש אסור מן התורה.

ובדברי יחזקאל סי' ז כתב ליישב ז"ל, אימת שייך הך דינא דחצי שיעור, היכא דהשיעור אינו מפורש בתורה, רק מהלכה, דאז אין השיעור חלק מעצמותו של האיסור, אלא שיעור לענין עונש הלאו בלבד, אבל במקום דהשיעור נלמד מקרא, נמצא דעצם השיעור הוא גוף החתיכת האיסור, ולא שייך למהלך בזה פחות מכשיעור [ועפ"ז תירץ קושית האור גדול ביומא פ"ח למה לא יאסר לרחוץ אצבע קטנה ביוה"כ מדין ח"ש].

אכן בתוס' שבעות כג: [ד"ה דמוק] מוכרח שלא כדבריו, שכתבו דאיסור חצי שיעור אינו מושבע ועומד עליו, כי אינו מפורש בתורה אלא איסור בעלמא הוא, הרי דהשיעור נאמר אף כלפי האיסור [ולא רק לענין מלקות], ואך דדין מחודש הוא לאסור חצי שיעור, וכבר הארכו בזה האחרונים, יעוין במל"מ פ"א חמץ ה"ו ובפ"ד שבעות ה"א אם עובר בלאו או באיסור בעלמא, והארכתי בפרשת לך לך [פ"ב פי"ג].

אשר למש"נ נראה, דאף אם נימא דאיסורא דתחומין הוא גוף ההליכה, מ"מ שיעור י"ב מיל [ואלפיים אמה] אינו שיעור במעשה המלאכה, אלא שיעור בהחפצא של המלאכה, דהאיסור הוא שלא לילך כשיעור מקום, וי"ב מיל [ואלפיים אמה] הוא שיעור מקום, ונמצא דפסיעה א' לא חזי לאיצטרופי לאיסור שלם, כי שיעור פסיעה אחת אינו מקום לעצמו, ורק ע"י צירוף של י"ב מיל [ואלפיים אמה] הרי הוא חולק שם מקום לעצמו.

בישוב קושית הראשונים דכיון שלא קנו שבייתה בביה"ש אין תחומין

והנראה ליישב קושית הרוקח, והנה בירושלמי עירובין [פ"ד ה"ה (כח:)] מספק"ל בדין גר שטבל ביום השבת אחר שהאיר המזרח [ובשיירי קרבן הכריח מזה דטבילת גרות בשבת מותרת להירושלמי, דלא כתלמודין ביבמות (דף מו:)], וספיקת הירושלמי הוא בזאת, והנה בשעת בין השמשות היה נכרי, ובהאיר המזרח נעשה ישראל, ומספק"ל האם קונה בשבת שבייתה במקום שהיה עומד בבין השמשות, ולא איפשטא.

וכתב בגליון הש"ס בירושלמי שם דמן הדין הוא שיקנה שבייתה במקום שטבל ונעשה ישראל, וכמבואר בתוס' ורישב"א עירובין [דף מה: ד"ה ליקנן] דכל שלא היה ראוי לקנות שבייתה בביה"ש קונה שבייתה ביום השבת, כגון שהיה למעלה מעשרה בבין השמשות שאין לו קנין שבייתה, דבמקום שיויר לתוך עשרה בשבת קנה שבייתה, עכ"ד [ויעוין באו"ח סי' ת"ו ובשעה"צ סק"ה אם יש קנין שבייתה מחודש בשבת].

והנה הרמב"ן עירובין [דף מג.] הביא דברי הירושלמי הנ"ל והוסיף בה דברים, והוא דאף דמי שלא קנה שבייתה בבין השמשות קונה שבייתה באמצע השבת, היינו דוקא אם היה ישראל בבין השמשות שקנה בע"ש וכות קנין שבייתה לכל מקום שיהא קונה שבייתה בשבת, אך זה הגר שטבל בשבת הרי בביה"ש נכרי היה, ולא היה לו שום זכות קנין שבייתה, וא"כ אינו קונה שבייתה באמצע השבת ומותר לו לילך לכל מקום שירצה.

הלא מעתה נראה דהואיל וישראל קיבלו את התורה ביום השבת בשחרית כמבואר בשבת [דף פז.], א"כ נמצא דבבין השמשות של אותה שבת לא קנו שבייתה, כי עדיין לא ניתן להם כל עיקר דין השבייתה, וממילא דאף בשבת לא קנו, והרי זה ממש כדון גר שנתגייר ביום השבת, וא"כ לדעת הרמב"ן מותר להם לילך לכל רוח ואין להם איסור תחומין [ויל"ד כן אף לדעת התוס' הנ"ל דאם לא קנה שבייתה בביה"ש קונה בשבת].

אכן הנה כל מה שכתבתי ליישב [דכיון שלא קנו שבייתה בבין השמשות לא קנו שבייתה כלל], זה תלוי בפלוגתת רבא ור' אחא בר יעקב שנחלקו בשבת [דף פז:]: האם נצטוו במרה על איסור תחומין, וכל דברינו לא יכינו אלא לדעת רבא דלא נצטוו על התחומין אלא בסניני, אך לדעת רבא"י שכבר נצטוו במרה על התחומין א"כ כבר קנו שבייתה בביה"ש, ושוב תיקשי קושית הרוקח והתוס' היאך הותר להם לישראל לצאת חוץ לתחום, אשר נראה בישוב קושית הרוקח, והנה בחידושי הרמב"ן עירובין [דף

מג.] חידש, דעיקר איסור תחומין מדאורייתא הוא רק במהלך ברגליו י"ב מיל, ועפ"ז כתב דאין איסור תחומין דאורייתא בספינה הואיל ואין מהלך ברגליו, עוד כתב עפ"ז דאם הלך בהיתר י"ב מיל [כגון לפיקוח נפש] מותר מה"ת להמשיך, אף שאינו בתחום שבייתתו, דמ"מ הרי לא הלך י"ב מיל באיסור, וכל עיקר האיסור הוא להלך באיסור י"ב מיל.

הלא לדברי הרמב"ן מיושבת היטב קושית הרוקח ובעלי התוס' [שו"ר כן באמרי בינה שבת סי' ל"ד], והנה ברור דמה שחזרו לאחוריהן י"ב מיל ומה שחזרו ע"י סיוע המלאכים, לא היה כדרך הליכה ברגל, שהרי מבואר בשבת [דף פח:]: דכל דיבור ודיבור חזרו לאחוריהן י"ב מיל, והלא מהלך אדם ביום הוא י' פרסאות [מ' מיל], באופן דע"כ היה הכל על דרך נס, וא"כ לדברי הרמב"ן אין כאן איסור תחומין מדאורייתא.

והנראה לפלפל בהג"ב ישובים [לקו הרוקח], עפ"ז מש"נ בפרשת בשלח [פט"ו פכ"ה] ביסוד איסור תחומין, שיש לחקור האם העובר באיסור תחומין הוי זה חילול שבת, דגדר איסור תחומין הוא כגדר איסור מלאכה שעשייתה הויא חילול שבת, או דאין זה חפצא של חילול שבת, אלא הווא איסור מסוים בשבת [וכמו שלדעת הר"מ אסור בשבת לדון דיני נפשות מן התורה, אף שודאי אין בזה חילול שבת, אלא הוא מאיסורי שבת].

בפמ"ג [פתיחה להלכות שבת ד"ה גמ תחומין] חקר אם היוצא חוץ לתחום נעשה מומר לכל התורה [והובא במנח"ח מצוה כ"ד סק"ד], ומדבריו נראה דהספק הוא משום שאין בו מיתה, אכן נראה דאף אם נימא דגם כל חילול שבת נעשה מומר, היינו דוקא מה דהוה חילול שבת, ומעתה אם איסור תחומין איסור מסוים הוא בשבת אינו נעשה מומר בכך, אכן אם איסור תחומין מחמת לתא דשם מלאכה נעשה מומר.

ונפ"מ גם במה שדנו הראשונים אם דין תחומין מה"ת אמור גם לענין כלים, דאם דין מסוים הוא לשבות במקומו י"ל שנוהג אף בכלים מה"ת, אך אם ההליכה חוץ לאלפיים אמה [או י"ב מיל] חשיבא מלאכה [ולדעת הרמב"ן אין העקירה מתחומו מלאכה אלא גוף ההליכה דאלפיים אמה וי"ב מיל], אין זה שייך בכלים, ועי' מנח"ח מצוה כ"ד סק"ח ובאבי עזרי' פכ"ז שבת ה"א.

והארכתי שם דאף שהשבת ניתנה במרה, מ"מ רק החפצא של השבת ניתנה שם, והיינו איסורי מלאכה שהמה עיקרה של קדושת השבת, שהעושה מלאכה הרי הוא מחלל את השבת, אך שאר איסורי שבת לא ניתנו במרה אלא בסנין [דהלא המקור דהשבת ניתנה במרה לילך בשבת פז: וסנהדרין נו: ממה דכתיב בפרשת ואתחנן שמור את השבת לקדשו כאשר צוך, כאשר צוך במרה, והתם שמור כתיב היינו ממלאכות].

הלא מעתה נראה בבואר פלוגתת רבא ורבא"י בשבת פז: האם איסור תחומין ניתנו במרה, דיסוד פלוגתתם בגדר איסור תחומין, דלמ"ד דנצטוו במרה על התחומין, א"כ תחומין מגדר איסור מלאכה נינהו, ואם הוויא גדר מלאכה הרי שבוז מכוונים דברי הרמב"ן הנ"ל דכל האיסור אינו אלא במהלך ברגליו, ומאחר שישראל לא הלכו ברגליהם י"ב מיל ממילא אין כאן שום איסור, וכמש"נ מדברי האמרי בינה.

ואם נימא דאיסור תחומין לא שייכא לגדר מלאכה, ודין נוסף הוא שיהא אדם שובת במקומו, הרי לפ"ז מיושבת קושית הרוקח כמש"נ למעלה, דאם אינו גדר מלאכה א"כ לא נצטוו במרה על כך, דכל מה דס"ל לחד מ"ד דנצטוו במרה הוא משום דס"ל דהווא מגדר מלאכה, דבמרה הוזהרו רק ממה שהווא חילולה של שבת, והיינו כל מה שהווא מלאכה, וא"כ ממ"נ מיושבת קושית הרוקח מכל צד, וכמו שנתבאר.

ויש להוסיף, דאם נימא דאיסור תחומין שייך לאיסור מלאכה, א"כ כל שאין לו שום צורך בעקירת המקום הו"ל מלאכה שאינה צריכה לגופה שהיא מותרת מדאורייתא לדינא, והווא מחודש מאד. ויעוין מש"נ לעיל בדברי החת"ס שהקשה כלפי מה שעקר הקב"ה הר כגיגית וכפה על ישראל, והרי מלאכה היא, ותירץ דהוה מלאכה שאינה צריכה לגופה, ונתבאר שם דהוה קלקול ולכו"ע פטור, אך כאן אינו קלקול.

דברי הראשונים בישוב קושייתם שלהענינים היה דין מחיצה

בעלי התוס' כתבו ליישב קושייתו הנ"ל [היאך הותר לישראל לצאת בשבת חוץ לתחום], שהענינים היו מקיפים את כל ישראל כמחיצות, ונמצא דכל מה שהיה בתוך הענינים הוי כמו חצר אחת, שאין בכך איסור יציאה חוץ לתחום, עכ"ד. וכן הביא באלהו רבה או"ח סי' שצ"ז ס"א בשם הרוקח כנ"ל, דכיון שהיו בתוך הענינים הווי כבתוך המחיצות, וכיון שעמדו דאף המחיצות הרי זה כאילו לא יצאו חוץ לתחום, עכ"ד.

ועיינותי ברוקח שהוסיף בזה, וכפי הנראה בדבריו שתיירץ דלעולם יצאו ישראל חוץ לתחום בשבת, אך הרי יציאה זו לאנסם היה, אלא דעדיין יקשה היאך הותר לילך עוד מאחר שכבר יצאו חוץ לתחום, ובוזה תירץ והנה תנן בעירובין [דף מא:]: דמי שהוציאוהו נכרים חוץ לתחום והכניסוהו לעיר אחרת, הו"ל כל העיר לדידיה כד' אמות, ופרש"י [ד"ה הוליוכוהו] דהיינו בשיש לעיר מחיצות [ועתוס' (דף מז: ד"ה דכולה) דהשוות בעיר אף בלא מחיצות הוויא כד"א, והוציאוהו חוץ לתחום שאני], וכ"ה בשו"ע [או"ח סי' ת"ה ס"ו], ומעתה אף שיצאו ישראל חוץ לתחום לאנסם, מ"מ הרי הם שובתים באויר מחיצות הענינים, ומותרים להלך בו.

ובאמרי בינה שבת [סי' ל"ד] הקשה על דברי הרוקח, והנה איתא בעירובין [דף נה:]: דכל עיר נידון לא' אמות ומותר להלך את כולה, ויושבי צריפין מונין מפתח בתיהן, דאינו נידון כעיר אחת משום דלא קביעי, ופר"ך מדגלי מדבר דחשיב כעיר אחת לענין תחומין [שהרי כשהיו נפנים היו צריכים לצאת מחוץ למחנה, ולא היה נחשב זה כציצאה חוץ לתחום], ומשני כיון דכתיב בהו על פי ה' יחנו ועל פי ה' יסעו כמאן דקביעי להו דמי, הרי מוכח עכ"פ דהענינים לא חשיבי כמחיצה, דאם חשיבי כמחיצה א"כ ודאי דכל המחנה נידון כעיר אחת, ותירץ ד"ל דכוונת הש"ס שחנו ונסעו על פי ה' היינו הענינים, ומה"ס הוא דבאמת נחשב כעיר אחת.

ענני הכבוד לענין דינא דאתו רבים ומבטלי מחיצות

ובחידושו של הרשב"א בדין פלטיא המוקפת מחיצות

בפמ"ג שם תמה על דברי הרוקח [שכתב דענני הכבוד חשיבי כמחיצה], והלא עיקר דין רשות הרבים ושיעורו נלמד בשבת [דף צח.] מדרך דגלי

מדבר, ובשבת [דף צו:]: יליף איסור הוצאה מרה"י לרה"ר ממה דכתיב אל יצא איש ממקומו, ומאחר שכתבו הרוקח ובעלי התוס' דענני הכבוד חשיבי כמחיצות, א"כ מה"ס גם לא יחשב רשות הרבים, כי כל רשות הרבים המוקף מחיצות רשות היחיד הוא ולא רשות הרבים, והניח בצ"ע.

ובדורש לציון [רשות י"ג] האריך האם היה לענני הכבוד דין מחיצות, והקשה למה דרך דגלי מדבר נידון כרשות הרבים, והלא מוקפים היו במחיצות ענני הכבוד, וכתב דאתו רבים ומבטלי מחיצתא, והנה כתבו בתוס' עירובין [דף כב: ד"ה דילמא] דבמחיצה העשויה בידי שמים אתו רבים ומבטלי מחיצה, ולכן אף דענני הכבוד נידונים כמחיצה, מ"מ מאחר שעשויים בידי שמים, הדר דינא דאתו רבים ומבטלי מחיצה, יעו"ש.

והנראה בזה בבואר דברי הרוקח, והנה לדעת הדורש לציון כל הריעותא שיש במחיצת העננים הוא רק משום דרבים בוקעים אל תוך המחיצות, ואתו רבים ומבטלי מחיצות, וא"כ כ"ז ניחא רק לענין קביעת דין הרשות, דאין לזה דין רשות מה"ט דהמחיצות בטלות לענין זה, אך לענין תחומין כתב החזו"ן דאין ריעותא בבקיעת הרבים במחיצות, וא"כ ניחא מאד דברי הרוקח דלענין תחומין הו"ל כמחיצות.

אכן דברי הדורש לציון צ"ע, דבתורא"ש בעירובין ובאשכול עירובין [סי' ס"ה] כתבו דרק בהיקף גדול ובמחיצות העשויות ביד"ש לא אתו רבים ומבטלי מחיצתא, וכ"כ בחזו"א [או"ח סי' ק"ז סק"א], ושיעורו מבואר במהרש"ם [ח"ד סי' א'] דהיינו מרובע של ט"ז מיל [ע"י בכורות נד:]: וכ"ה באגרו"מ [או"ח סי' קל"ט ענף ו'], ועי' נשמת אדם שבת [כלל מ"ט], וא"כ במחנה ישראל שהיה י"ב מיל לא אתו רבים ומבטלי מחיצתא, וצ"ע.

עוד תמוה לי, דיסוד החילוק בין מחיצות העשויות בידי אדם לעשויות בידי שמים, אין זה משום דמעשה אדם שאני, אלא דעיקר דין מחיצה חייל במה שהמקום חופי כרשות בני"ע, ולכן מחיצת היקף גדול העשויה בידי שמים ל"ה מחיצה לפי שלא נעשתה לחפוף, אשר לפ"ז ברור דענני הכבוד חשיבי כעשויי בידי אדם, כיון שכל עיקרם לא באו אלא להקיף רשות כל ישראל לעצמה, שו"ר סברא זו בחח"ס שבת ו. [ד"ה מתקף].

[והפמ"ג סוף סי' שמ"ה כתב ביישוב דעת הר"מ בפ"ד שבת ה"א שכי שמדבר חשיב כרשות הרבים, אשר תמהו עליו האחרונים מסוגיא ערוכה בשבת ו:], וכתב בכס"מ דדעת הר"מ דכשהיו ישראל במדבר היה לזה באמת דין כרמלית, ואחר שעברו ישראל חשיבי רה"ר יעו"ש, וביאר הפמ"ג שם עפ"י המבואר בתוס' חולין פח. [ד"ה אלא] שכשהיו ישראל במדבר היה הקרקע צממית, וא"כ דינו כבקעה שאינו נחשב כרשות הרבים].

ולכאורה י"ל קושית הפמ"ג עפ"י הרשב"א בעבוה"ק [ש"ג פ"א], דמה דמבואר בתלמודא דאם העמיד דלתות ועלן הוויא רשות היחיד, זהו דוקא במבואות המפולשין וסרטיא שהוא דרך לרבים [דע"י העמדת הדלתות אין די הכל שוה בו], א"כ בפלטיא גדולה שהוא מקום קיבוץ אנשים בשוק, אף שדלתותיה ננעלות הוויא רשות הרבים, שהרי כולם בתוך המחיצות ויד הכל שוה בו [וערמב"ן עירובין (דף נוט.) ומאירי שבת (דף ו.)].

ובחכם צבי [ח"א סי' ל"ז] הביא דברי הרשב"א, וכתב על זה שהוא חידוש גדול, לא נמצא בשום פוסק זולתו לא קדמון ולא אחרון, וכתב ע"ז שכנראה זו היא דברי הרב רבינו אפרים שהביא בעל המאור [עירובין ו:], ובאמת דעה נכונה היא, והכי דייק לישנא דגמרא דבמבואות נקט מפולשין ולא בפלטיא, ובסוף דבריו תמה ביחוד על השמטת הבי"ש, שדרכו להביא כל הדעות, ודברי הרשב"א ז"ל חביבין עליו עד לאחת, יעו"ש.

אשר לפ"ז ניחא קושית הפמ"ג [היאך למדו עיקר דין רשות הרבים מדגלי מדבר], שהרי כל ישראל היו בתוך המחיצות, והרי זה כפלטיא גדולה בתוך המחיצות, ואף אם נימא דדין דגלי מדבר כדין סרטיא שהוא מקום הילוך מעיר לעיר, ולא כפלטיא, מ"מ כיון שכל ישראל היו הולכים שם בתוך המחיצות אין הענינים מונעים דרך הרבים, באופן דבזה נראה דלפי דעת הרשב"א אף בפלטיא יש לזה דין רשות הרבים, אף שמוקף מחיצות.

אכן בשו"ת מהרש"ם ח"א סי' קס"ב הביא שבשאלת יעב"ץ ח"א סימן ז' תמה על שיטת הרשב"א מסוגיא דעירובין כב: דמחיצות גמורות משו רה"י אף כפלטיא גדולה, גם הקשה על אביו [החכם צבי] שמצאה סברא זו חן בעיניו, גם בספר בית אפרים הוכיח שדעת התוס' דלא כהרשב"א, וכבר נחלקו בזה באו"ז הלכות ערב שבת סי' ה' ו' רבינו יואל ורבינו אפרים, ובתרומת הדשן סי' ע"ג הובא שיטת דבכה"ג הוי כרמלית, וצ"ע.

ובבית אפרים [סי' כ"ו] העלה דאף לשי' הרשב"א דפלטיא גדולה לא מהני מחיצות העיר, היינו דוקא שהדלתות פתוחות, ואך שהרשב"א חידש דאף שאמרו בעירובין ו: דאם דלתות העיר ננעלות הווי רה"י אף ביום, מ"מ כפלטיא הווי רה"ר, והיינו ביום, אבל בלילה שהדלתות נעולות ודאי הווי רה"י, וא"כ ליתא לכל מש"נ ליישב הא דבתוך מחיצות הענינים חשיבי רה"ר, אלא שהאחרונים נקטו בדברי הרשב"א שלא כדבריו.

גם יש לדחות ישוב זה, והנה בשו"ת אגרות משה או"ח ח"א סי' קל"ח [ד"ה והנה] הקשה דלדברי הרשב"א כל ביה"כ וכן העוזה שבמקדש להווי כרה"ר [ואף להראשונים דלא חשיבי רה"ר א"כ ס' ריבוא עוברים שם, הרי בבאיהו"ל סי' שמ"ה ס"ו [ד"ה שאין] כתב דכל שמסור לס' ריבוא הווי רה"ר אף שאין עוברים שם], ותירץ דבבית הכנסת דקיבוץ האנשים למקום זה מחמת מחיצות בית הכנסת ודאי הווי רה"י.

מעתה תיקשי שוב קושית הרוקח, כי מש"נ ליישב עפ"י הרשב"א אינו, שהרי כל ישראל חנו ונסעו על פי ה' בתוך ענני הכבוד, ונקבצו בדוקא אל תוך הענינים להיות מקומם שם, ובוזה אף לדעת הרשב"א חשיב רשות היחיד, ושוב מבואר כהירושלמי והריטב"א שבת צח. שלא היה לענינים דין מחיצה [זולת אם נימא כדברי החתם סופר בסוגיא דשבת שם, דס"ל דדין רה"ר נלמד מהמקום שחוף לענינים, והוא מחודש מאד], וצ"ע.

אם ענני הכבוד חשיבי כמחיצה שאינה עומדת ברוח

ובאבני נזר או"ח סי' רע"ח סק"ב הקשה על הרוקח, והנה מפורש בשבת ה. דהמעביר ד' אמות ברשות הרבים מקורה פטור לפי שאינו דומה לדגלי מדבר, ותמוה דהרי כל רה"ר של מחנה ישראל היה מקורה בענני הכבוד, וע"כ דהענינים לא חשיבי כמחיצה קירוי, ומשום דאין לזה שם מחיצה כפי שיבואר, וא"כ ה"נ דכוונתה לא חשיב כמחיצה לענין דין תחומין, ודברי הרוקח דענני הכבוד חשיבי כמחיצה צ"ע.



ומצאתי מפורש בחי' הריטב"א בשבת [דף צח.]. וז"ל, המעביר ד' אמות ברה"ר מקורה פטור לפי שאינו דומה לדגלי מדבר, פירוש דעניי כבוד לא חשוב קירוי, עכ"ד. ובאמת שנחלקו בזה בירושלמי עירובין [פ"ט ה"ה], דדעת רב הונא דהמעביר ד"א ברה"ר מקורה פטור, והקשה שם רשב"כ שהרי מחנה ישראל היה מקורה בעניי הכבוד, ומסקי דס"ל דלא חשיב קירוי, הא מיהא לשיטת תלמודין ודאי חשיב כרשות הרבים וכנ"ל.

ובטעם הדבר [דעניי הכבוד לא חשיב לא מחיצה ולא תקרה] כתב באבני"ו על פי הא דאיתא ביבמות [דף עב.], דכשהיו ישראל במדבר לא נשבה להם רוח צפונית, שלא יתפזרו עניי הכבוד, וא"כ נמצא שמחיצת העננים אינה עומדת ברוח מצויה, ואיתא בסוכה כד: דכל מחיצה שאינה עומדת ברוח מצויה אינו מחיצה, באופן דע"כ צ"ל דעניי הכבוד לא חשיב מחיצה, ולכן דרך דגלי מדבר נחשב כרשות הרבים ולא כרשות היחיד.

[ובמרכבת המשנה פרשת בשלח עה"כ וה' הולך לפניהם יומם, הביא קושיית הצדה לדרך בפר' בהעלותך, דהנה ברש"י פרשת נשא מבואר שהנשיאים הביאו חטאת על טומאת קבר התהום, והקשה בצדה לדרך שהרי הענן היה מפסיק בין רגליהם לתהום, וא"כ לא נטמאו, ותיירץ במרכבת המשנה שהרי כשנפנו יצאו מן העננים, עוד תירץ דכיון שלא עמדו העננים ברוח לא חשיב מחיצה, והוכיח לזה גם מסוגיא דעירובין נה: כנ"ל].

והנה באמת יש לעיין בדבריו, דכיון שלעולם לא נשבה להם רוח צפונית א"כ נמצא שעניי הכבוד עומדים לעולם ברוח המצויה שם, אכן יעוין במ"א סי' תר"ל סקט"ז דאם עשה מחיצה מסדינים בתוך הבית, באופן שבלא מחיצות הבית לא היתה עומדת ברוח מצויה אין זו מחיצה, כי צריך שתהא ראויה לעמוד ברוח מצויה, ובבאר היטב שם סק"י הביא בשם הלכות קטנות ח"ב סי' נ' דחשיב מחיצה, וכן צידד החזו"א סי' נ"ב סק"ד.

ועיניו בחי' מרן ר"י הלוי הלכות סוכה בהא דאיתא בסוכה כג. דהעושה סוכה בספינה בגוונא שאינה יכולה לעמוד ברוח מצויה דים, אבל יכולה לעמוד ברוח מצויה דיבשה, דהסוכה כשרה, דמדברי הר"מ בפ"ד סוכה ה"ה מבואר דשיעור הוא מהלכות המחיצה שתהא ראויה לעמוד ברוח מצויה דיבשה, ואף כשאינה עומדת ברוח מצויה שבים לא איכפת לו, כי בהחפצא אית בה שיעורא דמחיצה שעומדת ברוח מצויה דיבשה.

וא"כ לפי דברי המ"א [וכן נקבע להלכה במ"ב סקמ"ח] דהוא דין בעצמותה של המחיצה שתהא ראויה לעמוד ברוח מצויה, ומחיצות הבית לא סגי לאשוויי הסדינים כמחיצה, א"כ בנידון דידן נראה דאף שהקב"ה לא השיב שם רוח צפונית, מ"מ זהו דבר חיזוני שאינו בגופן של מחיצות, ונמצא דגוף המחיצות עצמן אין ראויין לעמוד ברוח מצויה, וכ"ז לכאורה דלא כדברי הרוקח ובעלי התוס' שלשיטתם היה להעניי דין מחיצה.

[ויש ליישב עפ"י החת"ס או"ח סי' ר"ח (ד"ה וראיתי) דודאי ענני הכבוד היו יכולים לעמוד ברוח מצויה, ואדרבה מחמת צפיפות העננים אין רוח צפונית יכולה לנשב בפנים, ואך שבתחילה היה נס והרוח הצפונית חדרה דרך ענני הכבוד, ואחר מעשה העגל היו נוזפין ופסק הנס, ונמצא דאין כוונת הש"ס דהעננים אין עומדים ברוח, אלא שאם יחדור הרוח דרך העננים יתפזרו העננים, וא"כ ניחא מה דהעננים חשיבי כמחיצה].

ואשר בזה נראה בבאר שישת הר"מ [פכ"ד שבת ה"א] דמדבר דינו כרשות הרבים, וכתב הכס"מ לדבריו צ"ל דיפרש תירוץ הש"ס בשבת [דף ו:]. דכשהיו ישראל במדבר היה להמדבר דין כרמלית [היפוך הגמור מפרש"י בשבת ד"ה בזמן], ובבאר שישת הר"מ כתב במרכבת המשנה דכיון שהיו מוקפים בענני כבוד שהיה להם תורת מחיצה לא חשיב כרה"ר, עכ"ד, וצ"ל כדברי החת"ס דלא חשיב מחיצה שאינה עומדת ברוח.

המנהג ועמו

בעניין צורת הפתח לעירוב אם חייב במוזזה

כתב בחזו"א סי' קי"א ס"ק ה' שחייב, והטעם שלא עושים זאת הוא או בגלל שותפות נכרי או בגלל שלא משתמר, וז"ל: מה שנראה מסברת ההלכה הוא שאין ראשי הכתלים נחשבים למוזזות להכשר צו"ה, אלא בעיני שתהא המוזזה סותמת מקצת הפתח, וכמש"כ המ"א סי' שס"ג ס"ק כ"ח להוכיח מהא דאין קורה על מבי עושה צו"ה [ומה שנראה מדברי הרא"ש ה' מוזזה סי' י"ד, והטור יו"ד סי' רפ"ו, דראשי הכתלים חשיבי מוזזות, כתוב בחזו"א מנחות סי' מ], וכן קנה עליון צריך להיות בולט למטה מכל שטח התקרה, אבל תקרה עצמה אינה נחשבת לקנה עליון בצו"ה, וכמש"כ המ"א סי' תר"ל ס"ק ב' מהיר"ו.

ואמנם אם הצו"ה צורתה שלימה, שהמוזזות סותמות מקצת הפתח, וכן קנה העליון סותם מקצת אור הפתח, חשיב צו"ה אע"ג דלא נעשה לשם צו"ה, וכמש"כ הגר"א סי' תר"ל ס"ב, להוכיח מהא דאמרו עירובין י"א א' בפתחי שימאי, ומשמע דאיירי בסתר הכותל [עוד לישני בלא עשאו לפצימין], והלא הכותל לא נעשה לשם פצימין, ולמה לי למימר דלית ליה שקפי או דלית ליה תקרה, ואפי' אית ליה שקפי ותקרה אין כאן צו"ה כיון דלא נעשה לשם פצימין, אלא ודאי א"צ שיעשה לשם פצימין [וכדאמר ט"ו א' במחיצות כו"ע ל"פ כו"].

והא דאמר מנחות ל"ג ב' דפצימי דעשו לחיזוק תקרה לא חשיבי פצימין, היינו דלא ניחא לי' כלל בסתימת הכולל, אלא העמודים משתמשים לחיזוק תקרה, אבל זה שניחא לי' בסתימתו, ממילא הפרוץ שם פתח עליו, ומקצת הסתום שבצדי הפרצה נחשבין לפצימי הפתח, ונראה לפ"ז דאם האכסדרה פתוחה לרה"ר או לכרמלית, והוא רוצה בצו"ה כדי שיוכל להוציא בשבת מבית לאכסדרה, הרי עכשיו משמשין הפצימין לפצימי הפתח, חייב במוזזה, ולא מבעי כשחשב עליהן בשעת עשייתן דודאי חשיב פתח, אלא אפי' האכסדרה היתה פתוחה לחצר בשעת עשייתה, ועכשיו נפרצו מחיצות החצר, וניחא לי' עכשיו בצו"ה בשביל שיוכל להוציא מבית לאכסדרה בשבת, נמי חזרו הפצימין להיות פצימי פתח ונתחייב במוזזה.

והגר"א פ"י הא דאמר בירו' זה נעשה לכך זה לא נעשה לכך, בפשוטו שלא נתכוין בשעת עשי' שיהא הסכך לקנה עליון לצו"ה, ופי' דגמי דידן פליגא, ותימא דא"כ אם נתכוין שיהא הסכך לצו"ה שפיר דמי, ומאי פסיק לי' בירו' דסוף הסכך אינו מציל, הלא בחשב עליו מציל, והו"ל לחלק בין חשב עליו ללא חשב עליו, ועוד הדין נותן דסתמא הוי כחשב עליו כיון דצריך צו"ה והסכך מציל, למה יצטרך למחשב עליו, ועוד דאמר דפיאה מצלת, ומשמע דאילו עולה לקנה מכאן, דאל"כ ליפלו באילן דעולה לקנה עליון ואינו עולה למוזזה, ולולא דברי הגר"א יש לפרש דזה נעשה לכך היינו שמשמש לצו"ה ומציאותו משמש צורת פתח, אבל סוף סכך לא נעשה לכך, ר"ל אין צורת הפתח עליו אלא המשך תקרה עליו, ואף אם יחשוב בלבד להיות לקנה עליון לאו כלום הוא, וכמש"כ לעיל.

מן האמור נלמד דעמודי התלגרף והחוט שעל גביהן, אפשר לסמוך עליהן משום צו"ה, אע"ג דלא נעשו לכך וגם עכשיו אין עיקר תשמישן לכך, מ"מ כיון דאיכא דיריין דניחא להו לשמש בהן צו"ה להיתר טלטול שפיר חשיב פתח, ואע"ג דאין כאן מחשבת בעלים רק מחשבת אחרים, מ"מ כיון דע"כ הן נעשין מחיצה לאחרים שפיר חשיב צו"ה, וחייבין במוזזה, ואין קובעין מוזזה משום שאין המוזזה משתמרת, ולפעמים יש כאן שותפות נכרי.

ועיין בשו"ת מנחת יצחק ח"ו סי' י"ב שהביא דעת המקור חיים לפטור, ולמסקנתו כשמשתמר חייב, וז"ל: וע"ד הפירצה של כמה עשרות מטרים, ויש שם צו"ה פ' לענין מוזזה. הנה לפתור שאלה זו, ראוי להתחקות על עיקרם של צו"ה קנה מצד זה וקנה מצד זה וקנה על גביהם הנהוג להתיר הטלטול, אמאי לא קובעים בהם מוזזות, דהא שערי עיריות ג"כ

חייבים במוזזה, והנה ראיתי בספר דעת קדושים (ה' מוזזה סי' רפ"ז סעי' א' אות ד') דדן שם לענין צו"ה פ' שהמוזזות והמשקוף דקים כחוט לענין חיוב מוזזה, וכתב שם בזה"ל: י"ל שצוה"פ דק שאין בו כדי להעמיד דלת של קש ספק כמ"ד בלי דלת פטור, וספק שבצוה"פ דק כזה אינו כפתח גם לענין מוזזה, כמפורש כן לגבי טלטול בשבת דצ"ל כן [בצוה"פ שחוק כדי לסבול דלת קש], כן י"ל אף שאינו זוכר מי שפסק כן במוזזה ילמד סתום מן המפורש וכו', עכ"ל. הרי גם למה שלמד סתום מן המפורש, עכ"פ היכא שחוקים לקבל דלת כל שהוא מחויב במוזזה, והרי צוה"פ שעושין לטלטול בשבת, צריכים להיות הקנים שבצדדים חזקים לקבל דלת כל שהוא אפילו של קש וכו', כמפורש בש"ע (סי' שס"ג סעי' י"א), אשר כוון לזה בדע"ק שם כנ"ל, ואמאי לא עושין מוזזות.

אמנם ראיתי בספר מקור חיים (תיקון עירובין באמצע ד"ה עוד נראה דמותר) וז"ל: ועוד נראה בחוש שיש חילוק בין עירוב למוזזה, דבעירוב כשר כשיש צוה"פ בקנים וקונדרסין, ואף כשיש בקנים חתיכות מזמורה זה נכנס זה יוצא, ובמוזזה אין צוה"פ מחייב במוזזה, "ואלת"ה אמאי לא עבדינן מוזזה בכל מקום שעושין צוה"פ משום עירוב, דהא שערי עיריות ג"כ חייבים במוזזה", אלא ודאי דזהו ההפרש שבין עירוב למוזזה, דבמוזזה בעינן פתח ממש, ובעירוב כשר אף צוה"פ, משו"ה פתחי שמאי וצוה"פ אינו חייב במוזזה, משא"כ בעירוב דסגי בצוה"פ וכו', וכ"כ הריטב"א וכו' וז"ל וא"ת בקנה מכאן ומכאן היכא איכא שקפי דהיינו מוזזות וכו', עכ"ל. אלמא דצוה"פ כשר בלא שקפי, ובפתחי שמאי דפסלינן [בעירובין י"א], נראה דוקא בכתלים וכו' הואיל וארכה ד"א אינו נידון משום לחי ובעינן פתח ממש, ובפתחי שמאי לאו פתח איכא דלאו שמה פתח, ולאו צוה"פ איכא כיון דלא לחי הוא וכו', אבל כשיש שם לחי על הצדדים נידון משום צוה"פ וכשר, עכ"ל.

העולה מדבריו דהיכא דאין רק קנה מכאן ומכאן וקנה ע"ג, אינו מחויב במוזזה, והיכא דאנו דנין משום פתח צריך להיות כדינו דפתח המבואר בש"ע לענין חיוב מוזזה, אבל קשה ע"ז מדברי הפוסקים שהביאו להלכה מדברי הס' יד הקטנה, דהאומר דכשאין המוזזות עבים טפח פטור טלטול הוא, דבגמ' ופוסקים מוכח דחייב גם באין בהם עובי טפח עיי"ש, וגדולה מזו ס"ל בדע"ק כנ"ל כמ"ש במקדש מעט שם (סי' רפ"ז סק"ב) עיי"ש, ולפי דברי המקור חיים גם בקנים עבים טפח פטור ממוזזה כנ"ל, וא"כ למעשה קשה לסמוך על דברי המק"ח הנ"ל, וראיתי בחזו"א (ה' מוזזה סי' קע"ב אות ג') שכתב גם עמודי התלגרף והחוט שעל גביהן שפיר חשוב צוה"פ להתיר הטלטול בשבת, וחייבין במוזזה, ואין קובעין מוזזה משום שאין המוזזה משתמרת, ולפעמים יש כאן שותפות נכרי, עיי"ש, וא"כ בנידונו ישוּב חרדים והמוזזה משתמרת, שפיר חייב שם במוזזה. והנני בזה ידידו דושת"ו וחותם בכל חותמי ברכות.

ועיין בשו"ת שבט הלוי ח"ז יו"ד סי' ק"ע שדעתו שפטור, וז"ל: יקררת קבלתי, ואשר שאל אותי למעשה בענין צורת הפתח להיתר טלטול אם חייב במוזזה, היות כי מרן הגאון החזון איש כ' ביו"ד סי' קע"ב אות ג' דאפילו צוה"פ דלא נעשה לשם כך דחשיב שפיר צוה"פ וחייב במוזזה, ואין קובעין מוזזה משום שאין המוזזה משתמרת, ולפעמים יש כאן שותפות נכרי, ע"כ, ולפ"ז שאל דלמה אין קובעין מוזזות בעירנו ובשכונות חרדיות יצחק חשש שאין משתמרת ואין שותפות גוי, והעיר ממש"כ בס' שו"ת מנחת יצחק ח"ו סי' י"ב דחשש לדברי החזון איש למעשה.

ובתשובות הדבר אומר בעניי דודאי אין המנהג כן כאשר מעידים גדולי אחרונים, ובראשם רבינו החוות דעת בתיקון עירובין שלו, דיש הבדל בין מוזזה דבעינן פתח ממש לצוה"פ דעירובין דצוה"פ בעינן פתח לא בעינן, כאשר הוכיח למישור מדברי הריטב"א עירובין י"א ומג"א סי' שס"ג ס"ק כ"ח, ובמנחת יצחק הרגיש בדברי החזו"ד הנ"ל.

אכן בודאי עדיין צ"ע מהמפורש בירושלמי דבדגלי מדבר לא היה תקרה, וכדברי הריטב"א דהעננים לא חשיבי קירוי, ולדברי הרוקח דחשיבי מחיצה א"כ הוּו נמי כקירוי [ומש"כ הר"מ דכשהיו ישראל במדבר היה לו דין כרמלית, אין הכרח לפרש כדברי המרכבת המשנה, דבכס"מ שם פירש באופן אחר, דבשעת חניה שהיו דרים באהליהן ל"ה רה"ר, ועפ"י כתב בדברי יחזקאל סי' ה' סק"ג דבנסיעתן היה לזה דין רה"ר], וצ"ע.

שו"ר בחתם סופר שבת ו: שכתב בדעת הר"מ באופן מחודש, דבאמת כל זמן שהיו במדבר היה דין המדבר כדן כרמלית, ומה דיליף דין הוצאה מרה"ר לרה"ר ממה דכתיב אל יצא איש ממקומו, היינו משום שמשנה רבינו היה יושב חוץ למחנה לקבל נדבתן של ישראל, וחוץ לעננים היה דינו כרשות הרבים, ולשון הש"ס בשבת צו: דמשמע לא כן, הוא לאו דוקא [וע"י באגרות משה או"ח ח"ה סי' כ"ח בזה], וזה מחודש מאד.

ועיניו מה שפלפלתי בפרשת יתרו בבאר דברי התוס' והרוקח, והוא דהן אמת דלעניי הכבוד אין דין מחיצה ולא דין תקרה, כמו שהקשו בפמ"ג ובאבני נור, מ"מ לענין תחומין שפיר חשיב מחיצה אף שאינו עומד ברוח, והוא לפי דכל עיקר דין עומד ברוח לא בעינן אלא במקום דבעינן עצם מחיצה, וכך ניתנו הלכות מחיצין בסיני דבעינן שיעור זה, אף לענין תחומין סגי לן מה שהמקום גדור, אף שאין לזה חלות שם עצם מחיצה.

ואמנם הרי בסוכה [דף כה.], מפורש דאף לענין תחומין בעינן מחיצה העומדת ברוח, י"ל דהתם קאי בדין מחיצה העומדת ליפול ברוח מצויה, וזה ריעותא גם לענין מחיצה של תחומין, וכל דברינו לא נאמרו אלא לענין מחיצה של ענני הכבוד דבדאי לא יפלו, ואף משום ריעותא דשיעורין הוא דאתינן עלה, וכמש"נ לעיל, בזה שפיר י"ל דלענין תחומין לא בעינן, אך לאשר הדברים נסתרים מדברי הראשונים ומשמעות הש"ס השמטתו.

רה"ג אליהו נכס שליט"א נולד "אליבא דהלכתא" קריית ספר

ומש"כ לדחות ע"פ שהובא מס' יד הקטנה דהאומר דכשאין המוזזות עבים טפח פטור טועה הוא, ולא ידעתי מה דחי' יש מכ"ז, דהתם מוזזות גמורות הם אלא דאין עובי טפח, משא"כ צוה"פ דלעולם לא חייבו ז"ל אלא צוה"פ, לא פתח ממש, וכן מצאתי להגאון מהרש"ם בדע"ת שלו סו"ס שס"ב ד"ה באמת דרמו על יסוד הגאון החו"ד בזה, וכן בתשובת דברי מלכאל ח"ג סי' ט"ו פשיטא לי' להלכה דצוה"פ פטור מן המוזזה, אלא דני"ג בדברי החו"ד בזה, והוסיף בטעמו, עכ"פ דברי החזו"א לאו דכו"ע היא, וכנראה דמנהג העולם כהחזו"ד [וכן מה שהביא במנחת יצחק מהדע"ק אפשר לדחות], וגם מדלת של קש שכתב שם אין שום הוכחה נגד סברת החו"ד, ע"כ אין להרהר אח"ז.

ועיין בספר מוזזות ביתך להגאון רבי חיים קניבסקי שליט"א בסימן רפ"ו שהביא דברי החזו"א שם בס"ק ל"א, ובשער הציון שם אות ס"ב כתב וז"ל: ובמאירי פ"ק דיומא לכאורה לא נראה כן וצ"ע, ועיין בספר פתחי מוזזות סי' רפ"ו שער הציון ט"ו שכתבו ספר מוזזות ביתך בשעה"צ אות ס"ב, שכתב שמדברי המאירי לא נראה כן, וצ"ע. וכנראה שכונתו להקשות מהמאירי בפ"ק דיומא שכתב י' שערים זה לפניו מזה כולם חייבים, לא היו עשויים ליכנס שם אלא לדבר אחר, אע"פ שאפשר לו ליכנס ממנו לשם האיל ועיקר עשייתו לזכר אחר פטורים. וגם בספר חובת הדר פ"ז סעיף ח' פסק דלא כחזו"א בזה. וגם מדברי הדעת קדושים בסק"ב יש להוכיח דלא כחזו"א, שכתב דמאי דאמרינן שנעשה לחיזוק תקרה אינו כפי כוונת הלב של כאו"א אלא כפי סוגיא דעלמא, וכאן לרובא דעלמא אין הפתח משמש צוה"פ לענין טלטול, ממילא אין עליו שם פתח לענין מוזזה.

ועיין בספר חובת הדר פרק ה' הערה א' שהבין מדעתו שפטור, והביא החולקים ונשאר בצ"ע, וז"ל: ויש לדון בזמננו שמתקנין עירוב לעיר ע"י צורת הפתח מכל רוחות העיר, מה דינם לענין מוזזה, ואלו הנמצאים במקומות שאין דרך לצאת ולבא דרך שם, נראה פשוט דפטורים שלא נעשו לכניסה ויציאה, אבל אלו החוצים רחובות ודרכי מעבר, מה דינם, ולא ראיתי בשום מקום שיעשו מוזזה. והיה נראה לכאורה שגם אלו פטורים, שעיקר הפתח לא נעשה לכניסה ויציאה כי אם להתיר טלטול בשבת. אלא שראיתי בחזו"א הלכות מוזזה סי' קע"ב שכתב דצוה"פ של העירוב חייבין מדינא, אלא שאין עושין מוזזה מפני שאין משתמרים, ולפעמים יש כאן דין שותפות עכו"ם, ע"כ. ולפי דבריו במקומות שאין דין שותפות עכו"ם, ואפשר לעשות המוזזה באופן המשתמר חייב במוזזה, ושוב ראיתי במקור חיים על הלכות פסח בסופו בהלכות תיקון עירובין, שכתב בטעם שאין עושין מוזזות לצוה"פ דעירובין מפני שעמודי הצוה"פ אינם שוים ודינם כפתחי שמאי (כמבואר להלן פרק ז'), וגם לפי דבריו כהיום שמתקנין צוה"פ דעירובין בעמודים חלקים ומשופים, מהראוי לעשות מוזזות, וצ"ע. ועי' מ"ש פרק ד' הערה ב'.

ועיין בספר בית מוזזה שפסק לפטור בשם החו"ד, וז"ל: צורת פתח שנעשתה להתיר טלטול בשבת ולא נעשתה לשם פתח כניסה ויציאה, פטורה ממוזזה, שאין דיני' צורת הפתח' שבהלכות עירובין גורמים להתחייב במוזזה, כך היא הסכמת הפוסקים, וכן נהגו, ולא כדעת מי שהחמיר להצריך מוזזה בפתח המשמש רק צוה"פ.

ועיין בספר שערי מוזזה פרק ה' הלכה ט' שפסק שפטור, וז"ל: צורת הפתח העשויה לשם תיקון עירובין, ואינה מיועדת לכניסה למקום כל שהוא - פטורה ממוזזה. יש אומרים משום שנמצאת במקום שאינו משתמר ויש חשש לגניבת המוזזה, ויש אומרים שצורת הפתח המיועדת רק לשם תיקון עירובין ולא לשם כניסה ויציאה - פטורה בכל אופן ממוזזה.



נוסח הברכה כשעושה בבת אחת עירובי חצירות ועירובי תבשילין א. שתי מצוות שעניינם אחד

בש"ת מהר"ם די בוטון סימן ל"ח כתב ז"ל, נשאלתי על מי שרוצה לערב שני עירובין בבת אחת זה אחר זה, עירובי חצירות ועירובי תבשילין, אם די בברכה אחת לשניהם, או דילמא צריך לברך ברכה בפני עצמה לכל אחד. ונראה לענ"ד דדי לכוללן בברכה אחת לשניהם, ומברך על מצות עירובין. ואמרינא לה ממה שכתב הרמב"ם בפ"א מה' מעשר ז"ל שם, המפריש מעשר זה מברך תחילה וכו', עד ואם מפריש הכל זה אחר זה מיד ולא סח ביניהן, כוללן בברכה אחת ומברך להפריש תרומות ומעשרות, ע"כ. הכי נמי דכוותא, כולל שני עירובין בברכה אחת אם לא סח ביניהם, עכ"ל. והביאו דבריו בהגהות רע"א סימן שס"ו ועוד אחרונים. ובשיירי הכנסת הגדולה הגה"ט סימן שצ"ה אות א' כתב, דהוא הדין אם רוצה לעשות עירובי חצירות ושתי מבוואות, כוללן בברכה אחת, ע"ש. [ומה שכתב המהר"ם די בוטון לומר עירובין בלשון רבים, הוא כדי לכלול את שני סוגי העירובי. אולם הח"י אדם ה' י"ט כלל ק"ב סי"ח כתב, ולי נראה שיאמר על מצות עירובי תבשילין ועירובי חצירות, ע"ש. אולם כדברי המהר"ם די בוטון משמע ברמב"ם גבי המפריש תרומה אחד, שכתב שמברך להפריש תרומות ומעשרות, ואמר ברוך שהגיענו לזמן הזה. כשהוא מפריש, ואמר ברוך אשר קדשנו במצוותיו וציוונו להפריש תרומה ומעשרות. והר"ב ז"ל ציין נמי לדברי הירושלמי פ"ה דמאי ה"ב דאיתא, הרוצה להפריש תרומה ותרומת מעשר וחלה כאחת וכו'. ר' שמואל בר נחמן בשם ר' יונתן צריך לברך חמש ברכות. תני ר' חייא כוללן בברכה אחת. ולכאורה הדבר צ"ב, דהנה בסוכה דף מ"ו ע"א איתא, תנו רבנן היו לפנינו מצות הרה, ואמר ברוך אשר קדשנו במצוותיו וציוונו על המצוות. רבי יהודה אומר מברך על כל אחת ואחת בפני עצמה. ואמר רבי זירא ואיתימא רבי חנינא בר פפא, מאי טעמא דרבי יהודה, דכתבי (תהלים ס"ח) ברוך ה' יום יום, וכי ביום מברכין אותו ובלילה אין מברכין אותו, אלא בא לומר לך בכל יום ויום תן לו מעין ברכותיו, הכא נמי בכל דבר ודבר תן לו מעין ברכותיו, ע"ש. וכן פסק הרמב"ם הלכות ברכות פ"א ה"י ז"ל, היו לפנינו מצות הרה, אינו מברך אשר קדשנו במצוותיו וציוונו על המצוות, אלא מברך על כל אחת ואחת בפני עצמה, ע"ש. וזה דלא כמו שכתב הרמב"ם גבי תרומות ומעשרות, שכוללן בברכה אחת. ובארצות החיים סי' כ"ה המאיר לארץ ס"ק מ"ו כתב ליישב, דשאני תרומות ומעשרות שענין אחד הם להפריש מפירותיו לה' ע"ש. אך באמת שמוזה לא קשה על הרמב"ם, דשאני האי דסוכה שמיירי במברך "על המצוות", ואינו מזכיר את המצוות השונות, ואין כאן תן לו מעין ברכותיו. משא"כ בהאי דתרומות ומעשרות שרומם בברכה אחת כל מצוה ומצוה. וכן יש לבאר בלשון הרמב"ם שכתב, אלא מברך על כל אחת בפני עצמה, ולא כתב מברך על כל אחת "ברכה" בפני עצמה, והיינו דסגי שיכלול הכל בברכה אחת. וכן כתב בש"ת פרי השדה ח"א סי' ע"ט בדעת הרמב"ם, ודייק כן ממה שהרמב"ם האריך בלשונו וכתב, אינו מברך אשר קדשנו במצוותיו וציוונו על המצוות ע"ש. ועיין עוד מש"כ האדר"ת בס' חשבונות של מצוה מצוה כ"ג, ובס' פקודת אלעזר סימן ח' ס"ה. [ובזה יתיישב נמי מה שהקשה הגור אריה ברמב"ם ה' ברכות שם, עמ"ש במחזיק ברכה סי' קט"ו משם רבני פולין, שמי שיש לפניו עצי בשמים ועשבי בשמים, מברך ברכה אחת בורא עצי ועשבי בשמים. ויש לדקדק, איך לא זכר הרב מפסק זה דהלכה כר' יהודה, וכן הוא בתוספתא שהביא הגהות מיימוני, וצריך ישוב ע"ש. ולמבואר נראה שפיר'. אך היה לו להקשות מהא דאיתא בגמ' בברכות דף מ"ט שאין לחתום בברכת המנון בברכת בונה ירושלים בתרתי, מושיע ישראל ובונה ירושלים, שאין עושין מצוות חבילות חבילות. הרי שאין לכלול בברכה אחת כמה דברים אף שהוא מזכיר כל דבר ודבר. אך גם זה אינו קשה, דהרי בגמ' שם מקשינן מהא שחזתמים מקדש השבת וישראל והזמנים, ומשני הכא חזא התם תרתי. ופרש"י הכא חזא, אין כאן אלא ברכת מקדש, שמברך להקב"ה שמקדש השבת וישראל והזמנים. אבל מושיע ישראל ובונה ירושלים תרתי נינהו, ואין כוללים שני דברים בברכה אחת ע"ש. ולפי זה יש לומר נמי גבי ברכת הפרשת תרומות ומעשרות, ששניהם ענין אחד של הפרשה, וכן ביאר בשני אליהו ח"א דרוש ב' (דף ד' ע"ב). וכ"כ שאר האחרונים לחלק בין שתי מצוות שהם מענין אחד לבין שתי מצוות שונות, עיין בש"ת פרי השדה ח"א סי' ע"ט, ובש"ת בית אפרים א"ח סי' ד', ובס' פקודת אלעזר (טובו) סי' ח' ס"ה.

ולפי זה יש לעורר על דברי מהר"ם די בוטון, שהשווה דין תרומות ומעשרות לדין עירובי תבשילין ועירובי חצירות, דשאני תרומות ומעשרות שני הם ולכן כוללן בברכה אחת. משא"כ עירובי תבשילין ועירובי חצירות, שני דברים שונים הם, ואין לאומרם בברכה אחת שאין עושין מצוות חבילות. ובשלמא עירובי חצירות ושתי מבוואות יש לומר שעניינם אחד, אך עירובי תבשילין אין לו שום שייכות עם עירובי חצירות. ושוב ראיתי שעמד בזה בש"ת דברי מלכיאל ח"ג סי' ז', ומצאתי בספר פקודת אלעזר (טובו)

א"ח סימן ח' ס"ה שהרגיש בזה, וכתב שעירובי תבשילין ועירובי חצירות ענין אחד הם. וצ"ע.

ועוד יש להקשות על עיקר דברי הרמב"ם בדינא דתו"מ, דהנה הרמב"ם בספר המצוות מצות עשה קס"א כתב, צונו לספור מקצירת העומר תשעה וארבעים יום וכו'. ואל יטעך אמרם (מנחות ס"ו ע"א) מצוה למימני יומי ומצוה למימני שבועי, ותחשוב שהן שתי מצוות וכו'. והראה הברורה על זה, היותנו מונים השבועות גם כן בכל לילה באמרנו שהם כך וכך שבועות וכך וכך ימים, ואילו היו השבועות מצוה בפני עצמה, לא היינו מסדרין מנינם כי אם בלילי השבועות לבד, והיינו אומרים שתי ברכות אשר קדשנו במצוותיו וצונו על ספירת ימי העומר ועל ספירת שבועי העומר. ואין הדבר כן, אבל המצוה היא ספירת העומר ימיו ושבועותיו כמו שתקנו, עכ"ל. הרי שאם היו שתי מצוות, למנות ימים ולמנות השבועות, היינו צריכים לברך שתי ברכות, וקשה דמאי שאן מדין תרומות ומעשרות שמברך ברכה אחת לשתיים, וכולל כל סוגי התרומה בלשון תרומות וכל סוגי המעשרות בלשון מעשרות. ומזה קשה גם על האחרונים שכתבו בדעת הרמב"ם, שבמין מצוה אחת, כולל הכל בברכה אחת. וצ"ע.

ב. שתי מצוות הקשורות זו בזו

ונראה בבירור שיטת הרמב"ם, דהנה החיד"א במחזיק ברכה סי' רט"ז כתב, מי שיש לפניו עצי ועשבי בשמים, שמעתי מהרב מהר"ח שרבני פולין נהגו לברך על שתיהן ברכה אחת בנוסח זה, בא"י אמ"ה בורא עצי ועשבי בשמים, ולא לברך בפרטות על כל אחת. והוקשה בעיניו הדבר דלא מצונו שתקנו חז"ל לכלול כי אם בברכה מעין שלוש על המחיה ועל הגפן ועל העץ. וכתבו התוספות, אע"ג דאין חותמין בשתיים דאין עושין מצוות חבילות, השבח קאי על הארץ שמוציאה מזונות ועץ וגפן, וא"כ מאין הרגלים לכלול אותם. והגם שפסק הרמב"ם דיאמר בליל התקדש חג אקב"ו לאכול מצה ומרור, שאני התם, דהיא מצוה אחת דכתבי על מצות ומרורים יאכלוהו. ושוב מצא הדבר מפורש בירושלמי גבי המפריש תרומה ותרומת מעשר וחלה, וכן פסק הרמב"ם, דכולל בברכה ראשונה הכל, וה"ה הכא ע"ש. ובקו"א כתב על זה, דיש לחלק קצת, והוא, דתרומה ותרומת מעשר ומעשר, כולוה סריכי ואגידי ומשמשינן ובאים, הלכך כחדא חשיבי. אבל לברך בורא מיני מזונות ופרי העץ, או עצי ועשבי בשמים, לאו, דאינם מוכרחים לבא שתיים ע"ש.

ובספר שני אליהו ח"א דרוש ב' (דף ד' ע"ב) כתב להביא ראיה לדברי החיד"א בחילוק זה, דהא הרמב"ם פסק בתרומות ומעשרות לכלול אותם בברכה אחת, אקב"ו להפריש תרומות ומעשרות. ומצינו להרמב"ם בה' ברכות פ"ח ה"ד שכתב, היו לפניו בשם שהוא עץ, ובשם שהוא עשב, אין ברכה אחת פוסרת את חבירו, אלא מברך על זה לעצמו ועל זה לעצמו ע"ש. וכן פסק השו"ע סימן רט"ז סי' י"י, וקשה אמאי לא אמר שיכלול אותם בברכה אחת, לברך בורא עצי ועשבי בשמים כמו שפסק גבי תו"מ. אלא בע"כ שצריך לחלק כחילוק החיד"א הנזכר ע"ש.

עוד כתב בשני אליהו שיש להביא ראיה ברורה לדברי החיד"א, דהא מצונו בתפילין של יד ותפילין של ראש שמברכים ברכה אחת לשתיים וכנזכר בשו"ע סי' כ"ה ס"ה, וידוע דלכו"ע תשי" ותשי"ר תרי מצוות נינהו, ועם כל זה קיי"ל לברך ברכה אחת לשתיהן, וקשה הא אין עושין מצוות חבילות. ועל כרחק לומר כל כהא שדרכן לבוא תמיד זה עם זה, ולא עוד אלא דשל ראש אגיד טפי בשל יד, דקיי"ל כל זמן שבין עיניך יהיו שתיים, דלובש תשי"ר מוכרח ללבוש עמו תשי"ר, לכך מברך ברכה אחת לשתיים. [עוד כתב בשני אליהו להקשות מדין תרומות ומעשרות, על מש"כ הרמב"ם לברך על גר שבת תחילה ואח"כ על גר חנוכה, משום דגר שבת תדיר, וכן היא סברת הרבה פוסקים. וקשה שיברכו ברכה אחת לשתיים אקב"ו להדליק נר שבת ונר חנוכה כהך דתרומות ומעשרות, דהא גם הכא הם ענין אחד דמברך להדליק, וליכא חילוק הנזכר לעיל, ע"ש מה שיישב. וצ"ב למה לא תירץ ע"פ דברי החיד"א שהביא סמוך לזה, שרק שתי מצוות שאגידי זה בזה שייך לצרפם לברכה אחת, משא"כ נר שבת ונר חנוכה שאין שום קשר ביניהם. וצ"ב מה כוונתו במה שכתב וליכא חילוק הנזכר לעיל. וצ"ע].

ויש לעורר על הראיה בתפילין, דהנה בש"ת הרי"ב סי' שפ"ד (וכ"ה בש"ת ה"רן סי' פ"ז) כתב ז"ל, מה עשה אירע פה באשה אחת שילדה תאומים, והמהול אחת, והתינוקות לפניו בבית אחד כי מנהג העיר האזת למול בביהכ"נ. יש מי שרוצה לומר שצריך לברך על כל אחד ואחד וכו'. ונראה שלא הסכימו להלכה, כבודם במקומם מונח וכו'. אלא ודאי, כל שלפניו שתי מצוות שהן ממין אחד, וברכותיהן שוות, ברכה אחת לשתיהן, ואעפ"י שאי אפשר לעשותן ביחד וכו'. ותפילין יוכיחו, לדעת הרב אלפסי והרב רבינו משה ז"ל שברכה אחת לשתיהן, ואעפ"י שאין להניחן ביחד, שהרי מניח של יד ואח"כ מניח של ראש וכו' ע"ש. הרי שיליף מדין תפילין לדין מל שני תינוקות שמברך ברכה אחת לשניהם. ועל כרחק שאין הטעם שמברכים ברכה אחת על תפילין משום דאגידי, אלא משום דהוי אותה מין מצוה.

והשתא אתו שפיר דברי הרמב"ם, דשאני דין תו"מ מדין ספירת העומר, שתרומות ומעשרות שתי המצוות שייכי אהדדי, ולכן כוללם בברכה אחת. משא"כ ספירת העומר שאם היה שתי מצוות למנות הימים ולמנות השבועות, היו מברכים שתי ברכות, כיון שאין מנין הימים והשבועות אגידי זה בזה, ויכול למנות זה לבד זה לבד, וכמו שמונה באמצע השבוע יומי לבד.

אולם לפי חילוק זה אכתי צ"ע דברי מהר"ם די בוטון, וכמו שכתב בשני אליהו שם, שלפי חילוק זה יש לעורר על מה שכתב המהר"ם די בוטון שמי שרוצה לערב כאחת עירובי חצירות ועירובי תבשילין, כוללם בברכה אחת וכדין תרומות ומעשרות, ולפי החילוק הנזכר לא דמי הא להא, דהכא אין

תלוים זה בזה ואינם מוכרחים לבא בזה אחר זה, דאפשר שיערכו ערובי תבשילין ולא יערכו ערובי חצירות. אבל תרומות ומעשרות וחלה כולם מוכרחים לעשותם בזה אחר זה, דאי אפשר שיאכל חטים אלו עד שיפריש מהם תרומה ומעשר וחלה, נמצא אגידי זה בזה וממשמין ובאין זה אחר זה, ולהכי כוללן בברכה אחת. ע"ש. וצ"ע.

ג. חילוק בין שתי מצוות קיומיות לשתי מצוות חיוביות

ונראה ליישב את שיטת הרמב"ם ודברי מהר"ם די בוטון, דהנה המ"א סימן קמ"ז סי' ק"א כתב, דאין עושין מצוות חבילות שייך רק במצוות שהן חובה, אבל במצוות שאינן של חובה לא שייך האי דינא, ולכן מותר להעמיד ב' קרבנות של רשות כאחד ע"ש. וביאר המחצית השקל דטעמא דאין עושין מצוות חבילות, היינו משום דנראה שהם עליו כמשאו וכמש"כ רש"י בסוטה דף ח', וזה שייך דוקא בחובה. אבל במה שאין חוב על כרחק לא הוי כמשא דא"כ מי בקש מידו, ואדרבא נראה בזה זירוז מצוה ע"ש. ובקובץ אליבא דהלכתא (גליון נ' מדור עוד יוסף חי) כתבנו ליישב לפ"ז, הא דהקשה האור שמח בפ"א מהלכות טומאת צרעת ה"ו מהא דאיתא בתוספתא ברכות פ"ז היה מהלך להפריש תרומות ומעשרות, ואמר ברוך אתה ה' וכו' אשר קדשנו להפריש תרומות ומעשרות ע"ש. והא אין עושין מצוות חבילות חבילות, וא"כ איך מברך ברכה אחת על מצוות תרומות ומעשרות ע"ש. ולמבואר יש לומר, דהנה האמרי בינה יור"ד הלכות תרומות ומעשרות סימן ג' דן באריכות אם יש חיוב הפרשת תרומות ומעשרות על הפירות אפילו אינו רוצה לאכלם, או רק רוצה לאכלם חייב להפריש וכמצות שח"ט. והביא מדברי רש"י בגיטין דף מ"ז ע"ב דרק אם רוצה לאכלם חייב להפריש. וע"ע במפתחות שם. ולפ"ז יש לומר דכיון דאינו חייב להפריש תו"מ, ליכא משום אין עושין מצוות חבילות ורשאי לברך על תו"מ יחד. והשתא יתיישבו שפיר נמי דברי המהר"ם די בוטון שכתב שמברך ברכה אחת על עירובי תבשילין ועירובי חצירות, כיון שהם מצוות רשות ולא חובה. וכן כתב בש"ת שארית יהודה (בלום) או"ח סי' ס"ח גבי עירובין. וכן אתי שפיר מש"כ הרמב"ם גבי ספירת העומר, שאם היו שתי מצוות לספור ימים ולספור שבועות, היה צריך לברך שתי ברכות, כיון שהם מצוות חיוביות, ואין עושין מצוות חבילות חבילות, ולא דמי לדין תרומות ומעשרות וכמבואר.

אך אף שהדברים נכונים מצד עצמם, מ"מ בדעת הרמב"ם א"א לומר כן, שהרי דעת הרמב"ם שהפרשת תרומה היא מצוה חיובית, וכמו שכתב בש"ת אבני נזר חיו"ד סימן שצ"ו סק"ה, שהרי הרמב"ם בפ"א מה' ברכות ה"טו פירש הטעם דמברך "על השחיטה" ולא "לשחוט", משום דשחיטה אינה מצוה מחוייבת רק מתיר. וגבי תרומה כתב שם ה"ב שמברך "להפריש" תרומה. מוכח דהפרשת תרומה מצוה מחוייבת. ודלא כרש"י בגיטין דף מ"ז ע"ב ע"ש. [ועיין בש"ת מהר"ם שיק יור"ד סי' כ"ג. ואכמ"ל]. ויוצא שהרמב"ם ס"ל שתו"מ מצוה חיובית היא, ואעפ"כ סבירא ליה שאומרים בברכה אחת תרתי, הרי שטעם אחר יש בדבר ולא כמו שביארנו. והדרא קושיא לדוכתא, מאי שאן דין תרומות ומעשרות מדין ספירת העומר. וכן צריך ביור, האם מצות עירובין דמי לתו"מ, או לדין ספירת העומר.

ד. שתי מצוות שאפשר לקיימן על ידי שליח

והנראה בזה, דהנה האור שמח בהלכות טומאת צרעת פ"א ה"ו כתב לחדש, שדוקא במצוות שאי אפשר לקיימן על ידי שליח, אמרו שאין עושין מצוות חבילות חבילות, כרציעת עבדים שהאדון בעצמו הוא הרוצע ולא שלוחו, וכן הבית דין שרוצעין שם הם בעצמם מקיימים המצוה, וכמבואר ברמב"ם בפ"ג מהלכות עבדים ה"ט. וכן השקאת סוטה ועריפת עגלה וטהרת מצורע, שהכהן העושה הוא המקיים המצוה לעצמו וכיוצא בהם. אבל כל שיכול לקיים על ידי שליח, כיון שנתנה לו התורה רשות לפרוק החבילה על ידי אחר שאינו מצוה בכך, יכול לעשות אף חבילות חבילות. ולפיכך יכול אדם להפריש תרומה ותרומת מעשר בברכה אחת, וכן מקדש חמש נשים כאחת, לפי שתרומה וקידושין ישנם על ידי שליח, אבל חליצה שא"א על ידי שליח אין חולץ לשתי יבמות כאחת ע"ש. הרי שכל דבר שיכול לעשותו ע"י שליח, ליכא בזה משום מצוות חבילות, ושרי לאומרם בברכה אחת. והארכנו בזה בליבא דהלכתא שם. ולפי זה שפיר ממה שהמהר"ם די בוטון ז"ל דין תרומות ומעשרות לדין עירובי תבשילין ועירובי חצירות, ששניהם שרי לעשותם ע"י שליח, וא"כ כמו שתו"מ אומרם בברכה אחת, ה"ה עירובי תבשילין ועירובי חצירות אומרם בברכה אחת. ומיושב שפיר מה שכתב הרמב"ם גבי ספירת העומר שאין לכלול בברכה אחת ספירת הימים וספירת השבועות, שכיון שהם מצוות שבגופו שייך בהם דין אין עושין מצוות חבילות ואסור לאומרם בברכה אחת, ושאינו מדין תו"מ וכמבואר. ואתי שפיר נמי מה שהוכיח השני אליהו מדברי הרמב"ם שאין לכלול בברכה אחת עצי בשמים ועשבי בשמים, שהרי הם מצוה שבגופו, ושאינו דין ברכה על ידי תפילין של יד ושל ראש שהם סוג מצוה אחת ממש, וכמו שני תינוקות שמברך ברכה אחת ודיו. ועיין במ"א סי' כ"ה סק"ט. [ונראה שגם לדברי האו"ש שכל מצוה שאפשר לקיימה ע"י שליח, ליכא משום מצוות חבילות, ושרי לכלול שתי מצוות בברכה אחת, מ"מ אין לכלול שתי מצוות שאין נוסח ברכתם שוה, וכגון מצות מעקה ומצות נר שבת, שאף שאין בזה חיסרון מדין מצוות חבילות, מ"מ מצד נוסח הברכה אין לכוללם בברכה אחת]. ועיין מה שכתבתי בשולי הגליון בש"ת תורה לשמה (הוצאת אהבת שלום) סימן ק"צ, שמדברי התו"ל שם מוכח דלא כאור שמח. ואחר כותבי כל זה ראיתי בספר פתח הדביר סי' רכ"ד אות ט' שהאריך בדינים אלו, ולא היה לי פנאי לעיין בדבריו, וציינתי מקומו למזכרת.

נתיבי המנהגים

הרה"ג אליקים דבורקס שליט"א מו"צ בד"ץ "שארית ישראל"

כלונסאות של חופה

מובא בגמ' עירובין י"א ע"א "אמר רב חסדא צורת הפתח שעשאו מן הצד לא עשה ולא כלום", מפשטות לשון רש"י וכן מבואר באור זרוע ח"ב סימן ק"י מבואר שמן הצד היינו שמניח את הקנה העליון מאמצע הקנה שבצד אחד אל אמצע הקנה שבצד האחר, והחסרון הוא משום שלא הניחו על גבי הקנים כדרך צורת פתח הרגיל, וכן נפסק בשו"ע או"ח סימן שס"ב סעיף י"א.

מדברי הגמ' למדו גדולי הפוסקים לגבי חופה שהבד בצורת הפרוכת תהיה על גבי הכלונסאות מלמעלה כדי שיהיה שם צורת הפתח, כי ע"י היריעה והכלונסאות נחשב מקום החופה כרשות בפני עצמו בארבע מחיצות וצורת הפתח. הגאון מבוטשטאטש בעל דעת קדושים בהקדמה לספרו של חותנו נטע שעשועים, כתב שיש להקפיד בחופה שתהיה מחוברת לקנים מלמעלה ולא מהצד, שהרי בחופה הדי' קונדסין הם כד' מחיצות והבד מלמעלה, ונעשה כבית חתנות, ואם יהיה הבד מן הצד אינו צורת הפתח, כמו שאינו צורת הפתח לגבי היתר טלטול בשבת קודש. ויותר מזאת מקום החופה צריך שיהיה קנוי לחתן לשעת מעמד החופה, כמובא בס' שלחן העוז ח"ב דף כ"ט, א"כ המקום הזה צריך שיהיה לו צורת הפתח שזה כביתו. וכ"כ בשו"ת נחלה לישראל סימן כ"ב, וכן משמע מהר"ן פ"ק דסוכה שכתב כן לענין צורת הפתח של דופני הסוכה. וכן כתב לדייק בשו"ת מהרש"ם ח"ד סימן ע"א ובח"ח סימן נ"ט.

אולם יש מהאחרונים שכתבו שלא צריך להזהר בזה, וכפי שמובא בשו"ת חסד לאברהם (תאומים) מהדו"ק סימן ב' להעיר שהרי בגמ' עירובין ד"א מבואר שדברי רב חסדא נאמרו רק לגבי שבת, אבל לענין כלאים מועיל אף מן הצד, וא"כ אף לשיטת הסוברים שזהו עיקר החופה לא איכפת לנו אם צורת הפתח היא מן הצד. בשו"ת מהר"י אשכנזי סימן ג' כתב לתרץ קושיית החדש לאברהם שכלאים אינו דומה לשבת, שכלאים אין צריך אלא להיכרא בעלמא כדמשמע במשנה כלאים פ"ב מ"ז ופ"ג מ"ג והרע"ב פ"ד מ"ה ובתוס' יו"ט בכמה מקומות, שכל עיקר ערבוב של כלאים אינו אלא מדרבנן, שמן התורה אינו אסור אלא במפולת יד, והוסיף הרע"ב בפ"ג מ"ה שמה שאסרו חכמים בכלאים אינו אלא מפני מראית עין, ומשו"ה הקילו לגבי צורת הפתח מן הצד. בס' שלחן העוז ח"ב ד"ל כתב שלא שמע שנוהגים להקפיד בזה, אולם הגה"צ רבי הלל מקאלמאי זצ"ל הקפיד בדבר (ע"י בחידושי הגר"ח סטנסיל סימן י"ז לגבי חיוב עשיית צורת הפתח).

כמו"כ העמדת כלונסאות החופה מעמידים ע"ג קרקע, ואל יחזיקו אותם בחלל האויר, לפי שאם אינם סמוכים על הקרקע נחשבת החופה כאהל זרוק ואין שמו אהל, כפי שמובא בשו"ת אמרי דוד (פעדר) סימן כ"ט, ובפרט כפי שהבאנו לעיל שמקום החופה קנוי לחתן, וצריך שיהיה לו צורת פתח, ובכ"ה שמחזיקים באויר אין לו צורת הפתח. וראוי לציין שבשו"ת אגרות משה או"ח ח"ד סימן ע' אות ז' כתב שאין לשנות מהמנהג שעורכים החופה ע"י פריסת יריעה ע"ג כלונסאות, מ"מ במקרה ואין כלונסאות אין לדחות החופה בגלל זה, ויחזיקו ארבע אנשים את היריעה בארבע קצוותיה.

מעלת צורת הפתח

צורת הפתח מחיצה היא מהתורה ונחשבת כמחיצה גמורה, ורא"י לזה מדמועיל צורת הפתח להפסיק בכלאי הכרם שהוא איסור תורה, כמבואר בגמ' עירובין י"א, וכן משמע דעת התוס' עירובין ד"ו ע"א ד"ה רב דצורת הפתח מועיל מן התורה אפילו בפרצה יותר מעשר. בביאור הלכה הלכות סוכה סימן תר"ל מצייני דברי הרא"ש דאף בצורת הפתח מד' רוחות מהני מן התורה, וכן דעת הביכורי יעקב סימן תר"ל סעיף ג' ס"ק ט"ו. וכתבו האחרונים דזה בכלל מה שאמרו בגמ' סוכה ו' ע"ב דחציצין ומחיצין הלכה למשה מסיני, צה"פ הלכה למשה מסיני, דצורת הפתח מועיל כמו מחיצה.

בשו"ת זכר יוסף ח"א סימן כ"ז כתב לחדש דצורת הפתח מועיל להפסיק להתיר לקרות ולברך בתוך ד' אמות של צואה, כמובא באו"ח סימן ע"ט ס"ב: היתה במקום גבוה כיוון שהצואה נמצא ברשות אחרת מותר לקרות כנגדה, היות וכל האיסור לקרוא כנגד הצואה הוא מצד "והיה מחניך קדוש", וא"כ כיון שהיא ברשות אחרת איננה בכלל "מחנהו", ומותר לקרות כנגדה אפילו כשהיא נראית (ע"י ביאור הלכה סימן ע"ט).

בשו"ת ארץ צבי (פרומר) ח"ב סימן ה' דן ג"כ בענין לקרות כנגד צואה אם יש צורת הפתח, ובתחילת דבריו כתב להתיר, אולם בסו"ד כתב דזה לא פשוט שמותר, דהרי מובא בגמ' ברכות כ"ה ע"ב דס"ת צריך דווקא מחיצה, ולמי שיש אפשרות שגינה בבית אחר, אע"ג דמצינו כל שיש מחיצה חולקת נקרא בית אחר לכל דבר, מ"מ לענין כבוד ס"ת יותר כבוד הוא שנמצא בבית אחר, וא"כ י"ל דה"ה לענין ספרים או לענין לקרות כנגדן, אע"ג דמחיצה מועלת וצורת הפתח נחשב כמחיצה לכל דבר, **מ"מ אין זה כבוד שמים בהפסק צורת הפתח כמו במחיצה ממש.**

מובא בשו"ע או"ח סימן ק"ב שאסור לעבור נגד המתפלל תוך ד"א שלו, וכתב בס' תיקון עירובין פ"א דזה פשוט דאף אם המתפלל

הוא בתוך היקף צורת הפתח ונחשב כרשות אחרת, מ"מ אסור לעבור כנגדו, דכפועל מבטל כוונתו של המתפלל, ורא"י לזה ממש"כ בשו"ת הלכות קטנות ח"א סימן פ"ד שדן אם מותר לעבור כנגד המתפלל כשיש מקום גבוה עשרה ורחב ארבעה לפניו, והשיב דאע"ג דמקום חשוב נחשב הפסק לגבי דינים שונים, אולם לענין לעבור לפני המתפלל אין נראה שיחשב הפסק, דשכינה אין לה הפסק כל זמן שהמתפלל רואה או משום שלא יטרף, וא"כ ה"ה לענינינו אין מועיל שנמצא במקום שיש צורת הפתח.

כמו"כ אין מועיל צורת הפתח לגבי חמץ בפסח, דהיינו בחמץ של עכו"ם המונח בבית ישראל שלא באחריותו, או חמץ של ישראל הנמכר לעכו"ם, דמבואר בשו"ע או"ח סימן ת"מ דצריך לעשות מחיצה לפניו גבוה עשרה טפחים כדי שלא ישכח ויאכלנו, אין מועיל צורת הפתח אפילו שע"י שיש פתח יש היכר ולא ישכח ויאכלנו, עכ"ז אין לדמות חמץ בפסח ושאר איסורים, וכמש"כ התוס' בריש פסחים דבחמץ החמירו חכמים יותר משאר איסורים משום דלא בדלים ממנו כל השנה, וא"כ אף דמצינו לגבי איסור הידוע דפתח משמש כהיכר, זה דווקא לגבי שבת שיש היכר שזה רשות בפני עצמו, אבל בחמץ שיש לחוש שמא יבוא לאכלו צריך מחיצה ממש, וכמש"כ המג"א סימן ת"מ דה"ה מחיצה של סדין לא מועיל לפי שהולכין ובאים תחתיו.

מובא בשו"ע יור"ד סימן רפ"ב ס"ב "הרואה ס"ת כשהוא מהלך חייב לעמוד", ולפי"ז יש לדון אם מותר לשבת כשמחזיקים את הס"ת בהקפות בשמחת תורה ורוקדים מסביב לס"ת, וכבר דן בזה בערוך השלחן יור"ד סימן רפ"ב ס"ה, עיי"ש. ויש לדון אם יש עצה לעשות צורת הפתח בחלק מבית הכנסת, כדי שמי שירצה לשבת בשעת ההקפות יוכל לשבת מעבר למחיצה. בס' שמחת תורה סימן י' דן בנושא זה, ומציין דברי הרשב"א בתשובות ח"ג ס"י רפ"א [ומובא ברמ"א (יור"ד ס"י רמ"ב ס"י"ח) ובמג"א (סי' קמ"ו סק"ו)]: "אם הקהל צריכים לעמוד בשעה שהשליח צבור מראה הכתב לעם, מעיקר הדין אין צריכים לעמוד לפי שהוא במקום אחד והצבור במקום אחר, ואין אדם חייב לעמוד מפני רבו שהוא עומד למעלה בביתו, והתלמיד למטה על גבי קרקע", עכ"ד. ויש להסתפק אם כוונת הרשב"א ז"ל דווקא באופן זה שנראה במציאות שזה מקום אחר, כמו כשרבו עומד למעלה בביתו והתלמיד למטה על גבי קרקע, או שתלוי בד"ן מחיצה לגבי שאר דיני התורה שכל שיש דין מחיצה אינו צריך לעמוד.

ולכאורה יש להביא ראיה לזה מדברי הפמ"ג (סי' קמ"א במש"ז אות ג'), שהביא מה שהקשה המג"א על דין הרשב"א ז"ל הנ"ל מהא דפסק השו"ע (ומקורו מהרשב"א ז"ל) שכשהשליח צבור בתיבה ותשעה בבית הכנסת, מצטרפין אע"פ שהתיבה גבוה עשרה ויש לה מחיצות גבוהות עשרה, מפני שהיא בטלה לגבי בית הכנסת. וכתב המג"א לחלק דלמנין הוה רשות אחת עם הבית הכנסת, ולענין לעמוד לפני הס"ת הוה רשות אחרת, דלהידור די בכך כל שנראה ברשות אחרת, ולפי"ז כתב הפמ"ג שלא צריך דין מחיצה שתהיה המחיצה עשרה טפחים, אלא כל שיש מחיצות אפילו באין גבוה עשרה טפחים אין צריך לעמוד מפני הס"ת, כיון שנראה כרשות אחרת, עכ"ד. (ע"י שו"ת בנין עולם סימן י"ג).

ולפי"ז י"ל ג"כ להיפך שאם יש צורת הפתח ולא נראה רשות אחרת, אפילו שלגבי שאר דינים צורת הפתח נחשב למחיצה, מ"מ לענין לעמוד לפני ס"ת שזה תלוי אם המקום נראה כרשות אחרת, י"ל שע"י צורת הפתח לא נחשב המקום כרשות אחרת.

גבוה עשרה ורחב ד' רשות בפני עצמו והיה מחניך קדוש

נפסק בשו"ע או"ח סימן ע"ט ס"ב דאם היתה (הצואה) במקום גבוה עשרה טפחים או נמוך עשרה, יכול לקרות קריאת שמע (כנגדה) אף שרואה את הצואה, דכיון שהיא ברשות אחרת נקרא המקום והיה מחניך קדוש להרא"ש, אבל להרשב"א דווקא כשאינו רואה אותה, אולם כל זאת כשאין מריח ריח רע, וכן דעת הרמב"ם פ"ג מהלכות קריאת שמע הלכה ט'. ויש אומרים דאף אם יש ריח רע מועיל, דכיון שההפסקה מועילה לצואה עצמה, ה"ה מועיל לריח רע שלה. וכן דעת הרא"ש בברכות פ"ג סימן מ"ו וברבינו יונה בשם רבני צרפת. אולם הפרישה בסימן ע"ט מעיר על זה איך אפשר לקרוא ק"ש כשעדיין מגיע אליו הריח, תיפוק ליה שאסור מצד ריח רע שאין לו עיקר שצריך להתמין עד שיכלה הריח (ע"י ערוך השלחן סי' ע"ט ס"י). הב"ח בסימן ע"ט כתב דאף אם הצואה במקום גבוה י" טפחים, צריך שיהיה ג"כ המקום רוחב ד' טפחים על ד' טפחים, והטעם שצריך שיהיה מקום חשוב, וכדמצינו שיעור זה לענין שבת להחשיב מקום כרשות היחיד. אולם ה"ט"ז (שם) ס"ק ד' חולק ע"ז וסובר שאין צריך ד' טפחים, וע"י שנשמת אדם כלל ג' סעיף ג' ובאליהו רבה (שם) סעיף ב'. רבים מהאחרונים הביאו להלכה דברי הב"ח בשו"ע הרב סימן ע"ט וכן איש חי פרשת בא אות ט"ו ובמשנ"ב סי' ע"ט סק"א.

בשו"ת מהר"ם שיק או"ח סימן צ"ד כתב להסביר את דברי ה"ט"ז, דודאי אם היה צריך רשות היה מודה לב"ח, אבל כאן דאמרה תורה

והיה מחניך קדוש, וצריך רק שיהא מחנהו, היינו מקום ד' אמות שלו קדוש, אפילו אם באותו בית עצמו יש צואה, כיון דלא נמצא בד' אמותיו במקום חנייתו מותר. בפתחי תשובה סימן ע"ט מביא שבשו"ת בנין עולם סימן י"ג כתב שאם העמיד מחיצה של בני אדם, וידוע להם שעמידתם היא לשם מחיצה, אין עמידתם מועלת לעשות ע"ז רשות אחרת. וכתב עליו שאין דבריו מוכרחים, ובשעת הדחק יש להקל ולסמוך על כך. ויעוין במשנ"ב סימן שס"ד ס"ק ל"ח ובשער הציון (שם) דמחיצת אנשים אפילו שיודעים שעומדים שם לשם מחיצה, מועיל להפסיק במקום שאינו נקי.

בשו"ת פרי השדה חלק א' סימן נ"ד כתב לענין אנשים העומדים סמוך למקום שאינו נקי, שיהיו נחשבים כמחיצה מפסקת, דלענין צואה כיון שלא צריך מחיצה ממש, דהרי בכיסי מועיל בעששית כמבואר באו"ח ריש סימן ע"ו, א"כ אפילו אם לא נחשב כמחיצה ממש, מ"מ אם ע"י האנשים העומדים נגדה אינם יכולים לראות הצואה לא גרע מכיסי.

פח אשפה הנמצא ברחובות בימי הקיץ שיש ריח רע, אין לברך או ללמוד קרוב אליו, אך בימי החורף או בזמן שאינו נודף ממנו ריח רע יש מקילים ללמוד ולברך כנגד הפח. וכך כתב בשו"ת בצל החכמה חלק ו' סימן כ"ו דהרי אם היתה הצואה נמצאת במקום גבוה עשרה טפחים ורחב ד' על ד', יכול לקרות ק"ש באותו מקום, מכיון שפחי האשפה המצויים כיום אם אין יוצא מהם ריח רע והם מקום גבוה ורחב ד' על ד' הם חולקים רשות לעצמם, ואין צריך שיהיה מחובר לקרקע, אלא ה"ה לכלי המטלטל כל שהוא גבוה עשרה ורחב ד' על ד' וצואה נתונה בתוכו מועיל, ואינם נחשבים הפחים כגרף של רעי, כי דווקא כלים הבלועים מצואה וזוהמה נחשב כגרף של רעי, כמבואר בתוס' ברכות כ"ה ע"ב ד"ה גרף, ולכן דווקא אם הם של חרס או של עץ הוי גרף של רעי, וכ"כ הטור באו"ח סימן פ"ז. וכן דעת מרן הגר"ש ז"ל איערבאך זצ"ל, כמבואר בס' הליכות שלמה פרק כ' סעיף ח' דפחי האשפה שברחובות בזמנינו, כיון שעשויים להתרוקן כמעט בכל יום, וגם על פי רוב משליכים האשפה בתוך שקיות סגורות, וגם הכלי מצד עצמו אינו מאוס ומכוער, אין דינם כגרף של רעי. ומעידים תלמידיו שמרן זצ"ל בלכתו בדרך עם תלמידיו ושואלים אותו בדבר הלכה, לא פסק מלדבר דברי תורה גם בעברו סמוך לפחי האשפה.

רבנים הדורשים ואחוריהם לארון הקודש, מובא ביור"ד סימן רפ"ד ס"א יחייב אדם לנהוג כבוד גדול בס"ת, ולא יחזיר לו אחוריו א"כ גבוה ממנו עשרה טפחים. אולם כ"ז כשהס"ת אינו ברשות אחרת צריך גבוה י" טפחים, דע"ז נקרא רשות אחרת, ואם הס"ת נמצא בתוך ארון הקודש שהוא רשות אחרת אפילו אינו גבוה י" טפחים מועיל. וה"ט"ז (שם) סק"א כתב דרבנים שעומדים לפני ארון הקודש ואחוריהם לאה"ק, אינם בכלל איסור זה, כיון שהס"ת מונח בארון הקודש הוא כמו רשות אחרת (ע"י שו"ת חוות יאיר סימן קמ"ד). בשו"ת עצי חיים או"ח סימן י"ב מעיר דבשו"ע או"ח סימן ק"ב בט"ז ובמג"א הביאו בשם הלבוש שיהיה שלא יעשו שום מקום לישב עליו בין הבימה ובין ההיכל, באופן שיהא פני היושב כנגד הבימה ואחוריו להיכל, דגנאי הוא. ואיסור ג"כ יש, וא"כ מבואר דאע"ג דהס"ת הוא בהיכל, מ"מ צריך להזהר שלא יהא אחוריו לקהל, וזה סותר לדברי ה"ט"ז. והנה במשבצות זהב הרגיש בסתירת דברי ה"ט"ז, דלפי שעה שעומדים ואחוריהם כלפי ההיכל אין איסור, אבל בקביעות הוא גנאי שיהיה אחוריו להיכל.

גדר רשות היחיד לגבי שבת

בתנאי דרשות היחיד לגבי שבת צריך מחיצות עשרה ורוחב ארבעה טפחים גבוה י', הוא לכאורה דין במחיצות ובכלל הלמ"ס, אמנם רוחב ד' יש לברר מה ענינו, האם פחות מד' לא נחשב מקום דירה והשתמשות, או שהוא חלק מהלכות מחיצה דאין על המחיצה עשרה תורת מחיצה אלא א"כ היא גודרת מקום ד'. בס' דברי אליהו (שמרלר) סימן מ"ז מצייני דברי רש"י שבת ט' ע"א ד"ה ופתח נעול, דכל מחיצה שאין בין חלל המחיצות ד' אינן מחיצות, וכ"כ רש"י בשבת דף ק"א ע"א בד"ה אין מטלטלין בתוכן, אולם בקרית ספר פ"ד מהלכות שבת כתב דגובה עשרה של מחיצה לומדים מארון, ורוחב ארבעה על ארבעה דבפחות לאו מקום חשוב הוא להנחת שום חפץ, דרשות היחיד להנחת חפץ הוא דעשוי, וכתוב "אל יצא איש ממקומו", וממקומו משמע שיש לו מקום, ואין מקום חשוב פחות מד' על ד'. וכן משמע בשו"ע הרב בסימן שמ"ה ס"א דזהו שיעור מקום חשוב הראוי להשתמש, ומצייני לגמ' עירובין דף ע"ח ע"א ד"מנח מידי ומשתמש", ובלבוש (שם) ס"ב כתב דהכי אנגמרינן הלכתא למשה מסיני דבפחות לא הוי רשות בפני עצמו, ואפשר דלשיטתו הוא חלק מהלכה למשה מסיני דמחיצין.

בגמ' סוכה ד"ד ע"א מובא "היתה גבוהה מעשרים אמה, ובנה בה עמוד שהוא גבוה עשרה טפחים ויש בו הכשר סוכה, סבר אביי למימר גוד אסיק מחיצתא [של עמוד שמבחוץ סביב הגביהם עשרה סביבות ראשו, והרי יש בהן גובה י']. א"ל רבא בעינן מחיצות הניכרות וליכא". ובחידושי המאירי כתב שיש שואלים בשמועה זו ממה שאמרו במסכת שבת בפרק הזורק, שאם זרק אבן על תל



גבוה עשרה בשבת חייב מפני שהוא רשות היחיד, אלמא לא בעינן מחיצות הניכרות. וכתב ע"ז המאירי שאין זו שאלה, שבוזו אי אתה צריך להגיע לגודל אסיק עד שתצטרך למחיצות הניכרות, שאין הטעם אלא מפני שכל שגבוה עשרה ורחב ד' אינו תשמיש של בני רשות הרבים, ודינו כרשות היחיד אף בלא מחיצות. וכתב בס' משנת יעקב בפ"ד מהלכות שבת ה"א דמבואר מדברי המאירי דברה"י יש שני דינים, א. מקום מוקף מחיצות גבוה עשרה. ב. דתל גבוה י' אין זה משום דדופני התל נחשבים כמחיצות, ולכן זה נחשב לרה"י, דלמעשה אין המחיצות ניכרות, אלא משום דלחלות רשות היחיד הוא דאם יש מקום גבוה י' אינו מקום תשמיש של רשות הרבים, ודינו כרשות היחיד אף בלא מחיצות, ולכן תל שהוא גבוה י' שהוא חלוק, ורשות מיוחדת הוא רשות היחיד אף בלא מחיצות (עי' שו"ת נפש חיה סימן כ"ה).

ברמב"ם (פרנקל) מובא פירוש קדמון ממזרים על הרמב"ם פ"ד משבת ה"א דנקט שרשות היחיד הוא מקום גבוה י' טפחים וד' על ד' טפחים, ויהיה מובדל מרה"י, ואין צריך מחיצות על גבהו שהרי גבוה עשוי במקום מחיצות, א"כ משמע שמחיצה גבוהה עשרה אינו דין של מחיצה, אלא כל ענינו שהוא מובדל מרה"י.

חיוב מזוזה בצורת הפתח הנעשית לצורך טלטול

דנו הפוסקים כשעשו צורת הפתח כדי להתיר את הטלטול בשבת, האם צריך לקבוע בה מזוזה כדין שערי מדינות ועיירות שחייבים במזוזה, אמנם אם אין עוברים דרך אותה צורת הפתח פשוט שאין קובעים בה מזוזה, וכל הנידון הוא בצורת הפתח הנמצאת במקום שרבים עוברים בה, שנהגו שלא לקבוע מזוזה על גבי צורת הפתח שמטרתה רק להתיר את הטלטול בשבת, וכ"כ המקור חיים בתיקון עירובין שבסוף הספר ב"ד"ה עוד נראה. וכתבו האחרונים שהטעם לכך כיון שנעשית רק לסתימה הלכתית ולא מציאותית, וכ"כ בשו"ת שבט הלוי ח"ז סימן ק"ע.

אולם דעת מרן החזו"א זצ"ל חלק יור"ד הלכות מזוזה סימן קע"ב ס"ג שמעיקר הדין יש לחייב היות וסומכים עליה בקביעות לטלטל ונכנסים דרכה לבתים, והסיבה שלא נהגו לקבוע מזוזה ע"ג צורת הפתח בשבת הוא משום שותפות עכו"ם. בס' אגורה באהלך פרק כ"ד סעיף כ"א בהערות כתב להעיר דאין זה מספיק, דאף שלדעת הרמ"א שותפות עכו"ם פטורה, אך דעת השו"ע והגר"א שחייבת, ואולי כוונתו מחמת קפידת הגוים. עוד כתב החזו"א שחששו שיטלוה עכו"ם ותבוא לידו בזיון, אך בזמנינו בא"י שאין לחוש לקפידת גוים, וברוב המקומות אין חשש בזיון, היה ראוי לקבוע מזוזה, ומדלא נהגו כן משמע שיש טעם נוסף לפטור. בס' הערות למרן הגרי"ש אלישיב זצ"ל בהערות למסכת יומא ד"א, כתב שהיה מקום לפטור כיון שנפרץ מכל הרוחות. וראוי לציין משי"כ בפסקי הרי"ד (בהלק"ט ד"ה אמר אבי) וז"ל: "שכל הכתלים עשויים פתחים, ודרך כולם נכנסים ויוצאים, לפיכך כל אותם פתחים צריכין מזוזה", ומבואר שאף שכולו פתחים ואין מחיצות מהצדדים חייב, ועוד כיון שיש לצורת הפתח שם פתח משום שמשמש כצוה"פ לענין טלטול, א"כ מה לי שיש עוד פתחים בצידו (עי' שו"ת מנחת יצחק ח"ז סימן י"ב).

עשיית לחי וקורה מאיסורי הנאה

מובא בגמ' עירובין פ' ע"ב לגבי עשיית לחי וקורה, רב חייא בר אשי אמר שעושים לחי מעצי אשירה, דהיינו אילן של עבודה זרה שהוא אסור בהנאה, וצריך לשרפו כמפורש בתורה "ואשריהם תשרפו באש" (דברים י"ב), ורבי שמעון בן לקיש אומר שעושים קורה מעצי אשירה, ואעפ"כ היא מתירה לטלטל במבוי. מי שאומר שעושים קורה מעצי אשירה, כשי"כ שהוא סובר שעושים לחי מעצי אשירה, שאם קורה שיש בה שיעור כמה צריך להיות אעפ"כ עושין אותה מעצי אשירה, כשי"כ לחי שאין שיעור כמה צריך להיות עבוי ורחבו. ומי שאומר שעושים לחי מעצי אשירה, לא אמר כן אלא בלחי שאין שיעור כמה עבוי, אבל קורה שצריך שתהיה רחבה טפח לא אמר שאפשר לעשות מאשירה, מכיון שאשירה צריך לשרפה באש, ויש את הכלל "כתותי מכתת שיעוריה", כלומר השיעור שיש בקורה הרי הוא כמי שאינו, שנחשבת הקורה כמו שנשרפה כבר, והרי היא כקורה שאין בה טפח.

וכך נפסק בשו"ע סימן שס"ג סעיף ט"ז: "קורה זו שאמרנו צריכה שיעור, ולפיכך אם עשה מעצי אשירה פסולה, דכיון דלשריפה קיימא כתותי מכתת שיעוריה". ולגבי לחי נפסק בסימן שס"ג ס"ח "לחי שעשאו מעצי אשירה כשר", וכתב המש"ב דמשמע אפילו לכתחילה עושין כן, ומעיר דנכון שהיות ולא צריך שיעור ע"ז לא שייך מיכתת שיעוריה, מ"מ אסור בהנאה, ומתוך כיון דהלחי אינה אלא לצורך מחיצה, ובה גופה לא משתמש במידי, לא חשיב הנאה מה שנהנה על ידה היתר טלטול, וכך כתב לתרץ הבית מאיר. כמו"כ מעיר המש"ב שם דנכון דלחי אין צריך שיעור, דמספיק כל שהוא, אבל עכ"פ צריך שיעור בגובהו י' טפחים, וי"ל דכיון דיכול לעשותו קו דק מאד של כל שהוא, לא החמירו בו חכמים בשיעור קטן כזה [ובשער הציון (שם) ס"ק כ"ד מחדש דלפ"ז אם עשה שתי מחיצות ולחי, דק"ל דלחי משום מחיצה והוא כג' מחיצות, ומדאורייתא נחשב רשות היחיד לרוב הפוסקים, אם עשה הלחי הזה מעצי אשירה לא יהיה רה"י, דרק לענין תיקון דופן רביעי שהוא מדרבנן שייך טעם זה], ועוד כתב לתרץ בה"ל בשם התוס' דבלחי אפילו היה נשרף העץ לאפר, נהיה מגבל לאפר ומדבק לכותל ג"כ נחשב לחי, ולכן אין נפסל במה שעומד לשריפה.

ויש לדון במקום שצריך לעשות צורת הפתח במבוי, האם אפשר לעשות מאיסורי הנאה, כתב בשער הציון סימן שס"ג ס"ק כ"ה דגם בצורת הפתח יועיל שיעשהו מאיסורי הנאה, דבצורת הפתח מספיק בשיעור משהו. וכ"כ בשו"ת תרומת הדשן סימן ע"ד, וכך פסק הרמ"א סימן שס"ג ס"ו דמועיל צורת הפתח באיסורי הנאה. הפרי מגדים במש"ב ריש סימן שס"ג כתב "צורת הפתח מבואר דינו בסימן שס"ב ס"י ובסימן שס"ג ס"ו, ומשמע אפילו עשה מעצי אשירה כשר, דאין צריך שיעור וכו'". בסימן שס"ג ס"ק ז' כתב המג"א ע"י תוס' עירובין פ' ע"ב ד"ה אבל, ועי' במ"מ פ"ב מהלכות שבת ה"ב, וכללא הוא כל שיש בה שיעור ברחבו כתותי מכתת שיעוריה, וכל שאין צריך שיעור לא אומרים כתותי, ולפ"ז צורת הפתח אף הקנה שלמעלה מעצי אשירה מותר, ולפי תירוץ השני של תוס' לא יועיל בצורת הפתח. בשו"ת נודע ביהודה מהד"ת סימן מ"ג העלה בדבר השאלה בקנה שע"ג של צורת הפתח שפשוט להתיר, דהרי קנה מאן ומאן דצוה"פ אין לו שיעור ברחבו או בעביו, והרי הוא כמו לחי, וכן מבואר בשו"ע דלחי שעשאו מעצי אשירה כשר.

אולם עכ"ז הרי ע"י שמשמש ע"י צורת הפתח האסור בהנאה, נמצא דנהנה מאיסורי הנאה, וע"ז העלה בשו"ת נוב"י הג"ל דאף במצוות דרבנן אומרים מצוות לאו ליהנות ניתנו, ואף הנאה של אשירה, וראיה מדין לולב של אשירה דמפורש בשו"ע סימן תרמ"ט דמיום ראשון ואילך אם נטל כשר, וכך כתב הפמ"ג בסימן שס"ג במש"ב ס"ק ה' דמצוות לאו ליהנות נתנו אף במצוה דרבנן וכו', מצוה חשובה אע"ג דמטלטל מידי דרשות. ודבריו ביתר ביאור נמצא בסימן ומטר לאו הנאה, אלא גזירת הכתוב דבעינן רשות יחיד מזוהר ומוטר לאו הנאה, אלא גזירת הכתוב דבעינן רשות יחיד גמור, ועל כן עושין באיסור הנאה". עוד נקט בשו"ת תורה לשמה סימן רמ"ב, וכן פסק בשו"ת מהר"י אשכנזי או"ח סימן כ"ו, שמוטר אפילו לכתחילה, וכן כתב בס' מנחת ישראל עמ"ס עירובין ד"א.

בחידושי רבינו חיים הלוי על הרמב"ם פ"ז מהלכות שבת כתב בדעת הרמב"ם שמחלק בין לחי לקורה, דקורה צריך שיעור טפח, אבל לחי עביו כל שהוא, ונראה דמה שצריך גובה י' בלחי אינו דין בעצם המחיצה, אלא הרי זה דין ברשות שצריכה שגובה עשרה שבה יהא מוקף מחיצות, וא"כ הלחי צריך להקיף מקום גבוה י' שהוא הרשות, ונמצא ששיעור עשרה הוא דין ברשות, והדין של כתותי מכתת שיעורו אינו כמי שאינו, דודאי ישנו ורק מועיל לכלל דין השיעור בעצם הדבר, ומאחר שבלחי אין צריך שיעור, ורק בהמקום יש שיעור לא שייך בו כתותי וכו', דהרי סוף סוף המקום מוקף בשיעור י'.

בס' הליכות יצחק עירובין סימן כ"א כתב להעיר על דברי הגר"ח, דכדי ליצור רשות היחיד לא מספיק במה שהמקום סגור ומוקף, אלא צריך שיהא שם מחיצה, דהיינו שהשיעור הוא דין בעצם המחיצה, וגם הגר"ח עצמו כתב שרה"י לא נחשב ע"י שהמקום סגור גרידא, אלא דבעינן שיהיה שם מחיצה, וא"כ בעינן זוה שיעור י'. אולם י"ל דשונה כאן שמדובר ברוח רביעית דמבוי דמועיל בו צורת הפתח, וכמו שביאר הגר"ח דכיון שברוח רביעית אין דין מחיצה אלא לסגור את המקום, משום כך מועיל בו צורת הפתח, שאינו מחיצה אלא סגור את המקום, וא"כ י"ל דרק לענין רוח ד' כתב הגר"ח שאין בלחי דין עשרה, אבל אה"נ מחיצות ראשונות דרה"י יודה הגר"ח דלא מועיל מחיצה מאיסורי הנאה, כיון דלעצם שיעור דרה"י צריך שם מחיצה עשרה, והשיעור הוא דין בעצם המחיצה, ושייך בו שפיר דין של כתותי מכתת שיעוריה (עי' שו"ת דבר אברהם ח"א סימן ב' אות ו' ובהגהה וח"ב סימן כ' אות ה' ו').

כעין זה מוצאים אנו מחלוקת הפוסקים האם אפשר לעשות הסכך או הדפנות מעצי אשירה או מכלאי הכרם או משאר איסורי הנאה, דעת שער המלך בפ"ה מהלכות לולב ה"א והמאירי בחידושי לכותה ד"ד ע"ב והברכי יוסף סימן תר"ל אות ד' ושו"ת חמדת שלמה או"ח סימן ל"ב ושו"ת תורה לשמה סימן ק"ע ושו"ת אבני נזר סימן תע"ז דמותר לסכך באיסורי הנאה, משום דמצוות לאו ליהנות ניתנו. הפרי מגדים בפתיחה כוללת ח"א כתב דזה דווקא כשאין לו רק דבר שאסור בהנאה אומרים מצות לאו ליהנות ניתנו, אבל אם יש לו גם של היתר, ויכול לעשות המצוה בהם ולוקח האיסור, בזה לא אומרים מצוות לאו ליהנות ניתנו [ויתכן לומר שה"ה לגבי לחי העשוי מאשירה ג"כ מדובר שאין לו אפשרות אחרת, או אומרים מצוות לאו ליהנות ניתנו וכמש"כ הנוב"י הנ"ל, אבל אם יש לו אפשרות אחרת לא יהא מותר לסכך בוה]. בחידושי המש"ב סוכה י"ט כתב דבאשירה של ישראל כיון דכתותי מכתת שיעוריה אסור לסכך בו, אבל לדפנות כשר, ומשמע דבאשירה של עכו"ם אפשר גם לסכך.

אולם מאידך דעת הנוב"י תנינא סימן קל"ג וקל"ד ושו"ת זכרון יהודה סימן קפ"ד וביכורי יעקב סימן תר"ל סק"ב ומנ"ח מצוה שכ"ה דאפילו בדיעבד אם אכל בסוכה זו בליל א' של חג, דצריך לחזור ולאכול בסוכה אחרת כזית פת משום דהוה מצוה הבאה בעבירה, ועוד דלא נקרא לך. בערוך השלחן סימן תר"ל סעיף ו' ובשו"ת עונג יום טוב ס"ו כתבו דלכתחילה אסור לעשותו לסוכה אפילו לדפנות, אבל בדיעבד שכבר ישב בה יועיל אפילו אותן שעומדים להשרף. בס' החיים סימן תרכ"ט כתב דכל מה שדנו האחרונים להתיר הוא דווקא בדבר שאסור בהנאה ואינו עומד להשרף, אבל בדבר שאסור בהנאה ועומד להשרף אומרים כתותי מכתת שיעוריה, ואסור לעשות ממנו סוכה כיון דסוכה צריך

שיעור. וכ"כ בשו"ת נוב"י (שם). אולם בשו"ת מי נח סימן י"ז השיג על הנוב"י דלא נאמר כתותי מכתת שיעוריה רק במקום שהתורה הצריך ענין שלם, כמו גבי אתרוג לולב וסוכה, וא"כ כיון שאנו אומרים דבר זה נחשב כמנוחת לפיכך אין את הענין שהצריכה תורה, משא"כ לגבי סוכה כל מה שמכותת מועט לכיסוי. בישועות יעקב סימן תרמ"א סק"א כתב דאסור לישב בסוכה שהסכך הוא מאיסורי הנאה, משום דבסוכה לבד מהנאת מצוה שבוזו אומרים מצוות לאו ליהנות ניתנו, יש הנאה בשיבתו בצל סוכה. [בענין כתותי מכתת שיעוריה, עי' בס' תורת גיטין סימן קכ"ד, ספר קובץ הערות סימן ע"ג סק"ו, הקהילות יעקב סוכה סימן כ"ה, אבי עזרי פ"ד מהלכות גירושין ה"כ].

חוקק המחיצה לחי וחוטוי העירוב

מובא בגמ' סוכה כ"ד ע"ב "כל מחיצה שאינה יכולה לעמוד ברוח מצויה אינה מחיצה", וכתב רש"י לפרש "פירוש שהרוח מוליכה ומביאה", ומפרש המש"ב בסימן תר"ל ס"ק מ"ח דאם הרוח מזוזה את הדפנות, אעפ"י שאין בכח הרוח להפילם לגמרי רק שע"י הרוח הולך המחיצה ובא, שוב לא נחשב למחיצה. ומוכיח דבריו ממה שנאמר בגמ' סוכה כ"ד ע"ב "העושה סוכתו בין האילנות והאילנות דפנות לה, כשרה", ואמרו בגמ' (שם) דאם הנוף של האילן (הענפים) מתנענע ברוח הסוכה פסולה, אעפ"י שבודאי לא יפול ע"י הרוח, שהרי הגזע עב ומחובר לקרקע בחוזק. בס' עמק ברכה סימן י"ט מדייק מלשון הרמב"ם בפירוש המשניות סוכה פ"ב, שכתב שצריך שיהיו האילנות בתכלית העובי והחזיק כדי שלא תניעם הרוח ויטו לארץ ויבטלו מכשרותם, שמשמע שרק באופן שנפסלים מכשרותם ע"י הנענוע פסולים, אבל באופן שאינם נפסלים לא, אולם מאידך מלשון הרמב"ם בהלכות סוכה פ"ד הלכה ה' משמע שכל שהמחיצה מתנועעת אעפ"י שאינה נפסלת ע"י נענוע זה פסולה. בשו"ע סימן תר"ל ס"י נפסק שצריך שהמחיצה של סוכה לא תתנועע, דאם הרוח מנידה אותה אפילו אין בכוחה להפילה לגמרי לא נחשב מחיצה.

לענין התנועעות הפוסלת במחיצות, כתב החזו"א בהלכות עירובין סימן ע"ז ס"ק י' דהאחרונים סתמו ולא פירשו ענין זה, ועל כן הורה בדעתו הגדולה רק אם הרוח מנענעת את המחיצה, ומביאה אותה לאופן שלא תהיה מחיצה כשירה באותה שעה, אז המחיצה פסולה אף בשעה שהיא נחה ושקטה ומחיצתה שלימה, דאין זו מחיצה הראויה לעמוד ברוח מצויה, אבל אם המחיצה חזקה דיה אלא שמתנדנדת מעט לכאן ולכאן אף בכל שעה הוי מחיצה מעלייתא, דבנדנדת לבד לא נפסל. אולם בשו"ת משכנות יעקב חלק או"ח סימן קכ"ג מוכיח מלשון הפוסקים דעצם הנדנדו מפקיע שם מחיצה ופוסלתה. ומלשון המש"ב סימן תר"ל ס"ק מ"ח משמע דכל נדנדו פוסל את המחיצה.

בס' מועדים וזמנים ח"א סימן פ"ד כתב דאף להחולקים על החזו"א, אין לפסול את הדפנות אלא א"כ הרוח מנידה אותם יותר מכדרכם, והוא כשיעור שיתקן אחד הקשרים שמחזיקים את הסדן שמשמש כדופן, ועל ידי כך ינוד הסדן יותר מכפי דרך המחיצות, אבל אם הסדן מתנדנד רק מעט כדרך המחיצות אין הסוכה פסולה, לאור זאת כותב לגבי סוכה העשויה מסדינים ומיריעות האם כשירה היא למצות סוכה ולברכה, דאם קושרם גם למעלה וגם למטה באופן שאין הסדן מתנדנד כלל, ולא חוששים שהקשר ינתק ע"י הרוח כשירה הסוכה, ורק אם קושר מלמעלה ואינו שם לב שהקשרים מתנתקים למטה אז הסוכה אינה כשירה, ועכ"ז בסו"ד מסיים "מ"מ ראוי להחמיר ולא להשתמש בסדינים כלל". בשו"ת יחודי ח"ג סימן מ"ו כתב שהעושים מחיצה מסדינים ויריעות, אפילו שקושר אותם בלא אריגת קנים בין כל קנה לחבירו שלשה טפחים, והן מתנדדות אפילו מעט, הרי הם יושבים בסוכה פסולה וברכתם ברכה לבטלה (וכן משמע במש"ב ס"י תר"ל ס"ק נ'). וכן פסק בשו"ת חקרי לב או"ח סימן קכ"ה ובשו"ת גור אריה יהודה או"ח סימן ס"ח. וראוי לציין שבחידושי מרן הגרי"י מבריסק הלכות סוכה כתב שהצורך שהדפנות יעמדו ברוח מצויה אינו מהלכות סוכה אלא מהלכות המחיצות, דבלא"ה אין לה שם מחיצה, וכעין זה כתב בס' עמק ברכה עמ' ע"ח דבכלל הלכה למשה מסיני בענין מחיצה הוא שיעור חוקק המחיצה שלא תוכל להתנועע (עי' בס' מקראי קודש סוכות ח"א סימן ד').

עד כה עסקנו בענין מחיצה של סוכה שצריך שתעמוד ברוח מצויה, לגבי מחיצות של רה"י אם זו מחיצה שאינה עומדת ברוח מצויה אינה מחיצה, אף בשעה שאין הרוח נושבת, וכן נפסק בסימן שס"ב ס"א דבמחיצה של אילנות צריך לקשר הענפים שלא תנידים הרוח, ומשמע לכאורה דכל שנד ברוח הרי זה פסול, אף אם אינו נפסל בשעה שהרוח מנשבת. ועי' מג"א סימן שס"ג ס"ק ד' שכתב לגבי לחי המשמש כמחיצה, שאף באופן שאין הרוח מפיל אותו לארץ אלא רק מנידו ג"כ פסול. ועי' בשער הציון סימן שס"ג ס"ק י"א שמשמע שאפילו שמתנדדים משהו פסול. וכן כתב המש"ב סימן שס"ב ס"ה ו', אמנם הפמ"ג (שם) כתב דהיינו באופן שהרוח מנשבת מתבטל המחיצה, וכן משמע בקרית ספר פ"ד מהלכות סוכה דהפסול הוא רק באופן שהמחיצה נפסלת בשעת נשיבת הרוח, וכמו שהבאנו לעיל שכן דעת החזו"א סימן ע"ז ס"ק ו'.

הב"י או"ח סימן שס"ג כתב וז"ל: "כתב הג"א בפ"ק דעירובין לחי או מחיצה דאינשיב ביה זיקא ולא מצי קאי, לא חשיב לחי", וכתב הב"י "ופשוט הוא מדאמרין בסוכה כ"ד ע"ב כל מחיצה שאינה

יכולה לעמוד ברוח מצויה אינה מחיצה, ומשמע דה"ה לחי"י בהגהות הב"ח שנדפסו בוילנא על הרא"ש פ"א דעירובין סימן ט' בהג"ה כתב להעיר למה הוצרך הב"ח להביא ממרחק לחמו, הלא זו גמ' מפורשת בעירובין ד"ח בענין לחי עצמו, דאמר רב סדא "ה"מ לחי מעליא, אבל האי כיון דנשיב ביה זיקא ושדי ליה לאו כלום הוא". בשו"ת הרב"ז (שאפראן) ח"א סימן ל"ה כתב לתרץ לפי"ד המג"א הנ"ל, דאפילו שאין הרוח מפילה המחיצה רק שמתנדדת אין זה נחשב מחיצה, וכ"כ בא"ר סימן שס"ג, וא"כ י"ל דלחי לומדים ממחיצה, דמחיצה שאינה יכולה לעמוד ברוח מצויה, ואפילו אין הרוח מפילה אלא מנידה אינה מחיצה, וה"ה ללחי דהרי לחי משום מחיצה. ועפ"י יובנו דברי הג"א והב"י שכתב לחי או מחיצה דאינשיב ביה זיקא ולא מצי קאי לא חשיב לחי, כלומר דאפילו אין הוא מפילו אלא מנידו בזה נקרא "לא מצי קאי", ולכן הביא המקור מגמ' סוכה כ"ד ע"ב דמבואר שם דכל מחיצה שאינה יכולה לעמוד ברוח, שהרוח מנידה, אעפ"י שאין הרוח מפילה מ"מ לא נחשב מחיצה, וה"ה לחי לא נחשב לחי, משא"כ מה שמבואר בגמ' עירובין ד"ח הלשון "הנ"מ לחי מעליא, אבל האי כגון דנשיב ביה זיקא ושדי ליה לאו כלום הוא", לא יכול הבי"ב להוכיח דינו של הג"א הנ"ל דאעפ"י שאין הרוח מפילו אלא מנידו מ"מ לא נחשב לחי, דהרי בגמ' עירובין מדובר **שהרוח מפילו**, כדמוכח מהלשון **ושדי ליה**, דהיינו שהרוח מפילו וניטלת ברוח, וכן מפורש יוצא בלשון רבינו חננאל (שם) דעיקר החשש משום דהוי מחיצה הניטלת ברוח. וכן בס' אור זרוע הלכות עירובין סימן ק"ב כתב "ואין זה כלום הואיל ויכול הרוח להפריחה", **והדברים מאירים כספירים** (עי' שו"ת מהר"י אסאד או"ח סימן נ"ד, שו"ת אבני נזר או"ח סימן רצ"א, שו"ת כפי אהרן ח"ב סימן ב', שו"ת יד יוסף או"ח ח"א סימן י"ח, שו"ת בית אבי ח"ד סימן פ"ו, שו"ת מנחת יצחק ח"ה סימן קכ"ח, שו"ת משנה הלכות ח"ח סימן ק"א).

חוט העירוב שעי"ג העומדים ג"כ צריך שיהא יכול לעמוד ברוח, ושלא ינטל על ידה, וכמובא במשנ"ב סימן שס"ב ס"ק ס"ו, אך אין צריך שיהיה חזק לקבל דלת ולא כעמודי העירוב, כמבואר בשו"ע סימן שס"ב סעיף י"א. חוט העירוב שמתנדנד ברוח אין בכך כלום, וכן מובא במשנ"ב (שם) בשם מחצית השקל ס"ק כ"א, וכ"כ החזו"א או"ח סימן ע"ז אות ו'. אולם יש מחמירים שצריך שהחוט לא יתנדנד ברוח, וכך כתב במשכנות יעקב סימן קי"א, ולפי"ז צריך למתוח בחזקה את חוט העירוב שלא יתנדנד ברוח (עי' שו"ת אמרי יושר ח"ג סימן קל"ג ושו"ת מהר"ם בריסק ח"ב סימן ע"ח). בשו"ת הר צבי או"ח ח"ב סימן י"ט כתב שאפילו התכופף החוט למטה פחות משלשה טפחים מועיל, אולם בשו"ת אמרי יושר הנ"ל פוסל זאת.

מחיצה על ידי בני אדם

מובא בגמ' עירובין מ"ג ע"ב שנחמיה בנו של רב חנילאי נמשך בלימודו, והלך בלא שימת לב עד שהגיע מחוץ לתחום, ואמר לו רב נחמן לרב סדא שיעשו לו מחיצה של בני אדם ליכנס ביניהם. ומקשה הגמ' מהברייתא נפל דופןה לא יעמידי בהם אדם בהמה וכלים וכו', לפי שאין עושין אהל ערואי בתחילה ביה טוב ואצ"ל בשבת. ומתרת הגמ' כאן לדעת, כאן שלא לדעת, דהיינו הברייתא שאוסרת העמדת אדם כדי לעשות מחיצה בשבת, מדובר כשהאדם העומד יודע שבתורת מחיצה העמידוהו כאן, ובאופן הזה אסור לעשות מחיצה ע"י אדם בשבת, והברייתא המתירה בעושה מחיצה שלא לדעת, שאין האדם יודע שהעמידוהו לצורך מחיצה, ובאופן זה מותר לעשות מחיצה ע"י אדם בשבת, וכתב רש"י (שם) "דמשום עשיית אהל ליכא למימר דאין דרך בנין בכך". ומהאי טעמא כתבו הפוסקים בסימן שס"ד ס"ה דלא התירו מחיצת בני אדם אלא בקושי ובמקום אונס, דחיישינן שמא יהיה מדעת. בחידושי הריטב"א פירש דאדם לדעת אסור לעשותו מחיצה דהו"ל בנין, אבל שלא לדעת מותר לעשות אעפ"י שנחשב כמחיצה גמורה, משום שאין דרך בנין בכך. ומוסיף הריטב"א שלפי"ז יכולים להעמיד אדם גם בדופן שלישי המכשירה את הסוכה כשאינו יודע, משום שאין זה דרך בנין. וכן נפסק בשו"ע או"ח סימן תר"ל ס"ב "יכול לעשות מחבירו דופן לסוכה להכשירה ואפילו ביו"ט, ובלבד שלא ידע אותו שהועמד שם שבשביל מחיצה הועמד שם", אבל בחוט אפילו אם הוא יודע שפיר דמי. כן לגבי עשיית מחיצה בשבת נפסק בסימן שס"ב ס"ה שמוותר, והוא שלא ידעו שהועמדו לשם מחיצה. המשנ"ב בסימן שס"ד בשער הציון ס"ק כ"א כתב דזה פשוט דזה רק לענין שבת, אבל לענין מחיצה כהפסק לדבר בדי"ת כנגד מקום שאינו נקי, מועיל מחיצת אנשים ואפילו כשיודעים שנעשו למחיצה, ודלא כמש"כ בשו"ת בנין עולם סימן י"ג שמחיצות של בני אדם שנעשות לדעתם אינן מועילות גם לשאר ענינים, כגון לגבי אמירת דברים שבקדושה במקום טינוף.

הטעם כשלא לדעת מותר, כתב הרשב"א (הובא בב"י סימן שס"ב) דביודעים אסור כדי שלא יבואו להקל באיסור שבת (עי' ט"ז סימן שס"ב סק"ג). בערוך השלחן (שם) ס"ק י"ח פירש שכאשר העומדים שם יודעים שעומדים שם לשם מחיצה, הם יעמדו בצורה שוה וישרה זה ליד זה, ויזהרו שלא לנדנד עצמם, וזה דומה ממש למחיצה ואסור. אך כשאינם יודעים, והם הולכים או עומדים לתומם כדרך בני אדם, לא ניכר שזהו מחיצה ולכן מותר. הלבוש או"ח סימן תר"ל ס"ב כתב שכיון שאינו יודע שהועמד שם שבביל מחיצה, אינו דרך בנין וקביעות אלא דרך עראי ומותר,

אבל אם יודע שהועמד שם לשם מחיצה זוהי דרך קביעות ומחיצה קבועה, וכ"כ התורת חיים עירובין מ"ד ע"ב שהועמד שם שלשם מחיצה העמידוהו שם לא יברח ממקומו, נמצא שהמחיצה שיצרו הוא אהל קבוע, וכשאינם יודעים הרי עשויים ללכת מהמקום שבו עמדו, והמחיצה אינה אהל קבוע.

אף שבטור ושו"ע ס"י שס"ב פסקו שמותר לעשות מחיצה מאנשים, אמנם הב"ח מביא בשם שבלי הלקט שכתב בשם ספר התרומה שראוי להחמיר שלא לעשות מחיצה מבני אדם. וכן פסק הרמ"א שם ס"ז, וביאר הב"ח טעם הדבר מפני שיש לחוש שמא ירגיש אחד מהם שהועמד שם לשם מחיצה, ואם הוא יודע מכך הרי המחיצה בטילה.

אמנם בסימן תר"ל סעיף י"ב נפסק לגבי סוכה שיכול לעשות מחבירו דופן לסוכה להכשירה, ודוקא אם עושים מחיצה מבעלי חיים צריך שיקשור בהמה לדופן שלא תברח, אבל אדם אין דרכו לקשרו, ואפילו ביו"ט יכול לעשות ממנו דופן, ובלבד שלא ידע אותו שהועמד שם שבשביל מחיצה הועמד שם, ודווקא אם העמידו אותו בג' דפנות המתירים את הסוכה אסור לידע שבשביל מחיצה הועמד שם, אבל בדופן רביעית מותר אפילו אם יודע, דכיון דיש הכשר סוכה מכבר ואין צריך לו לא נקרא בנין, רק תוספת על אהל עראי ומותר.

אותו אדם שנצטרף להיות דופן האם ג"כ יכול לצאת יד"ח מצות סוכה כשיעמוד שם לשם דופן, יש בזה דעות בין האחרנים, בפתחא זוטא סימן תר"ל ס"ק י"ט כתב בפשטות שאינו יוצא, ובהגהות עובר אורח (מהאדר"ת) בסוף ספר ארחות חיים (ספינקא) מסתפק בזה דלמה צריך שיהיה בחלל סוכה דווקא. ובס' כלי שרת סימן ט"ז כתב דאותו אדם ג"כ יוצא במצות סוכה, דק"ל דפסול היוצא מן הסוכה נידון כסוכה, ויוצאין תחתיה אף באינו יושב תחת הדפנות (עי' סימן תרל"א), ה"נ שפיר יוצא אותו אדם שהועמד שם לשם דופן, שהרי יושב בסכך שיש לו דפנות.

מובא באו"ח סימן תרס"ט ס"ב שנהגו להקיף בשמחת תורה עם הספרי תורה הבימה שבבית הכנסת, כמו שמקיפין עם הלולב. והנה העם נוהגין להקל לשבת לפוש בעת ההקפות, אף שספרי תורה בעמידה, וכבר האריכו הפוסקים ללמד זכות על המנהג, עי' שו"ת בצל החכמה ח"ה סימן קל"ט ובשו"ת תשובות והנהגות ח"ב סימן שיי"ט. בס' שמירת שבת כהלכתה פכ"ד הערה קי"ח מלמד היתר בשעת הדחק ע"י שאנשים עומדים זה ליד זה פחות מג' טפחים בעיגול סביב, ובעיגול הפנימי שם האנשים עם הספר תורה בידיהם, א"כ האנשים שבעיגול החיצוני הרי הם כמחיצה כמבואר בסימן שס"ב, וא"כ מותר לשבת, וכ"כ בשו"ת פרי אליהו (ולוטינק) ח"ג סימן כ"ד ובס' מנהגי ר"ה ושמחת תורה להגר"ש דבליצקי שליט"א.

בגמ' שבת צ"ט ע"ב מובא הלשון "לאחרים עושה מחיצה, לעצמו לא כל שכן", ובשו"ת בנין עולם או"ח סי' י"ג מסתפק לגבי מחיצת בני אדם דנקרא מחיצה, וא"כ אם עושים מחיצת בני אדם דנעשה המקום לרה"י, האם הבני אדם עצמם שהם המחיצה דינם כבתוך הרשות ואסור להם לירוק לרה"י, וכן יש להסתפק במקום שאנשים עושים מחיצה למקום הטינופת, האם גם להם מותר לומר דבר שקדושה.

בשו"ת הר צבי או"ח סימן פ"ו ג"כ הסתפק בזה באנשים העומדים סביב מקום המטונף, אם מותר להם לענות אמן אם הם עומדים מאחריהם, דלפי המקום המטונף ופניהם לצד האנשים הפנימיים אם הם נחשבים מחיצה גם לגבי עצמם. וכן יש להסתפק לענין סוכה שפסק המחבר בסימן תר"ל שיכול לעשות מחבירו דופן לסוכה להכשירה, האם האדם עצמו שנעשה מחיצה לסוכה מותר לו לאכול שם, עי"ש מה שמביא הגאון רבי יוסף כהן זצ"ל מגמ' שבת צ"ט ע"ב עיי"ש.

בדיקת העירוב בכל ערב שבת

בשו"ת חתם סופר או"ח סימן צ"ט כ' דיש חיוב על המרא דאתרא לפקח על העירוב שבעיר, ואין להתעצל מלתקן את המבואות לשמור על העם מקלקולי שבת, והמקור לזה הוא מדברי הגמ' עירובין ס"ח ע"א שאיך יתכן שבאותה חצר של אביי ורבה לא עירבו, הרי במבוי דרים שני אנשים גדולים כמו רבה ואביי, ולא יתכן שלא יהיה עירוב בחצר ולא שיתוף במבוי. וכך משמע מרב נטרונאי גאון בתשובות מזרח ומערב סימן כ"ו, וכ"כ שו"ת הרא"ש כלל כ"א ס"ח. בחידושי הריטב"א (שם) ד"ה מבואה כתב שיש ללמוד מכאן שאין לתלמיד חכם לגור במבוי ובחצר שאינם מתוקנים בעירוב, דהיינו שח"ח מוטל עליו לדאוג שבחצירו יערבו, ולא יסמכו על אחרים בחצר שאינם משימים על לבם לערב. בחידושי המאירי (שם) ביאר בטעם הדבר שאין לגור במבוי כזה, לפי שעירוב שאין בו שיתוף אי אפשר לגור בו מבלי חשש מכשול. המרדכי רמז תקט"ו (הביאו בהגהות אשרי פ"ו סימן י"א) כתב שמבואר מכאן שמצוה על הרב החכם שבעיר לערב עירובי חצירות, כדי שלא יבואו לידי מכשול בהוצאה לחצר שאינה מעורבת, ואם לא יעשה זאת מכשול וקולר העם תלוי על צוארו. בהלכות גדולות לר"י גאון הלכות עירובין פרק הדר עמ' 54 כתב: "וצריכא מתא למיעבד ליה עירוב הדר הודרנא (סחור סחור) בחבלים או בצורת הפתח". וכן כתוב בשו"ת התשב"ץ ח"ב סימן ל"ו שמשמע מגמ' עירובין הנ"ל דדרך תלמידי חכמים הוא לתקן, ומי שלבו נוקפו בזה הדייטות גמורה היא, או מינות נזרקה בו, וזכות גדולה היא לתקן. ובפ"ק דביצה ט"ז גבי מערבין עירובי

חצירות ביו"ט, אמרינן התם דמאן דאורי לאיסורא הוא הוראה לקלקולא, משום דמתקלקלי בה רבים ובאים לטלטל בלא עירוב, ופירש"י "רבים השוכחים ומטלטלין בלי עירוב היינו קלקולא" (עי' שו"ת בית אפרים או"ח סימן כ"ו, ברכי יוסף סימן שס"ג, שו"ת הר"ם סימן ד', שו"ת נפש חיה או"ח סימן כ"ה, שו"ת אבני נזר או"ח סימן רס"ו). בס' תוספת שבת סימן ס"ק כ"ד כתב: "כבר כתבתי בריש סימן שס"ג בכלל הדברים, דשרי אמירה לעכו"ם לסתום ולתקן העירוב, דהוה ליה מחיצה הנעשית בשבת דשרי כמש"כ בסימן שס"ב, דבזה יש לסמוך על בעל העיטור דהתיר אמירה לעכו"ם במקום מצוה, ואין לך מצוה גדולה מכל **שלא יחללו רבים שבת**".

בשו"ת דובב מישרים (טשעבין) ח"ב סימן כ"ח דן בקשר לתקן עירוב במקום שמוקפת בצורת פתח ובתיקון לחיים, ובדרך כלל הרב עובר על העירוב אם לא נתקלקל, אולם כיון שיש הרבה מקומות לבדוק העירוב, האם אפשר לבדוק כבר ביום ה' ולסמוך ע"ז מבלי לבדוק אותם צוה"פ בער"ש, וע"ז השאלה האם יש איהו חיוב דווקא לבדוק ולבקר סמוך לש"ק היינו ביום ו', ובתחילת דבריו כתב דכיון דשכיח הוא, ומיעוט המצוי הוא שמקלקלו, ע"כ לא מעמידים על החזקה, והוי כחזקה העשויה להשתנות, כמו דמבואר ביור"ד סימן י"א סעיף ס"ה לענין מקוה שדרכה להתמעט, ואח"כ כתב דמ"מ נראה דכאן יעמידו על החזקה, כיון דמיעוט דמתקלקל הוא בא ע"י מעשה מעמידים על החזקה. אמנם מהיות טוב בודאי נכון לברר סמוך לע"ש, כמו דק"ל דבמקום שאפשר לברר לא סומכין על חזקה, וא"כ יש חיוב לברר יותר. וכך כתב בס' נזר ישראל סימן נ"ז אות ג' שהביא משו"ת הר הכרמל או"ח סימן י"ח שראוי שילכו בע"ש קודם הכנסת שבת לפקח על העירובין, ומשמע מדבריו דראוי לבדוק סמוך לשבת לראות העירוב, ולראות שאינן מקולקלין.

האם צריך להודיע לציבור שנקרע העירוב בשבת

יש לדון האם צריך להודיע לציבור שנקרע העירוב בשבת שלא יבואו לטלטל בשבת, בשו"ת מחשבות בעצה סימן ט"ז כתב "דאף שנהגו משנים קדמוניות להכריז בבית הכנסת שנפסק העירוב, מ"מ בזמנינו זה שרבים מחללים בהוצאה מרשות לרשות בעוה"ר, לדעתי **מוטב שלא להכריז**, ואמרינן בזה שיעשו שוגגין ואל יעשו מזידין, דבני"ד כל זמן שאין יודעין שנקרע העירוב **אף שוגג לא נקרא**, לפי מה דקיי"ל כרבא שבת ע"ג ע"א כסבור שהוא רשות היחיד פטור, שלא מתכוון למלאכה כלל". ובס' בטוב ירושלים (מהגר"צ ידלר זצ"ל) שהיה ממונה על העירובין בירושלים עשרות בשנים, מציין בשם הגאון האדר"ת זצ"ל שאם נתקלקל העירוב בשבת מוטב שלא לפרסם מטעם שיהיו שוגגין, וכן מביא בס' נתיבות לשבת (מהגר"ר בלוי זצ"ל) בשם הגה"צ רבי דוד בהר"ן זצ"ל, וכן סבור בס' קצות השלחן סימן ק"ה בבד"ה"ש ס"ק כ"ז. וכן דעת מרן הגר"שז' אויערבאך זצ"ל, כפי שמובא בס' שמירת שבת כהלכתה סוף פרק כ"ז ובס' שלחן שלמה סימן רע"ו ס"ט (עי' שו"ת אבן פינה או"ח סימן ל"ב ול"ג). ואפשר שאם רואה שחבירו מטלטל בדברים שאינם צריכים לו, ובודאי ישמע לו, ראוי להודיע לו. בס' נתיבות לשבת כתב דנראה דגם במקומותינו במקום שעושין עירוב ע"י צורת הפתח, וסומכין ע"ז לטלטל מפני שסוברים שאין חשש רה"ר, וע"ז לא צריך להודיע שנקרע העירוב, דאילו במקום חשש רשות הרבים אין מועיל תיקון זה, דע"ז לא נאמר מוטב שיהיו שוגגין היות ולא נאמר כלל זה במקום שיש חשש איסור דאורייתא.

מאידך בשו"ת אגרות משה או"ח ח"ב סימן ל"ו כתב: "נראה פשוט שאם יש גם מי שיקבלו צריך לומר להם, אף שיודע שאיזה מהם לא יקבלו ויהיו מזידין, דבשביל קלקול אלו שיעברו במזיד אין לקלקל לאלה שלא יטלטלו, דכאשר לא יודעים יעברו בשוגג שהוא ג"כ אסור". בס' חוט שני (להגר"ו קרליץ שליט"א) ח"א עמוד קע"ג כתב: "הנהגה ידוע בכל תפוצות ישראל אם מתקלקל העירוב מקפידין להודיע לבני העיר, אעפ"י שאינו אלא **מתעסק**, אע"ג דהוי כרמלית שאסור רק מדרבנן" (עי' ספר ארחות שבת פרק כ"ג הערה קנ"ז).

והנה ידוע מש"כ לחדש בשו"ת רעק"א סימן ח' דמתעסק הוא עבירה, ואסור לכל התורה כולה מן התורה, ורק יש פטור מקרבן, אלא דבשבת דבעינן מלאכת מחשבת אין איסור תורה, ומשום כך כתב בשו"ת רע"א הנ"ל שצריך להפריש את חבירו בציור של מתעסק, ולפי"ז פשוט שצריך להודיע שנקרע העירוב לאפרושי מלאכה, אולם יעוין בשו"ת ארץ צבי (פרומר) סימן ע"ו אות ג' שהביא שהלח"מ פ"א משבת כתב דלהרמ"ם מתעסק אפילו איסור דרבנן אין בו, ובשו"ת נפש חיה סימן ה' הקשה עליו מה נ"מ בין יש בו איסור או לא כיון שאינו יודע, וי"ל דנ"מ לענין אם אחד מצוה להפרישו כמש"כ רעק"א (עי' בשו"ת אבני נזר או"ח סימן ר"ג ואמרי בינה דיני שבת סימן ו'). ויעוין בשו"ת עונג יו"ט או"ח סימן כ' שכתב דלא כרע"א, ומתעסק אין בו איסור כלל, וממילא אין צריך להפריש חבירו במתעסק, וממילא אין צריך להודיע שנקרע העירוב (ולעצם דברי הרע"א, עי' שו"ת שפת הים ח"א סימן א', מנחת ברוך סימן ט', אפיקי ים ח"ב סימן ל"ז, שו"ת עמודי אור סימן כ' אות י', שו"ת תורת רפאל או"ח סי' כ"ו, משנת רבי אהרן זצ"ל שבת י"א אות מ', שו"ת מנחת שלמה ח"א סי' צ"א, שו"ת יביע אומר ח"י או"ח סימן נ"ה, ארחות שבת פ"ל סעיף כ"א, ושו"ת מגדנות אליהו (רובינישטיין) ח"ב סימן קמ"ד).

מחיצה המתנדנדת ברוח מצויה

בשו"ע (סימן שס"ב סעיף א') איתא: אילן שענפיו יורדים למטה, אם אינם גבוהים שלושה מן הארץ, ועיקרן במקום שמחוברין לאילן הוא גבוה עשרה, חשוב מחיצה ומותר לטלטל בכלו, והוא שימלא האויר שבין הענפים בעצים או בקש, ויקשור הענפים שלא ינידם הרוח, שכל מחיצה שאינה יכולה לעמוד ברוח מצויה אינה מחיצה.

ובמשנה ברורה (ס"ק ז') כתב: והוא שימלא וכו' - היינו דעל ידי המילוי מתחזק המחיצה שלא תתנדנד על ידי הרוח, ואפילו הכי בעינן גם קשירת הענפים בארץ בשביל זה.

וכן בשו"ע (סימן תר"ל סעיף י') איתא: העושה סוכתו בין האילנות, והאילנות דפנות לה, אם היו חזקים או שקשר אותם וחזק אותם עד שלא תהא הרוח מצויה מנידה אותם תמיד, ומילא בין האוירים בתבן ובקש כדי שלא תניד אותם הרוח וקשר אותם, ה"ז כשרה.

ובמשנה ברורה (ס"ק מ"ח) כתב: ר"ל מנידה אותם אפילו אין בכח הרוח להפיל אותם לגמרי, רק שע"י הרוח הולך המחיצה ובא, קי"ל דשוב לא חשיבא מחיצה.

בשו"ת משכנות יעקב (או"ח סימן קכ"ג ד"ה וכן) כתב לגבי צורת הפתח בחבל מלמעלה, ודרכו אח"כ לימתח ונכפל למטה בעיגול, וגם הולך נע ונד אנה ואנה: ואף כשאין יוצא בעת הרוח מכנגד המזווחות צ"ע כיון שעכ"פ הרוח מנידתו, וכמ"ש המ"א בסימן שס"ג סעיף ה' דאפילו אין הרוח מפילו אלא מנידו, וכמ"ש בריש סימן שס"ב, והיינו דבסימן שס"ב כתב בהדיא והוא שימלא האויר שבין הענפים בקש או בקנים, ויקשור אותם באופן שלא ינידם הרוח כו', משמע דבעינן שיהיה עומדים במקום אחד (ולא יזיזם הרוח) ולא ינודו כלל. וכן מבואר בשו"ע סימן תר"ל גבי עושה סוכתו בין אילנות, והאילנות דפנות לה, אם היו חזקים או שקשרם וחזק אותם עד שלא תהא הרוח מצויה מנידה אותם תמיד כו', מבואר להדיא דאף שבשעה שהן מתנדנדין יש בהן הכשר דופן, אפ"ה פסולין כיון שאין עומדין במקומן. וכן משמע ממה שכתב המ"א שם בשם הב"ח כמה שכתב המחבר שהעושים מחיצות מיריעות יעשו קנה קנה פחות מג' וכו', ואם כן אף שהרוח מנענע היריעות, מכל מקום נשארו מחיצות הקנים. הרי להדיא דמשום נענעו בלבד יש לפסולו אם אין שם קנים, ולענ"ד כולה סוגיא דסוכה הכי משמע דמקשה אדרב אחא בר יעקב ד"א כל מחיצה שאינה יכולה לעמוד ברוח מצויה ל"ש מחיצה, ומקשה ממתני' דהעושה סוכתו בין אילנות וכו', והא קאזיל ואתי. וע"כ אין ק"ו דאזיל ואתי כל כך עד שנפסלין המחיצות בריוח שביניהן בעת הרוח, דאם כן מאי ס"ד בסוכה לאכשורי כי הך, ודלמא באמצע סעודתו תפסל סוכתו ולא אדעתיה, ונמצא אוכל וישן בלא סוכה, והיכי שרינן לה לכתחילה דא' כשריה, ונמצא חששא בעלמא, והכא ודאי הוא חיישנן שמא תברח או שמא תמות שהוא חששא בעלמא, אלא ודאי הוא שהרוח מצויה פוסלתו תמיד, והיכי אמר כשריה, אלא ודאי ברור דהא ודאי ידע דאיירי בעינן שאין הסוכה נפסלת כלל אף בעת הרוח ומתקיימת כל שבעה, ואפ"ה בעי למפסלה לר' אליעזר בן יעקב משום דאזיל ואתי, פי' שעכ"פ אין עומד במקומו ברוח מצויה רק הרוח מנידו, ובכ"ה"ג פסיל ר' אליעזר בן יעקב, והוצרך לשנויי לה דעביד לה בהוצא ודפנא, פי' וקושרו יפה, ועוד דאי משום שנעשה ריוח ביניהן הפוסלן בעת הרוח, הו"ל לשנויי דאיירי באלן שענפיו מרובים ותכופים, שאפילו רוח לא יבוא ביניהם להפרידו כל כך כשיעור שתפסל המחיצה ברוח מצויה שאינה חזקה כל כך, והוא מצוי הרבה, מדהוצרך לומר דעביד לה בהוצא וכו', משמע דבעינן שלא יתנדנדו כלל ולא יזוזו ממקומן, וכן משמע כולה סוגיא דשם.

וכן בשו"ת יד אליהו (פסקים סימן כ"ד ד"ה לכן נראה) מבואר דמחיצה בעינן שתהא בנויה, ולא ינידה הרוח כלל.

וכן כתב בעמק ברכה (עמ' צ'): בסוכה דף כ"ד אמר ר' אחא בר יעקב כל מחיצה שאינה יכולה לעמוד ברוח מצויה אינה מחיצה, תנן העושה סוכתו בין האילנות, והאילנות דפנות לה, כשרה, והא קאזיל ואתי, הכא במאי עסקינן בקשין, והאיכא נופו, דעביד בהוצא ודפנא. והרמב"ם בפירוש המשניות כאן כתב וז"ל: האילנות אין ראיות שיהיו דפנות אלא בב' תנאים, הא' שיהיו האילנות בתכלית העובי והחזק כדי שלא תניעם הרוח ויטו לארץ, כאשר יקרה לענפים הדקים, והב' שימלא ראש האילן ובין הענפים בתבן כדי שתתקיים ולא יניענו הרוח, כי העיקר אצלנו מחיצה שאינה יכולה לעמוד בפני רוח מצויה אינה מחיצה, עכ"ל. הנה מרכיב "שלא תניעם הרוח ויטו לארץ", משמע דהא דמחיצה שאינה יכולה לעמוד ברוח מצויה אינה מחיצה, היינו דוקא שע"י הנאת הרוח היא באה לידי ביטול מחיצה, כגון שמטה את המחיצה לצדדין וממעט אותה משיעור גובה עשרה בהיא שעתא, או שמפוזר הענפים זה מזה ביותר מג' טפחים וכי"ב. אבל כל שאין בכח הרוח לגרום לה ביטול מחיצה אפי' חדא שעתא, שהיא מחיצה חזקה אלא שמתנדנדת ברוח אנה ואנה, לא איכפת לן, ושפיר הוי מחיצה העומדת ברוח. אכן מדברי הרמב"ם בחיבורו פרק ד' מהלכות סוכה הלכה ה' ומיתר דברי הראשונים כאן משמע דאם רק המחיצה מתנדנדת ברוח, אף שאינה באה לידי ביטול מחיצה, אלא שהולכת ובאה ברוח, שוב לא חשיבא מחיצה, וכן כתב כאן הריטב"א להדיא: כל מחיצה שאינה יכולה לעמוד ברוח מצויה, פ"י שהרוח מנענעה, עכ"ל. וכן כתב המג"א בסימן שס"ג ס"ק ד' ועוד אחרונים. וכן העתיק המ"ב להלכה בכמה דוכתי. ולכאורה קשה, דהרי עיקר דין זה מה דבעינן שתהא המחיצה יכולה לעמוד בפני רוח מצויה,

לכאורה הוא מטעם דבעינן מחיצה גמורה, וכל שאינה יכולה לעמוד ברוח מצויה הוי כמחיצה עראי ולא חשיבא מחיצה, ואם כן צ"ע, מה איכפת לן מה שהמחיצה מתנדנדת קצת והולכת ובאה ברוח, הרי מכל מקום היא מחיצה חזקה שאין בכח הרוח להפילה או להביאה לידי ביטול מחיצה אפילו חדא שעתא, ואם כן בכ"ה"ג למה לא חשיבא מחיצה. אך נראה דהנה לעיל דף כ"ג גבי העושה סוכתו בראש הספינה, דפליגי בה ר"ג ור"ע, מוקי לה הגמ' דמיירי בדיכולה לעמוד ברוח מצויה דיבשה, ואינה יכולה לעמוד ברוח מצויה דים וכו', ור"ע סבר סוכה דירת עראי בעינן, וכיון דיכולה לעמוד ברוח מצויה דיבשה כשרה, ולכאורה קשה, נהי דלר"ע לא מיפסיל הסוכה מטעם דירה, דלא בעינן בסוכה דירת קבע, מכל מקום הרי ודאי דבעינן בדפנות הסוכה דין מחיצה, ואם כן מה מועיל בה מה שיכולה לעמוד ברוח מצויה של מקום אחר, דהיינו דיבשה, הרי סוף סוף במקום שהיא עומדת, דהיינו בים, אינה יכולה לעמוד כאן ברוח מצויה של אותו מקום, ולא חשיבא מחיצה, וע"כ מוכח מזה דעיקר דין זה דכל מחיצה שאינה יכולה לעמוד ברוח מצויה אינה מחיצה, אינו נלמד מסברא מטעם שהרוח מפילה ומביאה לידי ביטול מחיצה, אלא עיקרו הוא דין שיעור בחזק המחיצה, והוא בכלל ההלכות דשיעורין ומחיצין הנאמר למשה מסיני, דשיעור חזק המחיצה הוא שתהא יכולה לעמוד ברוח מצויה דיבשה, וסגי בזה אף כשהיא עומדת בים, והרוח מצויה דים מפילה, וכדמסיים שם בברייתא: למחר נשבה הרוח ועקרתה לסוכתו של ר"ע שבראש הספינה, ור"ל ר"ג עקיבא היכן סוכתך, משום דכך נאמר השיעור דלא משגיחין אלא על רוח מצויה דיבשה. וכן מורה לשון הרמב"ם בפרק ד' מהלכות סוכה הלכה ה': כל מחיצה שאינה יכולה לעמוד ברוח מצויה של יבשה אינה מחיצה, עכ"ל. הרי דהוא דין שיעור במחיצות. ולפי זה שפיר מוכן מה דבעינן שהרוח לא יהא מנידה כלל, שלא תהא הולכת ובאה ברוח אפילו בלי ביטול מחיצה, כיון דאין זה מטעם ביטול מחיצה, אלא משום דין שיעור בחזק המחיצה, וכך נאמר השיעור דבעינן שלא תהא הרוח מצויה דיבשה מנידה כלל.

ובחזו"א (או"ח סימן ע"ז ס"ק ו') כתב: סוכה כ"ד ע"ב כל מחיצה שאינה יכולה לעמוד ברוח מצויה אינה מחיצה, אע"ג דלעיל כ"ג ע"א ס"ל לכלהו תנאי דסוכה דאינה יכולה לעמוד ברוח מצויה דיבשה פסולה, הכא אשמועינן דאפילו אינה ניטלת אלא שהרוח מוליכה ומביאה כמו שפרש"י, ונראה דהיינו דוקא שהרוח מפוזר את הענפים באופן שהם מתרחקין ג' טפחים זה מזה, ובטל ליה מחיצה ההיא שעתא, הלכך פסול אף בשעה שהן נחין ושקטין ומחיצתן שלימה, דהוי מחיצה עראי שאינה יכולה לעמוד ברוח, אבל אי המחיצה חזקה שאין הרוח יכול לפזרה, אלא שמתנדנדת מעט לכאן ולכאן, אבל בכל שעתא היא מחיצה מעליה, נראה דשפיר הוי מחיצה העומדת ברוח, ודברי המ"א סימן שס"ג ס"ק ד' בלחי שהרוח מנידו, י"ל דהיינו נמי שהרוח כופפו למטה מ"י, או מרחיקו ג' טפחים מן הכותל, אבל בלא"ה לא מפסל, וכן הדין בצורת הפתח, אי הרוח כופפתה למטה מ"י או מרחיקה מכותלי המבוי חוץ למבוי באופן דמפסל פסולה, אבל בנדנדו בעלמא לא מפסל, והיכי דע"י הרוח מתרחק חבל של צורת הפתח חוץ לב' הקנים פסול, אף בשאין רוח, והחבל כתיקונו. ובס' מחצית השקל סימן שס"ב ס"ק כ"א כתב לחלק בין קנים לחבל, ואין לזה שום שרש, דודאי כל הקנים בין הצדדיים ובין העליון הוא בכלל עיקר בנין צורת הפתח, ודינן שוה לענין ניטל ברוח, וגם אין מקור בש"ס לחלק בין ניטל למתנדנד, ואי מפסל תנועה קלה בקנים הצדדיים בדין הוא שתפסול גם בקנה העליון, אבל למש"כ אין תנועה פוסלת בשום מחיצה, אלא בתנועה ששוברת לשעתה את המחיצה, והאחרונים ז"ל סתמו בזה ולא פירשו ענין זה. וכן כתבו בשו"ת אבן ישראל (ח"ט עמ' קי"ט) ובשו"ת קנין תורה (ח"ד סימן ע').

ובספר תפארת יעקב (על הלכות ארבע רשויות דשבת ודיני מחיצות פרק י"א ס"ק ו') כתב: ובגופא דדינא דמחיצה שאינה יכולה לעמוד ברוח מצויה, משמע מפשטות לשון הרמב"ם (פרק ט"ו מהלכות שבת הלכה כ"א) דכתב וז"ל: בכל עושין מחיצה וכו' אפילו בבהמה ושאר מיני חיה ועוף, והוא שיהיו כפותים "כדי שלא ינודו", עכ"ל. משמע שאפילו אין הרוח מפילה המחיצה אלא רק מנידה לא חשיבא מחיצה. וכן משמע ממה שכתב (שם הלכה כ"ד) וז"ל: אילן שהוא מיסך על הארץ וכו' וקושרן בארץ עד שיעמוד ברוח מצויה "ולא יתנדנד", ומטלטל תחת כולו, עכ"ל. משמע דבנדנדו המחיצה בלבד נפסל המחיצה. ועיין במרכבת המשנה (שם סוף הלכה ט"ו) שכתב וז"ל: וכן הנך קנים שתחב רבא (נראה שצריך להגיה "ששלף" רבא, והוא מגמרא עירובין כ"ה סוף ע"ב עי"ש, ונראה שפירש בגמרא כפירוש ראשון של רש"י דרבא לא ס"ל הא תקנתא) היו נדים אנה ואנה, ובעינן מחיצה שתהא קבועה עכ"פ לכל יום השבת קביעות חשוב וכו', עכ"ל. משמע לכאורה דבנדנדו לבד מתבטל המחיצה, אף שאין הרוח שוברת המחיצה לשעתה. וכן משמע בטוש"ע (ריש סימן שס"ב) מהא דכתבו ויקשור הענפים "שלא ינידם הרוח", משמע דבהגדת המחיצה בלבד נפסל המחיצה. וכן כתב המגן אברהם (סימן שס"ג אות ד') גבי הא דאיתא התם דלחי דאי נשיב ביה זיקא לא מצי קאי לא הוי לחי, כתב וז"ל: ואפילו אין הרוח מפילו אלא מנידו כמ"ש ריש סימן שס"ב, עכ"ל. וכן מבואר מקושיית המגן אברהם גבי הא דאיתא התם (סעיף ה') בכל עושים מחיצה וכו' ואפילו באנשים וכו', ואפילו כשהם מהלכים חשוכים מחיצה, ע"כ, והקשה המגן אברהם (שם אות ח') וז"ל: וצ"ע דאם כן אדם המהלך לא יהא מחיצה "דיניד" וכו'.

מבואר דס"ל דבנדנדו בלבד נפסל המחיצה, ולכאורה משמע כן מפירש"י (סוכה דף כ"ד ע"ב) גבי מחיצה שאינה יכולה לעמוד ברוח מצויה, כתב רש"י וז"ל: שהרוח מוליכה ומביאה, עכ"ל. דמשמע דבנדנדו בעלמא אפילו אין הרוח כופפת המחיצה נמי לא חשיבא מחיצה. וכן מבואר בשו"ע הרב (סימן שס"ג סעיף ז') גבי לחי, וז"ל: לחי שרוח מצויה יכול להנידו, אע"פ "שאינה יכולה להפילו" אינו חשוב משום לחי, שהלחי כמחיצה, וכל מחיצה שרוח מצויה מנידתה אינה מחיצה, עכ"ל. משמע דאפילו אין הרוח יכולה להפיל או לכפוף הלחי גם כן לא חשיבא מחיצה, אם הרוח מצויה מנידתו. וכן כתב המשנה ברורה (סימן שס"ג אות כ') דאפילו אין הרוח מפילו אלא מנידו לא חשיבא מחיצה. ועיין בתוס' שבת (סימן שס"ב אות י"ג) שהקשה דמשמע מדברי המגן אברהם דהא דאמרינן מחיצה שאינה יכולה לעמוד ברוח מצויה אינה מחיצה, היינו אפילו אם הוא באופן שעדיין לא נתבטלה מכח נדידתה, שעדיין היא גבוהה עשרה טפחים, מכל מקום לא מקרי מחיצה, וכן משמע סתימת לשון הש"ס והפוסקים, ומכיון שכן קשה על מה דאיתא בטור ושו"ע (סימן שס"ב סעיף י"א) דאפילו גמי מהני למשקוף של צורת הפתח, והא ודאי שאין הגמי עומד במקום אחד אלא נד אילך ואילך ע"י הרוח, וגם מה שנוהגין לתקן המבואות במשקוף על ידי חבל כמש"כ הרמ"א (סימן שס"ג סעיף כ"ו), והחבל הוא נייד על ידי רוח מצויה ואפילו הכי מהני, והמרדכי כתב שהגמי לא ינטל על ידי הרוח, משמע הא אם הרוח רק מניד הגמי לית לן בה, מוכח דאם הרוח אינה מבטלת המחיצה בשעה שהיא מנידה את המחיצה מקרי מחיצה גמורה, וכן פסק (בסימן שס"ג אות ט'). ולכן ס"ל להתוס' שבת שגם המגן אברהם מודה דהא דאמרינן מחיצה שאינה יכולה לעמוד ברוח מצויה דאינה מחיצה, היינו כשהמחיצה נתבטלה על ידי זה, דהיינו שהרוח מכופפת המחיצה עד שאינה גבוהה י' טפחים, רק שבא לדחות ולומר דאדם ובהמה דניידי מעצמם לא נכלל בהא דמחיצה שאינה יכולה וכו', דאם הם גם בכלל זה אם כן גם אדם המהלך לא יהא נחשב למחיצה כיון דנייד, ולפעמים יתבטל על ידי מה שהולכים נע ונד ומתרחקים אחד מחבירו עד שיהיה יותר משלשה טפחים בין אחד לחבירו, ויהיה הפרוץ מרובה על העומד, אלא ודאי דהם אינם בכלל זה הכלל, אלא עיקר הטעם בבהמה שצריך לקשור הוא בשביל שלא תברח, ובאדם דלא שייך זה חשיב מחיצה אפילו כשאינו קשור, עכ"ד. וכ"כ גבי לחי (סימן שס"ג אות ט'). והנה כל חילו של התוס' שבת דאם הרוח מניד המחיצה ואינה מבטלה דחשיב מחיצה, הוא מהא דמהני גמי לצורת הפתח, ולכאורה היה מקום לומר שאין משם ראייה למחיצה, דאפשר לומר דבמחיצה אפילו בהגדת הרוח גרידא נפסל המחיצה, אע"פ שלא נתבטלה המחיצה בעת הגדת הרוח, ומה שלא נפסל הצורת הפתח בנדנדו הגמי שעל גביהן, הוא משום דעיקר מחיצה שנעשית ע"י צורת הפתח הוא ע"י שתי המזווחות ולא ע"י המשקוף [דרואין את שתי המזווחות כאילו מאריכות וסותמות, אלא דאינן סותמות עד דאיכא עליהן צורה של פתח, וזה נעשה ע"י המשקוף], ולכן סגי מה שהמשקוף אינו ניטל ע"י הרוח אע"פ שהרוח מנידו אינו נגרע מהצורה של פתח, אבל המזווחות של צורת הפתח דהן עיקר המחיצה בעינן שיהיו חזקות שלא ינידן הרוח, דבהגדת הרוח לבד מיפסל הצורת הפתח, וכן כתב המחצית השקל (סוף סימן שס"ב) לחלק בין מזווחות למשקוף של צורת הפתח. שו"ר בפירוש הרמב"ם על משניות סוכה (פרק ב' משנה ג-ד) דמשמע נמי דהפסול מה שהרוח מניד המחיצה, הוא משום שהרוח שוברת או את המחיצה לשעתה, דכתב וז"ל: העושה סוכתו בראש הספינה כשרה, ובתנאי שתהיה אז הסוכה חזקה כל כך, שלא יפכנה הרוח המצויה תמיד ביבשה בלי הכרה, עכ"ל. ומדכתב "שלא יפכנה" משמע דבנדנדו בעלמא לא מפסל, וכן משמע מדברי הרמב"ם (שם) גבי העושה סוכתו בין האילנות והאילנות דפנות לה, כשרה, כתב הרמב"ם וז"ל: האילנות אינן ראויין שיהיו דפנות אלא בשתי תנאים, האחד שיהיו אותן האילנות בתכלית העובי והחזק, כדי שלא תניעם הרוח "ויטו לארץ" כאשר יקרה לענפים הדקים, עכ"ל, משמע נמי דדוקא בכהאי גוונא כשהרוח מטה האילן לארץ ואין שם גובה עשרה. וכן צ"ל במה שכתב עוד (שם בתנאי השני) וז"ל: שימלא ראש האילן ובין הענפים בתבן וכיוצא בו "כדי שיתקיים" ולא יניענו הרוח וכו', עכ"ל. היינו שימלא בין הענפים בתבן וכיוצא בו שלא יהא בין ענף לענף יותר מג' טפחים על ידי הגדת הרוח, ושלא יהא בין ענף לענף פרוץ מרובה והבטל המחיצה, אבל בנדנדו בעלמא אפשר דס"ל דלא נפסל המחיצה. ובאמת מלשון הגמרא (עירובין ח' ע"א) משמע נמי כן, דאיתא התם ההוא מבוי עקום דהוה בסורא, כריך בודיא אותיבו ביה בעקמיותיה וכו', לשמואל דאמר תורתו כסתום הני מילי לחי מעליא, אבל האי כיון דנשיב ביה זיקא "ושדי ליה" לא כלום הוא, ואי נעץ ביה סיכתא וחבריה חבריה ע"כ. ולשון "ושדי ליה" משמע דהרוח מפילו, ועיין ב"ר"ח (שם) שפירש וז"ל: ואי נקש בה סיכא וחבריה בטינא, לשמואל מיהא שפיר דמי משום "דאינה מחיצה הניטלת ברוח", עכ"ל. הרי דדוקא כשהרוח מפילתה לשעתה דחשיב "מחיצה הניטלת ברוח" או נפסלת המחיצה אפילו בשעה שהיא שלימה, אבל לא בנדנדו בעלמא. וכן כתב המאירי (בבית הבחירה שם בד"ה כל שהכשרו) להדיא וז"ל: כל שהכשרו בלחי צריך שיהא הלחי "ככול לעמוד", וכן הדין בכל מחיצה, הא כל שהרוח באה "ועוקרת לשעתו" אינה מחיצה, ואם חברה עד שתעמוד בפני הרוח הרי זה כשר, עכ"ל. הרי מפורש יוצא דדוקא כשהרוח מצויה מבטלת המחיצה לשעתו או נפסלת המחיצה אפילו

בשעה שהיא שלימה, אבל בנדנדו לא מייפסל המחיצה. והשתא דאתית להכי י"ל דאפשר דגם הטושי"ע דעתם כן, שהרי כתבו ויקשור הענפים שלא ינידם הרוח, שכל מחיצה "שאינה יכולה לעמוד" ברוח מצויה אינה מחיצה, עכ"ל. ומדכתבו "שאינה יכולה לעמוד" משמע לכאורה הרוח מפילה או כופפתה עד שנתבטל שם מחיצה. וכן מצדד הפמ"ג בא"א (סו"ס"י ס"ב) כדעת התוס' שבת הנ"ל, וכן משמע משו"ת אבני נזר (סימן רפ"ד אות ב'), וכן דעת החזון איש (עירובין סימן י"ג אות ו'), דדוקא כשהרוח מנידה באופן שבאותו שעה נתבטל המחיצה, והיינו שהרוח כופף את המחיצה עד שאינה גבוהה עשרה טפחים באותה שעה, או כשהמחיצה נעשית ע"י ענפי אילנות, מיידי שהרוח מפזר את הענפים באופן שהם מתרחקים שלשה טפחים ויותר זה מזה, דכיון דבאותה שעה אין כאן מחיצה, נפסלה המחיצה אפילו בשעה שהן נחין ושקטין ומחיצתן שלימה. ועיין בחזון איש (שם) שרוצה להעמיס כן גם בדברי רש"י והמגן אברהם שהבאנו לעיל. ועיין בשו"ת שלמת חיים סימן שנ"א ושנ"ב.

ובשו"ת אג"מ (או"ח ח"ה סימן מ' אות ב') כתב: ומה שכתבתי שמה שכתב המ"ב בסימן תר"ל ס"ק מ"ח דאם הרוח מנידה אותם באופן שלא תפיל אותם, רק שע"י הרוח הולך המחיצה ובה, קיי"ל דלא חשיבא מחיצה שהוא דין מחודש לגבי סוכה, אף דלגבי עירוב בשבת ושאר דינים חשיבא מחיצה כזו כמחיצה. שהקשית מסימן שס"ב סעיף א' גבי מחיצה להיתר טלטול בשבת, שאיתא שם ויקשור הענפים שלא ינידם הרוח שכל מחיצה שאינה יכולה לעמוד ברוח אינה מחיצה, וממ"ג א"י סימן שס"ג ס"ק ד' דכתב על לחי דאי נשיב ביה זיקא לא מצי קאי לא חשיב לחי, שהוא אפילו אין הרוח מפילו אלא מנידו, הרי שגם לענין שבת לא היא מחיצה. הנה לענין מה שנשאלתי בקשר היריעה מלמעלה ולמטה שלא יניד הרבה ברוח, דאף בשעה שהרחיקו הרוח הוא עדיין מחיצה גמורה כיון שהוא קשור גם מלמטה, שבאופן זה לענין שבת וכל דבר היא מחיצה גמורה, מאחר שאף כשהוא רחוק במקום שהנידו הרוח לשם נמי הוא מחיצה המגיע עד לארץ, אך שנעשית עגולה, שגם אם ישאר כך היא מחיצה כשרה, שלכן מה לנו בנדנדה. אך שמכל מקום לענין דפנות הסוכה פסול, דכן משמע מלשון רש"י סוכה דף כ"ד ע"ב ד"ה שאינה יכולה, שהרוח מוליכה ומביאה, שאף הוא באופן זה. ואף שבסוגיא שם הקשה גם ממחיצות דשבת, הוא משום דלענין שבת נמי שייך דינא דר"א בר יעקב דצריך שתהא המחיצה יכולה לעמוד ברוח מצויה, באם הלכה ממקומה ע"י הרוח. ולכן כתבתי דחומרא זו שאף שלא יתקן ממקומה ע"י הרוח משום שקשורה למעלה ולמטה, אבל מ"מ הולכת ע"י הרוח ובאה, שנמי פסולה, שהוא דין רק בסוכה, ולא לשבת ושאר דברים דחשיבא מחיצה, והנה אף שלא ראיתי ספר קרית ספר, ולא את החזון איש (או"ח סימן ע"ז אות ו'), ואסיקנא שאם הנדנדו של הדיעות הוא פחות מג' טפחים גם כשלא מקושרים או מסתבר שמוותרים לכתחילה כשהם מקושרים, כיון שאף אם ינתק הקשר לא יפסלו בנדנדו דפחות מג' טפחים, דרך לכתחילה צריך לקשרן כשהן מתנדנדות פחות מג' טפחים. ואם רק כשהן מקושרים לא מנדנדים יותר, אבל בלא הקשר הן מתנדנדות יותר מג' טפחים, שבנדנדו כזה הן פסולות, אין לעשות, מגזירה שמה ינתקו ויפסלו ולא אדעתיה. וגם החזו"א כתב שהאחרונים סתמו בזה מה שיעור הנדנדו הפוסל במחיצות ולא פירשו ענין זה, כאשר אני תמהתי. ואחזיקנא טיבותא לך על מה שהודעתני שהחזו"א נמי אומר כן, ששיעור הפסול הוא בנדנדו דג' טפחים. אך משמע שהחזו"א לא מחלק בין סוכה למחיצות דשבת, וגם בסוכה מכשיר כשלא מתרחקים ג' טפחים מהכותל, וליכא חומרא בסוכה ממחיצות דשבת. ומה שכתב לענין צורת הפתח דאם החבל של צורת הפתח מתרחק ע"י הרוח חוץ לשני הקנים שהוא אפילו במשהו, הוא נכון לכאורה, מאחר שלא נעשה כן בפתחים (דהיינו שאין דרך לעשות פתח שהמשקוף נדמן המזוחות אפילו במשהו), ואין בזה ממילא צורת הפתח. אבל במחיצה ממש, שנעשו מסדינים לשבת, אין לפסול מצד הנדנדו אם לא נופלת המחיצה מצד זה, ולא נגבהת מהארץ ע"י הרוח ג' טפחים מלמטה, ולא נעשית מושפלת מעשרה טפחים למעלה, דמחיצה גמורה היא כשרה לשבת אף כשהיא רחוקה מכותלי המבוי, אף כשהוא (המרחק) יותר מג' טפחים. ובקריית ספר פרק ד' מסוכה כתב הדין לענין סוכה, וכתב דבעינן מחיצות מגיעות לתוך ג' לארץ ומכוונות לסכך, והאי דפנות הואיל ונעין ונדין ע"י רוח מצויה דיבשה לאו הכי הוה. משמע דע"י הנדנדו אינו מגיעות או לתוך ג' לארץ, דהרוח מגביה אותן, א"כ אם קשרן למטה שאין הרוח יכול להגביהן, כשרה בעושה סוכתו בין האילנות דאירי בהו הקרית ספר. ומש"כ ומכוונות לסכך, לא מובן, דהא כשרות הדפנות אף שאינן מכוונות לסכך, אם הם סמוכין פחות מג' טפחים להסכך. ואולי קרי זה מכוונות לסכך ותיפסל הסוכה רק אם הם נדות חוץ לג' טפחים מהסכך, אף שהוא דוחק בלשונו, וצ"ע. ובספר משכנות יעקב שציינת, ראיתי בסימן קכ"ג בד"ה וכן, בסופו, דכתב דאף באופן שאין הסוכה נפסלת כלל אף בעת הרוח ומתקיימת כל שבעה, פסולה לר"א בר יעקב משום דהוא ואתי, פ"י שעכ"פ אין עומד במקומו ברוח מצויה רק הרוח מנידו, דואל כהחידוש שכתבתי בסוכה, שאף אם יהיו נקשרים מלמעלה ומלמטה נמי יפסלו לסוכה. אבל המשכנות יעקב כתב זה לענין מחיצות דשבת, שעל זה ליכא טעם, וליכא רמיזא לחידוש גדול כזה בפוסקים. וגם משמע שהכל חולקין על זה, וכדאיתא בחזו"א בפשיטות, שכתב אבל אי המחיצה חזקה שאין הרוח יכול לפזרה אלא שמתנוודדת מעט לכאן ולכאן, אבל בכל שעתה היא מחיצה מעלייתא, נראה דשפיר הוי מחיצה העומדת ברוח. אבל לענין סוכה משמע ומסתבר כדבריו, שפסולה מצד הנדנדו ברוח, אף באופן שלא מתבטלת המחיצה פסולה לדופן דסוכה, כדכתבתי. ולדינא דאי נדנדו קצת מסתבר שאינו כלום. ואם אף כשלא מקושרים אינם מתנדנדים אלא פחות מג' טפחים, מסתבר נמי שמוותרים

לכתחילה, אבל דוקא כשקשרם למטה, דכיון דעל כל פנים מנדנד הרבה, לא הוי עושין כן בדירה קבועה כבית אף במקומות החמים, וצריך שתהא הישיבה בסוכה כעין תדור, ומכל מקום לא חיישינן שינתק הקשר ולא אדעתיה. ואף שאינו ברור אצלי, שליכא על זה ראייה ברורה, מכל מקום משמע ומסתבר, ובפרט משמע שכן סובר המשכנות יעקב, ואף שלענין מחיצות דשבת לא מסתבר כוונתה אלא כהחולקין עליו, שהיא מחיצה גמורה, מכל מקום לענין סוכה משמע כן מגמ' ומסתבר כן. ומגהאון רבי שריה דבליצקי שליט"א שמעתי דאפשר להקל בשעת הדחק כדעת החזו"א שאם המחיצה מתנענע פחות מג' טפחים הוי מחיצה לעירובין וסוכה.

ובהליכות שלמה (מועדים ח"א פרק ז' סעיף א') כתבו בשם מרן הגר"ש ז"א איערבאך זצוק"ל: הוי המחיצות עשויות מיריעות בד או מענפי אילן, אם אינו קשורות כראוי, והרוח מנידה אותן ממקומן אפילו מעט, פסולה. כן הוא פשטא דמלתא כמשמעות כל הראשונים בסוכה דף כ"ד ע"ב, וכן משמע במ"ב סי' תר"ל ס"ק מ"ח, דכל שהמחיצה הולכת ובאה אפילו כלשהו קיי"ל דשוב לא חשיבא מחיצה. והטעם נראה דכיון שבשעת הנדנדו נמצא שאותו מקום הריהו רגע אחד תוך הסוכה ורגע אחד חוץ לסוכה, אין זה חשיב מחיצה. והחזו"א (סימן ע"ז ס"ק ו') כתב דהפסול הוא דוקא כשהרוח מפזר את הענפים באופן שהם מתרחקים ג' טפחים זה מזה, ובטל ליה שם מחיצה ההיא שעתא, אבל בלא"ה לא, והנדנדו אינו פוסל, אבל מדברי כל הראשונים ומלשון הפוסקים והמ"ב לא משמע כן. וכן בהערות ממרן הגר"ש אלישיב זצוק"ל (על מס' סוכה דף כ"ד ע"ב) כתב: דעת הקרית ספר וכן נקט החזו"א (הל' עירובין סימן ע"ז ס"ק ו') להלכה דשיעור אין יכולה לעמוד הוה בג' טפחים שמחיצה שנעקרת משם מחיצה אינה מחיצה גם כשאינה נעקרת, והנה המשכנות יעקב ס"ל דשיעור אין יכולה לעמוד לא הוה בג' טפחים, אלא כל שמתנועע אנה ואנה חסר בשם מחיצה, ומוכיח דבריו דהנה לעיל ביארה הגמ' דעושין מחיצת סוכה מבעלי חיים, וכתבו הפוסקים דגם להלכה בעינן לפחות שיהיה כפות שיהיה כשר למחיצה, דלהלכה חיישינן לשמא תברח, והיינו דחיישינן שתברח ולא יחא כאן סוכה ולא אדעתיה לתקנה, משו"ה פסולה כבר עכשיו מדרבנן, ואם כן לפי זה מה חידש לן רב אחא בר יעקב דכל מחיצה שאין עומדת ברוח מצויה אינה מחיצה, ופירשו נמי לגבי סוכה מה צריך לזה, תיפוק ליה דכיון דאינה עומדת ברוח מצויה אי"כ זמנים דנעקרת ממקומה יותר מג' טפחים, שבזמן זה ליכא עליה שם מחיצה ולא אדעתיה, אם כן כבר אסרו עכשיו, אלא חזינא דודאי שיעור אין עומדת ברוח מצויה לא הוי שיעור שנעקרת מלהיות שם מחיצה עלה, והיינו ג' טפחים אלא בפחות מזה ג"כ, וזה חידש לן רב אחא בר יעקב, ודבריו צ"ב, דדין זה דשמא תמות הוה מדרבנן גרידא, משא"כ דינו של ר"א בר יעקב הוה דין מדאורייתא דליכא עלה שם מחיצה ככה"ג, ואם כן מאי קשיא ליה כלל, וצ"ב, ועל כל פנים חזינא לאחרונים הסוכרים דינא דאין עומד ברוח מצויה הוה במשהו, ולא דוקא בג' טפחים.

ובדף כ"ד ע"א כתב: והנה מהמחצית השקל (סימן שס"ב ס"ק כ"א) נראה לדייק דאין יכול לעמוד ברוח מצויה הוה בכל שהוא, דמוכיח דבקנה שעל גבייהו בצורת הפתח לא בעינן שרוח מצויה לא תנידהו, דהרי קיי"ל דבעשה המשקוף מגמי מהני, והרי גמי זו מהרוח, חזינא דלא בעינן בזה שיכול לעמוד ברוח מצויה עכ"כ שלא יזוז מהרוח, ומהו ראייה דס"ל דבכל שהוא כבר מיקרי אין יכול לעמוד, דהרי גמי לא עף מהרוח ג' טפחים. ובערוך השלחן (סימן שס"ג סעיף ח') כתב: לחי דאם הרוח ינשוב בו בחזקה יתעקק לא הוה לחי, ודוקא רוח מצויה, אבל אם רוח מצויה לא יעקרנו אע"ג דרוח שאינה מצויה יעקרנו לית לן בה, ולא דוקא שתעוקק אלא אפילו מתנדנד ע"י הרוח לא הוי לחי, ודוקא נדנדו חזק כענפי אילנות שמתנדנדים הנה והנה בלא הפסק, אבל נדנדו מועט לא חיישינן לה. וכן במועדים ומג"מ (ח"א סימן פ"ד) כתב: והנה עיקר הדין דבעינן מחיצה שיכולה לעמוד ברוח מצויה, מבואר בגמ' סוכה (דף כ"ג ע"ב) גבי העושה סוכתו בראש הספינה ונעקרה, ומפרש אביי המחלוקת במשנה התם היינו היכא שאינה יכולה לעמוד ברוח מצויה דים, ויכולה לעמוד ברוח מצויה דיבשה, ע"ש. ואנן קיימא לן כר"ע שאם עומד נגד רוח מצויה דיבשה סגי אף לים שאינו עומד ברוח מצויה, והיינו טעמא שזהו שיעור בחזקת המחיצה, ומאחר דביבשה עומד סגי בכך, אבל לא נתבאר מהו הפירוש בהא דבעינן שיכולה לעמוד ברוח מצויה, אי הכוונה שפסול רק אי הרוח מנתק אותה, או אפילו נע במקומה לא הוה מחיצה גמורה ופסול, ובמ"א (סימן שס"ג ס"ק ד') משמע להדיא שאפילו לא תפול רק הרוח מנידו לא מהני למחיצה, אבל בחזו"א לעירובין (סימן י"ג) מפרש שמחיצה שאינה יכולה לעמוד ברוח מצויה, היינו אם מתרחק ג' טפחים על ידי הרוח דוקא שאז המחיצה מתבטלת, אבל מה שניע קצת לא איכפת לן כיון שאין המחיצה מתבטלת, ע"ש. וכן מצאתי שכבר קדמו בקרית ספר פ"ד דסוכה שפירש "כל מחיצה שאינה עומדת ברוח מצויה לא שמה מחיצה, דבעינן מחיצות מגיעות תוך ג' לארץ ומכוונות לסכך, והני דפנות הואיל ונעין ונדין על ידי רוח מצויה דיבשה לאו הכי הוה", ע"ש, הרי שהמחיצה מתבטלת רק כשמרוחק ג' טפחים דוקא, ומסתמית הריטב"א וכן הרא"ה כאן דפירשו שאינה מחיצה מפני שנעה, משמע שלא צריך דוקא ג' טפחים, רק כיון שנעה אפילו קצת פסול, וכן מביירי במאירי שמונדנו, וברבינו יונתן כאן שמתכופף, אבל לא התנו דמייירי דוקא בשיעור ג' טפחים שרק בזה מתבטל מינה שם מחיצה, וכן מהשו"ע גופא דאסרינן בסדינים שמה ינתק ולא אדעתיה, מוכח לכאורה שאינו כן, שאם קשר טוב למה נחוש שינתק עד ג' טפחים, והא דודאי כולי האי יריגיש תיכף, ומשמע שגם בפחות מהאי שיעורא פסול למחיצה, וכן משמע קצת מהגמרא (דף כ"ד ע"ב) גבי העושה סוכתו מאילנות, דמקשינן "והא אינה יכולה לעמוד ברוח מצויה", ומוקמינן לה בהוצא ודפנא, ע"ש, וקשה הא גם באילנות גופא הרבה אינם מנידים ברוח מצויה ג' טפחים, רק ע"כ

נראה לכאורה שאפילו בפחות משיעור הנ"ל המחיצה פסולה לסוכה, ולע"ד נראה דהא דודאי מעיקר הדין סדין כשר לדופן, אף שע"כ נע קצת ברוח, וכן מבואר בפסיקתא פרשת אמור "הדפנות במצעות ובאבנים ובקרשים", ע"ש, ומוכח שגם לדעת המ"א לא בעינן שלא ינוע משהו, דע"כ בכל רוח מצויה נע קצת, ואפילו מייירי במקום שמוקף מחיצות ואין הרוח מגיע לא מהני, שהשיעור בעצם חזק המחיצה, וכשמצד עצמו מתנדנד לא מיקרי מחיצה כלל, ע"כ נראה שאם קשר כפי הצורך למעלה ולמטה, אף שניע קצת לא איכפת לן שזהו הדרך במחיצה זו, ומחיצה דסוכה בעינן כדרך מחיצה, ולכן בסדין אם קשר כראוי אף שניע קצת לא איכפת לן שזהו דרכה, ורק אם מתנענע יותר מהראוי למחיצה נתבטלה, ואם כן לפי דבריו השיעור דמחיצה נע לבטלה היא יותר מכדרכה, והיינו לאחר שקושר טוב ובחזק כמו שיבואר. ונראה שהגדר מבואר בלשון המחבר בשו"ע (סימן תר"ל סעיף י') "על כן אין נכון לעשות כל המחיצות מיריעות של פשתן בלא קנים, אף על פי שקשרו בטוב זמנין דמינתקי ולא אדעתיה, והוי ליה מחיצה שאינה יכולה לעמוד בפני רוח מצויה, והרוצה לעשות בסדינים טוב שיארוגו במחיצות קנים בפחות מג", ע"ש. וקשה למה מיקרי מחיצה שאינה יכולה לעמוד בפני רוח מצויה מפני שלפעמים מינתק ולא אדעתיה, והא דודאי תמוה לחוש דמינתקי ויתנענע ג' טפחים ואיהו לא ידע כלל, רק נראה דהא דודאי מחיצת סדין סגי אף שמנענע קצת כדרכה, רק לפעמים אחד מהקשרים מינתקי, אז מנענע יותר מדרכה אף שאינו כדי ג' טפחים, ומיקרי בזה נמי תיכף מחיצה שאינה יכולה לעמוד בפני רוח מצויה, ומהאי טעמא גזרו הקדמונים שלא לעשות מחיצות בסדינים.

וכן שמעתי מהגאון רבי עזריאל איערבאך שליט"א דמחיצה שעשויה מסדינים, והרוח מנידה את המחיצה אנה ואנה, אם מתנענע פחות מטפח אפשר להכשיר את המחיצה לעירובין וסוכה, אולם אם מתנענע יותר מטפח אין להכשיר את המחיצה אף בשעת הדחק.

מחיצה שאינה מתנדנדת מחמת שעומדת במקום שאין שם רוח

בשו"ע (סימן שס"ב סעיף א') איתא: שכל מחיצה שאינה יכולה לעמוד ברוח מצויה אינה מחיצה.

ובביאור הלכה (שם ד"ה שאינו יכול לעמוד) כתב: ואפילו עושה אותה בביתו שאין שם רוח (תוס' שבת).

וכן במשנה ברורה (סימן תר"ל ס"ק מ"ח) כתב: ואפילו עומדת בבית שאין שם רוח כלל לא חשיבא מחיצה.

ובשער הציון (ס"ק מ"ו) כתב: מ"א וש"א, דלא כהלק"ט המובא בבה"ט. ובבאר היטב (ס"ק י') כתב: אפילו עומדת בבית שאין שם רוח אינה מחיצה, מ"א, ועיין בהלק"ט ח"ב סימן נו"ן שהורה פנים להכשיר סוכה שדפנותיה עשויות מסדינים דקים שהיתה הרוח מזיזה אותם, אלא שהיה נתונה בחצר מוקף מחיצות גבוהות. ועיין במקראי קודש סוכות ח"א סימן ב' ובהרי"ק קודש שם.

ובחזו"א (או"ח סימן נ"ב ס"ק י"ד) כתב: והנה המ"א כתב דבעינן שיקשור למטה שלא תנדו ברוח, ואם לא קשר לא חשיבא מחיצה, ואם כן בזמן שמכסה כל האויר ולא קשר למטה ודאי מותר, דאין כאן מחיצה כלל. אבל נראה דאם חוץ ביתו בסדין א"צ לקשור למטה, דהרי בביתו אין הרוח מצויה שכותלי הבית חוצצין בפני הרוח, ואין רפיון המחיצה פוסלתה, אלא תנועתה ונדנודה פוסלתה, אבל כיון שהיא קבועה שפיר חשיבא מחיצה, ואע"ג דבאינה יכולה לעמוד ברוח מצויה דים מכשיר ר"ע סוכה כ"ג ע"א, היינו לקולא דמ"מ חשיבא מחיצה, אבל לבטל המחיצה בשעה שהיא קבועה לא שמענו, דמה לי קושרה ומה לי העמיד כותל להגן בפני הרוח שלא תנע את המחיצה, מיהו יש לומר דאין דרך בני אדם לעשות קבע באופן רפוי כל כך שרוח מצויה מבטלתו, ורפוי כזה אינו נחשב למחיצה אלא לשימוש עראי. שו"ר דהמ"א לשיטתו ס"י תר"ל ובבה"ט הביא שם בשם הלכות קטנות לצדד להכשיר.

ומגהאון רבי שריה דבליצקי שליט"א שמעתי דמחיצה העומדת במקום המוקף כתלים גבוהים שאין שם רוח, ואילו לא הכתלים הגבוהים היה המחיצה מתנענע עקב רוח המצויה שם, בשעת הדחק אפשר להקל כדעת החזו"א דהוי מחיצה לעירובין וסוכה.

ובעמק ברכה (עמ' צ"א) כתב: דאם זו המחיצה שאינה יכולה לעמוד ברוח מצויה עומדת במקום שהוא מוקף מחיצות אחרות, ואין הרוח מגיע אליה, ג"כ לא מהני ולא חשיבה מחיצה, כיון דאין זה מטעם שהרוח מפילה, אלא משום דין שיעור בחזקת המחיצה, והרי חסר השיעור בעצמותה, וכן כתב המג"א בס"י שט"ו בשם תשו' הרשב"א, דלא מהני, ודלא כבעל הלק"ט ח"ב ס"י ג' שלא כתב כן. ומה שהביא ראייה מדברי הר"ן פ"ק דסוכה, בסוכה העשויה כמבוי, דבעינן בה פס ד' טפחים, שכתב הר"ן דאם נתונה הסוכה בתוך חצר מוקף מחיצות דתו לא בעינן בה פס ד' אלא סגי בטפח ומשהו, הרי דמהני היקף מחיצות החיצונות להמחיצות הפנימיות לעשותן מחיצות, אין זה ראייה, דשאני התם דהמחיצות הפנימיות הם מחיצות גמורות בעצם, אלא דלא מהני דופן טפח ומשהו בסוכה שהיא כמבוי מפולש, לענין זה הוא דכתב הר"ן דאם עומדת בחצר מוקף מחיצות תו לא הוה הסוכה כמבוי מפולש, כיון דיש עוד מחיצות הסותמות את הפילוש.

וכן בשו"ת משנה הלכות (ח"ה סימן ע"ח) כתב להחמיר דמחיצה שאינה מתנדנדת מחמת שעומדת במקום שאין שם רוח, דלא הוי מחיצה כשרה. ועיי"ש שכתב דאף להלק"ט הוא ספיקא דדינא.

וכן שמעתי מהגאון רבי עזריאל איערבאך שליט"א דמחיצה העומדת במקום המוקף כתלים גבוהים שאין שם רוח, ואילו לא הכתלים הגבוהים היה המחיצה מתנענע עקב רוח המצויה שם, נקטינן כמ"ב להחמיר בזה שהוי מחיצה פסולה בין לענין עירובין ובין לענין סוכה, ואין להקל בזה אף בשעת הדחק.



לבתים פתח אליהם) נבנו קודם הבתים (ואז אין להם שם דירה), או אחר הבתים שהם מוקפים לדירה, אמרינו דסתם קרפפות הוקפו לדירה, היינו שנבנו אחר הבתים, כיון דרוב הקרפפות כן הם נעשות, אכן פשוט דלא כללא הוא רק לזמנם ומקומם וכן היה הדרך, ובזמנינו יש לראות בכל מקום כפי מקומו (רמ"א ס"א וסק"ד וט"ו).

ז. עיירות שלנו המוקפות חומה: סתמם מוקפות לדירה שבנאום ואח"כ הקיפו, וסתם מבצרים אינם מוקפין לדירה, דדרך לעשותו תחילה, ואח"כ מתישבין בתוכו לדור. וערים הפרושים שלנו שתקנום בצוה"פ וכדו': כיון שעושין תיקוני המבואות אחר הבתים נחשבים כמוקפים לדירה (סי' ת"א ס"א וסק"ז ח', וסי' שני"ח ס"א וסק"ג).

ח. תל גבוה עשרה טפחים: אפי' אין זקוף בגובה י"ט, רק דמתלקט הזקיפה גובה י' מתוך שפוע של ד' אמות, הוא מחיצה גמורה ודינו כקרפף, דעד סאתים מותר לטלטל בכלו, ויותר מב"ס אסור לטלטל בו כיון דנעשית המחיצה מאליה, ולא הוקף לשם דירה (ס"ג ומ"ב).

ט. קרפף שהקיפו לדירה ונפל הבית: ע"י לקמן בדין קרפף וכו' ורוצה לתקנו וכו' סוף אות ג', ד"ה ואם בנה.

י. עוד מענייני "הוקף לדירה": כגון מחיצה לצניעות, אילן המיסך, ספינה (ישנה - ובכפאה על פיה), יתבארו בס"י ש"ב.

קרפף שלא הוקף לדירה ורוצה לתקנו שיהא נחשב מוקף לדירה
א. קרפף יותר מב"ס שלא הוקף תחילה לדירה (וכגון שהוקף ולבסוף פתח לו פתח וכו'), יש ב' דרכים לתקנו ולהתירו, הא': למעטו מיותר מבית סאתים, דאז אפי' אינו מוקף לדירה מותר וכו"ל (ויבאר בעזה"י בהמשך). והב': לתקן מחיצותיו מחדש באופן שיהיו עתה כעשויין מחדש לשם דירה, ויהי' מעתה מוקף לדירה, ונבאר מפרטי דין זה בס"ד.

ב. לתקן כתליו מחדש: אין צריך לסתור כל כתליו ולבנותם מחדש, כדי להפכו למוקף לדירה, אלא סגי במה שפורץ בו במקום אחד פרצה באורך יותר מעשר אמות, שהיא פרצה האוסרת בכל מקום, וממילא נחשב עתה כאינו מוקף כלל (וה"ה אם כבר פרוץ כמה אמות יכול להשלים הפרצה לשיעור זה), ואח"כ חוזר וגודר הפרצה ובונה בה כותל מחדש לשם כוונת דירה, דהבית כבר פתוח עתה לשם, ובוזה נחשב כל הקרפף כהוקף לדירה, וה"ה דיכול לגדור רק חלק מהפרצה ולמעטה עד שישאר בפרוץ רק עשר או פחות (דבזה נחשב כ"פתח" שאינו אוסר). וכשפורץ א"צ לפרוץ כל גובה הכותל עד הקרקע, אלא סגי במה שממעט גובה הכותל מעשרה טפחים, דשוב אין נחשב מחיצה (ס"ב וסק"כ-כ"ו, וע"י שה"צ כל מה שהעיר מהתוס"ש).

פרצת יותר מעשר אמות זו: אי"צ שיעשנה כולה בבת אחת, אלא אפי' פרץ אמה וגדרה, וחזר ופרץ אמה אחרת סמוך לה וגדרה, וחזר כן כמה פעמים עד שבין כולם השלים הפרצה והכותל החדש שתחתיה ליותר מעשר אמות מותר, דאף שלא הי' פרוץ בב"א כל המשך, מ"מ כיון שעתה נחדש בהגדר היקף במשך יותר מעשר, חשוב היקף לדירה (סק"ז-כ"ח).

ג. אופן נוסף להפכו למוקף לדירה אף כשאין סותר המחיצות הקיימות, הוא כשבונה בו כותל חדש בתוך המחיצות (אחר שכבר נפתח פתח הבית לתוכו של קרפף), סמוך אצל אחת המחיצות ברחוק ג"ט או יותר לפניו ממנה, דאז כיון שא"צ עתה שוב לכותל הישן שבאותה רוח, וגם אם יסתר יהי' הקרפף מוקף ע"י מחיצה זו החדשה שבתוכה (ודוקא ברחוק ג"ט ויותר, דבאין רחוק אין נחשב כמחיצה חדשה רק כחלק מעובי הישנה, וכ"ש שאין נחשב "מוקף לדירה" ע"י שטח הכותל בטיט עבה אף שעב כ"כ שיכול לעמוד בפ"ע).

וב' דעות בדבר: לד' ריטב"א וכמה ראשונים, היינו דוקא כשהמחיצה החדשה לכל אורך הכותל, דעתה מקום הקרפף שמוחוץ לה אין נכלל עם שאר הקרפף, ובוזה נחשב שחידש מחיצה חדשה, דאם יסתר כותל הישן יהי' מותר הקרפף שהרי מוקף במחיצות ע"י החדשה. ודעת הרא"ש וכן כתב בשו"ע: דסגי בבונה כותל באורך יותר מעשר אמות לפני הכותל הישן (ברחוק לפחות ג"ט ממנה), ועי"ז הוי כותל הישן כאילו נפרץ, וכאילו נסתם מחדש ע"י כותל זה (לשם דירה), ואף דגם מחיצה הישנה קיימת, דבבנין מחיצה חדשה הוי כסותר הישנה, ומדמה לה לגדר אמה נפרץ אמה, וכ' בה"ה"ל דגם הרא"ש לא מיירי רק ברחוק מן כותל הישן עד עשר אמות ולא יותר, דא"ל"כ הרי כשיפרוץ הישן אכן יאסר ע"י הפתח של יותר מעשר שביניהם, אבל בעשר או פחות כשיפרוץ הישן יהי' מותר, דעשר הוא כפתח, (והביא סברת הריטב"א החולק דאין לזה שייכות לגדר אמה ופרץ אמה, דשם הכותל הישן אכן נתבטל, משא"כ הכא שנמשך הקרפף לתוך בין ב' המחיצות - החדשה וישנה - ובמה יחשב שנבטלה הישנה).

ומסיק בה"ה"ל דאף דמשמעות שאר הראשונים דבעינן מחיצה ע"פ כל הכותל, מ"מ המיקל כהשו"ע דסגי ביותר מעשר לא הפסיד (שכן גם ד' המ"מ והאשכול) (ס"ו, מ"ב ובה"ה"ל ד"ה באורך וסק"ה).

ואם ע"י עובי כותל הפנימי נתמעט מיותר מבית סאתים: מהני עכ"פ מדין "מיעוט מב"ס" אפי' הוא תוך ג"ט לישן, דאף דנחשב לבדו

זה (וגם בפסי ביראות י"ל משום עמידת הבהמה שם לשתות, ולא נצטרך לדחוק כרש"י מאחר שראויים לשתית אדם), ונטה כן בבה"ל כפירוש זה (ד"ה לדירה, וע"ע שעה"צ סקפ"א בבור שא"ר לשתית אדם) [א.ה. ובנוב"י מחלק בין דירת בהמה דהוי כדירה, ובין דירת חיות וכדו' שאינה כדירה, יעו"ש].

ז. קרפף פחות מב"ס שלא הוקף לדירה: אף שמותר לטלטל בכלו היינו בכלים ששבתו בתוכו, אבל להוציא מבית אליו או ממנו לבית אסור, אפי' שניהם של אדם אחד, ואין דומה לחצר כיון דלא הוקף לדירה, ויש מתיירין בשניהם של אדם אחד (או ע"י עירוב), ולכתחילה יש להחמיר, ובשעת הדחק נראה לסמוך להקל (בה"ל סי' ט"ד קרפף וסי' ס"ק ע"ז וסקפ"ג, ובסימן שע"ב ס"א בה"ל ד"ה או לגג וקרפף).

באיזה אופן נחשב "הוקף לדירה"

א. מוקף לדירה: הוא כשבנה בית תחילה ואח"כ הקיף סביבו ההיקף לתשמישיו, והבית באמצעותו, ובין בבנה בית סמוך למקום ופתח פתח לעבר ההוא ואח"כ הקיף המקום, ולאפוקי היקף המקום תחילה, ואח"כ בנה בו בית, או שפתח הפתח למקום זה אחר שכבר הוקף, דכיון שהוקף תחילה (קודם לבית) נחשב הוקף שלא לשם דירה (ודינו כקרפף) (ס"ב וסק"ט).

ואם הי' בית ופתח בו "חלון" למקום ההוא ואח"כ הקיפו: מסתפק בפמ"ג אם נחשב כ"פתח" (להיות פתח ולבסוף הוקף), ובבה"ל מצדד דאף דיש משמעות בקצת אחרונים שגם חלונות מהני, מ"מ י"ל דפתח דוקא בעינן (וכסתמת הש"ס), משום דבפתח מינכר שחשב להשתמש לפניו, משא"כ חלונות שעיקרן רק לאורה, וגם אין השימוש דרכם קבוע, ולא נחשב בזה הוקף לדירה (ואפי' להמשמעות דמהני, מ"מ זה דוקא כשאכן משתמש דרכם להכניס ולהוציא, ולא רק להביט דרכן) (בה"ל ס"ב ד"ה או שפתח).

ב. אם הקיף המקום קודם, ונחשב בשעת ההיקף לבנות בו בית אח"כ (ויהי' הקרפף כמו חצר לו), או שהי' בית סמוך לו ונחשב בשעת ההיקף שאח"כ יפתח פתח בבית לאותו צד: בפמ"ג ושו"ע הגר"ז משמע דלא מהני, והוי הוקף ולבסוף פתח כשאר קרפף, וכן משמע ברשב"א, ובמ"ב כ' דאפשר דיש להקל שנחשב מוקף לדירה, וצידד כן לעיקר (וסמכין בזה א.ה. דהרמב"ם סובר שכל היקף ככוונה שיהא עליו שם דירה הוי כדירה (אף שאין שם בית כלל), וכן משמע בכמה ראשונים דלא הצריכו בו בית. ב. ובפרט כשמקיף לכך ודעתו אח"כ לבנות בו, דשפיר י"ל דהוי דירה, דמאי אכפ"ל שהקדים החצר, דיותר נוח לו הי' להתחיל בצורה זו. ג. בצירוף ד' רמ"א דמיקל בסמוך לבית אפי' לא פתח כלל). (סק"ט ושעה"צ סק"א).

ג. אם הקיף ג' רוחות הקרפף קודם הבית, והעמיד ברוח רביעית בית, ופתח לו פתח לשם: מצדד בפמ"ג דמהני, דכיון שקודם שהעמיד שם הבית הי' הרוח פרוצה יותר מעשרה (או בכלוה), ולא היתה נחשבת כמוקפת, וממילא ע"י כותל הבית נחשב הוקף לדירה (בה"ל ס"ב ד"ה ואח"כ) [א.ה. ויל"ע בהצד דלא מהני, מה טעם, ומהיכי תיתי לא יהני דופן זה שבונה לקרפף לשם דירה, ומאי שנא משאר פרצת י' דמהני בגדרה לשם דירה, ואולי נסתפק כיון דעיקר בניית כותל הבית לגוואה עביד, אין נחשב להקרפף ככותל לשם דירה (ובפמ"ג לא מיירי שפתח אחר גמר בניית הכותל, שכתב ל' "והניח" פתח) [ע"י חזו"א סי' פ"ט סק"ח שכ' דבריטב"א מבואר שמהני, יעו"ש].

ד. קרפף שא' מכתליו הוא כותל של בית, והי' פתח ולבסוף הוקף, ונפל כותל החיצון של בית ונשארו כתלים הפנימיים: אף שע"י הכתלים הפנימיים היינו מצידו השני של הבית נשאר הקרפף סתום, מ"מ נאסר הקרפף, דהרי מחיצות הפנימיות לחדרים הפנימיים נעשו, ולא לעשות כותל להקרפף, ולא דמי למחיצה החיצונה שנעשית לזה ולזה (סק"ק ק"א, ובה"ל ס"ב ד"ה מביתו) [א.ה. וע"י חזו"א סי' פ"ט סקט"ו שחילק בין באופן שבנה הכתלים האחרים של הקרפף אחרי כותל הבית, דאז שפיר נחשב החצר מוקף לדירה ע"י אותם הדפנות האחרות שהיו לשם כך, ובין כשהיו ג' מחיצות מעיקרא שלא לשם דירה, ואח"כ הסמיך להם כותל הבית לשם דירה, דאז בנפל כותל החיצון של בית נשאר בלי היקף כתלים לדירה, דהפנימיות לגוואי עבידי, וע"ש עוד בסק"י"ד שמחלק בין אופני בניית הבית בה].

ה. קרפף הסמוך לבתים: כ' הרמ"א ד"ה דכל קרפף שהוא סמוך לביתו (וכל שהוא סמוך לעיר הוא בכלל זה), אם בנה הבית תחילה ואח"כ הקיף, אף שבשעה שהקיף הקרפף עדיין לא הי' פתוח פתחו לשם, מקרי נמי הוקף לדירה, דכיון שהיא סמוכה לעיר הרבה, דעתו עליה להשתמש בה תדיר ומסתמא הוקפה לדירה (ובמג"א הקיל יותר אפי' הוא בתוך תחום העיר שיכול בעה"ב לילך לטייל שם, והשעה"צ פקפק בזה הרבה). אולם רוב הפוסקים חולקים בזה, דאין נחשב מוקף לדירה ואפי' סמוכה ממש לביתו, כל שלא הי' פתח ולבסוף הוקף, ולא אמרי' דסתמא הוקף לדירה (א"כ הי' דעתו בפירוש בשעה שהקיף לפתוח לו פתח וכו"ל אות ב') (רמ"א סוס"א וסקט"ז-ז"ח ושעה"צ שם יעו"ש).

ו. סתם קרפפות שלנו: י"א דבאופן שאין זוכר אם הקרפפות (שיש

בכללי קרפף שלא הוקף לדירה ומה נחשב דירה (מסי' שני"ח א. "קרפף" יותר מבית סאתים שלא הוקף לדירה: אף דמה"ל כל מקום המוקף מחיצות גבוהות עשרה, אפי' גדול בית כמה כורין דינו כרה"י גמורה (וע"י בה"ל סי' שמו"ג ס"ג ד"ה קרפף שדן אם יש שיעור לגדלו למעלה כגון אלף כורים וכדו'), ואם יש לחלק בין הוקף בידי אדם או לא), מ"מ חכמים אסרו בהיקף שלא הוקף לדירה (וכגון גינות ופרדסים ואוצרות שעשויים רק לשמור מה שבתוכן וכיו"ב) אם הוא גדול "יותר" מבית סאתים, ונתנו דינו ככרמלית שיהא אסור לטלטל בתוכו יותר מד"א, וכן אסור להוציא ממנו לרה"י (וכ"ש לרה"ר - דזה מה"ל אסור), והטעם דכיון דהוא היקף גדול דומה קצת לרה"ר (ס"א וסק"ב, ה'). ומותר להוציא ממנו לכרמלית אחר כגון ים או בקעה (בתוך ד"א) (סי' שמו"ג ס"ג וסק"י, יעו"ש). וגדול מבית סאתים: היינו אפי' מעט, ולרא"ש היינו אמה יתר על ב"ס, ותמה עליו בבה"ל (סי"ג ד"ה שמקום יעו"ש).

ואם הוא גדול בית סאתים או פחות: מותר לטלטל בכלו (וכן ממנו לרה"י), דעד סאתים נחשב כרה"י גמור, וסמכו חכמים בזה על שיעור חצר המשכן שהי' בית סאתים ולא הי' בו בית דירה אלא היקף קלעים, והוי מטלטלים בו (סק"ח טור).

ע"ג המחיצות של מקום בית סאתים מצומצם: מותר לטלטל, אף שעודפים על הב"ס, ואם נפל מהמחיצה מצטרף לאיסור (שעה"צ סקצ"ג).

ב. מקום "המוקף" לדירה: אפי' גדול כמה מילין מותר לטלטל בכלו (ס"א) (ואי"ה יבואר בסמוך דבעינן שיהא קודם בנוי בו (או פתוח לו) הדירה ואח"כ "הוקף", ואין מועיל במה שמקיף תחילה ואח"כ בונה בתוכה וכדו', ושאר הפרטים בזה).

ג. שיעור בית סאתים: הוא בית ה' אלפים אמות (דכל בית סאה הוא נ' על נ' שהם אלפיים וחמש מאות), ואין חילוק בזה אם הוא מאה על חמשים (כחצר המשכן) או שהוא מרובע, ועולה הרבוע שבעים אמה ושייריים על ע' אמה ושייריים (ושייריים אלו הם ד"ט ומעט יותר כשיעור אצבע בערך), ובין בעגול ובין בצורה אחרת ככולם מותר לטלטל בשיעור זה (או פחות) אף כשלא הוקף לדירה (ס"א).

ובלבד שלא יהא ארכו יותר על פי שנים מרחבו אמה אחת, דהיינו שלא יהא ארכו יותר ממאה אמה, דכל שטח שהוא גדול, אף שהוא באורך לחוד, מחלפי ברה"ר וכרמלית, ומאה אמה (ומעט יותר כולהלן) לא גזרו, שכן מצינו בחצר המשכן שהי' ארכה. וכל זה בב"ס "מצומצם", אבל אם הוא פחות מב"ס אפי' ארכו הרבה (וצר) מותר לטלטל בכלו כל שמוקף מחיצות, דלא קפדינן בכה"ג (ומ"מ עד אמה יותר מפי שנים ברחבו, לא גזרו - אף שאורך יותר ממאה מעט) (סק"א י"ב ושעה"צ סק"ד - יעו"ש שיש דעה שם דבפחות מב"ס אסור באורך יותר ממאה אמות, ודחאה השעה"צ) [א.ה. ושיעור ב"ס מצומצם אורך יותר על פי שנים ברחבו אמה אחת, עולה קרוב למאה אמה וכו' שלישי אמה על מ"ט אמה וכו' שלישים]. ד. (היקף) דירה: היינו דירת אדם ותשמישיו, ואפי' אינו מקורה [ובכלל זה "חצר" שמשמשת לכניסת האדם ויצאתו תדיר (וע"י בסמוך), וכן היקף סביב בור מהני לשתיה וכדו' (רש"י המצוינים בשעה"צ סק"א)].

אבל היקף של גנות ופרדסים שעשוי רק לשמור מה שבתוכן, ואפי' יש בהם דירת השומר (בורגנין) אין נחשבים "דירה" לענין זה, כיון דאין דירתם שם מחמת עצמם אלא לשמור האויר שלפניהם (ונקרא בל' הגמ' (עירובין ק' א') "דירה שתשמישה לאויר"), אין נחשבים "דירה" (רק קרפף), ואם היקפם יותר מב"ס אסור, וכן היקף העשוי לאוצר של עצים וכדו', (סק"א-ד, ובה"ל ד"ה לדירה) [א.ה. ובאופן שדירת השומר שם קבועה תמיד ביום ובלילה, יתכן שנחשב "דירה" - בה"ל ס"א ד"ה "לדירה", עוד צידד בה"ל דאוצר של עצים הסמוך לביתו שמשמשת בהם בכל שעה חשוב ג"כ דירה].

ה. בנין "מקורה" שעשוי להכניס שם תבואה או סחורות הנקרא "מאגאזין" (מחסן): אם הוא יותר מב"ס ג"כ אסור, דנקרא קרפף כיון דאין עשוי לדור שם, ואף דהוא "מקורה" לא מהני ליחשב טפי דירה, כן מבואר ברש"י, אכן בד' הרמב"ם יש להסתפק דאולי במקורה אין נחשב קרפף, בפרט בבנין חשוב כ"מאגאזין" יתכן דגם לרש"י נחשב דירה, ובפמ"ג ג"כ מסתפק ב"מקורה", ועכ"פ נר' פשוט דאם משתמש שם גם יתר צרכי ביתו, הוא בכלל דירת אדם בכ"ג (סי' שס"ב בה"ל ס"א ד"ה או, וסי' שני"ח סק"ד).

ו. דירת בהמה: במשנה נמנין "דיר וסוהר" בין אותם המוקפין לדירה, ונחלקו בזה הראשונים: ד"ה דנחשב דירה מחמת תשמיש האדם דשם, או מצד שהיית האדם שם תדיר לעיניו על הזבל וחליבה וגויה (רש"י) או לשמשם תדיר, או מצד דירת הרועה הקבועה שם (ר' יהונתן). ובבה"ל תמה עליהם דכיון דההיקף נעשה עיקרו עבור הבהמות, דאין האדם עומד שם רק כדי לטפל בבהמות, למה חשיב דירה, ואפי' מצד דירת הרועה מאי אולמא מסוכת השומר שבגנות דאין חשובה דירה (ונדחק ליישב שבקבוע שם תדיר ביום ובלילה מהני כן דירת השומר, אלא שבדיר וסוהר שהולכין מהכא להתם קשה להחשיבו כקבוע כן).

וי"א דדירת הבהמות עצמם שלנים שם וכדו' חשובה דירה לענין

וכחלק מהכחול לא גרע טחט בטיט וכדלהלן (ודלא כהרמב"ם שאין מועיל "למעט" אלא בהרחיק ג"ט). ומ"מ אם ע"י מיעוט "עובי הכותל" עדיין לא נחסר מהשיעור, רק אם נצרף את "החלל" שבין ב' רגלים אלו, לא מהני, דאף דחלל זה נחשב "כלבוד", מ"מ חשוב "אוייר" ליתרו מבי"ס. (סקנ"ב ושעה"צ סק"ג וסקנ"א).

ומוחצה זו החדשה דמחשיבתו מעתה מוקף לדירה, ה"ה אם עשה בצד פתח הבית סמוך לכותל הבית ברוחק ג"ט (והניח בה פתח לעבור דרכו לקרפף [א.ה. או להרא"ש דסגי באורך יותר מעשר - דאז הוא פתוח מן הצדדים], שעל ידה נחשב כמוקף מחדש אחר שכבר הבית פתוח לקרפף (סי"ד, וסקנ"ז-ז"ט).

ואם נפלה מוחצה החדשה (או שהפילה בידים): חזר הקרפף לאיסורו, דכתלים שהיו בה מקודם הרי אינם "מוקפין לדירה", ולא מהני הכא מה שהותר פעם אחת, כיון דכתלים הישנים לא נשתנו כלום ע"י כן (סי"ד וסי"ק ק', ק"א, ובה"ל ד"ה חזרו, ושעה"צ סקנ"ח).

ואם בנה בית והקיפו לדירה, ואח"כ נפל הבית: כ' בתוס' ש' דלא נאסר הקרפף, ושפיר מקרי מוקף לדירה, וה"ה בפתח לו פתח ואח"כ הקיפו, ונסתם הפתח, דבהיתרו קאי, ובה"ל פקפק בזה דכיון דסו"ס עכשיו אין ראוי לתשמישי דירה, ומי עדיף מנכנסו לו מים דאוסרים ומבטלים ההיקף לשם דירה (בסעיף י"א), וכ"ש באופן שסתר הבית בידים או סתם הפתח משום דלא הי' לו צורך להשתמש שם, בדודאי בטל ע"י כך משם דירה, וכמו בנזרע, והניח בצ"ע (סי"ד בה"ל ד"ה חזרו).

ד. בנה מוחצה לשם דירה ע"ג מחיצה הראשונה (שלא היתה לשם דירה): דהיינו שיהיה עוד בגבהה עשרה טפחים, אינו מועיל להפכו למוקף לדירה, כיון דהמקום כבר מוקף ממילא, ומוחצה ראשונה קיימת ובמקומה עומדת (ס"ח ומ"ב).

ואם נבלעה מוחצה ראשונה (או חלק ממנה ולא נשאר ממנה עשרה טפחים) ע"י שהעפר שם תיחוח ונשקע ממנה באדמה, ונמצא שעתה נחשב מוקף רק ע"י העליונה (או בצירוף עמה), מועיל כיון דתם נעשו לדירה (ס"ח ומ"ב, ועי' שעה"צ סקנ"ה לענין אם רק משלים לעשרה).

ה. תל גבוה עשרה ובנה מחיצות על גביו, כדי להקיף הקרפף "שעליו" לדירה (וכגון שיש שם בית פתוח וכיו"ב): **אפילו לא הרחיקו משפת התל כלל מהני להחשיבו לדירה,** דאף דנחשב כבר מקודם מוקף (שלא לדירה) ע"י התל מדין גוד אסיק מחיצתא, מ"מ כיון דאין ניכרות ליושבים למעלה, ועתה עשה מחיצות הניכרות להם ודר באיורן, מהני (ואינו כמחיצה ע"ג מחיצה הנ"ל - אות ד'), **ואפי' לא עשה אלא מחיצה אחת** ע"ג התל מהני להקיפה "לדירה", ושאר שש מחיצות נחשב ע"י התל (ולהרא"ש הנ"ל א"צ אפי' מחיצה אחת שלימה, וסגי ביותר מעשר אמות גדר על שפת התל), וכ"ש דאם הרחיק המחיצות משפתו ג"ט דמהני (וכנ"ל אות ג') (ס"ח וסקנ"ט-ס"ב ושעה"צ סקנ"ט).

ו. באופן שקשה עליו לפרוץ פרצה בכותל כדי להפכו למוקף, ומתקשה ג"כ לעשות מחיצה פנימית (באופן הנ"ל אות ג'), **"א דישי עיצה: אם אין בגובה הכותל כ' טפחים,** יכול ליתן עפר מב' צידי הכותל במשך יותר מעשר אמות, ושלא יהיה בגובה העפר שנותן עשרה טפחים, ושיהא ברוחב מקום העפר עכ"פ ד' טפחים, דאז נחשב כאילו יכול לילך ולעבור עליו מצידו האחד לשני ("דריסת הרגל"), ועי"ז נחשב הכותל באותו המשך כפרוץ, ושוב חוזר ומקיפו לדירה, ואף שצריך לחזור אח"כ ולפנות העפר ולגלות המחיצה מחדש (דהלא עתה כשהעפר מונח אצלו הוא כפרוץ, וכל ההיקף אסור אפי' אם הי' פחות מבי"ס), **מ"מ כיון שבטלו "בפיו" שבת אחת עכ"פ (ובתורה"ד משמע דסגי בביטול בלבד, ובשעה"צ העיר בזה ממשמעות הגמ', והניח בצ"ע) שוב נחשבת כפרוץ,** וכשמסלקו עתה הוי כבונהו מחדש לשם דירה (והדירה כבר פתוחה עתה לשם) **ומועיל (ולא אמרינן דכיון שנתכוין לחזור ולפנותו הוי כאילו לא נתבטל מעולם, דכיון שבטלו שם בפירוש שבת אחת חשוב שפיר שנתבטל) (רמ"א ס"ב ומ"ב ושעה"צ).**

ואם יש בגובה המחיצות כ' טפחים או יותר, אין מועלת עיצה זו, דממ"נ אם אין בגובה התל עשרה א"כ נשאר במחיצה שעליו עשרה טפחים גובה (ואינה פרצה), ואם יש בתל גובה עשרה, אף דבמחיצה שעליו אין י"ט, מ"מ התל עצמו נחשב כמחיצה, ומחיצת הכותל לא נתבטלה על ידו, כיון דא"א לדרוס עליו (תל מפני גובהו).

ואפי' אם יעשה את התל (הגבוה י') לשם דירה לא יהני, כיון דבטל הוא למחיצה הקיימת, ואף אם ירחיקו מהמחיצה ג"ט מ"מ לא יהני רק בזמן שהוא שם, דאם יחזור ויפנה חוזר האיסור למקומו, דבמחיצה הישנה (שלא הוקפה לדירה) לא נעשה שום שינוי (משא"כ כשהתל גבוה פחות מ"י, דישי עליו דריסת הרגל, בזה **נתבטל כותל הישן,** ואף כשחוזר ומפנה העפר אח"כ הוי כבונהו מחדש ולשם דירה (כן פירשו רה"פ, ודלא כהמג"א דפי' דמיירו שהרחיק ג"ט, וסובר דזה מהני גם כשמפנהו אח"כ) (שעה"צ סקנ"ג).

ויש חולקים דכל שעומד לפנות העפר אינו בטל שם, אא"כ אין עתיד לפנותו לעולם, דהיינו שיבטלו בפירוש שישאר שם (רמ"א סו"ס ומ"ב) [א.ה. ולהאמור דבהכרח בשעה שהעפר אצלו אסור הכותל משום הפרצה, א"כ לא משכחת דמהני (אא"כ יוסיף עתה י' בגובה המחיצה להשלימו לעשרה), וכן מבואר להדיא בתורה"ד דלהסוברים דאינו ביטול רק בביטול לעולם, לא מצינן למעבד

תקנתא דא]. **ודעת האחרונים להקל כסברא ראשונה** דמהני ע"י הנחת עפר וביטולו לשבת אחת, ובאופן הנ"ל (סקל"ח).

אכן הגר"א נחלק אעיקר הך דינא: וסובר, א. דכל שגובה (העפר והכותל) יותר מג"ט, אף אם רחב מד"ט, אין נחשב קרקע דריסת בני אדם (וממילא אין מתבטל מחיצת הכותל), ואדרבה מצטרפין יחד לגובה י' כמו גידוד חמשה ומחיצה חמשה, ואפי' אם זה רוחב ד' מ"מ לא גרע מתל המתלקט שמצטרפי. ב. גם נחלק אהא דאמרינן דאם נתבטל שם הכותל ע"י העפר ואח"כ חוזר ומפנהו, לא נשאר עליו עוד שם "הוקף שלא לדירה", וסובר דמי לבנה מחיצה ברוחק ג"ט דאף דחשבינן הישנה על ידה כ"נפרצה", מ"מ כשסותר החדש חזרה הישנה לקלוקלה, והכא נמי לא נהפך הכותל בסילוק העפר ליחשב מוקף לדירה (ומה שדימה התורה"ד לנבלעו לא דמו - דשם העליונה נבנתה לשם דירה, ומשא"כ במחיצה דילן]. **ובבה"ל נדחק ליישב התורה"ד,** דאולי כשמטיל העפר כדי לבטל הכותל עדיף, ולא הוי כגידוד או "תל המתלקט", וקושיא הב' י"ל דכיון שיש במקום ההוא דריסת רגלי ב"א ע"י העפר, נתבטל הכותל לגמרי, וכשמפנה הוי כבונה ממש לשם דירה, וכמו מחיצה חמשה וחפר באדמה חמשה, וחשוב כשינוי במחיצה עצמה (בה"ל ד"ה ואם וסקל"ח).

תיקון קרפף שלא הוקף לדירה ע"י מיעוט מיותר מבית סאתים א. קרפף שגדול מבית סאתים ולא הוקף לדירה, פעמים שאפשר לתקנו ע"י שסותם (או בונה) חלק ממנו באופן שמתמעט בזה מיותר מבי"ס. וצריך שתהא אותה הסתימה קבועה, אבל אין מועיל למעטו ע"י הנחת דבר המטלטל (סקמ"ד).

ולא בכל דבר מתמעט משיעורו, דרק בדברים שאינם מתשמישי הקרפף וכדו' מועילים למעטו, משא"כ בדברים שמתשמישי הקרפף וכיו"ב, ועוד פרטים בזה וכפי שיתבאר.

ב. בנו בו "עמוד" ומתמעט על ידו מהשיעור: בין באמצע ובין סמוך לכתלים (כ"ד רה"פ, ודלא כהר"י ממשמעות הרמב"ם דדוקא סמוך לכותל מהני), אם רחב ג' טפחים וגבוה י"ט מועיל, אבל כשאין רחב ג' או דאין גבוה י' הרי הוא כמי שאינו, ולא מתמעט הקרפף בכך (ס"ה ומ"ב ושעה"צ).

ג. טח טיט על מחיצות הראשונות למעטן מכשיעור: אם הטיט עבה שאם נתטל מחיצה הראשונה ראוי לעמוד בפני עצמו הוי מיעוט, ואפי' הוא רק במקצת כותל כל שגובה הטיח מהקרקע ולמעלה י"ט ורחב ג"ט עכ"פ [דבלא"ה לא מהני דלא גרע מעמוד הנ"ל (אות ב)], ודלא כגאון יעקב דמתפק דאפשר דמהני אפי' בפורתא כשמתמעט בזה משיעורא]. אבל אם אינו עבה כ"כ שיוכל לעמוד בפ"ע לא מהני למעט, דכמאן דליתא דמי, ויש חולקים דאף דאינו יכול לעמוד רק עם הכותל, ממעט. וכן יש להקל לעת הצורך (וכל זה דוקא כשממעט מהשיעור, אבל אין מועיל להחשיבו כמחיצה "חדשה" אף ביכול לעמוד בפ"ע, דהלא בעינן רחוק ג"ט כנ"ל בס"י) (ס"ז ומ"ב ובה"ל ד"ה הוי).

ואם בשעת עשיית הכותל גופו טחו בטיט (ועל ידו מתמעט מיותר מבי"ס), לכוי"ע מהני אף דאינו יכול לעמוד בפ"ע, דהוי כבונה כותל עבה (בה"ל סוד"ה הוי).

ד. נטע אילנות בקרפף למעטו: אין מועיל, ואפי' רחבים ד"ט וגבוהים י', שדרך לעשות כן בקרפפות ליהנות בהם ולישב תחתיהם בצל, ונחשב כחלק ממנו ומתשמישי, ונחשבים מכלל שיעורו, ואין ממעטין בו (ס"ד וסקמ"א-ג).

ה. חפר בו בור של מים: אפי' עמוק עשרה ורחב ד', אין ממעט בשיעור הקרפף (ונמדד בכלל השיעור סאתים), דאף דהוי כרשות בפ"ע ואינו מקום הילוך, מ"מ גם הוא מתשמישי (לשתיה כששוהה שם וכדו'), וכן בחופר בור מים בגינה אין מתמעט, דתשמישי הגינה הוא להשקותה (ודלא כתוס"ש שמצדד דדוקא בגינה אין ממעט בור מים ולא בקרפף), וה"ה בבור ריק וחרוץ אם משתמש בו לצורך הקרפף כגון להטמין בו חפציו אינו ממעט (ואף דד' תוס' דבור ממעט בשיעור קרפף, מ"מ הרשב"א וריטב"א סוברים דאינו ממעט, והביאו ראי' מן הירושלמי) (סקמ"ד, ובה"ל ד"ה וה"ה, ושעה"צ סקמ"א).

ו. קרפף בית ג' סאין, וקירה ממנו (בתקרה) בית סאה: מותר, דאמרינן פי תקרה יורד וסותם, וכאילו מחיצה מפסקת ביניהם, ונמצא שאין בקרפף אלא סאתים מצומצמות (דא"צ בהם מוקף לדירה), ואפי' אם הקירוי משופע, אף דבעלמא אין אומרים בתקרה משופעת דין "פי תקרה וכו'", הכא כיון דמן התורה הוי הקרפף רה"י גמור שמוקף בד' מחיצות, ורק חכמים אסרוהו, להכי הקילו הכא אפי' שפיה בשיפוע לומר בו פ"ת יורד וסותם (ולא דמי להיכא אפי' שפיה בשיפוע דאין אומרים א"כ בתקרה שהו) (ס"ב ומ"ב ושעה"צ) [א.ה. מה שרמנו בשעה"צ, נראה דבא לאפוקי הסוברים הטעם בקרוי דהמעוט לאו משום "פי תקרה", אלא משום דבמקום מקורה אין נחשב קרפף (כמשמעות כמה ראשונים, ועי' בזה בארוכה בט"ז סי' שס"א סק"ב)].

קרפף בית סאתים שנפרץ לחצר שאצלו

א. קרפף בית סאתים מצומצמות (שלא הוקף לדירה) שנפרץ לחצר הסמוכה אצלו: אם נפרצו במלואם זה לזה, או שהיתה הפרצה יתר על עשר אמות (דבזה אף שיש גפופים דינו כנפרץ במלואו), שניהם אסורים לטלטל בהם (יותר מד"א כדון כרמלית), דאף דאין אויר החצר מצטרף לשיעור הקרפף ליתרו על בית

סאתים, משום שהוא אויר המותר, מ"מ מקום המחיצה עצמה (שנפרץ) מצטרף עם הקרפף ליתרו על ב"ס, והוי שוב כקרפף יתר על ב"ס שלא הוקף לדירה שאסור, וממילא חוזר ואוסר גם את החצר כיון שפרוצה במלואה למקום האסור לה (ומה שמחשיבים מקום הכותל הנפרץ כיתר על הקרפף - ולא כיתר על החצר וכחלק ממנה, כ' בשעה"צ סקנ"ג לבאר, דאף שקודם הי' נחשב ע"ג הכותל לרה"י, זה שייך גם בשאר קרפפות, דאף דהב"ס מצומצם בלא עובי הכותל, מ"מ נחשב עובי כותל שלהם רה"י גמורה, ומ"מ כשנפרץ מצטרף מקומו ליתרו, וה"ה בכותל החצר שנפל) (סי"ג ומ"ב) [א.ה. במה שהעיר בבה"ל ד"ה שמקום בד' הרא"ש דבעינן "אמה" יתר על ב"ס, דלכאוי מהכא משמע דלא בעינן, דאין מצוי דיהי' עובי הכותל אמה, יל"ע למה לא העמידו שהי' מעט יתר על ב"ס פחות מאמה, ועי' נפילת הכותל נשלם לאמה יתירה על ב"ס (ובפרט דבגמ' לא נזכר "מצומצמות"), וצ"ת].

ואם אין הפרצה במלואו: ויש גפופין בין הקרפף לחצר (ואין בה יותר מעשר וכנ"ל), או שיש לה לחי "הנראה מבחוץ" (דהיינו אף שהקרפף פרוץ במלואו, מ"מ גפופי החצר העודפים עליו יכולים ליחשב לו כלחי - אם אינם רחבים ד"א. וגם אין כתלי הקרפף נכנסים לחצר יותר מג"ט), וכן אם הקרפף רחב מן החצר, דאף שהחצר נפרצה במלואה נשארו גפופים לקרפף מצידו ברוחב היתר על החצר, באופן זה שניהם מותרים, דנחשב בזה כאילו לא נתייחר הקרפף ע"י הפרצה והוי כב"ס מצומצמות, וגם החצר מותרת כיון דפרוצה למקום המותר (שעה"צ סקנ"ב, ומ"ב סקנ"ו ושעה"צ סקנ"ה) [א.ה. ויל"ע בטעם הדבר מנ"ל הא, דאם יפול חלק מעובי הכותל הפנימי בקרפף מצומצם ויתרחב ע"י הנפילה ליותר מב"ס, מה מהני שעדין נשאר מוקף בעובי החיצון של הכותל, אחר שנתייחר משיעורו, וצ"ת].

ואם הקרפף פרוץ במלואו, והחצר עודפת ויש לה גפופין (והיינו באופן שאינם נחשבים "כנראה מבחוץ" - וכגון שכנסים מעט כותלי הקרפף לתוך החצר, או כשרוחב הגפופין ד"א שאין נחשבים עוד ללחי), הקרפף אסור כיון שנתייחר ע"י הנפילה, **והחצר מותרת** כיון דמגופפת, ובלבד שאין בפרצה יתר מעשר אמות דבזה גם החצר נחשבת כפרוץ במלואו ושתיים אסורות, (סקנ"ד, ועי' שעה"צ סקנ"ב בשם הב"ח).

בדברים המבטלים היקף מלהיות מוקף לדירה (זרעים וכו')

א. נטע בו אילנות בקרפף יותר מבי"ס שהוקף לדירה, אפי' נטע רובו או כולו, ואפי' אינם שורות שורות ישרות אלא מעורבין (ואין נוח כ"כ הישיבה בהם), מ"מ כיון דדרך לטוע אילנות בחצרות להסתופף בצילן אין מבטלים הדירה, ונחשב עדין מוקף לדירה (ס"ט וסקס"ג-ס"ה).

ב. קרפף שזרע בו זרעים: אף כשהי' מתחילה מוקף לדירה, מ"מ ע"י הזריעה נתבטל ממנו שם "דירה", דאין אדם דר בזרעים, ויש בדבר כמה חילוקים ופרטים וכפי שיבואר בס"ד: א. דין קרפף שיש בו יותר מב"ס, או ב"ס ופחות. ב. בין זרע רובו או קצתו.

ג. לטלטל בתוכו - או אסור לבית, ועוד פרטים. ונפרט בעוה"י:

1. קרפף שמוקף לדירה שיש בו יותר מב"ס וזרע רובו (וכ"ש כולו): אף שבמקום הזרוע יש רק ב"ס או פחות, מ"מ כיון שרוב ההיקף (שהוא יותר מב"ס) זרוע, הוי כאילו כולו זרוע, ונתבטל שם הדירה מן הקרפף, ודינו כקרפף יותר מב"ס שלא הוקף לדירה שהוא ככרמלית, ואסור לטלטל בתוכו יותר מד' אמות (ס"ט ומ"ב). **וה"ה בחצר כיו"ב שנוזעה רובה, ואף דברא"ש מסתפק** בחצר דאולי חשיבא טפי, ואין בטל שם דירה ממנה ע"י הזרעים, ובטור סיים ע"ז וטוב להחמיר, מ"מ הרבה ראשונים פירשו בזה להדיא לאיסור (שעה"צ סקס"י). (ועיין לקמן אם גם כשנעקרו הזרעים אח"כ אסורה או שחוזר להיתרו).

2. קרפף וחצר שגדולים ב"ס או פחות: אפי' נזרע כולו, מותר לטלטל בכולו, דקרפף שהוא ב"ס או פחות א"צ שיהא מוקף לדירה, וכל זה לענין לטלטל בתוכו כלים ששבתו בו וכדו', אבל אסור להוציא כלי הבית לקרפף, או מקרפף לבית, אפי' שניהם של אדם אחד, דע"י הזרעים מתבטל ממנו שם דירה ובי' רשויות הם (וזהו דלא כהרבנו חננאל דס"ל דבב"ס או פחות אין הזרעים מבטלים שם דירה ממנו) (בה"ל ס"ט קרפף וסקע"ו-ע"ז). [א.ה. ועי' סי' שע"ב ס"א בה"ל ד"ה או לגג וקרפף, שהביא דעות מהראשונים דחולקים אעיקר דינא דאסור להוציא מקרפף (שאינו יותר מב"ס) לבית, וסוברים דלדינא מותר מקרפף כזה לבית (כשהם של אדם אחד, או שעוככו), וסיים שם בבה"ל דנר' דישי להקל בשעת הדחק].

3. קרפף וחצר יותר מב"ס שהוקף לדירה, וזרע מיעוט או מחצה: אם יש בזרוע יותר מב"ס (שהקרפף גדול ד' סאין ויותר) אסור לטלטל בכל הקרפף, דהמיעוט הזרוע שהוא יותר מב"ס ואינו נחשב מוקף לדירה ואסור, ושאר הקרפף שאינו זרוע בו אף שהוא רוב ומוקף לדירה, מ"מ כיון דפרוץ למקום הזרעים שהוא אסור, נאסר (סקע"ב).

4. ואם אין במיעוט זה הזרוע יותר מב"ס, כיון שהוא רק מיעוט החצר (או מחצה) אין בו כח לבטל היקף הדירה של הרוב, והוא עצמו ג"כ מותר, דכיון שאינו יותר מב"ס א"צ להיות מוקף לדירה (ופרוץ הוא למקום המותר) (סי' ס"ט ע' ושעה"צ). (וכל זה לענין לטלטל בתוכו).

ולענין להוציא מהבית לחלק "הגינה" (הזרוע) וממנה לבית: אסור (אפי' הם של אדם אחד), דכיון דהוא זרוע, חשוב אין מוקף לדירה,



ואם עשה קני השתי או הערב רצופים (צמודים) זה אצל זה, הווי מחיצה מעולה (שעה"צ סק"ב).

מחיצת "עומד מרובה" על הפרוץ: לרשב"א וריטב"א הווי מחיצה "גרועה", אכן בשארי פוסקים, וכן משמע בירושלמי, דהווי מחיצה מעולה (סק"ג).

מקום המוקף בשלש מחיצות מעולות, וברוח הרביעית יש מחיצת שתי או ערב לחוד: מצדד בתוס"ש דדינו כמוקף כולו במחיצות גמורות (בה"ל ד"ה כגון).

ג. דיני מקום זה המוקף במחיצות גרועות: אם הוא "יחיד" השובת שם, אין מותר לטלטל בו (יותר מד"א) א"כ ההיקף גדול עד סאתים וסאתים בכלל, אבל ביותר מסאתים אסור לטלטל (רק בד"א וכאינו מוקף), ואפי"ם נצרך לו לכלי תשמישו יותר מב"ס, ג"כ אסור, ולא התירו בו משום כך. ומ"מ ממנו לכרמלית ג"כ אסור (ואין דומה לקרפף יותר מב"ס שאסרו בו ביותר מד' - והתירו ממנו לכרמלית) [א.ה. וצ"ת טעם לחלק ביניהם, ע"י בסק"ה מש"כ בזה, ויל"ע מהא דסי' שמ"ו סק"י ובה"ל שם ד"ה ומותר, וצ"ת. וע"י חזו"א סי' ע"ז סק"ג (ויל"ע דטפי הו"ל להעיר מקרפף דמוקף לגמרי), וע"י בתוס"ש כאן (מקור דין זה), ואולי כוונתו כיון דלג' אנשים מועיל, א"כ אין בהיקף מצד עצמו חסרון, וכמו במת אחד מהם שנשאר מותר כל השבת, ודו"ק].

ד. שנים השובתים: דינם כמו יחיד, ולא הותרו רק בב"ס לשניהם יחד (סק"ו) [א.ה. ודלא כה"י שמסתפק בדבר].

ה. שלושה (ויותר) השובתים יחד: נחשבים כשיירא והקילו בהם יותר, ומותרים להקיף כפי הנצרך להם לכלי תשמישם אפי"ם הרבה, ובלבד שלא ישרא להם בית סאתים פנוי שא"צ לו לתשמישם.

ואם נשאר להם ב"ס פנוי: אסור לטלטל בכל ההיקף (יותר מד"א), דהווי המחיצה כאילו אינה, ואפי"ם אין בכל ההיקף בית ששה סאין, כ"ד רה"פ, ולדעת השו"ע בשיירא אין נאסר בב"ס פנוי א"כ ההיקף כולו יותר מששה סאין, וכגון שהקיפו שבע וא"צ להם אלא חמש, בזה אסור כל ההיקף, אבל בהיקף ו' סאין או פחות (וכגון שהקיפו חמש אף שאין נצרך להם אלא פחות מג"ס), אף דיש שם יותר מב"ס פנוי מותר (ס"א וסק"ז-ח). [א.ה. ונר' לכאן דלהשו"ע נותנים לכל א' ב"ס לזה, וכגון בד' אנשים הוא בית ח' סאין, וכן הלאה].

ו. גוי: אין מצטרף ל"שלשה" להחשיבם שיירא (רמ"א סוס"א).
ז. קטן: י"א דאין מצטרף להיות שלשה, ואין נחשבים במנין רק הגדולים (רמ"א סוס"א) [א.ה. אכן בשו"ע לא הזכיר דין זה, דב"י הביא ד' הרה"מ שתמה על הרמב"ם (שהכריע כן ספק הגמ'), והקילו בזה דקטן מצטרף לשלשה לשיירא (ולכן לא הביאו השו"ע - הגר"א, ויל"ע דגם דין גוי לא הביא, וצ"ת)].
ח. שלשה שהקיפו כל צרכם, ומת אחד מהם בשבת: מותרים השנים לטלטל בכל ההיקף כל אותה שבת, כיון שנכנסה שבת בהיתר, ולשבת הבאה אסורים.
ושנים שהקיפו יותר מב"ס, ונתווספו אליהם אנשים בשבת: אותה שבת אסורים, כיון שנכנסה באיסור, ולשבת הבאה מותרים דעתה הם שלשה (וכדיני שיירא הנ"ל) (ס"ב ומ"ב).

שלשה שהקיפו כל אחד לעצמו ונפרצו ההיקפות זה לזה

א. שלשה בני אדם יחידים שהקיפו כל אחד במחיצות בפ"ע: והיינו במחיצות גרועות (שיש שיעור להיקף ליחיד, ושיעור אחר לשיירא), וההיקפות עומדות זו לצד זו ועירבו ביניהם (ע"י פתח וכדו') ונפרצו ביניהם, ויש מן ההיקפות ששיעורו גדול מב"ס, ויש לדון בזה (באופן שנצרכים לכלי תשמישן לכל גודל ההיקף) האם מצטרפין האחרים עמה להיות כשיירא, והאם חצרות הסמוכין לה נאסרים עמה, ויש בזה כמה ציורים וכפי שיפורט בס"ד [א.ה. ובמש"כ ועירבו ביניהם, לכאן היינו דבלא עירוב בלא"ה אסורים, ויל"ע מס' שע"ב ס"א דחצרות בלא בתים א"צ עירוב ביניהם, דגנות חצרות וקרפפות כולם רשות אחת הם וכו', ומצאתי (במ"ב עז והדר המבואר) שצינו לבית מאיר שעמד בזה, וע"ע בה"ל סי' שס"ו ס"ב (ד"ה אבל) הערה אחרת בנדון זה].

ב. ונקדים תחילה בקצרה כמה נקודות (השייכות לכל עניני פרצה במחיצות - וכבר נזכר מהם בס"י קודמים) מהנוגע לנדוננו:

1. פרצה במלואה: היינו שכל הכותל (ברוח אחת) נפרץ, ואז יש לו דין "פרוץ" (ונאסר או אסור במקום שצריך הי' להיות גדור) (ס"ג).
2. ואם נשאר מן הכותל הפרוץ בצדדיו (שלא נפרץ לגמרי), ונקרא "גפופין", אם הוא עשר אמות או פחות אין חשוב "פרוץ", רק דינו כ"פתח" (ס"ג).
3. פרצה יותר מעשר אמות אורך: נחשב כפרוץ במלואו, אף שנותרו גפופין מצדי הפרצה (ס"ג וסק"ג).
4. נראה מבחוץ ושוה מבפנים: פעמים שאף שהמקום פרוץ במלואו, מ"מ אם ברשות שחוצה לה (במקום הפרוץ) מצידה החיצון יש שם "גפופין", הנראים להעומד מבחוץ כשכא ליכנס בפרצה, וכגון שהרשות השניה רחבה יותר, ועודפת על רשות הפרוצה במלואה, חשוב גם לפנימית כמגופפת (וכשאינו פרוץ יותר מעשר מהני לה להיותה ג"כ כסתומה) [ובמקום דבעינן תיקון לחי, נחשב לה כלחי - ובוזה דוקא כשאין ארוכים הכתלים שבחוץ ד"א, דבד' אמות שוב אינו לחי, אכן בענינה אין הנדון משום לחי, ואפי"ם יותר מד"א מהני הגפופין] (סק"ח).
5. בנכנסין כותלי קטנה לתוך הגדולה ג"ט: להאמור דכשנראים הגפופין של הגדולה לעומד מבחוץ הווי כמגופפת גם הקטנה

והוא דבעמוקים עשר אסור משום דמבטל היקף הדירה, היינו כשאין בסמוך לשפתו עומק י"ט, אבל בעמוק סמוך לשפתו י' הווי כמחיצה וחולק רשות לעצמו, ואין אסור חוץ למים (ודלא כריטב"א בתי' א' דבמקום מים לא מינכרא מחיצתא ואוסר כל החצר). ואם מתלקט המים גובה עשרה מתוך ד' אמות: בזה ג"כ יש להחשיבו כמחיצה ולהתיר החצר שלצידו (אבל במתלקט י' מתוך ה' אמות בזה הוא האיסור גופא. להמצריכין עמוק עשרה לאסור, ואז אסור כל החצר). אכן בריטב"א בתי' ב' אסר אפי"ם במתלקט בתוך המים י"ט מתוך ד"א, וסובר דדוקא בחריץ ותל אמרינן דהווי כמחיצה, אבל במים אין חשוב מחיצה במתלקט כזה, ודוקא בעמוק י"ט תיכף בשפתו או תוך ג"ט סמוך לו (כדין לבוד) הווי כמחיצה (החולקת בינו לחצר) (סקפ"ט ושעה"צ סקפ"ה, ובה"ל ד"ה דינם).

רחבה שאחורי הבתים (מסי' שני"ט)

א. רחבה שאחורי הבתים: שהי' דרכם להניח שטח מקום פנוי לפני הבית נקרא חצר, ושטח אחורי הבית נקרא רחבה, והווי מקיפין אותן במחיצות, וסתם חצר שלפני הבית חשוב מוקף לדירה (כשהוקף אחר בנייתו, וע"י סי' שני"ח סק"ט לענין אם הקיף קודם הבניה ע"ד לבנות שם ולפתוח לו פתח, דמצדד המ"ב דאפשר דיש להקל להחשיבו כמוקף לדירה), דרך לעשות שם כל תשמישי הבית, וסתם רחבה אין נחשבת מוקף לדירה, דאין מתמשים בה תשמישי הבית כ"כ, וע"כ אם הוא גדול מב"ס הווי ככרמלית וכדין קרפף ("וקרפף" הוא מה שרגילין לעשות רחוק מהעיר מקום מוקף מחיצות להניח שם עצים וכדו').

ואם הרחבה היא רק סאתים מצומצמות (וכ"ש פחות), מותר לטלטל ואפי"ם ממנה לבית, וקילא מקרפף דאסור ככה"ג ממנו לבית, ואף שלא הוקפה לדירה, מ"מ שייכא טפי לבית, ואינה כרשות מחולקת ממנו לגמרי (כקרפף) (ס"א ומ"ב).

ב. ואם פתח לרחבה פתח מהבית ואח"כ הקיפו: כיון שפתח מקודם מגלה דעתו לתשמיש הרחבה, והרי היא כמוקפת לדירה, ואפי"ם אם יש ג"כ גורן בינה לבית, לא אמרינן שפתח רק בשביל הגורן ולא עבור הרחבה, אלא סתמא נפתח לרחבה ומוקפת לדירה, ומותר לטלטל בכלה וממנו לבית (ס"א וסק"ד).

ג. רחבה שאחורי הבתים האידנא: שנוהגים לטלטל בהם, ה"ט דבזה"ז סתמן מוקפין לדירה (רמ"א ס"א).

ד. ארבעה שמות יש בענין זה (מפמ"ג): 1. כרמלית. 2. קרפף. 3. רחבה. 4. חצר.

1. כרמלית דאו': הוא בקעה וכדו' שאינה מקום הילוך לרבים.
2. קרפף: כולל בין ביותר מב"ס ובין בב"ס ופחות, ובין בהוקף לדירה ובין שלא הוקף, ודינו כך: אם הוא גדול מב"ס ולא הוקף לדירה, מה"ת הוא רה"י גמור, ורבנן עשאוהו ככרמלית ואסור לטלטל בו יותר מד"א, אבל התירו לטלטל בתוך ד"א ממנו לכרמלית דאורייתא, אבל לא ממנו לבית או חצר (רה"י) אפי"ם בתוך ד"א (וכשאר כרמלית).
3. רחבה יותר מב"ס ולא הוקפה, הווי אפי"ם כקרפף שהוא כרמלית (ובהוקפה לדירה בכל גווי שרי אפי"ם ממנה לבית), ובב"ס (מצומצם) וכ"ש פחות אף שלא הוקף לדירה מותר להוציא אפי"ם ממנה לבית ולהיפך.
4. חצר: סתמו (וכנ"ל אות א') הוקף לדירה, ואפי"ם גדול הרבה מטלטלין בו, וממנו ולבית (בה"ל ס"א ד"ה רחבה).

היקף מחיצות לשבת (אחת וכדו' כשאינו שובת בבית) (מסי' ש"ט)

א. השובת בבקעה: והי"ה במקום ישוב (ודלא כעו"ש שבמקום ישוב חמיר טפי), ורוצה לשבות במקום שאין בו מחיצות, ולהקיף המקום לצורך אותה שבת (וכדו'), אם מקיפו במחיצות שאינם שלמות ("מחיצות גרועות") אף באופן שנחשבים לרה"י גמור מה"ת, מ"מ חכמים החמירו שלא להתירו לגמרי, רק באופנים שיתבארו (ס"א).
ב. המקיף במחיצות גמורות: אפי"ם ההיקף גדול הרבה מב"ס מותר לטלטל בכלו, ואף שהקיפו לשבת אחת, כיון דמקיפו לדירה שרי בכל גווי (סק"ה).

ג. מה נחשב מחיצות גרועות: מחיצת "שתי" לחוד דהיינו שמקיפו למקום בקנים עומדים שנועצם בארץ (ותקועים שם בחוץ שלא ינדודו ברוח - דבלאו הכי אין חשובים מחיצה כלל), ורחוקים זה מזה פחות מג"ט שהם לבוד ונחשבים מחיצה, ומ"מ קרוים מחיצה גרועה, ואם עשה לקני השתי מלמעלה קנה אחד שוכב, ומחבר בין הקנים, מצדד הפמ"ג דשוב הם מחיצה מעולה (סק"ב ושעה"צ סק"ב).

וכן מחיצת "ערב" לחוד הווי מחיצה גרועה, והיינו שמקיף כמה חבלים זה למעלה מזה, ואין בין חבל לחבל ג"ט (ובין כולם יש י"ט או יותר) (סק"ג). ואם המחיצה היא של שתי וערב, הווי מחיצה גמורה (שו"ע ס"א).

ואין מוציאין מבית לקרפף וכנ"ל (אף דאינו ב"ס) (וע"י בסמוך המקילין) (ס"י וסקפ"ב).

ולהוציא "מהחצר" (החלק שאינו זרוע) לבית, ומבית לחצר: משמע בשו"ע דמותר, ויש אוסרים גם בזה, כיון דלענין "כלי הבית" (ששבתו בבית) נחשבת ה"גינה" מקום האסור, הווי "החצר" כפרוצה למקום האסור לכלי הבית, וגם היא נאסרת בהם. וכ' המ"ב דהיכא דהזרעים הם פחות מב"ס בודאי א"צ להחמיר מחלק החצר לבית. [א.ה. ומקור הדברים בתוס' כ"ד א' ד"ה לא שחילק בין ב"ס לפחות מב"ס, דב"ס חשיב טפי ולא בטיל להשאר, משא"כ בפחות מב"ס, וכע"ז במרדכי ועוד]. ויש מקילין עוד אפי"ם מהגינה לבית, וסוברים דכיון דהזרוע הוא "מיעוט" החצר (ואין בו יותר מב"ס) בטל להחצר, ויש לסמוך ע"ז בשעת הדחק (אבל בחצר שאין בה ב"ס ורובה נזרע לא שייך קולא זו) (סקפ"ג ושעה"צ) [א.ה. וע"י בהערה לעיל מס' 2 דיש מקילין בכל קרפף (שאינו בו ב"ס) ממנו לבית].

5. אם יש מחיצה בין מקום הזרוע לשאר החצר: אין שייכות עוד בין האחד לחבירו, וחולק החצר בכל גווי מותר להוציא ולהכניס ממנו ולבית (בשל אחד או בעירבו), ומקום הנזרע נדון בפ"ע, ואם יש בו יותר מב"ס הווי ככרמלית (כשאר קרפף שלא הוקף לדירה - דהרי מבטל ההיקף), ובב"ס או פחות מותר לטלטל בכלו וממנו לחצר ג"כ. אבל כלים ששבתו בבית אסור להוציא אליו (מהבית או מהחצר), וע"כ ראוי לזוהר שלא לאכול או לשותת בגינה בשבת, דאי"א לזוהר בזה מלהוציא לה מכלי הבית (וכ"ש ביותר מב"ס שהיא כרמלית ואין מותר רק בד"א) (סקפ"ג).

ג. עד מתי הזרעים מבטלים הדירה: מסתפק בה"ל אם "מבטלין המחיצות", היינו לגמרי דבטלו שם הדירה, (מחמת ביטול הדירה של הזרעים, ואין מועיל רק ע"י פרץ וגדר וכדו' דלעיל), או דלמא אין הכוונה שסותרים ההיקף של דירה, רק דאין מועיל כל זמן שהוא זרוע דאין אדם דר בזרעים, אבל כשנעקרו חוזר להתירו הראשון שהוקף לדירה (ומה שיש לדמות לנבלעו תחתונות, דעליונות מהנו אף שתחילה לא הועילו, דחה הבה"ל דהתם אף שלא הועילו, מ"מ אין התחתונות מבטלות אותם, משא"כ בזרעים).

והביא הבה"ל לשונות כמה ראשונים דמשמע זרעים מבטלים לגמרי, ושוב אין חוזרים להיתרם בעיקרתם, ומצדד דאפי"ם בחצר שזרעה דינה כן, אלא שבחצר שהיא פחות מב"ס שזרעה (אף דבזמן הזרוע אין מוציאין ממנה ולבית), מ"מ כשנטלו הזרעים אפשר יש לצדד להקל שנחשבת דירה (בצירוף ספיא דהרא"ש בחצר), ומסתברא דהמיקל בזה אין למחות בידו (ס"ט ד"ה הזרעים).

ד. עיר המוקפת חומה (והוקפה לדירה שנבנתה ואח"כ הוקפה): הדב"ש והח"צ כתבו דאין זרעים שבעיר מבטלי היקף החומה, ובה"ל פפק בעיקר היתר זה, דהם סמכו על הרא"ש שמסתפק בחצר, ולמה שהביא מהראשונים שהי' פשוט להם לאיסור, א"כ אין מקום לקולא זו, אכן אף לדבריהם אין היתר זה רק באין הזרעים מוקפים במחיצות בפ"ע רק ע"י חומת העיר, אבל כשהם מוקפים בעצמם במחיצות, דשוב אין החומה מחיצתם אלא האחרות, והם נחשבים באין מוקפין לדירה (ואינם אוסרים מחוץ להיקף מחיצות שלהם, אבל בתוך היקפם אוסרים אף שהם תוך החומה) (ודלא כמשמעות המו"ק שגם באופן זה התירו). וסיים דע"כ אין להקל יותר מבאופן זה שהם פרוצים לגמרי, ורק החומה מקיפתם (בה"ל ס"ט ד"ה אבל).

ה. קרפף וחצר המוקפין לדירה, שנכנסו בו מים, ונקוים ועומדים בתוכו (ולאפוקי בנכנסים ויוצאים כנהר ואמת המים דחולקים רשות לעצמם והווי ככרמלית, ופרטיו מבוארים בס"י שני"ו), אם המים ראויים לשתייה: אפי"ם הם רחבים יותר מב"ס ועמוקים הרבה, אין מבטלים הדירה מן הקרפף, דאין לך דירה מעולה מזו, ולא אמרינן דבור גדול כ"כ אין דרך לעשותו, דשפיר מצוי שיעשה כן בריכה גדולה של מים לתשמישו (סי"א וסקפ"ד-פ"ו).

ואפי"ם נתמלא "כל" החצר מהמים, ג"כ אין מבטלים בכך הדירה (ולהראב"ד דוקא רובו, אבל כולו מבטל הדירה) (סקפ"ז ושעה"צ סקפ"ד).

ואם אינם ראויים לשתייה, אבל ראויים לכביסה וכדומה: לרש"י (וסתימת השו"ע) הווי כמים שאין ראויים וכדלקמן, אבל לד' כמה ראשונים שם בראוין לכביסה ושאר תשמישי החצר נחשבים כחלק מהחצר, ואין מבטלין הדירה, וכ' בשעה"צ דנראה דיש להקל כן (סקפ"ה ושעה"צ סקפ"א, יעו"ש באורך).

ו. ואם אין המים ראויים לשתייה (ולסברות הנ"ל דבעינן גם דאינם ראויים לכביסה וכדו'): והיינו כשהם עכורים מאד, אם הם עמוקים עשרה דינים כזרעים דבנתפשטו ברובו אוסרים כל החצר ומבטלים היקף הדירה. וכן אפי"ם במיעוטו אם יש במקום המים יותר מב"ס נאסר כולו (סי"א וסקפ"ט).

ואם אין עמוקים עשרה: אין מבטלים היקף הדירה, דאינם אלא כטיט ורפש בעלמא שאין חולקים רשות לעצמם (סק"ז).

ויש חולקים דאפי"ם באין עמוקים י' אין נחשב ראוי לתשמיש דירה ומבטלים ההיקף (ולא דמי לרקק המהלך ברה"י דבעינן עומק י', דהתם תשמישי הרה"י הוא ההילוך, ואינו נמנע בפחות מ', משא"כ תשמישי דירה אין נחשב אפי"ם בעמוקים פחות). ויש לחוש להאוסרים כל שאינו שעת הדחק, ומ"מ בפחות מג"ט כו"ע מודו דאינו מבטל תשמישי הדירה, וכארעא סמיכתא הוא (בה"ל סי"א ד"ה והוא).

ראשונים היו רה"י גמורה מדאורייתא, ולד' הרמב"ם אינו מהני רק שיהא מותר לטלטל בתוכו, אבל לא היה גמורה, והזורק מרה"ר לתוכו פטור (בה"ל ד"ה ה"א, בסופו).

מדיני מחיצות (סי' שס"ב)

מחיצות שלא נעשו לדירה (ועוד מפרטי מחיצות)

א. מחיצה הנעשית לצניעות: דהיינו שלא נעשית לדור בה, אלא כעין מחיצה שעושים הבנאים וכדו' לשעה לאכול שם בהצנע, וכן מחיצה העשויה לשמור בה פירות וכלים וכדו', או שעשויה (לחוצה לה) לישב בה כדי לשמור השדות, הוי מחיצה המתרת לטלטל, אבל אין חשובה מוקפת לדירה, ולכן דוקא בב"ס מותר, וביותר מב"ס אסור (ולב"ח אם שומר השדות נשאר בה ללון ואין הולך לביתו ללון, הוי דירה גמורה) (ס"א וסק"א י' ובה"ל). וענין מאגזין (מחסן) קרפף מקורה - כתבתיו בס"ד בסי' שני"ח. [א.ה. ועי' ברמב"ם והובא בב"י דמחיצה לנחת או לצניעות אין להם שם מחיצה כלל אפי' בפחות מב"ס - ויל"ע מ"ש מסתם קרפפות - ואולי דוקא באלו העשוין בצורת ארעין].

ב. אילן (המיסך) שענפיו יורדים למטה לתוך ג"ט סמוך לארץ (שנחשב כלבוד ומחובר לקרקע), ויש במקום אחד תחת הענפים חלל רוחב דע"ד וגבוה י"ט (וכגון סמוך לעיקרו, או באמצעו והענפים עשויים כקשת), **ויושבים שם כדי לשמור השדות, אם אין בכל האילן יותר מב"ס: חשוב מחיצה,** ומותר לטלטל בכולו (אפי' במקומות שאין גבוה י"ט - וכדן חורי רה"י). והוא שימלא האויר שבין הענפים בעצים וקש וכדו' (ומתחוק ע"י המלוי שלא תגוד המחיצה ע"י הרוח), וגם יקשור הענפים בסופם לארץ שלא יגודו (דבלא המילוי והקשירה כיון שנדים הוי מחיצה שא"י לעמוד ברוח מצויה, ול"ה מחיצה כלל) (ובשעה"צ תמה (בהרמב"ם - מקור דין זה) שהצריך גם מילוי וגם קשירה, יעו"ש). וזוהי מותר אפי' לא נטעו מתחילה ע"ד כן, דמחיצה העשויה מאליה הויא מחיצה, **ואם יש תחתיו "יותר מב"ס" (וכגון שענפיו ארוכים מאד, או שיש הרבה אילנות סמוכים זל"ז):** אפי' נטעו מתחילה לשם כך להסתופף בצלו לשמור השדות, **כיון שאין עשוי לדור בתוכו אלא כדי לשמור השדות,** הוי היקף יותר מב"ס **שלא הוקף לדירה,** ואין מטלטלים בו אלא בד"א. **ואם מילא הקש לשם דירה ממש (לדור תחת האילן),** אם רוב הדופן מן הקש הוי עתה מוקף לדירה (סק"ג-י' ושעה"צ סק"ה).

ג. ספינה: אפי' היא יותר מב"ס מותר לטלטל בכולה, דחשיבא מוקפת לדירה, **כפאה לדור תחתיה** ג"כ הוי רה"י, ואף עליה הוי רה"י דגוד אסיק מחיצתא. **ואם כפאה לזפתה:** אם הוא יותר מב"ס **אין מטלטלין בה אלא בד"א,** דע"י שהפכה לזפתה בטל מחיצותיה מתורת דירה, וכ"ש ע"ג דאסור (ס"ד). [א.ה. ועי' ב"י דלהרא"ש אפי' בכפאה לזפתה הויא דירה].

ד. יגוד חמשה ומחיצה חמשה: תל הגבוה ה"ט ועשה עליו (על שפתו או תוך ג"ט לשפתו) מחיצה גבוהה ה', והשלימה לעשרה יחד עם גובה התל, חשוב מחיצה י"ט ומותר לטלטל בתוכה כרה"י גמורה, **וכן מפסקת בין ב' חצרות** (שאחת גבוהה מחברתה ה"ט, ועשה מחיצת ה') לענין ערובי חצרות, ומסתפק בזה בה"ל כמה ספיקות: **1. הרחיק המחיצה משפת התל לתוכו "יותר מג"ט,** וכ"ש יותר מד"ט, **האם מצטרף לי,** דלכאו' להרמ"א (מתרוה"ד) בסי' שני"ח לענין ביטול מחיצה ע"י עפר שסמוך לה **משמע דאין מצטרפין, ושמא נחשב זה כתל המתלקט** דעד ד"א מצטרף לגובה י' למחיצה, וכהגר"א שם, ואולי זהו גופא טעם התרוה"ד.

2. תל המתלקט בשיפוע ה"ט מתוך ב' אמות: האם מצטרפין לו מחיצת ה' (וכמו כל תל המתלקט י"ט בתוך ד"א), או דלמא דפחות מ"י טפחים מתלקט נחשב ניחא תשמישתיה ואינו כמחיצה כלל, ולא יכול להצטרף למחיצת ה', ובעינן גידוד ה' בזקיפה דוקא.

3. כשהתל גבוה מרה"ר פחות מג"ט: ובנה עליו מחיצה להשלימו לי, דאולי כיון דהתל פחות מג"ט נחשב רה"ר גמור, ונמצא שאין לנו אלא מחיצת ז' ח' טפחים (ס"ב ובה"ל ד"ה תל, וד"ה שעשה). **ה. חריץ עמוק ה"ט:** שעשה על שפתו מחיצת ה"ט, מצטרף ל"ט להחשב מחיצה (סק"יא).

ו. מחיצה היכולה לנווד ברוח מצויה: אינה מחיצה, ואפי' עומדת תוך הבית במקום שאין רוח (בה"ל ס"א ד"ה שאינה) [ועי' חזו"א]. **ז. מחיצה העומדת מאליה:** ואפילו לא סמכו עליה לשם מחיצה, **כשרה** (ומ"מ אין נחשבת מוקף לדירה להתייר יותר מב"ס) [ס"ג וסק"ז].

ח. בכל עושיין מחיצה בכלים ובאכפות, אף שעתידים לינטל אחר השבת, ואם הם מחיצה שלמה מותרים אפי' ההיקף גדול הרבה, ובאופן שעשה שתי לחוד או ערב לחוד אפי' הקיפו לדור שרי ליחיד רק עד ב"ס (ונתבאר פרטי הדינים בסי' ש"ס) (ומחיצת ערב סגי בד' חבלים זה ע"ג זה ברחוק פחות מג"ט כשבין כולם יש גובה י', או בג' חבלים כשיש בעובי החבל עצמו יותר מטפח (בג' היקפות) ובין כולם גובה י') (ס"ה וסק"ל-ל"ד).

ט. מחיצה ע"י בעלי חיים: מועילה, ובלבד שיהיו כפותין ושוכבין לארץ מבועיין, ויש בהם גובה י"ט כשהן שוכבים כך (כדי שלא יכרחו, וכדי שלא יהא הפסק ג"ט אויר בינם לארץ) (ס"ה וסק"ל"ו).

מחיצה של אנשים

א. מחיצה של אנשים: העומדים סמוכים זה אצל זה תוך ג"ט, ואפי' במהלכים חשובה מחיצה, וכגון שמוקפים ועומדים בד' רוחות,

דאילו ה"י נחשב רה"ר גמורה לא ה"י מהני תיקון הסולם) (ס"א ומ"ב ושעה"צ).

ולענין טלטול בגג עצמו (ביותר מד"א): מותר גם בלא סולם (דבאמת הוא רה"י גמורה מדינא אף דבני רה"ר משתמשים בו, ורק מחצר לגג גזרו), **ודלא כהרמב"ם** שמצריך סולם גם לזה (סק"ד ושעה"צ סק"ט).

ד. אם בנוי הבית בתוך חקק וכדו', ואין בכתליו הבולטים מן הקרקע (משום צד) י"ט, אבל בתוכו גבוה י"ט: **לד' המג"א א"צ סולם,** דכיון דתוכו גבוה עשרה הרי הוא רה"י גמור, ואין שם כרמלית עליו, ורבים מהאחרונים חולקים עליו **דודאי צריך סולם,** דמדרבנן על גביו הוא כרמלית כיון שאין לו מחיצות מבחוץ עשרה, **ובאופן שרבים מכתפין עליו אפשר דהוא רה"ר גמור,** ואפי' סולם לא מהני לו (הכא שמכל צדדיו אין גובה י'), ולהרבה אחרונים גם ד' המג"א היא כך דצריך סולם (סק"א ושעה"צ סק"ד ה') [א.ה. ובשו"ע הגר"ז נ"ד דהבין דאחר התיקון ט"ס גם סולם לא יהני, ונקט כן לד"נא, ובאמת להמבואר לעיל הטעם דאינו ככרמלית ורה"ר גמור הוא משום דבצדו השני גבוה י"ט, ומשמע דבלא"ה אכן דינו ככרמלית, וצ"ת, וע"ע סי' שמ"ה סט"ו ובמ"ב שם סק"ג בסופו].

ובאופן שאין בכתליו בולט י' וגם בתוכו אין י', לכ"ז הוא ככרמלית גמור (או רה"ר בט' ומכתפין עליו), ואין מועיל לו סולם דהרי הוא כשאר עמוד ברה"ר שגבהו פחות מ'ס', כמבואר בסי' שמ"ה.

חצר ובית שנפרץ בהם פרצה (ובדין "פי תקרה")

א. "פרצה": נחשבת 1. כל שנפרץ כותל אחד לגמרי ("במלואה"), אפי' אין בה עשר אמות אורך.

2. אם נפרץ חלק מהכותל באורך יותר מעשר אמות, דאז אפי' נשארו גפופין חשוב פרצה (כיון דאין דרך לעשות "פתח" גדול כ"כ).

3. נפרץ בקרן זוית: שאוכלת הפרצה בב' כתלים של החצר בסופן זה אצל זה, דאין נחשב זה "פתח" אפי' כשארין בו עשר אמות, **דפתחא בקרן זוית לא עבדי אינשי,** ומסתברא דדוקא בגדול "אמה", אבל בפחות מכאן אין להחמיר (פמ"ג), **אכן בעבוה"ק כ' דמג"ט עד ד"ט בעינן ב' לחיים,** ואם ה"י ד"ט אין לה הכשר עד שימעטנה מד"ט. **וכל זה ב"פרצה", אבל אם עשה צוה"פ בקרן זוית,** וכ"ש ב' מזוזות ומשקוף ממש, בודאי שם פתח עליה ושרי (ס"ב וסק"ח-ה', ובה"ל ד"ה או) [א.ה. ולכאו' ה"ה דאפי' בד"ט ויותר מועיל להניח קנה על הלחיים ולעשותו צוה"פ (להרשב"א), אכן ברמב"ם ורי"ף ס"ל דצוה"פ לא מהני בקרן זוית (רמב"ם פט"ז ה"כ, ורי"ף ב' ב' מדפ"ה בשם רה"ג).

פרצות פחות מעשר מבי צידי החצר (לא בקרן זוית) מותרות, ובלבד שיהא העומד שבהם מרובה על הפרוץ, דאל"ה כיון דפרוץ מרובה הוי העומד כאינו, ונמצא שאין לחצר אלא ב' כתלים, ואין שם רה"י עלה (סק"ח ושעה"צ סק"ד).

ב. חצר שנפרץ בה "פרצה" לרה"י: אסורה, ודינה ככרמלית שאין מטלטלים בה אלא בד"א, ומקום המחיצה עצמה שנפלה: ג"כ דינו ככרמלית וכדן "צידי רה"ר", ואינו כרה"ר גמור, ולכן אסור לטלטל ממנו ולרה"ר (וממנו לחצר מותר בפחות מד"א כיון דתרווייהו כרמלית), והטעם דלא ניחא תשמישתיה כ"כ לבני רה"ר להלך שם. **ואם החצר נפרצה לכרמלית:** מותר לטלטל ממקום המחיצה (וכן מהחצר) לשם. **אבל בנפרץ לרה"ר שלנו:** יש להחמיר, מאחר דלכמה פוסקים הוי רה"ר מה"ת (סק"ו ז', ושעה"צ סק"ב).

ג. בית שנפרץ באחד מכתליו (שלא בקרן זוית), והקרוי שמלמעלה נשאר, אפי' אם הפרצה יותר מעשר ובמלואו של הכותל, אמרינן בו **"פי תקרה יורד וסותם"**, ונחשב כסתום ומותר (ס"ב וסק"ג). ולהר"ה ג"כ אפי' ביותר מ"י, ודוקא שלא במלואו - שעשה"צ סק"ה). **ד. וכל זה בתקרה ישרה:** אבל תקרה משופעת [כגגות הבתים (רעפים)] אין לה "פה" לירד ולסתום (אא"כ יש תחתיה תקרה ישרה) (סק"ה), ודלא כה"ט דגם במשופע אמרינן פ"ת [זולתי בקרפף דאמרינן לכ"ז-ע] - שעשה"צ סק"ט).

ה. נפרץ הבית בקרן זוית: אם הקרוי נשאר כולו ולא נפרץ ממנו (ועודף על מקום הפרצה), גם בזה אמרינן דירוד וסותם. **ואם הקרוי נפרץ ג"כ ונשאר באלכסון** (כמו הפרצה שבכותל): **אסור,** והטעם דע"י פ"ת מחשיבין החלל למטה כפתח, והוי פתח בקרן זוית דלא מהני (סק"ה ושעה"צ סק"ז ובה"ל ד"ה עד).

ו. תקרה שאין רחבה ד"ט: אין אומרים בה פ"ת יורד וסותם (ולא דמי לקורה דסגי בטפח, דהתם היכרא בעלמא, אבל לעשות מחיצה בעינן ד"ט). (ואפי' אם ה"י בשלש רוחות מחיצה גמורה, וברוח רביעית פרוץ, ותקרה פחות מד"ט סמוכה לו, לא מהני), **ודעת רש"י וכ"כ הב"י** בסתימת הרמב"ם דאפי' טפח מהני לפ"ת, ונקט כן הב"י, **ולדינא אין להקל בזה** שהוא דעת רוב הראשונים **וכפסק הרמ"א** (סקט"ז ובה"ל ד"ה ה"א).

ז. פי תקרה ביותר ממחיצה אחת: אם ב' מחיצות פרוצות זו כנגד זו לא אמרינן בהו פ"ת, **ואם פרוצות ב' מחיצות (שלמות) זו אצל זו, לדעת הרמ"א: אמרינן בזה פ"ת** (וכד' ר"ת שהוא ברא"ש ובטור נקט כן), **ויש מהראשונים** שחולקים דבב' מחיצות שלימות אפי' זו אצל זו לא אמרי' פ"ת (ונראה בה"ל שחשש לזה) (רמ"א ס"ב ובה"ל ד"ה ואמרי'). [א.ה. במשי"כ פרוצות ב' מחיצות "שלמות", לכאו' כן כוונת הסוברים דרק ברוח רביעית אמרינן פ"ת, והלא בגמ' משמע דאם הקרוי לא נפרץ רק הכתלים בק"ו, הוי כסתום (עירובין צ"ד ב'), ועי' כס"מ על הרמב"ם (ובב"י), וצ"ת].

ח. האם פי תקרה מחשיב המקום רה"י גמורה: לד' ראב"ד והרבה

הפרוצה במלואה, וכאילו הוא "פתח" ולא פרצה, א"כ לא משכחת פרצה (עד עשר) למקום אחר (המוקף מחיצות), דתמיד יחשב כמגופף (או לחי'), **אא"כ** כותלי הקטנה בולטים ונכנסים לתוך הגדולה ג"ט או יותר, דאז אין הגפופין של הגדולה מועילים לקטנה, דאז ניכר שאינם חלק ממחיצות הקטנה. **ואם הכניסה היא בפחות מג"ט,** אז נחשב כאילו הם שוים, דאמרינן שגפופי הגדולה לבודים לבליטת הכניסה, ומועילים לגפף גם את הקטנה (סק"ח כ"ט). [גדולה" דמיירי הכא היינו ה"רחבה" יותר, ו"הקטנה" היא היותר "צר", וכשקטנה פרוצה במלואה הגדולה עדיין מגופפת].

6. פרוץ למקום האסור לו: מקום המותר מצד עצמו אם הוא "פרוץ" אל מקום האסור לו (לדין מסוים), נאסר גם הוא (ס"ג) [א.ה. ועי' סי' שני"ח סקפ"ג].

ג. שלשה יחידים שהקיפו כל אחד לעצמו זה אצל זה, ושנים החיצונים רחבים יותר מהיקף של האמצעי, והאמצעי פתוח (פרוץ) במלואו להיקפות אלו שמצידו, ועודפים עליו מכל צד מחמת רוחבם (ונכנסים כחלי אמצעי לחיצונים כזה: (1)

(אף) אם האמצעי גדול יותר מבית סאתיים: נותנים להם כל צרכם באמצעי (אף שהוא יותר מב"ס), כיון דנחשבים שנים החיצונים כאילו דרים גם הם באמצעי (שהרי אין מחיצה המבדלת בינו להם), ונחשבים כשיירא (שלשה) שנותנים להם כ"צ אפי' גדל הרבה, **וגם החיצונים מותרים בכל צרכם** אף שגם הם יותר מב"ס, **משום דהוה כחצר לאמצעי** (שהוא בית דירה להם שנעשו בו שיירא - שו"ע שירא - (1)).

וי"א דאם אחד מהחיצונים יותר מב"ס הוא אסור, שהרי אינו רשות אחת עם האמצעי (מפני גפופין שלו), **וגם האמצעי נאסר על ידו,** כיון שהאמצעי פרוץ במלואו לרשות זו האסורה, ונאסר ג"כ, ומ"מ החיצון שכנגדו (השלישי) אין נאסר על ידם כשארין בו עצמו יותר מב"ס, כיון שהוא הרי מגופף בצדדיו - ונבדל מן האמצעית שנאסרה, והעיקר **לדינא כדעה ראשונה** המתירה אף החיצונות הגדולות מב"ס (ס"ג וסק"א-י"ז).

ד. ואם החיצונים קצרים ופרוצים במלואם להאמצעי הרחב יותר כזה (2) (ויחיד בכל אחד): **אין נחשבים כשיירא,** דהחיצונים אינם יכולים להצטרף שתייהם יחד עם האמצעי (להיות שלשה), שהרי יש בו גפופין המפסיקין, ואף שהוא יכול להצטרף עם כל אחד מהם, כיון שהם פרוצים אליו במלואם ונחשב כאילו הוא דר ברשותם, **מ"מ הוה רק שנים** (שהחיצון שכנגדו אין מצטרף להם, דהאמצעי דר אצל החיצון - ואין החיצון דר אצל האמצעי), **ולפיכך אין נותנים לכל אחד מהם אלא בית סאתים** וכמו שאר יחידים. **ואם אחד מהחיצונים הוא יותר מב"ס:** הוא אסור (היקף זה) והאחרים מותרים, דהרי מגופפין ע"י מחיצת האמצעי. **ואם האמצעי יותר מב"ס:** גם החיצונים אסורים, לפי שפרוצים במלואם לאמצעי האסור (סק"ח-כ').

ואם הפרצה יותר מעשר גם האמצעי נחשב פרוץ, וכולם אסורים כשיש באחד יותר מב"ס, **והמג"א מפסקת** דאפשר דכיון דכולם פרוצים, א"כ הוה כדרים שלשתן יחד וכשיירא, וכולם מותרים, אמנם בתוס"ש חולק עליו (סק"ג ובה"ל ד"ה הוה ליה). **ואם דרים אחד בכל אחד** מהחיצונים **ושניים באמצעי,** או שאחד דר באמצעי ושניים בכל אחד מן החיצונים (באופן זה שהחיצונים קצרים ופנימים רחבה): **שני היקפות החיצונים** נותנים להם כל צרכם כיון דהפנימית באה אליהם (שהם פרוצים לה), ונמצאו שלשה (שיירא) במקום אחד (ומחשיבים אותם לכאן ולכאן). **ולענין האמצעית,** לדעה ראשונה (הנ"ל אות ג') גם היא מותרת בכל צרכם דהוא כחצר לאחרות, **ולדעה הב' שם:** אין נותנים לה אלא ב"ס (סק"א כ"ב).

ה. ואם אין פרוצים במלואם, רק יש גפופין בין כל אחד מג' החצרות (ואין בפרצה יותר מעשר): **דינם כסתם יחידים,** ומי שגדול מב"ס אסור, והאחרים שאין להם רק ב"ס מותרים (ע"פ שו"ע סוס"ג).

גג הסמוך לרה"ר (מסי' שס"א)

א. גג הסמוך לרה"ר: דהיינו שלצד רה"ר יש מקום נמוך ממנו, ובית בנוי שם סמוך אצל הרה"ר, וגגו גבוה מעט מעל גובה הרה"ר, **יש לדון בזה אם מותר להוציא מביתו לגג או לא** (ואם יכול לטלטל בגג עצמו ביותר מד"א), ויש כמה אופנים בזה.

ב. אם הגג גבוה מן הרה"ר עשרה טפחים (שחלק הכותל הבולט מעל פני קרקע רה"ר גבוה י"ט), אפי' אם מצדו השני של הבית (היינו לצד החצר שכנגדו) אין בולט י"ט, **מותר להוציא מן הבית לגג** (וא"צ תיקון סולם) ולטלטל בכולו, דמאחר ואין לו שום שייכות לבני רה"ר, לא הצריכו לו תיקון (סק"א ושעה"צ סק"ג).

ג. אם מצד החצר גבוה י"ט, ולצד הסמוך לרה"ר אין גבוה י"ט: בין אם גבוה שמעל רה"ר הוא מט' טפחים עד י"ט, והרבים משתמשים שם ומכתפין עליו, דאז דומה טפי לרה"ר (ובעלמא - שאין גובה י' מצידו השני - נחשב כרה"ר לחיבי מרה"י לעליו) (וי"א דט' טפחים מצומצמין דוקא ולא מט' עד י'), ובין אם נחשב דומה לכרמלית (שארין משתמשים עליו, או בגבוה פחות מט'), **אסור לבעל הגג להוציא מביתו לשם, אא"כ יעשה לו סולם קבוע מחצירו,** והיינו שהוא מונח שם תמיד בין בחול ובין בשבת, **דבזה מגלה דעתו שמסלק רשות הגג מבני רה"ר,** ואין שייך רק לו (אבל גם בלא הסולם אינו כרה"ר וככרמלית גמורים כיון דמצידו השני גבוה י',



לא אמריןן שהאוויר דמעלמא שמעבר הד' (מחוץ לרשות המוקפת) יסתרנו, דדוקא האוירם שנחשבים בכלל היקף הרשות מבטלים העומד כשגדולים ממנו מב' הצדדים (או בצד אחד פרוץ כעומד ובשני גדול יותר), ומה שאויר שלמעלה מי מבטל לתחתיו (כשאינו עומד מרובה על הפרצה שמצדו השני - כמו בצירוף האחרון 5), משום דהמחיצות באות להקיף הרה"י שעולה עד לקרקע, וממילא נחשב גם מכלל הרשות הניתרת, ומצטרף לפרוץ מרובה או פרוץ כעומד - שתחת העומד, כ"כ במחה"ש].

מדיני צורת הפתח

א. צורת הפתח: שהוא ג' קנים שהב' עומדים, והג' שוכב מעל גבם, נחשב כמחיצה גמורה לכמה דברים, וכאילו כולו סתום שם (סי"א וסקנ"ג).

ב. צורת הפתח מד' רוחות לגדור המקום: דהיינו שנעץ ד' קונדסים בארבע הקרנות של המקום, והניח קנים על גביהן, **אם הוא בחצר או מבוי שיש בהם דיורים,** ונפלו כתליה, ועשה שם קונדסים בצורת פתחים, מהני בכל ענין, דדרך להיות פתחים הרבה במקום דיורין, ואפי' יש בין קנה לקנה יותר מעשר אמות, ולדעת הרמב"ם אין מועיל צוה"פ לפרצה יותר מעשר, אא"כ עומד מרובה על הפרוץ, דאז אפי' ביותר מעשר נותר בצוה"פ, ונכון לחוש לזה שגם דעת סמ"ג וסמ"ק כן.

אם הוא בבקעה "ביותר" מעשר אמות, והמקום מוקף רק ע"י צוה"פ אלו: לכר"ע אין מועיל, ואם הצוה"פ הם בעשר או פחות: **לד' השו"ע** משמע דלא מהני בבקעה ככה"ג, אבל בירושלמי וכ"כ כמה ראשונים, וכן מצדד בבה"ל לדינא, **דבעשר מהני אפי' בבקעה** (וגם להרמב"ם - כן מצדדים הסמ"ג וסמ"ק).

ואם הוא בבקעה "מוקפת", וגדר בה "פרצות" יותר מעשר ע"י צוה"פ: אפי' מד' רוחות כן, ואפי' בפרוץ מרובה (לדעה א' דלא כרמב"ם) (סי"ב ובה"ל ושעה"צ).

ג. צוה"פ ברה"י: לא מהני, ואפי' נעץ ד' קונדסים בעשר ופחות ברה"י אין מועיל להתיר שם, דאין מערבין רה"ר אלא בדלתות (בה"ל סי"ג סוד"ה אבל).

ד. צוה"פ במבוי "ברוח שלישית": ויש ב' מחיצות שלמות זו נגד זו, ורוצה לסתום הפילוש מצדו א' בצוה"פ, מהני, ואפי' במלואו ויותר מ"י, ואפי' להרמב"ם מהני (סקנ"ח ובה"ל סוד"ה כשכל).

ה. צוה"פ האם היא מחיצה מדאו': הפמ"ג מסתפק בנועץ ד' קונדסים (ברה"ר) אם נחשב מחיצה ד"ת, והזורק מרה"ר לשם חי"ב, או שלא מהני רק מדרבנן ולהתיר בכרמלית או בפרצה יותר מ"י, דבלא"ה מה"ת היא מחיצה, ומשום הכי מהני צוה"פ להתיר שם הטלטול, ובבה"ל האריך וציין לכמה ראשונים שכ' דמהני מדאו' (לענין פסי ביראות), אכן למה שפי' שם שאר הראשונים אין מקור לזה (בה"ל סי"ד ד"ה כשכל).

ו. מהו צוה"פ: קנה מכאן וקנה מכאן, וקנה על גביהם (וה"ה ע"י חבלים וכדו'), ואפי' אינו נוגע בהם וגבוה מעליהם כמה אמות דגוד אסיק, ובלבד שיהיה מכוון וגדום ממש, ושיה"י בגובה קנים העומדים (להלכה) **עשרה טפחים. ואם אחד מהקנים לא מכוון נגדו (תחתיו) ממש,** אלא רחוק (לצד) אפילו כל שהוא, **לא מהני,** דאף אם נימא גוד אסיק יהא "צוה"פ מן הצד" הפסולה. **ואם אין הקנים העומדים מכוונים זה מול זה ממש,** יזהר שגם הקנה העליון יעמידו **באלכסון שיה"י מעל שניהם** (סי"א וסקס"א-ס"ג ושעה"צ), **וסגי בכל שהוא על גביהם** (בה"ל ד"ה וקנה).

ז. צוה"פ מן הצד: פסולה, כגון שחיבר קנה העליון לב' הקנים או לא' מהם מן הצד ולא על גביהן, **דבזה אין דומה לפתח** - שהמשקוף נתון על ב' המזוזות (ומש"כ ה"ט"ז דאם מחובר מן הצד למעלה בסוף הקנים בשוה ממש, ואין הקנים בולטים מחוץ לו, הוא ג"כ קנה ע"ג וכשר, כל האחרונים פליגי ופוסלים) (סקס"ד).

ואם הקנה שלמעלה תחוב בין הקנים שנחקקו מעט כעין שעושים האומנים, והקנים עורפים למעלה ע"ג הקנה שמונח ביניהם: מסתפק הפמ"ג ומצדד להחמיר, ובמקו"ח משמע להקל (ויש לדחות). ואם אין בולטים למעלה ורק חקוק בהם כשיעור החבל, שפיר מקרי "על גבן". וכן אם נעץ מסמר בראש הקנים וקושר בו החבל מהני, דהא מונח החבל למעלה נגד הקנה (סקס"ד).

ואם כרך הקנה מן הצד כמה פעמים, ועי"ז עולה מעט למעלה ע"ג הקנה, כשר (סקס"ד).

ואם העמיד קנה אחר תחת החלל הקשור מן הצד: כשר, ומ"מ יש לשלף הקנה הפסול מפני הרואים (סקס"ה).

ח. אם קנה אחד ארוך מחבירו: והקנה העליון מונח ע"ג בשיפוע, כשר, וברע"א מסתפק במונח הרבה בשיפוע, אכן אם ניח העליון ביושר ע"ג הארוך, וצדו השני יהי' באויר מכוון נגד קנה הקצר, שפיר דמי (סק"ס ושעה"צ סקמ"ו).

ט. שיעור עובי הקנים: צריך שיהיו קנים שבצדדים חזקים כדי לקבל דלת כל שהיא (אפי' של קש וקנים סגי), ושלא ינודו כלל ברוח, אבל קנה שע"ג סגי אפי' בחוט וגמי וכדו' ובלבד שלא ינטל ע"י הרוח. אבל בנד ברוח כשר (דעיקר המחיצה היא ב' הקנים העומדים), ויש מחמירים ומצריכים גם בעליון למתחו שלא ינוד כלל ברוח (סקס"ו), וראוי ליהדר בזה דמונע כמה קלקולים (שעה"צ סקנ"ו).

י. כיפה (שער העשוי בעגול): אם יש ברגליה קודם שמתחילה להתעגל גובה י"ט, מותרת משום צוה"פ, ואין מצרפין העגול עצמו לגובה י"ט (סי"ב ומ"ב).

יא. עוד מדיני צוה"פ: בסי' שס"ג סכ"ו.

וסוברים דאם נסתרה המחיצה העושה את המקום רה"י, והיה פרוץ וכרה"ר או כרמלית, אף שהיתה מתחילה בשבת, **לא חזרה להיתרה** כשחזר ובנאה במזיד, **אבל מחיצה המחלקת בין הרשויות** (כשלא עירבו ביניהם) **לענין ערובי חצרות** (מוקפת עדין במחיצה העושה אותן רה"י), שנסתרה בשבת וחזר ובנאה במזיד (ואפי' באופן שעובר על איסור בונה מה"ת), **בוז חזרה להיתרה הראשון, אבל בנסתרה קודם שבת,** וכ"ש כשלא היתה קודם שבת כלל, אין מתיר בעשאה במזיד לחלק הדירון (להתירם כל אחד בשלו בלא עירוב חצרות) (ס"ג ומ"ב סק"כ-כ"ו, ועי' שה"צ שהאריך) [א.ה. ויש בזה אריכות, עי' בהערה אות א', ויש להסתפק להגר"א אם יש חילוק במחיצת רה"י ורה"י בין נפלה מבעו"י או בשבת, ועי' תוס' שבת קא: ד"ה כי וברא"ש שם דנר' דחולק עליו, ועי' חזו"א סי' צ"ח].

ד. כשנתקלקל העירוב בשבת: מותר לומר לגוי לתקנו, ולסמוך במצוה דרבים על בעל העיטור המתיר אמירה לגוי לצורך מצוה, כדי שלא יבואו הרבים לידי מכשול (אף דיש אוסרים), ומ"מ בנפסק החבל ויכול הגוי לקשרו ע"י עניבה, עדיף (בה"ל סי"ג ד"ה מחיצה).

בידיני פרוץ עומד

א. עומד ופרוץ: כשחלק מהמחיצה קיימת וחלק פרוץ - בין בנפרצה אח"כ, ובין כשבנאה מתחילה כן, יש בה ג' אופנים: **1. עומד מרובה על הפרוץ - כשרה** (ואפי' נגד הפרוץ). **2. פרוץ מרובה על העומד - פסולה** (ואפי' נגד העומד דחסר מחיצות, ועי' בסמוך לענין דופן רביעית). **3. פרוץ כעומד כשרה, וכ"ז בפרצה עד עשר אמות,** אבל ביותר מ"י אמות הוא כפרוץ במלואה, ובכל גוונא אסור.

ב. עומד מרובה על הפרוץ: כשרה, ואפי' נגד החלק הפרוץ שבמחיצה, וי"א דאפילו אם העומד מרובה מב' רוחות דהיינו בצירוף ב' צידי הפרצה, כגון **עומד ד' ופרוץ ז' ועומד ד'** (ובין כולם ט"ו אמות שח' עומד וז' פרוץ), **ג"כ כשרה.**

ואפי' אותו עומד עשוי ג"כ ע"י עומד מרובה ס"ל להתיר: וכגון שאותם ד' עומדים שבכל צד עשויים מאמה עומד אצל הקרן ואמה פרוץ, ושוב ב' אמות עומד, וכן מצד השני של פרצה הז', נחשב ג"כ כאילו יש ד' עומד גמור מכאן ומכאן, והוא עומד ח' ופרוץ ז' וכשרה **כזה:** (3)

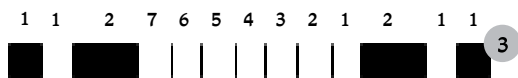

אכן אם העומד "שמב' רוחות" עשוי ע"י מחיצת לבד, שיש אויר פחות מג"ט בין קנה לקנה, כי האו"ז דלא מהני (ואף דבתוס' וריטב"א משמע דגם בזה שרי - מ"מ אין להקל בזה, מאחר דיש סוברים דעומד מב' רוחות לא אמרינן (רשב"א ורי"א), ועכ"פ לענין ע"י לבד יש לחוש להם), **אבל בעומד מרובה מצד אחד מהני אפי' ע"י לבד:** כגון פרצה ה' אמות ועומד ו' אמות, ואותן שש עשוי ע"י לבודים (ובס"ה הוא כל הרוח י"א אמה), מהני (ס"ח וסקמ"ה מ"ו ושעה"צ ובה"ל ד"ה ופרוץ).

ג. פרוץ מרובה על העומד: פסול, אפי' אין בין קנה לחבירו רק ג"ט, מ"מ כיון שיצא מתורת לבדו הוא פרו"מ ואסור. וכל זה בשאר הרוחות, אבל ברוח רביעית אף שפרוצה במלואה אין אסורה, ומהני ע"י תיקון (לחי וקורה או לחיים וכדו', כדיניהם במבוי ובחצר המבוארים לקמן סי' ס"ג).

פרוץ מרובה אסור אפי' בדופן אחת: ואפי' ב' רוחות שלמות, וגם הרביעית מתוקנת ע"י לחי וכדו' (כדינה), אם רוח שלישית רובה פרוצה אסורה, ואפי' כנגד החלק העומד שבה, כיון דבס"ה יש לו רק ג' מחיצות (שהרוח הרביעית לא מצטרפת אלא מחמת הפרצה) (אבל בעומד כשר אפי' נגד הפרוץ וכדלעיל) (סקמ"ז ובה"ל ד"ה ופרוץ).

פרוץ כעומד: מותר ואפי' נגד הפרוץ, כיון דהוה כמחיצה שלימה (ובלבד שלא יהא יותר מעשר במק"א), ומהני העומד אפי' הפרוץ כולו במקום אחד (ועי' סי' שס"ה לענין אם הפרצה עומדת סמוך לראש המבוי, דאז חיישינן שמא ישבוקו פתחא רבא ועיילי בפתחא זוטא, וכן בחצר יש בזה עוד כללים). וכל זה במחיצת שתי, אבל במחיצת ערב לא משכחת לה להתיר ע"י פרוץ כעומד, רק ע"י עומד, וכפי שנבאר בס"ד:

1. אם אין מחיצה בג"ט הסמוך לקרקע, או עכ"פ לבד לה, המחיצה פסולה דהרי גדיים בוקעים תחתיה, ולא מהני שיש עליה ז' עומד.
2. עשה עומד ששה למטה, והניח ע"ג ג"ט אויר ועוד טפח עומד (וביחד י"ט), פסול, דאותו טפי בטל כיון דאויר הג"ט אויר שמעליו אתי אוירא דה"ג ודה"ג ומצטרפין לבטלו.
3. ג' למטה וג' למעלה וד"ט באמצע: גם בזה פסולה, דהעומד ג' שלמעלה בטל ע"י אויר הד"ט אויר שעליו שרבים עליו ומבטלים אותו.
4. ואם עשה ג' למטה וג"ט אויר באמצע ולמעלה ד"ט עומד, בזה כיון דהעומד רב עליו על אויר הג"ט שבאמצע לא מקלקל האויר שלמעלה, אכן זהו עומד מרובה דהד"ט מרובה מה"ג.
5. ואם יעשה ג' למטה וג' ומחצה אויר, וג' ומחצה עומד למעלה (דפרוץ כעומד שאצלו), מצטרף אויר שלמעלה לפוסלו, ולא דמי לצירוף הקודם שהעומד מרובה ולא מתבטל, משא"כ בפרוץ כעומד אף דבעלמא כשר, מ"מ לא מונע מאויר שלמעלה לפוסלו. (וה"ה דכשר בג' ומחצה עומד ומעט יותר, ותחתיו מעט פחות מג' ומחצה - דגם זה עומד על הפרוץ) (סי"ט מ"ב ובה"ל ושעה"צ) [א.ה. ודוקא באויר שלמעלה (במחיצת ערב) אמרינן בו דאתי אוירא דה"ג ומבטל, אבל באויר שמן הצדדים כעומד ד' ופרוץ ז' הנ"ל אות ב',

ואז הוא רה"י גמור אפי' עומדים ברה"ר (וכן הוא מחיצה להפסיק במקום דבעינן הפסק, כגון לד"ת נגד מקום שאינו נקי וכדו') (סקל"ח ושעה"צ סקכ"א). [א.ה. ומשמע בשעה"צ דבמחיצה כה"ג להפסיק לד"ת וכיו"ב מותר (גם בידיעתם) ואפי' בשבת, ואף דבסי' שט"ו לא התירו בשבת לעשות מחיצה המתרת, מחיצת בני אדם נראה דקילא, דהלא גם שלא בידיעתם הוא להעושה מחיצה המתרת, ואעפ"כ שרי].

ומצדד בשעה"צ דאולי דוקא בסיעה גדולה של בני אדם דאז לא שכיח שיתפרדו, אבל באנשים מועטים יש להסתפק אם אפשר לסמוך ע"י (בשבת), דשמא יש לחוש שיתפרדו דהרי אין יודעים שהועמדו למחיצה (וכדלקמן), ובלא"ה אין לסמוך רק בשעה"ד, ובאנשים מועטים ברה"ר אפי' בשעה"ד יתכן דאין לסמוך (שעה"צ סק"כ).

ודוקא כשעומדים זה אצל זה בפחות מג"ט זה מזה (והב"ח תמה בזה למה לא נאמר דעומד מרובה, דהא אדם רוחב אמה, וא"כ אפי' רחוקים מג"ט יהני, ובמש"כ המג"א ליישב דברגלים שאין רחבים כ"כ וכ"ש במהלכים, תמה בבה"ל דהא רק למטה בסוף הרגל יש ריוח ג"ט, אבל מעט למעלה מזה (תוך ג"ט לקרקע כבר מצטמצם מג' והוי לבוד) (בה"ל ס"ה ד"ה ואפילו).

ב. אין מחיצה של אנשים מועילה אלא כשאין יודעים שהעמדו לשם כך: ואפי' אחד מהם היודע אסור, וכשיודעים שמעמידם לכך הוא כמחיצה הנעשית במזיד בשבת, שאין מועילה להתיר הטלטול. ואף דלא הוי "בנין" במחיצה כזו, מ"מ אסור כדי שלא יבואו לזלזל באיסורי שבת (סקל"ט).

ואם באו תחילה שלא לדעת: אף אם אח"כ הרגישו, שוב אין לחוש (סי"ו).

ובמקום שקרוב הדבר שיוודעו שהועמדו ומשמשים למחיצה: אסור, ולכן אסור לעשות כן בהם פעם שניה, ואפי' לשבת הבאה, דכיון דקרוב שירגישו שמעמידם לשם כך הוי כמעמיד מתחילה לכך. ואפי' בפעם הראשון אם לא ה"ו אנשים כדי צרכו והעמידם במקום אחד, ואח"כ אומר להם שילכו והוא הולך ביניהם, אסור, דקרוב הדבר בזה שירגישו (ומה שמצאנו דמותר אפי' במהלכים, היינו בסיעה גדולה והולך ביניהם, או כשמהלכין מעצמם, דאז אין מרגישים בכך) (סקמ"א).

יש אומרים שגם האדם שמתמש בהם אסור שידע שמעמידים בשבילו בשעה שמעמידם, וצריך להעמידם אחר בשבילו שלא לדעתו, ואז לאחר שהועמדו לא אכפת לן שידע (כמו בהרגישו אח"כ), והעיקר להתיר בזה, דרק האנשים המשמשים למחיצה בעינן שלא ידעו (ולא המשתמש) (סי"ז וסקמ"ב ומ"ג).

ג. אדם אחר אם רשאי לעשות מחיצה מאותם אנשים שהועמדו תחילה בלא ידיעתם ע"י אדם אחד, או שמא נחשב כעושה מהם מחיצה פעם שניה, הוי ספק, ובא"ר מיקל בזה (סק"מ).

ד. בהעמידים מערב שבת (ועומדים שם בשבת): מסתפק בפמ"ג אם מועיל כשיודעים, ונראה להקל בשעת הדחק (שעה"צ סקכ"ג).

ה. אין לעשות מחיצת בני אדם רק בשעת הצורך ושעת הדחק: ואם שכח דבר ברה"י עדיף להוליד שם תינוקות שיביאו הדבר בלא מחיצה, מלעשות מחיצת בנ"א ושיביאו גדול, והיינו כשאין התינוק יודע שחפץ זה של אביו או של אדם המכירו, ונטולו כדי להביאו אליהם, אלא מיירי כשנטולו ומביאו ודעתו להנאת עצמו, שסובר שמצא חפץ ברה"י. אבל "בחפץ" של אביו ויודע התינוק, אפי' אדם אחר צריך למחות בו שלא יביאו, וכ"ש שלא יליכנו לשם כדי להביאו. וכ"ז באחרים, אבל אביו - אם רואהו להוליד חפץ (אף שאינו שלו ואף שמכוין להנאת עצמו), מחויב לחנוכו ולמחות בו ולהפרישו שלא יטלטל החפץ ואפי' באיסור דרבנן, וכ"ש שלא יליכנו שמה שיביא החפץ (סקמ"ד).

מחיצה שנעשית בשבת

א. מחיצה שנעשית בשבת: כשרה, ואפי' לא נעשית לשם מחיצה. וכ"ז כשעשאה בשוגג שלא ידע ששבת היום, או שזו מלאכה, אבל עשאה במזיד הויא מחיצה להחמיר (לחייב הזורק מרה"ר לתוכה), אבל לא להתיר הטלטול בתוכה (דקנסוהו), ואפי' לשאר אדם אסורה ולא רק להעושה. (ולשבת הבאה - להעושה: מסתפק הפמ"ג אם מותר לו או דאסור לעולם, ולהגר"א מותר גם לו) (ס"ג וסקנ"ז-י"ז ושעה"צ סק"ב), ואפי' לא נעשית המחיצה אלא כדי לחלק הדירון שיהיו מותרים כ"א להוציא מביתו לחצר (כשלא עירבו עירוב חצרות - והמקום כבר מוקף לרה"י), ג"כ אסור כשהחילה בשבת במזיד (סוק"ק כ"ו ושעה"צ סק"ז יעו"ש) [א.ה. וזהו כהגר"א, אבל להמג"א מחיצה לחלק דירון מותרת אפי' עשאה בתחילה בשבת, וגם להגר"א לכאו' צ"ל שלענין חילוק רשויות גם בנפלה מבעו"י אם היתה קודם, מותרת בחזר ועשאה בשבת, דבנפלה בשבת עצמה מבואר בסי' שע"ד ס"ב דמותרין בלא תיקון].

ב. ראובן שצוה לשמעון לעשות מחיצה לטלטל בה: או שידע ששמעון עושה בשבילו, והי' ניחא ליה בכך, אף דשמעון בשוגג עשאה, מ"מ כיון דראובן מויד בדבר, משמע ברמב"ם דאסור לראובן לטלטל בה.

ג. אם כבר היתה מחיצה בתחילת שבת: ונסתרה (או שסתרה בעצמו), וחזרה ועשאה במזיד באותה שבת, לד' השו"ע: אף שחזר ועשאה במזיד חזרה להתירה הראשון ומותר לטלטל שם (בין בנעשית רה"י ובין בחילוק רשויות לעירובי חצרות. וכשעירבו ביניהם מע"ש - דרך המחצלת דדינה כפתח החלון - ונסתרה כל הרשות, וחזר ובנאה במזיד, גם העירוב חוזר ומתירן זה אצל חבירו). ורוה"פ נחלקו בזה,

שינון הלכה

שורת וסיכומי הלכות להלכה ולמעשה
מתוך המבחינים שנערכו בכללי אליבא דהלכתא תמידין כסדרן

תשובה: א. לא (סי' שני"ח סעי' ו'). **ב.** מחלוקת, והמיקל לא הפסיד (שם ובה"ל ד"ה באורך). **ג.** כשהרחיקה שפיר דמי לכו"ע (שם). **ד.** לא מהני (שם).



שאלה: קרפף שהוא יותר מב"ס האם מתמעט ע"י שטח טיט על מחיצות הראשונות, **א.** באופן שאם תינטל מחיצה הראשונה ראויה לעמוד בפני"ע, ומה שיעור הטיט שצריך לטוח. **ב.** באופן שאם תינטל מחיצה הראשונה אין ראוי לעמוד בפני"ע, ומהו ההלכה למעשה בזה. **ג.** כנ"ל, כשטח הטיט בעת בניית הכותל?

תשובה: א. הוי מיעוט, ולענין שיעורו: בס' גאון יעקב מסתפק אם סגי ברחב משהו או רוחב ד', והכרעת המ"ב דבעי גובה י' ורחב ג' (סי' שני"ח סעי' ז' ומ"ב ס"ק נ"ד ובה"ל ד"ה הוי). **ב.** לשו"ע אינו ממעט, וי"ח, והכרעת המ"ב דיש להקל לעת הצורך (שם ומ"ב ס"ק נ"ה). **ג.** ממעט (שם בה"ל ד"ה הוי).



שאלה: קרפף יותר מב"ס האם מתמעט ע"י שטח טיט על מחיצות הראשונות, **א.** בשעת עשיית הכותל. **ב.** לאחר עשיית הכותל?

תשובה: א. מתמעט (סי' שני"ח סעי' ז' בה"ל ד"ה הוי מיעוט). **ב.** לשו"ע דוקא כשיכול לעמוד בפני"ע, ובמ"ב כתב להקל לעת הצורך דסגי במה שעומד עם הכותל, ושיעורו: בגאון נסתפק אם בעינן רחב ד"ט או דסגי אף ברחב כ"ש. ובבה"ל מצדד לעיקר דשיעורו ברוחב ג"ט וגובה י"ט (שם ובבה"ל הנ"ל).



שאלה: האם מותר לטלטל בקרפף שהוא יותר מב"ס שהוקף לדירה, **א.** כשנטע בכלול אילנות ונטען מעורבים. **ב.** כשזרע ברובו זרעים, כשאין בשטח הזריעה ב"ס. **ג.** כנ"ל, לאחר שהוציאו הזרעים. **ד.** כשזרע במיעוט זרעים, כשיש בשטח הזריעה יותר מב"ס. **ה.** כנ"ל, כשאין בשטח הזריעה אלא ב"ס. **ו.** ומה הדין בעיר המוקפת חומה, כשמקום הזרוע גדור במחיצות וכשאין גודר במחיצות?

תשובה: א. שרי (סי' שני"ח סעי' ט'). **ב.** אסור (שם ומ"ב ס"ק ס"ח). **ג.** בבה"ל נסתפק בזה ומצדד להחמיר (שם בה"ל ד"ה הזרעים). **ד.** אסור (שם). **ה.** שרי (שם). **ו.** מחלוקת, וכשמקום הזרוע מוקף במחיצות מצדד בבה"ל דאסור לטלטל בו, וכ"כ בבית מאיר, ודלא כמור וקציעה (שם בה"ל ד"ה אבל).



שאלה: קרפף יותר מב"ס שהוקף לדירה האם מותר לטלטל בו, **א.** כשנטע בכלול אילנות. **ב.** כשזרע ברובו זרעים. **ג.** כשזרע במיעוט זרעים?

תשובה: א. שרי (סי' שני"ח סעי' ט'). **ב.** אסור (שם). **ג.** אם מקום הזרעים יותר מב"ס אסור, ואם פחות משיעור זה שרי (שם), ודלא כט"ז דמחמיר בב"ס במקום הזרעים).



שאלה: בעיבורה של עיר (המוקפת בעירוב) החלו ע"י טרקטורים בהכשרת שטח גדול לבניה, וכיון שהשטח עתה זרוע באבנים ותולדות עפר וחומרי בניה שונים, ואינו ראוי כעת לשימוש במצב זה (ועדין לא גודר סביבותיו), נסתפקו מתקני העירוב העירוני אם מותר לטלטל במקום ההוא, והאם אוסר גם את שאר העיר?

תשובה: אם שטח זה גדול מבית סאתיים (5000 אמות מרובעות) אסור לטלטל בו ואוסר את שאר העיר, ויש מקילים בהיקף של עיר דאין נאסר ע"י שנעשו בו קרפפות, ואף הם עצמן מותרים, ובחכ"צ כי להקל בשעת הדחק כשאין אפשרות לתקן (סי' שני"ח סעי' ט' ובה"ל ד"ה אבל).



שאלה: מי שיש לו גינה והגינה הוא רוב החצר, האם מותר לטלטל, **א.** בתוך החצר והגינה כשאין בכל שטח החצר אלא ב"ס או פחות ממנה. **ב.** כנ"ל, ממנו ומן החצר לבית או להיפוך. **ג.** כנ"ל (אות ב'), לאחר שנטלו הזרעים. **ד.** בתוך החצר והגינה, כשיש בכל שטח החצר יותר מב"ס?

תשובה: א. שרי (סי' שני"ח סעי' ט' וסעי' י' ומ"ב ס"ק ע"ו). **ב.** אסור, ועי' ב"י ד"ח דלא אסור אלא בשל שני בנ"א (שם סעי' י'). **ג.** בבה"ל מצדד להקל בזרע בחצר שהוקף לדירה, דלאחר שנעקק הדרא לקמייתא, בצירוף מה שנסתפק הרא"ש מתחילה דאין אסור

תשובה: א. ברמ"א הביא י"א דמהני ליתן עפר ברחב ד"ט ובגובה של פחות מ"ט ובאורך של יותר מ"י אמות משני צידי הכותל שימעט גובה הכותל מ"ט, ומבטל בפיו לשבת אחת (ובשעה"צ נסתפק אם מהני אף בסתמא) ואח"כ יסלק העפר, ויש חולקים. **ב.** לבנות מחיצה רחוק מהכותל ג"ט באורך של יותר מ"י אמות (סי' שני"ח סעי' ב' בהגה"ה ומ"ב ס"ק ל"ח ושעה"צ ל"ו).



שאלה: האם חשיב הוקף לדירה, **א.** כשהקיפו מתחילה ואח"כ בנה הבית. **ב.** כשהקיפו מתחילה וחשב אז בתחילה שיבנה בו אח"כ בית. **ג.** כשפתח חלון מביתו ואח"כ הקיף. **ד.** כשהקיפו הקרפף מג' רוחותיו, וברוח רביעית העמיד בית ופתח בו פתח. **ה.** באופן הנ"ל (אות ד') ונפלה מחיצה החיצונה של הבית ונשאר מחיצה הפנימית. **ו.** כשהיה מכבר פרוץ עשר, והרחיב הפירצה שיהא יותר מעשר מעט, וחזר וגדר (למה שהרחיב) לשם דירה?

תשובה: א. לא, ולרמב"ם מהני אם חשבו להיקף דירה אף אם לא בנה בו דירה (סי' שני"ח סעי' ב' ומ"ב ס"ק י"ט ושעה"צ כ"א). **ב.** במ"ב מצדד להקל דחשיב הוקף לדירה, אף דבפמ"ג והגר"ז משמע דלא חשיב הוקף לדירה (שם). **ג.** אף דיש מהאחרונים שכתבו בזה להקל, בבה"ל ובפמ"ג נשאר בזה בצ"ע, והיינו דוקא שנעשה להשתמש דרך שם ולא רק לאורה (שם בה"ל ד"ה א). **ד.** מצדד בפמ"ג דחשיב הוקף לדירה (שם בה"ל ד"ה ואח"כ). **ה.** ל"ח הוקף לדירה (שם בה"ל ד"ה מביתו). **ו.** שפיר דמי (שם מ"ב ס"ק כ"ו, ועי' שעה"צ כ"ו).



שאלה: האם חשיב פתח ולבסוף הוקף, **א.** כשפתח חלונות להשתמש בהן לקרפף ואח"כ הקיף. **ב.** כשפתח חלונות להביט בהן לקרפף ואח"כ הקיף. **ג.** כשמתחילה הקיף הקרפף מג' רוחותיו, וברוח רביעית העמיד בית. **ד.** כשהוקף שלא לשם דירה ופרץ מעט יותר מ"י אמות, וחזר וגדר אותו מעט לשם דירה?

תשובה: א. יש מהאחרונים דמחשבי לזה כפתח ולבסוף הוקף, ובפמ"ג נשאר בזה בצ"ע, והסכים עמו בבה"ל (סי' שני"ח סעי' ב' בה"ל ד"ה א). **ב.** לא חשיב לכו"ע (שם בבה"ל). **ג.** מצדד בפמ"ג דמהני (שם בה"ל ד"ה ואח"כ). **ד.** שפיר חשיב מוקף לדירה, ודלא כתו"ש שנדחק בלשון השו"ע (שם מ"ב ס"ק כ"ו ושעה"צ כ"ו).



שאלה: קרפף שהוא יותר מב"ס האם מתמעט ע"י, **א.** שנטע בו אילנות. **ב.** שחופר בו בור. **ג.** עמוד גבוה י"ט ורחב ג"ט בסמוך לכותל הקרפף או באמצע. **ד.** עמוד שאינו גבוה י"ט או שאינו רחב ג"ט. **ה.** שבנה עוד מחיצה לפני מחיצה הראשונה סמוך לג"ט. **ו.** כנ"ל, ומתמעט רק בצירוף החלל שיש בין כותל הישן לכותל החדש?

תשובה: א. אינו מיעוט (סי' שני"ח סעי' ד'). **ב.** מחלוקת, ונקטי דאינו ממעט ואף שעמוק י' ורחב ד' (והיינו בבור של מים שנצרך לו כששוהה שם, או אף בבור ריק שחופרו להטמין שם חפציו) (שם ומ"ב ס"ק מ"ד ובה"ל ד"ה וה"ה ושעה"צ מ"א). **ג.** ממעט, ולר"מ באמצע אינו ממעט, ונקטי להקל (שם סעי' ה' ומ"ב ס"ק מ"ה ושעה"צ מ"ד). **ד.** אינו ממעט (שם ומ"ב ס"ק מ"ז). **ה.** אם ע"י עובי הכותל נתמעט שפיר ממעט (שם סעי' ו' ומ"ב ס"ק נ"ב). **ו.** אינו ממעט (שם).



שאלה: קרפף יותר מב"ס האם מתמעט ע"י, **א.** שנטע בו אילנות גבוהין י' ורחבין ד'. **ב.** שמיניח שם דבר שאינו צורך הגינה, ומה הדין כשמחברו לקרפף. **ג.** שבנו בו עמוד, לדינא. **ד.** בניית מחיצה סמוך ג"ט לראשונה?

תשובה: א. לא (סי' שני"ח סעי' ד'). **ב.** דבר המטלטל אינו ממעט, וכשמחברו (וגבוה י' ורחב ג') ממעט (שם מ"ב ס"ק מ"ב מ"ד). **ג.** כשגבוה י"ט ורחב ג"ט ממעט (שם סעי' ה' ושעה"צ מ"ד). **ד.** עובי המחיצה עצמה ממעט, אמנם האויר שבין המחיצה לכותל אינו ממעט אף בפחות מג"ט (שם סעי' ו' ומ"ב ס"ק נ"ב ושעה"צ נ"א).



שאלה: בנה מחיצה לפני מחיצה הראשונה לבטלה, האם חשיב ע"י מוקף לדירה, **א.** כשלא הרחיקה מהראשונה ג"ט. **ב.** כשהרחיקה מהראשונה ג"ט באורך של יותר מעשר, ומה הכרע המ"ב בזה. **ג.** כנ"ל, כשמשוך כותל החדש נגד כל כותל הישן. **ד.** כנ"ל (אות ב'), כשהרחיקה מהראשונה יותר מ"י אמות?

סימן שני"ח
שאלה: מקום שלא הוקף לדירה, פרט מתי מותר לטלטל בכלול? **תשובה: א.** כשאינו יותר מבית סאתיים. **ב.** אף כשהוא בית סאתיים אם ארכו כפול מרחבו ועוד אמה אסור, אבל בפחות מבית סאתיים לית לן בה (סי' שני"ח סעי' א' ומ"ב ס"ק י"ב, ועי' שעה"צ י"ד).



שאלה: מהו שיעור הקרפף שהתירו חכמים לטלטל בתוכה יותר מד"א, **א.** כשהוקף לדירה. **ב.** כשלא הוקף לדירה. **ג.** כנ"ל, כשארכו יותר ממאה אמה?

תשובה: א. אפי' כמה מילין שרי (סי' שני"ח סעי' א'). **ב.** עד בית סאתיים (שם). **ג.** כשארכו כפול מרחבו ועוד אמה אף שהוא בית סאתיים אסור, ובפחות מבית סאתיים שרי (שם ומ"ב ס"ק י"ב, ועי' שעה"צ י"ד).



שאלה: באחד הימים בשבוע שקודם הפסח, רצה ר' ישי להקל על מלאכת בני הבית העוסקים בהכנות לחג, ונטע עם כל הזאטוטים לטיול בגן החיות, במהלך הטיול התעורר בלבו ספק האם נחשב גן החיות (ששטחו גדול בית כמה סאין) כקרפף יותר מב"ס שאסור לטלטל ביותר מד"א, או שמא דינו כמקום המוקף לדירה: **א.** מצד דירת החיות שבו, **ב.** ובני אדם העומדים שם לשמשם, **ג.** ואיך הדין כשהשטח המתוכנן לבנית הגן גודר בתחילה ואח"כ בנו את תוכו? **תשובה: א.** מחלוקת הראשונים, וצ"ע למעשה (סי' שני"ח סעי' א' בה"ל ד"ה לדירה). **ב.** מטעם זה אף לרש"י והריטב"א חשיב מוקף לדירה, אמנם לפי ה"ר יהונתן לא סגי בהכי (שם). **ג.** י"א דלא מהני, ובמ"ב הכריע דשפיר נידון בתר הדיריים דאח"כ (שם סעי' ב' מ"ב ס"ק י"ט ושעה"צ כ"א).



שאלה: האם חשיב הוקף לדירה, **א.** סתם עיירות. **ב.** סתם קרפפות שלנו. **ג.** קרפף שהוא סמוך לביתו, ומה ההלכה למעשה בזה. **ד.** פסי ביראות. **ה.** דירת בהמה?

תשובה: א. מן הסתם הוקפו לדירה (והיינו שמתחילה בנו הבתים ואח"כ הקיפו בחומה) (סי' שני"ח סעי' א' בהגה"ה ומ"ב ס"ק י"ג). **ב.** י"א דסתמן הוקפו לדירה, ואי"ז כלל, ויש לראות בכל מקום ובכל זמן לפי המנהג (שם ומ"ב ס"ק ט"ו). **ג.** כשכבנה בית וקודם שפתח פתח לקרפף הקיפו, נחלקו אם חשיב הוקף לדירה, ונקטי דלא חשיב הוקף לדירה (שם ומ"ב ס"ק י"ז י"ח). **ד.** מחלוקת, ומ"מ מותר לשתות מן הבור (שם בה"ל ד"ה לדירה). **ה.** דיר חשוב הוקף לדירה, ונחלקו בראשונים, ד"י דדוקא כשיש שם דירה לרועה, ודעת רש"י ועוד ראשונים דהיינו משום דהרועה נכנס שם תדיר, והרשב"א כ' דהוא משום דדירת בהמה חשיב דירה, וכ"מ ברמב"ם, וצ"ע למעשה (שם בבה"ל).



שאלה: האם חשיב מוקף לדירה, **א.** גנות ופרדסים ובורגנים. **ב.** דיר וסתר ומוקצה וחצר. **ג.** דירת בהמה. **ד.** סתם קרפפות שלנו. **ה.** קרפף שהוא סמוך לביתו, ומה הכרעת המ"ב בזה? **תשובה: א.** לא (סי' שני"ח סעי' א'). **ב.** כן (שם בה"ל ד"ה לדירה). **ג.** מחלוקת אם חשוב דירה מחמת דירת הבהמה (שם בבה"ל). **ד.** סתמן שקודם פתחו להם פתח לבית ואח"כ הוקפו, ומ"מ הכל לפי מנהג המקום (שם בהגה"ה ומ"ב ס"ק ט"ו). **ה.** כשכבנה בית ואח"כ הקיף י"א דחשיב מוקף לדירה אף שלא פתח מן הבית לקרפף, והסכמת האחרונים להחמיר (שם ומ"ב ס"ק י"ז י"ח).



שאלה: קרפף יותר מב"ס שלא הוקף לדירה, מה יעשה כדי שיחשב הוקף לדירה (ג' אפשרויות)? **תשובה: א.** שיפרוץ בו יותר מעשר אמות, ויגדור בו לדירה לפחות בשיעור שימעט לעשר. **ב.** או שיפרוץ אמה ויבנה לדירה, ויפרוץ ויבנה עד שישלים ליותר מעשר. **ג.** וי"א דמועיל שיניח עפר משני צידי הכותל ברוחב ד"ט ובגובה פחות מ"ט בשיעור דיותר מעשר אמות, באופן שע"י יתמעט הכותל מ"י טפחים, ואח"כ יסלקן לדירה (סי' שני"ח סעי' ב').



שאלה: קרפף שהוקף שלא לשם דירה, וקשה עליו לפרוץ הכותל, באיזה אופן יכול לתקנו שיהא מוקף לדירה (ב' אופנים)?



כלל בפחות מבית סאתיים (שם סעי' ט' ובה"ל ד"ה הזרעים). ד. אסור (שם סעי' י').



שאלה: מי שיש לו גינה בחצירו והגינה הוא מיעוט החצר, האם מותר לטלטל, א. בתוך החצר כשיש במקום הזרוע יותר מב"ס. ב. בתוך החצר כשיש במקום הזרוע ב"ס. ג. מהגינה לבית או מהחצר לבית כשיש במקום הזרוע ב"ס. ד. כנ"ל, כשיש במקום הזרוע פחות מב"ס?

תשובה: א. אסור (סי' שני"ח סעי' י'). ב. שרי (שם סעי' ט' י' ומ"ב ס"ק פ"ב). ג. מהגינה אסור, ומהחצר בשו"ע משמע דשרי, ויש אוסרים (שם סעי' י' ומ"ב ס"ק פ"ג). ד. מחלוקת, וזוהו מהחצר לבית בוודאי אין להחמיר (שם מ"ב ס"ק פ"ג).



שאלה: מי שיש לו גינה בחצירו האם מותר לטלטל בחצר כשהגינה הוא, א. רוב החצר, כשהחצר פחות מב"ס. ב. כנ"ל, כשהחצר יותר מב"ס. ג. מיעוט החצר?

תשובה: א. שרי (סי' שני"ח סעי' י' ומ"ב ס"ק ע"ו). ב. הרא"ש נסתפק אם מבטל מהחצר שם מוקף לדירה, ובשו"ע הכריע לאסור (שם), ועי' שעה"צ ס"ו). ג. כשהגינה יותר מב"ס אסור כנ"ל, ואם לאו שרי (שם).



שאלה: משפחת פריימן נסעה להתארח בשב"ק בדירה במושב "תעוז", במהלך השבת השתעשעו ילדי המשפחה בחצר העניקת של הדירה (שהוקפה לדירה), כשחזר הרב פריימן מתפילת שחרית שם את ליבו שבשטחים גדולים מן החצר צומחים שיחים שונים, אך אין בשיחים עצמם בית סאתיים, הוא התלבט האם יוכלו הילדים להסיע את עגלת התינוק בתוך החצר (יותר מד"א) וממנה לבית. פרט: א. כשהחצר אינה גדולה בית סאתיים. ב. כשהחצר גדולה יותר מבית סאתיים, כשמקום השיחים הוא רוב החצר? **תשובה:** א. אם מקום השיחים הוא רוב החצר אסור לטלטל משם לבית, ומ"מ בחצר עצמה מותר לטלטל (סי' שני"ח סעי' י' ומ"ב ס"ק ע"ה ע"ו). וכשמקום השיחים הוא מיעוט החצר יש להקל אף לטלטל מן החצר לבית (שם ומ"ב ס"ק פ"ב). ב. כשמקום השיחים הוא רוב החצר אסור אף לטלטל בחצר (שם).



שאלה: קרפף שהוא יותר מב"ס שהוקף לדירה ונכנסו בו מים, האם מתבטל הדירה, א. כשראוים לשתית אדם, כשרוחב הבור הוא יותר מסאתיים. ב. כנ"ל, כשנתמלא כל החצר מים. ג. כנ"ל (אות א') וראוין לכביסה או לשתית בהמה, ומהו הכרעת המ"ב? **תשובה:** א. אין מתבטל (סי' שני"ח סעי' י"א). ב. אין מתבטל, ודלא כהראב"ד (שם מ"ב ס"ק פ"ו ושעה"צ פ"ד). ג. מחלוקת, וכי בשעה"צ דנראה שיש להקל (שם מ"ב ס"ק פ"ה ושעה"צ פ"א).



שאלה: האם מותר לטלטל בקרפף יותר מב"ס שהוקף לדירה ונכנסו בו מים שאינם ראויים לשתיה או לכביסה, א. כשעמוק י"ט בשפתו. ב. כשעמוק י"ט לאחר שמתלקט עשרה בתוך ה' אמות. ג. כשעמוק מג"ט עד י"ט. ד. כשעמוק פחות מג"ט? **תשובה:** א. שרי (סי' שני"ח סעי' י"א ומ"ב ס"ק פ"ט, ועי' בה"ל ד"ה דינא). ב. אסור (שם ושעה"צ פ"ה). ג. בשו"ע כתב דאין אוסר אא"כ גבהו י"ט, ובה"ל הביא דהרבה ראשונים חולקים בזה (שם ובה"ל ד"ה והוא). ד. לכו"ע אין אוסר (שם בבה"ל).



שאלה: קרפף שהוא יותר מב"ס שהוקף לדירה, ונכנסו בו מים עכורים מאד, האם מותר לטלטל בחצר, א. כשנתפשט ברובו, ועמוק י"ט בשפתו, והאם מותר לטלטל בתוך המים. ב. כנ"ל, כשמתחלה מדרון המתלקט י' מתוך ה' אמות כשלבסוף ירד המדרון לעומק י"ט. ג. כנ"ל, ואין בעמקם י"ט, ומהו הכרעת המ"ב. ד. כנ"ל כשאין בעמקם ג"ט. ה. כשנתפשט במיעוטו? **תשובה:** א. בקרפף מותר לטלטל, ובמים (אם הם יותר מב"ס) אסור (סי' שני"ח סעי' י"א ומ"ב ס"ק פ"ט). ב. חשיב כעמוק י' ואוסר כל הקרפף דליכא מחיצה (שם ושעה"צ פ"ה). ג. מחלוקת, וראוי להחמיר שלא במקום הדחק (שם ובה"ל ד"ה והוא). ד. מסתבר דשרי לכו"ע (שם). ה. כשיש במקום שנתפשט יותר מב"ס כולו אסור, ואם לאו שרי (שם מ"ב ס"ק פ"ט).



שאלה: קרפף ב"ס מצומצם וחצר שנפרצו במילואם זל"ז, האם מותר לטלטל בקרפף או בחצר, א. כשרוחב החצר והקרפף שוין. ב.

כשהחצר רחב מהקרפף ונשארו גפופים מהצדדים, וכותלי החצר שבצד זה ובצד זה יתרים על רוחב הקרפף ד"א. ג. כנ"ל, כשאין יתרים על רוחב הקרפף ד"א. ד. כנ"ל (אות ב') ופרצת החצר יותר מעשר אמות. ה. כשהקרפף רחב מהחצר ונשארו גפופין בהקרפף? **תשובה: א. אסור בשניהם (סי' שני"ח סעי' י"ג ומ"ב ס"ק צ"ד). ב. הקרפף אסור והחצר מותר (שם ומ"ב ס"ק צ"ו). ג. שרי, והיינו בכה"ג שאין מחיצות הקרפף נכנסות לחצר ג"ט (שם במ"ב). ד. גם החצר אסור (שם מ"ב ס"ק צ"ד). ה. שרי כ"ז שאין פרוץ ביותר מי' (שם שעה"צ צ"א).**



שאלה: קרפף ב"ס מצומצם וחצר שנפרצו זל"ז האם מותר לטלטל בחצר ובקרפף, א. כשהחצר רחב מהקרפף ונפרץ הקרפף במילואו פחות מי'. ב. כנ"ל, יותר מי'. ג. כשהקרפף רחב מהחצר ונפרץ החצר במילואו פחות מי'. ד. כשהחצר והקרפף שוים ברחבם ונפרץ במילואו?

תשובה: א. כשכותלי המבוי נכנסים לפניו ממחיצות החצר ג"ט, או שהכותלים נשארו לחצר לאחר הפירצה רחבים ד' אמות, הקרפף אסור והחצר מותרת, ואם אין כותלי המבוי נכנסים לחצר ואין המחיצות הנשארות רחבים ד"א שרי אף בקרפף (סי' שני"ח סעי' י"ג ומ"ב ס"ק צ"ו). ב. החצר והקרפף אסורין בכ"ג (שם מ"ב ס"ק צ"ד, ועי' שעה"צ צ"א). ג. שניהם מותרים (שם ושעה"צ צ"א). ד. שניהם אסורים (שם ומ"ב ס"ק צ"ד).



שאלה: קרפף יותר מב"ס שהיה מותר לטלטל שם האם חוזר לאיסורו, א. כשבתחילה לא הוקף לדירה, ועשה מחיצה חדשה שיחשב ע"ז הוקף לדירה, ונפלה מחיצה אחרונה. ב. כשהוקף לדירה ונפל הבית מאליו. ג. כנ"ל והפילו בידים? **תשובה:** א. חוזר לאיסורו (סי' שני"ח סעי' י"ד). ב. בתו"ש מתיר, ובמ"ב מפקפק בזה (שם בה"ל ד"ה חוזר). ג. בוודאי בטיל משם מוקף לדירה (שם).



סימן שני"ט

שאלה: האם מותר לטלטל, א. מקרפף יותר מב"ס שלא הוקף לדירה, לכרמלית פחות מד"א. ב. כנ"ל, לחצר. ג. בתוך קרפף ב"ס שלא הוקף לדירה. ד. מקרפף ב"ס שלא הוקף לדירה, לבית או לכרמלית או לקרפף אחר שהוא יותר מב"ס. ה. מקרפף שהוא פחות מב"ס ולא הוקף לדירה, לבית. ו. רחבה שהיא ב"ס ולא הוקפה לדירה, לבית? **תשובה:** א. שרי (סי' שני"ח סעי' י"א). ב. אסור (שם). ג. מטלטלין בכולו (שם). ד. אסור (שם). ה. שרי (שם), ועי' סי' שני"ח סעי' י'). ו. שרי (שם).



שאלה: האם מותר לטלטל, א. בקרפף ב"ס מצומצם שלא הוקף לדירה, בכולו. ב. כנ"ל, לבית. ג. כנ"ל, לכרמלית. ד. מקרפף פחות מב"ס שלא הוקף לדירה לבית. ה. מרחבה ב"ס מצומצם שלא הוקפה לדירה, לבית?

תשובה: א. שרי (סי' שני"ח סעי' י"א). ב. אסור (שם). ג. אסור (שם). ד. שרי (שם), ועי' לעיל סי' שני"ח סעי' י'). ה. שרי (שם).



סימן ש"ס

שאלה: קרפף שהקיפוהו לשבת במחיצות גרועות, מהו גדלו של הקרפף שמותר לטלטל בכולו, א. כששבת שם יחיד או שנים. ב. כששבתים שם ג' ישראלים. ג. כשרק מחיצה הרביעית היא מחיצה גרועה. ד. כשהמחיצות היו של שתי או של ערב, והעמיד השתי או הערב בסמוך זה אצל זה. ה. כשהיה עומד מרובה על הפרוץ?

תשובה: א. עי' בית יוסף דנסתפק בשניים דיתנו לכ"א בית סאתיים, ונקטי' דבין באחד בין בשניים שיעורו בית סאתיים (סי' ש"ס ומ"ב ס"ק ד'). ב. שרי כל צרכן ובלבד שלא יהא סאתיים פנוי, ולשו"ע היינו דוקא ביותר משש, והרבה חולקין דאף בשש פחות כל שיש סאתיים פנוי אסור לטלטל אלא בד"א (שם ומ"ב ס"ק ח'). ג. הוי רה"י גמור ומותר בכל שיעור (שם בה"ל ד"ה כגון). ד. חשיב רה"י גמור ושרי בכל שיעור (שם שעה"צ ב'). ה. י"א דהוי מחיצות גרועות וכנ"ל, ובמ"ב כ' דלא משמע כן בשאר הפוסקים (שם מ"ב ס"ק ג').



שאלה: קרפף שהקיפו לדירה במחיצות גרועות האם יכול לטלטל בכולו כששבת שם, א. יחיד. ב. שנים. ג. שלושה. ד. ומה הדין כשעשה ג' מחיצות מעולות ומחיצה רביעית גרועה?

תשובה: א. עד בית סאתיים מותר, וביותר מבית סאתיים אסור (סי' ש"ס סעי' א'). ב. כנ"ל (שם). ג. שרי כל צרכם ובלבד שלא יהיה בית סאתיים פנוי, ולשו"ע היינו דוקא ביותר מו' סאין, והרבה חולקין דאף בפחות מו' סאין בעינן שלא יהיה ב"ס פנוי (שם ומ"ב ס"ק ח'). ד. בתו"ש מצדד דשרי בכל שיעור כמחיצות גמורות (שם ובה"ל ד"ה כגון).



שאלה: בחורי ישיבת "חדוות התורה" שבניו יורק, יצאו בימות הקיץ המהבילים אל אחד מכפרי הנופש שבהרים (שאינו מתוקן בעירוב) כדי להחליף כוחות ולהינפש מהחום הגדול, בעלי המקום שחפצו לאפשר לבחורים מרחב גדול לטיול והתאוורות (ולחבדיל בינם ובין שאר הנופשים), הקיפו חבילים (מחיצה של "ערב") שטח גדול בן כמה דונמים באמצע הכפר שיועד לבחורים בלבד, בין הבחורים התעורר ויכוח האם, א. מחיצות של ערב מועילות בשיירא (ביותר מב"ס פנוי) או שדינו כמחיצת שתי. ב. האם יש הבדל בין במדבר וכדו' לכאן שהוא בתוך מקום ישוב. ג. האם מועילה מחיצת עומד מרובה להתיר ככה"ג?

תשובה: א. דינן כמחיצות של שתי ולא מהני (סי' ש"ס סעי' א'). ב. מקום ישוב רק גרע בזה, ואעפ"כ באופן המותר במדבר יותר גם בישוב (עי' שם מ"ב ס"ק א'). ג. הרשב"א והריטב"א כתבו דחשיב כמחיצות גרועות (וכנ"ל), אבל שאר הפוסקים לא הזכירו ד"ז, וכן בירושלמי לא משמע הכי (שם מ"ב ס"ק ג').



שאלה: ג' שהקיפו במחיצה גרועה כ"א לעצמו זה בצד זה, והחיצונים רחבים והאמצעי קצר, האם מותר לטלטל, א. באמצעי בכולו כשהוא יותר מב"ס. ב. באמצעי כשאחד מהחיצונים הוא יותר מב"ס, ומהו ההלכה למעשה. ג. בחיצון שהוא ב"ס, כשהחיצון השני הוא יותר מב"ס?

תשובה: א. שרי (סי' ש"ס סעי' ג'). ב. מחלוקת, והעיקר דשרי, ומ"מ לכתחילה אין כדאי להקל (שם ומ"ב ס"ק ט"ו). ג. לכו"ע שרי (שם מ"ב ס"ק י"ז).



שאלה: ג' שהקיפו במחיצה גרועה כ"א לעצמו זה בצד זה, והאמצעי רחב משני החיצונים ונכנסים מחיצות החיצונים לפנימי ג"ט, האם מותר לטלטל, א. באמצעי כשאחד מן החיצונים יותר מב"ס. ב. כנ"ל, כשפתוחים זל"ז ביותר מי' אמות. ג. בחיצונים כשהאמצעי יותר מב"ס?

תשובה: א. שרי (סי' ש"ס סעי' ג'). ב. גם האמצעי אסור, ולמ"א כשכולם פרוצים זל"ז מצטרפים לשיירא בכל מקום, ושרי אף ביותר מב"ס (שם ובה"ל ד"ה הו"ל). ג. כולם אסורין (שם).



שאלה: ד' שהקיפו במחיצה גרועה כ"א לעצמו זה בצד זה, באופן ששנים באמצעי ואחד בכל אחד מהחיצונים (או להיפוך), והאמצעי רחב משני החיצונים, מהו שיעור גודל של: א. החיצונים שיהא מותר לטלטל בכולם, כשכותלי החיצונים נכנסים לפנימי ומפולגים מכתלי הפנימי ג"ט. ב. כנ"ל, כשאין כותלי החיצונים נכנסים לפנימי, או שנכנס ואין מופלגים מכותלי הפנימי ג"ט. ג. הפנימי שיהא מותר לטלטל בכולו באופן הנ"ל (אות א')?

תשובה: א. שרי בכדי צרכם (סי' ש"ס סעי' ג'). ב. בית סאתיים (שם). ג. לדעה קמייתא שרי בכדי צרכם, ולדעה בתרייתא רק בבית סאתיים, וכנ"ל דהעיקר דשרי, ומ"מ לכתחילה אין כדאי להקל (שם מ"ב ס"ק כ"ב).



סימן שס"א

שאלה: גג הסמוך לרה"ר, האם מטלטלין מהחצר לגג, ובאיזה אופן הותר לטלטל, א. כשלצד ר"ה אינו גבוה י"ט ולצד החצר גבוה י"ט, והאם מותר לטלטל על הגג. ב. כשלצד ר"ה גבוה י"ט ולצד החצר אין גבוה י"ט. ג. כשמצד ר"ה ומצד החצר אינו גבוה י"ט. ד. כשהגג נמוך מ"ט מכל צד וחקק הקרקע בתוכו והשלימו לי"ט?

תשובה: א. כשבני רה"ר משתמשין שם (דלא כהטור דס"ל דאי"צ שימוש הרבים) אסור אלא אם קבע שם סולם מחצירו שאינו נוטלו אף לפעמים, ועל הגג עצמו מחלוקת אם בעינן סולם, ונקטי' דלא בעינן סולם (סי' שס"א סעי' א' ומ"ב ס"ק ד' ושעה"צ ט'). ב. שרי (שם מ"ב ס"ק א' ושעה"צ ג'). ג. אסור ולא מהני סולם (שם מ"ב ס"ק א'). ד. במ"א שלפנינו כ' דאי"צ סולם ושרי, והאחרונים חלקו וס"ל דבעינן סולם קבוע וכנ"ל, וכשרבים משתמשים בו מסתפק הפמ"ג דאפשר דאף סולם לא מהני (שם מ"ב ס"ק א' ושעה"צ ו').



שאלה: גג הסמוך לר"ה האם מותר לטלטל מן החצר לגג, א. כשלצד ר"ה אינו גבוה י"ט ולצד החצר גבוה י"ט, והאם מותר לטלטל על הגג. ב. כשלצד ר"ה גבוה י"ט ולצד החצר אינו גבוה י"ט. ג. כשלצד ר"ה ולצד החצר אינו גבוה י"ט?

תשובה: א. כשרבים משתמשים עליו אסור א"כ עשה לו סולם קבוע בחול ובשבת מחצרו, ועל הגג עצמו נחלקו הראשונים אם נאסר, ובשו"ע סתם להקל (סי' שס"א סעי' א' ומ"ב ס"ק ד' ושעה"צ ט'). ב. א"צ תיקון (שם מ"ב ס"ק א' ושעה"צ ג'). ג. אף סולם לא מהני (שם ומ"ב ס"ק א').



שאלה: בחצירה של משפחת "חצרוני" נפרצה הגדר בקצה (קרן זווית), ונסתפקו בני המשפחה האם צריכה תיקון כשהפרצה היא: א. ג' ומחצה טפחים. ב. ה' טפחים. ג. ג' אמות ומחצה. ד. ט' אמות. ה. והאם מועיל לתקן פרצה שבקרן זווית ע"י צוה"פ או ע"י לחי? תשובה: א. בפמ"ג כ' דא"צ תקון עד אמה, אכן הרשב"א כתב דבע"י שני לחיים (סי' שס"א מ"ב ס"ק י'). ב. לרשב"א בעיניו למעטה או לתקנה בצוה"פ, ולפמ"ג א"צ תיקון (שם). ג. אף לפמ"ג בעיניו תיקון גמור כנ"ל (שם). ד. כנ"ל (שם). ה. ע"י צוה"פ מהני וע"י לחי לא מהני, מלבד באופן א' להרשב"א (שם מ"ב ס"ק ט').



שאלה: האם אמרינן פי תקרה יורד וסותם כשנפרץ, א. כותל אחד במילואו. ב. בכותל אחד ביותר מ"א אמות ונשארו גיפופין, והאם יש לה דין רה"י מדאורייתא. ג. כשאין ברוחב הקירוי ד"ט. ד. כשפי התקרה בשיפוע. ה. בבית שנפרץ בקרן זווית כשנפרץ גם הקירוי וכשלא נפרץ הקירוי. ו. כשנפרצו שני מחיצות זו כנגד זו. ז. כשנפרצו ב' מחיצות ויש ב' מחיצות שלימות דבוקות זו בזו? תשובה: א. אמרינן קולא כהר"ה דס"ל דביותר מ"א לא אמרינן (סי' שס"א סעי' ב' ומ"ב ס"ק י"ג ושעה"צ י"ח). ב. לכו"ע אמרינן ביה פי תקרה וכו', ולהרמב"ם דינא דפי תקרה אינו אלא מדרבנן, ואין מתחייב על הוצאה מרה"ר לשם, והרבה חולקים דאף מדאורייתא הוא רה"י (שם ובה"ל ד"ה וי"א). ג. לרמב"ם אמרינן, וכן סתם בשו"ע, והרמ"א נקט דלא אמרינן (שם ומ"ב ס"ק ט"ו ובה"ל ד"ה וי"א). ד. לא אמרינן, ודלא כט"ז בדעת הטור (שם ושעה"צ י"ט). ה. כשנפרץ גם הקירוי לא אמרינן (ולמ"מ בשם י"מ ולרש"י מבואר דאמרינן), וכשנשארו הקירוי אמרינן (דלא כ"מ דהמ"מ) (שם ומ"ב ס"ק י"ב ובה"ל ד"ה עד). ו. נקטי דלא אמרינן, דלא כרש"י (שם). ז. מחלוקת, וברמ"א העתיק את הדעות דמהני, ואולי לא הביאה להחליט כן (שם ובה"ל ד"ה ואמרינן).



שאלה: בית שנפרץ לר"ה פרט מתי אמרינן בה (לדעת המ"ב למעשה) פי תקרה יורד וסותם (ה' תנאים)? תשובה: א. כשאינו בקרן זווית, והיינו דכשנפרץ בזווית ונפרצה גם התקרה בשפוע לא אמרינן פתיו"ס (סי' שס"א סעי' ב' ומ"ב ס"ק י"ב ושעה"צ י"ז). ב. שתהא התקרה ישרה ולא משופעת (שם). ג. ושיהא רוחב הגג ד"ט לפחות (שם בהגה"ה ומ"ב ס"ק ט"ו). ד. ושישאר לפחות ב' מחיצות (שם). ה. ושלא יהיו ב' מחיצות אלו זו כנגד זו דהפרצות מפולשות (שם).



סימן שס"ב

שאלה: אילן שענפיו יורדים למטה, א. באיזה אופן מותר לטלטל בכולו עד ב"ס. ב. ומה הדין בהנ"ל כשלא נטעו מתחילה לשם מחיצה, ג. ומהו האופן שמותר לטלטל בכולו כשהוא יותר מב"ס? תשובה: א. 1. שענפיו מגיעין לפחות מג"ט לקרקע (סי' שס"ב סעי' א'), 2. ושתחת האילן יש גובה י"ט ורוחב דע"ד (שם), 3. ושימלא האויר שבין הענפים בעצים או בקש, ויקשור הענפים שלא ינידם הרוח (שם ומ"ב ס"ק ז'). ב. שפיר דמי (שם בה"ל ד"ה ודוקא). ג. אם נטע האילן לדור בתוכו, או אף שלא נטעו לכך אלא שמילא העצים והקש לדור בתוכו באופן שרוב המחיצה מהם (שם ומ"ב ס"ק י').



שאלה: האם מותר לטלטל בכולו במחיצה שנעשית, א. לצניעות (ב"י). ב. לשמור מה שיתנו בתוכה, ומה הדין כשהוא מקורה. ג. ע"י אילן שענפיו יורדין למטה, ומה הן התנאים הנצרכים כדי שיחשב מחיצה (4). ד. כנ"ל, ומילא קש בין הענפים לשם דירה? תשובה: א. ברמב"ם משמע דאין מטלטלין ע"י כלל, ונקטי דרק ביותר מבית סאתיים אין מטלטלין ע"י (סי' שס"ב סעי' א' ובב"י). ב. כנ"ל, וכשהוא מקורה לרש"י לא מהני, ולרמב"ם יש לדון דמהני, ואף לרש"י בבנין חשוב יש לדון דמהני (שם ובה"ל ד"ה או לשמור). ג. 1. כשמקיפה יותר מב"ס אין מטלטלין ע"י, והתנאים דתהא מחיצה לפחות מב"ס, א. שיגיעו הענפים לתוך ג' בסמוך

לקרקע. 2. כשגובה בתוך המחיצות י' ברוחב דע"ד. 3. שמילא קש בין הענפים. 4. ויקשור הענפים בארץ (שם ומ"ב ס"ק ד' ז', וע"י שעה"צ ה'). ד. אם רוב הדופן מן הקש חשיב היקף לדירה, וש"י אף ביותר מב"ס (שם מ"ב ס"ק י').



שאלה: ר' גדליה המתגורר באחד היישובים (שאינם מתוקנים בעירוב) ערך שמחה בשב"ק, מכיון שביתו היה צר מהכיל את האורחים, עלה בדעתו להקיף בגדר חלק מהמדרכה סמוכה לביתו, ולערוך שם את האירוע (באישור ראש הכפר), מכיון שהגדרות הניידות שהשיג היו בגובה ח' טפחים נתלבט האם יוכל להעמידם על שפת המדרכה, ויצטרפו עם גובה המדרכה מהכביש להיות יחד מחיצת עשרה, והאם יש הבדל בין: א. אם יעמדו על שפתה ממש (והאם יש הבדל בין אם גובה המדרכה ג"ט או ב' טפחים). ב. אם יעמדו ברוחב ב' טפחים משפתה. ג. אם יעמדו ברוחב ד' טפחים משפתה?

תשובה: א. חשיב מחיצה, ובפחות מג"ט מסתפק בה"ל (סי' שס"ב סעי' ב' ומ"ב ס"ק י"ב ובה"ל ד"ה תל). ב. כנ"ל (שם בה"ל ד"ה שעשה). ג. בהגר"א משמע דמצטרף, ובתרוה"ד משמע דלא מצטרף (שם בה"ל).



שאלה: האם חשיב מחיצה, א. שעומדת מאליה. ב. שנעשית בשבת בשוגג. ג. שנעשית בשבת במזיד. ד. כשהיה כבר מחיצה ונסתרה מע"ש וחזרה ונעשית בשבת במזיד? תשובה: א. חשיב מחיצה (סי' שס"ב סעי' ג'). ב. חשיב מחיצה (שם). ג. הוי מחיצה לחומרא ולא להתיר לטלטל ע"י (שם), וע"י שעה"צ י"ז). ד. כשנסתרה מער"ש חשיב כעשיה לכתחילה, וכשנסתרה בשבת לשר"ע שרי אף במחיצה שנעשה ע"י רה"י, ודעת רוב הפוסקים דלא התירו אלא במחיצה שמחלקת רשויות שלא להצריך עירובי חצירות (שם ומ"ב ס"ק כ' כ"ד כ"ה כ"ו ושעה"צ י"ד).



שאלה: האם מותר לטלטל במחיצה שנעשית בשבת, א. בשוגג. ב. ע"י שליח בשוגג כשהמשלח היה מזיד. ג. במזיד כשלא היה המחיצה בתחילה. ד. כשנעשה ע"י רה"י, כשהיה שם מחיצה בתחילה והסירה וחזרה ונעשית במזיד. ה. כנ"ל, כשנשארו רה"י והמחיצות שנסתלקו והחזירן הם אותן שע"י נתחלקו הדירורין? תשובה: א. שרי, וע"י ב"י דמפרש בדעת הרמב"ם דס"ל דבעינן דווקא שלא עשאו להתיר לטלטל (סי' שס"ב סעי' ג' ובב"י). ב. משמע מהרמב"ם דחשיב מזיד, ואפשר דאף הרשב"א מודה (שם ומ"ב ס"ק י"ח ושעה"צ י'). ג. אסור, ולהגר"א בדעת ר"ת במחיצות דלהבדיל בין החצירות שרי, ובשעה"צ ז' כתב דמהרשב"א ומאירי משמע דאף לר"ת לא שרי אלא כשהיתה שם מתחילה (שם ושעה"צ י"ז). ד. לשר"ע שרי (לפי רוב האחרונים), ומ"מ נקטי לאסור (שם ומ"ב ס"ק כ"ו ושעה"צ י"ד). ה. שרי (שם).



שאלה: האם מותר לטלטל בספינה, א. כשהיא יותר מב"ס. ב. שהיא יותר מב"ס וכפאה על פיה לדור תחתיה למעלה ולמטה. ג. שהיא יותר מב"ס וכפאה על פיה לזופתה למעלה ולמטה (ב"י)? תשובה: א. שרי (סי' שס"ב סעי' ד'). ב. שרי (שם). ג. י"א דלמטה שרי ורק למעלה אסור, ונקטי דאף למטה אסור (שם ובב"י).



שאלה: באיזה אופן חשיב מחיצה, א. של ערב לבד או של שתי לבד. ב. של בע"ח. ג. של אנשים בשעת הדחק, והאם מהני גם כשהם מועטין?

תשובה: א. שאין ביניהם ג"ט ועד ב"ס (סי' שס"ב סעי' ה'). ב. שיהיו כפותים מער"ש (שלא יברחו ושיהיו באופן שלא יתמעטו מ" טפחים ושלא יהיה ג"ט בין הארץ לגופם) (שם ומ"ב ס"ק ל"ו). ג. כשעומד בשבת בעיניו יודעים שעשוי מהן מחיצה, ואין קרוב הדבר שידעו, וי"א שאף לא ידע האדם שנעשה בשבילו, ויש חולקים, וכן עיקר, ובער"ש יש להקל בשעה"ד (שם ושעה"צ כ"ג). וכשהן מועטין מסתפק בשעה"צ אם להקל בה"ר (שם שעה"צ כ' וסעי' ז' ומ"ב ס"ק מ"ב).



שאלה: בעת ביקורו של מרן שליט"א באוסטריה לחיזוק היהדות, שבת בעיר וינה (שאינה מתוקנת), בשב"ק אחוה התפילה ליווהו קהל גדול בדרכו אל האכסניה, אחד המשבקי"ם שעמד במרכזו של קהל המלווים נזכר לפתע שבכיס חליפתו מונחים ממחטות נייר ששכח והוציאם, והרהר בדעתו: א. האם יוכל להסתמך על

מחיצת האנשים המקיפים אותו. ב. והאם יש הבדל בין עומדים או הולכים. ג. ואיך הדין אם ירגישו פתאום שנשתמש בהם כמחיצה? תשובה: א. יכול לסמוך בשעת הדחק (סי' שס"ב סעי' ה' ובהגה"ה סעי' ז'). ב. אף במהלכים שרי, וע"י בה"ל ד"ה ואפילו (שם). ג. יכול להמשיך לטלטל (שם סעי' ו').



שאלה: האם מהני מחיצת אנשים כדי לטלטל ביניהן, א. כשהאנשים שעומדים למחיצה יודעים מזה. ב. כנ"ל, לגבי הפסק לדבר ד"ת נגד מקום שאינו נקי. ג. כשעשה מהן מחיצה פעם אחת, ורוצה לעשות מהן שנית. ד. כנ"ל, ואדם אחר רוצה לעשות מהן מחיצה. ה. כשיודע האיש שמעמידים עבורו המחיצה בשעה שמעמידים אותו, ומהו ההלכה למעשה. ו. כשבאו מתחילה שלא לדעת ואח"כ הרגישו בזה?

תשובה: א. לא מהני, ובפמ"ג מסתפק כשעמדו מער"ש, ובשעת הדחק יש להקל (סי' שס"ב סעי' ה' ושעה"צ כ"ג). ב. מהני (שם מ"ב ס"ק י"ח ושעה"צ כ"א). ג. לא מהני (שם). ד. בב"י הביא להסתפק בזה, והא"ר מיקל (שם מ"ב ס"ק מ'). ה. בשו"ע כ' בשם יש מי שאומר דאסור, ובמ"ב הביא דהרשב"א מתיר, והעיקר דמותר (שם סעי' ז' ומ"ב ס"ק מ"ג). ו. שרי (שם סעי' ו').



שאלה: שכן דבר ברה"ה מתי עדיף, א. לעשות מחיצה של בני"א ושיביאנו גדול. ב. להוליך שם תינוקות שיביאו הדבר בלא מחיצה? תשובה: א. כשאין לו תינוקות לשלחן או שיודעין ומכירין אותו ועושין בשבילו. ב. כשיש לו תינוקות לשלחן ואין מכירין אותו (סי' שס"ב סעי' ז' בהגה"ה ומ"ב ס"ק מ"ד).



שאלה: האם חשיב מחיצה כשעומ"ר על הפרוץ, א. כשבשטח העומד יש פרצות של פחות מג"ט. ב. מב' צדדים. ג. כנ"ל, והעומד שבשני הצדדים אינו במילואו, אלא יש בכ"א פרצה והעומד רבה עליו. ד. כנ"ל, והעומד שבשני הצדדים הוא ע"י לבד, ומהו ההלכה למעשה. ה. בערב (ב"י)?

תשובה: א. חשיב מחיצה (סי' שס"ב סעי' ח' ומ"ב ס"ק מ"ו). ב. מחלוקת (שם מ"ב ס"ק מ"ה). ג. למ"ד דמהני ה"ה דמהני בזה (שם). ד. נחלקו למ"ד דמהני אם חשיב ע"י עומ"ר, והכרעת המ"ב דבזה אין להקל (שם שעה"צ). ה. י"א דמתמירין ואין אומרים בזה עומ"ר, ונקטי דגם בערב אמרינן וחשיב מחיצה (שם סעי' ט' ובב"י).



שאלה: א. באיזה אופן חשיב מחיצה אף שפרוץ מרובה על העומד. ב. והאם חשיב מחיצה כשעומ"ר על הפרוץ משני הצדדים, ע"י עומד גמור. ג. כנ"ל, כשהוא עומד ע"י לבד. ד. כנ"ל, כשהוא עומד ע"י עומ"ר?

תשובה: א. ע"י לבד (סי' שס"ב סעי' ח'). ב. מחלוקת (שם מ"ב ס"ק מ"ה). ג. י"א דחשיב עומ"ר גם ע"י לבד, ויש חולקים, ואין להקל (שם שעה"צ ל'). ד. שפיר דמי וכנ"ל אות ב' (שם מ"ב ס"ק מ"ה).



שאלה: האם חשיב מחיצה כשעומ"ר על הפרוץ בערב, א. כשיש בתחתיו חלל ג"ט ולמעלה ז"ט בלא שום חלל ומדוע. ב. כשהמחיצה למטה ו"ט והרחיק ג"ט והעמיד למעלה פס והשלימו ל"ט ומדוע. ג. כשעשה למטה ג"ט ולמעלה ג"ט, ובאמצע רוחב ד"ט חלל ומדוע. ד. כשהמחיצה למעלה ד"ט ולמטה ג"ט, ובאמצע ג"ט חלל ומדוע. ה. ומה הדין כשהמחיצה פרוץ כעומד בשתי או בערב?

תשובה: א. לא, והוי מחיצה שהגדיים בוקעין בה (סי' שס"ב סעי' ט' ומ"ב ס"ק ז'). ב. לא, דאתי אירא דהאי גיסא ודהאי גיסא ומבטל ליה (שם). ג. לא, ל"א דל"א עומ"ר משתי רוחות בלא"ה לא מהני, וגם לסוכרים דמהני הכא אתי אירא דתחתיו דרבה עליו ואיר שיעליו ומבטלי ליה כנ"ל (שם), וע"י שעה"צ ל"ח). ד. חשיב מחיצה, ולא אמרינן בזה דאתי אירא וכו' דהאיר שתחתיו פחות ממנו, ואדרבה האויר בטיל גביה והו"ל סתום (שם). ה. בשתי הוי מחיצה, ובערב: לב"י ה"ה, ובה"ל תמה דלא משכח"ל דתמיד יתבטל מצד אירא דהאי גיסא ודהאי גיסא (שם ובה"ל ד"ה פרוץ).



שאלה: האם מועיל צוה"פ, א. לפרצה יתירה מעשר כשפרוץ מרובה על העומד בחצר ובבקעה, ומהו הכרעת המ"ב. ב. כנ"ל, כשעומ"ר על הפרוץ. ג. לפרצות עשר כשפרוץ מרובה על העומד בחצר ובבקעה. ד. כשנועץ ד' קונדיסין בד' רוחות ועשה צוה"פ ע"ג כשהיא יתירה מ"י, בחצר ובבקעה. ה. כנ"ל, בעשר, ומהו





שאלה: א. מהו שיעור חזקון של הקנים שבצדדים. ב. כנ"ל, בקנה שע"ג. ג. ומה הדין כשהקנים שבצדדים נדים מהרוח. ד. כנ"ל, בקנה שע"ג. ה. ומה הדין כשהקנה שע"ג יכול לינטל ע"י רוח. ו. והאם צריך היכר ציר (ב"י)?

תשובה: א. כדי לקבל דלת כל שהיא (סי' ש"ב סעי' י"א). ב. כל שהוא (שם). ג. פסול (שם מ"ב ס"ק ס"ו). ד. לחיי"א שפיר דמי, ויש מחמירין (שם). ה. פסול (שם). ו. מחלוקת בראשונים, ובשו"ע נקט דאין צריך (שם ובב"י).



שאלה: "ועד העירוב המהודר" שכרה קבלן ערבי לבצע מספר "צורות הפתח", וכיון שלא פיקחו כראוי על ביצוע העבודה, גילו בסיוור שערכו בצוה"פ המוכנים מגוון צורות (מה הדין)?

א. עמוד אחד ארוך ואחד קצר והעליון מונח בע"ג הארוך.	ב. עמוד אחד ארוך ואחד קצר והעליון מונח באמצע הארוך.	ג. עמוד אחד ארוך ואחד קצר והעליון מונח ב' הקנים בשוה להם.
--	---	---

תשובה: א. בפמ"ג כ' להכשיר, והגרעק"א נסתפק במשופע הרבה (סי' ש"ב סעי' י"א ומ"ב ס"ק ס' ושעה"צ מ"ו). ב. שפיר דמי (שם בשעה"צ). ג. שפיר דמי (שם ומ"ב ס"ק ס"ד).

יישר כח מרובה להרה"ג אברהם צוקרמן שליט"א, הרה"ג יהודה לוי שליט"א והרה"ג צבי וייסבלום שליט"א מכולל "אליבא דהלכתא" רמת בית שמש על סיועם המרובה בעריכת מדור זה

ג. כשקנה אחד גבוה יותר מהשני, וקנה שע"ג מונח ראש האחד ע"ג קנה הגבוה, וראש השני תלוי כנגדו באויר מכוון כנגד הקנה השני. ד. כשחבר הקנה העליון לב' הקנים מן הצד, ומה הדין כשעשאו מן הצד ועשאו בגובה הקנה בשה עם הקנה ממש. ה. כשהקנה שלמעלה תחוב בין קנה לקנה, כשהקנים עוברים למעלה ע"ג הקנה שמונח ביניהם. ו. כנ"ל, כשאין הקנים עוברים למעלה. ז. כשהקנה שע"ג נכפף למטה בעיגול?

תשובה: א. אף שעומד למעלה מן המזוזות מהני דאמרינן גוד אסיק (סי' ש"ב סעי' י"א ומ"ב ס"ק ס"ב). ב. מהני, וכשמשופע הרבה מסתפק בזה הגרעק"א (שם מ"ב ס"ק ס' ושעה"צ מ"ו). ג. מהני (שם בשעה"צ). ד. לא מהני, וכשהיא בגובה הקנים שמן הצד דעת הט"ז דשרי, וכל האחרונים חולקים עליו (שם ומ"ב ס"ק ס"ד). ה. הפמ"ג מסתפק בזה ומצדד להחמיר (שם במ"ב). ו. שרי (שם במ"ב). ז. יש להזהר לתקנו (שם בשעה"צ נ"ו).



שאלה: האם חשיב צוה"פ, א. כשקנה אחד גבוה מחבירו וקנה העליון מונח עליהם בשיפוע. ב. כנ"ל, וקנה העליון מונח ע"ג קנה הגבוה, וראש השני תלוי כנגדו באויר, מכוון כנגד הקנה הנמוך. ג. כשקנה העליון אינו נוגע כלל בקנה שמכאן ומכאן. ד. כשקנה העליון מחובר לשני הקנים מן הצד. ה. כשקנה העליון תחוב בין קנה לקנה (ע"י שנחקק קצת בהקנים)?

תשובה: א. בפמ"ג כ' להקל, וכן סתם במ"ב, ובשעה"צ הביא בשם הגרעק"א להסתפק בשיפוע הרבה (סי' ש"ב סעי' י"א ומ"ב ס"ק ס' ושעה"צ מ"ו). ב. וודאי מהני (שם בשעה"צ). ג. חשיב צוה"פ (שם בשו"ע). ד. לא חשיב צוה"פ, ודלא כהט"ז דמיקל כשעשאו בשווה לראשי הקנים שמן הצדדים (שם ומ"ב ס"ק ס"ד). ה. בפמ"ג מצדד להחמיר, אבל אם אין הקנים שמן הצד עוברים למעלה שפיר דמי (שם מ"ב ס"ק ס"ד, וע"י שעה"צ נ"ב).

הכרעת המ"ב. ו. כשנעץ ד' קונדיסין בצוה"פ ברה"ה?

תשובה: א. לדעה קמייטא בשו"ע מהני ולרמב"ם לא מהני כשהוא בג' רוחות ונכון לחוש לדעת הרמב"ם (סי' ש"ב סעי' י"א ומ"ב ס"ק נ"ז נ"ח נ"ט). ב. לכו"ע מהני (שם). ג. לכו"ע מהני (שם מ"ב ס"ק נ"ח). ד. לדעה קמייטא בחצר מהני, ובבב"ב לא מהני, וע"י ב"י דלתי" קמא דהרא"ש אף בבקעה מהני, ולרמב"ם לא מהני (שם בשו"ע, וע"י בב"י). ה. לכו"ע מהני, ובשו"ע משמע דבבקעה ל"מ, והכרעת המ"ב להקל בזה (שם ומ"ב ס"ק נ"ח ובה"ל ד"ה אבל). ו. לא מהני. ולענין אם הוא מחיצה מדאו', בתוס' ורא"ש ורשב"א משמע דהוי מחיצה, ולפי' הרשב"א וריטב"א שם אין זה מוכח, ולשי' הר"ח והעומדים בשיטתו (ר"ה גאון והרי"ף והרמב"ם ועו"ר) משמע יותר דלא הוי מחיצה (אלא דאפשר קצת לדחות) (שם בה"ל ד"ה אבל וד"ה כשכל).



שאלה: האם חשיב מחיצה מעץ ד' קונדיסין בד' רוחות ועשה צוה"פ ע"ג, א. בחצר ובמבוי. ב. ברה"ה. ג. בבקעה. ד. כנ"ל, כשהיה היקף כתיקונו ויש בה בד' רוחות פרוצות יותר מעשר?

תשובה: א. לדעה קמייטא בכ"ג חשיב מחיצה, ולהרמב"ם ביותר מעשר לא חשיב מחיצה, ונכון לחוש לדעתו (סי' ש"ב סעי' י"א ומ"ב ס"ק נ"ט). ב. לענין להתיר בוודאי ל"ח מחיצה, ולענין להחשיבו רה"י מסתפק בפמ"ג, ובבה"ל תלי לה בפלוגתת הראשונים (שם ובה"ל ד"ה אבל וד"ה יכול להקל (שם ובה"ל ד"ה אבל). ד. בהא אף בבקעה מהני לדעה קמייטא משא"כ להרמב"ם, אא"כ עומ"ר דמהני אף לדידה (שם ומ"ב ס"ק נ"ז).



שאלה: האם חשיב צוה"פ, א. כשהקנה שע"ג אינו נוגע במזוזות הפתח ומדוע. ב. כשהקנה שע"ג מונח על המזוזות בשיפוע.

הערות ותמיהות שנתעוררו בבית המדרש ודרשות נין ותשובה

מדור השאלות

מרפסן איגרי

היינו בין עקבו של רגלו א' לבין אגודלו של רגלו השנית, אבל בין רגליו שמעל כף רגלו יש כמעט ה' טפחים וליכא שום לבוד, וכן הדברים במדידה במציאות כשמרחיק רגל א' מחבירתה בחצי אמה יש בין ב' רגליו אף בגובה ג"ט, יותר מג"ט במרחק, והוא מרפסן איגרי ממש.

דוד מנשה - רמת שלמה

ז

בענין עומ"ר משני צדדים שע"י לבוד או ע"י עומ"ר

כתב במשנ"ב בסי' ש"ב (ס"ק מ"ה) דבעומד מרובה חשיב אף הפרוץ כסתום, וביאר לפ"י דאף הפרוץ מצטרף לשיעור של העומד בכדי לבטל פירצה אחרת, אמנם יש להעיר שכתב דין זה באופן של עומ"ר משתי רוחות, והשעה"צ קודם לכן (סק"ל) ביאר שבאמת יש בזה מחלוקת בראשונים, והוסף מהאור זרוע דבעומ"ר משתי רוחות בעינן עומד גמור, אך אם יש פירצה בעומד והוכשר מדין לבוד, אין פירצה זו משלימה את השיעור של עומ"ר משתי רוחות, וביאר השעה"צ דאע"פ שיש חולקים על האו"ז, מ"מ אין להקל בזה, מאחר שיעקר הדין של עומ"ר משתי רוחות הוא שנוי במחלוקת, אולם יש לתמוה לפ"י דבפשוטו נראה בסוגיא בגמ' דהסתימה של לבוד אלימא טפי מהסתימה של עומ"ר, וכפי שביאר רש"י כמה פעמים דלבוד הוא כולו עומד, וכיון שלגבי מחיצה שבחלק ממנה אמרינן לבוד לא היקל המשנ"ב בעומ"ר משתי רוחות, א"כ ק"ו שאין להקל במחיצה שחלק ממנה פרוץ ומהני מדין עומ"ר, דסתימה זו לא תצטרף לעומ"ר משתי רוחות.

משה ששון - ירושלים

ח

בדין תל שלא הוקף לדירה כמה שיעור המחיצה שצריכה לעשות ע"ג להחשב מוקף לדירה

בשעה"צ סי' ש"ב אות' ל' נקט דעומ"ר מב' רוחות לא מהני אלא בעומד גמור, ולא בעומד ע"י לבוד, ולכא"ו כ"ש דפירצה גדולה מג"ט אף שמתקנת בעומ"ר, מ"מ כחה קליש טפי מעומד המתוקן בלבוד, וכ"ש דלא יחייב בעומ"ר מב' רוחות. וצ"ע, דהא איירי כאן המשנ"ב בעומ"ר מב' רוחות, וע"ז כ' דאף שחלק ממנו פרוץ מהני דחשיב כולו עומד, וצ"ע.

מרדכי פרקש - בני ברק

ייש"כ להרה"ג יהודה לוי שליט"א מכולל אליבא דהלכתא רמב"ש על סיועו המרובה בעריכת מדור זה

ד

בדעת התוס' דבור ממעט בקרפף

בשו"ע סי' שני"ח סעי' ג' כתב דבור אינו ממעט בקרפף, והביא הבה"ל בשם הרע"א דמהתוס' בסוגיא שם משמע דבור ממעט בקרפף כיון שלקרפף יש מחיצות טובות, והא דאיתא שם שאינו ממעט היינו רק בפסי ביראות, עיי"ש שכתב דאין לדחות בזה שיטת השו"ע דהרשב"א והריטב"א כתבו דלא כתוס'. ולכאורה יש להעיר על שיטת התוס', דבגמ' שם איירי בדין פסי ביראות לר"י דס"ל דפסי ביראות יכולים להיות עד בית סאתים, ומבואר בגמ' דהיינו שלא יחליפו עם קרפף, ודנו שם אי הבור ממעט או לא, ואי נימא דבקרפף אין הבור ממעט, לכאורה אין סיבה לומר דבפסי ביראות הבור ימעט, דהתם הוי רק גזירה אטו פסי ביראות, וצ"ע.

אליהו סעד - מעלות דפנה

ה

בהא דבעי למחיצה שע"י ענפי האילן קשירה ומילוי בין הענפים בסי' ש"ב סק"ז כ' המשנ"ב באילן כדי שיהיה מחיצה בעי גם למלא קש בין הענפים וגם לקשור הענפים, וע"י בשעה"צ שרצה לפרש דהמילוי הוא לחורים גדולים יותר מג"ט, והקשירה כדי שלא יתנדנד, וכ' שבגמ' משמע דהמילוי כדי שלא ינוד ולא נזכר קשירה, ואסיק בצע"ק מנ"ל להרמב"ם תרתי. ולכא"ו הביאור פשוט, דאף כשהאילן מלא עדיין העלים ניידים, ולכן צריך מילוי, והקשירה לא מהני לעלים כלום, והמילוי לבד ג"כ לא סגי, דאף שביניהם העלים דחוסים עדיין כל הדופן נייד, ולכן צריך לקשרו, ובפרט למאי דנראה דהמשנ"ב ס"ל דבעי שלא ינוד הדופן, ולא סגי אם אינו נד כ"כ עד שיעור שהמחיצה בטילה, וכד' החזו"א, ולכן בעי תרתי ומה הוקשה לי, אמנם מהא גופא הוקשה לי קצת משמע דאין פוסל תנודה, וסגי שלא יבטל המחיצה.

מרדכי פרקש - בני ברק

ו

בענין לבוד ברגלי אדם

בבאה"ל סי' ש"ב ס"ה ד"ה ואפי' תמה ע"ד המג"א והתו"ש דמ"ט צריך שיהיו האנשים עומדים בפחות מג"ט זמ"ו, הא אפי' הם מהלכים יש לבוד ברגליהם. ודבריו הקדושים צ"ע, דהלא בין רגל לרגל יש שיעור אמה, כמבואר בסי' ש"א ס"א, ואף כשמתקצר למעלה יש יותר מג"ט וליכא לבוד, ומש"כ "דהלא השיעור ג"ט שיש ביניהם הוא רק בסוף הרגל", לכא"ו תמוה מאד, דשיעור ג"ט

א

במקום מקורה הסמוך לרה"ר האם חשיב כרשות שלפניה

במ"ב סי' שמ"ו סק"ל כ' דתקרה רחבה ואין לה מחיצות מן הצדדים, לעולם היא כרמלית, ואע"פ שהיא בצד רה"ר. וטעמו כיון שזה מקורה לא שייך שיחשב רה"ר, וכדלעיל סי' שמ"ה ס"ד. ויש להעיר שזה דלא כמב' ברמ"א גופיה שמפורש בדבריו "דינה כרשות שלפניה", והיינו שאם סמוך לרה"ר הוי רה"ר, ואם סמוך לכרמלית הוי כרמלית, וכדלעיל מינה בדין האיסופה. וטעמו של הרמ"א הוא עפ"י שבולי הלקט שהו"ד באריכות בב"י, שגגין לעולם לא מעלין ולא מורידין, ואין בכוחם לשנות את הרשות.

הראל צוברי - נתיבות

ב

בדין מושיט מרה"י לרה"י ורה"י באמצע בדיטא אחת ובשתי דיטאות

מ"ב סי' שמ"ו ס"ק ח': המושיט מרה"י לרה"י דרך רה"ר בדיטא אחת חייב, ובשני דיטאות פטור, ע"ש מה שביאר החילוק בין דיטא אחת לב' דיטאות. ועדיין צ"ע בדבר זה, דע"י לקמן סי' שני"ח ס"ק י"ט דמבואר בשם האחרונים שגם בב' ספינות שייך ענין דיטא אחת וב' דיטאות, אף שלכא"ו שם אין אורך ורוחב בדרך, ולפ"י יש להסתפק אם שייך איסור מושיט בפלטיא שאין דרך מסוימת, וכן במושיט במקום שצורתו כזה (1) האם חשיב מושיט לאורך או לרוחב.

בני החבורה - אלעד

ג

בספיקו של הבה"ל אם פחות פחות מד"א חשיב שבות דשבות להתיי במקום מצוה

בבה"ל סי' שמ"ט סעי' ה' ד"ה ואפי' נסתפק מה הדין במטלטל פחות פחות מד"א בכרמלית לצורך מצוה, אם חשיב שבות דשבות לצורך מצוה, ובשונה הלכות (בהערות) ביאר שנסתפק האם שבות דשבות שרי רק באמירה לנכרי שאין בו מעשה, או אפי' ע"י ישראל דאיכא מעשה. וצ"ע שבסי' שט"ז ס"ק ה' היקל המ"ב לסגור דלת הבית כשנכנס ציפור בזמן הקור כשאין כוונתו לצוד, ונראה הטעם כי אין צידה דאו' (כי לא נתפס בשחיה אחת) וגם אינו מתכוון [אך אולי יש לחלק בין מקום צער למקום מצוה]. וכן בבה"ל שם בסעי' י"ב ד"ה דאסור מיקל לצוד תרנגולת שאינה מחוסרת צידה כשאין כוונתו לצוד אלא שלא יזיקו, מטעם תרי דרבנן במקום הפסד, אף שהוא ע"י ישראל.

בני החבורה - אלעד



מרפסן איגרי

מדור התשובות

הערות ותמיהות שנתעוררו בבית המדרש ודרשות ניון ותשובה

במ"ב הוצ' דרשו שיישבו ד' המ"ב עפ"י ד' רש"י עירובין צ"ח: לגבי זיז פחות מד', אך לא נראה ליישב כך ד' המ"ב, דהרי לא קי"ל כרש"י בסי' שני"ג, ועיי"ש במ"ב ושעה"צ שפשיטא ליה דאין הלכה כרש"י, עד שלא מצא דרך ליישב ד' השו"ע שהצריך זיז ד', עיי"ש], אך כפי הנ"ל מלשונו בסי' שני"ד מחלק בין גזירה שמא יגיע ליעד ומשמ' יתגלגל דלא גזרינן [ורק אם שייך חשש דילמא אתי אח"כ לאתווי, וכגון בדברים שאדם חס עליהם שפיר גזרינן, וכמב' שם סי' שני"ג שני"ד], לבין כשהגזירה שיפול להדיא לרה"ר במקום לאשפה, וטעמא דמילתא לפי שזה לא בגדר גזירה אלא בגדר ספק שהאדם לא יודע מה מונח בכח המעשה שלו, אם זה זריקה שמכחה יגיע ליעד שחושב, או שמלכתחילה אין בכח הזריקה להדיק הדבילה לכותל או להגיע לאשפה, וזה לא בגדר גזירה כלל, משא"כ כשמסתמא יגיע למקומו אלא שמשם יתגלגל כגון בהנחת כלים על זיז או בזריקה לאשפה, דזה פעולה נוספת מלבד המעשה הראשון, דבזה לא גזרינן שמא יארע כן, כי גם אם יארע לא יעבור איסור דאז, והו"ל גזירה לגזירה [אלא שעדיין צ"ע דמ"ש מב' זיזין משופעין שחילקו בזה בין כלים לכלים נשברים, וזה בלא"ה קשה, דהרי לא כתוב שם בגול לרוחב רה"ר, וא"כ מהו גדר רחוק שהזכיר המ"ב לגבי אשפה, וצ"ע].

הנהגה לכאן היא אפ"ל בפשוטו שכוונתו לגזירה קרובה של חשש, שיותר מצוי שיפול משידבק לכותל [או יגיע לאשפה באשפה רחוקה], ואף דעדיין אין כאן מלאכת מחשבת, מ"מ אינו מותר דהרי זה עושה מעשה שקרוב לוודאי שעושה מלאכה, ועכ"פ ספק גמור, ותולה עצמו במה שרוצה שיגיע למק"א, דבזה שייך לזון שאסור מעיקר הדין, ורק היכא דצריך להגיע לגזירה שאני לן בין גזירה שיעבור איסור דאז לדרבנן, אלא שבאמת כנגד זה שפיר העירו באותו ז' וח' דהו"ל דבר שאינו מתכוון שאינו פס"ר [ואף דאשכחן בכ"מ גזירה שמא יאה פס"ר, יעו"י סי' רע"ז ובשו"ע הרב שם וסי' ש"כ ועוד, מ"מ שוב חזרנו לידי גזירה, והו"ל גזירה אטו איסור דרבנן וכנ"ל], וע"כ המחזור כמוש"ב.

בן ציון גרינהויז - בית שמש

א בענין הנ"ל

משנ"ב סימן שמ"ה ס"ק מ"ג: הוזרק דבילה שמינה והלכה ונחה למעלה מי פטור, ובשעה"צ שם [ס"ק מ"ז] כ' דלכתחילה יש איסור שמא יפול. וצ"ע ג' דאיזה איסור יש שמא יפול, הרי לא נתיקמה מחשבתו, שהוא זרק ע"ד שינוח למעלה מי דהיינו במ"פ, וכל מה שאסרו בזורק מרה"ר לרה"ר ע"ג רה"ר שמא יפול, היינו דוקא במקום שיש חשש שמא יביאם אצלו, אבל בלי"ז לא חיישי לשמא יפול, דהא אי"ז מחשבתו וליכא חיובא, כמבואר כ"ו לקמן סי' שני"ג. וביותר קשה, דכל שזורק דרך רה"ר איכא איסורא בעצם אף בלא עקירה והנחה, כמבואר התם גבי זורק מרה"ר לרה"ר דרך רה"ר למטה מי שהוא אסור, כמשי"כ המג"א שם סי' שני"ג (הו"ד במשנ"ב שם סק"ג, ועיי"ש בשעה"צ), א"כ גם כאן יהא אסור לזרוק דבילה ברה"ר ד"א, אע"פ שינוח למעלה מי, ומה צריך השעה"צ להטעם דשמא יפול.

משה פוריס - אלעד

תשובת הגר"ח קניבסקי שליט"א: סוף סוף העביר. תשובת הגר"ג קופשיץ שליט"א: כנ"ל. א. כנ"ל.

ב. כל כונת השעה"צ באופן שכל זריקת הדבילה הוא למעלה מי"ט, וזה שדייק בלשונו "בכל גזונו".

אחד מבני החבורה - רמת בית שמש

ז בענין הנ"ל

במ"ב סי' שמ"ה ס"ב כתב הוזרק דבילה בכותל למעלה מי פטור, ובשעה"צ כתב דלכתחילה יש איסור שמא יפול. ותמוה, דאינו פס"ר, וזה ל"ח שמא יפול קודם שיעגל בכותל. שו"ר בתפא"י (שבת פ"א אותיות י"ז-י"ח) שכתב דשרי לכתחילה בדבילה.

דוד מנשה - רמת שלמה

תשובת הגר"ג קופשיץ שליט"א: כנ"ל.

גבי מה שהביא ידידי הרב דוד מנשה מהתפארת ישראל שכתב דשרי לכתחילה בדבילה, כנגד זה הרע"ב שם כתב שפטור. והוא מדברי רש"י בדף ז'. ודף צ"ו; ומשמע אבל אסור, וזה כדברי השער הציון. ולעצם הקושיא שהקשו הרב הנז' ועוד אברכים מסי' שני"ג שלא חיישינן לנפילה גרידא. עיין מה שכתב בזה הרה"ג משה חליוה שליט"א בגליון הקודם (עמוד קנ"א) וד"ק. יוסף משדיאן - רמת בית שמש כנ"ל.

אחד מבני החבורה - רמת בית שמש

ח בענין הנ"ל

בשעה"צ סי' שמ"ה סקמ"ו על האיסור לזרוק ברה"ר דבילה שמנה ונדבק בכותל למעלה מעשרה פטור, כ' דמ"מ איסורא לכתחילה איכא בזה בכל גזונו דשמא יפול על הארץ. וצ"ע מה חשש הוא, הא אין כוונתו לזה כלל אלא כוונתו למקום פטור, וגם ודאי אינו פס"ר שיפול על הארץ, וא"כ למאי חיישי, הא אף אם יפול אין כאן שום איסור, ואם אחר שידבק יפול בזה ודאי לא עבר שום איסור, וצ"ע.

תשובת הגר"ג קופשיץ שליט"א: כנ"ל.

אחד מבני החבורה - רמת בית שמש

רה"י כן, מפני שפשטות רהיטת לשון רוב הפוסקים (שהזכיר בשעה"צ) הוא דאפילו מחיצות עבות אין מצטרף נקט כן (אף דלדברי הרשב"א צדקו דבריו). אחד מבני החבורה - רמת בית שמש

ד

בענין צוואה וקוצים הגבוהים ג' טפחים

בשר"ע סי' שמ"ה ס"ו כתב: כל דבר שהוא ברשות הרבים, אם אינו גבוה ג"ט אפילו הם קוצים או צוואה וכו'. ואם הוא גבוה ולשה, ומשלושה עד תשעה וכו', הוי כרמלית. ומשמע דאף צוואה ברה"ר הוי כרמלית. ובמשנ"ב (ס"ק ט"ז) מביא דברי המג"א שאין כרמלית בכלים ברה"ר, דבטל לגבי רשות שהוא שם. ולכאורה הטעם מפני שעומד לינטל משם, וא"כ גם בצוואה עומד לינטל. וכן יש לזון לפי"ז בערימת פירות ברשות הרבים, כיון שעומד לינטל. וצ"ע החילוק בזה.

שלמה יוסף בביוף - נוה יעקב

תשובת הגר"ג קופשיץ שליט"א: לכאורה אם עומד לינטל אין בטל, אלא הטעם דאין לו שם מקום הוי משימושי רה"ר, משא"כ בקוצים וצוואה אדרבה הוא מקום בפ"ע.

המגן אברהם הביא ד"ו מרש"י בשבת ח'. (ד"ה פחות), וז"ל שם: דלא גזור רבנן לבטולי מתורת כלים הואיל וכלי הוא, ע"כ. משמע דוקא כלים ולא צוואה (או פירות) אף דמיטלטל הוא. שוב ראיתי מה שפלפל בזה הגר"י עדס שליט"א בספר דברי יעקב (שבת ז.), ע"ש.

יוסף משדיאן - רמת בית שמש

ע"י לשון רש"י שבת ח'. ד"ה פחות מוזמן דהא דאין כרמלית דכלים היינו דלא גזור רבנן לבטולי מתורת כלים, הואיל דכלי הוא, ומבואר דהיינו מפני חשיבותו של כלי (ולא מפני שעומד לינטל), וז"ל עוד דבעצם הנחת כלי ברה"ר שפיר נחשב תשימי של רה"ר, ומשו"ה אינו חולק רשות לעצמו, משא"כ בצוואה.

אחד מבני החבורה - רמת בית שמש

לכא"ו נ"ר דלאו בעומד לינטל תליא, אלא דתלוי אם הוא משמש את הרשות נידון כחלק ממנו, ואם לאו אינו כחלק ממנו. והנה הרי מפו בגמ' דבצוואה וכו' אין מהלכים ע"ז, וא"כ אינו משמש את הרשות, ואדרבה הוא נבדל מתשימי הרשות [ובאמת גם לבניה ברה"ר הרי היא מק"פ כמב' בסוגיא שם, אף שעומד לינטל, ומטעם הנ"ל].

בן ציון גרינהויז - בית שמש

ה

דבברי השעה"צ לאסור לזרוק דבילה למעלה מי טפחים

כתב שעה"צ סי' שמ"ה סקט"ז דאסור לכתחלה לזרוק דבילה שמינה בכותל למעלה מעשרה, אף דכותל למעלה מעשרה הוא מקום פטור חיישינן שמא יפול על האוכל. וצ"ע, דהרי מה שיפול הוא מתעסק כיון דהתכין שידבק למעלה, וכעין זה בסי' שני"ג ס"א אסור לזרוק מגע לג שבצד השני של רה"ר דלמא נפיל ואתי לאתווי, ופרש"י (שבת צ"ז) דלא גזרינן משום נפילה ברה"ר דמתעסק הוא, דלא נתכין לזרוק ברה"ר.

דוד שיפריץ - קרית ספר

תשובת הגר"ח קניבסקי שליט"א: לכתחלה אין להכנס לשאלות.

תשובת הגר"ג קופשיץ שליט"א: דמצונו ברש"י עירובין צ"ח ע"ב ד"ה אי דגזרינן כה"ג לגבי זיז פחות מר'. ועיין לקמן סי' שני"ד משנ"ב סק"ב שאסור לזרוק מרה"ר לאשפה שמא תיפול לרה"ר, ונראה דהיינו טעמא דלא איכפת ליה שיפול לרה"ר אי לאו משום איסור שבת, וא"כ מקרי נתיקמה מחשבתו, וה"נ בדבילה לא איכפת ליה אם ידבק בכותל למעלה מי או למטה מי רק משום איסורא שבת. ועכ"פ מחזי כמו שנתכין לזה. ואפשר שזה טעם הש"ס בעירובין צ"ח.

לכאורה אם כונת השעה"צ דהאיסור משום דאי יפול על הארץ, דילמא אתי לאתווי כשהלך ד"א ברה"ר כדי לקיים מחשבתו ולזוורק שוב על הכותל למעלה מי, וחידש בזה המשנ"ב מדילי חשש זה [שו"ר שכ"כ בעיין הלכה (להגרש"ב ולדנברג צ"ל)], וע"ש מה שנתקשה עוד בזה].

אחד מבני החבורה - רמת בית שמש

הנה השאלה מתחלקת לב' חלקים, ואתחיל עם החלק הקל יותר [ע"י שאלה ר']. דמה הוצרך המ"ב לגזירה, ואמאי לא אסר מצד עצם העברת ד"א ברה"ר שמניח אח"כ במק"פ, דמפוי במ"ב סי' שמו"ו ס"ק י"א דאסור, ואמאי הוצרך לגזירה, וע"ז התי' פשוט, דהתם מיירי שעבר ד"א ברה"ר למטה מי [או שהולך ד"א ומחזיק בידי, שהרי זה כמעביר ד"א למטה כדנלמד ממשא בני גזרת], אבל כאן מיירי שלא עבר ד"א למטה כלל, שבאמצע הד"א כבר עבר ללמעלה בלי שאדם יחזיק את זה בידי, ואף שאם לבסוף יחזור ויפול לארץ יהא כאן מלאכה [וכמו שכבר האריך בחו"א סי' ס"ב], מ"מ השתא שלבסוף נח במק"פ אין כאן שום מלאכה לכל הצדדים בגדר מלאכת מעביר ד"א ברה"ר, שהרי אין כאן לא העברת ד"א ולא הנחה חוץ לד"א ברה"ר, ומשום הכי אין כאן שם מלאכה ואפ"י לא שבות, וכל הנידון רק מצד גזירה שמא יפול לארץ, ודו"ק, אלא שבאמת לדינא בוודאי אסור, כמב' בביה"ל סי' שמו"ו.

אמנם עיקר מה שקשה זהו עצם הגזירה, דלכא"ו לא גזרינן כי האי גזירה וכדמוכח בסי' שני"ג וסי' שני"ד, ומשום שגם אם יפול אין כאן מלאכת מחשבת, דזה בלי כוונה. והנה קושיא כיו"ב קשה בסי' שני"ד, דשם מב' דלא גזרינן היכא דליכא חשש דילמא אתי לאתווי, כגון בדברים נמוכים, ואעפ"כ כ' המ"ב שבאשפה רחוקה לא יזרוק שמא יפול. והנה בב' המקומות זהו חידוש של רבינו הגדול בעל המ"ב בלי מקור מאחרונים שקדמו לו [וראיתי בב"א"מ

א לשון "מקום פטור"

סימן שמ"ה ס"א: ארבע רשויות לשבת, רשות היחיד, רשות הרבים, כרמלית ומקום פטור. ודין מקום פטור, שמוחר להוציא ולהכניס ממנו לרה"ר ולרה"י, ומהם אליו (משא"כ כרמלית שפטור אבל אסור מדרבנן). ולכאורה צריך טעם למה נקרא מקום פטור, ולא מקום היתר.

[ונראה שלשון מקום פטור אין הכוונה פטור מחיוב, אלא ר"ל שנפטור מתורת רשות, וכמשי"כ רש"י (בשבת ו' ע"א ובעירובין ט' ע"א) גבי מקום פטור העומד בין רה"ר לרה"י, שאינו חשוב רשות לעצמו לפי שאינו רחב ד', ובטל אצל רה"י ואצל רה"ר, ע"כ].

יוסף משדיאן - רמת בית שמש

תשובת הגר"ח קניבסקי שליט"א: נפטר מסקילה.

תשובת הגר"ג קופשיץ שליט"א: אולי משום דלהחליף ע"י מקום פטור אסור.

לשון פטור הוא מלשון שלילה של המציאות משתאסור עליו, ולא של היתר הטלטול, וכעין זה מצינו גבי כרמלית, לפי רש"י "שאינו מקום הילוך לרבים (ומ"מ דמי לרה"ר) ואינו עשוי לתשימי רה"י", ואין לפרשו אחרת בלשון היתר, וכן לפי הרמב"ם "כרמלית" שאינה בתולה ואינה בעולת בעל, ובלשון שלילה ולא בלשון היתר, וה"ה הכא, שאינו מקום הילוך לרבים (ולרמב"ם י"ל, כאינה בעולת בעל), ואינו עשוי לתשימי רה"י ואינו דומה לרה"ר, וע"כ המציאות פטורה מכל איסורי הטלטול.

אליהו פרץ - בני ברק

לכאורה כיון שיש איסור מדרבנן לעמוד על מקום פטור, ולקחת חפץ מיד מי שעומד ברה"ר וליתנו למי שעומד ברה"י או איכא (סי' שמו"ו ס"א), משו"ה מה נקראת מקום פטור ולא מקום היתר.

אחד מבני החבורה - רמת בית שמש

ב

בענין צירוף מחיצות לרוחב ד"ט דרה"י

במ"ב סי' שמ"ה סק"ג כתב דמסעיף י"ט מוכח דבע"י בין המחיצות חלל ד', והיינו מדכתב השו"ע דמחיצות הגבוהות מג' ומעלה ואין ביניהם דע"ד הוי מקור"פ. וצ"ע, ד"ל דכ"ז רק לענין שתוכו מקור"פ, ובוה מודו כו"ע כמש"כ המשנ"ב שם שהסכימו האחרונים [וע"ע בשעה"צ ס"ג שכתב להדיא דהוא לכר"ע], ואין ההכרח גמור.

דוד מנשה - רמת שלמה

תשובת הגר"ח קניבסקי שליט"א: לא משמע כן.

תשובת הגר"ג קופשיץ שליט"א: כן העיר החו"א סי' ס"ח סק"ג ד"ה ולענין. הכא מיירי ברה"י, ובוה לכר"ע לא נקרא רה"י אא"כ יש בחללו דע"ד, ואילו התם (בסעי' י"ט) מיירי במקום פטור, והמחלוקת הכא האם המחיצות דינם כרה"י או לא. נמצא דכשאין דע"ד בפנים, אין מחלוקת דבפנים חשיב למקום פטור, וכשיש דע"ד בפנים אין מחלוקת דבפנים חשיב רה"י, ולזה יש ראיה מסע"י ט.

אליהו פרץ - בני ברק

כבר קדמם מרן החו"א ז"ל סי' ס"ח ס"ק כ"ג, ובאמת ד' רבינו המ"ב צע"ג [עיי"ש שהק' כעין שאלה ב' דמד' הרמב"ם ליכא הוכחה דלשונו ביניהם ד"ט קאי על החלל, ועל משי"כ המ"ב בשם ר"ח כ' שהראשונים שחילקו אליבא דר"ח הוא, וא"כ במחיצות עבות אין לנו מי שהצריך להדיא ד"ט מלבד עובי המחיצות, וכשאלה ג].

בן ציון גרינהויז - בית שמש

לשון השו"ע בסי"ט הוא וכן המחיצות וכו', ומבואר דקאי שהמחיצות עצמן חשיב מקום פטור, ובע"כ דהיינו מקום דאין עובי המחיצות משלים לשיעור ד"ט.

אחד מבני החבורה - רמת בית שמש

ג

בענין הנ"ל

אם עובי המחיצות מצטרפים לשיעור ד' על ד' שיעשה רה"י, הנה במ"ב סי' שמ"ה סק"ג מבואר ג' שיטות: א. אינם מצטרפים כלל, והוא שיטת ר"ח, ר"ף, רמב"ם, רשב"א, רמב"ן, וריטב"א. ב. י"א דמצטרפים, והוא שיטת רש"י תוס' רא"ש ורד"ה. ג. שיטת רמב"ן ורשב"א דמחיצות עבות מצטרפות כיון שראויים להניח עליהם דף ולהשתמש, ויתכן דאף רש"י וסיעתו סוברים כן, ומתבאר דעיקר הדין דלא מצטרף כלל, ויש חולקים במחיצות עבות ומחיצות דקות יתכן דאין מי שיסבור שמצטרפים לד"ט.

ויש להעיר, א. מפורש ברש"י עירובין עה. ד"ה הכא נמי "מניח בגד ומשתמש עליו בנחת", הרי דא"צ דווקא מחיצות עבות שיוכל להניח דף. ב. הרשב"א דכתב לחלק בין מחיצות עבות למחצלת וכדומה, כתב כן לחלוק על רש"י הדפנות מצטרפות, ולבאר דעת ר"ח דבכורות ומחצלת הדפנות אינם עבים, ואינם עשויים לכסות עליהם ולהשתמש, אין הדפנות מצטרפות, וא"כ כמעט ואין מי שיסבור בדפנות עבים אינם מצטרפים לד"ט שישחשב על עובי הדפנות רה"י.

תשובת הגר"ג קופשיץ שליט"א: הרשב"א בסוגיא דביצתא דמישן שבת ק"א משמע אפילו דפנות עבות, ועיין חו"א סי' ס"ח סק"ג.

לכאורה רש"י שם איירי בזיז דתשימי ע"י התל"י עליו, ולכן חשיב עי"ז



ברישא אם תהיה פחותה מב', תהיה מקום פטור (ס"ק כ"א), ומותר לתחילה להוציא לכרמלית, וכשתהיה רחבה תהיה רה"י, וזהו גופא איסור דרבנן (מרה"י לכרמלית), ואין גזרים גזירה לגזירה, משא"כ לקמן מיירי לרה"י, ואם רחבה ב' (רה"י) זהו איסור דאורייתא, ע"כ גזרים אפי' כשאינה רחבה ב'.

אליהו פרץ - בני ברק

כ

בדברי המ"ב דצריך להוציא המפתח קודם שפותח הדלת
בסי' שמ"ו ס"ג מבואר במ"ב סק"ח דלהוציא מפתח מכרמלית לרה"י ע"י פתיחת הדלת הוי כמוציא מרשות לרשות, וצ"ע דאמאי לא נימא דאגידא גביה, דהא אגוד למקום שהדלת מחוברת, וצ"ע.
 ומבואר דהלן במ"ב סי' שני"ב סק"ז דהאחרונים נקטו להקל כשנפל ראש הספר מידו לכרמלית להביא אצלו אף בשאר דברים.

מנחם שיינברגר - ברספולד

תשובת הגר"ח קניבסקי שליט"א: בידו לטובבו.

תשובת הגר"ח קופשיץ שליט"א: היכן מצינו היתר להוציא לכתחילה ע"י אגידה גביה, גם אין ברור אם זה מקרי אגידה.

כבר כ' הבי"ח סי' שני"ד, ומובא שם בט"ז, דגם המקילים לא התירו אלא אם נפל, ולא לתחילה לעשות כן להוציא באופן שאגודו בידו ולהחזיר על סמך זה, אלא שאם נפל ראשי החזיר, עיי"ש, ולפי"ז א"ש דהכא הנידון בלכתחילה, וק"ל.

בן ציון גרינהויז - בית שמש

התם (סי' שני"ב ס"ב) לא נח עד שהגיע לי' טפחים התחתונים, וע"כ שרי לגוללו אצלו לכ"ע כשנפל לאור כרמלית כיון דאגודו עדיין בידו (מ"ב ס"ק ט"ו), משא"כ הכא (סי' שמ"ו ס"ג) המפתח נח בתוך המנעול, וע"כ אסור אפי' כשאגודו עדיין בידו.

אליהו פרץ - בני ברק

כא

ביאור לשון המ"ב דכשהקורה לצד חוץ אמרי' פי תקרה יורד וסותם אף שאין רחבה ד"ט

בביה"ל סי' שמ"ו ד"ה ומשקוף רחבה ד', כתב לענין פתח מבוי דגם אם חציו מקורה וכו' אמרי' פי תקרה יורד וסותם, וצ"ע דהא לא שייכא פי תקרה בפחות מד"ט רוחב, וצ"ל דלא דוקא פי תקרה, וצ"ע.

מנחם שיינברגר - ברספולד

תשובת הגר"ח קניבסקי שליט"א: תקרה עצמה.

תשובת הגר"ח קופשיץ שליט"א: נכון.

[הנה מה שתמה בשביל מה מוציא ידו לק"מ, די'ש לצירי כגון שמראה דבר לחבירו או מסתכל בחלון, ומחזיק חפץ בידי וידיו חוץ לחלון], והנה ברשב"א כתב ג' טעמים לאיסור, א'. שמא ישכח ויפיל לרה"י, זה לא שייך ב' גזירות שמיד זורק לשני, ב'. שנה' כמוציא ומחזיק בידי למעלה מי' דאסור, ונר' שג"ז לא שייך רק בנעצר ברה"י, דבלא"ה נראה כמוציא מרה"י לרה"י ועובר דרך רה"י בלי לנזח שאינו אסור מה"ת, ג'. שמא יעשה כן למטה מי'. והנה לכא"ו היה לנו לגזור כן גם ב' גזירות, שהרי גם כמוציא ידו למטה מי' אינו אלא מדרבנן, ואולי כוונתו שמא יצא גם עם גופו דהוה דאי', אך בזורק שאינו נעצר גם אם יצא עם גופו לא יהא אסור מה"ת, דלשמה יצא עם גופו ויעצור זה לא חיישנין, שזה כבר מעשה אחר ושונה לגמרי, דכל הגזירה שיעשה את אותה מטרה בצורה אסורה, וק"ל.

בן ציון גרינהויז - בית שמש

הרמ"א מיירי בפתח שהמחיצות בצדדים הם רחבים ד"ט, והמשקוף מעליהם רחב ד"ט, נמצא שהרשות היא רה"י של דע"י, ובבאה"ל מיירי שהרוחב של המשקוף ד', אך האורך (צדדי המחיצות) מקורה חציו, ונמצא שהרוחב עדיין ב', וישפיר אמרינן 'פי תקרה יורד וסותם'.

אליהו פרץ - בני ברק

כב

בשיעור חובת תוכחה

בשעה"צ סי' שמ"ז סק"ח כתב דכל הדין למנוע ולהוכיח בן אדם מאיסורא, זה כשישמע לו יש בידו למנוע, אבל באין בידו למנוע אין חוב מהתורה, אולם איסור דרבנן איכא משום שהוא בכלל מסייע ידי עוברי עברה, וצ"ע, דבהל' יהי"כ סי' תר"ח כתב הרמ"א שיש חוב להוכיח אדם עד שינזוף בו או יכנו, משמע דכל הזמן חל עליו חוב הוכחה אפילו אין בידו למנוע.

יעקב שפיגל - נוה יעקב

תשובת הגר"ח קניבסקי שליט"א: רק בעי"כ.

תשובת הגר"ח קופשיץ שליט"א: העיקר בא לומר דליכא איסור דאורייתא, ויש איסור מסייע, אפילו בגזונא דליכא כבר חוב תוכחה.

א. עיין בבאה"ל (בסי' תר"ח בסעי' ב' ד"ה 'חייב להוכיחו') דחילק (בשם הספר חסידים) דכ"ז שמחוייב להוכיחו אפי' כשלא ישמע לו, כ"ז בחבירו שלא ינקום בו, אך אם ישנאנו אין להוכיחו ('אל תוכח לץ פן ישנאך').

ב. הכא מיירי בלמונעו דאינו חייב במעשה, וכגון בפשיטת בגד כלאים, אך להוכיחו במילים שירידי את בגד הכלאים יש לומר דחייב עד שיכנו או עד שיקללנו.

אליהו פרץ - בני ברק

כג

בדברי הראשונים שאסרו להוציא ידו למעלה לרה"י אף למעלה מי"ט בבאיור הלכה בריש סימן שמ"ח ד"ה מתוך הביא כמה ראשונים האוסרים להוציא יד עם חפץ בתוכה לרה"י, ואף למעלה מי"ט, שמא יפול וכו'. וקשה לשיטות אלו, איך התירו בריש סימן שני"ג לזרוק מבית לבית (ומשמע גם שמוציא את ידו), וכן בסימן שני"ד למלאות מים, זה על ידי שמוציא את היד

לרה"י עם החבל והדלי. [ואין סברא לומר שכל נידון הביה"ל הוא כשמוחזק באויר ללא סיבה, דאטו בשופטני עסקינן].

ר. כהן - בני ברק

תשובת הגר"ח קניבסקי שליט"א: התירו רק בשעה"ד.

תשובת הגר"ח קופשיץ שליט"א: היכן משמע דמוציא את ידו, והיכן מוכח דהדלי היה ברה"י.

הכא (בסי' שמ"ח) מטרתו היתה להוציא לרה"י (עיין במ"ב בס"ק ב'), ולהחליף דרך מקום פטור ברשות דאורייתא חייב, וע"כ גזרו שמא אתי לאפוקי למטה מי', אך התם (בסי' שני"ג ס"א) מיירי בב' בתים שעברו או שהם של א' מהם, ועוד, דמיירי ששניהם באותו הגובה וע"כ שרי למעלה מי', וכן בסי' שני"ד (ס"א) מיירי מרה"י לרה"י דרך מקום פטור, וע"כ שרי למעלה מי'.

אליהו פרץ - בני ברק

כד

אמתו קטנה

בשרע סי' שמ"ט סעיף א' כתב דכ"א יש לו ארבע אמות, ומשערינן בדידיה, אולם אם היתה אמתו קטנה נותנים לפי אדם בנינו, ופי' במשנ"ב סק"ד דאמתו קטנה וגופו גדול, ואם ימדודו ד' אמותיו בזרוע שלו יהיו קצרות מגופו, ובשעה"צ סק"ד כתב דבגזונא כגופו משערינן. וצ"ע מאי שנא, הרי את הענין דהתורה דשבו איש תחתיו לפי אדם ואדם, מ"ש אדם שכל גופו אותו דבר או שאמתו קצרה, סוף סוף נשער לפי גופו של אותו אדם.

יעקב שפיגל - נוה יעקב

תשובת הגר"ח קניבסקי שליט"א: אין איש משונה כזה.

הנה הטעם פשוט, שהרי אצל אדם רגיל אמתו קובעת שיעור הנצרך לגופו וידיו וכו', ואצל אדם זה אמתו לא קובע כלום, שהרי ד' פעמים אמתו לא מספיק לו שאמתו קטנה ביחס לגופו, והנה לא נמסר לנו לשער בגוף אלא באמה, וממילא אנו צריכים לשער באמה של קודש [ובאמת בחזו"א סי' ל"ט מצדד שאולי ג' אמות נמדד לפי גופו, והיינו שנעשה גופו ואמה ד' כיון שאינה ביחס הראוי לגופו, נעשנה של קודש. אלא שזה צ"ב, דא"כ נעשנה לפי אמתו, שהרי אמה ד' מצד צורך פישוט ידיו, ואדרבה יותר משמע דכשאנו צריכים ליתן ד' אמות שכוללים את גופו ג"כ, ואמה זו אינה יכולה להיות כלי מדה נכון למדת גופו, אנו צריכים ליקח אמה של קודש במקום אמתו הפרטית של אדם זה, ועי' חזו"א שם שאולי כ"ז בתנאי שעי' אמה של קודש אינו קטנים ממה שהוא צריך עיי"ש, ולאפוקי אדם גדול שגם שאמתו קטנה ביחס לגופו, עדיין גדול משל קודש עיי"ש, ואכמ"ל, ועי' באורך ב' דאמרי' שליט"א בשיח הלכה בגליון הקודם, עיי"ש].

בן ציון גרינהויז - בית שמש

כה

בענין רק חייב חטאת

במשנ"ב סי' ש"ג ס"ב העתיק מהגמ' דאם רק חייב, וצ"ע דהוי משאצ"ג, ועוד יתכן דאף לר"מ דמשאצ"ג חייב, הכא יודה, דיתכן דמי לצידת נחש דכתב המ"ב (סי' שט"ז ס"ק ט"ד) דאף לר"מ שרי כיון שאין רצונו אלא להבריח המזיק מעליו. ויל"ד, ומ"מ לדידן מ"ט חייב, ותו, דהיה מקום להקל לפי"ז בכרמלית כיון דברה"י אין חוב. ועיקר דברוק ליכא שיעורא, ועוד צ"ע אם שיעורו ברביעית כשופכין, דרק למאי חזי.

דוד מנשה - רמת שלמה

תשובת הגר"ח קניבסקי שליט"א: בודאי שצריך לזוהר כמה שיותר.

תשובת הגר"ח קופשיץ שליט"א: ודאי לא דמי לצידת נחש דשם אין צריך במעשה הצידה רק סילוק, אבל כאן רוצה בהוצאה היכן מצינו שהקלו בכרמלית במשאצ"ג. מ"ש אסור מה"ת, והעיקר השרע בא לומר די'ש כזה מלאכה גמורה.

כמבואר בסי' ש"ט דהבורר פסולת מאוכל אפי' לאלתר חייב, והביאור הלכה הביא הדישועות יעקב הקשה ע"ז מדוע חייב, והלא זוהי מלאכה שא"צ לגופה משום דאינו צריך להפסולת כלל, והביאור הלכה יישב דכיוון שהמין הנברר מתייפה, חשיב מלאכה שצריכה לגופה, ומ"מ חילק דכ"ז במין הנברר ממש, אך כשרוצה במין שמתחתי לא חשיב בורר, ומותר להסיר מה שמעליו, ולא אמרינן כזה מלאכה הצריכה לגופה ומשום שהמין שמתחתי לא מתייפה, ודמי לצידת נחש ולמוציא את המת, דלדחות את הנזק מעליו בעלמא הוא ולא לגוף המלאכה, עיי"ש.

ולפי"ז לא קשיא מידי, דכשרק חייב דסו"ס הרוק שבפיו מפריע לו, וכשרק זה עושה לאותו הגוף נחת רוח, משא"כ בצידת נחש והוצאת המת דלגוף עצמו זה לא מפריע, אלא רק נזק חיצוני, וזה דמי ממש לבורר פסולת מעל אוכל שמוותר, דהמין והגוף עצמו לא מתייפה, אלא רק שהוסר הנזק החיצוני שעליו.

אליהו פרץ - בני ברק

כו

בענין הנ"ל

במשנה ברורה סי' ש"ג סק"ט כתב דמה שמוציא השתן או הרוק מגופו מקרי עקירה, ואם השתין או רק חייב חטאת, דמחשבתו שהוא צריך לזה משוי לה מקום, והוי כאילו עקר ממקום שהוא ארבעה טפחים [גמרא], עכ"ל. וכ"כ הגמ"א. וקשה, שהרי ברי"ף כ' והני מילי לר' יהודה דאמר מלשאצ"ג חייב עליה, דומיא דהמוציא המת במטה, אבל לר"ש פטור, דהאי רוק אינו צריך ליהנות בו אחר שרקקו. ובשלטי גיבורים כתב: ומי' כתב השתין או רקק ברשות שניהם חייב, ולא חילק אם היא צריכה לגופה או לאו, דס"ל פ"ק מהל' שבת דהלכה כרבי יהודה חייב, אמנם נראה דדעת רבינו דהלכה כר"ש כאשר כתבתי לעיל, עכ"ל. א"כ יוצא שרק לרמב"ם חייב, אך לדידן שפוסקים לעיקר דלא כרמב"ם כזה א"כ פטור, ולמה כ' המ"ב והנ"כ בסתם דחייב.

יוסף חיים הלוי בירנבוים - קריית ספר

תשובת הגר"ח קניבסקי שליט"א: דק"ל כהרמב"ם.

תשובת הגר"ח קופשיץ שליט"א: כנ"ל.

כז

בענין הנ"ל

מ"ב סימן ש"ג ס"ק ט': ואם השתין או רק חייב חטאת, דמחשבתו שהוא צריך לזה משוי ליה מקום. צ"ע היאך התחייב חטאת כיון שאינו צריך את הרוק במקומו אלא כדי להוציא אותו מפיו, ואינו עדיף מהמוציא את המת על מנת לפנותו שאינו חייב חטאת, דהר"ל מלאכה שאינה צריכה לגופה, כיון שאינו רוצה להביאו לרה"י כאן אלא להוציאו מרה"י, כמבואר בגמ' הובא לעיל סימן ש"א ס"ק י'. וביותר צ"ע, שכיון שכל עיקרו של החיוב הוא כיון שנתכוין לפנותו משם, והרי על זה אין שייך לחייב כלל במשתין, שהרי נחשב כאילו אין החפץ עדיין בעולם כלל, שהרי הוא בלוע בגופו, ומבואר לעיל שמוותר לבלוע מרגלית בשבת ולהוציאה לרה"י, ואין בזה איסור הוצאה כיון שהוא בלוע. ויש כאן חידוש שאינו נחשב הוצאה כיון שאינו נחשב שקיים כלל, ומאידך הוא נחשב שנעקר מתוכו, ולא נאמר שמעולם לא היה קיים שם.

חיים קוגל - הקריה החרדית בית שמש

תשובת הגר"ח קניבסקי שליט"א: מחשבתו מחשיבתו.

תשובת הגר"ח קופשיץ שליט"א: א"א לחלוק על הגמ'.

בנוגע לשאלה בתרא, מה בכך דהוא בלוע, סו"ס הכא איכא מלאכה הצריכה לגופה כמו שהוכחנו לעיל.

אליהו פרץ - בני ברק

כח

בענין הנ"ל

מ"ב סימן ש"ג ס"ק ט': ואם השתין או רק חייב חטאת, דמחשבתו שהוא צריך לזה משוי ליה מקום. צ"ע היאך כתב שיהיה חייב ברק, היאך יהיה שיעור ברק שהוא רק כדי לחייבו [ואם יחסר בו שיעור לא לבד שיהיה פטור אלא יהיה מותר, כמבואר לעיל סימן ש"ג ס"ק כ"ב שמוותר לילך כשגשמים עליו כיון שהם מים מועטים, ולא מצוי בהם שיעור הוצאה שיתחייב בהם, לא גזרו כשאינו דרך הוצאה, ולכאורה פיו ודאי אינו דרך הוצאה, ואינו מצוי בו שיעור [ואף שהוא דרך שיהיה רוק בפיו, אולם אינו דרך שיטלטל ארבע אמות את רוקו בפיו].

חיים קוגל - הקריה החרדית בית שמש

תשובת הגר"ח קניבסקי שליט"א: כנ"ל.

תשובת הגר"ח קופשיץ שליט"א: כנ"ל.

בנוגע לשאלה בתרא, התם ליכא חיובא בשיעור, א"כ כשאין שיעור שרי לכתחילה, אך הכא איכא חיובא כשיש שיעור, וא"כ אפי' כשאין שיעור יש לחייבו. ועוד, הכא מלאכה הצריכה לגופה היא כמו שהוכחנו לעיל, ובוה"י"ל דא"צ שיעור כלל.

אליהו פרץ - בני ברק

כט

בענין המהלך ד"א ברה"י ורוקו שנתלש בפיו אם חייב

סימן ש"ג סעיף ג': רוקו שנתלש מפיו, יש מי שאומר שלא ילך ד' אמות ברה"י עד שירוק, ובבאה"ל ד"ה ברה"י כ' מסתפקא אם הוא מדאורייתא או מדרבנן, ונפק"מ אם גזרו בכרמלית. וצ"ע, הרי הוא מלאכה שאינה צריכה לגופה, וגם אין בה שיעור.

חיים קוגל - הקריה החרדית בית שמש

תשובת הגר"ח קניבסקי שליט"א: למ"ד חייב.

תשובת הגר"ח קופשיץ שליט"א: מ"ש אסור מה"ת ולא מצינו היתר משאצ"ג בכרמלית.

ל

בנתגלגל צד אחד של תלית מידו ונח ע"ג יזו למעלה מעשרה

במ"ב סי' שני"ב סק"ב כתב דלמעלה מעשרה טפחים אין בו שום חשש משום רה"י, ולהכי אף סדין מותר, עכ"ד. וצ"ע דהא שיטת המחבר [סי' שמ"ה סט"ו] דמקום שהוא גבוה מי' טפחים נעשה כרמלית, וא"כ הכא לא הו"ל להתיר בשופי אף בטלית, דהא לענין כרמלית לעיל לא התירו, וצ"ע.

מנחם שיינברגר - ברספולד

תשובת הגר"ח קניבסקי שליט"א: לא חיזוק.

תשובת הגר"ח קופשיץ שליט"א: רק כג הבולט ולא ככותל משופע דאינו מקום ד'.

ראיתי במדור שערי הלכות על השונה הלכות בגליון הקודם שציין כאן למאמר מרדכי שתמה כן על הגמ"א, ובהגר"ז ראיתי שכ' הטעם להקל משום שמכריע להקל באגודו בידו בנח בכרמלית, ומוכח דלמחמירים אסור, וד' המ"ב צ"ע אי לאו דנימא דהכא הוה ס"ס, דלהכי סמך על המקילים דאינו כרמלית בצירוף המקילים אגודו בידו ונח בכרמלית, וצ"ע.

בן ציון גרינהויז - בית שמש

התם מדינא הוא רה"י, אלא שהחמירו עליו שלא לטלטל שם אלא בד"א, נמצא שהוא כרמלית אפי' יותר מגובה י', ואפי' למ"ד דאין כרמלית אלא עד גובה י', סו"ס מעל גובה י' דינו כרה"י (ועיין היטב בסי' שמ"ה במ"ב בס"ק ס"ו), משא"כ הכא כשעדי גובה י' דינו כרה"י, וא"כ נמצא שמעל גובה י' הוא מקום פטור, ושרי לכתחילה.

אליהו פרץ - בני ברק

לא

בדברי המ"ב דבנתגלגל ד"א מידו ונח ע"ג כותל למטה מי"ט מיירי שרבים מכתפים עליו

מ"ב סי' שני"ב ס"ק י"ד: ודוקא כשרבים מכתפים עליו, והוא מהמ"א, וצ"ב, דבסי' שמ"ה סעי' י' כתב דדוקא בגובה השעוה טפחים, ולחד מ"ד מתשעה ועד עשרה, אבל בפחות מתשעה כתב המ"ב בס"ק י"א דל"מ לשווייה רה"י אפילו אם רבים מכתפים עליו, וא"כ קשה אמאי הכא לא חילק דדוקא בגובה השעוה טפחים, וצ"ע.

נתנאל יעקובוביץ - צפת

תשובת הגר"ח קניבסקי שליט"א: דבר משונה.

תשובת הגר"ג קופשיץ שליט"א: בנתגלגל חלק א' הוא על ט' מצומצם.
לכאן י"ל דהתם בעמוד ישר שמכתפין על ראשו, ושאינו לן גובה העמוד, והכא בקיר משופע שע"י הכיתוף כולו כהמשך קרקע רה"ר, וע"כ לא איכפ"ל מגבהו, וק"ל.

בן ציון גרינהויז - בית שמש

התם לא ראוי כלל לכתף עליו, וע"כ פחות מט' אפי' שמכתפים עליו, סו"ס בטלה דעתם ולא חשיב רה"ר, אך הכא י"ל דראוי לכתף עליו כיון שהוא מוטה, וא"כ אפי' פחות מט' כשמכתפים עליו (לרשב"א) חשיב רה"ר, ואפי' לרמב"ן דס"ל דהכא מיירי שאין רבים מכתפים עליו, י"ל דכיוון דס"ס ראוי לכתף עליו כיון שהוא מוטה, בטלה דעתם וחשיב כרה"ר.

אליהו פרץ - בני ברק

לב

בענין שני זיזין שבתחתון יש דע"ד טפחים ובעליון אין
סי' שני"ג סעיף ב': היה בתחתון ארבעה, ובעליון אין בו ארבעה, אינו משתמש בעליון אלא כנגד חלונו בלבד, אבל בשאר הזיז שבשני צדדי החלון אסור להשתמש מפני זה שתחתיו, שחלק רשות לעצמו. ובסי' י"ד כתב המ"ב: וממילא אסור להשתמש גם בזיז התחתון, שאוסרים זה על זה וכי"ל. ולכאורה נראה שזה נגד גמי מפורשת, דבגמ' (צה): איתא תניא וכו', ואם יש זיז אחד למטה ממנו משתמש בו, ובעליון אין משתמש בו אלא כנגד חלונו, ואוקימנא תחתון דאית ביה ד' ועליון לית ביה ד', והובא כ"ז בבי"ו. א"כ על דין זה שכתוב בש"ע, מפורש בגמ' שתחתון מותר להשתמש. ובאמת שבש"ע כתב, שכבעליון יש ד' ובתחתון יש ד' לא מפורש בש"ע שאוסרים זה על זה. ומקור הדין הוא מהרמב"ם פט"ו משבת, ושם מפורש ברמב"ם דכשיש בעליון ד' אוסרים זה על זה, אבל שכבעליון אין ד' ובתחתון יש ד', לא כתוב ברמב"ם דאוסרים זה על זה. ולפי מה שמדייק שם מהגיד משנה דהלשון אוסרים זה על זה משמע שהתחתון לא נאסר, וצ"ע מדוע כתב המ"ב שגם התחתון נאסר.

שלמה קפלן - קריית ספר

עיי' בבאה"ל (ד"ה "ובעליון אין בו ארבעה") דחולק, דבגמ' מיירי דאפי' עם החלון אין ד"ט וע"כ מותר בתחתון, אך כשעם צירוף החלון יש ד"ט אפי' התחתון אסור.

אליהו פרץ - בני ברק

לג

בדברי המ"ב דאסור להוציא מרה"י
לזיז שגובה פחות מ"ט שתחתיו כרמלית
מ"ב סי' שני"ג ס"ק ט"ז: אבל למטה מעשרה כמוציא מרה"י לכרמלית. קשה,

הא אי פתוח לו חלון, זיז עצמו הוא רה"י, ולמה אסור להוציא. ולא מסתבר לומר שיחבטל שם רה"י ממנו מפני בני כרמלית, חדא דמשמע דעיקר ביטול חורין מפני שימוש רה"ר דוקא, וכרמלית לא שכיחי כ"כ רבים, ועוד דהר"ל לחלק בשאר כרמלית דלא שכיחי בהו רבים כלל, וי"מ דאיירי בחלון מופלג ג"ט, דמבואר דלא נטפל להיות חורי רה"י, וצ"ע.

חיים יוסף יעקבוביץ - הקריה החרדית בית שמש

תשובת הגר"ח קניבסקי שליט"א: במופלג וכל כה"ג.

תשובת הגר"ג קופשיץ שליט"א: אולי משום זה כתב כמוציא מרה"י לכרמלית, ואם זה מופלג הוי מוציא ממש, אלא כאן אסור משום דנראה ככרמלית.

במש"כ לגבי זיז ד' שלמטה מי' בכרמלית, הנה עיקר ההערה בחלון פתוח אליו שהוא חורי רה"י, ובאמת לא ברירא לך, דלכאן י"ל דאה"נ דחורי רה"י המפולשין לכרמלית למטה מי' לכאן ג"כ תליא בפלוגתא דחורי רה"י המפולשין לרה"ר למטה מי', דכן משמע במ"ב סי' שמה" ס"ק ע' שצ"ן למש"כ בסק"ט, ולכאן כשם שהתם הוזה פלוגתא, ה"נ בזה הוזה פלו' [ויעוי' בשונה הלכות סי' שמה" דין ל"ט שג"כ נראה שהבין כך, עיי"ש היטב], וממילא ה"ה לזיז דלכ"ע אינו נידון כחורי רה"י למטה מי', ומש"כ לתמוה דבפשטות לא שכיחי בני כרמלית כבני רה"ר שיאסרו ויבטלו את הזיז מלהיות חורי רה"י, אינו מדויק, דהרי יתכן רבים בכרמלית דתלוי באיזה כרמלית עסקינן, ואי מיירי במבוי שמה"ת כרה"י ומדרבנן כרמלית, או רה"ר מקורה, או מבוי צר פחות מט"ז וכדו', שפיר שכיחי בה רבים [ויעוי' ברש"י עירובין פ"ז ע"ב דדין חורי כרמלית למחמירים שם בגמ' נלמד מחורי רה"ר, ומפיו בגמ' שבת דף ז' ע"ב דמאן דס"ל דיש חורין לרה"ר הוא מחמת דניחא תשימשיה לבני רה"ר, ועי'], ואה"נ דבכרמלית דלא שכיחי רבים כים וכיו"ב י"ל דגם למטה מי' חשיבא זיז חורי רה"י, ויעוי' היטב בריש סי' שניה דמשמע שכשחלון פתוח אליו הוזה רה"י בכל גווני [ויעוי' מה שדן כשאין חלון פתוח אי שאני בין למעלה מי' למעלה מי', ועיי"ש דלמעלה מי' יש ג' צדדים, עיי"ש היטב ואכמ"ל, אך עכ"פ משמע דבחלון פתוח לא שאני לן בין למעלה מי' למטה מי' [והכרח מטעם הניל, דהתם באמת ל"ש רבים שישתמשו בזיז, וממילא לא פקע ממנו דין חורי רה"י, ודו"ק היטב].

בן ציון גרינהויז - בית שמש

כשהיז למעלה מעשרה, ברה"ר יש לאסור (אפי' שלמעלה מי' אויר רה"ר לא תופס), שמה יפלו הכלים ואתי לאתוי, ובכרמלית יש להתיר, דלא גזרו על כך בכרמלית משום שלמעלה מי' אויר כרמלית לא תופס וש"י, ואם יפול ואתי לאתוי מדאורייתא שרי, אך כשלמטה מעשרה אפי' בכרמלית יש לאסור, משום דבעלמא אויר כרמלית תופס ע"ד, ודמי למוציא מרה"י לכרמלית, ע"כ גזרו. ואם תאמר למה גזרו גזירה לגזירה, י"ל דהכא כשמוציא מרה"י לזיז, דמי למוציא מרה"י לרה"ר (דכל כרמלית איסורו משום דדמי לרה"ר), ושפיר יש לגזור אפי' בכרמלית.

אליהו פרץ - בני ברק

לד
אם מותר לשפוך על דופן ספינה שפחותה מי'
מ"ב סי' שניה ס"ק י"ג: ובוה אין חילוק בין גבוה י"ט או לא. משמע דמותר לשפוך על דופן ספינה שפחותה מי', ואמאי לא אמרינן דשם כרמלית על הדופן, ואטו השופך במדרון שבכרמלית יאה שרי, וא"כ איך נאמר שחשוב כוחו בכרמלית כשתחילת תנועתו הוא בכרמלית, וצ"ע.

חיים יוסף יעקבוביץ - הקריה החרדית בית שמש

תשובת הגר"ח קניבסקי שליט"א: לא חשיב.

תשובת הגר"ג קופשיץ שליט"א: דופן הספינה אינו דומה לשפוע בכרמלית, דשם הוא חלק מכרמלית, וכ"ש שהוא זקוף ממש.

בחזו"א סי' ק"ג ס"ק י"ח כתב דמיירי בשופך ע"ג עובי הדופן [ומניח דבר מצד פנים שלא יישפך לתוך הספינה וק"ל] שזה רה"י [ולר"ד יל"פ דראש הדופן משופע כלפי פנים, ואותו מקום רחב ג"ט בשיפוע באופן שהוא מק"פ, אלא דכולי האי הו"ל לפרושי, וע"כ העיקר כמ"ש מרן ז"ל].

אכן באמת נר' עוד דאחר שלא נח על הדופן, אי"כ אינו אלא כמוציא לאויר כרמלית ולא נח, וכשפסק כוחו נח לקרקע הכרמלית [דהיינו בענינו ע"ג המים] בכח שני, וג"ז בגדר כוחו בכרמלית, אלא שהחזו"א שם קשיא ליה דאסור להוציא לאויר כרמלית למטה מי', ולהכי הוצרך לפרש כנ"ל, ובאמת אינו מוסכם כלל, יעוי' ביה"ל סי' שני"ג שצ"ן לעיין בסי' שמי"ט, ולא נתפרש כה"צ למה נתכוון שלא הזכיר שם ד"ו, אלא שנוכר שם נידון פחות פחות, ודן שם אם גזרו שבותין בכרמלית, ואולי נתכוון לתלות נידון מוציא לאויר כרמלית בפלוגתא דפחות פחות מדי"א בכרמלית [אלא שבסי' שניה ס"ק י"ז וס"ק י"ט משמע שמחמיר מרה"י לרה"י דרך כרמלית למטה מי' בב' דיוטאות], ואיך שלא יהיה יתכן שאיסור זה קל יותר, והתירוהו מפני כבוד הבריות דהוזה תרי דרבנן [ואפי' לצו"מ מתיר בחזו"א סי' ק"ג ס"ק י"ט, ועיי' שונה הלכות סי' שמי"ט ובהערות שם, ואכמ"ל].

בן ציון גרינהויז - בית שמש

כיון שהדופן משווי לתוך הספינה שתהא כרה"י, כ"ש שהדפנות יחשבו כרה"י.

ואין להקשות, דהרי שופך מאויר כרמלית לרה"י, ומרה"י נשפך לכרמלית, ומדוע יאה שרי לשפוך מעיקרא מאויר כרמלית לדופן שהיא רה"י, די"ל דכל "שופך" חשיב ככוחו, דלא נגע במים כלל, והראיה דלזרוק עצמות וקליפין בידי ממש אסור א"כ ניחם על ראש הדופן בעוביו והם נופלים לים, ולא התירו לו לזרוק לדופן ואח"כ יושלך לים, דאפי' שהוא כוחו כשיגיע לים, סו"ס כשזורק מידי דופן זרק מכרמלית לרה"י, וזה ודאי אסור.

אליהו פרץ - בני ברק

מקור הלכה

סימן שני"ח
מקום שאינו מוקף לדירה
הקדמה
<p>א'. יש מקום שמן התורה הוא נחשב רשות היחיד לכל דבר, משום שיש לו מחיצות גמורות מכל סביביו. והמקום אסור אותו כדין כרמלית, והוא מקום שלא הוקף לדירה! [וזה נקרא בלשון הפוסקים בשם "קרפף", בין אם הוא שטח גדול ובין קטן, בין אם הוקף לדירה ובין שלא הוקף לדירה].¹ ולהלן יובאו דוגמאות לזה. והדין בזה כדין כרמלית לכל דבר, שאסור לטלטל בו ארבע אמות. וכן לא לטלטל ממנו לרשות הרבים או לרשות היחיד, ולא לטלטל מהם אליו, אבל ממנו לכרמלית אחרת בתוך ארבע אמות מותר.² וכן אסור לטלטל ממנו למקום שלא הוקף לדירה אם אין בו יותר מבית סאתיים.³</p> <p>ושיעור ההיקף שלא לדירה האוסר, הוא רק כשיש בשטח החלל שבו יותר משיעור סאתיים,⁴ והוא שיעור שבעים אמה וארבעה טפחים על שבעים אמה וארבעה טפחים, ועוד קצת יותר [ובמידות זמנינו לפי השיעור הקטן לחומרא, הוא כ-32½ מטר על 32½ מטר, והיינו כ-1050 מטרים מרובעים].⁵ ואין הבדל אם הוא מרובע או עגול או ארוך וצר, בכל אופן שיש בו שיעור זה, הרי הוא אסור.⁶</p> <p>ואם הוא ארוך יותר מפי שניים על רחבו ועוד אמה אחת, אפילו אם בכללותו הוא אינו יותר מבית סאתיים אסור.⁷ ודווקא כשיש בו סאתיים, אבל בפחות מזה אפילו ארוך הרבה פי כמה מרחבו, מותר, ויש אומרים שגם בפחות מסאתיים אסור, אם אורכו פי שניים מרחבו.⁸</p>

להקל ביותר מזה כספק דרבנן. ועיי' בדברינו בפתחה להל' רשויות שבת ובבירורי הלכה שם סי' י' באות א', עיי' שם. ודון לנידוד, וכל חד כדאית ליה, אלא שכבר כתבנו שם שמדקדקים בעירוב שעשוי לכלל הציבור ללכת לחומרא, ובפרט כדי שלא יהיה תרתי דסתרי.

7. שו"ע סי' שני"ח ס"א.

8. שו"ע שם. וכתב שלא יאה אורכו יותר ברחבו "אמה אחת", וכמבואר בבי"ב דבפחות מאמה מותר, וכ"כ האחרונים, וכן משמע במשנ"ב [אמנם יעוין בביה"ל להלן (בסעיף י"ג ד"ה שמקום המחיצה), שכתב ע"ז שהוא צ"ע, שהפיו' למדו זה מסוגיא דנזרע רובו, ומהתם מוכח שמקום המחיצה מיתרו אע"פ שמן הסתם אין בו אמה, וצ"ע, ע"כ. ואפשר דלדידהו י"ל דנקטו בית סאתיים ול"ד, אלא הכוונה קצת יותר באופן שע"י אויר המחיצות נשלם לבית סאתיים וגם אמה נוספת, אך זה קשה עדיין בפשט הדברים. וש"י"ר בחזו"א (סימן פ"ח סק"כ"ח) שכתב לתמוה על הביה"ל דהרא"ש לא מיירי אלא בפחות מבי"ס דהוי כחצר דל"ה מב"ס עד שיפחות אמה, אבל ביותר מבי"ס מבואר בגמרא (כג'): דלא בעינן שיעור]. ועיי' כה"ח (אות ט"ז) בשם התר"ש שנסתפק אי אמה זו שוחקת או עוצבת, וע"ע שם. ובדברינו בפתחה להל' רשויות בענין השיעורים.

9. במשנ"ב (סקי"ב) כתב להקל בזה, ושכן משמעות הרמב"ם (פס"ו ה"ד), וכ"כ התוס' (כה:): והאשכול. וכ"כ כמה אחרונים, וכמו שהביא בשעה"צ (אות י"ד), עיי"ש. וכ"כ בכה"ח (אות טו"ב) ובערוה"ש. [ויוצא שאין נפקא מינה למעשה בדין זה של ארוך פי שניים ברוחבו מאשר כל קרפף, אלא רק אמה אחת ביניהם]. אמנם החזו"א (בסימן פ"ט) הגם שבסק"ז נקט כדברי המשנ"ב שאין להחמיר בפחות מסאתיים, אולם לקמיה (סקי"א י"ב) כתב שיש לאסור אפילו אם ההיקף הוא פחות מבית סאתיים, ושכן דעת רוב הראשונים, עיי"ש. [ועיי' בחידושים וביאורים ס"ד שהשיב על עיקר דברי

5. כמבואר בעירובין (כב. כג): דומיא דחצר המשכן שהיה מאה אמה על חמישים אמה, עיי"ש ובמפ' ובטור כאן (ר"ס שני"ח) ובלבוש ביאור הגזירה, אבל סאתיים מצומצם אינו אסור כמש"כ שם ושם, וע"ע להלן סי"ג.

ומה שהדגשנו שיהיה בשטח החלל שבו, הוא כדי ללמוד שאין מצטרפים המחיצות לשטח של יותר מבי"ס, אלא צריך בחלל שבו שטח כזה, וכדמוכח בפ"ו להלן (ס"ג) שאויר מחיצה מיתרו, עיי' משנ"ב ושעה"צ שם, ולא דמי לנידון הפו' לעיל בר"ס שמה" גבי רה"י אם המחיצות מצטרפות, ועיי' בתפא"י ע' תי"ג.

6. שו"ע. ועיי' משנ"ב סק"ו-ז' וכה"ח אות י"ב והלאה, עיי"ש. ולפי מידות זמנינו, עיי' בדברינו בהקדמה שבריש סימן שמה" ובהערה שם. והנה אם לפי חשבון 47 ס"מ לאמה, ה"ז 33.2 מטר (ויוצא 1102 מטר מרובע). ולפי חשבון 46 ס"מ לאמה, ה"ז 32.5 מטר (ויוצא 1057 מטר מרובע). ולפי חשבון 45.6 ס"מ לאמה, ה"ז 32.2 מטר (ויוצא 1039 מטר מרובע). והוא קצת יותר משטח הנקרא היום "דונם", וכל זה כתבנו ע"פ הנהוג כמידות הגרא"ח נאה, אולם לפי החזו"א הוא הרבה יותר מזה. וראיתי בחזו"א (בסימן קנ"ו בהשטחות לסי' שנה"ח בסופו ממכתב) שכתב שהוא שטח מעוקב של ע' אמה על ע' אמה (ג"ב. כנראה שכתב בערך ולא בצמצום), וכתב שהוא שיעור של 40 מטר על 40 מטר מרובע, ע"כ. [וכ"ה בתשובות וכתבים מהחזו"א סי' צ"ד צ"ה], וש"י"ר עוד בחזו"א (סו"ס ק"ב) ששם כתב ששיעור בית סאתיים הוא כערך ל"ט מטר על ל"ט מטר, עיי"ש. ויל"ע לפי חשבוננו בקונטרס השיעורין היאך הדין כאן לפי מידת עצב ושחוק, כנ"ל. ועיי' בדברינו בזה בסימן שס"ו ס"ג בענין ארבע אמות ובהערה שם, ודו"ק. [והמשנ"ב סוסק"ז הביא בשם קיצושו"ע שכתב שבאמות שלנו שהם גדולים וכו', כוונתו לאמות שהיו נהוגות בזמנם, כמו אצלנו "מטר" וכדומה]. ומ"מ בפנים הבאנו את הנוהגים לחומרא כפי השיעור הקטן, ובשעה"ד אפשר

1. בשבת (ז). רב אשי אמר כגון דאית ליה מחיצות, וכהא דא"י קרפף יותר וכו'. עיי' שם ובפרש"י ככל המבואר. והזכרנוהו בהקדמה לסימן שמה"ה, ודין זה נזכר לעיל סימן שמה" ס"ג וכאן סי' שני"ח ובסי' שני"ט בפו' ובר"ס שס"ב.

2. כמבואר בכל דוכתא על שם הדוגמא ב"קרפף" נקרא מקום זה שלא הוקף לדירה בשם קרפף, וגם אם הוא הוקף לדירה נקרא בשם זה דרך אגב. וכן בין אם הוא גדול (יותר מבית סאתיים שהוא מקום האוסר) ובין פחות מזה, הכל נקרא בשם קרפף. וכ"כ הפמ"ג במש"ז (בסימן שני"ט), והביאוהו המשנ"ב בביה"ל שם וכה"ח שם, ואכן אם הוא הוקף לדירה נקרא קרפף, כיעוין בשו"ע סי' שנה"ח. ויתפרש לשון "קרפף" כשטח גדול מוקף. ועיי' בשו"ת מים רבים (סי' ל"ח דף ל"ז ע"ד) משם ספר שולחן שלמה וכו', והזכיר שסתם קרפף הנוכח בתלמוד הוא מחוץ לעיר, ע"כ. וכ"כ בשו"ת זרע אמת (ח"ג סי' מ"א) ועוד, ועפ"ז רצו לחלק בין קרפף שחוץ לעיר לבין בתוך העיר (וכמו שהבאנו להלן ס"ט), אך כאמור שמ"מ קראו לכל היקף בשם "קרפף". אמנם המקובל להשתמש בשם "קרפף" בקיצור למקום שאינו מוקף לדירה.

3. כמבואר בסי' שמי"ו ס"ג. ואין נפ"מ בזה אם של יחיד או של רבים ועירבו, וכ"כ כה"ח (אות ח') מהמט"י, ופשוט. [ועיי' בריטב"א (זז): דאם יש ג' בני אדם דינם כשיירא ונותנים להם כ"צ, ועיי' בכה"ח אות ט' משי"כ בזה. ועוד מבואר בסימן ש"ס].

4. ואף ששתיהם לא הוקפו לדירה, מ"מ כשאין בו יותר מבי"ס הרי הוא רה"י גמור גם מדרבנן, ואסור לטלטל אליו ממקום שהוא יותר מבי"ס ולא הוקף לדירה. וכיוצא"ב מבואר במשנ"ב להלן (בסי' שע"ב סקי"ח), ופשוט. ואף באופן שאסור לטלטל ממנה לבית, וכדלהלן (בסימן שני"ח ס"ה), מ"מ כיון שבתוכו מותר, ה"ז רה"י גמור אף מדרבנן.



כללי מוקף לדירה

- ב. מקום גדול שמוקף מחיצות, אבל לא הוקף לשם דירה, אסרו חכמים לטלטל בו, וכנזכר. ויש בזה כמה כללים מה נחשב מוקף לדירה, ומה לא נחשב מוקף לדירה, וכמו שיבואר:
- א. מוקף לצורך דירת אדם, או לתשמישי האדם, הרי זה נחשב מוקף לדירה¹⁰. אבל לשאר דברים ואפילו לצורך בהמה, אסור¹¹.
- ב. גם לשימוש האדם, הוא דווקא בדבר העשוי לשימוש בקביעות¹². [ומכל מקום די בכך שהוא עשוי לשימוש בימות החול]¹³.
- ג. שההיקף יהיה מתחילתו לשם האדם או שימושי האדם, אבל אם הוקף במחיצות ורק אחר כך פתחו לשם דירה, אסור. ונחלקו הפוסקים אם צריך בפועל לפתוח פתח לדירה ורק אחר כך להקיף, או מספיק שבעת שמקיף יחשוב על דעת לפתוח לו פתח, ויש להחמיר¹⁴. [ומכל מקום אם כבר יש שם בית או פתח לבית מועיל המחיצה אפילו שנעשית בלא כוונה לשם דירה]¹⁵.
- ד. שתהיה המחיצה עשויה להניחה שם בקביעות. אמנם מחיצות גמורות שהוקפו כדי לדור בהם, אפילו שבת אחת, הרי הם נחשבות כהוקפו לדירה¹⁶. [ומחיצה העשויה לצניעות לפי שעה אינה נחשבת מחיצה כלל, אפילו מחיצה גמורה]¹⁷.
- ה. דירה בעל כורחו של האדם נחשבת דירה, ומותר¹⁸.

החזו"א בזה. וכ"כ בדעת האנן בשם הרמ"ז שהוכיח כן מדברי המחמורת, עיי"ש. ומסתמית הפו' שכתבו ובלבד שלא יהא אורכו וכו', אין ראיה, די"ל דזה קאי על שיעור בית סאתיים שנזכר לפני כן, וכמבואר בשו"ע (ודלא כמו שהעיר בנתי"ש פ"ב הערה ה'), ואדרבה מדלא השמיעונו דין זה בכל סימן ש"ה בדבר מצוי בכל מקום שיש בו ד' משמע שאין לאסור כל שהוא ארוך פי שניים מרוחבו, אמנם י"ל לפי הסוברים שרק שיעור גדול בכלל זה, וכדלהלן בסמוך.

ועדיין לא נתבאר באיזה שיעור נאמר שאם הוא ארוך פי שניים מרוחבו אסור, האם נאמר כך גם בשיעור קטן, ובנתי"ש (פ"ב הערה ה') כתב מסבא נראה דבעינן עכ"פ ארוך יותר ממאה אמה, וצ"ע. ע"כ. ובחידושים ובאיורים (ס"ד סק"ג) ג"כ הסתפק בזה האם יש שיעור לדבר, או אפילו מקום שאורכו ה' אמות ורוחבו ב' אמות נחשב לכרמלית, ושם נתחבט בזה הרבה בכמה אופנים, וסיים בצ"ע. ובספר בינת שמחה נסתפק אם צריך שיהיה המקום מגודר בד' צדדיו בכדי שנוכל לדון את אורכו יותר מרוחבו, אבל בלא גדר אף השטח הזרוע הוא יותר מפי שניים מרוחבו אינו נידון לעצמו להיחשב אורכו יותר על רוחבו, או שאפילו אם אינו מוקף נחשב לכרמלית, וע"ע שם. וע"ע כה"ח אות כ"א.

10. ברש"י (דף כב.) ד"ה כל איראם תשמישו לדירת אדם לכניסה ויצאה תמיד, ע"כ. ולעיל מיניה ברש"י (דף יח.) במשנה ד"ה וצד, כתב דכל הני הקיפן לדירה הוא, והני פסי ביראות נמי האיל ומימיהו ראויין לשתית אדם תשמיש דירה מעלייתא הוא, ע"כ. ומבואר שגם דברים לשימוש האדם בכלל "דירה", כגון שיש שם מים לשתות, ועיין בבה"ל (ד"ה לאדם) שהעיר שמהתוס' (שם ד"ה אפילו) ורשב"א וריטב"א מוכח שמה שעשוי לתשמיש אדם כגון לשתות לא חשיב מוקף לדירה, אולם החזו"א סי' קי"ב סקט"ז תמה על זה שבתוס' מבואר דזה נחשב לדירה, וכתב שכדאי הם רש"י ותוס' לסמוך עליהם במילתא דרבנן, וע"ע שם. (והמשנ"ב ג"כ ברה"ס כתב שההיקף לדירה היינו לדירת אדם ותשמישו, ומקורו מרש"י הנ"ל).

ועכ"פ זה ברור ומבואר ברש"י בעירובין (יח.) ושאר"ש שא"צ שיאכל וילון שם בשביל שיחשב מוקף לדירה. וכן הוא בבה"ל ד"ה לדירה ושאר פו'. ואף אמנם שבחזו"א (סי' פ"ט סק"י) כתב שלא מצאנו היקף לדירה אלא היקף לנינה בקביעות עיי"ש [אמנם בבית פתוח לו כתב החזו"א שם שנחשב אותו מקום מוקף לדירה]. אולם בשונה הלכות ס"ד העיר שמהחזו"א במקומות אחרים מבואר שלא דווקא שימוש לנינה או אכילה, אלא גם שאר השתמשויות כמו בית הכנסת וכדו', ויוצא שאף להחזו"א כל השתמשויות בכלל זה. [ואפשר דזהו גופא המחלוקת בין רש"י והריטב"א לבין רבינו יהונתן שהביא הבה"ל שם].

11. כן מוכח מרש"י הנ"ל שכתב לפרש שהכל הוא לצורך האדם, וכן כתב בדעתו הבה"ל (שם), אך העיר שהרשב"א בחי' הביא מפרש"י שהוקף לבהמה נחשב מוקף לדירה. אך לפנינו אין נמצא כן, וכמש"כ שם הבה"ל. ובדברי רבינו יהונתן (ו. ד"ה אמרו) ג"כ מבואר כרש"י ועוד יותר מזה, כיעו"ש. וע"ע בנוב"ת (סימן מ"ז) מש"כ לדון בזה, דשמה גם מקום דירת הבהמה נחשבת דירה, וגם הבה"ל נתחבט בזה לצדד כן כיעו"ש שם, ושגם הרמב"ם השמיט ולא הזכיר דבעינן ראוי לאדם ולא לבהמה, וסיים בצ"ע למעשה, עיי"ש. אך מה נעשה שבראשונים מפורש להפך, כרש"י ור"י, ועדיף מסתמית שאר מפי', וגם בעירובין (נה.) שאורוות סוסים ל"ח דירה (ועיין להלן בדוגמאות מש"כ בזה). וגם הבה"ל בתחילה סתם וכתב כפרש"י, ורק אח"כ העיר בזה. ומש"כ עוד שהנוב"ת לא העיר בעיקר דברי הרב השואל, ע"י בהגה שם מבין המחבר שהוכיח מגמרא דלא הוי דירה, ותלה זה במחלוקת, ועוד הערנו בזה במק"א. וא"כ נראה שדווקא דירת אדם בעינן ולא דירת בהמה, א"כ כשמחמת הבהמה הוי תשמיש לאדם לחליבה וכדו'.

12. כ"כ הבה"ל (אות כ"ז) בשם ספר מנחת פיתים, דכן משמע בעירובין (כו.) ובריטב"א שם שאף שמשמש בקרפף תשמיש עראי ואוכל שם לפרקים מ"מ לא חשיב מוקף לדירה, ורק אם ישתמש בקביעות ה"ו נחשב מוקף לדירה, אע"פ שאין שם בית דירה, ע"כ. ועיין בבה"ל אות כ"ו ובסימן שס"ב אות ד' שלכאורה סותר לכל זה, וי"ל ששם מ"מ נעשה לשם אותו זמן, וה"ו דבר חשוב בכדי שיהיה נחשב מוקף לדירה, ואכן הדבר ברור שמה שאמרו כאן שצריך שיהיה שימוש בקביעות, היינו שיהיה עשוי לשימושי דירה, ולא סגי אם עיקרו עשוי לשימושים אחרים שלא לדירה, ורק דרך אגב הוא אוכל שם לפעמים וכיוצא [ונהנה בחזו"א (סימן קי"ב סקט"ז) נקט להתיר כאשר קובעין דירתן שם "לשעה", אולם שם העיקר במה ש"קובעין" דירתן, אלא שהם קובעין לשעה. ועכ"פ שם מסיק החזו"א בסו"ד להחמיר עיי"ש. ושור"ח בחזו"א (סי' פ"ט סק"ז) שכתב שצריך שימוש לינה בקביעות (ואם לנים בימות החמה, יתכן שנחשב דירה גם לימות הגשמים), אך לעיל נתבאר דהחזו"א בשאר מקומות לא כתב דבעינן לינה, ועי"ל בזה]. וכן רחבה של עצים, ולעיתים מכניסו לחצירו עצים לצרכיו.

13. כן מבואר בחי' רע"א בעירובין (כא.) בתוד"ה מידי, גבי בור, דכיון שבחול ראוי לשתיה סגי בהכי דנחשב ראוי לאדם, עיי"ש. ונראה להוכיח כן יתירה מזה שמה שמצאנו להרשב"א בעבוק"ק ועוד (עיין בשעה"צ סימן שנ"ח אות פ"א) שאף מים הראויים לכביסה (ולא לשתיה) נחשב תשמיש דירה, עיי"ש, אע"פ שא"א לכבס בשבת [ואף שהשעה"צ דן לחלק בין קודם שנעשה דירה לאחר שנעשה דירה, מ"מ בפרט זה של שימוש בימי החול אין נפ"מ, ועיין]. ואכן הדבר מוכח בהדיא ממה שמצאנו בדיר וסוהר שנחשב מוקף לדירה (וכדלהלן בדוגמאות אות א'), למרות שהסבירו שם המפי' שהשימוש הוא בחליבה וגיוזה, שהם דברים האסורים בשבת (וגם

חליבה מותר לאיבוד, אמנם ע"י שו"ע סו"ס ש"ה, וי"ל), ואכמ"ל. 14. כן מבואר בגמרא בעירובין (כד.) ובטושו"ע כאן (סימן שנ"ח), ובטעם הדבר כתב הלוש דילפינן לה ממשכן שבתחילה הקימו את המשכן, דהיינו אוהל מועד שהיה דירה לשכינה ואח"כ הקיפו הכתלים, ועיין בתו"ש מש"כ ע"ד, ולכן בעינן שיבנה דירה או יפתח פתח מביתו ואח"כ יקיף מחיצות. (וככל המבואר בסעיף ב' ועוד). ועכ"פ זה מבואר שמחיצה שנעשתה שלא לשם דירה בין מאליה ובין ע"י אדם לא נחשבת.

ואם חשב בעת ההיקף על דעת לבנות שם בית דירה או לפתוח פתח, אבל לא פתח לה דירה מתחילה, נחלקו בזה הפו', ויבואר דהנה ברמב"ם (פט"ז ה"ה) כתב מקום שלא הוקף לשם דירה, ופרץ גדר בו לשם דירה, מותר לטלטל בכלו וכו', ע"כ. ונקט כפשטא דתלמודא (בב"ב), שיקיף לשם דירה, ומשמע שבמחשבה לשם דירה סגי, אולם רש"י כתב שלא הוקף לשם דירה ואח"כ בנה אצלו דירה וכו' (וכן ברשב"א נקט כפרש"י), וכבר העיר בזה המ"מ (שם) שהרמב"ם נקט כפשטא דמשמע שהכל תלוי בכוונת הגודר, וכתב ע"ד המ"מ דנראה שא"א שתועיל כוונתו א"כ היה בדעתו לעשות ממנו בית ראוי לדור, אבל אם היה דעתו לקרפף ואינו סמוך לבית דירה היאך יאמר רבינו שגדרתו לשם דירה יועיל, והוא מכוון לדבר שא"א, ודבריו צ"ל, עכ"ד. אמנם קושיא זו תיתכן באומר לשם דירה ובאמת בדעתו שלא יהיה דירה, וזה ודאי לא יתכן, אולם כאשר חושב לשם דירה, ובעוד זמן מה יהיה דירה מה קושיא, הא מ"מ הוא בונה לשם דירה בעתיד, ואף אם בנתיים יסאר זמן מה בלא דירה, מ"מ הרי ההיקף נצרך לדירה ומה בכך, והרי גם כל בונה בית עושה מחיצות, ואז מכשיר אותו לדירה, וע"ע במור וקציעה כאן. והב"י העתיק דברי המ"מ, אמנם אפשר שהביא לשון המ"מ שעיקר הקפידא בגוונ' שאינו עשוי לשימוש באמת, ובשו"ט סי' כ"ב שיפתח פתח ואח"כ מקיפו, ומשמע דבעינן שיהיה היקף לדירה בפועל ולא במחשבה בעלמא. ודלא כהרמב"ם (וכן דקדק הבה"ח). וכ"כ הפמ"ג (במש"ז סק"ג) והגר"ז (אות ז'), ה"ד בכה"ח (אות כ"ט). אולם מאידך הביא שם הכה"ח לעיל מיניה מדברי העו"ש דמדברי הרמב"ם והג"א מוכח שמועיל להקיף ע"ד לבנות, עיי"ש. ואמנם בשיטת הרמב"ם עיין בתפ"י עמוד תכ"א שהעיר מלשון הרמב"ם בהלכה י' דמשמע בהיפך, שיפתח פתח ורק אח"כ יקיף, וע"ע שם. ובמשנ"ב (סקי"ט) צידד ג"כ להקל, וכתב שאם חשב בפירוש אפשר שיש להקל ולומר דחשיב מוקף לדירה, ובשעה"צ (אות כ"א) ביאר שאף שברשב"א ורש"י מבואר דבעינן היקף לדירה ממש, אולם בשטות הש"ס כהרמב"ם וכן הר"ח ור"ף והאשכול ורי"א, והוסף דאף אם נאמר לה"ל כהרמב"ם מ"מ יש להקל בעשוי לתשמיש חצר וכו', עיי"ש. ויש לצ"ל שבמאירי בבית הבחירה בעירובין (כ"ג) כתב להדיא דיראה שם בשעת ההיקף דעתו על הפתח, אלא שרוצה להקיף וכו', אין זה מעכב, ע"כ. וע"ע בחזו"א (סימן פ"ט סק"ו) מש"כ בזה לחלק בין עשוי לתשמישי חצר דמהני מחשבה, והיינו בחצר העשוי לשימוש, כמו שהיה בזמן הגמרא. [ועיין במשנ"ב סק"ז שכתב לדעה הראשונה שברמ"א שם דפשוט הוא שדווקא בנה בית ואח"כ הקיף, והחזו"א סי' פ"ח סק"ג פליג וס"ל שלדעה זו נחשב מוקף גם אם מתחילה הקיף ואח"כ בנה הבית]. ובפשטות קשה להקל אחר דמשמעות השו"ע הפו' בכ"מ שיהיה פתח ואח"כ הוקף, ולא נקט להתיר במחשבה. וע"ע בשו"ת הלכות בהערות לכאן סי' שאפשר לפרש שאף המשנ"ב לא התיר אלא בהקיף לתשמיש חצר דווקא. ולפ"ז לא פליגי החזו"א והמשנ"ב, עיי"ש. וע"ע בספר נתיבות שבת (פ"ב הערה ט"ו) שהביא דברי המאירי (פסחים יד.), ועוד הביא דברי הרא"ש (מידות פ"ב מ"ג) והרמ"ע מפאנו (סימן צ"ח) שנחלקו גבי סורג של הר הבית אי הוי הוקף ולבסוף פתח, וכתב שם שלדינא נראה כהכרעת המשנ"ב דמהני מחשבה ע"ד לבנות או ע"ד לפתוח, אך מ"מ הוסיף שכו"ו רק אחר שנפתח או בנה [וע"ע להלן בסעיף ב' בהלכה ראשונה שם, מש"כ עוד בדין זה].

אכן כאמור שנראה שזו פלוגתא בראשונים, וכפי שביאר בתפ"י שם בדברי המאירי יוצא שג' שיטות הם: א. דעת הרשב"א וריטב"א ורא"ש ועוד שצריך בדווקא שיבנה בית או יפתח פתח ואח"כ יקיף. ב. דעת הרמב"ם שתלוי בכוונת הגודר אם נעשה לשם דירה, ואפילו אם פתח רק אחר ההיקף. ג. שיטת המאירי משמע שרק אם רצה לפתוח פתח, אלא שהיתה לו סיבה המעכבת, כגון שנתירא מגונבים או ליסטים, ה"ו נחשב הוקף לדירה, ע"כ. אמנם לענ"ד אינו מוכרח. וכן לשאר ראשונים אפשר לפרש כך או כך. ויש לנו מחלוקת ברורה בזה, ונוטין הדברים להחמיר כדעת רוב הראשונים, ואף ברמב"ם אינו מוכרח. לסיכום: לדעת השו"ע ועו"א שבכה"ח אין מועיל מחשבה לשם דירה אלא רק אם בנה בית או פתח פתח מהבית ואח"כ הקיף, אבל המשנ"ב מיקל, ואמנם המשנ"ב לא הכריע, מ"מ משמע שהמיקל בזה יש לו ע"מ לסמוך. (אלא שיש לומר שלכו"ע אינו מותר אלא במוקף לחצר, וכנ"ל). וגם אשכחן כמה ראשונים שמתירים, ומ"מ מאחר שברשב"א וריטב"א ורא"ש וכן בטושו"ע פסקו להחמיר, וכ"פ החזו"א, קשה להקל, ולכן כתבנו דיש להחמיר. ובכל אופן אף את"ל לסמוך ע"ז, אין להקל בזה אלא כאשר נבנה הבית לבסוף או נפתח פתח מהבית, אבל קודם לכן לא. ומצוי כשרוצים לבנות בית, שמקיפים את השטח במחיצות שלא יכנסו לאתר הבניה, ובנתיים כשלא נבנה הבית נראה שאסור אם יש בו בית סאתיים, שהרי כעת אין זה דירה כלל].

15. כן יש להוכיח ממש"כ המג"א להלן סי' שס"ג סק"ט ובפמ"ג בא"א שם סק"ל בבנו בתים ואח"כ עלה שן של סלע דמהני, הרי שאף בלא כוונה לשם מחיצה מהני, וא"צ "כוונה" לשם דירה. [וי"ל ע"כ אם הדין גם בכוונה הפכית שמקיף וחושב שלא לשם דירה אי

מבטל הכוונה, או שזה מציאות דמהני, כמו בעלה מאליה, ונפ"מ באחד שמקיף כדי לזרוע במיעוטו, ואם היה זה בסתמא היה מועיל, כיון שמ"מ יש דירה, ובודאי יש לזה יותר חשיבות והרי הוא מוקף לדירה ולכל מה שבהיקף, אבל כאשר הוא מתכוון רק לזרעים וחושב בדעתו שלא לדירה, אפשר שיש בזה הפקעה, ואינו מוכרח (ועיין בבה"ל להלן ס"ט ד"ה קרפף במוסגר)]. ועיין להלן ס"ט-י"א בדוגמאות לדברים המבטלים שם דירה באות ב' גבי דברים שעלו מאליהן, ועוד שם לענין החלטה על היקף לדירה שלא יהיה לדירה, ודון לנידו"ד.

16. בכה"ח להלן (אות נ"ט) כתב בשם התו"י בשם שה"ג [הוא בעירובין ו: מדהרי"ף], שמחיצה הראויה לשם דירה צריכה שתהא עשויה להניחה שם לעולם, אבל אם עשאה לפי שעה לצניעות בעלמא, כגון שעשה מחיצות בקנים קנה קנה פחות מג' וכיוצא בזה, לא מהני לשם דירה [ורק לטלטל על ידה, היא נחשבת מחיצה], ע"כ. ובספר נתי"ש הערה כ"ב כתב ע"ז וצ"ע, ע"כ. וכנראה שהוקשה לו, דהא ודאי גם מחיצה לשבת אחת נחשבת מחיצה, וכמש"כ האחרונים בסימן ש"ס ס"א שבמחיצות גמורות אף לשבת אחת הוי היקף לדירה, וכמש"כ המשנ"ב (שם סק"ה) עיי"ש, וע"ע בכה"ח (שם אות ג') מש"כ בזה עוד מדברי הפוסקים [ובכה"ח להלן (סימן שס"ב אות ד')] בשם הגר"ז מדויק שאם הוא עשוי לדירה ליום ולילה אחת שצריך מחיצה העשויה בקביעות לעולם, ואפילו שהמחיצה נבנה בשם הג"א שאם יש סוכת שומרים לדור בו יום ולילה או בית דירה, אע"פ שאין דר שם בקביעות הוי דור, ע"כ. אולם כ"ז אינו ראיה לכאן, דהתם הוא עשוי להיות בקבע, אלא שהאדם לא משתמש בו בקבע, וזה ודאי שנחשב קביעות כמו כל הדברים שנזכרו המוקפים לדירה שא"צ שיהיה משתמש שם תמיד, ומה שהחמירו שלא מועיל במוקף לשבת אחד במי ששבת בבקעה, הוא רק במחיצות גרועות וכמש"כ בסימן ש"ס שם. אכן בעיקר הדין שם נחלקו הראשונים, שברש"י בעירובין (טז): ביאר שהקפידא שם הוא משום שהם מחיצות גרועות, אבל לענין היקף לדירה נחשב מוקף, והתוס' שם (יח.), ס"ל דהקפידא משום זה דל"ח מוקף לדירה כאשר הוא לשבת אחת, והזכרנו מזה בכללים שבר"ס שנה.

וכן מה שכתב עוד שאם עשאה לשם צניעות בעלמא, כגון שעשה מחיצה מקנים קנה קנה פחות מג' שהיא מחיצת עראי וכו', עיי"ש, גם זה קשה, דהא דין זה המבואר בר"ס שס"ב הוא אף במחיצות גמורות, שאם עשוי לצניעות ל"ח מוקף לדירה, והענין משום דאין זה לדירה אלא לצניעות, ואף שהוסיפו ואמרו שהוא דרך עראי, מ"מ היסוד הוא דל"ח דירה, ואדרבה בקנים קנים אין זה צניעות. ונמצא אם כן שהקושיא בתרתי, א. שמדבריו משמע שצריך מחיצה העשויה בקביעות לעולם, ואפילו שהמחיצה טובה וחזקה, וזה קשה שהרי די בשבת אחת. ב. שמשמע שהחיסרון במחיצה העשויה לצניעות הוא בגלל שמחיצותיה גרועות, וקשה שהרי אפילו במחיצות טובות הדין כן, וצ"ע. וכ"מ עוד בשו"ע ר"ס שס"ב ובבה"ל שם דמשמע שאף מקורה אסור, ודו"ק.

17. כמבואר בר"ס שס"ב, שמחיצה שלא נעשית לדור בתוכה אלא לצניעות, אינה מחיצה שיחשב מוקף לדירה, ועיין בפרש"י בעירובין (כו.) וכן ברשב"א בעבוה"ק (הובא במשנ"ב שם רה"ס), שהוא כגון מחיצה שעשוי הפועלים לנוח שם לשעה בהצנע, ע"כ. ויש לבאר שהחיסרון שם הוא משום שאף שהוא לנוח ולאכילה, מ"מ אין זה כמו "דירה" שמהותה להתגורר בתוכה, אלא שם עושים כן רק להצנע, והרי זה כמו כיסוי בעלמא, ולא דירה (ומעין זה מש"כ המג"א והובא במשנ"ב סימן שט"ו סק"י גבי מחיצה בפני הנר). וא"י שכל מה שהם נחים ואוכלים שם הוא לצורך המשך העבודה, ואין השעות באותו מקום שהות לדירה, משא"כ בית שאדם נכנס לביתו מעצם הדבר שזה דירה והוא מקומו.

18. כערוה"ש כאן (סי"ט) כתב דבית האסורים נחשב מוקף לדירה, ואף שזה בעל כרחם, כבר מצאנו ביומא (דף י:) שדירה בעל כרחו שמה דירה, לחכמים דהלכתא כוותיהו, ע"כ. וכן מוכח ממה שכתב הבה"ל (סימן שס"ב ס"א) ד"ה כד, שאם השומר יושב בסוכת השומרים יומם ולילה ואינו הולך ללון בביתו, ה"ו בכלל דירת אדם, ע"כ. וכ"כ בכה"ח כאן (אות ה' ואות כ"ו) ולהלן בסי' שס"ב (אות ג'), עיי"ש בשם האחרונים. והחזו"א (סי' ק"י סוסק"ח) הביא דברי הב"ח המתיר בשומריה שדר בה יומם ולילה, והביא קושיא האחרונים דל"מ כן ברש"י (כב. כה:), וכתב דנראה דשאני עזרה שהוא נמצא בה לרצונו לשמחה של מצוה, משא"כ שומריה שהוא דר שם שלא בטובתו, ע"כ. (ועיין בדבריו בסי' ש"ע גבי האוכל במקום עבודתו, שכתב החזו"א דל"ח מקום פיתא, כיון שהוא בעל כורחו), אך כאמור שאשר פוסקים סמכו ע"ז להלכה, ומשמע דס"ל שאף שהוא בטובתו מ"מ הוא נחשב דירה, אך באמת זו קושיא מעלייתא, דהא מפורש כן ברש"י לעיל בפ"ק (טו.) סוד"ה משום גבי בורגנין, שיותר מבית סאתיים אסור דעל כורחו הוא דר שם, ע"כ. וכן מצאתי שהעיר בקצרה בנתי"ש (פ"ב הערה ל"ד), וצ"ע. ואפשר דכוונת רש"י בעיקר משום שעשוי לאויר שחוצה לו, כדי לשמור, ורק מפני החמה הוצינה הוא צריך את הבורגנין, ולכן אינו נחשב, וא"י דגם בזה גופא יש הבדל בין לינה באותו מקום, שכאשר הוא לן שם בקביעות וכמש"כ הפו', וכן בית האסורים זה ודאי נחשב דירה, ואף שהוא בעל כורחו, מ"מ כשזה בקביעות נעשה לדירה מעלייתא, ודו"ק. וע"ע בנוב"ת (סימן מ"ז ד"ה הנה) שהעיר מדברי רש"י הנ"ל שדירה בעל כורחו של האדם לאו דירה הוא, וכתב אמנם בספר תו"ש היסב גם דעת רש"י לחלק בין דר שם רק ביום לדר שם גם בלילה וכו', ע"ש. ומבואר כאמור שבדירה כדרך דירה בעלמא ה"ו מועיל אפילו בעל כורחו, כי סוף סוף דירה היא, ואין זה דרך עראי.

1. מקום שהוא מקורה בתקרה כל שהיא, נחלקו הפוסקים אם אסור כדין קרפף או לא, ולהלכה יש להחמיר אע"פ שהוא מקורה¹⁹.

ולהלן יבוארו מה הם הדברים שנחשבים שימושי דירה ומותרים, ומה הדברים האסורים, וגם יבואר דוגמאות לכך.

ג. בהלכות הבאות יבואר דוגמאות למקומות המותרים, כדין מקום המוקף לדירה, ומקומות האסורים.

ויש להקדים, שיש בדבר שני הגדרות, יש מקום שהוא דירה ממש, ויש מקום שאינו דירה ממש, אבל הוא עשוי לשימושי דירה, ומקום כזה אם פתחו לו פתח מדירה מותר, ואם לא כן אסור²⁰. וגם באופן שפתחו לו פתח מהדירה, אם יש הפסק בין הדירה לאותו מקום בשטח האסור כמו כרמלית, אין המקום הזה מותר²¹. [אבל במקום שיש עירוב, וכן הסומכים על העירוב ברחובות המצויים כיום, אף על פי שאותו מקום פתוח לרחוב, ונמצא שהרחוב מפסיק בין אותו מקום לדירה, מכל מקום על ידי העירוב נתחבר הכל כאחת, ונחשב שפתחו לדירה, ומותר].

דוגמאות

ד. דוגמאות למקום שנחשב מוקף לדירה, או דירה ממש²²:

א. דיר וסוהר לבהמות, שנהנה בחליבתם וגזיתם, וכן לול תרנגולים, וכיוצא²³.

ב. חצר, שמונחים שם דברים הצריכים לה²⁴.

ג. רחבה שאחרי הבתים, שגם שם מונחים צרכי דירתם²⁵.

ד. מקום שיש בו בורות לשתיית מים²⁶.

ה. סוכות וביטני שומרים, כשנמצאים שם יום וליילה²⁷.

ו. גג של בית, שמחיצותיו ניכרים למי שעומד על הגג²⁸.

ז. ספינה, שנחשבת מוקפת לדירה²⁹.

ה. דוגמאות למקומות שאינם מוקפים לדירה:

א. גנות ופרדסים המוקפים כדי לשמור את הזרעים שבתוכן³⁰.

ב. קרפף, שהוא מקום המוקף לשמור שם אוצרות, וכיוצא³¹.

יש לחוש בו אטו רה"ר, וכמו"כ אין לומר שבגלל שהוא מקורה יהיה כבית דירה, וכבר נתבאר שבכ"מ מוכח שאין לחלק בזה.

ולסיכום, דעת רבים שקרפף שלא הוקף לדירה אסור גם אם הוא מקורה, וכן נראה דעת השו"ע והפ"ו [ולאידך גיסא, שימושי דירה ודירה הוא גם במקום שאינו מקורה, וכדמוכח בכ"מ, וכן דקדק הביה"ל ר"ס שני"ח].

20. כן מבואר יוצא בסי' שני"ח ס"ב שבעינין פתח ולבסוף היקף. וזה מועיל רק לדבר שעשוי לשימושי דירה כאופנים שיבוארו להלן (שיש לו שם שימושיים כחשמישי חצר), אבל באינו עשוי לשימושי דירה (כגון זרעים וכדו') שיבואר להלן שהם אף מבטלים את ההיקף לדירה, וכן כל היקף שלא עשוי לדירה לא מהני, אסור. ובוהו שונה בית וכל דבר שנחשב "דירה" שהוא כבית שמותר מצד עצמו, ואמנם לענין היתר המקום אין נפ"מ בין דירה ממש לבין הוקף לדירה (ועיין בשו"ע סימן שס"ב ס"א), מ"מ הנפ"מ המציאותית הוא רק כמו שביארנו בסמוך שלא יהיה הפסק בין המקום והוקף לשימוש דירה, לבין אותה הדירה המתירה את המקום, ובדירה עצמה לא שייך נידון זה [נמצאו עוד נפ"מ במילא ביתו בזרעים בעציצים אם בטל שם דירה או לא, שנחלקו בזה הדברי חיים ח"ב סי' כ"ח והאמרי יושר ח"ב ס"ד, אולם שם ענין אחר ע"פ מציאות שאין אדם מבטל ביתו בכך].

21. כ"כ החזו"א. וע"ע בשו"ת מנחת יצחק ח"ו סימן ל"ב) במרחץ שאף שהוא שימוש דירה מ"מ אינו דירה עצמה, ואינו נחשב מוקף לדירה בשבילם בלבד, ושם הנידון הוא שרחוק מהבתים ולכן אסור, וע"ע בחת"ס סימן פ"ח, ודו"ק.

22. פרטים דלהלן יש שהם כדירה ממש ויש שמוקפים לדירה, ואין נפ"מ לדינא ביניהם, וכפי הנזכר בהלכה הקודמת. ודוגמאות אלו כתבנו לפי סדר המשנה והגמרא בעירובין והפ"ו, אך בהגדרותיהם הם שונים, שחצר ורחבה הם נחשבים מוקפים לדירה והשאר הם כדירה, ועיין להלן.

23. במשנה בעירובין (יח), נזכר דיר וסוהר, ופרש"י דיר של בהמות שעושין בשדות היום כן ומחר כן וכו' [וביאור סוהר הוא מלשון "סחר", כלומר סחור סחור בגדר, וכן בשבת פ"ג מ"ד]. ובסוף המשנה כתב שכל הני היקפים לדירה הוא, ע"כ. ובביה"ל ("ד"ה לדירה) הביא מפרש"י שכל אלו הם אויר שתשמישו לדירת אדם לכניסה ויצאה, ובנידוניהו כתב שאף שאינה שייכת לביתו. מ"מ כיון שנכנס שם תדיר לעיין על הזבל, ואגב לחלוב אותם ולגזוז אותם, כמקום דירתו דמאי, ע"כ. וק"ק דלפ"ו העיקר הוא החליבה והגזוז, והרי עיקר זה חסר מן הספר. וי"ל דנכנסים ויוצאים מסתמא הוא כדי להשתמש שם, אך עינין קשה, דגם אורוות סוסים ושאר הסגרי בהמות נכנסים ויוצאים כדי לטפל בהם, וצ"ע.

ומ"מ פירוש זה הוא לפי פרש"י, אבל הריטב"א כתב דכיון שהרועה נמצא שם תדיר עמהם נחשב כהוקף לדירה, והיינו שנמצא שם לשמשם. ובביה"ל לקמיה כתב לפרש דברי הריטב"א כפרש"י, ודלא כרבינו יהונתן שלשיטתו מדובר אפוא שיש בית ומחיצות לרועה שנמצא שם (וע"ע בחזו"א סי' פ"ח סק"ו). וי"ל בזה עוד ע"ד החזו"א (סימן ק"י סק"כ) שכתב שהדירה בדיר וסוהר הוא מה שמשתמש להאכל את הבהמה ולנקותה וכו', עיי"ש. וצ"ע דזה שימוש הבהמה ולא דירה לקשה, ואפשר דכיון שבסופו עשוי לאדם שפיר דמי. [ועיין עוד בהלכה הבאה אות י"ב].

ונראה שאף בזה"ז שאין חולבים אותם בדיר עצמו אלא לוקחים אותם לחדר חליבה, אעפ"כ הדיר נחשב דירה [וכו"ז הוא נפ"מ גדולה במה שמצוי שרועה לטלטל אוכל בתוך הרפת כדי ליתן לבהמות, שכפי האמור אין אסור, אף שהרפת גדולה, וכמו כן הרי מצוי שאין גדר ממש סביב הרפת, אלא הם כמין ברזלים שיש רווחים יותר משלשה ביניהם, ונמצא שאין כאן מחיצה, ואם היה זה נחשב קרפף הרי היה אסור גם את כל ההיקף הכללי של הישוב, מדין פרוץ למקום האסור, וכפי האמור אף הוא מותר ואתי שפיר].

24. גם זה נזכר בעירובין שם, וביאר בביה"ל שבחצר מונחים כו"כ דברים הצריכים לו כל שעה. אמנם אם זה הטעם, אי"כ י"ל שכל זה דווקא בחצירות שבזמן קדום שהיה כמו בית ממש, והיו משתמשים שם כל שעה, וכך יש להוסיף גם בזמנינו אם זו חצר פרטית כו' ששמים דברים כמו מתקן לכביסה, או אפילו באופן שמניחים בה חפצים למיניהם, כמו מחסן של הבית. אבל הצירות המצויות כיום אצל רבים שאין שמים בהם כלום, אי"כ אין זה נקרא היקף לדירה, וע"ע חזו"א סי' פ"ט סק"ו ז'.

25. גם זה שם, וביאר בביה"ל שהוא כעין חצר שמניחים שם חפצים אלא שא"צ כל שעה, וההיתר בזה דלא כקרפף, משום דשאני קרפף שהוא חוץ לעיר ואין דעתו ע"ז, עיי"ש. אך במוסגר כתב לבאר באו"א שברחבה פתח לו פתח מהדירה מן הסתם, ומטעם זה הוא נחשב מוקף לדירה, ואמנם להלן (בסימן שני"ט) מבואר שרחבה שאחרי הבתים אינה מוקפת לדירה ואינו כחצר, עיי"ש. אבל אם פתח לו פתח שפיר דמי (עיין במשנ"ב שם),

וזה תלוי גם לפי דרך השימוש באותו מקום.

26. גם זה שם פסי ביראות, וה"ה כל בורות לשתייה, דהוא שימוש אדם, [וה"ה מחסנים לאצירת פירות], ובוהו יש לדון אי הוי דירה או לא. והנה בביה"ל שם כתב דלסברת רש"י הוי דירה מעלייתא כיון דממיהן חזו לדירה, אבל אינו מוסכם לדברי הכל, דלהתוס' (יח). לתירוץ בתרא מבואר דל"ח מוקף לדירה, וכן הסכים הריטב"א, וכן נוטה הרשב"א דל"ח דירה כלל, ע"כ, אולם י"ל דשבתוס' שם סיימו דמ"מ צריך לפרש כפירוש הקונטרס דחשיבי פסין מוקפין לדירה, וכו', ועי' במהרש"א שם שפירש בדברי התוס' דכוונתם דלמעשה יש להקל כפרש"י, וכבר העיר כן החזו"א (בסימן ק"י"ב סק"ט"ז), וכתב שכדאי הם רש"י ותוס' לסמוך עליהם במילתא דרבנן, וע"ע בהלכה שאחרי הבאה אות ה', ויש להוסיף שבקרבן נתנאל בפ"ק (סי"ג אות ח') כתב כן בדברי הרא"ש שפסי ביראות הוי מוקף לדירה (ושכ"כ התוס'), וע"ע גם בשו"ת חת"ס סי' פ"ח שכתב כן בפשיטות (והעיר בדבריו החזו"א בסי' ע"ט בהערותיו על החת"ס, וציין לנידו"ד), וכתב בחת"ס ש"ה לדעת ר"י שבתוס' (יא):. וכן בסו"ד כתב החת"ס שם שמקוה לא גרע מפסי ביראות, עיי"ש. ומבואר שגם דעתו כן, ודו"ק [ועיין בחי' רע"א על התוס' בדף יח. וכן החזו"א בעירובין ליקוטם ס"ד סק"ט"ו, ויל"ב]. [ועיין בכ"י להלן על סעיף י' משם הרשב"א בתשו' סי' כ"ו גבי בור מים בגינה אי ממעט מבי"ס, אך כשלעצמו הוא ראוי לדירה].

27. עיין בשו"ע (ס"א) שבורגין שאינם עשויים אלא לשמור בתוכן אסור, ע"כ. (ועי' משנ"ב). אולם בביה"ל להלן (סימן שס"ב ס"א) ד"ה כדי הביא בשם האחרונים שאם השומר יושב בה יום וליילה, ואינו הולך ללון בביתו, הוא בכלל דירת אדם, ע"כ. וכ"ה בכה"ח כאן אות ה' ובאות כ"ו ובסימן שס"ב אות ג', ולהלן בסי' שע"ב אות ג'. ועיין בנתי"ש ס"ב הערה כ"ו מה שהעיר בזה, ומ"מ מילתא דנסתברת הוא דהוי כדירה.

ויש לדון בסוכות שומרים שנמצאים ביום ובלילה, אבל השומרים מתחלפים במשמרות, שבאופן זה יש לומר שאינו נחשב דירה, אפילו שנמצאים שם ביום ובלילה, שהרי אין זה סימן שהוא דירה אלא כשאותו אדם נמצא שם ביום ובלילה, ולא במשמרות, שכלפי כל אדם בפני עצמו נחשב שאינו דירה.

וכיום מצויים ביתני שומרים וכיוצא, שיש שם ברז ומים מים לפועלים ואוכלים ושתיים שם, וכל כה"ג נראה שהוא נחשב שימוש דירה חשוב, ועיין חזו"א סי' ק"י"ב סק"ט"ו.

28. דכאשר הוא בולט הרי הוא מבטל את מחיצות הגג (וכדלעיל בסי' שמה"ה סט"ז, ועמש"ש שם). אולם כאשר אין לו מחיצות בולטות קיי"ל דאמרינן גוד אסיק למחיצותיו, וגם הגג נחשב רה"ר. ואף שאין שם דירה, אנו מוסיפים לומר שמחיצות שלמטה מועילות גם לגג, וכמש"כ כיוצ"ב בשו"ע (סימן שס"ב ס"ד) גבי ספינה, עיין שם ובמשנ"ב (סק"ח).

והנה משמע דהגג נחשב דירה ממש כמו הדירה שלמטה, ואפילו בלא היקף לדירה ובלא פתח. ולכא"ז צ"ב מאי שנא מכל היקף שהוקף לדירה, ובפועל אין דרים שם, דלא מהני. ומשמע כאן שעצם הדבר שלמטה הוא דירה מתיר גם למעלה, וכאילו הרשות עולה למעלה, והוא דין מחודש אלא שבעלמא אם יש גג ה"ז מפסיק את הרשות, ואולי זה כעין מש"כ לעיל סי' שמה"ה ס"ג. מגו דמהני לזה מהני לזה, וצ"ע. [ועיין בשו"ת שערי ציון סימן ד' וחזו"א סי' ק"ח סק"ו]. וע"ע להלן בסימן שס"ב ס"ד בהערה מה שכתבנו עוד בזה, ודו"ק.

29. שו"ע סי' שס"ב ס"ד, ועיין בהערה הקודמת. וד"ז מצוי כיום בספינות גדולות, ועיין בדברינו בסימן שס"ב שם.

30. שו"ע סי' (עפמש"כ בעירובין כג. ובמפ'). ובמשנ"ב (סק"ב) בשם האחרונים ביארו שמקפיים אותם כך לשמור את הפירות והזרעים שבתוכן, ע"כ. וי"ל דמאי שנא מדיר וסוהר הנזכר בהלכה הקודמת שביאר הביה"ל שם שעשוי לתשמש אדם לחלוב אותם ולגזוזם, וה"ג נימא שבעל השדה נכנס תדיר לעיין על צרכיהם, ואגב זה קוטף פירות. ואין לומר שזה רק בזמן הקצירה ואינו שימוש תמידי, שהרי גם גזית הבהמות אינו תמידי, כמו תאנים, אמנם אף תאנים זה תקופה בשנה שבה קוטפים כל יום קצת, ואי"כ י"ל שחליבה שאני שהוא שימוש תדיר בכל יום, אלא שקשה מגיזה שהוא ג"כ עשוי לזמן רב, וצ"ע. ואפשר דאגב חליבה נקט גיזה, ולכן בבהמות הוי מוקף לדירה, ובפרדס וגינה אינו כן.

ויל"ע דמ"מ יש תקופות שבאים בכל יום לשדה לקטוף, ולכל הפחות נימא שאם הקיף בזמן התקופה הזו יהיה זה נחשב הוקף לדירה, ומדברי הפ"ו משמע שבכל אופן לא הוי הוקף, ואפשר דא"ה"ג שלאותה תקופה הוא יחשב הוקף לדירה, אולם אח"כ כשתחזור תקופת הגדילה מחדש יתבטל. וה"ז כמו בנה בית ואח"כ הקיף, ושוב נפל הבית שדן בזה הביה"ל בסו"ס שנה"ה, ודו"ק.

31. שם, ועיין ביה"ל ד"ה לדירה, ובד"כ קרפף הוא חוץ לעיר, אך ל"ד היא,

ולעצם הדין אם דירה בעל כרחיה שמה דירה, מצינו ביזמא (י') מחלוקת ר"י ורבנן גבי לשכת הסנהדרין, שלא יאמרו הן גדול חבוש בבית האסורים, והלכה כרבנן שדירה בע"כ שמה דירה, וכ"כ בשו"ת בית אפרים (סימן פ"ג) שחדר העשוי לתפיסה על כמה חדשים, מוכח בגמרא הנ"ל שחייב, והוסיף ראה לזה ממש"כ הרמב"ם (פ"ו ממוזזה) עשרה תנאים בבית כדי להתחייב במוזזה, ולא הזכיר תנאי שלא יהיה הדירה בעל כרחו, אלא ודאי שפוסק כרבנן, עיי"ש ובהגה. ובחי' רע"א ביו"ד (ר"ס רפ"ו) הביא דברי הבי"א, וכתב שבבית הלל כתב לפטור, ע"כ. אלא שדברי הבית הלל תמוהים דכתב לפטור ע"פ הגמרא דיומא, ומטעם שאינו דירת כבוד, וקשה שבגמרא לא פטרו אלא מטעם דירה בעל כרחו, וגם זהו רק לר"י, אבל מצד דירת כבוד ודאי שנחשבת דירת כבוד, שהרי אינו כבית הכסא ומרתף. ושור' בברכי יוסף (שם) שהעיר על הבי"א, אלא שבסו"ד כתב דמ"מ יש לצדד לפטור מצד שעיקרו לדירת עראי ולא לדירת קבע, ע"כ. וצ"ב הרי עשוי גם להרבה זמן, ומי גרע משוכר דירה לזמן מועט, ועכ"פ חזינן שדירה בעל כרחו שמה דירה.

19. בפמ"ג (ר"ס שני"ח) עמד בזה, ועיין שם בא"א ובמש"ז, אולם מדבריו להלן (בסימן שס"ו בא"א סק"י) גבי בית כנסת דהוי כרמלית כשהוא יותר מבי"ס, מוכח שאפילו מקורה, הרי היא כרמלית, אף מאידך גיסא עינין בהגה לעיל (סימן שמו"ו ס"ג) שכתב בפשיטות מקורה, "קרפף", פי' מקום שמוקף מחיצות בלא קירוי כמו חצר, ע"כ. ובביה"ל (ר"ס שס"ב) כתב לדון בזה במקום שהוא מקורה אי עדיף מרחבה, ואין דינו כקרפף או לא, והביא מרש"י (כב). ד"ה וכל שכתב בהדיא שאפילו מקורה לא מהני אם אינו עשוי לדירה, אך אפשר שהרמב"ם לא מפרש כן, כיעו"ש. וכבר העיר מכל זה הפמ"ג הנ"ל בר"ס שני"ח מרש"י והרמ"א שם, [ומ"מ צידד הביה"ל דבבנין חשוב אפ"ל דלכו"ע אין שם קרפף עליו, ועוד כתב בסו"ד ש"מ"מ במשתמש בה גם יתר צרכי ביתו, הוא בכלל דירת אדם]. וכ"מ עוד בשו"ע ר"ס שס"ב ובביה"ל שם ומשמע שאף מקורה אסור, ודו"ק. ועיין בכה"ח כאן (אות ו') שהביא דברי רש"י דאף במקורה לא חשיבא דירה, ושכ"כ בתו"ש, וע"ע בדבריו לעיל (בסימן שמו"ו אות כ"ה) שהביא דברי הפמ"ג שבמקורה מותר לטלטל בכולו, דהא לא אתי לאחלופי, עיי"ש. וצינינו גם כאן בכה"ח (אות ו'). אמנם זה צ"ע, דלפי מה שהביא לפני כן שמקום המקורה אסור כמו כל קרפף, אי"כ ה"ה שאסור לטלטל, וצ"ע. ועוד מצאתי בכה"ח להלן (אות ק"ב) בדיון קרפף שקירה ממנו סאה דממעט משום פי תקרה יורד וסותם, שהביא מהב"י (סימן שס"א) שמפרש הא דממעט אינו משום פי תקרה, אלא משום שהיין שם קרפף על מקום מקורה, וה"ז במאמ"ר (סק"ט"ו) וכתב של"מ כן בטור, וכה"ג העיר בתו"ש (סקל"ו) ע"ד הבי" עיי"ש, ויש לבאר שגם בב"י כאן בסימן שני"ח בנידון דסעיף י"ב לא הזכיר מזה ולא מידי, אלא רק משום פי תקרה. והנה בעירובין (כה): קרפף בית שלש סאין וקירה בו בית סאה, פליגי בה רבה ור"ז וכו', הבי"ע דעביד כי אורזילא ופרש"י במשופע, ובטור (סי' שני"ח) הביא ד"ז שאפילו שהקרפף משופע חשיבנן כאילו מחיצה בסוף הקירוי, ואין כאן יותר מבית סאתיים, ע"כ. ובשו"ע (ס"ב) לא הביא סיום הטור דהוי כמחיצה, ולכא"ו משמע דלדעתו הטעם שאינו אסור כקרפף הוא משום דהוי מקורה, וכ"כ התו"ש (אות ל"א) ובפמ"ג במש"ז (סוסק"א), וכ"מ בב"י (בסימן שס"א) עיין שם, אבל בטור קשה מאד לפרש שם אחר שכתב שהוא מדין פי תקרה יורד וסותם כמחיצה, והט"ז דחק בדעתו שסובר שאומרים פתי"ס במשופע, אבל חלקו עליו כל האחרונים, וכמו שהבאנו להלן בסו"ס שס"א, ואכמ"ל. ועוד יש להעיר מדברי השו"ע להלן (בסימן שס"ב ס"ד) שספינה שכפאה לופתה ולא לדירה אסורה כמו קרפף, עיי"ש. ומוכח שאע"פ שהוא מקורה אסור. [אמנם אח"כ ראיתי בכה"ח סי' שס"ב אות ט"ז שהביא מהא"א דמוכח מהתם דאף קרפף מקורה יותר מסאתיים אסור אם לא הוקף לדירה, ע"כ. ולא הזכיר לכל דבריו הנ"ל]. ועכ"פ הנה כן ע"ד דעת כל הראשונים בסוגיא זו דעירובין (כה): שלא הקילו כלל משום שהוא מקורה אלא משום פי תקרה, וכן עיקר, ודו"ק. ושור' בחזו"א סימן פ"ט סק"ה וי"ז וסימן ק"ד סק"ט"ו שכתב דהוא מחלוקת ראשונים, ולדינא יש להחמיר שדינו ככרמלית, ושאין לחלק בין בנין חשוב לבנין שאינו חשוב, עיי"ש. ויש לציין להר"ח בעירובין (כב), שמבואר ממנו להקל במקורה (וע"ע בדבריו בסוכה כה), וגם בדברי הרמ"א בסי' שמו"ו ציינו שמקורה בערוך, עיי"ש. ומ"מ מאחר והבאנו כמה הוכחות מדברי השו"ע והפ"ו וכ"ה בחזו"א, יש להחמיר כן.

ואחרי הכל יש לבאר, דאין להקשות דמאחר שקרפף אסור רה"ר (וכנ"ל ברה"ס בהקדמה), אי"כ במקורה אין לאסור, שהרי מקורה הוי כרמלית (וכמש"כ בסי' שמה"ה ס"ז), הא ליתא, דכמו"כ תיקשי למ"ד דבעינן ס' ריבוא דאמאי גזרו בקרפף שאין בו ס' ריבוא, וכבר עמדנו בזה בבירור הלכה בענין תנאי רשות הרבים, ודין רשות הרבים בזמן הזה, וכתבנו דכל דברי חכמים כן הם, ולא פלוג ליתן דברינו לשיעורין, ועוד דעצם הדבר שאינו כמו רה"י

- ג]. סוכות וביתני שומרים, שאין השומרים לנים שם בלילה³².
- ד]. מקום המוקף מחיצות לצניעות, כדרך שעושים הפועלים בשביל זמן מנוחתם דרך עראי או לזמן אכילתם³³.
- ה]. מחסן וכיוצא העשוי להכניס שם חסרות³⁴, וכן כל מקום שאינו עשוי אלא לשמור בתוכו חפצים וכיוצא.
- ו]. אכסדרה, שבונים בתוך הפרדס להסתופף בצילה³⁵.
- ז]. תל גבוה ורחב, שיש לו מחיצות שנעשו ממאליהן בדרך בריאות³⁶, וכן גומא עמוקה ורחבה³⁷.
- ח]. מערות ונקיקי הסלעים³⁸.
- ט]. אילן ושדה שהצומח בו נעשה כמין מחיצות³⁹, ועיין בהערה⁴⁰.
- י]. ספינה כפויה למטרה כל שהיא⁴¹.
- יא]. גג שיש סביבו בליטה המסתירה את מחיצות הבית⁴².
- יב]. אורות סוסים וכדומה להסגר בהמות⁴³.
- יג]. רחבה שאחרי הבתים שאינה עשויה לשימוש⁴⁴.
- יד]. מקום שעשוי לטיול, יש אומרים שאינו נחשב שימוש, ועיין בהערה⁴⁵.
- ו. עוד דוגמאות מצויות⁴⁶:
- א]. בית כנסת ובית מדרש, אם הם בתוך היקף העיר הרי הם מותרים⁴⁷, ועיין בהערה.
- ב]. בית האסורים, נחשב דירה⁴⁸.
- ג]. גן חיות שעשוי לטיול בני אדם, נחשב מוקף לדירה⁴⁹, ומוזיאון, עיין בהערה⁵⁰.
- ד]. שווקים, אם יש קביעות לאכילה ושתייה, ובפרט כשיש שם ברזיה לשתייה וכדומה, הרי זה מוקף לדירה⁵¹, וכן חנות גדולה (כגון צרכניה וכיוצא), נחשבת מקום שהוקף לדירה⁵².
- ה]. גינות ציבוריות ליהנות בהם בני אדם, נחשב מוקף לדירה⁵³.
- ו]. אולם שמחות לאכילה ושתייה, נחשב דירה⁵⁴.

ומ"מ נראה שאין למחות ביד המקילים, שהרי מצוי כיום בכל בית כנסת ברז לשתייה, וכבר מצאנו ש"א שפסי ביראות נחשב שימוש דירה, וכמו שהבאנו בהלכה שלפני הקודמת באות ד', עיין שם. ואף שעשוי גם לנטילת ידיים, מ"מ עשוי גם לשתייה, ושתייה הוא דבר היותר הכרחי לאדם, כי כל אשר לו יתן האדם בעד נפשו (ולתפילה סגי דיעבד במידי דמנקי), ודו"ק. וגם יש לצרף דברי הסוברים שבמקום מקורה אין דין קרפף, וכמשי"כ בהגה (סימן שמ"ו) ועו"א, וכמו שהבאנו לעיל בכללים שבהלכה ב' בסופו. [ונראה עוד, שההיתר בבית הכנסת, זה אף בבית כנסת שפתוח רק בשבת ולא בימות החול].

48. בערוה"ש (שם) כתב דהוי מקום לדירה, דדירה בעל כורחו שמה דירה, ע"כ, ובנת"ש שם העיר ע"ו ממשי"כ רש"י בעירובין (טו), גבי בורגנין, עיי"ש. אולם בהלכה ב' בכללים אות ה' כתבנו שאפשר ליישב, וצ"ע. ואם לפי"ד הסוברים שמקום שחייב במזוזה נחשב מוקף לדירה, עיין בזה בברכ"י ובחי" רע"א ביו"ד סי' רפ"ו. וע"ע במפ" ביומא (י). וגם יש לצרף כנ"ל בסוף ההערה הקודמת. ועכ"פ הבאנו שם מדברי הפו' שדירה בעל כורחו שמה דירה. [וזה מלבד שמצוי בחיי האסורים שיש דירות לשומרים].

49. דמסתבר שהוא כמו גינה לטיול דלהלן. ואף אמנם שמצאנו בשו"ת נובי"ת (סימן מ"ו) שדן בזה, ומסיק שלא חשיב דירה להיות בין גודלי חיות, עיי"ש. אולם שאני התם דאיכא גודלי חיה ואין אדם דר עם נחש בכפיפה אחת, משא"כ גן חיות המצוי, שהחיות בכללם, ובאים לשם דרך טיול ליהנות, שפיר דמי. [ולעצם מקום העשוי לטיול, עיין להלן אות ה' ובהערה]. ובפרט כשיש שם ברזיה למים כמו שמצוי, עיין בהערה שאחרי הבאה. [וכמשנת" שיהיה פתוח ברצף עם היקף העירובין לעיר].

50. לכא"ו י"ל דהוי כמו גן חיות וכדו'. אולם שאני גן חיות שעשוי להיות שם תדיר כגינה ציבורית, משא"כ מוזיאון שהוא רק ללמוד ומדע, וכשגמר את מדעו הולך משם.

51. עיין בחזו"א (סימן קי"ב סקט"ו) על דבר מקום השוק שנחשב מוקף לדירה (כשמוקף מחיצות ע"י לבו), כיון שאנשים קובעין שם דירתן לשעה, והרבה איכרים אוכלין ושותין שם [ג"כ. לכא"ו קשה, דהיינו משי"כ להלן במשנ"ב ר"ס ש"ב, וי"ל]. והוסיף: וגם הבאר שהרבה שותין ממנו מסייע דירתן, ולא גרע מפסי ביראות וכו', ע"כ. ועפ"י"ו כתבנו בפנים שאם קובעין שם ובפרט כשיש שם ברזיה לשתייה, דהוי מוקף לדירה [אמנם אם משום הפסי ביראות ה"ו שנוי במחלוקת המשנ"ב והחזו"א, ולהמשנ"ב לא מהני, וע"ע להלן שאף החזו"א לא הכריע כן, ועמש"ש]. וכן מצוי שמוכרים שם מאכל ומשקה ואוכלים שם. אך בעיקר הדבר י"לע בדברי החזו"א אם צריך לתרוויהו, או בחדא סגי שאוכלין ושותים אע"פ שאין באר. ובעיקר הדין הנה החזו"א גופיה סיים שם בסו"ד שלמעשה ראוי לעשות שם תיקון לחלק את המקום לשתיים, עיי"ש, אלא שבכל אופן י"ל שהקפידא היא דווקא בנידון החזו"א שהוא שוק שלא עשוי לשימוש תדיר (כמו שהיה נוהג לזמן מסוים), משא"כ שוק שלנו, ע"י בהערה הבאה. [ויש לציין שצירוף זה של ברזיה לשתייה יש לצרף גם בשאר מקומות עדי"ן].

52. הנה במקום כזה אין הטעם האמור בהערה קודמת שקובעין שם לדירה, אך יש לדון דהוי כדיר וסתר שכתב הביה"ל שלוקחים משם חלב וכדו' ונחשב תשמיש דירה, וה"ו הוא שימוש תדיר.

ויש להוסיף עוד, שבמקום שלא עשוי לדירה כמו מחסן מכר לפרקים, הרי שגם האיציטבאות והארונות של המצרכים לא ימעטו מבית סאתיים, ולא מבעיא אם הוא דבר המטלטל שאינו ממעט (וכמש"כ המשנ"ב סוקמ"ד), אלא אפילו הוא קבוע, כיון שהוא צורך המקום אינו ממעט, וכמו שכתב כיוצא"ב השו"ע בסעיף ד' גבי אילנות. וע"ע גם שעה"צ שם (סקמ"ב) גבי בור העשוי להטמין בו חפצים, דאינו ממעט.

53. דלא אשכחן שהוציאו אלא גינות ופרדסים העשויים לשמור הפירות שבהם (בר"ס שני"ח), אבל גינות לטיול נראה שפיר שזהו שימוש אדם [ועיין בהערה שניה שלפני הקודמת]. ולא דמי למש"כ לעיל בסעיף ה' שבנטע אילנות אינו ממעט משום שדרך ליטע אילנות ליהנות בהן להסתופף בצילן, עיי"ש. דשאני התם דמ"מ עיקר הקרפף לא היה לדירה, משא"כ כאן שכל עיקר השימוש ליהנות. אלא שכתבנו ש"א ע"י"ד ממשי"כ בעירובין (כה): בההיא בוסתא, ופרש"י פרדס שנטעו אילנות וכו', והתם לא עשוי לדירה, י"ל ששם אינו עשוי לטיול בו וכדו', אבל גינה ציבורית לטיול וליהנות בה י"ל שנחשב דירה. ואמנם יעוין לעיל בהלכה הקודמת בסופה מדברי השעה"צ שטיול לא נחשב מוקף לדירה, עיי"ש. אולם בהערה שם כתבנו שאף השעה"צ לא אסר בהחלט. ויש פוסקים שהתירו. וזאת ועוד ד"ל דשאני טיול בהליכה מאשר טיול שיושבים שם ומשתמשים שם בשימוש ממש, וע"ע שם דנראה דמ"מ כל שהוא בגבולות העירובין נחשב שימוש דירה.

54. דזה נחשב שימוש דירה לאכילה ושתייה, ואף שאינו קבוע לאדם מסוים, מ"מ הוא קבוע למטרה זו, וכעין מש"כ החזו"א גבי שווקים בהערה שלפני הקודמת. וגם יש לצרף המתירים במקורה וכמש"כ בהגה סי' שמ"ו, ונתבאר בכללים דלעיל בהלכה ב'.

בית הכנסת יותר מב"ס חוץ לחומות העיר כרמלית, והבן, עכ"ל. ומבואר שבתוך העיר הוי מוקף לדירה. ויש לבאר דהיינו משום שאין הוא עצמו דירה, אלא כיון שעשוי לשימושי העיר ה"ו מוקף לדירה, ולכן כשהעיר מוקפת ה"ו נחשב שפתוח לדירה, כי הוא קשור לדירות הנמצאים בעירוב. משא"כ כשהוא חוץ לעיר אין זה מוקף לדירה (ונתבאר לעיל בדברי הרמ"א והפו' סוס"א שאפילו הסמוך ממש לביתו אינו מועיל כל שלא פתח ולבסוף הוקף).

ובערוה"ש כאן (ס"ו) כתב שיראה שבהכנס"ו ובהמ"ד ומרחץ אם אין בהם דירה להשמש או לשומר המרחץ לא הוי מוקף לדירה, דמה שמתפללים ולומדים שם לא הוי דירה, כמו שהמשכן לא נקרא מוקף לדירה, ע"כ. ובעצם הדבר שכתב שמשכן לא הוי דירה אע"פ שמתפללים שם, יש לציין לדברי הנתי"ש פ"ב (הערה ט"ו) שהביא מדברי הראשונים והאחרונים שדנו גבי הר הבית אי הוי הוקף ולבסוף פתח וכו', עיי"ש. וי"לע לפו"ד בהיקף של הר הבית לנידוד"ו, א. דהא גם שם היו אוכלים קרבנות וכו'. ב. שהרי הוא היה בגבולות העירוב, וכמש"כ בעירובין (כב): ירושלים אלמלא דלתותיה וכו', ובמק"א נתבאר אם מ"מ עשו בה עירוב כדמשמע בגמ'. ובנת"ש פ"ב (הערה ל"ד) כתב ע"ז שלדעתו באופן שהוא חייב במזוזה כמבואר ביו"ד סי' רפ"ו, אע"פ שלהלכה אינו מברך אפשר להקל לענין שבת, ע"כ. וכנראה כוונתו שמבואר שם בס"ג שבת הכנסת פטור ממזוזה אא"כ יש שם דירה לשום אדם, עיי"ש, וא"כ ה"נ לנידונינו אם יש שם דירה לשמש ולשומר הוי מוקף לדירה, אבל לגבי בית מדרש כתב השו"ע שם בסעיף י' שנחלקו בזה הפו', ד"א שפטור אא"כ יש לו פתח שרגיל לצאת בו לביתו, וי"א שחייב. ופסק השו"ע שנוהג לחוש לדבריהם אבל לא יברך, ע"כ. ולפי"ו בנידוד"ו יש להקל שנחשב מוקף לדירה. ואמנם י"לע שבבעצם הדין לתלות לנידונינו בחיוב מזוזה אינו פשוט, וכדמוכח מכמה דוגמאות באוצרות ומחסנים וכדו', וכבר עמדו בזה האחרונים וכיעוין נובי"ת סימן מ"ו ובח"ס סי' צ"ה, עיי"ש. ומ"מ י"ל בנידוד"ו דהוא סימן בעלמא לזה, דהוי כדוגמת דירה ולא סיבת הדין. ונמצא לפי"ו שחלוק דין בית הכנסת מדין בית מדרש [ואפשר להוסיף לפי דרכו, ד"ל שהוא תלוי גם בפרטים המבוארים באו"ח סי' קנ"א בהיתר אכילה בהם].

והנה מדברי הפו' משמע לכאורה שבת הכנסת הוי כדירה, ואפילו כשהוא גדול יותר מבית סאתיים, שהרי מצאנו במשנ"ב (בסימן שס"ו ס"ג) שמניחים את העירוב בבית הכנסת, ובשעת" שם (סוף אות ב') וכן במשנ"ב שם (סוסקל"ג) כתבו שלא יניחו בשני בתי כנסת, אלא יבחרו את הבית הכנסת היותר גדולה שבעיר, ע"כ. ולא חששו ולא מידי לשמא הוא קרפף, ואם אכן הוא קרפף הרי לא יועיל להניח שם דירה, שהרי הוא מקום האסור בטלטול, אלא ודאי שגם אם הוא גדול מותר להניח שם. אמנם שם מדובר שבת הכנסת בתוך היקף העיר, ואין ראיה כשמחוץ להיקף.

והחזו"א (סימן צ' סק"ו) כתב בפשיטות שיש לבהכנס"ו דין חצר מוקף לדירה משותף של כל באי הכנסת, וע"ע שם. וכן כתב עוד להלן (סימן ק"י סק"כ) ד"ה והנה, שבהכנס"ו מקרי מוקף לדירה לענין טלטול, ע"כ. ובפשטות הוא משום שזהו עשוי לשימוש בני העיר להתפלל שם, והוי שימוש מעלייתא, ואף שאינו דירה, מ"מ הוא תשמיש דירה, וכאשר הוא בהיקף העיר, ה"ו ג"כ נחשב מוקף לדירה, וככל שאר שימושי בני העיר התדירי. אבל אם אינו בתוך היקף העיר אין ראיה להתיר, שהרי זה אינו דירה רק מוקף לדירה, וממילא אם יהיה בית כנסת או בית מדרש גדול יותר מבית סאתיים והוא חוץ להיקף העיר [או כשלא סומכים על העירוב], יהיה אסור לטלטל שם ד' אמות, וכדברי הפמ"ג הנ"ל.

[ויש להוסיף דרך חידוד, דמאחר דחזו"ן בקרא (תהילים פ"כ) אחת שאלתי מאת ה', שבתי בבית ה' כל ימי חיי וכו', ע"כ. וא"כ ה"ו נעשה כמו ביתו של אדם, ואף אמנם שבמציאות האדם הולך מהכא להתם לצרכיו, מ"מ בכל מקום שהוא דעתו ע"ז, וכעין מש"כ המפ" באו"ח סי' מ"ז שאין היסח מתלמוד תורה, וה"ו דעתו ע"ז תדיר שיהיה כביתו (וזה כלפי מה שכתב רש"י בעירובין טו. שדירה בעל כורחו לאו דירה עיי"ש, וי"ל מפני שדעתו על חוץ מאותו מקום, כך נימא בנידונינו להיפך). אך כ"ו לחידודא, כי מה יאמרו ההמונים שם לא חושבים כן, למרות מש"כ הרמב"ם פ"ב מגירושין. וגם י"לע אם כן הוא בבית הכנסת. אמנם סתמא קאמר קרא שבת"י בבית ה", וכולל גם בית הכנסת בה מצוה, ובכל אופן כ"ו אינו לדינא, כי אמנם רצונו שיהיה כל ימי חיי, מ"מ הוא "בית ה" ולא בית דירה].

וכיום רבים אוכלים ושותים שם בהיתרים שונים, ובכה"ג לכא"ו הוי דרך דירה, וכמש"כ החזו"א סי' קי"ב סקט"ו. אך במקום שמקפידים ע"ז כדן אה"נ שיש לדון. ואף בלא"ה, הרי מצאנו להלן (בסימן שס"ו) במשנ"ב (סקט"ט) שביאר ככוונת הרמ"א דאע"פ שבהכנס"ו אינו ראוי לדירה מפני קדושתו, שהרי הדירה היא מקום אכילה ואסור לאכול בהכנס"ו, אם לא הלומדים שם וכו', ע"כ. ומשמע שאף כשאוכלים פועל, מ"מ אין זה מקום הראוי לכך, ולא חשיב דירה כלל. ולפי"ו יוצא מכל מקום שאם יהיה בית כנסת במקום שאין עירוב, והוא גדול יותר מבית סאתיים, אסור לטלטל בו.

וע"י בביה"ל סי' שנט"ו וכה"ח שם בשם פמ"ג.

32. שם. וכן בסימן שס"ב ס"א. והיינו הך. ועיין לעיל בהלכה הקודמת אות ה' ובהערה שם, והענין בזה שאע"פ שעשוי להיות שם אינו אלא לשמור, ועיין כה"ח אות ד'. [ודין זה הוא אפילו בסוכה מקורה, וכמשנת" לעיל בהלכה ב' בכללים אות ו'].]

33. שו"ע סימן שס"ב ס"א. ועיין במשנ"ב שם וכה"ח כאן (אות נ"ט). ועיין לעיל בהלכה ב' בכללים.

34. שו"ע שם נקט מחיצה לשמור מה שיתנו בתוכה. ובביה"ל שם כתב לדמות זה לדין מחסן בזמנינו, אלא שדן בזה משום שהוא מקורה, אולם עיין בדברינו בהלכה ב' בכללים אות ו'. וע"ע בחזו"א. ודע, שכל האמור במחסן שאינו עשוי לשימוש תדירי של הבית לקחת ממנו דברים וכדו', שבאופן זה בודאי נחשב מוקף לדירה.

35. שו"ע הגר"ז שם ס"א (מאבורגאק שבעירובין כו). ועיין בספר נתי"ש פ"ב הערה כ"ג.

36. שו"ע סימן שנט"ח ס"ג, עפמש"כ בעירובין (טו).

37. עירובין (שם).

38. כה"ח (אות ב') בשם העו"ש משם ר' יהונתן, והיינו הך כנ"ל בסמוך.

39. שו"ע סימן שס"ב ס"א גבי אילן, ועיין שם עוד פרטים, וכן בכה"ח (שם אות י"ח). ומה שכתבנו שדה הוא עפמש"כ בעירובין (טו) ובשו"ע סו"ס שצ"ו.

40. ויש אופנים שנחשב מחיצה אם מילא את המחיצות של האילן שיהיו סתומים כדין מחיצה, ועשה כן לשם דירה, וכמו שביארו המשנ"ב והכה"ח בסימן שס"ב בסוף סעיף א'.

41. שו"ע סימן שס"ב ס"ד, והיינו כגון שכפאזה לזופתה ולתקנה, ולא לשם דירה.

42. עיין בהלכה הקודמת אות ו' ובהערה, וכה"ח בחזו"א סימן פ"ט סק"י.

43. עיין בעירובין (נה): בברייתא שנזכר אורות סוסים שאינו בית דירה, ובדברי החזו"א (בסימן ק"י סק"כ ד"ה והנה) מבואר דה"ה גם לנידוד"ו דלא הוי מוקף לדירה ואסור. וא"ת מאי שנא מדיר וסתר הנ"ל בהלכה הקודמת, י"ל דשאני התם כמש"כ הביה"ל שעשוי לחליבה וגזיה, משא"כ כאן.

ושו"ר נובי"ת (סימן מ"ו) שדן בענין היקף לבהמות אי הוי היקף לדירה, והשואל רצה לדמות לדיר וסתר שהוה היקף לבהמות והוי מוקף לדירה, וכך כל היקף לחיות, ודין בזה הנו"ב דלפי רובינן יהונתן הוא רק כשיש שם דירה לשומר, אך שאר מפרשים לא כתבו כן.

44. עיין להלן סי' שנט"ו, ומשי"כ לעיל בהלכה הקודמת אות ג'.

45. יעוין בשעה"צ (אות ט"ו) שהביא דברי המג"א שכתב בשם רבינו יהונתן שכל קרפף שהוא בתוך התחום שיכול בעל הבית לילך ולטייל בה, ה"ו ג"כ נחשב סמוך, ויש להקל לפי"ד הי"א שברמ"א שם ס"א, ובביה"ל דחה דבריו דבלא"ה היא דעה דחיה וקולא יתירה, ואח"כ בסו"ד כתב הביה"ל "ובאמת טיול גופא אפשר שאינו כלום מעיקר דינא", וכמו שיתבאר בסימן שס"ב וכו', ע"כ. ומבואר שנוטה לומר שטיול אינו כלום (אך מה שצ"ע לביה"ל בסי' שס"ב, לא ידעתי כוונתו). ועד עתה מיירי לסוברים שהטיול נחשב שימוש, אלא שדן אם זה בריחוק, אבל בסו"ד נוטה שאינו נחשב שימוש כלל, אלא שלכאורה צ"ב מאחר שראינו בכ"מ שמקום העשוי לטיול מותר, וכן נוהגים בכמה מקומות שעושים שבילים לטיול, ואולי שטיול בהליכה גרע טפי, אבל במקומות שעושים טיול ומקומות ישיבה עדיף טפי, ונראה שיותר יש תועלת אם השבילים הללו עשויים למעבר, ובוהו הוא ודאי נחשב שימושי דירה, וכמו שרובות שלנו שנחשבים שימוש דירה ממש, ובכל אופן לכיו"ע אין טיול מבטל שימושי דירה. [אמנם גם המשנ"ב לא אסר זאת בודאי (ומדברי המג"א ודעימיה הרי מבואר שטיול נחשב שימוש דירה, ועיקר המחלוקת של השעה"צ הוא בזה שאינו סמוך). ואולי יש מקום לצרף גם דעת הדבר שמואל ודעימיה שיובאו להלן ס"ט-י, שאם העיר כולו מוקף לדירה כל הקרפפות ניתרים בכללן], אכן נראה שעיקר הנידון כאן הוא האם זה כמו דירה ממש, או רק מוקף לדירה, ונפ"מ בשטח הרחוק מן העיר ואינו בגבולות העירוב, והוא מוקף ועשוי רק לטיול, שבזה יש לומר שאינו שימוש דירה, אבל מה שהוא בתוך גבולות העירוב בודאי שהוא נחשב שימוש דירה, ומותר.

46. כאן נביא בעוה"י דוגמאות מצויות, ויש להקדים הערה חשובה בכל הענין, שאף שמצאנו להלן בס"ח ט' י' שיש דברים שמבטלים מהמקום שם דירה, כגון זרעים וכדו', ויש שאינם מבטלים, מ"מ אין ללמוד מזה שמקומות אלו נחשבים מוקפים לדירה, כיון שלא נאמרו דינים אלו אלא לאחר שכבר הוא מקום לדירה, שאינו מפקיע שם דירה בכדי, אולם מעיקרא כשמקף לשם מטרה מסוימת, אפשר דגרע טפי, וצריך דווקא דירה ממש, וכה"ג העיר בשעה"צ להלן (אות פ"א) גבי מים שנכנסו בחצר (וע"ע בשו"ת מנח"י ח"ו סי' ל"ב שכתב כה"ג גבי מים לרחיצה), ותלוי לפי הענין.

47. בפמ"ג להלן (סימן שס"ו בא"א סק"י) כתב שבת הכנסת לא חשיב בית דירה רק חצר השותפין, ומותר לטלטל מבהכנס"ו לחצר אחרת, וסיים

- [ז]. בריכות שחייה ומרחץ, נחשב מוקף לדירה⁵⁵, וכן מוקוה נחשב מוקף לדירה⁵⁶, ועיין בהערה⁵⁷.
 [ח]. חניון, נחשב מוקף לדירה, אבל חניון כזה שעשוי למסחר אינו נחשב מוקף לדירה⁵⁸. [ואף אם הרכב גדול ורחב אינו ממעט משטח בית סאתיים ואסור]⁵⁹.
 [ט]. מפעלים גדולים למיניהם אינם נחשבים מוקפים לדירה⁶⁰. אולם אם יש שם דירות לעובדים, ה"ז כמקוף לדירה⁶¹.
 [י]. עירייה וכן בנייני משרד שיש להם רחבה שאינה מוקפת לדירה, אסור לטלטל בה⁶², אלא אם כן עשוי גם לטיול בני אדם.
 [יא]. בית חולים נחשב דירה⁶³, והשטחים שסביבות בית החולים שיוצאים לטייל ולפוש בהם, הרי הם מוקפים לדירה, ומותר. [אמנם יש לעשות עירוב בבתי החולים, וכמו שיבואר בהלכות עירובין].
 [יב]. בית קברות אינו נחשב מוקף לדירה⁶⁴.
 [יג]. בית ספר, שיש בו רחבה גדולה שמשחקים ומטיילים שם, נחשב מוקף לדירה⁶⁵.
 [יד]. כל רחובות שלנו (באופן שאינם בחשש רשות הרבים, או כרמלית, וכמו שמצוי שמקיפים במחיצות וצורת הפתח), נחשבים מוקפים לדירה, כיון שעשויים לשימוש מעבר בני אדם⁶⁶.

הלכות היקף לשם דירה

- ז'. היקף לדירה, הוא דווקא כאשר בהתחלה ובכוונה נעשה כדי להקיף. אבל אם לא נעשה כדי להקיף, אין מועיל שיחשוב עליו אחר כך שיהיה להיקף הדירה. ולכן, בנה בית לדירה ואחר כך הקיף את הבית, או שפתח פתח למקום מסוים ואחר כך הקיף את המקום, הרי זה נחשב הוקף לדירה⁶⁷, וכן אם משלש רוחות, וברוח הרביעי העמיד בית ופתח בו פתח, מועיל⁶⁸. אבל אם הקיף את המקום ורק אחר כך בנה בו בית, או אפילו בנה בית מתחילה ואחר כך הקיפו, אלא שלא היה פתח בבית לצאת משם לאותו מקום המוקף, אסור. ואם בעת שהקיף הוא חשב בפירוש לבנות שם בית או לפתוח פתח לשם, אפשר שיש להחשיב את המקום למקום המוקף לדירה, ומותר⁶⁹.
 ח'. פתח למקום ההיקף מועיל להחשיבו בית דירה, הוא דווקא דלת לכניסה ויציאה. אבל חלון יש אסורים ויש מתירים⁷⁰. ומכל מקום גם לדעת המתירים היינו דווקא בחלון שמשמשים דרכו מהבית לאותו מקום, אבל אם החלון אינו עשוי אלא לאור, או כדי לעמוד בחלון ולהביט בנוף, אפילו בנוף של אותו מקום אינו נחשב מוקף לדירה⁷¹. ודע, שגם פתח למקום ההיקף, אם יש הפסק רשות אחרת בין הפתח למקום ההיקף אינו נחשב מוקף לדירה, ואפילו אם יש לו דרך ברשות האחרת⁷².
 ט'. מקום שאין האנשים שבו זוכרים אם ההיקף נבנה לפני שבנו בתים או אחר שבנו, יש להתבונן לפי מנהג המקומות ולפי הזמן⁷³. ומן הסתם הדין בזה כדלהלן.
 א]. סתם עיירות המוקפות, הרי הם מוקפות לדירה⁷⁴, אבל סתם מבצרים אינם מוקפים לדירה⁷⁵.
 ב]. סתם קרפיות, הם מוקפות לדירה אם אכן פתח הבית פתוח להם⁷⁶.
 ג]. יש אומרים שגם כל קרפף הסמוך לבית נחשב הוקף לדירה, ואף בסמוך לעיר. ויש מוסיפים אף בכל תחום שבת או על כל פנים בשבעים אמה הסמוכים. אולם למעשה אין להקל בכל זה, ואפילו בסמוכה לביתו ממש, אלא דווקא אם פתח פתח מהבית ואח"כ הקיפו⁷⁷.
 י'. מחיצה שנעשתה מאליה, אם היה שם בית או פתח מהבית לאותו מקום, הרי זה כמו היקף לדירה וכשר, אבל אם לא היה שם בית וכיוצא, אינו מוקף לדירה ואסור. ולכן, תל נקע שנעשה מאליה סביב המקום כשהיה בו בית, הרי הוא מוקף לדירה, ומותר⁷⁸. וכן כל כיוצא בזה⁷⁹. וכל שכן מחיצה שנעשתה מאליה על ידי מעשה האדם, כגון שחקק באדמה וממילא נוצרה מחיצה⁸⁰.

55. עיין בשו"ת מנח"י (ח"ו סי' ל"ב) שאף שבעשוי לרחיצה אינו מבטל דירה (וק"ו ממש"כ המשנ"ב סקפ"ה), מ"מ אינו נחשב דירה מעיקרו, עיי"ש. וכבר קדם לו ערוה"ש כאן (ס"ו) שכתב שמרחץ אינו נחשב דירה, עיי"ש, וק"ו בריכת שחיה, אלא שיש לבאר בזה דהא ודאי הוי שימושי האדם התדירי, ובפרט מרחץ שמבואר בסופ"ק דסנהדרין (יז): דאין לדור בעיר שאין בה מרחץ. אך זה אינו ראיה, דמזכיר שם עוד דברים שאינם שימוש האדם כמו אומן, ומ"מ רחיצה ודאי נחוצה מאד, וכמו שהעיר בקצרה המנח"י (שם). וי"ל עפ"משי"כ הרמב"ם (פ"ד מדעות הט"ז) שדרך הרחיצה הוא מז' ימים לז' ימים. אולם נראה דודאי גם זה נחשב שימוש תדיר לבני המקום. [ואף שבמצאות עיקר הבריכה עשויה לתענוג, שהרי כיום לכל אדם יש בביתו מרחץ, ואין בני אדם באים לבריכה כדי להתרחץ אלא לתענוג, מ"מ הוי שימוש רחיצה, ואין לשנות ולחלק בין הדברים]. וכל עיקר הקפידא במנח"י הוא רק בגלל שהיה רחוק מן הבתים, ואין זה פתח לדירה, ולכן כיון שאינו דירה ממש (וכמש"כ גם הערוה"ש ז"פ), לכך אסור, אבל כשהוא בגבולות העירוב אה"נ שנחשב מוקף לדירה, כשאר תשמישי דירה.
 56. כן נראה דהוא תשמיש חשוב, וכן ראיתי בשו"ת חת"ס (סימן פ"ח) בד"ה היוצא, וז"ל: אפילו יהיה המקוה נדון כמקום שאין בו דירות [נ"ב]. לענין צוה"פ בבקעה, המבואר בסימן שס"ב סעיף י"ן וכו', ובלבד שלא תהיה קרפף יותר מבית סאתיים פנוי בין העיר לבית הטבילה דלא מקרי דירות, אבל לא נ"ל דלא גרע מפסי ביראות, ולא דמי לשיירא, ע"כ. [ועיין בהערות החזו"א בסי' ע"ט על החת"ס בזה, וכבר הבאנו לעיל בהלכה ד' אות ד' בהערה מד' הפו' בזה], ומ"מ אין להביא מזה ראיה לנידון הנ"ל בסמוך גבי רחיצה, שהרי מקוה אינו מרחץ (עיין בדברינו בסימן שס"ב דמהאי טעמא התירו הרבה פו' טבילה בחמין בשבת, ואף לחולקים שם דזה אסור כמו רחיצה, מ"מ בנידוד"ד ודאי שהוא אינו עיקר המטרה, בכדי שיחשב כעשוי לרחיצה ושימוש אדם, ורק שם בשבת שממילא הוא גם מתרחץ נחלקו הפו'). אלא מ"מ הוי שימוש חשוב ונצרך, אלא שאם מצד המצוה גרידא הלא זה כבית כנסת שעשוי לתפילה שהבאנו לעיל שנחלקו הפו', וי"ל דמ"מ כאן זה שימוש גשמי יותר הנצרך, יותר מתפלה שכל מהותו רוחניות בלא שימוש מעשי, וזה מלבד שכתבנו שבית כנסת מוקף לדירה.
 57. ואם אכן אינו בגבולות העירוב, ויש בבריכה או במקוה שיעור בית סאתיים באופן שאוסר את הטלטול בו כד"ן קרפף, אזי אין לרחוץ ולא לטבול שם, מחשש דשמא יטלטל את המים ד' אמות, וכמו שהזהירו בזה הפו' בהל' שבת בסימן שכ"ו, ועיין בדברינו שם וכן בסו"ס ש"א, וכ"כ בנידוד"ד המנח"י בתשו' הג"ל, ואכמ"ל.
 אך יש אופנים שמותר, והוא כאשר כל השטח המוקף בגדרות הוא בית סאתיים, וחלק ממנו זה הבריכה, וחלק ממנו הוא היבשה שהולכים שם, וא"כ נראה שאינם מצטרפים יחד לבית סאתיים, שהרי מחיצות הבריכה (שיש בה בדי"כ גובה עשרה) חוצצים, ונמצא שאין בית סאתיים במקום אחד.
 58. כן נראה שאין זה נחשב דירה, ויש לדמות זאת למה שכתבנו לעיל סוף הלכה ד' שאורות סוסיים לא נחשב מוקף לדירה. וה"נ הרכב שהוא כמו סוס של האדם, אלא שכל זה בעשוי למסחר הסוסיים או הרכבים, אבל בעשוי לחנות שם רכבו, ובבוקר יוצא עימו לפועלו ולעבודתו עדי ערב שמחזיר את הרכב, ה"ו שימוש דירה ממש.
 59. ע"פ מש"כ המשנ"ב (סוסקמ"ד) שפשוט שדבר המטלטל אינו ממעט לעולם, עיי"ש. ובדברינו להלן במקומו בסעיף ד' כתבנו בהערה שנראה שאפילו ברחב ד' וגובה עשרה אינו ממעט.
 60. שאינו אלא למלאכה, ופשוט. ואף שאוכלים שם לא מהני, כמו שלא מועיל בשומרים של הגינות והשדות.
 61. דומיא דבורגנין שרדים שם ביום ובלילה, ואף עדיף מיניה.
 ובזה שיש להם דירה שם כל המקום נחשב כחצר בשביל הדירה. אך אם מתחילה נעשה רק למפעל, ואח"כ נעשו החדרים לדור בהם, א"כ המקום נשאר באיסורו.
 62. הנה מצוי שיש רחבה לעירייה או לבנייני משרדים ובנייני השלטון וגודלה בית סאתיים, ומקום זה אינו עשוי לדירה, ויש בני אדם שהולכים לשם לטיול, ולכאורה ה"ו אסור בטלטול, ואף שכעת הוא עשוי לטיול ליהנות בהם בני אדם, הרי מעיקרא הוא לא נעשה לשם כך אלא בשביל העירייה, וא"כ בשביל לתקנו צריך לפרוץ יותר מ"ו ושוב להקיפו לשם כך, אמנם בכמה מקומות בלאו הכי הפירצה היא גדולה יותר מעשר, או שפרוץ במילואו, ובאופן זה כשמחברים אותו לעירוב העיר, הרי הוא נעשה מעתה

- מוקף לדירה בכלל העירוב של העיר, ואת"ש. [אמנם בעצם שימוש דירה בטויל, ראה לעיל באות ה', ובסוף ההלכה הקודמת].
 63. כן נראה שמלבד שכיום מצוי שיש דירות לעובדים ולאורחים חשובים בבנין בית החולים, עוד בה שגם החולים עצמם דרים שם. ואמנם לכאורה זה תלוי במחלוקת הפו' אי דירה בעל כורחה שמה דירה, וכנ"ל באות ב', אולם מסתבר שזה נחשב מרצונו, שמעדיף להבריא בביה"ח ולא לחלות בביתו, וה"ו כאילו נותנים לו דירה נוחה יותר. וגם יש חולים רבים שמעדיפים לנוח בביה"ח, ועי"ל. כך שלכו"ע הוא נחשב דירה. [וע"ע להלן בסי' ש"ע שיש לעשות עירוב בבתי חולים].
 64. הנה בית קברות אינו עשוי לשימוש אדם כלל (וממילא אין לכוללו בכלל העירוב אא"כ יש לו מחיצות בלא פרצות באופן שהוא כמקום בפני עצמו), וכ"מ בגמרא שרק אם יש בו שומר שדר שם שפיר דמי. אמנם יש לדון בכמה הערות בזה:
 א]. אם יש בו קברי צדיקים שהולכים לשם בחול להתפלל, ולכא"ו הוא ג"כ מתשמישי העיר. אולם יש לומר שזה תלוי בנידון הנזכר לעיל באות א' גבי בית כנסת אם הוא נחשב מוקף לדירה או לא, ונראה שבית קברות חמיר טפי, ואף לסוברים שבית כנסת הוי שימוש דירה, שאני התם שעשוי לקביעות תפילה ואשרי יושבי ביתך, משא"כ בית קברות שהוא דרך עראי. ב]. אם יש שבילים ובני אדם מקצרים את דרכם דרך בית הקברות, לכא"ו הוא ג"כ מותר, כמו שמותר לעבור בכל הרחובות שנחשבים שימושי דירה, אלא שהלכה היא ביו"ד (סימן שס"ח ס"א) שבית הקברות אין לטייל בהם לקפנדגרא (ואע"פ שכתוב "לטייל", ל"ד, והעיקר שאסור שיהיה מעבר). אולם גם בזה יש כמה היכי תמצי, א. א]. אם בדרך הילוכו מתפלל על איוה קבר, הרי נראה כבא לשם לצורך תפילה, וכע"ז מצאנו באו"ח בסי' קנ"א גבי בית כנסת, ואף שלכתחילה אין לעשות כן, מ"מ בנידוד"ד נראה דקיל טפי. ב. א]. אם הוא רחוק מד' אמות מצאנו כמה דברים שמקילים בביו"ד, כגון המבואר בשו"ע י"ד ס"ו שפ"ו ס"ו גבי תפלה ותורה, וכן דנו הפו' בהולך עם תפילין וציצית וכדו', וכמבואר ביו"ד סימן שס"ז ס"ב, וכן באו"ח סימן מ"ה ס"א ובמג"א ומשנ"ב שם סק"א ובביאור הלכה שם, ועכ"פ זה שנוי בפלוגתא. ג. א]. אם יש מחיצות כמו שמצוי בבתי קברות בשביל הילוך הכהנים שלא ימאזו, ה"ו מותר, ד. ועכ"פ מאחר שהרבה מקילים בזה שלא כד"ן, היה מקום לומר דנחשב שימוש, וי"ל. ומכל מקום לנידון דידן נראה שכיון שהשבילים בצדדים, ועדיין יש מקום גדול שאינו לשימוש כלל, אסור, ולכן בדי"כ אין לסמוך על מה שמקצרים דרך, כי קיצורי הדרך נעשים בשבילים שבצדדי הבית הקברות, ועדיין יש שטחים גדולים ואסורים.
 ג]. באופן שהקברים גבוהים עשרה טפחים, לכאורה הם ממעטים משטח הקרפף, כמו שמצאנו בשו"ע להלן בסי' שני"ח ס"ה שאם בנה עמוד רחב ג' וגובה עשרה הוי מיעוט. אולם יש לדחות, דכיון שזהו כל מהות הקרפף לא שייך לומר שזה מבטל, וכע"ז שמצאנו בשו"ע (סעיף ד') שנטע אילנות לא הוי מיעוט וכו', וה"ה לחופר בור, עיין שם, וה"נ נאמר עדי"ז גם כאן להיפך לחומרא בבתי קברות [ובמקומות שהקברות צפופים בפחות מג' טפחים, לכאורה יש לומר שנעשו כולם כמו משטח אחד גדול שמעליו הוי קרפף, אך בזה שהוא גבוה עשרה הרי הוא רשות לעצמו משאר השטחים, ואינו אסור, ודו"ק]. ועיין בשו"ת דובב מישרים (סימן ס"ה) שבית החיים אינו כזרעים לבטל הדירה, עיי"ש. ומ"מ אינו מוקף לדירה, ודינו ככל הפרטים שכתבנו.
 65. שבויה גם במקום זה שעשוי ללמדיה, הרי שוהים שם זמן רב ואוכלים ושותים שם, ועיין בחזו"א הג"ל סי' ק"ב סקט"ז, וכן המגרש עשוי למשחק וטיול.
 66. ועדיף מטויל שמוזכר לעיל בסוף ההלכה הקודמת.
 67. כ"ו מבואר בשו"ע (ס"ב) ובמפרשים ומשנ"ב וכה"ח.
 68. ביה"ל (ד"ה או) בשם הפמ"ג, כיון שקודם שהעמיד שם את מחיצת הבית היה רוח זה פרוץ יותר מעשרה, ונמצא עתה שמקיף לדירה.
 69. משנ"ב (סוסק"ט), ועיין בשעה"צ מש"כ בזה. והרחבנו בזה לעיל בהלכה א' בכללי דיני מוקף לדירה אות ג', ונתבאר שם שהמיקל יש לו ע"מ לסמוך, ואמנם לדעת השו"ע משמע דלא מהני אלא שכפועל הוקף לדירה, וגם אפשר דלכו"ע אינו אלא במקוה כתשמיש חצר, עמש"ש. ועוד הבאנו שם דמ"מ לכו"ע אינו מועיל אלא רק אחר שכבר נבנה הבית או נפתח הבית [וקצת י"ל מלשון המשנ"ב להלן (סקל"א) שכתב יכול לבנות שם עתה בית דירה וכו', ואח"כ כשיפנה העפר הוי כמו הקיף אחר שפתח, ע"כ. ולכא"ו להני"ל סגי במחשבה. אך זה ל"ק, דנקט כלשון הפו' וכריהט השו"ע

- ולא נחית לזה. ועיין בביה"ל (ד"ה או) דמנכרא מילתא שחשב וכו', ויל"ב].
 70. בשו"ת המבי"ט (ח"ב סימן מ"ח) כתב דחומת העיר נחשבת היקף לדירה, וה"ה פרדס גדול אשר הוא מוקף מצד אחד סביב כותלי הבתים, וכולם פתוחים בחלונות לתוכו, יש להתיר לטלטל בכולו, ע"כ. וה"ד בא"י עו"ש ומ"א. וה"ד בכה"ח (אות ח"י), ועי' בביה"ל (ד"ה או) שהביא מהפמ"ג שנסתפק בזה דאפשר לומר דה"ה חלון, והביה"ל העיר שכ"ז הוא דבר חדש, ובש"ס לא נזכר רק פתח, וי"ל דדווקא פתח שמנכרא מילתא לשם דירה, משא"כ חלון וכו', ושפיר עבד הפמ"ג שנשאר בצ"ע, ע"כ. אולם כאמור שהאחרונים פסקו להתיר. וי"ל דכל שימוש דרך החלון ה"ו נחשב שימוש (וכדאשכחן בגמ' פ' חלון ועוד, וכן בסי' ש"ע"ב דהוי כפתח), וממילא זו מציאות שהוא עשוי לתשמישי הדירה ושפיר דמי, ובאמת שבתשובת המבי"ט שם (בתחילת דבריו, וכן בסוף דבריו ממש) מבואר שיוצאים דרך חלונות אלו, וזה ודאי שימוש.
 71. כן העיר בביה"ל (שם), וכ"ה בכה"ח (שם) משם האחרונים (וכוונתו לביה"ל הגו'). והוא מוכח כאמור לעיל בסוף ההערה הקודמת.
 72. כן כתב בחזו"א (סימן פ"ט סק"יז) שבהפסק גינה, או רה"ר, או כרמלית שאין מחיצותיו כד"ן, או רשות אחרת שאינה שלו, בכל הני לא מקרי בית פתוח לתוכו.
 73. הוא הכלל הפשוט כמו שהעיר המשנ"ב סקט"ו, עיין שם, וכן ביאר בכה"ח (אות כ"ד). אמנם קפידא זו היא בעיקר לגבי הקרפיות, וכדלהלן בהערה הבאה.
 74. רמ"א בהגה ס"א, והוא מבואר עפ"מש"כ להלן סי' ת"א ס"א, ובפרט זה של עיירות נראה פשוט שאין לחוש ולברר על מנהג המקומות, שלא נאמר פרט זה אלא לגבי קרפיות, אבל עיירות ודאי שדרך להקיף אח"כ, וע"ע בפו' סימן תרפ"ז [וע"ע בשו"ת דברי חיים ח"ב סי' ל"ג גבי ישוב המוקף שאין זוכרים אם הוקף לדירה, וה"ד כה"ח אות ל'].
 75. שו"ע סימן ת"א שם, וכן לעיל סי' שכ"ה ס"ח.
 76. רמ"א בשם י"א, וכביאור המשנ"ב סק"ד.
 77. עיין ברמ"א שהביא מחלוקת בזה בסמוך לבית, וכתב המשנ"ב דה"ה סמוך לעיר. וע"ע בשעה"צ שיש שהפליגו גם בתחום שבת. אך זה קשה טפי, ורק בסמוך לעיר (תוך שבעים אמה) יש לדון, ולדינא פסק המשנ"ב (סק"י"ח) בשם האחרונים להחמיר. וכ"כ בכה"ח (אות כ"ה), ואפילו בסמוך לביתו ממש אסור. [ורק אם יש שם שומר שדר ביום ובלילה מותר, וכמו שכתבנו לעיל בדוגמאות להיקף לדירה].
 78. הלכה היא שמחיצה העומדת מאליה הוי מחיצה (עירובין טו, וכ"כ הפו' בסי' שס"ב). אולם בענייננו כשיש בו בית סאתיים, הדבר תלוי כמו שכתבנו בפנים, וכן עיין במג"א (סימן שס"ג סק"ט) שכתב ע"ד דהתל הוי כמחיצה, וז"ל: ואם כל העיר מוקפת תל ואח"כ בנו בה בתים אסור (כמש"כ בסי' שני"ח ס"ב, עכ"ל. ומבואר דאף שחל הוא נעשה מאליה, מ"מ כל החיסרון הוא בגלל שנעשה קודם שבנו בתים, אבל אחר שבנו בתים מותר. וכן כתב הפמ"ג לעיל (שם בא"א סק"ל) לדייק כן מדברי המג"א (ומה שסיים בצ"ע, אולי הוקף"ל דמאליה ל"ח הוקף לדירה, אבל כן מבואר במג"א). וצ"ל דכיון שזו מציאות שהוא הוקף לדירה שפיר דמי, ולא תלוי אם מוקף מאליה או לא (ועיין במשנ"ב כאן סק"מ ובספר נתי"ש פ"ב הערה כ"ז), ועי"ע בביה"ל סי' שס"ב ס"א ד"ה דווקא.
 79. עיין פמ"ג (שם) שלפ"ז בנהר שקפא ושוב הפשירו המים וחזרו ונעשו המחיצות, שפיר דמי, עיי"ש. אמנם עיין להלן סי' שס"ג סכ"ט שנחלקו הפו' אם נהר שקפא מבטל המחיצות בכלל או לא, ועמש"ש.
 80. הוא ק"ו מהני"ל שכל המחיצה נעשתה מאליה. [ואף שגם כאן הוא כעין עשה ולא מן העשוי, שנחשב עשוי ממילא]. ובעצם הדין כן ראיתי במג"א (סק"ח) שהוכיח כן ממש"כ הרמ"א (בסעיף ב') שמכסה על המחיצה בעפר, ואח"כ חוזר ולוקח את העפר והמחיצה מתגלית, עיי"ש. [ועי"ע מג"א סק"ה). וכן מבואר הדין במה שכתבו הפו' גבי קצר קמה והשאיר כעין מחיצה סביב, ועי"ע להלן סעיף י"ח בבונה מחיצות ושקעו ונעשו העליונות, וזה ג"כ עדיף כיון שמעיקרא עשה כד להתיר, וכמש"ש הפו', ועי' בביה"ל (ס"ט) ד"ה הזרעים) שהעיר בזה במוסגר, והנה עיין בשעה"צ להלן סוה"ס (סק"ק) בהפיל מחיצה חיצונה העשויה לדירה כדי לסמוך על המחיצה הראשונה שאינה עשויה לדירה, שאינו מועיל, וכתב בשעה"צ (אות צ"ד) לבאר דלא דמי למבואר בהגה סעיף ב' שאם לוקח את העפר מהמחיצה לאשווי מוקף לדירה שמועיל, דשאני התם דעבד מעשה בגופו של כותל, שהרי מתחילה היה סתום ונעשה גידוד

[ב. שיהיה הטיט גובה עשרה טפחים לפחות¹¹⁰.

[ג. שיהיה הטיט ברוחב ארבעה או שלשה טפחים לפחות. ויש אומרים שאפילו בכל שהוא ממעט¹¹¹.

וכל זה כשנעשה אחר זמן במטרה למעט את השטח, אבל בתחילת עשיית הכותל הרי הוא ממעט בכל אופן¹¹².

י"ז. מחיצות שלא הוקפו לשם דירה, והוסיף עליהם בגובה, אינו מועיל להחשיב את המקום כמקום מוקף לדירה¹¹³. [ואמנם אם נשקעו המחיצות התחתונות באופן שנתמעטו מגובה עשרה טפחים, ונמצא שכעת המחיצות העליונות הם המתירים את המקום, הרי זה מותר¹¹⁴. ודי אם נשקעו באורך של יותר מעשר אמות, כדי להתיר את המקום¹¹⁵. ובכל זה מותר אפילו אם שקעו בשבת¹¹⁶].

ותל הגבוה עשרה מן הקרקע, אע"פ שמחיצותיו שלמטה עולים למעלה, מכל מקום אם יעשה מחיצה אפילו בשפת התל בגובה עשרה באורך של יותר מעשר אמות, הרי זה נחשב מוקף לדירה¹¹⁷. [ועיין בהערה כמה נידונים של עשיית מחיצה על מחיצה¹¹⁸].

י"ח. מקום יותר מבית סאתיים שלא הוקף לדירה, אם חלק ממנו מקורה, באופן שבכל חלק אין יותר מבית סאתיים, הרי זה כמו שנחלק המקום, ומותר¹¹⁹, משום שהכלל הוא שפי תקרה יורד וסותם, ונחשב כמחיצה¹²⁰. ועיין בהערה¹²¹.

ובכל אופן יש אפשרות לחלק מקום שיש בו יותר מבית סאתיים ולא הוקף לדירה, ועל ידי זה יהיה כל חלק פחות מבית סאתיים ומותר. ואפילו בצורת הפתח וכל כיוצא בזה, מותר¹²².

י"ט. עיר המוקפת בים או נהר, יש אופנים שהיא נחשבת כמוקפת מחיצה¹²³. אולם מאחר שהיא היתה מוקפת קודם שנתיישבו בה בני אדם, נמצא שאינה מוקפת לדירה, ואסור לטלטל שם, כדין קרפף¹²⁴.

והדבר תלוי: אם יש צד אחד שאינה מוקפת שם, הרי היא מותרת, כאשר סגרו את אותו הצד לאחר שנתיישבו בה בני אדם¹²⁵. אבל אם כולה מוקפת, כמו שמצוי "איי" בלב ים, צריך לתקן את המקום על ידי שיפרצו מקצת מהמחיצה באורך של יותר מעשר אמות, ויחזרו לתקנו לשם דירה¹²⁶, או שיעשו מחיצה בקצה המקום על גבי ההיקף לשם דירה, וכיוצא¹²⁷.

כ. חריץ המקיף את העיר אם נבנו הבתים ואחר כך נעשה החריץ, מותר, אבל אם נעשה חריץ ואח"כ נתיישבה העיר הרי לא הוקפה לדירה ואסור. וזו תקנתו לסתום יותר מעשר אמות ולחזור ולפתוח לשם דירה¹²⁸.

וכן עיר המוקפת בתל, ולא הוקף לדירה, צריך לפרוץ יותר מעשר אמות ולחזור לתקן לשם דירה¹²⁹.

האחרונים, הגם שהוא להקל במילתא דרבנן.

יש להוסיף ולבאר בגדר הדבר שאינו ראוי לעמוד בפני עצמו, דכל זה הוא דק ועשוי מחומר כזה שאם תינטל המחיצה הראשונה הוא יתפור, אבל אם הוא עשוי היטב ולא יתפור, אזי אע"פ שלא יהיה יכול לעמוד מתחת חוסר יציבות, מותר, שהרי אפשר לחברו באדמה. וגם אם כאשר יחברו באדמה יתמעט מעשרה, הרי אפשר לסומכו על ידי חפצים אחרים.

109. עיין בגאון"י (שם) שכתב לחדש, שכ"ז שאם אינו יכול לעמוד אינו ממעט, היינו דווקא כאשר היתה כוונתו למעט את הקרפף, אבל אם כוונתו היתה כדי ליפותו או לחזקו, ה"ז ממעט אפילו אם אינו יכול לעמוד, ע"כ.

ובביה"ל (סוד"ה הוי) הזכירו ברמז, וכתב שיש לעיין בדבריו, ע"כ. אכן נראה שסברתו ברורה, כיון שבכה"ג שעושה לחזקו וליפותו ה"ז כמו שהוא בשלבי עשיית הכותל, וכיון שאם בתחילה בשעת עשייתו של הכותל היה מעבדו כמה שירצה, הרי הוא ממעט, ה"ה גם כאן, והביה"ל שנסתפק בזה הוא מפני שחושש שמא לאחר זמן רב אינו נראה כעשיית הכותל מעיקרו, אולם סברת הגאון"י ברורה, ועי' בהערה שאחרי הבאה.

110. משנ"ב וכה"ח דאל"ה אינו נחשב כלום, וכמש"כ בס"ה.

ובאופן שהוא מוגבה מהארץ ג' טפחים, אף אם יש בו עשרה, הרי בעלמא לגבי מחיצה לא מהני כיון שהגדיים בוקעים בו, וגם כאן אף שיש מחיצה ראויה כבר, ומצאנו שבקצר למטה ורחב למעלה הוי מחיצה (עיין לעיל בס"ה שמה"ב דיני רה"י), ועיין בביה"ל בשם הגאון"י שנסתפק אם יש לדמות למחיצה בעלמא, ויל"ב.

111. הנה בפשטות י"ל שבכל שהוא מועיל, שהרי מ"מ הוא ממעט, ואין זה דין מחיצה וכדומה שיצטרך שיעור חשוב, אלא זו מציאות שהחלל נתמעט, ומה שמצאנו לעיל בס"ה שבנה עמוד ממעט רק אם היה בו רוחב שלשה, י"ל שזה רק בעמוד שהוא עומד בפני עצמו. ואף ששם מהני בין באמצע ובין בצד, מ"מ הוא עומד לעצמו. אבל כאן שהוא נוסף על הכותל, הרי הוא טפל לו ונעשה חלק ממנו, ובכל שהוא ממעט.

ומצאנו בזה פלוגתא בדברי האחרונים, שבגאון"י בעירובין שם נסתפק בזה אם בפורתא סגי, או אפשר שצריך עכ"פ ד' על ד' טפחים כשיעור מחיצה, והביה"ל (ד"ה הוי) כתב שלדעתו ברוחב ג' סגי כדין עמוד בס"ה, עיי"ש.

(וכ"פ המשנ"ב סקנ"ד). אולם כאמור שבעיקר הדין לא ברירא ליה לגאון"י דאפשר שבפורתא סגי, והסברא כמו שכתבנו, ובכה"ח (אות ס"ה) כתב בפשיטות שרוחב הטיט א"צ ג"ט כמו עמוד (וכוונתו לאפוקי מהמשנ"ב), והטעם דשאני עמוד דאתי אירא דהאי גיסא ודהאי גיסא ומבטל ליה, ולכן מועיל אפילו בפחות מג' טפחים אם יכול לעמוד, ע"כ. אולם סברתו אינה ברורה, ויותר נראה לומר כמו שכתבנו דבכה"ג הוא בטל וכלכל מהכותל.

112. פשוט.

113. שר"ע ס"ח. כיון שבאל"ה יש מחיצות. ורק אם ימעט מגובה המחיצות התחתונות שלא יהיו בגובה עשרה, ויוסיף אפילו משהו, מועיל, וכנ"ל ס"ב.

114. שר"ע שם (ועיין בביה"ל ס"ט ד"ה הזרעים), וכביאר המשנ"ב דסגי במיעוט מגובה עשרה, ושע"צ.

115. פשוט כבכל דוכתא. וק"ק שהמשנ"ב לא כתב הערה זו, אלא להלן (סקס"ב) לענין תל, ושם כתב דסגי במחיצה אחת באורך יותר מעשר, ולמה לא כתב כן גם כאן (ועי' בהערה הבאה).

116. כה"ח (אות ט"ט) בשם תו"ש. וטעמו דומיא דמש"כ להלן (סימן שס"ב ס"ו) המחיצה הנעשית בשבת הוי מחיצה, עיי"ש. ולכאורה היה אפ"ל בלא"ה מפני שכבר היתה מחיצה מלפני שבת אלא שלא הועילה, ומה"ט בנשקעו המחיצות מותר, וצ"ל שכיון שמה"מ לא הועיל גרע, והוי"א שבשבת אי"א להתיר מאחר שכבר נאסר, קמ"ל.

117. שר"ע שם, ובעיקר הדין בזה עיין בעירובין (כה). ובפרש"י שם מבואר שאין גורסים שהמחיצה בשפת התל, אלא יש לגרוס על התל, ועיין בתוס' ותוס' רבינו פרץ שם, וברשב"א וריטב"א, ואכמ"ל. ובעיקר הדבר יש להבין אמאי מהני, והיה מקום לומר שהמחיצה הממשית מבטלת את הגוד אסיק (כעין שמצאנו בפ' כל גגות דבעינן מחיצות הניכרות, ונת' בסימן שמה"ה ועוד). אולם ו"א נראה, דהא הם ניכרות אלא שהוסיף, ומ"מ י"ל דבכה"ג שיש מציאות אחרת ה"ז ג"כ מבטל את הגוד אסיק, ולקושטא דמילתא נראה שהביאר הנכון הוא שזה מועיל, משום דאע"פ שהיתה כאן מחיצה "הלכתית" גמורה (משום גוד אסיק), מ"מ גם כאשר חידש מחיצה "ממשית" ה"ז חידוש המועיל לשם דירה, מאחר שמועיל מציאותית שבאוויר מחיצות שעשה הוא דר. ואף שבשאר המחיצות הוא עדיין משתמש במחיצה הדינית, מ"מ הרי חידש מעצמו לשם עירובין במחיצה אחת וסגי בהכי.

[ודרך אגב, עיין בביה"ל ס"ט ד"ה ויש גבי נהר המקיף את העיר, דנחשב שלא מוקף לדירה, ואפילו אם יעשה עתה מחיצה על גבי ההיקף זה ג"כ לא מהני, וצ"ל כדאיתא הכא בסימן שני"ח ס"ח, והחזו"א סימן פ"ח סקל"ד תמה ע"ז דאדרבה כאן מוכח שמועיל מחיצה ע"ג שפת התל, וצ"ע, ע"כ. וידידי הגר"א רפאל הכהן שליט"א אמר ליישב דברי הביה"ל, דמיירי שהוא רוצה לעשות מחיצה בשפת הנהר השניה, וזה אכן לא יועיל, שהרי אין כאן סוג מחיצה חדשה שלא היתה קודם, שהרי גם כעת יש מחיצה של

גוד אסיק וגם מחיצה הרואה פני עשרה (אלא שכל זה ניחא רק אם הנהר כולו אינו רחב עשר אמות, שביותר מזה הרי הוא פרוץ בצדדיו ולא מהני, אלא אם כן הוא מקיף כל העיר, וכמו שכתבנו בס"י ש"ס"ג סכ"ט). אמנם אף שהוא ישוב נאה, אבל בפשטות כוונת הביה"ל לשפת הנהר הקרובה וכמו שסתם, ומ"מ לחומר הקושיא י"ל כן, והוא רעיון נכון כשלעצמו. ויש לציין עוד למשנ"ב שם רס"ק קנ"ו דמועיל מחיצה בראש התל, אך שם המדובר שהתל מקיף את המקום, משא"כ כאן שהמדובר שהמקום עצמו הוא התל ורוצים להכשירו, שזה ודאי מועיל.

ומה שנבאר דמספיק שיהיה מחיצה בגובה עשרה, כ"כ המשנ"ב (סקס"ב), וע"ע בשע"צ, וכן בכה"ח (אות ע"ב) בשם הגר"ז, עיי"ש. וצריך לי עיון ממה שראיתי להפמ"ג (בסימן ש"ס"ג בא"א סק"ל בסופו) שאם בנו עיר על שן סלע גבוה, ואח"כ בנו מחיצה י"ט באורך עשר אמות, י"ל דלא מהני, עסי שני"ח ס"ח דווקא בנו רוב עומד כה"ג, ע"כ. וצ"ע, שלא הזכירוהו הפו'. ואכן גם סברתו לא ברורה מנא לן הא, וצ"ע. [ועיין בלשון רש"י בעירובין (כה). שעשה מחיצה "סביב" התל, אולם ודאי דל"ד הוא, וסגי במחיצה אחת של יותר מעשר או במילואו, ועיין בריטב"א ובמהרש"ל שם].

118. ע"ד הכללים הנזכרים נכתוב כמה חקירות שברובם נשאלתי בהם אי מהני לעשות מחיצה על מחיצה, ואכתוב הנראה לענ"ד לפו"ר, ותן לחכם וכו'.

א. אם יעשה צורת הפתח על התל הנזכר, נראה שאינו מועיל, שהרי גם קודם לכן ישנה מחיצה הלכתית דינית מדין גו"א, וגם עתה עושה מחיצה דינית של צוה"פ, ורק במחיצה ממשית ה"ז חידוש ומהני, ואף שצוה"פ הוא משום שנראה כמחיצה, מ"מ הוא ע"פ דין.

ב. צוה"פ שעשאה למחיצה ולא לשם דירה, ושוב בנה מחיצה ממשית, נראה שזה מועיל כמו בעושה מחיצה על תל, ע"פ האמור שצוה"פ הוא מחיצה דינית, וכשעושה מחיצה ממשית מהני.

ג. אם על התל או על צורת הפתח שלא נעשו לדירה, יעשה קנים של לבוד, י"ל דמועיל, לפי המבואר בכ"מ שמחיצות של לבוד הם כסתום ממש, ואפשר דמהני כמו מחיצה ממשית.

ד. אם היה בקצה התל דף או זיו בולט, באופן שמסתיר את עליית המחיצה של הגוד אסיק, וקיי"ל דבעינן מחיצות הניכרות, וא"כ נמצא שאינו מועיל המחיצה דינית, ובודאי באופן זה יועיל אם יעשה צורת הפתח וכל מחיצה שהיא לשם דירה.

ה. באופן שהיה זיו או דף בולט ומסתיר את מחיצת הגוד אסיק, ושוב הוא מסיר אותה כדי שיעלו המחיצות של גוד אסיק, וכעת הוא לדירה, נראה שזה יועיל להיות לשם דירה (ועי' מה שכתבנו לעיל שגם אם נעשו המחיצות מאלוהים, ובכל צורה שהיא נחשב עשיית מחיצה לדירה).

ו. יש לציין לסיימא דמילתא, למה שנבאר להלן בסימן ש"ס"ב ובבירורי הלכה שם שיש ב' מינים של מחיצה אף שהוא בחד עשרה טפחים, ומ"מ כאשר הם מאותו שורש לא נחשב "שהקיף" לדירה, מאחר שגם לפני כן היא מוקפת, ורק מחיצה ממשית תועיל על מחיצה הלכתית, ולא הלכתית על הלכתית ולא ממשית על ממשית.

119. עירובין (כה). קרפף שלשה סאין וקרה ממנו בית סאה מותר, וכ"פ בשו"ע (סי"ב). עיי"ש. (והטעם משום פי תקרה יורד וסותם, וכמו שיבואר בהערה הבאה). והוספנו לבאר שצריך להזהר שלא יהיה "בכל חלק" שיעור של יותר מבית סאתיים, משום שכל חלק שיש בו יותר מבית סאתיים הרי הוא אסור, בין המקורה ובין שאינו מקורה. ועי' בהערה הבאה.

120. בגמ' שם מחלוקת רב ושמואל. ועיין בב"י. וכן נקטו הפוסקים שהטעם הוא משום פי תקרה יורד וסותם. ועיין בכה"ח (אות ק"ב) שבב"י (סי' שס"א) כתב שהטעם כאן אינו משום פתי"ס, אלא משום שאין שם קרפף על המקום המקורה, אולם המאמר והתו"ש כתבו שלא משמע כן בטור, ע"כ. ואכן הרחבנו בזה לעיל בכללים סוף הלכה ב'. וכתבנו שהסכמת הפו' שאף בקרפף מקורה איתא להאי דינא, עיי"ש. ועוד יש לומר לכאורה שאף א"ת שאינו נחשב קרפף, מ"מ מצטרף כעין שכתבנו הראשונים גבי שיעור ט"ו אמה שאף שיש חלק מקורה מרשות הרבים והוי כרמלית, מ"מ הוא מצטרף לשיעור ט"ו אמה (והבאנו דבריהם בתנאי רה"ר בסימן שמה"ה ס"ו, עיי"ש ובבירורי הלכה). וה"ו נימא שיצטרף המקורה לשיעור בית סאתיים.

וגם הוי דומיא דרה"ר, שמהאי טעמא אסור קרפף, ונימא שיצטרף הכל לאיסור, וצ"ע.

121. בדין זה שאומרים פי תקרה י"ס, נתחדש כאן תרי מילי:

א. שאף אם התקרה בשיפוע שבעלמא לא אומרים בזה פתי"ס (וכמש"כ בס"י שס"א ס"ב), כאן מועיל, כיון שמן התורה המקום רה"י גמור, ורק רבנן גזרו, על כן הקילו בזה. (וכ"כ האחרונים, ה"ד במשנ"ב סקצ"ב וכה"ח אות ק"ב, וע"ע בדברינו לעיל בכללים סוף הלכה ב' בהערה). וי"ל אי בכל מילי דרבנן יש להקל כן. ועיין להלן סי' שס"א מש"כ בזה.

ב. עיין בב"י כאן שהביא מחלוקת ראשונים אם אומרים פתי"ס רק באופן שיש מחיצות דבוקות לתקרה, או שגם בתקרה בלבד, עיי"ש. וכאן השמיט פרט זה, ובפשטות משמע בסתמא שבכל אופן הוא מועיל, ועיין עוד להלן

בסימן שס"א בכללי דיני פי תקרה.

122. דומיא דהנ"ל בפי תקרה (וע"ע חזו"א שביעית סו"ס כ"ז, והזכרנוהו להלן).

123. כיון שיש בה גובה עשרה בזקיפה, או כדין תל המתלקט עשרה מתוך ארבע אמות, ובעירובין (פז), איתא שימה של טבריא יש לה אוגנים וכו', עיין שם וכן בכ"ד, וכן כתבנו בסימן שס"ג סכ"ט מדברי הפו' גבי נהר ונחל, עיי"ש [ועי' להלן].

אך יש לציין שכל זה אם המחיצות קרובות זו לזו, אבל אם הם רחוקות הרבה וכו' מצאנו לדעת הרבה פו' שבכה"ג אינו נחשב מחיצה כלל, וכמו שהבאנו בסימן שמה"ה ס"ו בענין רשות היחיד בדין מחיצות הרחוקות, עיי"ש, שבכה"ג י"א שגם מן התורה לא חשיבי מחיצות [והנפ"מ בזה היתה מצויה כיום בונציה שבנויה על מים, וכמש"כ הב"י והפו' בסימן שלי"ט].

124. כן העירו בביה"ל להלן (בסימן שס"ג סכ"ט) ד"ה ויש חולקין עיין שם, וכן בכה"ח שם (אות קצ"ט) בשם הגר"ז ומאמר מרדכי שם סל"ח (ומן הסתם זה נעשה קודם שנתיישבו, וכמש"כ האחרונים שם וכה"ח אות ר"ד).

ואמנם מצאנו שדנו בזה גאון"י אי גירבא שהיה מקום של חכמים וסופרים, וכבר עמדו שם בפתגמא דנא, וכיעוין בספר בריית כהונה (מערכת ת' אות ד') לענין תחומין, שהמנהג פשוט ללכת יותר מאלפיים אמה, מפני שהעיר ימה חומתה, ושכן השיבו הגדולים ששם לח"א שהשיג עליהם, ורק שמי"מ עושים עירוב בגלל הזרעים וכו' (וע"ע שם בסוף מערכת ט'), וצ"ע עוד להרב ש"יב משה ח"ב סי' נ"ג, וה"ה שם שעמדו ע"ז, עיי"ש. ובאמת שהדבר צ"ע למה התיירו, ולא גילה לנו טעם ההיתר בפשטות אין זה מוקף לדירה כיון שהיה מאו ומעולם (ושאלה זו תיתכן גם על מ"ש במגילה פ"ק שטבריא ימה חומתה, ובעירובין פ"ז אמרו שימה של טבריא יש לה אוגנים, אמנם מצד הדיו רה"י וכדו' ניחא, וכל הקפיא הוא לטלטל בה, ועיין במהרי"ט ועו"א ה"ד בכה"ח בסימן שס"ג סכ"ט שנהגו לטלטל בטבריא בלא חשש, וצ"ע. ואפשר בדוחק שתיקנו חלק לאחר מכן, או שנתקנה מאליה לאחר שנתיישבו בה].

ולענין טלטול בתוכו כבר כתבו השע"ת בסימן שס"ג אות ט' וכה"ח אות ר"ד בשם ח"צ שעיייתו שהים חומתו ומקיף אותם, אף שהם גבוהים הרבה חייבים עליהם משום רה"ר, וע"ע שם, וזה מלבד מה שהבאנו דברי כמה ראשונים הסוברים שמחיצות הרחוקות זו מזו לא מועילות כלום (עיין בס"י שמה"ה ס"ו), וא"כ צ"ע על מה שמכו להקל [ויש אחרונים בס"י שס"ג שרנו גם מצד ביטול מחיצות דאחר רבים ומבטלי מחיצתא שבידי שמים].

[ובכלל יש לדון מצד זה שיש מחיצות של תל המתלקט, דאין ראוי כ"כ לסמוך להקל בטלטול כרה"י אפילו את"ל שנעשה אח"כ שהעלה שרטון, שהרי מצוי ביושן איהו מקומות שיש פירצה כאשר כתבנו בסימן שס"ג סכ"ט בענין לסמוך על מחיצות של ים ונהר, וי"ל].

125. כן העירו האחרונים הנ"ל בביה"ל וכה"ח, אך כ"ו כשבאמת לבסוף הוא הוקף (לשם דירה). ואם לא נעשה כן, כמו שמצוי, צריך לעשות תיקון צורת הפתח באותם מקומות.

126. ביה"ל שם בסוה"ד בשם מאמר", והאפשרות לתקן כן בים הוא על ידי שיפוז חול באופן שבמקום מסוים באורך עשר אמות לא יהיה מדרון מתלקט עשרה טפחים מתוך ד' אמות, ויחזור ויוציאו לשם דירה, והיינו מלפיה"א שההיתר מצד מציאות המחיצות ולא מצד ימה חומתה [ועיין עוד לעיל באופנים של תיקון המקום על ידי הזזת מחיצה, וה"ה ה"ז כעין הזזת מחיצה].

127. כדרך שמבואר בס"י שני"ח ס"ח שמהני מחיצה על גבי תל, ואמנם הביה"ל (הני"ל) כתב דלא מהני, וצ"ע לשם, כבר תמה עליו החזו"א (בסימן פ"ח סקל"ד) והניח בצע"ג. (והזכרנוהו בסעיף ח', ועיין מה שכתבנו שם), ועיין במשנ"ב סימן שס"ג (ס"ק קנ"ו) שמועיל מחיצה על התל, אולם שם המדובר שהתל מקיף את המקום, ולא כמו כאן שהמקום עצמו הוא התל, ודו"ק.

[וע"ע בחזו"א שם שיש אפשרות בכל אופן להרחיק ממחיצה הקודמת ולעשות מחיצה אחרת ביותר מעשר אמות ושפיר דמי, עיי"ש. ומ"מ כאן א"צ לזה, אך נראה נפ"מ כשעושים צורת הפתח, שבאופן שעושה על שפת התל אינו מועיל, שהרי גם קודם לכן היה מחיצה הלכתית של גוד אסיק שלא לשם דירה, וגם כעת עושה מחיצה הלכתית, ולא מהני מחיצה על מחיצה כי רק מחיצה ממשית תועיל, אבל אם הוא יעשה את צורת הפתח בריחוק שלשה טפחים משפת התל, אה"נ שזה מועיל, ודו"ק].

128. עיין כה"ח סימן שס"ג אות ר', ובדברינו שם סכ"ט, ודון לנידוד, ויש אפשרות לעשות מחיצה בריחוק שלשה טפחים לפני השטח. [ואופן סתימת החריץ עיין כדוגמתו להלן בסימן ש"ע"ב סט"ו ומש"ש]. ודין זה כעין הדין בהלכה הקודמת.

129. משנ"ב סימן שס"ג ס"ק קנ"ו (וכ"ה בכה"ח שם אות רס"ה ממחה"ש), והעיר דבכה"ג לא מהני לעשות מחיצה על התל, כמ"ש בס"י שני"ח ס"ח, ולכן צריך לסתום מהחריץ כדי לפרוץ שיהיה פחות מגובה עשר על פני אורך יותר מעשר אמות, וכמש"ש.

ביטול שם דירה ממקום ההיקף

כ"א. מקום שהוקף לדירה כדין, עשוי להתבטל ולהחשב מקום שאינו מוקף לדירה, וכגון שזרע בו זרעים שאין דרך לדור שם וכיוצא, ויש בזה שני אופנים: א. אם נזרע רוב המקום, ואפילו שבאותו חלק אין שיעור סאתיים, נאסר כל המקום כולו לטלטל בו, אם יש בכללותו שיעור של יותר מסאתיים, משום שהמיעוט בטל לרוב, ונעשה כל המקום כמקום שאינו מוקף לדירה ואסור¹³⁰.
ב. אם נזרע מקום בשיעור של יותר מסאתיים, ואפילו הוא מיעוט מכללות המקום, הרי הוא אסור, ואוסר גם את כל המקום כולו לטלטל בו משום שהוא פרוץ לאותו מקום הזרוע האסור¹³¹.
כ"ב. דברים שמבטלים את המקום מדירה, הם בדברים שמונעים את בני האדם מלהשתמש ולהינות באותו מקום, ונזכיר דוגמאות לדברים המבטלים דירה, ודוגמאות לדברים שאינם מבטלים דירה: א. אילנות, אינם מבטלים, אפילו אם נטע בכל המקום אילנות, ואפילו שהם נטועים בערבובייה ולא בסדר שורות ושורות¹³².
ב. במה דברים אמורים, באילנות הנטועים לנוי, או להסתופף בצילן. אבל אילנות הנטועים לפירות ואי אפשר ליהנות בהן, כמו פרדסים למיניהם אסור¹³³.
ב. זרעים, מבטלים הדירה¹³⁴, ואפילו אם עלו מאליהן ובפרט אם הם קוצים, יש להחמיר¹³⁵.
במה דברים אמורים, בזרעים לאכילה שאין דרך לדור שם, או קוצים שאי אפשר להשתמש שם. אבל זרעים לנוי כמו שמצוי פרחים וצמחי נוי, או ליהנות בריחן, מותר¹³⁶.
ג. מים שנכנסו ונתאספו, אם הם ראויים לשתיה, אינם מבטלים את הדירה בשום אופן, ומותר. ועיין בהערה¹³⁸. אבל אם הם לא ראויים לשתיה וגם הם עמוקים עשרה טפחים, אסור¹³⁹. וגם הם אוסרים את כל החצר לפי התנאים הנזכרים בהלכה הקודמת, אלא אם כן יש מחיצה בין המים לשאר החצר¹⁴⁰.
ד. שטחי בניה שאין הולכים בהם כלל, ומיועדים לבניה, אסורים ככרמלית, אמנם אם הם בתוך העיר או בסמוך לו, וכבר הותחל בנייתם, אין אוסרים על כל המקום¹⁴².
ה. שטחים ומגרשים פנויים, אף שאין משתמשים בהם, מכל מקום כל שהם ראויים ללכת בהם או להשתמש בהם אינם נאסרים¹⁴³. ודווקא קוצים וצמחים וכיוצא המעכבים את השימוש, אוסרים.
כ"ג. דין זה האמור, שאם נעשו במקום דברים שאינם ראויים לדירה כמו זרעים ונטיעות, נתבטל המקום מחשיבות דירה, הוא בכמה אופנים: א. קרפף שהוקף לדירה, נתבטל המקום מחשיבות דירה, ואסור¹⁴⁴.
ב. חצר המוקף מחיצות, נתבטל המקום מחשיבות דירה, ואסור¹⁴⁵.

בספר הלכות שב"ש ח"ג ע' שכ"ג כתב ששטחים העומדים לבניה בתוך העיר או סמוך לה, ואין בני אדם הולכים בה כלל, דינה ככרמלית וצריך להוציאה מחוץ לעירוב (ורק אם הולכים בה גם שלא לצורך הבניה, ואינם גדולים במיוחד, מותר). וצ"ל לחזו"א בכתבים סי' צ"ד ובחזו"א סי' קנ"ו בהשטות לסי' שנ"ח, עיי"ש. אולם החזו"א שם מיידי בסתם שטחים, אבל בשטחי בניה שפיר יש לומר שמותר, וכנזכר. וראיתי בספר עירובי חצירות מכתב כ"ג בסופו שהביא בשם הגריש"א שאין להתיר בכל זה אלא רק כאשר יש תוכנית בניה, והיינו דבלאו הכי ה"ו כסתם שטח פנוי שאינו לדירה, וגם לדידיה נראה ודאי שזה רק אם עשויים לבנות בקרוב. ומ"מ יש להקפיד כאמור שהיתר זה היינו דווקא כשהותחל בבנייתם (או כהגריש"א שיש תוכנית ועומדים לבנות בקרוב). ויש לבאר שמצוי הרבה התחלות בניה שנעצרים, או שגודרים את המקום, ורק אחר זמן מה מתחילים בבניה, וזה לא נחשב התחלת דירה ואסור, אך אם גדרו את המקום (בהיקף כל דהוא אפילו פרוץ) ומיד מתחילים בבניה, הרי זה מ"מ כמו התחלת בניה, ויל"ב. [ומ"מ אם זה לא סמוך לעיר ה"ו חמור, כמשנית לעיל בכללי מוקף לדירה הלכה ב' אות ג].
143. הנה ממכתב החזו"א בהשטות לסימן שנ"ח (המובא בסימן קנ"ו) משמע לכאורה שכל שטח פנוי שאין בו שום תשיש ה"ו אוסר את המקום, עיין שם, וכתב שם בין שהם זרועין ובין שהם בור, ורק "הסמוכין לעיר שהולכים בתוכם אפשר שהם בשם חצר", עיי"ש. וצ"ע דלא אשכחן אלא זרעים וכדו' המבטלים, ולא בשטח בנוי בעלמא, וצ"ע. וראיתי בתפארת יעקב עמוד ש"ג שתמה על מכתב זה, ממה דאשכחן באו"י ה"ל עירובין סי' קכ"ו ושה"ג בעירובין ד' אפילו בבית סתמים פנוי מותר, עיי"ש. והוסיף שגם החזו"א עצמו במקומות אחרים לא כתב כן, וכמבואר בחזו"א כסי' ע"ט סק"ה שלא חילק בזה, ויותר מבואר בחזו"א (בסימן פ"ט סק"ז) שכתב שאם יש מגרש פנוי תוך העיר כמו שמצוי בעיריות שנחרבו בשריפת אש שנסארים ככרות ארץ רבות שנים, יש להם דין קרפף וכו', עיי"ש. ויש לבאר דשם המדובר הוא כאלה שנחרבו, וי"ל דהוי כמו מפולת, וכמקום שבני אדם נמנעים לבא לשם, וגם עשוי לשנים רבות, ואף גם זאת שסיים החזו"א "אבל אין אנו נזהרים בזה", ע"כ. ואין נראה דכוונתו רק להעיר על מה שלא נזהרים, שא"כ היה לו לומר שיש להזהר בזה, ולא לשתוק, ויותר משמע דכוונתו שסומכים להקל (ומה שהבאנו משטח בניה שהיה מקום לחוש, שם הוא כמו שטח שאינו ראוי, ולכך לכ"ע יש לחוש). ואפשר שיש לחלק בין אם שטח הפנוי היה קודם ההיקף, וממילא נמצא שההיקף לא הוקף לדירה [ומה"ט חזינן שהפנו דנו אפילו בעשוי לטילול ממש אי הוי היקף לדירה, וכמו שהבאנו לעיל ברה"ס], ולכן אסור, משא"כ כשהוקף הכל לדירה, ושוב נחרב חלק ממנו ונעשה פנוי (אך עדיין ראוי להלך בו אם ירצו), שבכ"ה אינו אוסר כיון שאינו כמו זרעים או קוצים המפקיעים את מהות תשיש דירה מהמקום, ובכל אופן זה לא יתרץ את דברי החזו"א, עינין בדבריו, ועוד שבמציאות קשה לחלק בזה, שהרי בעיריות שנחרבו בודאי שכאשר כוללים אותם בעירוב הם כמו עירוב מתחילתו, שהרי בכל פעם מתקלקל הצוה"פ (וכמש"כ החזו"א באגרת ח"ג סי' ק"ה ועוד), ושוב מתקנים, וה"ו כעירוב הנעשה מתחילתו, והחזו"א לא חילק בזה, וצ"ע. ושו"ר בעירובי חצירות שם אות ו' שהביא שעמדו על דברי החזו"א, וכי המקובל לתרץ שיש חילוק בין שטחים ריקים בתוך העיר שהם מותרים כל שראויים ללכת בהם, משא"כ שטחים שחוץ לעיר, וכן שטחים שבקצה שביל העירוב אחר שורת הבתים האחרונה, וכיוצא"ב, ואת"ש. (ויש לבאר הדברים כעין סברת הדבר שמואל שהבאנו להלן בהלכה הבאה אות ג, עיין בהערה שם ד"ה ודע). אך מכל מקום יל"ד בזה מסתימת שאר הפי' שמשמע שכל בית סאתיים פנוי מותר, ולא הקפידו אלא בנעשה בו דבר המפריע לשימוש, כמו זרעים וכדומה (וע"ע להלן בעוד ד' הלכות בהלכה המתחילה מצוי).
**ועל דרך זה יש לדון עוד במה שכתבו הפוסקים שמים הראויים לשתיה או לכביסה אינם מבטלים את הדירה וכנ"ל, והביאוהו כל הפי', ומשמע שאף בזמנינו שאין משתמשים במים אלה כלל, כי בכל בית יש ברוזים של מים נקיים לשתיה ורחיצה, אעפ"כ אינו מבטל דירה מעצם שראוי להשתמש בו, וא"כ ה"ג נימא לגבי שטחים שאפשר להלך בהם.
144. כנ"ל ע"פ השו"ע ס"ט, והוא דינא דגמרא בעירובין (כד).
145. בדין זה נתחבטו הראשונים אם דין חצר כדין קרפף, שברא"ש פ"ב דעירובין (ס"ב) שמדברי ר"י מוכח שאין זרעים בטלים אלא קרפף, אבל חצר ורחבה אין מבטלין, ואף שלפי פירושו אין ראייה לחלק, מ"מ מסתבר כן, שלא מצאנו כן אלא בקרפף, ואין ללמוד מזה לחצר, וצ"ע. ע"כ. ויש לבאר דשאני חצר שעיקרו הוא לדירה, ואינו מתבטל בקל, משא"כ קרפף. (וכן נסתפק המרדכי שם סי' תפ"ה, עיי"ש. וכן בתוס' ישנים, ה"ד באו"י פט"ו ה"ו). וכ"ה בטור כאן בשם מה"ר"ם שהסתפק בזה, וסיים הטור שטוב להחמיר, ובכ"ה כאן (סעיף י"ב) כתב בפשיטות באזהרה כמו קרפף,**

פ"ט סק"ד, וע"ע בזה בשו"ת להורות נתן ח"י סימן מ"ג מ"ד. ובפשיטות כל שאינו ראוי לדירה זה עצמו גרע, ואסור. ב]. אם דעתו לפנות את הקוצים, ה"ו מועיל, כמו שכתב החזו"א (סימן פ"ט סק"ד) לענין מים, שרק אם זה לימים רבים נאסר, [ואמנם הוסיף שם וכל שכן לאחר שפינה וכו', ואף על זה סיים בצ"ע, עיין שם, אולם ראיתי מגדו"ה שהקילו בזה אפילו שרק "דעתו" לפנות, ע"פ החזו"א הנ"ל, וצ"ע].
136. כן נראה עפ"מ"ש המ"פ שבורעונים אין דרך לדור, וא"כ בפרחים לנוי ולהריח הרי אדרבה עשוי לטילול, ולהינות בהם בני אדם, ושפיר דמי להיחשב דירה, וכ"כ בהדיא במאירי (בעירובין כד). שיראה שהזרעים העשויים לטילול ולצאת לשם תמיד לטילול שם ולהריח, אין אלו מבטלים מחיצות והיקף דירה אע"פ שזרוע, ומכאן יראה לי שרבים מקילים בפרדסים הסמוכים לבתים, עכ"ל. ואמנם ראיתי שנחלקו בזה האחרונים, שלדעת השואל ומשיב (ח"א סי' קל"א) והדברי חיים (ח"ב סי' כ"ח) זרעים מבטלים את הדירה בכל אופן ולא פלוג (וה"ד באורחות חיים כאן סי"א). אולם הניירות שמשום כן כתב בפשיטות שמותר, וכ"כ מהמרש"ם בדעת, וע"ע בשו"ת מנח"י (שם). וכן בשו"ת להורות נתן (ח"י סי' נ"ג). וכאמור שבמאירי מפורש להיתר, והוא המכריע. וכ"כ בשו"ת ישכיל עבדי (ח"ב סי' קי"א סי'ו) בתשו' הגר"ז מלצר ע"פ המאירי הנ"ל, וע"ע גם בשו"ת מהרי"א הלוי ח"א סי' כ"ב. וכן עיקר.
[ועיין בדברי חיים שם ובאמ"י ח"ב ס"פ בענין זרעים בעציצים המיטלטלים, עיי"ש. וע"ע בדבריו בסי' של"ו בענין עציצים גדולים שדרכן להיות בקבע, וה"ג י"ל שבוזה לכ"ע הוי קבוע ונאסר. ומ"מ כל זה בורעים לאכילה וכדו', אבל לנוי כבר נתבאר שאינו אוסר כלל, וכמו באילנות לנוי שהבאנו לעיל שכלל אופן מותר].
137. עפ"ה"א לעיל, שכולם עשויים לטילול, ומותר. [ועיין לעיל בריש הסימן בדוגמאות לדבר המוקף לדירה].
138. בשו"ע (סי"א): קרפף שנכנסו בו מים, אם ראויים לשתיה אין מבטלין את הדירה, ואם אינן ראויים לשתיה הרי הם כזרעים, ע"כ. ובאר המשנ"ב (סקפ"ה) דהיינו שראויים לשתית אדם (וציין לרש"י ובהדיא באו"י), ע"כ. אבל בראוי לבהמה לא חשיב ראוי לדירה (ועי' כה"ח אות צ"ה שהרכיב את זה בכלל הפירוש).
**והנה הוסיף המשנ"ב שיש מקילין אף בראוי לכביסה וכדומה [ואף שבשבת אינו ראוי לכביסה, מ"מ כיון שבחול משתמשים בזה, הרי זה צורת בית, ושפיר דמי]. וציין בשעה"צ (אות פ') שכ"ה בהדיא ברשב"א, ושכ"מ ברמב"ם שכתב ראויים לתשיש. וע"ע שם ומסיק שיש להקל בזה, שהוא רק ספקא דרבנן, ע"כ. וע"ע גם בחזו"א סי' קי"ב בליקוטים סימן ה' בשני הקטעים שנראה לכאורה שסובר כן). אולם אגן קי"ל כפשיטות השו"ע שהתיר רק בראוי לשתית אדם (ולכן ככה"ח השמיט דברי המקילין). ומ"מ נראה שהמיקל יש לו ע"מ לטילול, דאפשר שאף השו"ע לא בא בהדיא לאפוקי משאר תשישים, ובפרט שכ"מ בכמה ראשונים. ואפשר שאף השו"ע היה מסכים לזה. [ועיין בשו"ת מנחת יצחק ח"ו סימן ל"ב דמים לרחיצה הוא קל וחומר שמועיל, עיי"ש]. וה"ה עצים להסקה שמשתמשים בזה להסקה, ואינו כרחבה שאחרי הבתים ששם אינו עשוי לדירה.
ועיין במשנ"ב (סקפ"ד) שבכל אופן דין זה הוא רק במים שקו וקיימי, ולא בנכנסים ויוצאים (וכמש"כ בסי' שניו שבכה"ג הם כרמלית), וכמש"כ בשעה"צ (אות ע"ט). וכ"כ כה"ח אות צ"ד. [ובסימן שניו נתבארו הדינים בזה].
139. כ"ה בשו"ע שם שאינו מבטל את הדירה אלא בתרתי לריעותא, שלא ראויים ועמוקים עשרה (ועיין משנ"ב ושעה"צ), ואמנם בב"ה"ל (ד"ה הוא) פקפק ע"ז, והביא מדברי הראשונים שדעתם לאסור אפילו בפחות מעשרה, וראוי להחמיר שלא במקום הדחק [והיינו אם הם יותר משלשה טפחים], ע"כ. ובפנים סתמנו כהשו"ע.
140. כגון מחיצות שבמים, ע"י שמתלקט עשרה טפחים מתוך ארבע אמות, עיין במשנ"ב (סקפ"ט) וביה"ל (ד"ה דינא), וע"ע חזו"א (סי' ק"ג סק"ז וסי' קי"ג). וע"ע בחזו"א (סימן פ"ט סק"ג) כמה חידושים בזה. וע"ע בדבריו בסימן שמה"ה בענין ביטול מחיצות הבור ע"י מים שבתוכן, ודון לנידו"ה [ואופן אחר של מחיצות המועילות, עיין להלן בהלכה שאחרי הבאה].
141. כ"כ החזו"א (סי' פ"ט סק"ד) והבאנוהו לעיל, ואף שכתב צ"ע, עיין מה שכתבנו לעיל.
142. כנ"פ, ויש להזהר בזה בדבר מצוי, אמנם ראיתי במשנ"ב מהדו' דרשו הערה י"ג שהביאו מהגר"נ קרליץ שליט"א שהורה שאם הם בסמיכות לבתי העיר המיושב, והם עתידים להיות חלק מן העיר, וגם הותחל כבר בהכנת בנייתם אין דינם כקרפף, וא"צ לגדרם כדי שלא יאסרו את העירוב, ע"כ. וזה חידושי, וי"ל דכיון שהוא עשוי לדירה ה"ו חלק אחד משימושי דירה, וכך דרכו ואינו אוסר (וגם באילנות הנ"ל ופרחי נוי יש לדון כן, שהרי בתחילה כשצומחים אין ראוי להליכה ולדירה שם, ואעפ"כ מותר). ודו"ק, ואמנם**

130. בעירובין (כג:), וכ"פ השו"ע (ס"ט-י), ודווקא כשרוב המקום זרוע, אבל מיעוטו או אפילו מחצה על מחצה אינו אוסר כיון שאין בו שיעור ב' סאתיים (משנ"ב ושי"א). ואף המקום הזרוע עצמו מותר, וכמש"כ הרמב"ם (פט"ו) והרשב"א בעבוה"ק, וכ"כ האחרונים וכיעוין במשנ"ב סקע"א ושעה"צ שם וכה"ח אות פ', והשיגו על הט"ו.
131. בעירובין (כד). וכ"פ השו"ע (שם). ואם יש מחיצה בין המקומות מותר, כגון גינפיון ופסים (פמ"ג בא"א סק"א), או חריץ (פמ"ג בא"א סקט"ו), וכדומה.
132. שו"ע (ס"ט), וכביאור המשנ"ב וכה"ח דל"ד רובו אלא ה"ה כולו.
133. דברש"י טור ושאר מפי נקטו הטעם שאילנות לא מבטלים דירה משום שדרך להסתופף בצילן (והוספנו ש"ה"ה בעשויים לנוי לטילול שם ולהריח בהם וכדומה, וכה"ג כתבו הפו' לענין זרעים, וכמו שביא להלן). אבל בעשוי לפירות י"ל שאסור, שזה גופא מה שמצאנו לעיל (רה"ס) שפרדסים הוי מקום שלא הוקף לדירה, ואין נפ"מ אם זה נעשה מהתחלה או אח"כ, אבל שזה ניחא אם הם אילנות שאי אפשר להסתופף בצילן ליהנות בהם, כמו עצי פרי בפרדסים שענפיהם נוטים הרבה למטה, וזה ודאי הוי כמו זרעים ומבטל שם דירה, אולם אילנות שאפשר גם להסתופף בצילן י"ל שאינו מגרע בעצם הדבר שאפשר ליהנות בהן, וראיתי במהרש"ם (ח"ו סי' י"ח) שאילנות מאכל לא מבטלים הדירה, כיון שאדם קובע דירתו בין האילנות, אבל באילן סרק נסתפק בזה, ומסיק שאין דינו כזרעים ואינו מבטל הדירה, כיון שעשוי לטילול באוירו וכדו'.
**ואף בעשוי מעיקרו לפרדס, יל"ע מה הדין בעשוי לב' מטרות גם לאכילת הפירות וגם לטילול, וכמו שמצוי שנוטעים עצי פרי במקומות שמטילים שם. ובפשיטות כיון שעשוי לטילול, אי"כ מכל מקום הרי הוא דרך דירה, ועד כאן לא נאסר בפרדס הנ"ל, אלא בפרדס שאין דרך להכנס שם, ודרך לשומרו מפני הגנבים וכדומה. אבל מקום שעשוי לטילול ה"ו דירה, ושפיר דמי, ועיין בלשון המאירי בעירובין (כד). דמשמע הכי, ודו"ק. וכ"מ מהמרש"ם הנ"ל.
134. שו"ע ס"ט, דבורעונים לא דיירי אינשי. [ועיין להלן בהלכה הבאה בהערה אם יש חילוק בין גינה שהיתה לפני ההיקף או אחר ההיקף].
135. הנה בפשיטות נראה שאסור גם כשעלו מאליהן [וכגון קוצים שהם כדין זרועים כיון שמעכבים את הרבים מלדור שם], ודומיא דמש"כ להלן (סי"א) בחצר שנכנסו בו מים, וכן כו' בשו"ע זרעים מבטלים את הדירה בלא חילוק, אלא שראיתי בשו"ת אמרי יוסף (ח"א סי' ק"ע) שהוכיח מלשון רש"י בעירובין (כג:): שבעלו מאליהן אינו מתבטל, שהרי כתב בזרעונים "ביטל דירתו", ולא ביטלו דירתו, ומשמע שרק בגלל שהאדם ככוונה זרע שם הרי הוא מבטל את דירתו, ע"כ. והביאו בשו"ת מנחת יצחק (ח"ה סימן ק"ח אות ג'), והמנח"י גופיה כתב ש"ל שזה רק אם זרע בהיפוך כוונה, אמנם אם בזרעים ועשבים שאינם עשויים ליופי הדירה בזה הצריך שיהיה ככוונה, עיי"ש. ודוחק לומר דרש"י אורחא דמילתא נקט שאין דרך זרעוני גינה לגדול מאליהן ספיחין, באופן כזה שיבטל את הדירה, ולכן נקט ביטל דירתו, משום דמ"מ ראוינו מעצם זה שרש"י יכל לומר "שבטל" דירתו ממילא, ולמה כתב "ביטל" דירתו (וע"ע במהרש"ם בדעת"א). וע"ע גם בחלקת יעקב ח"א סי' ר"א.
**ומאיך בחו"ב (ס"ד סק"א) כתב עפ"ד החזו"א שגדר קרפף הוא מקום שאין הולכים בו, אי"כ גם אם עלו מאליהן נאסר, ע"כ. ובדבר הדקדוק של האמ"י י"ל שאינו מוכרח (ועיין בלשון החזו"א סי' ק"ח בסופו סוד"ה ומש"כ בש"צ, וידוע עוד דרך שיטת החזו"א). ובעיקר יש לדחות שמשאר ראשונים התם לי"מ כדפירש"י, וביותר העירונו דאף להאמ"י י"ל שזה רק בורעים שאינם מונעים בעצם את השימוש, ולזה רק בזרע ככוונה מבטל, משא"כ קוצים לכ"ע אסור. וגם האמ"י צירף עוד דברים, וגם בפשיטות נראה שקשה לחלק בין מים שנכנסו מאליהן לבין זרעים, אך שו"ר בדובב משרים ח"א סימן ב' שכתב לחלק בזה דמים גרועים טפי, ויל"ב מסוגיא דעירובין (כד:): והמ"פ, ואכמ"ל. ולכא' פשיטות השו"ע הפו' שאין לחלק בזה, וכאמור.
[וגם בעצם הדבר אי כוונה מבטלת גדר המקום, יל"ד ממה שהבאנו לעיל בהלכה ב' בכללים בענין מחיצה הנעשית מאליה, דמשמע שאינו תלוי בכוונה לשם דירה, עיי"ש. ורק י"ל להיפך לענין ביטול המקום, אלא ש"ל שכוונה הפכית גרע. אך את"ל, גם בהקף לבית ובדעתו שלא לשם דירה נימא הכי, וכיון שזו מציאות שעשוי לדירה א"א לומר כן, ויל"ב].
**ושמעתי שיש מקילים בקוצים משום שאפשר להלך שם על ידי הדחק, וא"נ לפמש"כ כמה אחרונים שאם זה רק לשעה אינו מבטל את המקום, והקוצים הם כלים מאליהם בסוף הקיץ, אך כל זה אינו נכון, שבאשר להליון שם המציאות שאי אפשר ואין הולכים שם כלל, וכן ביטול לשעה ודאי שאינו נחשב, כיון שהוא לזמן רב, ופשוט. ועו"ל, ואין להקל בזה.
ואם באמת יש בו את התנאים הנ"ל לכאורה יש להתיר, והיינו: א. אם הוא ראוי במציאות להלך שם ע"י הדחק, אולם הרי גם בזרעים אפשר ללכת, ואעפ"כ מבטל הדירה, וכן במים, עיין בב"ה"ל סי"א ד"ה הוא ובחזו"א סי'******



ג]. עיר המוקפת מחיצות, יש אומרים שאין מתבטלת מחשיבות דירה, אפילו שיש בה זרעים בשטח גדול וכיוצא, ויש אוסרים בזה, ולמעשה יש להחמיר. אמנם בשעת הדחק כשאי אפשר באופן אחר, אפשר להקל¹⁴⁶.

ומכל מקום אין להמנע מעשיית העירוב אף באופן זה¹⁴⁷.

ואין חילוק בכל זה אם הזרעים באמצע ההיקף או בצידו¹⁴⁸. וכן אין לחלק אם ההיקף עשוי במחיצה גמורה או במחיצה של צורת הפתח וכדו¹⁴⁹. ומכל מקום אף המתירים הוא דווקא במקום שהבתים נבנו תחילה, ואחר כך הקיפו את כל המקום במחיצות¹⁵⁰.

כ"ד. מן האמור יש ללמוד, שמקום שהקיפוהו בחוטי העירוב, ויש בתוכו שטח כשיעור 32 מטר על 32 מטר שאינו ראוי לדירה, כגון שדה או שעלו בו קוצים שאי אפשר להלך מחמתם, נאסר כל המקום מחמת אותו שטח, ואין העירוב מועיל כלל¹⁵¹.

ויש כמה אפשרויות לתקן את העירוב:

א. להקיף במחיצות את אותו השטח, ובזה מוציאים אותו מכלל המקום, ואז אפשר לערב את כל המקום כדי¹⁵². ואפשר להקיף אותו גם בצורת הפתח סביבו¹⁵³. וכן במחיצות לבד¹⁵⁴, וכיוצא. [ובאופן זה, מלבד שאסור לטלטל בתוכו בארבע אמות, גם אסור לטלטל מחוץ לאותו שטח לתוכו, או להיפך]¹⁵⁵.

ב. אפשר לחלק את השטח על ידי מחיצות באמצע השטח, באופן שלא יהיה בכל חלק שיעור של 32 מטר¹⁵⁶. ויש נוהגים לסדר שבילים ודרכים במקומות כאלה, באופן שהשביל עשוי להילוך וטיול בני אדם, והוא מפסיק

העיר, שפיר דמי, וכן מדוקדק לשונו, וכמש"כ בשו"ת דברי מלכיאל (ח"ד סי' ג') עיי"ש, וכתב שכן דעת כמה ראשונים, וכ"כ בשו"ת דברי יששכר או"ח (סי' ר"ט), ובתפא"י (פניה), וע"ע בדבר"י שם שכתב עוד טעמים, ואם איתא לדבריהם הרי לנו סמך להקל, כפי המציאות כיום שצוה"פ מתקלקלת כמעט כל שבוע, ונמצא שכל פעם נעשה ההיקף לאחר הגינה, אלא שעיקר דבריהם מהודשים, ואכמ"ל.

147. שכדי להציל את המון העם מצאנו שנכנסים יותר לפירצה דחוקה, ומתקנים את העירובין, אף שיש בהם כו"כ עיקולי ופשוטי כידוע, ועיין בתשובת הרא"ש שהבאנו לעיל בהקדמה להלכות עירובין, עיין שם, וה"נ כיון שיש כמה גדולים המקילים, והרא"ש והמרדכי ועוד צידדו להקל אף בחצר, שפיר יש לסמוך בכדי לתקן העירוב, ורק שיר"ש יחמיר על עצמו. [וע"ע בשו"ת דברי מלכיאל ח"ד סי' ג' ובשו"ת מהר"ם בריסק ח"א סי"ד ובדובב מישרים ח"א סי"ב]. אמנם יש להזהר בדבר, כי בהרבה מקומות מתקנים עירובין שכמעט ואין להם על מה לסמוך, ובזה אדרבה מכשילים רבים, שלולי העירוב היו נמנעים מטלטול, ודי בזה.

148. עיין בביה"ל (שם) שחילק בזה, ושכ"כ בבית מאיר, עיי"ש. אך אף הוא העיר שבמ"ק משמע שלא כן. ואכן גם מדברי שאר פו"ה הג"ל ל"מ כן. וע"ע בתפ"ל"מ שם. וע"ע בחזו"א סימן פ"ט סק"ז. ונראה שלפי דברינו שכתבנו להחמיר ה"ו בכל אופן, וכן בשעה"ד שכתבנו להקל הוא ג"כ בכל אופן (ובזה לא פלגינו על הביה"ל להדיא, דהוא לא מיירי משעת הדחק שא"א באו"א, והבן).

149. עיין בתשו' הדבר שמואל (הג"ל) דלפי הטעמים שהביא נראה שאין לחלק בין חומה ממש לצורת הפתח, עיין שם, ודו"ק. וכ"כ מדברי החכ"צ ועוד כמה אחרונים שעמדו בענין זה ולא הזכירו חומה כלל, וכן מבואר בשו"ת דברי מלכיאל ח"ד סי' ג' ובשו"ת דברי יששכר חזו"ח (סימן כ"ט), ויותר מבואר בשו"ת חזון נחום (סימן ל"ט, ובאות ה'), עיין שם. וע"ע גם בדעת תורה כאן. והנה מצאנו שכתב בכה"ח (אות י"ט) בשם האבן ארזה, שאם המחיצות נעשו ע"י מחיצות מצוה"פ, אין הזרעים מבטלים אותם, עיי"ש. אולם הדבר תימה דאדרבה מחיצות צוה"פ גריעי טפי, ושור"ר שכ"כ בשו"ת ישכיל עבדי (שם) בתשו' הגרא"ו מלצר להקשות כן, וע"ע שם, וע"ע בדעת תורה כאן. ועכ"פ לדינא הוא כמו שכתבנו בפנים שאין לחלק בכל הענין באיזה אופן הוא מוקף, והיא הערה נחוצה, מאחר והדבר שמואל ועו"א הזכירו עיר המוקפת "חומה", וזה לא דווקא הוא, אלא הכוונה עיר המוקפת, בהיקף כל שהוא, שדינו כמחיצה, וגם בהיקף צוה"פ הדין כן (עיין טו"ס סי' ת"א סק"ב דמוקף בצוה"פ דינו כמוקף חומה).

150. עיין במ"ק שם שכתב לכאן לחלק בכל הנידון, דהיתר זה הוא דווקא בעיר שמוחזקת בישיבה ובסוף הוקפה (ובסתם עיירות חשובות מוקפות לדירה), הן עם כל מה שמובלע בתוכה חשוב מוקף לדירה, אבל בעיר חדשה שאנו יודעין בודאי שחומתה קדמה ליישבתה ודירתה (וכסתם מבצרים), אע"ג דאח"כ הוכשרה העיר לטלטל בכלה ע"י עירוב, מ"מ אותן גנות וקרפפות באיסורן הן עומדים, כל זמן שלא נעשה מעשה בגופן המתירן ומוציאן מידי מעשה, ע"כ, והזכירו בקצרה הביה"ל (ד"ה אבל, במוסגר). וע"ע בחזו"א (בלקוטים לעירובין כג): שכתב שכל היתר הדב"ש הוא דווקא בחצר שעשויה לדירה, וגם אחר שיוציאו הזרעים יהיה ראוי, אבל אם מראש הקצו שטח שאינו לתשמיש חצר, ה"ז אסור לכרוע, עיי"ש. [וע"ע במ"ק שם ד"ה אמנם], ואמנם הרבה פו"ה סתמו בזה, ומשמע קצת דבכל גווניו הוא. ואדרבה כמה פו"ה כתבו שההיקף לאחר שנעשו הקרפפות, ועיין בדברי מלכיאל הג"ל ובמלמד להועיל הג"ל, ושי"א.

151. קיצרנו בזה, ולעיל ריש הסימן נתבאר השיעורים במדויק, ובאיזה דברים מבטל שם דירה, וכפי המבואר בביה"ל (ט"ו) אף אם הוציאו את הזרעים אין היתר, וכמשנ"ת לעיל, ואין אומרים בזה כיון שהותרה הותרה. 152. כן העיר המשנ"ב (סקפ"ג) שכל המזכיר לפסול את המקום הוא כשאין מחיצה בין הזרעים לשאר המקום (ומקורו מט"ז ושי"א). וכ"ה בכה"ח (אות פ"ג).

153. מהרש"ם בתשו' (ח"ז סימן ו'). ואפילו בד' רוחות ה"ז היקף גמור ומותר [וע"ע בזה בס"י שש"ב סי', ובאירו המפ' דשאני התם שהוא היקף להתיר, אבל כאן שהוא כדי להפסיק בין העיר לקרפף שפיר דמי, ובכלל עיין בשו"ת תפ"ל"מ ח"ה סימן י"ד שהאריך בזה להקל בהיקף ע"י צוה"פ אפילו בד' רוחות, עיי"ש]. וכן באורחות חיים כאן אות י"א, עיין שם. וע"ע בחזו"א סימן ק"יב סקט"ז, וע"ע בתניבות בת. 154. דברי חיים בתשו' (ח"ב סי' כ"ח), והזכירו המהרש"ם בתשו' שם. (והמבואר שם שהוא כדבר פשוט שמועיל). וכן ראיית בחזו"א סימן ק"יב סקט"ז (וע"ע גם בתשובות וכתבים חזו"א סי' צ"ה), ובדובב מישרים ח"א סי' ב. [ואינו ענין למבואר בס"י שש"א, משום שמ"מ זה חוצץ בין המקומות]. 155. שבכה"ג החלק העומד כדן הוא כר"י, והחלק הזרוע הוא ככרמלית ואסור להוציא מז"ל, וכ"כ ה"ט"ז והאחרונים הנזכרים. וע"ע חזו"א שם.

156. פשוט. וכע"ז הלן ס"יב בקירה מקצתו וכדו', וכ"כ בנידו"ד החזו"א במכתב (בס"י ק"יב) לחלק את הכיכר בצוה"פ ממזרח למערב או מדרום לצפון, וישאר פחות מבית סאתים מכאן ומכאן, עיי"ש. [וכה"ג בשו"ת דובב מישרים סימן ג']. וע"ע בחזו"א בשביעית (ס"ו כ"ז), והוסיף שם שמ"מ צריך לעשות מחיצת ד"א במקום הקנה של צוה"פ, ע"כ. כלומר שיסמך צוה"פ למחיצת ד"א.

157. כך ידוע שמשמשים בעיצה זו, והענין שבו בפועל אין ב"ים במקום אחד שלא משמשים בו, ושפיר דמי [ולא שייך ביטול לרוב בכה"ג]. וזה

מקומות שוטחים ריקים, ולכן אין זה אסור הכל, שנחשב הכל כאחד, והיינו לא רק בגלל שזה דבר מצוי, שהרי כל מקום האסור אסור, אלא בגלל שזה נחשב ממילא כמו שימושי דירה, ובאופן אחר משמע מדברי המו"ק הג"ל שההיתר הוא משום דאלימי מחיצות העיר שלא יבטלו בסביבת הקרפף, וזה חידוש, ובדבריהם יש לתלות כמה נפ"מ, וכגון, האם זה רק בחומה ממש או גם בצורת הפתח, עיין להלן, די"ל שצוה"פ חלשה יותר, אבל מצד שימושי עיר אין חילוק, וכן לענין אם יש חילוק בין כשזה בתוך העיר או בצדדים, דלהדב"ש יש לחלק בזה, משא"כ להמו"ק (ואכן בביה"ל העיר בזה מדברי המו"ק), ועד"ז יש לדון כמה שהבאנו לעיל בהלכה הקודמת גבי מגרשים פנויים שיש מקום לחלק בין אם זה בתוך העיר או בצדדים, ומ"מ בבי"ה הנידונים הג"ל לא תלינו זה בזה, כיון שאין זה מוכרח, שגם אם זה בצידו יסבור הדב"ש להתיר, וכן במה שמבואר בסוף ההלכה, ואין להאריך].

ומאיך המאמר (סק"ד) ס"ל שאין לחלק בזה, ודברי המקילים בזה אינם מוכרחים עיי"ש, וה"ד בכה"ח (אות י"ט ובאות פ"ד), ועפ"י"ו כתב הכה"ח שהמחמיר תע"ב, עיי"ש, ובאמת שאף דעת החיד"א לא בריא להקל, דאמנם במחבר"ר הביא דברי המקילים, ונראה שדעתו להקל (ועיין להלן בסמוך), אולם בספרו טוב עין (סי"ח אות ע"ג) הביא מתשובת הר"ד"ק שכתב שנראה שאפילו הוא בעיר המוקפת חומה ודלתותיה נעולות בלילה, מ"מ הזרעים מבטלים הדירה, ונהי דהגינה אינה מבטלת היקף העיר, מיהו היקף דירה מבטלת, ואפילו היקף לשם דירה לא מועיל לה, וע"ע שם, וציין עוד שכן ראה בתשובה כ"י לאחד קדוש, ע"כ, אמנם באמת לא זו ראייה ולא זו, שכן דרכו של מרן החיד"א בכמה מספריו להביא ליקוטים מרבני וחכמי ישראל אף שאין זה בהכרח שכך דעתו, וכמו שהעיר בעצמו [ודרך אגב, מש"כ הר"ד"ק בתשו' שאינו מבטל היקף העיר אלא את היקף הדירה, כוונתו לומר שאם יוסרו הזרעים יחזור המקום להתירו, ואין זה מבטל את המחיצה בכדי שנצטרך לפרוץ ולחזור ולהקיף וכיוצא, ונראה שנתכוון בזה לאפוקי ממה דהיא אפשר להבין שמבטל ההיקף, ואכן בלשון המהר"ש בתשו' שם נקט שהנידון הוא לבטל גודל ההיקף, עיי"ש. ו"ל שגם כוונת המהר"ש לאו דווקא הוא, אלא הכוונה שמבטל את ההיתר של ההיקף לדירה].

וכן הביה"ל (סוד"ה אבל) כתב שאין ראייה להקל (והיינו לפ"מ דמשמע בפו"ה שההיתר הוא תלוי בספקין של הרא"ש ודעימיה הנזכרים בהערה קודמת). אך מ"מ לא מילאו ליבו להחמיר נגד הדב"ש והחכ"צ והמו"ק ושי"א [ג"ב, ויש לדקדק במה שכתב הביה"ל שגם בשי"ב מפקפק על היתר זה, שבשי"ב לא מצאתי מידי, ואם כוונתו למחזיק ירכה, הא אדרבה איכא קנתי, שהרי הביא דברי המחמירים בזה, שהמו"ק ירכה דברי המהר"ש בכל טעמיו, וצ"ע]. ועיין בחזו"א (סימן פ"ח סק"ה) שכתב שלחלה נראים דברי האוסרים, עיי"ש. (וכן בחזו"א סי' קנ"ו בהשטמות לסי' שני"ח במכתב, ועוד). וכן נראה גם מדברי הגאון מהרמ"ך בבית כהונה (מערכת ת"ו אות ד') לענין אי גרבה שימה חומתה [וכמש"כ בגמ' דעירובין כה"ג, וכן כתב עוד שם בשם כמה גאונים, וע"ע בדברינו בס"י שס"ג סכ"ט], ואעפ"כ כתב שהזרעים מבטלים, וע"ע גם בדבריו בשו"ת שואל ונשאל ח"ב סי' נ"ד וחד"ד סי' ל"ט, וע"ע בשו"ת תפלה למשה (סי"א אות י"ד) שהביא משר"ת זרע דוד (ח"ב סי' ט"ט) שהמנהג בגרבה לתקן כל המקומות הזרועים אע"פ שמוקפת הם, שבמ"מ הזרעים מבטלים מחיצות הים, וע"ע שם שהוכיח מהתוס' ורשב"א וריטב"א בעירובין (כו), שמבואר שגם זרעים שבתוך העיר אוסרים את כל המקום, עיי"ש. והפליא שלא העירו בזה הפו"ה. אולם בספר הלכות שבת בשבת ח"ג ע' תצ"ז כתב דאדרבה משם ראייה להדב"ש משום שלא היה הקפידא בעירוב העיר בגלל הקרפף המבטל את העירוב, אלא מצד שלא יכלו לעבור משכונה לשכונה דרך הקרפף [כיון שהקרפף היה מוקף מחיצות בפני עצמו], ולכן הוצרך לערב כל שכונה בנפרד. ואמנם אין זה מפורש בדבריהם, מ"מ נראה אכן שזהו הביאור בדבריהם, וממילא אין ראייה כלל לאיסור.

והנה לדינא, הגם שמצאנו כמה וכמה גדולי הפו"ה שמקילים, אין זה פשוט, חדא שהבאנו מנגד כמה גדולים האוסרים. וזאת ועוד שכמו שהמעין בדבר שמואל יראה שלא היקל בזה בשופי, וגם צירף בזה סברות אחרות, וגם אחרי כל זה סיים שאינו סומך ע"ז עד שיסכימו עימו גדולי ההוראה, וכמו"כ שאף שהחכ"צ לא היקל אלא בשעה"ד כשאי אפשר בשום אופן לתקן, וגם התפ"ל"מ כתב שהמקילים יש להם ע"מ שיסמכו בשעה"ד, ובדיעבד שא"א לתקן כראוי, וזה למרות שהוא גופיה הוכיח מהראשונים לאיסור, וכן הביה"ל אמנם לדינא לא אסר. והחזו"א פסק לאסור. ומ"מ בשעה"ד כשאי"א באופן אחר יש להקל כפי שכתב החכם צבי. ויש לסמוך ע"ז בדיעבד שמלבד שכמה גאוני ותקיפי שהתירו וכנ"ל, עוד יש לצרף לכאורה שיטת הרא"ש ומרדכי ועוד שצידדו להתיר אפילו בחצר (הגם שהבאנו לעיל משעה"צ שלא מצרף את הרא"ש), וא"כ כל שכן בעיר, והו"י קצת כעין ס"ס להקל, ובעירובין דרבנן שומעין להקל, ולכן בשעה"ד אפשר להקל כשאי"א באו"א. אבל כשאפשר באו"א נראה שאין להקל נגד פשוטות הדברים שלא חילקו בזה. (הגם שהביה"ל וכה"ח התירו מן הדין, ורק שהמחמיר תע"ב). וי"א שמ"ם יחמיר לעצמו בכל אופן.

אך יש לציין שמצאנו בדברי האחרונים שצידדו מעוד טעמים להקל בעירות המוקפות, וכגון עפמש"כ בהגהות אשרי (פ"ב דעירובין סי"ב) בשם האו"ו שכתב אבל "גינה" וקרפף שהקיפום בגדר, ויש שם בית דירה או שסמוכה לעיר וכו', כהוקף לדירה דמי, ואפילו גדולים הרבה, ע"כ, והרי גינה היינו זרועים (כמש"כ תוס' ורא"ש עירובין כג): דמבטל הדירה וכנ"ל, והיאך מהני. וי"ל דכוונתו לומר שאם הגינות היו כבר ואח"כ מקיפים את

ועיין משנ"ב (סקע"ג), וכתב בשעה"צ (אות פ"ז) שכן עיקר כדברי השו"ע שהוא אסור בודאי ולא מספק [ודלא כהמ"א, דמשמע שהוא מספק, ע"כ. וע"ע בתו"ש אות כ"ט, וה"ד בכה"ח אות פ"ה, דמשמע שהשו"ע נמשך אחר הטור, ולפיה"א אינו כן, אלא השו"ע אוסר מן הדין], מאחר שכ"כ הרשב"א בעבוה"ק (ש"ג סי' ג'), וכ"כ הריטב"א בעירובין (כג), להדיא, וכ"מ בפירוש רבינו חננאל ובר"י מיגאש. ובודאי שזה מכריע נגד הרא"ש (והמרדכי).

אמנם מאידך גיסא בשו"ת מים רבים (סימן ל"ח) כתב בשם הרב שולחן שלמה שאין זרעים מבטלים היקף דירה של חצר, ושכן דעת הרי"ף והרמב"ם ורש"י ואו"ו, ושכן נראה דעת הרא"ש, ע"כ. והנה ברא"ש אמנם משמע כל שנוטה לדעה זו, אך מ"מ סיים וצ"ע, וזאת יש ללמוד מדברי בנו הטור שכתב טוב להחמיר (ידוע מש"כ גדולי הדורות שיש להבין בד"כ את דברי הרא"ש מתוך דברי בנו הטור). וכן מש"כ מדברי רש"י, הנה בזה גופא דן הרא"ש. וכן יש לדון בשאר ראשונים. וכן בלשון הרמב"ם (פס"ז משבת ה"ו) שכתב "מקום" יותר מבית סאתים שהוקף לדירה, אם נורע ורובו הרי הוא כגינה ואסור וכו', ע"כ. משמע שבכל מקום שהוקף לדירה הדין כן. אולם אפשר לומר שאדרבה ממש"כ הרמב"ם דין זה במקום "המוקף לדירה", משמע שזה רק בקרפף שהוא מקום שצריך להקיפו לדירה, דאילו חצר א"צ להקיפו לדירה, כי זה כל מהותו שהוא דירה (ואולי זו כוונת התפ"ל"מ שכתב שם שיש לדחות), וכנראה שבדרך זו רצה להוכיח גם מדברי שאר ראשונים, אך כמובן שכל זה אינו הכרח.

אכן לקושטא דמילתא אין זה פשוט, שהרי הרא"ש דן בדברי רש"י להתיר, ומש"כ בשעה"צ דמשמע שהרא"ש לבד מסתפק, הרי הבאנו גם מהמרדכי שנסתפק, וכנ"ל. ובתפא"י ע' תנ"ב העיר גם שבב"י הביא ספק זה בשם ר"י, ובפסקי הרא"ש כתב מספקא להו לתוס' (אמנם היינו הך, דסתם תוס' ר"י). וכן הוא בתוס' עירובין (כג): בשם ר"ח, ע"ש בפסקי תוס'. וגם באגודה (עירובין כ"ב סי' כ"ו) מסתפק כן, ומשמע דלדעת רש"י אין בזה ספק כלל, בדו"א אינו מבטל החצר, וע"ע שם מש"כ להעיר ע"ד השעה"צ בשם ר"ח דאינו מוכח, עיי"ש. ומכל מקום כיון שחזינו כו"כ ראשונים שכתבו בהדיא לאיסור, ודאי דהכי אית לן למינקט, ומה גם שכן פסק בפשיטות השו"ע, ותול"מ.

אלא שלא מבורר אם זה איסור ודאי או מספק, די"ל שפסק כן רק לחומרא, וכדברי הרא"ש והטור, ואכן כן כתב המח"ש בכוונת המ"א (סק"ב) שכתב הטעם דשמא וכו', דכוונתו שאין זה ודאי אלא ספקא דדינא, וכ"כ בתו"ש (סק"ט) דמטעם ספקא הוא, עיין שם, ונפ"מ בזה, א. כמו שכתב הפמ"ג (בסימן שנט בש"כ החצר, וע"ע שם מש"כ להעיר ע"ד השעה"צ בשם ר"ח הוא ודאי, ואע"ג דפסק לחומרא אף שדרבנן דהוי כספק מחסרון ידיעה, מ"מ כשיש עוד ספק כגון בשבות דשבות שלא במקום מצוה שיי"א דשרי, בכה"ג אפשר לצדד להקל וכו', ע"כ. אולם נראה שלזה א"צ לומר שהשו"ע אסר מספקא, כי אף אם אסר בודאי, מ"מ אנו לעצמינו נוכל לעשות ס"ס, כדרך דעבדינן ס"ס נגד מרן השו"ע, כידוע, וה"נ כיון שבמ"מ יש ראשונים דסברי הכי, נוכל לעשות ס"ס להתיר במקום מצוה. ומזה נפ"מ לכל דבר שיש ספק שמה הוא מותר, והוא רק מילי דרבנן, שנוכל להקל בו לצורך מצוה (ועיין בדברינו לעיל ס"ס שו"ע), ודו"ק. ב. עיין בניירות שמושן שכתב דכיון שהוא ספק דרבנן יש להקל בדין זה בשעת הדחק, ע"כ. אולם בצדק תמה עליו הבית מאיר כאן (ס"י ד"ה אמנם) דשבקיה לחסידותיה במקום זה, שהרי הוא ספק מחסרון חכמה, אחרי שלא נזכר ספק זה בש"ס [ג"ב]. בעצם הדבר שכתב הב"י, וכן הפמ"ג הג"ל דהוי ספק מחסרון חכמה, יעוין בדברינו לעיל ר"ס שמ"ה בפתחה בענין השיעורים לענין ספק אם הוא שוחק או עצב, וע"ע בפו"ה ביו"ד ר"ס צ"ח], ומאחר וכל הפו"ה כתבו לאיסור אין נפ"מ, ודבריו ברורים, וכל מה שיש לדון בזה להקל הוא בספק נוסף בצירוף לסניף, ולזה נראה שאין כ"כ נפ"מ אם הוא מחמת ספק או מחמת ודאי, שמאחר שיש מתיירם מכל מקום, נוכל אנו לצרפם לספק. 146. הנה כדרך שדן הרא"ש לחלק בין קרפף לחצר, כך יש לדון לענין עיר המוקפת חומה, וביתר שאת. וכבר העיר בזה הגאון מהר"ש אבוהב בשו"ת דבר שמואל (סימן רנ"ט) שכתב שדעתו נוטה לזה שאין לדמות קרפף להיקף עיר שמקצת קרקע זרועה, הלא מצער היא לגבי כל העיר לבטל גודל היקף דירתה, ע"כ. וכ"כ בשו"ת מים רבים (שם) בשם שולחן שלמה שחיוק בראיות דברי הדב"ש, והוכיח שבעיר המוקפת חומה א"א לזרעים לבטל דירה מעלייתא כזו, ע"כ. וכן בשו"ת חכם צבי (סימן נ"ט) ביאר דברי הדב"ש שאף את"ל להחמיר בחצר (וכנ"ל בהערה הקודמת), מ"מ בעיר יש להקל, וע"ע שם שדן בדבריו, וסיים שבשעת הדחק שא"א בשום אופן לתקן שלא יכשלו רבים יש לסמוך להקל, ואחריו החזיק בנו היעב"ץ במ"ק כאן, והרחיב בביאור הדין, כיעו"ש. [ואף לא הזכיר כמו שכתב אביו שהוא רק בשעת הדחק]. וכן כתב בשו"ת זרע אמת (ח"ג סי' מ"א) לחלק בין קרפף שמחוץ לעיר לבין קרפף שבתוך העיר, וכן החיד"א במחבר"ר (אות ב') הביא דברי המחמירים, וה"ד בכה"ח (אות י"ט, וכן באות פ"ד), ומבואר שגם דעתו להקל, ורק שהמחמיר תע"ב. וע"ע בבית מאיר כאן ער"ז, וכן המהר"ש"ם בדעת"ת כאן בשם הרבה אחרונים שמקילים בזה, וכן בשואל ומשיב מהדו"ק ח"ד סי' ל"ג, עיי"ש. וכן בדברי מלכיאל ח"ד סימן ג', וכן במלמד להועיל ח"א סימן ס"ה הביא מכמה גדולים ושלמים בתורה ויראה שנהגו להקל בזה, ורק המחמיר יחמיר לעצמו, עיי"ש. וע"ע בשו"ת דובב מישרים ח"א סי"ב מש"כ לסייע דברי הדב"ש. וע"ע להלן.

[ודע, שבדברי האחרונים נראה שלמדו בב' אופנים את סיבת ההיתר, האם משום דמצער היא וכמש"כ הדב"ש, והיינו דזו צורתה של עיר שיש בה גם

את השטח שלא יהיה בו שיעור של בית הסאתיים במקום אחד¹⁵⁷.

כ"ה. יתירה מזו, שאפילו חצר של בית המוקפת לדירה, אם זרע אותה פעם אחת, או אם הזניח אותה פעם אחת, ועלו בה קוצים וכדומה באופן שאי אפשר להלך שם, הרי זה מבטל את המקום משימוש דירה, ואפילו כשאין בה בית סאתיים¹⁵⁸, ויהיה אסור לטלטל מהחצר הזו לביתו ולא מביתו לחצר, ואפילו אם יעקור את הצמחים אין להקל עד שיפרוץ ושוב יגדור לשם דירה וככל האמור לעיל¹⁵⁹, ויש עיצה לתקן את המקום, וכמבואר בהערה¹⁶⁰.

כ"ו. מצוי במקומות מסוימים שמקיפים את העיר בגדר או בחומה, ומשאירים שטח פנוי בין המחיצה לבין הבתים, ופעמים שיש בזה שיעור בית סאתיים, ואין משתמשים שם כלל מחמת צמחים וקוצים העולים שם, וכיוצא. ויש להזהר לחצוץ בין אותו שטח לבתי העיר על ידי צורת הפתח וכיוצא, כדי שלא יבטל את ההיקף של העירוב¹⁶¹.

עוד דינים

כ"ז. כמה דינים בשינוי המקום מהיקף לדירה לקרפף או מקרפף לדירה:

א. מקום שלא הוקף לדירה, וכעת רוצה להשתמש בו לדירה, צריך לפרוץ ולהקיף מחדש לשם דירה, וכמו שנתבאר.

ב. מקום שהוקף לדירה, וכעת רוצה שלא להשתמש בו לדירה, אפשר שאינו מתבטל במחשבה בלבד, אלא אם במציאות נעשה המקום שאינו ראוי לדירה, כגון שנטעו בו זרעים וכיוצא¹⁶².

ג. כאשר נטע בו זרעים או עשה בו שאר דברים המבטלים את הדירה, הרי הם מבטלים את מחיצות ההיקף, ולא רק את החשיבות לדירה, ולכן כאשר יוציא את הזרעים, או יקצור את הקוצים, צריך לפרוץ את מחיצות המקום ולהקיפם שנית¹⁶³.

ד. בית שהוא דירה ממש, הרי זה עדיף ממקום המוקף לדירה, ויש אומרים שאינו מתבטל בדברים המטלטלים¹⁶⁴.

כ"ח. טלטול מהקרפף לבית שהוא רשות היחיד, הדבר תלוי בכמה אופנים, לפי דרגתם:

א. באופנים האסורים, כגון שרוב המקום זרוע ובכללות יש יותר מבית סאתיים, או שהזרוע עצמו הוא יותר מבית סאתיים אף על פי שהוא מיעוט ונאסר כל המקום, אסור לטלטל בו יותר מארבע אמות, ואסור להוציא ולהכניס ממנו לבית בשום אופן¹⁶⁵.

ב. באופן שאין בכללות המקום יותר מבית סאתיים, אבל רוב המקום זרוע, מותר לטלטל בו יותר מארבע אמות, ואף על פי כן אסור להוציא ולהכניס ממנו או מהחצר הסמוכה לו לבית¹⁶⁶.

ג. באופן שאין בכללות המקום יותר מבית סאתיים, וגם הזרוע הוא מיעוט המקום, מותר לטלטל יותר מארבע אמות בין במקום הזרוע ובין בחצר הסמוכה לו. אולם להוציא או להכניס לבית, או: מהחצר הסמוכה לו מותר, אבל מהמקום הזרוע אסור¹⁶⁷.

כ"ט. מקום שאינו ראוי לדירה כגון קרפף, אין מועיל לעשות עירוב כדי לטלטל ממנו לבית, ולכן גם אם הקרפף והבית שייכים לאדם אחד, אסור לטלטל מזה לזה, אפילו כשהקרפף פחות מבית סאתיים¹⁶⁸. ל. טוב שלא לאכול ולשתות בגינות בשבת, באופן שיש חשש הוצאה מרשות לרשות כמו באופנים הנזכרים, וכן מחשש שיפלו מים על הצמחים¹⁶⁹.

הזרעים יש ספק אם צריך לפרוץ, אלא ספיקו הוא על עיקר הדין שם אם כשדעתו לפנותו מועיל הדבר שלא יבטל שם דירה [ולעצם הדבר מוכח שאם אכן מתבטל, אזי כאשר חוזר ומסלק את הביטול צריך לחזור ולפרוץ לשם דירה, אלא שבנידונו הסתפק בזה, ועוד משמע מהחזו"א דמ"מ הוא יותר קל מעצם הביטול, ודו"ק]. (וע"ע בחזו"א שם סק"ו), וראיתי למהר"ש הכהן בעל לחם הביכורים בספרו נכח השולחן כאן שכתב שנתפסק בזה כמה שנים אם מה שמבטל הדירה הוא כל זמן שזרעים בתוכו, או מאחר שזרוע פעם אחת בטל היקפו, ושאל לרבותיו ולא מצאו ראייה, ושוב מצא למהר"ש אבוהב בתשו' דבר שמואל (סימן רנ"ט) שנתפסק בזה, וסיים ע"ז שאם הרב הניח בספק מה נענה אכן יתמי דיתמי, ע"כ, וכבר הוכיח הביה"ל לאיסור, ולכן למעשה יש להחמיר.

164. עיין בדברי חיים ח"ב סכ"ח ובאמרי יושר ח"ב ס"פ שנחלקו במילא ביתו בעצמים עם זרעים.

165. זה דבר פשוט בכל דוכתא, שהרי זה הוצאה מרמלית דרבנן (והיינו הקרפף) לרה"י.

166. שו"ע סעיף י' בתחילתו, ועיין משנ"ב, עיי"ש (ועיין בכה"ח כאן וכן לעיל מינה באות ע"ח). ויש לציין בזה בדמשנ"ב כאן מבואר שאין חילוק בין סאתיים לפחות מזה, שבכל אופן אסור, ואמנם בביה"ל להלן (סימן שני"ט) סוד"ה רחבה משמע שרק בבי"ס מצומצם אסור, אבל פחות מזה מותר (ואכן בפמ"ג שהוא מקור הדין מבואר כן בהדיא לחלק בין סאתיים לפחות מזה, שבסאתיים ולא הוקף לדירה דווקא אסור). ומצאתי בחזו"א (סימן פ"ח סק"ח) שהעיר בזה על המשנ"ב, שמדבריו הכא בסקע"ה-ע"ז מבואר שגם בפחות מבית סאתיים אסור, עיי"ש. [ובביה"ל שם הוא העתקה מהפמ"ג, ומ"מ קשה אחר אשר השית עינו על זה, ולא כתבו כהעתקה בעלמא, ומ"מ מצאנו לפעמים שהפוסקים העתיקו מאיזה ספר, ולא נחתי לדייק ממנו כל הפרטים (וכגון בביה"ל ר"ס ש"ס ובה"ח שם אות ה' שכתבו בפשיטות שרה"י בג' מחיצות, והיא העתקה מהתו"ש, למרות שבר"ס ש"ס"ג האריך בביה"ל וכן בסי' שמ"ה ובה"ח שם ועוד שאינו מוסכם וכו'), כיון שלא זה העיקר שבאו לדון אלא בעיקר בשביל הנידון שעסקו בו, ושאר הפרטים השאירו לסוגיא בדוכתיה].

167. שו"ע סו"ס"י כתב שאסור להוציא "ממנה" לבית, ודקדוק האחרונים שמהגינה מותר (שהרי לעיל פירט ממנה ומן החצר, וכאן השמיטו). ואמנם במשנ"ב (סקפ"ג) הביא שיש אסורים גם מן החצר, עיין שם טעמו, ומ"מ למעשה מותר. [ויל"ד בזה מסתימת הביה"ל בסימן שע"ב סו"ס"א ד"ה או המשמע שבשעה"ד יש להקל, ויל"ב. והנידון הוא אפילו בקרפף של יחיד, עיין בהלכה הבאה]. וע"ע כה"ח (אות צ"ג) בשם האחרונים דלשו"ע אין חילוק בין סאתיים לפחות מזה.

168. דין זה שנוי במחלוקת, וכמה שיטות בדבר: א. ברמב"ם פ"ג מעירובין ה"ח מדויק שגם לקרפף בית סאתיים מצומצם מועיל עירוב, וכן מבואר עוד בדבריו שם בהלכה י"ט ובהלכה כ', כיעוין היטב, ומש"כ במג"א סי' שע"ב סק"א שהרמב"ם לא קאי על קרפף, דחו דבריו כל האחרונים, דזה מפורש ברמב"ם כאמור (וע"ע בביה"ל ר"ס שע"ב ש"כ"ד סמ"ג שהעתיק כהרמב"ם). וכן הביא שיטה זו הריטב"א בעירובין (כג): שיש אומרים שמותר כשזה של אדם אחד, וכן מסתבר טעמייהו וכן דעת הרא"ה, וה"ד בב"י כאן. ב. רש"י בעירובין (כג): והרשב"א (כד), והרא"ש שם ועוד, וכ"פ הטושו"ע כאן (ס"ו) דלא מהני עירוב כלל, וכ"פ המג"א הנ"ל והגר"ז ומשנ"ב וש"א. ג. בפמ"ג בסימן ש"ס, ה"ד בביה"ל שם ד"ה רחבה, כתב לחלק אם הוא בית סאתיים מצומצם או פחות, עיי"ש. אולם שיטתו דלא כמאן, וכבר העיר בזה החזו"א סימן פ"ח סק"ח, ואכמ"ל, ולדינא כבר נתבאר בהלכה הקודמת, ובביה"ל בסי' שע"ב כתב להקל בשעה"ד, אולם אחר דברי השו"ע הפו"י אין להקל לדין.

169. עיין ט"ז סק"ה, וה"ד במשנ"ב (סקפ"ג) וכה"ח (אות פ"ג) בהרחבה, ומ"מ אין זה מדינא, שאינו אלא סייג במילתא דרבנן שלא נזכר בקדמונים, ואף האחרונים הנ"ל לא אסרו בהדיא, ועו"ל. ובעיקר דין זה כתבנו בהל' שבת סימן של"ו, ובבירור הלכה שם.

170. הגה מצאנו בגמרא (שבת צ"ט): שכתלי רה"י דינם כרה"י ואסור לטלטל

מתירים בעיר המוקפת חומה, שאין שטחים של זרעים וכיוצא שבעיר מבטל את ההיקף, אך כבר נתבאר שלכתחילה אין לסמוך ע"ז.

ואמנם ראיתי עוד בשו"ת דבר שמואל (סימן רנ"ט) שנשאל בזה, והביא תחלה את הסברא להתיר בעיר המוקפת חומה, והוסיף עוד ומה גם שעל הרוב כונת הממשלה במעשה זה להשאיר חלקה אחת רחבת ידיים בלא שום בנין, לחיזוק שמירת העיר ולגינותיה לשעת הצורך כמנהג רוב העיירות הבצורות, באופן שאותו המקום הפנוי לא יקרא מבטל היקף הדירה, אלא אדרבה מאשר ומקיים שמו, ותכלית כוונתו הרצויה להקיף ולשמור דירת יושביה, ואם לפעמים זורעים אותו הוא דרך עראי, ועוד הוסיף שבתחילה עשו עירוב כדון וכו', עיי"ש. והנה הסמיכה על כך שהעיר מוקפת חומה אין לסמוך וכאמור, ומה שכתב שעשוי לשמירת העיר, ג"כ אינו מחזור לענ"ד שזה יחשב מוקף לדירה, ועכ"פ טעם זה לא שייך בזמנינו כמעט בכל העולם, שהמלחמות אינם מתנהלות מאחרי גדרות ושיחים ולא לשם כך עשו כן, ומה שכתב עוד טעם לבסוף, אינו מובן [ובודאי שאם יש שם זרעים שא"ל ללכת הז' מבטל המקום], וסו"ד שגם הוא סיים שאינו סומך ע"ז עד אשר יסכימו עימו הגדולים היושבים על כסא ההוראה, עיי"ש. ולא מצאנו שהקילו בזה.

וכן ראיתי שכתב בפשיטות החזו"א בסימן קנ"ו (בהשמטות לסי' שני"ח במכתב) ששטחים שסביבות העיר, אף שהן תוך גרדי היקף העיר, אם אין להם שום תשימש הרי הם כדון קרפף שלא הוקף לדירה, בין שהוא זרוע ובין שהוא בור, והוסיף החזו"א: ואמנם הסמוכים לעיר שהולכים בתוכן אפשר שהן בשם חצר, אבל שטחים גדולים ודאי אי אפשר להקל, ע"כ. וע"ע מש"ש, וכו"מ עוד בחזו"א סימן פ"ח סק"ד ועוד, איברא שלעיל בסוגי הדברים המבטלים שם דירה באות ה' כתבנו שאפשר ששטח ריק אינו אסור, ודברי החזו"א בזה צריכים עיון, וכל שכן אם בפועל מטיילים או משחקים שם דשפיר דמי, אולם הרבה פעמים הוא מעלה קוצים ושיחים שוטים ואין דרך להיות שם כלל, וכפי האמור ה"ז כדון קרפף, ויש לתקנו [ובשו"ת ברית אברהם (סימן כ"א) דן גבי תיקון עיר שנעשה במחיצות שאינם שתי, והוא רחוק מן העיר עד שנשאר יותר מבית סאתיים פנוי, והעלה דכל שנעשה לדירת קבע לא איכפת לן אפילו אם נשאר בי"ס פנוי. ועוד כתב דהא דבעינן שלא ישאר בית סאתיים פנוי מפני זה שמוכיח שא"צ להם כל ההיקף, וא"כ כשיש סיבה שאינם יכולים לעשות ההיקף באופן אחר הוי כהיקף כל צרכן אפילו אם יש בית סאתיים פנוי מכלום, ע"כ. וע"ע בשו"ת מנח"י ח"ו סימן ל"ג, ואמנם התם לא נחתי לנידוד, מ"מ גם מפשטות הדין בסימן ש"ס משמע כן שאין קפידא בבית סאתיים פנוי, אך כ"ו כשראוי להשתמש בו, משא"כ אם העלה קוצים וכיוצא].

ולכן יש לבדוק דבר זה שלא יהיו לו בית סאתיים [ולמחמירים גם בארוך פי שניים מרחבו, אע"פ שאין בו בית סאתיים (וכנזכר לעיל בסוף הלכה א'), אם כן כמעט ולא שכיח אפשרות לתקן זאת, אך בזה יש לסמוך על המקילים, וכמש"ש]. ואם יארע כן יעשו סביבו צורת הפתח, או שיחלקו את המקום על ידי צורת הפתח, באופן שלא יהיה במקום אחד שיעור בית סאתיים, או שיעשו שם מקום להילוך ולטיול בני אדם (זולת אם יש בזה חשש המבואר בסוף הלכות יום טוב סו"ס תקכ"ט, שזה מצוי במקומות אלה) או למשחקי ילדים וכדו', אך באופן זה צריך לפרוץ עשר אמות ולתקנם כדי שמעטה יהיה מוקף לדירה, ואמנם עצם הדבר להתיר טיול אינו ברור, ועיין לעיל בסוף ההלכה הקודמת ובהערה, וי"ל. וגם אפשר לצרף דברי הדבר שמואל ודעימיה, ודו"ק, וכבר הבאנו לעיל שאף בעצם הדבר משמע מדברי כמה פו' ששטח פנוי אינו אסור, כל שראוי לילך בו אף שאין הולכים בו בפועל.

162. שלא מצאנו אלא ביטול ע"י מציאות ולא במחשבה בלבד, ואין זה כהיקף לדירה שהוא תלוי במחשבה, כיון שאחר שכבר נעשה לשם דירה ה"ז כמעשה היקף לדירה ולא מתבטל במחשבה, כמו שבדין הקודם באות א' אינו משתנה במחשבה, ועיין בביה"ל סו"ס ש"ח בנפל הבית ונסתם הפתח. אולם המחשבה בלבד י"ל דלכו"ע לא נאסר. אך יש לדחות דכיון שכל מהותו הוא מה שמשתמש, אי"כ כשחושב שלא להשתמש ה"ז כמו שנפל הבית וחוזר לאיסור, וצ"ע. [ועיין בדברינו להלן בענין דברים המבטלים שם דירה באות ה' גבי שטח פנוי בפועל].

163. ביה"ל סעיף ט' ד"ה הזרעים נסתפק בזה, והוכיח מדברי הראשונים שמתקלקל ההיקף, וצריך לחזור ולהקיף לשם דירה. וע"ע שם אם יש לחלק בין קרפף לחצר. וע"ע בחזו"א סימן פ"ט סק"ד שהזכירו, ועל נידונו של החזו"א שם סיים בצ"ע, ונראה שאינו בגלל זה שסובר שאחר שהוציא את

מבואר עפ"מ שנת"ל לעיל שבטיול ב"א נחשב ג"כ שימוש, וע"ע בחזו"א סימן קנ"ו (בהשמטות לסימן שני"ח במכתב) שכתב בלשונו שהשטחים הסמוכים לעיר שהולכים בתוכם "אפשר" שהם בשם חצר וכו', עיי"ש. ותלוי לפי הענין (דבשטחים גדולים כתב החזו"א שם דודאי אי"א להקל בזה).

ואמנם לענין טיול בלבד לכאן ג"כ אין הדבר ברור להיות, עיין לעיל סוף הלכה ד' ובהערה שם, אך לעיל כתבנו שמהחזו"א בסי' פ"ט סק"ז משמע שאף מגרש פנוי בעלמא אינו ברור שאוסר (והערנו שלכאן ד' החזו"א סותרים, ולפ"מ"ש שם אם זה חוץ לעיר חמיר טפי), וכ"ש בעשוי להלך בפועל, וכל שהוא בגבולות העירוב מותר, וכן ראיתי שהקילו בעשוי להולך וטיול, ואפשר אפוא שסמכו על המג"א ודעימיה שהתירו בעשוי לטיול, ואף השעה"צ אות ט"ז לא אסר אלא בלשון אפשר, ומ"מ אם זה עשוי ללכת ממקום למקום זה בודאי עדיף מטיול, ומטעם זה לא נאסרו כל הרחובות שלנו שעשויים להילוך בהם.

שו"ת שהיתר זה מבואר יוצא מדברי החכ"צ (הנ"ל) שאם הזרעים הם המיעוט של החצר, אף שיש בטח הנזרע יותר מבית סאתיים, מ"מ כל שעשויים "ערוגות ערוגות" ובכל ערוגה אין יותר מבית סאתיים, אף שאין בין אחת לשניה ג' טפחים, לא אמרינן לבוד לצרף את הערוגות יחד להחשב כגינה בית סאתיים במקום אחד, דלא אמרינן לבוד אלא באויר וכו', וכיון שרגל אדם מצויה שם, שהי הוא עשוי להילוך, חשיב כדבר גוש שא"א לבוד לבטלו, ע"כ. ומבואר בדבריו חידוש, ומ"מ חזינו לרעיון זה.

ומצד זה שהמקום היה מלא בקוצים ונאסר, ושוב עושים בו שבילים להילוך וטיול, אין חשש אע"פ שלא פרצו ונדרו מחדש לשימוש דירה (והרי הביה"ל לעיל דן שבכה"ג שהוציא את הקוצים עדיין האיסור קיים עד שיפרוץ ויחזור ויקיף לשם דירה), אכן צריך לתקן לכתחילה, ומה שמקילים בזה בפועל הוא כנראה משום שהמציאות שצוה"פ מתקלקל תדיר, וה"ו פירצה, וכשמתקנים אותה ה"ו מותר [ובכל אופן כל הנידון הנ"ל כשיש שטח מקולקל שאינו לדירה, אבל שטח שיש בו דירה ועשה בו מקום לטיול, ודאי שאינו מקלקל כזרעים]. וע"ע דובב מישרים שם.

158. והוא דבר מצוי מאד, ויש להזהר בזה, ואף אם אינו יותר משיעור בית סאתיים (אבל כרוב החצרות המצויים), מ"מ הרי מבואר בשו"ע להלן סעיף י' שאסור לטלטל ממנה לבית ומהבית אליה, ואף שדנו בזה הפו"י עיין בביה"ל סי' שני"ט ס"א ד"ה רחבה, ובביה"ל בסימן שע"ב סו"ס"א, מ"מ למעשה השו"ע פסק לאיסור, ויש בזה כמה פרטים המבוארים להלן בשו"ע ס"י, ובדברינו שם, ומ"מ באופן האוסר הרי המקום נעשה אסור בפועל, ויהיה אסור לו לעולם להוציא מביתו לחצר.

159. כן הוא עפ"ד הביה"ל בסעיף ט', ועוד אחרונים, ולולי שיעשה זאת יהיה אסור לו לעולם לטלטל לביתו לחצר זו, ואמנם כאן הוא פחות מבית סאתיים, ובביה"ל צידד שבאופן זה קיל טפי, מ"מ הרי סיים שמסתברא שהמיקל אין למחות בידו, עכ"ל. ומבואר שלכתחילה אין להקל.

160. והנה צריך לברר היאך להתיר את המקום כדון מוקף לדירה. ואם הוא גדר רשת וכדו', אפשר לסלקה ולהחזירה, ויש אפשרות נוספת להגביה מעל הקרקע שלשה טפחים באופן שהיא פסולה כדון מחיצה תלויה, ואח"כ להחזירה, ובשני אופנים אלו צריך לעשות כן במשך עשר אמות, או במילואו, או בקרן זוית ואפילו בארבעה טפחים.

ואם זו גדר של אבן שאי אפשר לעשות כן, יש לעשות את העיצה הנזכרת ברמ"א סי' ב' להניח עפר וכו', וככל הפרטים שכתבנו שם.

עוד עיצה ישנה לכאורה, שיחצוץ בין המקום שעלו בו הקוצים לבין החלק שלא עלו בו קוצים [שהרי יש חלק שמן הסתם לא עלו בו הקוצים], ואח"כ יחזור ויפרוץ את החציצה הזו [אפשר לעשותה בצורת הפתח, ואח"כ לסותרה], ונמצא שהכותל הפנימי שהוא עשוי לדירה יועיל גם למקום שנאסר מחמת הקוצים, אולם עיצה זו אינה פשוטה, ויש לבאר: א. שהמקום שלא עלו בו קוצים נאסר מחמת המקום של הקוצים, והרי אם זה מקום של יותר מבית סאתיים נאסר גם כל המקום כולו, וצריך לפרוץ ולתקן לשם דירה, אלא שכאן אפשר דשרי כיון שאין בו סאתיים, ואותו מקום נאסר משום פרוץ למקום האסור, וכשהפסיק ביניהם חזר להיותו, ואפשר שיש לסמוך ע"ז בדיעבד. ב. עיין בביה"ל ס"ב בשם המג"א וכן במשנ"ב סו"ס שני"ח, והבאנו ד"ו שם, שבנפלו מחיצות הבית החיצוניות אינו מועיל כיון דלגוואי עבידי ולא לברא, עיי"ש. אולם כאן זה עשוי לגוואי ושפיר דמי, ועיין בחזו"א סי' פ"ט סק"ד ט"ו.

161. דבר זה מצוי מאד בהרבה עקרים שאין עושים את החומה קרוב לבתי העיר אלא בריחוק מקום, ויש להזהר בזה, ואמנם כתבנו לעיל שיש



ל"א. מקום שהוקף במחיצות שלא לשם דירה ויש בו יותר מבית סאתיים, אסור לטלטל בו ארבע אמות, אבל מותר לטלטל ממנו על גבי מחיצותיו¹⁷⁰. וכן מותר לטלטל מכרמלית אחרת לתוכו ועל מחיצותיו¹⁷¹. ולטלטל מרשות היחיד לתוכו אסור. אבל על מחיצותיו נראה שמותר לטלטל מרשות היחיד¹⁷².

מקום המוקף לדירה ובסמוך לו קרפף שנפרצו זה לזה הקדמה

ל"ב. חצר שהוא מקום המוקף לדירה ומותר לטלטל בו, שנמצא בסמוך לקרפף שאינו מוקף לדירה, ויש מחיצה ביניהם ונפרצה, יש אופנים ששתיים אסורים, יש אופנים ששתיים מותרים, ויש אופנים שרק אחד מהם אסור, וכמו שיבואר להלן בהלכות הבאות. ויש להקדים, שגם מקום שהוא מותר אם נפרץ למקום האסור, הרי הוא אסור. ויש בזה שני אופנים שבהם הוא נאסר: א. אם הוא פרוץ "במילואו", כלומר שלא נשארו לו קצת מחיצות בצדדים המועילות להפסיק ולחצוץ בינו לבין המקום האסור. ב. גם אם נשארו מחיצות בצדדים, אם הפירצה ביניהם היא גדולה ביותר מעשר אמות, הרי זה אסור¹⁷³. עוד יש להקדים, שגם מחיצה הנראית מבחוץ נחשבת מחיצה, וכגון שהחצר רחב יותר מן הקרפף, ונמצא שמצדדי הקרפף יש לחצר מחיצה (ויבואר בסימן ש"ס ס"ג, ובסימן ש"ס ס"ג). אמנם גם במקרה כזה יש אופנים שמחיצה זו אינה מועילה, והמקום נאסר משום נפרץ במילואו: א. אם כתלי הקרפף נכנסים לפנים רוחב החצר, ועודפים על המחיצה שבצדדי החצר לפחות שלשה טפחים, וגם מובדלים הכתלים זה מזה שלשה טפחים¹⁷⁵. ב. אם המחיצה שבצדדי החצר רחבה ארבע אמות¹⁷⁶. ל"ג. קרפף יותר מבית סאתיים שנפרץ במילואו לחצר, או שנעשה בו פירצה יותר מעשר אמות, נאסר גם החצר בטלטול, משום שהפרוץ למקום האסור אסור, ורק אם לא נפרץ ביותר מעשר אמות וגם נשארו בו מחיצות בצדדים, או שהחצר היתה רחבה יותר מהקרפף ונשארו בה המחיצות שבצדדים, הרי זה מותר, כיון שלא נפרץ במילואו¹⁷⁷. וקרפף שאין בו שיעור סאתיים שנפרץ אפילו במילואו לחצר, שניהם מותרים¹⁷⁸. ל"ד. קרפף שיש בו סאתיים בצמצום, ונפרץ לחצר, ונעשה קעת הקרפף יותר מבית סאתיים מחמת תוספת המקום של המחיצה שהיתה קודם לכן, נאסר הקרפף, כדון מקום שלא הוקף לדירה שיש בו יותר מבית סאתיים. אבל החצר אינו נאסר אלא אם כן נפרץ במילואו לקרפף (כלומר שלא נשארו לו גיפופין מהצדדים), או אם נפרץ פירצה רחבה של יותר מעשר אמות¹⁷⁹. ובאופן שהחצר רחבה יותר מהקרפף והרי הוא בולט לצדדים בחוץ, הרי הוא נחשב כמחיצה, ובאופן זה אף הקרפף לא נאסר אלא אם כן הוא בולט הרבה לצדדים ארבע אמות, או אם כתלי הקרפף נכנסים לתוך החצר כאשר נתבאר בהקדמה¹⁸⁰. ועיין בהערה¹⁸¹.

באחרונים, וכן מצאנו גם שרבינו המשני"ב סמך עליהם בכל תוקף (וכמו שכתב כ"כ פעמים ועכשיו שזכינו לאורו של רבינו חננאל, אור זרוע, מאירי וכיוצא), וכן סמכו ע"ז עוד רבים ושלמים [ואמנם מצאנו לפעמים שהראשונים הביאו בשם רבינו חננאל דלא כמו שכתוב בדבריו הנמצאים לפנינו, וכגון מה שהעיר הביה"ל (סימן ש"ט ס"ב), אך זה לק"מ, שהרי כן מצאנו בכ"מ גם בדברי שאר ראשונים, ואף הביה"ל שם רק התפלא ע"ז, אך זה יש להוסיף שבמקומות מחודשים דל"מ כן בפוסקים, מצאנו שאף המשני"ב לא חשש לדברי רבינו חננאל, וכביה"ל בסימן שכ"א (סי"ד) סוד"ה שמא, וע"ע גם לפנינו בשעה"צ (סימן שמה"ה אות ט"ו), אך זה אינו ענין לר"ח וכיוצא, אלא גם בכל הראשונים מצאנו כהנה שלא סומכים על דבר מחודש נגד משמעות שאר פוסקים]. והלום ראיתי שגם החזו"א גופיה בקונטרס השיעורין (סימן ל"ט סק"ו) הביא סייעתא לדבריו מתשרי הגאונים, וכתב שאף שאין לסמוך על כתי"ה הנמצאים בהפסקת המסורת מדור דור, אבל כאן נראין הדברים שהם דברי הגאונים, ע"כ. ונראה שאין כוונתו דרך נבואה שהם דברי גאונים, אלא כוונתו לומר שנראין הדברים שנראה שזכרם, וספר אלדד הדני והדומה, ע"כ. אולם שם הוא בודאי ענין מיוחד לפי ענינו, ומדברי החידו"א הנ"ל אפשר לדחות שזה רק בצירוף שכבר ראינו מי שסובר כן, אלא שחששו מפני שלא מצאו לו חברים, משא"כ בדין מחודש שנתגלה זה עתה, וכן מדברי הגר"ח פלאגי"ל דשאני מנהג, ויל"ב. ומ"מ יש לדון בדע"ה בכל דין לגופו, ודרך אגב, אציין שמצאנו בדומה לזה גבי הלכות שהביא אלדד הדני (ראה אודותיו בשלשלת הקבלה, וכן בספר אלדד הדני) באבן עזרא (שמות כ, כב) כתב כלל אומר לך, כל ספר שלא כתבוהו נביאים או חכמים מפי הקבלה אין לסמוך עליו וכו', וככה ספר זורובבל, וספר אלדד הדני והדומה, ע"כ. אולם שם הוא בודאי ענין מיוחד מפני שאינו "מבוסס" על הקבלה בדינו, ומאידך הוזכרו דבריו במדרכי ריש חולין, ועוד האריכו בדבריו רבים מהפ"ו, ואכמ"ל, וזה אפילו התם בהלכותיו המחודשות, וכל שכן במקום שאינו מכחיש את ההלכה המסורה שיש לסמוך ע"ז לפי הענין, וכאמור שאף החזו"א סמך ע"ז, ולמעשה, העיקר בכל הנ"ל שיש להתחשב בדברי הקדמונים לפי כל ענין לגופו במשקל הראוי נגד הפוסקים ונגד המסורה.

176. פרט זה נזכר במשני"ב כאן (סקצ"ו) ועוד (אמנם י"ל שבסו"ס ש"ס לא הוזכר, וגם בסימן ש"ס ס"ג לא הוזכר פרט זה, אולם י"ל דלאו דווקא ותנא ושייר). אמנם בב"ח כאן הביא בזה מחלוקת ראשונים, שאמנם כן כתב המ"מ (פ"ט משבת ה"ז) בשם הרשב"א, אולם להתוס' בעירובין (ה: ט:): אף בארבע אמות זה מתיר, ולא דמי ללחי שבד' אמות אינו נידון משום לחי, משא"כ כאן דהוי מחיצה, וכתב הב"ח דהכי נקטינו, עיי"ש. אולם כל הפו' נקטו גם בזה דבעינן שלא יהיה ד"א, וכן מצאנו בחזו"א (סימן פ"ח סק"א) שנקטינן להלכה כהראשונים שאינם מתירים מדין נראה מבחוץ כאשר אורך הגיפופים יותר מארבע אמות [אף שמועיל לגדולה להתירה, משום שנראה מבפנים מועיל גם ביותר מד"א, אין מועיל לקטנה, ולא אומרים מינו בזה]. ולכן הקטנה אסורה.

177. ע"פ הכללים הנ"ל. וכן ביאר בזה המשני"ב סקצ"ד דברי השו"ע שהחצר לא נאסר, כיון שלא נפרץ החצר יותר מעשר. וגם נשארו בו גיפופין, וכגון שהחצר היתה רחבה [אמנם בעיקר דין זה שכתב המשני"ב שאם יש לו פירצה עשר אמות נאסר הקרפף, עיי"ש בב"ח כאן דלא ס"ל כן, כיון שכאן היא מחיצה ורק יש פירצה עיי"ש, אך הפו' לא נקטו כן].

178. כיון שאין כאן מקום האסור. (וע"ע לעיל ס"י בטלטול מזה לזה).

179. כל אלה דינים ברורים העולים מדברי הפו'.

180. זהו נידון השו"ע כאן (סעיף י"ג) שמדובר שהחצר רחב מהקרפף (ע"י משני"ב סקצ"ד). ומפני זה כתבו הפו' (עיי"ש משני"ב סקצ"ו) שבהכרח לומר שהכתלים נכנסים או שבוטל לצדדים ארבע אמות, משום שאל"כ יחשב הבליתיה כמחיצה מבחוץ כלי פנים. ועפ"י כתבו בפנים [ועיי"ש בחזו"א סימן פ"ח סק"ז].

נ"ב. סעיף י"ד בדברי השו"ע הובאו לעיל אחרי סעיף ו' (באות ג'), ודברי הביה"ל הובאו ג"כ שם (באות ד'), ודברי שעה"צ אות צ"ח הוזכרו לעיל בס"ב בדין מחיצה הנעשית מאליה, וכן המשני"ב בסו"ה הובא שם. 181. קרפף וחצר הסמוכים ז"ל, ומחיצה ביניהם ונפרצה, יש לדון אם חזר המקום להיתירו, או שזה ככל קרפף האוסר את כל ההיקף וצריך לפרוץ, עיי"ש בב"ה"ל לעיל סעיף ט', ועמש"ש.

וכן יש לדון באדם שרוצה להרחיב את חצירו ולפרוץ את המחיצה, ועיי"ז הקרפף יתוסף לחצר ומשתמש בו, אי דמי למחיצות תחתונות שנבלעו והעליונות קיימות, או עכ"פ כהמג"א שהובא בב"ה"ל ס"ב בנפלו מחיצות הבית וכו', וכאן זה חצר ולא בית, ויל"ב.

182. שו"ע ס"י שני"ט, וככל הפרטים דלעיל בסימן הקודם.

183. שו"ע ס"י שני"ט.

(ט:): כמו שציין בשעה"צ (ואכן גם בב"י סו"ס העתיק פרש"י הנ"ל). אולם כאמור שבביה"ל הנ"ל בס"י ש"ה לא כתב כן, ומקורו טהור מהפמ"ג (בא"א סק"ו) שתמה על ש"י מנא ליה, ולכן כתב שהוא בג"ט, ואכן ברשב"א ובריטב"א בעירובין (שם) כתבו כן, ואת"ש.

והנה לגבי הדין השני שתהיה הבליתיה הנכנסת ג' טפחים, ראיתי בחזו"א (סימן ס"ז סק"ב) שכתב שנראה לכאורה שדי בכניסה כל שהיא, וסברתו שהרי שיעור הדין בכ"ש ודי שהיה ניכר וכו', עיי"ש שם. וציין שכל"כ הב"ח (בעירובין שם), עיי"ש. אך צ"ע, דלא כתב כדברי הראשונים (שמלכ"כ ה"ר"ח שהביא כן ס"ל לשא"ר, וכנ"ל). וקצת י"ל שהשו"ע סו"ס ש"א פירש ג"ט לגבי הפסק בין הכתלים, ואילו לגבי משך הכניסה לא פירש כלום. וכן בס"י שע"ד ס"ג לא פירש אלא את ההפסק בין הכתלים.

[ויש להוסיף שמצאנו בדומה לזה ג"כ בענין מחיצות הבית למעלה שאומרים גוד אסיק, וכנ"ל בדבריו בסימן שמה"ה ס"ו]. ונתבאר שם שאם יש גג בולט לא אומרים גוד אסיק, ונחלקו הפו' בכמה הוא שיעור הבליתיה, ובביה"ל שם הביא מהפמ"ג שאפילו בולט כל שהוא, ובביה"ל גופיה פקפק בזה, ושו"מ בחזו"א ס"י ק"ד סק"ו שכתב שכלל הפחות בעינן טפח, עיי"ש. ולכא"ר בנידון דידן מוחלפת שיטתם, אולם יש ליישב דהתם הצריך החזו"א חצי טפח שיעור חשיב כדי שלא נאמר גוד אסיק במחיצה, משא"כ כאן שאינו מדין מחיצה הנמשכת אלא שנראה כלחי, וכל שיש בליטה נוספת לחוץ אינו מועיל, אולם להביה"ל (בשם הפמ"ג) לכאורה קשה, ויש לפלפל].

ואם רק צד אחד נכנס ולא צידו השני הרי זה גורע רק צד אחד, ועיי"ש בס"י ש"ס וס"י ש"ה שם, ודון לנידו"ד. ובביה"ל סימן שע"ד ס"ג ד"ה וכשכתלי קטנה מופלגים שלשה, הביא מהגר"א שאין זה מועיל אפילו אם היה כן בצד אחד, כיון שבשביל להתיר חצר צריך שתי פסים משהו או פס אחד שיש בו ארבעה.

בענין ספרים הנדפסים מכתבי יד: ובפנים סתמנו כדברי האחרונים שכתבו בהדיא שצריך ג"ט, ואף החזו"א לא כתב כן בהדיא בהיפך, ונוסף ע"ז שהחזו"א שם גופיה כתב שמצא בלשון רבינו חננאל שג"כ כתב כן, אלא שהחזו"א שם (במוסגר) פקפק ע"ז מצד שלדעתו קשה לסמוך על ספרים הנדפסים מכתבי יד, וכלשונו לא ידענא אם אפשר לסמוך על ספרים הנדפסים מחדש, כיון שמלאכת העתקה כבדה מאד, ואף ע"י דיוזין ומדקדים מצוי ט"ס הרבה, ואם יהיה איזה רפיון בדקדוק הדברים יוכל הדבר להשתנות לגמרי, ולכן הפוסקים שלא פסקה המסורת בינם וביננו בכל הדורות ששקדו עליהם חכמי דור ודור לשמרו ולנקותם צריך לחשוב ספריהם ליותר מדוקדקים, וכ"ש כשאנו מפורש אלא בדקדוק לשון שקשה לסמוך על החדשים, ע"כ. (וכיוצא בכתב החזו"א עוד במק"א). והנה החזו"א בזה כתב כמה צדדים, אולם לפענ"ד יש להשיב, א. מש"כ שמצוי ט"ס הרבה וכו', הנה זה היה בדורות שלפנינו, אולם בזה"ל עינינו הרואות שהמדפסים מכתבי יד מוציאים אותם בדקדוק הדק היטב, וכמעט שלא ימצא ט"ס, ואפילו בגדר מיעוט שאינו מצוי אינו נחשב כלל, באשר מעינים ומלטשים כראוי כל מילה, וברובם הוא ע"י ת"ח העושים מלאכתם נאמנה, וא"כ אין לחוש לכך בזמנינו, איברא שבאותם ראשונים שנדפסו בלשון אחרת ותורגמו ללשון הקודש אה"נ שצריך זהירות, והרבה פעמים נתברר שלא תורגם נכון ונשתנית ההלכה. ב. ובאשר לספרים קדמונים אדרבה עינינו רואות כו"כ ט"ס לרוב כחול הים אשר לא יספר מרוב ג. ומה שכתב ששקדו עליהם חכמי דור ודור לנקותם, ג"כ לא ידענא, הרי אנו רואים שכל הספרים מצולמים זה מזה על המצטנים שכתבו אצלם, כמו שעשו [ורק במקצת ספרי חכמי הדורות הגהות שכתבו אצלם, כמו שזכר הכנה"ג והמור וקציעה ועוד, אך כל אלה בד"כ לא תיקנו בספרים, זולת ספרים המפורסמים כמו מסכתות הש"ס שבאו הגר"א וב"ח ועוד והגיהוה, אך לא עשו כן בספרי הראשונים]. ומש"כ עוד בסוף דבריו הוא ענין כללי לכל הספרים, ועו"ל. ועיי"ש ב"ש"ת חלקת יעקב ח"ב סו"ס ל"ח במה שהובא בשד"ח בשם ספר הפרדס, שכתב ואיני יודע כמה אנו יכולים לסמוך על ספרי הקדמונים ועל הגירסאות שבהם היוצאים מחדש ע"י מלומדים, ע"כ. (ונידונו במחלוקת החת"ס חזו"א בענין חלב עכו"ם, שהחזו"א היקל וכו'). ועכ"פ הנה אנן קיי"ל שלומדים מהם ומשיבין מהם, וכמו שכתבו רבותינו החידו"א בשעה"ג (מערכת י אות ס"ז), וז"ל: וזה חמשישים שנה אשר עד כה ברבנו ה' שיום יום החלו עולים בדפוס חידושי הראשונים על התלמוד וכו', והן עתה שנדפסו פסקי חידושי הראשונים, ושם אנו מוצאים כי סברת הפוסק שחשבו האחרונים שהיא סברא יחידאה, יש לו חברים, הדר דינא וכו', ע"כ. וכן הגר"ח פלאגי"ל בשו"ת לב חיים (ח"ב ס"י קכ"ה) ד"ה ואין הביא מתשו' וקנו רבינו החקירי לב בתשו' (שהובא בשו"ת סמיכה לחיים חיו"ד ס"ד) שכתב שיש מנהגים שנהגו מחמת שלא נגלה בימיהם ספרי הפוסקים, אבל בימינו שזכינו שנדפסו תורתן של ראשונים מה שלא נגלו לראשונים אין בזה לומר שיתחשב מה שנהגו מנהג, ע"כ. וכ"כ עוד

עליהם מרה"ר וכרמלית, וכ"פ בשו"ע (סימן שמה"ה ס"ג). ולכאורה היה אפשר לומר כן גם בנידו"ד שאסור לטלטל מהקרפף שהוא נידון ככרמלית (מדרכנו) על המחיצות, שהרי המחיצות עשו את המקום רשות היחיד (ושי"ד בו הקל וחומר שאמרו בגמרא שם). אולם זה אינו, שהרי ממה נפשך דין המחיצה כדון המקום המוקף, שמן התורה בפנים רה"י וגם המחיצה רה"י. וכמו"כ מדרכנו נאסר המקום ככרמלית, וא"כ גם המחיצה יהיה דינה ככרמלית, שהרי לא הועילה להשוותו לרה"י לגמרי, ולא שייך בזה הק"ו של הנמרא לאסור לטלטל ממנו למחיצה, ושש"ט.

171. עפמשנ"ת בס"י שמו"ס ס"ב שכל סוגי כרמלית שוים הם, ומותר ממנו לקרפף. וה"ה שמותר על מחיצותיו, שכפי האמור גם היא דין כרמלית יש לה, מאחר שלא הועילה להתיר מדרכנו, וא"כ כל שאין ק"ו נאסרת אף היא, ודינה כמו הקרפף עצמו.

172. לפי"ה"א שאנו דנים את המחיצה ככרמלית דרבנן, כדון הקרפף עצמו, אי"כ ממילא אסור מרה"י לתוכו, ולכא"ו אסור גם לא על המחיצות. (ואין נראה לדחות שמן הדין המחיצות הללו כרשות היחיד, שהרי אין החיסרון בהם, או לא החיסרון הוא בשטח שלפנים מהם, וא"כ כשלעצמם הם ג"כ רה"י, ורק דבר צדדי גרם לו).

אך יש לבאר דבר נחוץ, שכל זה יתכן רק באופן שאין בעובי המחיצה ד' טפחים, אבל כשיש בו ד"ט, ה"ז רה"י ומותר מרה"י אליו. ועוד יש לבאר שגם אם אין בו ד' טפחים לכא"ו ה"ז מקום פטור, וצריך להיות מותר. אולם הרי הוא בקרפף שהוא כמו כרמלית, וא"כ נימא מצא מין את מינו, ונעשה גם הוא כמו כרמלית. ואמנם אין זה פשוט, כי הוא תלוי במחלוקת הפו' שהבאנו בסו"ס שמה"ה אם אמרינן מצא מין את מינו רק כאשר הוא מטובב בכל הכרמלית, או גם כאשר הוא בצד המוקף של הכרמלית. אבל בינא כתבנו שם שגם מן הצד יש להחמיר דהוי כרמלית.

אלא שבעיקר הדברים י"ל שבנידו"ד לא אומרים מצא מין את מינו כלל, שהרי הטעם שאמרו כן הוא משום שגם כרמלית מן התורה הוי מקום פטור, ולכן מצא מין את מינו, אבל קרפף הוא מן התורה רה"י, ולמה יהיה המקום פטור בטל אליו, בגלל שעשאוהו רבנן ככרמלית. ומהו יצא לנו דין כללי בכל מקום פטור שבקרפף לא אומרים בו מצא מין את מינו, וגם בנידו"ד יהיה נשאר עליו דין מקום פטור (ובפרט שכל המקום רה"י מן התורה), ומותר לטלטל עליו מרה"י.

וכל זה הוא אפילו אם הקרפף נפרד מרשות היחיד שרוצה לטלטל ממנה אל הקרפף (וכגון שיש הפסק, או שהיא מעט בזוית שלה וכו'), אבל אם המחיצה הווי בין הקרפף לרה"י, ודאי מותר מרה"י למחיצה זו משום שבאופן זה שהם משותפים יש על המחיצה דין רה"י גמורה גם כלפי דרבנן, שהרי היא עשתה את הבית רה"י מדאו' וגם מדרכנו, ולכן מרה"י לשם מותר, אבל מהקרפף שהוא כרמלית אסור, ואף שהקרפף מחשיבו לעצמו, מ"מ הרי עשו לרה"י.

ועיי"ש בשעה"צ (אות צ"ג) עוד פרט לענין כותל הקרפף, שאם הוא בית סאתיים מצומצם מותר ליתן על הכותל, ואינו מצטרף ליותר מב"ס לאיסור, ומ"מ אם יפול הכותל מצטרף.

173. הם ב' תנאים נחוצים ונצרכים כדי שלא יהיה נאסר, חדא שלא יהיה פרוץ במילואו בלא גיפופים (הם המחיצות שבצדדים), וגם שלא יהיה פירצה עשר, וכמו דמבואר בתוס' והג"א, ה"ד במג"א סק"ז, וכן הרשב"א וריטב"א. (והובא בב"י סו"ס ש"ס). וכן העיר במאמר"ר, ה"ד בשעה"צ (אות צ"ב) וככה"ח (אות ק"ה) בשם האחרונים, ודלא כהב"ח [ופרטים אלו מבוארים יותר בסימנים הבאים בהלכות מחיצות].

174. כן כתבו הראשונים (והובא בב"י גם בסו"ס ש"ס). וכן העירו האחרונים, וכמש"כ המשני"ב (סקצ"ו) ובשעה"צ (אות צ"ה) וכה"ח (אות ק"ז), דקיי"ל להלן (סו"ס ש"ס וכן סימן ש"ג) שכל שנראה מבחוץ ושווה מבפנים נידון משום לחי. ועפ"י כתבו שבאופנים דלהלן זה מקלקל את דין המחיצה, ונחשב פרוץ במילואו.

175. הנה יש בזה ב' דינים שיהיו מופלגים ג"ט: א. שיהיה אורך כותל הקרפף הנכנס רחוק ג"ט מכתלי אורך החצר, וזה מבואר בשו"ע להלן (סו"ס ש"ס), עיי"ש שם, וכ"ה בפרישה תו"ש ופמ"ג, וה"ד בב"ה"ל סימן ש"ס ס"ג ד"ה וכו', שאל"כ הוי לבוד, וכ"כ כה"ח כאן (אות ק"ו) בשם הגר"ו. וע"ע כה"ח בסימן ש"ה אות כ"ז ובאות כ"ט-ל'.

ב. שגם הכותל הנכנס יהיה נכנס לפנים השיעור ג"ט, וכמש"כ הביה"ל (שם) בשם הפמ"ג שכלל היתר יהיה ג"ט, עיי"ש שם [וכן משמע שרצה לומר כה"ח כאן (אות ק"ז), אלא שמה שציין דלעיל באות קודם, והוא מדברי הגר"ו, יש להעיר דהגר"ו מיירי בהבדל שבין כתלי אורך החצר ואורך הקרפף, והוא ענין אחר, כאמור. וצ"ע. וע"ע כה"ח בסימן ש"ס אות מ"א, ובסימן ש"ה שם]. ואמנם במשני"ב להלן (סימן שע"ד סק"ז) כתב שיכנסו הכתלים לתוך הגדולה בשניים שלש אמות, ע"כ. ומקורו מרש"י בעירובין

סימן שני

א. רחבה שאחרי הבית שאין דרך להשתמש בה, ויש בה יותר מבית סאתיים, אסור לטלטל בה, כדין קרפף, אלא אם כן פתח לשם פתח מביתו ואח"כ הקיפה במחיצות¹⁸². ואפילו אם יש בין הרחבה לבין הבית מקום שאינו עשוי לדירה, מכל מקום מועיל ההיקף להתיר את הרחבה¹⁸³.

סימן ש"ס

**היקף מחיצות גרועות
הקדמה**

מחיצות גרועות ומחיצות טובות

א. יש מחיצות גמורות וטובות המועילות בכל מקום, ויש מחיצות "גרועות" שאינם מועילים בכל מקום, וכגון במקום שההיקף הוא יותר מבית סאתיים שבזה אינם מועילות, וכמו שיבואר בהלכה הבאה, ונזכיר דוגמאות לסוגי המחיצות:

א. מחיצות העשויות שתי בלא ערב או ערב בלא שתי, כגון שנעץ קנים זקופים בקרקע, או שמתח חבלים זה למעלה מזה, ויש ריווח בין אחד לשני פחות משלשה טפחים, אף על פי שהלכה היא שאומרים "לבוד" ונחשבת מחיצה, מ"מ הרי זו מחיצה גרועה¹⁸⁴.

ב. ומחיצה של שתי, שעשה בה קנה אחת לאורכה לחבר את הקנים מלמעלה, או שהיתה של ערב, ועשה בה קנה אחד של שתי בכל רוח מהם, יש אומרים שנחשבת מחיצה גמורה, ויש אומרים שנחשבת מחיצה גרועה¹⁸⁵.

ג. ואם היו בחמשה טפחים העליונים של המחיצה שתי וערב, אף על פי שהתחונים הם שתי בלא ערב וערב בלא שתי, ה"ז נחשבת מחיצה טובה מדין פרוץ כעומד¹⁸⁶.

ד. מחיצות של שתי ושל ערב, שהעמידים בסמיכות זו לזו, אף שאינן נוגעות זו בזו, אם הם סמוכים בתוך שלשה טפחים, הרי היא כמחיצה של שתי וערב¹⁸⁷.

ה. שתי שורות של קנים, וכל קנה הוא כנגד האויר של בין הקנים שלפניו, והם סמוכים זה לזה בפחות משלשה טפחים, הרי זו מחיצה טובה, כיון שאין אויר מגולה במקום המוקף¹⁸⁸.

ו. קנים של שתי או ערב, שהעמידים סמוכים זה לזה בצפיפות, הרי זו נחשבת מחיצה גמורה¹⁸⁹. ואפילו אם יש קצת אויר ביניהם, מכל מקום אם הקנה רחב יותר מהאויר שבצידו, הרי זו מחיצה טובה, ועיין בהערה¹⁹⁰.

ז. צורת הפתח, אם הוא ברוב ההיקף הרי זו מחיצה גרועה, אבל אם סביב המקום המוקף יש מחיצות והעומד מרובה על הפרוץ, ובמקום הפרצות עשו צורת הפתח, הרי זו מחיצה טובה¹⁹¹.

ח. עומד מרובה על הפרוץ יש אומרים שנחשבת מחיצה גרועה, ויש אומרים שנחשבת מחיצה טובה, וכן הלכה¹⁹². ואם יש שתי דפנות שלימות, לכל הדעות נחשבת מחיצה טובה¹⁹³.

ט. שאר סוגי המחיצות נחשבות מחיצות טובות, בין אם הם גבוהים, ובין אם הם עמוקים עשרה¹⁹⁴, בין בידי אדם ובין בידי שמים¹⁹⁵.

י. כל האמור שמחיצות גרועות אינן מועילות כמחיצה גמורה, הוא דווקא בכל המחיצות, אבל אם יש שלש מחיצות גמורות, אין חשש בכך שהמחיצה הרביעית היא שתי לבד או ערב וכיוצא¹⁹⁶.

ודע, שבכל אופן אין המחיצות מועילות אלא אם עומדות בחוץ ולא נעים ונדים ברוח¹⁹⁷.

היקף מחיצות לשבת

ב. אדם השוכן באיזה מקום, בין במקום ישוב ובין שלא במקום ישוב¹⁹⁸, אם הוא מקיף את המקום במחיצות שלימות, מותר אפילו אם הוא מקיף שטח גדול, ואפילו הוא אדם יחיד, ומותר לטלטל באותו מקום כפי שירצה¹⁹⁹.

אבל אם הוא מקיף את המקום במחיצות גרועות, כגון באותם הדוגמאות שהזכרנו בהקדמה בהלכה הקודמת, אסור חכמים לטלטל בו²⁰⁰, אלא באופנים הבאים:

א. אם הוא אדם אחד או שתי בני אדם, לא התירו לטלטל אלא רק אם כל המקום הוא עד שיעור בית סאתיים, אבל ביותר מזה אסור אפילו אם הם צריכים לתשמישיהם בכל המקום²⁰¹. [אמנם יש אפשרות שכל אחד יעשה לעצמו היקף נפרד בשיעור של עד בית סאתיים]²⁰².

ב. אם הם שלשה בני אדם, מותר להם אפילו אם המקום מוקף בשטח גדול הרבה, אך בזה יש חילוק, שאם המקום גדול עד שש סאין, מותר לטלטל בכלו אפילו אם ישאר מקום פנוי בשיעור בית סאתיים, ואם המקום הוא ביותר משש סאין, אינו מותר אלא רק בתנאי שלא ישאר מקום פנוי בשיעור בית סאתיים [וכל האמור הוא לשיטת השו"ע²⁰³, אבל יש חולקים וסוברים שגם במקום עד שש סאין אסור לטלטל אם יש בו מקום פנוי בשיעור סאתיים]²⁰⁴.

ג. כדין הנוכח שאם יש שלשה אנשים מותר הכל, יש בני אדם שאינם נחשבים, וכדלהלן:

א. אב ובנו, נחשבים כשנים²⁰⁵.

ב. אשה, נחשבת כאדם נוסף, ועיין בהערה²⁰⁶.

נ"ב. ושאר פרטים שבביה"ל וכה"ח נתבאר לעיל בסי' שנה"ח.

184. שו"ע (ר"ס ש"ס). וכביאר המפרשים, וטעם הדבר, יעוין בעירובין (טז): ובמ"מ אם משום שאינה מחיצה בריאה, או שכיון שרוב אויר לא היא מחיצה מעלייתה, דרבינו יהונתן שם במ"מ דשתי וערב הרי היא מחיצה חזקה ובריאה ויכולה לעמוד הרבה, משא"כ שתי או ערב, אולם להריטב"א והראב"ד הטעם הוא שהרוב אויר מפסיק, וע"ע בשבט הלוי ח"ו סימן מ"ו. 185. שעה"צ (סוף אות ב') בשם הפמ"ג שמצדד כן, ע"כ. ובכה"ח (סוף אות ג') הביא כן בשם הפמ"ג שא"צ שתהיה כל המחיצה של שתי וערב, אלא אם היתה של שתי ונתן בה ב' או ג' בערב כדי לחזקה מקרי גמורות, וכן אם היתה של ערב ונתן בה ב' או ג' בשתי מקרי גמורות, ע"כ. וכתב ע"ז ה"ה"ח דהגם שהפמ"ג כתב ע"ז צ"ע, היינו בא', אבל בב' וג' שפיר מקרי מחיצה גמורה, ע"כ.

והנה בחזו"א (סימן ע"ז סק"ד) כתב ע"ד הפמ"ג שזה תמוה מאד, שהרי בכל ערב איכא לעולם שתי שהחבלים ע"ג קנים, וכתב שהמשנ"ב העתיק דברי הפמ"ג. אולם לדינא א"א לעשות מזה שום סניף להקל, ע"כ. ובאמת הוא תימא גדולה כמו שתמה החזו"א, ואף למש"כ ה"ה"ח שבב' או ג' עדיף טפי, אכתי לא נתיישב, שהרי מן הסתם תמיד הוא כך, ואיברא דהמשנ"ב (סק"ב) הביא מהמג"א ועוד דמירי שנעץ קנים בקרקע (ולא שחיבר למעלה), אולם החזו"א מקשה דסתמא דמילתא אינו כן, וצ"ע.

ומצאתי בשבט הלוי (ח"ו סימן מ"ו) שנשאל בזה, וכתב לבאר מחלוקת הפמ"ג והחזו"א במחלוקת הראשונים שהזכרנו בהערה הקודמת, וע"ע שם, אלא שמ"מ לדינא הדבר קשה אחר שדברי החזו"א מבוארים היטב הן בפרש"י בעירובין (טז): שמקיפין את החבלים ע"ג יתדות סביב, והן בתוספתא (פ"ב דעירובין) דאיתא שם מביא יתדות גבוהות עשרה ומשקען בארץ ומביא שלשה חבלים וכו', ע"כ. וזה בודאי מקורו של רש"י [ובמאירי שם מבואר שהיו נועצים קנים בזויות לכל רוח], וכתב השב"ח ליישב דברי הפמ"ג מהתוספתא דלא מיירי אלא בשמו יתדות בזויות לכל רוח, וזה עדיין אינו חיוק למחיצה בשטח גדול, רק אם יוסיפו עוד בכל צד של חבלי הערב שתי אחד או שתיים, ע"כ. [ואת"ש בזה מה שהוסיף ה"ה"ח ה"ח]. ויוצא לפי"ז שאם הוא שטח קטן, ובהיכי תמצוי שצריך מחיצות גמורות יועיל אפילו בזויות, וצ"ע דל"מ כן בפ"ו לחלק בזה, וי"ל דמ"מ לסניף י"ל כן, וכתב עוד השב"ח שגם עצם הדיוק של החזו"א אינו מוסכם לכל הראשונים, ולכן מסיק שאף שהפמ"ג מחודש וגם הוא סיים בצ"ע, מ"מ אין לדחות במאי יד, וראויים הדברים לצרף לעוד סניף, ובפרט אם המחיצה היא באופן ובמין החזק ביותר, ע"כ. וע"ע בשבט הלוי ח"ט סימן קל"ח שצריך דעתם לענין סוכה שיש לה מחיצות העשויות שתי לבד, שנחלקו בזה הפוסקים, שדעת המג"א (ר"ס תר"ל) שאין לעשות מחיצת שתי לבד רק בד' מחיצות ולא בג' מחיצות, שאז לא מועיל אפילו במחיצה אחת, אבל המהרש"א ומהר"ם ודעימיהו בתוס' סוכה (יז). לא חוששים לזה כלל, וכן הסכים הקרבן נתנאל (שם ובנתיב חיים), ובספק כזה יש לצרף דעת הפמ"ג ומשנ"ב להקל [וכל שכן כשיש שניים של ערב, וכנ"ל]. וע"ע שם בח"ט סי' קל"ט מש"כ בזה עוד בענין מחיצות שתי לבד בסוכה, שזו מחלוקת שקולה, ומ"מ יוצא שפסק לצרף שיטת הפמ"ג ומשנ"ב להקל. [וראיתי שגם דעת הגריש"א להקל בסוכה, כיון ששתי וערב אינו אלא הידור, וכמוכא משמו בספיקו שמועות ע' נ"ב עי"ש, ועי' חזו"א סי"א סק"י"ב, ויל"ב]. וע"ע בספר נתיבות שבת (פס"ו הערה מ"ד) ש"ל שסברת הפמ"ג הוא עפמ"ש"כ התוס' בסוכה (יח). בהא דאין לבד באמצע, דווקא שהאויר מהלך על פני כולה.

186. בחזו"א (שם) כתב דאפשר שבה' טפחים סגי מדין פרוץ כעומד בערב,

ואף אם למטה סמוך לארץ הוא שתי לבד, כיון שאין בין הקנים ג' ואין בקיעת גדיים, ע"כ.

187. בחזו"א (שם) כתב דהיכי דאיכא חבלים (ערב) וקנים (שתי) א"צ שיהיו נוגעין זה בזה, אלא אף במרוחקים זמ"ז בפחות מג' נראה דחשיב כמחיצה אחת, ע"כ. [וע"ע בחזו"א לעיל סימן ע"ה סק"ד שאם הקיף ג' חבלים ועוביין טפח דהוי מחיצה של ערב, ואח"כ נעץ קנים פחות פחות מג', דהוי מחיצה של שתי מצטרפין, והוי מחיצה של שתי וכו'].

188. בחזו"א (שם) שנראה שאם העמיד קנים הרבה עד שנמצא קנים נגד כל אויר שבין הקנים (והיינו כמו שכתבנו שיש שתי שורות, ומחיצה של זו חופה על אויר של זו), וכולן סמוכים בפחות מג', לא הוי מחיצה של שתי וכו'.

189. הדבר פשוט דזו מחיצה מעלייתה ככלל מקום, וכ"כ בשעה"צ (אות ב') עי"ש, ואף אם אין זו כוונת המג"א וכמ"ש בשעה"צ, עיין עליו, מ"מ הדין ברור.

190. בחזו"א (שם סק"ג) כתב דדווקא באופן שבלא לבד הוי פרוץ מרובה, אבל אם היו הקנים רחבים ג', וכן בחבלים אי איכא עומד ה' טפחים בעובי החבלים, חשיב מחיצה מעליה, ומותר ליחיד כל צורכו, וכ"מ בתוס' סוכה (טז: יז). דהיכי דאיכא ד' עומד לא חשיב מחיצת שתי, והוסיף דאף אם בסוכה בעי ד' עומד דווקא, מ"מ לענין שבת נראה שבעומד סגי אף דליכא עומד ד', ואף אי ליכא עומד ג', וכ"ש באיכא עומד"ר והשאר בלבוד, ע"כ. (ובנתי"ש פט"ו הערה מ"ד נסתפק בזה מדנפשיה, וכתב דלכא"ו אפילו הפסק כל שהוא בין זה לזה הוי מחיצה גרועה, ע"כ. ולכא"ו ז"א במשמע ובסברא). ובכה"ח (אות ו') הביא מהתור"ש שהביא התוס' הנ"ל שכל שאין הפס רחב ד"ט מקרי של שתי, וע"ע שם, ולפי"ה אינו פשוט כן בנידוד'.

191. פמ"ג להלן (בסי' שס"ב בא"א סק"ז). וע"ע בחזו"א סימן ע'. וע"ע בשו"ת מנחת יצחק ח"ו סימן ל"ג, שכתב להוכיח שגם היקף של מחיצה גרועה בצורת הפתח, מהני להיות מוקף לדירה, עי"ש. וכן דן בזה בספר תפארת יעקב ח"א ע' ד"ש בד"ה הנה, ואכמ"ל.

192. עיין משנ"ב (סק"ג) שהביא משם הגאון"י שהביא מהרשב"א וריטב"א שנחשב מחיצה גרועה, וכי שאר פוסקים לא הזכירו ד"ז, וכן בירושלמי ל"מ הכי, ע"כ. ונראה שכן הלכתא דהוי כמחיצה גמורה, וכיוצא בכה"ח (אות ו') מהתור"ש. וכן ראיתי בשפת אמת עירובין (טז). דלא קי"ל כן, דאי איתא להריטב"א א"כ כל חצירות שלנו אם יהיו פרוצות יהיה אסור ליחיד יותר מבי"ס, ע"כ. וע"ע בחזו"א (שם סק"ג וסק"ד), ומשמע דכן הלכה דמהני.

193. חזו"א (שם סק"ג). ומ"מ מן הדין הוי מחיצה בכל אופן, וכנ"ל.

194. פשוט אף שהם גדרים שונים במחיצה, והיינו בגבוה שרואה פני עשרה ובעמוק (כמו חריץ וכדו') הוא דין גוד אסיק, וע"ע בשו"ת חכם צבי סימן ה'. 195. נראה כן, דאע"פ שמצאנו בתוס' בעירובין (כב), שמחיצות שאינן עשויות בידי אדם לא חשיבא מחיצה כולי האי, עי"ש, מ"מ לנידוד' הרי המחיצה חוצצת היטב, וכל החיסרון במחיצות הנ"ל הוא כאשר יש חיסרון וחלישות בעצם המחיצה.

196. ביה"ל (ד"ה כגון) וכה"ח (אות ה') בשם התור"ש. וע"ע בחזו"א (שם סק"ג) מש"כ בזה [ובעצם הדבר אם בג' מחיצות הוי רה"י או בד' מחיצות, נחלקו הראשונים טובא, וכמשנ"ת בסי' שמי"ה ובבירורי הלכה שם. ועיין בב"ה"ל ר"ס שס"ג, וכאן לא נחית לעיקר הדין. וכבר הערנו בזה בבירורי הלכה שם].

197. כן העיר במשנ"ב כאן עפמ"ש"כ בסימן שס"ב ס"א, וע"ע בדברינו שם כמה פרטים בזה.

198. בכל דין זה אין חילוק בין אם הוא מקום ישוב או לא, ומש"כ השו"ע (בס"א) בשבת בבקעה, ל"ד, ולרבותא נקט, וכמ"ש המשנ"ב סק"א, וע"ע כה"ח אות א' וי"ד.

199. זה פשוט ככל היקף לדירה שנבאר בסי' שנה"ח, ומותר אפילו במקום גדול הרבה, שמותר לטלטל בכלו מאחר שהם מחיצות גמורות, ונתבאר עוד בסי' שנה"ח בכללים הלכה ב' שאפילו לשבת אחת הוי מוקף לדירה, (עיין בהקדמה מה הם מחיצות גמורות).

200. ודוקא מדרבנן אסור, אבל מן התורה הרי היא מחיצה גמורה, כיון שיש לבדו וכדו' וכסתום דמי, וכ"מ בסוכה (ז), ובפרש"י, וכן בשו"ע (סימן תר"ל ס"י) דכל כה"ג הוי מחיצה גמורה מה"ת, וכאן החמירו חז"ל, והטעם פרש"י עירובין (טז): שהריעותא הוא משום שהמחיצות גרועות, אבל היקף הדירה נחשב היקף אף שהוא לשבת אחת, ובתוס' (יח). ד"ה אפילו ביארו דלי"ח מוקף לדירה בשבת אחת.

201. שו"ע כאן (סימן ש"ס) ולהלן (סימן שס"ב ס"ד), עי"ש. וטעם הדבר כדפרש"י ומחיצה גרועה [אמנם עיין תוס' בדף יח. ד"ה אפילו, מטעם אחר]. והנה עיין בב"י שנסתפק אם בית סאתים לכל אחד או לשניים, עי"ש. אך בהגה"ו על הטור הביאו מדברי הראשונים בהדיא שזה בין לאחד ובין לשניים, עי"ש. ואכן גם בשו"ע ס"א סתם כן בפשיטות סאתיים הוא גם לשניים, וכ"כ הרבה אחרונים, ה"ד בכה"ח אות י"א, [ושיעור בית סאתיים, נתבאר בסימן שנה"ח].

202. ועיין להלן ס"ג.

203. שו"ע ס"א. וכמבואר בב"י בשם המרדכי. וע"ע בכה"ח (אות י"ג).

204. עיין משנ"ב (סק"ח) בשם הגאון"י שכל הראשונים חולקים ע"ז (רמב"ם רשב"א ריטב"א ור"ח וכו' רש"י), שאף בפחות משש אסור כל שיש סאתים פנוי, עי"ש. וע"ע בכה"ח (אות טו"ב), ואחר שהביא דברי הגאון"י כתב אמנם הלבוש פסק כהשו"ע, וכ"כ העו"ש והגר"ז דנקטינן כדברי המיקל בעירוב.

205. כ"כ בדעת"ח כאן בשם הישועות יעקב בסי' שס"ג, ועיין בהערה הבאה.

206. דמאי שנא, ואמנם שו"ר בפמ"ג כאן (במש"ז סק"ב) שכתב אשה י"ל שמצטרפת, ושוב כתב דעיין באהע"ז סי' כ"ב ס"ה שאשה בשדה עם אנשים אסור ביחוד, וא"כ י"ל שהאייל ואסור ליחיד אם עברו אינם מצטרפים, ע"כ. ולפי"ז יש להחמיר כי בלא"ה אסור להיות עימם. [אמנם במקום שהוא פיקוח נפש כמו במדבר שמם, שרי, דקי"ל שאין איסור יחוד עומד במקום פיקוח נפש, ואין זה כג' עבירות שיהרג ואל יעבור, והוא עפמ"ש"כ הרבה פוסקים דבאבזיריהו של ג"ע ל"א יהרג ואל יעבור, וכ"ה עכ"פ לדעת הרמב"ם וכמ"ש המנח"ח מצוה רצ"ו אות ט"ו, וכ"ה לדעת השו"ע בסי' קנ"ה ס"ב שסתם להיתר דלא כה"א, ועמ"ש"ש. ויש להאריך בזה הרבה בסוגיא דסנהדרין עד, ובדברי הב"י ב"י"ד סו"ס קצ"ה. וע"ע בשו"ת צ"ץ אליעזר ח"ו סימן מ' פ"א שהאריך בזה מכמה אנפי להקל. וכ"כ עו"א וכ"פ הגריש"א].

אלא שלכאורה היה אפשר לתרץ בפשיטות דמירי שבעלה עימה ועוד אדם אחר, ולמה לא נקט כן הפמ"ג, וי"ל דסבירא ליה שאיש ואשתו נחשבים כאחד, וכה"ג כתב באמת בערוה"ש כאן (ס"ג), ולכן לא כתב כן, אלא שלענ"ד הדבר צ"ע מ"ט לא מצטרפים, אף שאשתו כגופו. ועי' בערוה"ש שם מש"כ בטעם הדין, ומ"מ באב ובנו גם ערוה"ש יסכים להתיר.

אך עדיין תירוץ זה לא יגיה מזור אמאי לא העמיד הפמ"ג שמדובר באחותו או עכ"פ אימו וכדו' באופן שאין איסור יחוד (וכדעת כמה גדולים הסוברים דמהני כשומר). ובפשיטות הא לק"מ, מאחר שהוא בדרך, וכתב הפת"ש באהע"ז (סימן כ"ב סק"ב) בשם הזכ"ל שאשה ושני אנשים שאחד מהם



- ג. גוי, אינו נחשב²⁰⁷. וכן מומר וקראים, ועיין בהערה²⁰⁸.
 ד. קטן, אינו נחשב²⁰⁹. וכן חרש ושוטה, דינם כקטן²¹⁰.
 ד'. בכל האופנים הנזכרים שאסור לטלטל בהם, אף שהם מוקפים מחיצות, ומן התורה הם רשות היחיד, מכל מקום חז"ל החמירו להחשיבם ככרמלית²¹¹. ומכל מקום אסור לטלטל משם לכרמלית אחרת, ויש מתירים²¹². ולרשות היחיד אסור לכל הדיעות²¹³.
 ה'. שלשה שהקיפו כדן, ומת אחד מהם, מותרים כדן שלשה²¹⁴, אא"כ היה גוסס בערב שבת²¹⁵.
 ושניים שהקיפו שלא כדן ונתוסף אליהם אחד, אסורים²¹⁶.
 וכל הוא דווקא לאותה שבת, אבל לשבת הבאה הדין כפי שהם באותו זמן²¹⁷.

הקדמה

ו'. נתבאר לעיל בסימן שני²¹⁸ שבשביל להפסיק בין שני מקומות שנפרצו זה לזה, נחשב הפסק גם אם נשאר שירי מחיצה בצדדים (גיפופים) בין מקום אחד לשני. ולכן, גם אם מקום אחד אסור והשני מותר, אין השני נאסר משום שהוא פרוץ למקום האסור, ורק כפי אופנים נאסר: א. אם לא נשאר גיפופים, וזה נקרא "פרוץ במילואו". ב. אם היתה פירצה גדולה של יותר מעשר אמות [ובזה יש להוסיף שלדעת השו"ע רק לחומרא נחשב פירצה ולא לקולא, ויש חולקים²¹⁹].
 וגם באופן שפרוץ במילואו, אם האחת רחבה מהשנייה, ובחוץ ניכרים המחיצות, הרי זה מועיל כאילו יש מחיצות בפנים לשתייהם, משום שנראה מבחוץ ושוה מבפנים נידון כמו לחי. ובשני אופנים אינו מועיל גם במקרה שנראה מבחוץ, אם כתלי הקטנה נכנסים לכתלי הגדולה ויש ביניהם שלשה טפחים. וכן אם היא רחבה ארבע אמות²²⁰. ולהלן יבוארו הדינים הללו בנידונינו.
 ז. כפי האמור שליחיד או שניים אסור יותר מבית סאתיים כשהמחיצות גרועות, ורק לשלשה מותר, ויש כמה פרטים באופן שיש שלשה שכל אחד הקיף לעצמו ויש פתח ופירצה ביניהם, האם הם נחשבים כשלשה ומותר (אם עירבו יחד), או לא²²¹.
 א. אם האמצעי פרוץ במילואו לשני החיצונים, והחיצונים רחבים באופן שיש להם גיפופים, הרי זה כאילו החיצונים דרים באמצעי, והרי הם כשלשה במקום אחד, שמותר להם אפילו אם האמצעי גדול הרבה, ומן הדין מותר גם בחיצונים אע"פ שהם גדולים הרבה. ויש מחמירים לכתחילה שבחיצונים לא יהיה יותר מסאתיים²²². [ובאופן שיש בחיצון כשיעור האסור, הרי הוא אסור גם האמצעי הסמוך לו, אך לא את החיצון שבקצה השני מאחר שיש לו גיפופין]²²³.
 ב. אם החיצונים פרוצים במילואם לאמצעי, כולם אסורים, אלא אם כן יהיו שתיים באמצעי, או אם יהיו שתיים בצדדים החיצונים, הרי זה מותר לכל מקום שיש לו שתיים²²⁴, מפני שבזה מצטרף עם היחיד ונעשים שלשה שמותר להם אפילו הרבה. אבל האמצעי שיש בו אחד הרי זה מותר מן הדין, וכנ"ל באות הקודמת²²⁵.

סימן שס"א

גג הסמוך לרשות הרבים²²⁶

א'. בית הנמצא ברשות הרבים, אם הוא גבוה עשרה טפחים לפחות, נחשב גם על גביו רשות הרבים, וכמו שנתבאר בסימן שמה"ט סעיף ט"ו, אבל אם אין בו עשרה טפחים, אינו כרשות היחיד²²⁷. ובית נמוך מעשרה טפחים, שבצידו האחד יש חצר שהיא רשות היחיד, ובצידו השני רשות הרבים, יש בזה כמה אופנים ודיניהם חלוקים, וכמו שיבואר:
 א. אם משני הצדדים הוא נמוך מעשרה טפחים, הרי הוא ככל עמוד שברשות הרבים, שאם בני רשות הרבים מכתפים ומניחים עליו כובעים וחפצים הרי הוא כרשות הרבים, ואם אין מכתפין עליו הרי הוא כרמלית²²⁸.
 ב. אם משני הצדדים הוא נמוך אבל הבית בפנים עמוק עשרה טפחים, אסור לטלטל עליו כדן כרמלית. ובפרט אם בני רשות הרבים מכתפין עליו, ואם יש כשרבים מכתפין עליו, אין מכתפים על הגג מותר להשתמש בו, ואם מכתפים עליו אסור כדן כרמלית, ואפשר שיש להחמיר בו גם כדן רשות הרבים²³⁰.
 ג. אם צד אחד לכיוון החצר הוא גבוה עשרה, ולצד השני לכיוון רשות הרבים הוא נמוך מעשרה, וכגון שרשות הרבים גבוהה, אזי: אם יהיה סולם ומדרגות קבועות לגג²³¹, דינו כרשות היחיד. אבל אם אין שם סולם קבוע, דין הגג כרשות הרבים מדרבנן, ואסור לטלטל לשם מהבית ומרשות היחיד אחרת²³². [אבל בגג עצמו מותר לטלטל]²³³. במה דברים אמורים כשבני רשות הרבים משתמשים בו להניח עליו כובעים וחפצים קטנים וכיוצא, אבל אם אין משתמשים עליו הרי הוא כרשות היחיד לכל דבר, וגם אין צריך סולם²³⁴.
 ד. אם לכיוון רשות הרבים הוא גבוה עשרה, הרי הוא נחשב רשות היחיד לכל דבר, גם אם בצד החצר אין גובה עשרה, וגם אין צריך סולם.

דיני פרוצות במחיצה האסורות

פירצה למקום האסור

ב. חצר שנפרצה לרשות הרבים או לכרמלית, הרי היא אסורה בטלטול כדן כרמלית, משום שנפרצה למקום האסור²³⁵.

והאופנים שאסור משום פירצה: א. אם פרוצה במילואה, כלומר שלא נשאר מחיצות בצדדים. ב. אם היתה פירצה גדולה יותר מעשר אמות²³⁶. ג. אם היתה פירצה בקרן זווית, וכפי הפרטים שיבוארו להלן. אבל בלא אופנים אלו, הרי הוא נחשב "פתח" ולא פירצה, ואינו נאסר.

הוא אביה או בנה לא מהני, דשמה ילכו לצרכיהם וישאר האיש עם האשה, עיי"ש. אך אי קשיא הא קשיא, דנימא שיש שלשה אנשים והיינו אביה ובנה והיא, וככה"ג אין איסור יחוד [וכן אם בעלה עמה ג"כ מותר, ואין לחוש כחשש הפת"ש לשמא ילך בעלה לצרכיו ותשאר עם האיש, שהרי בבעלה יש היתר של בעלה בעיר, וה"נ מירתתה ואין חשש, והיינו לולי דברי ערוה"ש הסובר שאשתו כגופו], ובכל אופנים אלה אין חשש יחוד.
 וכן בכלל ש' אופנים שאין יחוד כשהו בעיר, ובמקום ישוב, ועד כאן לא חשש אלא בדרך ובשדה. (שרך ושההיינו רק בלשון הפוסקים, עיין בשו"ת שב יעקב אהע"ז ס"י"ט, ודו"ק). אבל דרך שבעיר אין בזה חשש כלל, עיין בשו"ת צ"ח שם פט"ו ובדברי סופרים א"כ בבעמ"ד ש"ע, וכיוצא. וזה מודיק מיהא בפמ"ג שכל שאין איסור יחוד בודאי שאשה מצטרפת, וצ"ל שקיצר בדבריו (כידוע מגודל הקיצור בפמ"ג), ועכ"פ מבואר מדבריו שאשה מצטרפת, ורק בחשש יחוד י"ל שאינו מצטרף [וע"ע בכה"ח אות י"א שהביא מהפמ"ג לענין אשה עם עבדו שהואיל ואסור יחוד אין מצטרפין, ע"כ. וצ"ע שלא הזכיר מכל אדם בשדה, ול"י עבדו, וככל הנ"ל].
 207. רמ"א ס"א.
 208. הנה בכל דוכתא מומר כגוי, וכדלהלן ס"י שפ"ה ועוד, וע"ע שם פרטים בזה, ולכן פשוט שדינו כגוי ואינו מצטרף.
 ובכה"ח (אות ח"י) כתב דמשמע מהשו"ע שרק עכו"ם לא מצטרף, אבל הקראים מצטרפין, וצ"ע ל"ש שניה, וכתב שגם מומר בן מומרת פשיטא דמצטרף שעדיף מקראים (תו"ש אות ז'), אולם שם הוא משום דהוי כתינוק שנשבה (עיין כה"ח שם אות ב'), ולכן הוא נידון כיהודי רגיל, שאנוס הוא, ולכן נקט הכה"ח "בן מומרת", אבל מי שהמיר עצמו ודאי אסור כמו גוי, ולגבי מומרים בזמנינו כבר ידוע שנחלקו הפו' טובא אי חשבינן כתינוקות שנשבו או לא (ויבואר להלן ס"י שפ"ה, ועוד הזכרנו מזה בסי' שכ"ט), ולדינא יש לדון בכל אחד לגופו וכמו שכתבנו שם. ומן הסתם נראה שבמילוי דרבנן כמו כאן יש להקל, ובמילוי דא"י יש לדון להחמיר לפי הענין.
 209. רמ"א ס"א. ומה שכתב כן בשם "יש אומרים" ולא בפשיטות, הוא משום שכ"ה כרמב"ם, ובב"י לא חלק ע"ז בהדיא, עיי"ש ובד"מ. וע"ע בכה"ח אות י"ט-כ, וראוי להחמיר. [וע"ע בפמ"ג וכה"ח אות כ' מה נחשב קטן לענין זה, ובהגיע לכלל שנים ולא סימנים].
 210. ערוה"ש (שם) דח"ש בכל מקום קטן.
 211. והיינו כדן קרפף ס"י שני"ח, דהוי כרמלית דרבנן, עיין בהקדמה שם ור"ס שמה"י. ונפ"מ שהזכיר לשם מרה"ר חייב.
 212. במשנ"ב (סק"ה) כתב בפשיטות לאסור (בשם התו"ש). וכ"כ בכה"ח (אות י') ונראה פשוט וכו', עיי"ש, וטעמו כיון שמה"ת הוא רה"י, אולם לכא"ז צ"ע דהרי חזינו בשו"ע לעיל (סימן שמ"ו ס"ג) שמותר מקרפף לכרמלית, אע"פ שקרפף הוא רה"י מה"ת. ומצאתי שכבר העיר ע"ז החזו"א (בסימן ע"ז סוסק"ג) דהאי מילתא לא מכרעא, עיי"ש, אך כבר נרגש בזה התו"ש כמש"כ הכה"ח. ובעיקר הדין לכאורה בפשיטות שהדבר תלוי במחלוקת הפו' גבי מקום המוקף ג' מחיצות ולטלטל ממנו לכרמלית שנחלקו בזה הפו', וכמו שהבאנו בסי' שמ"ו ס"ג עפ"ד הביה"ל שם, וכן להלן בסי' שע"ד ס"ב ע"ד הביה"ל שם, ונתבאר להתייר, דמ"מ כרמלית שוינהו רבנן, וה"ה כאן, ואף

הוא ד' מחיצות, מ"מ אין נראה שתוספת זו תשנה את הדין, דמ"מ קרפף הוא, ואפשר שהחולקים סוברים דזה רק חומרא, אך מ"מ ה"ז אסור.
 213. דמכרמלית לרה"י לא אשכחן בשום אופן להתייר, וזהו גופא המבואר כן שדינו כקרפף.
 214. שו"ע ס"א, הואיל והותרה.
 215. כה"ח (אות כ"ב) בשם תו"ש (וכה"ג בסי' שע"א).
 216. שו"ע ס"א. כיון שנכנס שבת באיסור.
 217. משנ"ב סק"ט-י, גבי שני הדינים. ולכא"ז בדין השני נימא שצריך לפרוץ ולתקן מחדש כדן קרפף שלא הוקף לדירה (סימן שני"ח), אולם שאני הכא, שהדבר תלוי לפי צורכו של האדם (ועיין ערוה"ש ס"ג).
 218. ס"י"ג, בענין מקום המוקף לדירה שנפרץ לקרפף, וכן מבואר דין זה גם כאן בסימן ש"ס ס"ג. ועוד בדינים אלו להלן בסימן שס"ה ס"ג, ויותר בסי' שע"ד ס"ג-ד, ובסימן שני"ח הרחבנו בכל זה.
 219. עיין בשו"ע ס"ג דבפירצה גם המגופפין אסורים. והמג"א (סק"ז) העיר די"ל שאף לקולא הו"ל פירצה וכולם מותרים. ועיין בביה"ל (ד"ה ראה) שכתב"ש חולק, עיין שם. וע"ע במחמ"ש ומאמ"ר כאן ובכה"ח (אות ט"ל), ובפשיטות דעת השו"ע דלא כמג"א. ובחזו"א (סימן ק"ו סק"ב) כתב להקל כמג"א, אך אינו פשוט.
 220. פרט זה לענין ארבע אמות לא נזכר כאן, אך הוא מבואר בכל דוכתא דאל"ה אינו בכלל לחי, וה"ה לענין מחיצה (עיין בסימן שני"ח ס"ג בהערה מה שהעירו בזה). אמנם ע"י בדברינו לעיל סימן שני"ח שהעירו שפרט זה אינו מוסכם.
 221. והכל ע"פ השו"ע ב"ג והפו' [וכתבנו כל זה בקיצור, וביאור הדברים בהרחבה במשנ"ב ובכה"ח בשם האחרונים]. ומה שכתבנו "ועירוב", עיין עוד להלן בסי' שס"ו ס"ב ובביה"ל שם ד"ה אבל שיירה.
 222. בשו"ע סתם להתיר אף בחיצונים (ומטעם שהם נעשים כחצר לאמצעי), והביא י"א שהחיצונים אסורים אלא עד סאתיים בלבד, ע"כ. וכבר ידוע שהלכה כסתם, ובכה"ח (אות כ"ט) ציין לשיטתו (בסימן י"ג) שחוששים לכתחילה ליי"א. אולם כאשר רוב ככל הראשונים נקטו כן (עיין בשעה"צ כאן) הכי הלכתא (ובכמה מקומות הוכחנו כן אף לשיטתיה דהכה"ח), ומן הדין יש להקל וא"צ להחמיר. אמנם אף המשנ"ב (סקט"ו) כתב שלכתחילה אין כדאי להקל, עיין שעה"צ. אולם לפי הדין ועכ"פ לדעת השו"ע מותר.
 223. הנה פרט זה שאוסר את האחרים, בפשיטות זה מתאים רק לדעת היש מחמירים שהבאנו, שלשיטתם אסור כשהוא יותר מבית סאתיים וממילא אוסר את האחרים, אך באמת יש בזה נפ"מ גם לדין דשרי מעיקר הדין גם לחיצונים, והיינו באופן שהקיפו יותר מכדי צרכן (וכנ"ל בס"א), ודו"ק.
 224. ואם לאחד יש שתיים ולשני לא, ה"ז מותר רק לאותו שיש לו שתיים.
 225. עיין משנ"ב סק"ב. וכה"ח אות ל"ה ול"ו.
 226. עיין בכל זה בסימן שמה"ט ס"ד, ודע, שבכוונה נסדרו הלכות אלו כסדר סימן שני"ח והלאה, משום שסימן שני"ח הובאו דיני כרמלית "דרבנן", וכגון סימן שני"ח-שנ"ט, דיני קרפף וכדומה, וכן דין שירא בבקעה בסימן ש"ס, וכך גם כאן בסימן שס"א שהובא דין כרמלית דרבנן, והוא הפרט המוזכר

להלן בדברינו באות ג', ואגב זה נכנסו עוד פרטים.
 227. עיין בזה בסימן שמה"ט ס"י, וכ"כ האחרונים בנידונינו. וה"ד בכה"ח (אות ג') דככה"ג אינו רה"י. וגם סולם לא מהני ליה (עיין בגר"ו ומשנ"ב וכה"ח). ומ"מ בכדי להחשב רה"י גמור זה רק כשרבים מכתפין עליו, וכמש"ש. ותנאי נוסף שהוא גבוה ט' מצומצמים, אבל מגובה ט' עד גובה י' אינו נחשב רה"י, וכמו שכתבנו שם. והנה יעוין בשעה"צ כאן (אות א') שהביא דברי המג"א שציין לסימן שמה"ט שם, וביאר השעה"צ שר"ל ששם איתא ש"א שבעינן ט' מצומצמים דווקא, וי"א ששם ט' ועד עשרה הוי ג"כ רה"י, וכן סתם השו"ע כאן, ע"כ. אולם כבר ביארנו שם להלכתא דהעיקר שרק בט' מצומצמים הוי רה"י, וכאן צ"ל שהשו"ע לא נחית לכל הפרטים דהתם, ודו"ק.
 228. במשנ"ב הביא מהמג"א דככה"ג הוי רה"י גמור, ואפילו סולם אין צריך. ובערו"ש ומאמ"ר כתבו שאינו רה"י אא"כ יש לו סולם. וכ"כ בתו"ש ומחמ"ש שאף בדעת המג"א צ"ל כן, והוא ט"ס במג"א. (וה"ד בשעה"צ אות ד', וזה דלא כמו שסתם במשנ"ב בדעת המג"א כפשוטו). וכ"כ לדינא במחמ"ש שם. והובא במשנ"ב שהרבה אחרונים חולקים על המג"א. וכן הוא בכה"ח (אות ה') שבאין מכתפים עליו מועיל סולם. אבל בלא סולם אין היתר בשום אופן, דהוי כרמלית. ואם מכתפים עליו הוי רה"י גמור, כיון שאין לו סולם.
 229. משנ"ב שם ושעה"צ שביש סולם מהני להשתמש בו כרה"י. אך כ"ז כשאין מכתפין, דבמכתפין אפשר דהוי רה"י ואפילו סולם לא מהני, ע"כ. ומקורו בפמ"ג. וכן הובא בכה"ח שם בשם הפמ"ג. והביא עוד דעת הגר"ז דהוי כרמלית אם מכתפין עליו.
 230. והיינו קבוע שיהיה בין בחול ובין בשבת (שו"ע, ועיין כה"ח אות י"ב). ולא מסלק משם אפילו לפעמים, וכמש"כ רש"י והובא במשנ"ב (סק"ה) וכה"ח (אות י"א). ועיין כה"ח (אות י"ג) מש"כ מהר"י"ח, והעיר לנכון שמדברי רש"י הנ"ל משמע שלא יסירנו כלל.
 231. ע"פ שו"ע, והיינו דמדרבנן הוי כרה"י, ולכן מהני סולם למשויה רה"י גמור. ועיין כה"ח אות ט' וי"א.
 232. משנ"ב סק"ד, וע"ע שעה"צ (אות ט') וכה"ח (אות י').
 233. כ"מ בשו"ע, וכ"כ בב"י, וכ"ה בכה"ח אות ו' ז'.
 ודרך אגב, יש לדון באופן שיש סולם והוי רה"י, הרי בני רשות הרבים אינם יודעים מן הסולם, וא"כ עשויים להכשל בכיתוף מרה"ר לרה"י, אולם הא ל"ק, שהרי בשבת אין מכתפים, מכיון שאין יוצאים עם חפצים, ואמנם יש לחוש שמא יניח את כובעו כשהוא מרה"ר לשם, וי"ל שכולי האי לא חיישינן [ולכן לא מצאנו שצריך להזהיר את הרבים ע"י שלט וכיוצא].
 234. משנ"ב ושעה"צ אות ג' וכה"ח אות ד'.
 235. שו"ע ס"ב, ונתחדש עוד שגם מקום המחיצה נידון ככרמלית, ומותר בכלו תוך ארבע אמות כדן כרמלית. וגם מהחצר למקום המחיצה מותר תוך ארבע אמות. אבל לרה"י אסור, ואף לרה"י שבזה"ז וכמש"כ המשנ"ב סק"ו. ורק לכרמלית גמורה אחרת מותר, וכמ"ש בסי' שמ"ו.
 236. ואופנים אלו נזכרו בסי' שני"ח ס"י"ג ובסימן ש"ס ס"ג, ועוד יבואר להלן.
 237. הן לסוברים שד' מחיצות הוא מדא'י, ובלא"ה אינו בדין רה"י. והן למ"ד שבג' מחיצות הוי רה"י מה"ת, ורק חכמים הצריכו ד' מחיצות כדי שיהיה

פירצה האוסרת

ג. הקדמה: כבר נתבאר שרשות היחיד שמוטר לטלטל בו הוא דווקא כשיש לו ארבע מחיצות²³⁷, ברוחב ארבעה טפחים לפחות ובגובה עשרה טפחים לפחות²³⁸. ואם יש פירצה באחת ממחיצותיו נאסר כל המקום כולו בטלטול, כדין כרמלית²³⁹. ואפילו כאשר יש מחיצה אלא שנפחתה מגובה עשרה טפחים, הרי זה כמו שנפרץ לגמרי²⁴⁰. וכן אם יש לה גובה עשרה טפחים אבל היא פרוצה תחתיה, ויש גובה שלשה טפחים בין המחיצה לקרקע, הרי זה כמו שנפרץ לגמרי²⁴¹.

סוגי הפירצות האוסרות

ד. ישנם כמה אופנים של פירצה האוסרים את המקום, וכמו שיבואר:

- א. אם הפירצה יתירה מעשר אמות²⁴², ואפילו אם העומד מרובה על הפרוץ²⁴³, והוא פסול מדרבנן²⁴⁴.
- ב. אם הפירצה היא במילואו, כלומר שנפרץ כל הכותל בלא שנשארו מחיצות באותו רוח שנפרץ, ואפילו בפחות מעשר אמות²⁴⁵. [אמנם אם נפרץ היא רק ברוח רביעית, ובשלש רוחות קיימים המחיצות, יש אפשרויות לתקן הפירצה]²⁴⁶.
- ג. גם פירצה שאינה במילואו ופחותה מעשר אמות, אם הפרוץ מרובה על העומד שבאותו רוח, נאסר הכל²⁴⁷. [יש כמה פרטים בידינו עומד מרובה, ופרוץ מרובה]²⁴⁸.
- ד. פירצה שהיא בקרן זוית אוסרת אפילו בפחות מעשר אמות²⁴⁹. ופריטה יבוארו להלן בהלכות הבאות.

פירצה בקרן זוית

ה. פירצה בקרן זוית הרי היא פוסלת את המחיצות, ואוסרת אפילו בפירצה מועטת, ובשונה משאר פירצה שאינה בקרן זוית שאינה אוסרת אלא ביותר מעשר אמות או במילואו, ונבאר הפרטים:

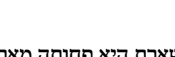
- א. פירצה בקרן זוית, דהיינו שהפירצה אוכלת משני המחיצות בסופן במקום שמתחברים²⁵⁰, אסור לטלטל שם, אפילו כשנשארו הרבה מן המחיצה [עומד מרובה]²⁵¹, ואיסורו מדרבנן²⁵².
- ב. וגם אם רוב הפירצה היא במחיצה אחת, אסור²⁵³.
- ג. ואין חילוק בכל זה באיזה זוית נעשתה הפירצה, אלא בכל אחת מארבע זויות אם נפרץ הקרן זוית, נפסל²⁵⁴.
- ד. קרן זוית אינו נמדד לפי רוחות העולם, אלא לפי מציאות המחיצות מאותו מקום שנעשתה בו הפירצה, ולכן אם יש שתי דפנות כמין גאם ועשה כותל באלכסון כנגדם, כזה  או כזה  אינו נחשב פירצה, ומותר כשיש עומד מרובה²⁵⁵.
- ה. שיעור הפירצה הפוסלת, הוא בארבעה או שלשה טפחים, ועיין בהערה²⁵⁶.
- ו. ומידת הפירצה הוא לפי האלכסון שנוצר, וכאילו חוט מתוח מקצה לקצה, ולכן אם נפרץ שני טפחים במחיצה אחת ועוד שני טפחים במחיצה האחרת, הרי שהפירצה הנשארת היא פחותה מארבעה טפחים, ואינה פוסלת²⁵⁷.
- ז. ובאופן שנפרץ פחות מארבעה טפחים, מותר לטלטל רק עד האלכסון, כאילו מתוח חוט מקצה המחיצה הזו לקצה המחיצה האחרת, ולא בריבוע עד המקום שהיתה המחיצה בתחילה²⁵⁸.
- ח. מקום המוקף במחיצה עגולה, יש אומרים שכל פירצה במחיצה אם יש בה ארבעה טפחים פוסלת. ויש חולקים על זה²⁵⁹. וכן במקום שיש לו הרבה צלעות²⁶⁰.

מותר לטלטל, וכמו שנתבאר בסימן שמ"ה, ובבירורי הלכה שם בהרחבה, וד"ו נזכר בשו"ע ר"ס שס"ג.

238. כמבואר בסימן שמ"ה בתחלתו בדיני רשות היחיד, ועוד בדיני המחיצות יבואר להלן סימן שס"ב.

239. מאחר שאין לו היקף מחיצות כדין, וכל זה הוא לחומרא שאסור לטלטל בו ד' אמות, אבל מה"ת יש להחמיר בו כדין רה"י. ונפ"מ שאסור לטלטל לשם מרה"ר ולהיפך, והוא איסור תורה, ולכן גם ע"י גוי אסור, וגם במקום צורך וחולי שאי"ב וכיוצא. (וכן אסור ממנו לרה"י אחרת, אבל לכרמלית אחרת יש להקל, כמו שנתבאר בסימן שמו"ג וסימן שע"ד ס"ב).

240. כאמור שמחיצה אינה אלא בגובה עשרה, ומהאי טעמא כתבו הפו"בסי" שני"ג גבי קרפף שלא הוקף לדירה ובא למעטו, שיפרוץ בו עד שלא יהיה בו עשרה טפחים, ואח"כ ישוב לגדרה.

241. כמו שנתבאר בר"ס שנה"י דיני מחיצה תלויה, שכל שהגדיים בוקעין תחתיה אינה מחיצה. וע"ע שם.

242. שו"ע ס"י שס"ב ס"ט. וכן נתבאר דין בקצרה בסי" שש"ח ס"ג ובסי" ש"ס ס"ג.

243. כ"מ בשו"ע שם ומשנ"ב סקנ"א, וע"ע ביה"ל בסי" שס"ב שם ובחזו"א ס"י ק"ז סק"ה, ובסי" ק"ב.

244. בדין פרצה יותר מעשר אמות ועדיין יש עומד מרובה, נחלקו הפוסקים אם הוא פסול מדאורייתא, דכל כה"ג אינו נחשב מחיצה, או שמאחר שיש עומד" הרי מחיצה דאורייתא מעלייתא, ורבנן הוא דגזרו בה, וכפי הנראה לדינא אינה אלא מדרבנן, על כן נבאר תחילה בדברי האומרים דהוי דאו", ונשוב לסוברים דהוי דרבנן.

א. בגאון יעקב בעירובין (יא), כתב להוכיח מדברי הרשב"א גבי מבוי רחב עשר שנסתפקו אי מהני אמלתרא, והרשב"א כתב להחמיר, וכתב הגאון"י שאף שבעירובין (ה): גבי לחי הבולט מדופנו של מבוי אמרינן ספיקא לקולא, בהכרח דס"ל שפרצה עשר מדאו", ע"כ. אולם לזה העירונו דל"ק, דשאני התם שביאר הרשב"א וכו"ה במאירי דאיכא כעין ספק ספיקא להתיר. עוד בגאון"י שם הוכיח ממ"ש בעירובין (צד), חצר שפרצה לרה"י, המכניס מתוכה לרה"י או מרה"י לתוכה חייב, דברי ר"א. ופרש"י שפרצה לרה"י במלואו או יותר מעשר, ע"כ. ומשמע שפרצה עשר נחשב פירצה מן התורה (וכ"ה במשכנות יעקב ס"י קכ"א), וכ"ה ברבינו יונתן שם כפרש"י, אך הא ל"ק, חדא דלמא אין בה עומד מרובה, ולכן בפרצה עשר נאסר מה"ת, ועוד דמבואר בראשונים התם דז"א אלא להו"א, עיין בתוס' וריטב"א שם, וכן כתב בפשיטת החזו"א בסימן ק"י"ב סק"ה במכתב אות ז'.

ג. עוד כתב המשכנות יעקב שם להוכיח ממ"ש בעירובין (קא), דירושלים רה"ר היתה, ואף שהיו בה דלתות הננעלות בלילה, הדבר תלוי גם נפרצו בה פרוצות, ופירש ר"ה שפרצו בה פרוצות יותר מעשר דמי רה"י, ומשמע דהוי דאו", והנה כאן דחוק לומר שלא נשאר עומד מרובה, כמו שכתבנו לעיל, אבל י"ל שזה משום דאמרינן אתו רבים ומבטלי מחיצתא, עיין בתשו' הבית אפרים סכ"ז ובחזו"א ס"י ק"ז סק"ח מש"כ בזה, וע"ע במשכנ"י מש"כ בזה עוד, ויל"ב. גם יל"ע בזה ממ"ש בגמרא (יא), דהשוו פירצה עשר לפרוץ מרובה, ואף פרוץ מרובה עדיף מיניה עיין שם ובראשונים, וי"ל. וע"ע בספר משנת ר' אהרן סימן י' מש"כ בזה באורך, ואכמ"ל.

כל קבל דנא מצאנו רבים ועצומים שכתבו בהדיא דפרצה עשר הוי מדרבנן, וכמו שיבואר:

א. בתוס' ושאר"ר ר"פ עושין פסין (יז): הוק"ל היאך פסי ביראות הוו מחיצתא, הרי פרוץ מרובה, עיין שם. ומהא דליכא עשרה ל"ק להו ולא מידי, משמע דהוי מדרבנן, וכן הוכיח בקרן אורה בעירובין (יא) ועמש"ש. ובתוס' הרא"ש שם נרגש בזה, וכתב והא דפירצה יותר מעשר אוסרת כל ההיקף ואפילו הוא גדול הרבה, מדרבנן הוא, ע"כ. ומבואר בהדיא שפרצה עשר הוא מדרבנן בכל גווני, וזה מכריע בדבריים המפורשים נגד שאר דיוקים בעלמא הנ"ל.

ב. המבי"ט בקריית ספר (פ"טו משבת) כתב שכל מחיצה שיש בה פרוץ כעומד הוי מחיצה, ואפילו ביותר מעשר אמה, ואפילו בכל ארבע מחיצות דאורייתא, ואפילו לזרוק, דהכי הוא מהל"מ, ע"כ. וכן משמע בפמ"ג במש"ז (ר"ס שס"ג ד"ה צורת הפתח), והביאו הביה"ל בסימן שס"ב ס"י ד"ה כשכל הרוחות, עיין שם. וכאמור שכן דעת הבית אפרים ס"י כ"ו-כ"ז שבמקום שיש עומד מרובה או גם ארבע מחיצות אין פרצה של עשר אוסרת אלא מדרבנן, וכן פסק החזו"א בסי" ק"ז שם וכן בסימן ק"י"ב סק"ה-ו שבועמד מרובה אינו נפסל אלא מדרבנן (ועפ"י פסק להקל טובא ברה"ר

שלנו, כידוע). וכן בערוה"ש בסימן שס"ב סכ"ו, וכן באחיעזר ח"ד ס"ח ועוד. ומאחר שכ"ה בהדיא ברא"ש וכ"מ בשא"ר שם, וכן הכריעו החזו"א ועוד מרבנן בתרא, אין לתן למינקט הכי, וע"ע בשלום יהודה להגר"א פלצינסקי שהאר"ך לחזק דברי המשכנות יעקב שאיסורו מן התורה, והחזו"א השיב על השגותיו, ואכמ"ל.

245. שו"ע ס"י שס"ג ס"ב. וכן נזכר ד"ו בסי" שנ"ח שם ובסי" ש"ס שם.

246. ע"י ביה"ל ס"י שס"ב ס"ח ד"ה פרוץ, ויבואר להלן סימן ג-שס"ד, ועיין נתיבות שבת פי"ד הערה י"ג.

247. שו"ע ס"י שס"ב ס"ח. ועיין נתי"ש שם.

248. עיין להלן סימן שס"ב ס"ה-ט' כל הפרטים.

249. מבואר בשו"ע כאן בסי" שס"א ס"ב, וגם בזה אינו פסול אלא מדרבנן, וק"ו מפרצה עשר, וכן מבואר בבית אפרים הנ"ל, וגם המשכנ"י שם מסכים לזה, עיי"ש. וע"ע בשו"ת מנחת יצחק ח"ח סל"ב מש"כ בזה, (ובספר הלכות שב"ש כתב שהוא פסול דאו", וציין לר"י בעירובין משם רב האי גאון והר"ן בסוכה וכו', ולא ראיתי שם שום ראיה לזה), ועיין בחזו"א סימן ע"ב סוסק"א מש"כ בזה, ובמנח"י הנ"ל [ולהלן בעוד ג' הערות כתבנו עוד בזה].

250. בגמרא עירובין (ו). מבוי שנפרץ "מראשו בדי", וכגון שנפרץ "בקרן זוית", דפתחא בקרן זוית לא עבדי אינשי, ע"כ. וביארו הרשב"א והריטב"א והר"ן ומאירי (שם) דהיינו שהפרצה אכלה שני ראשי הכתלים, כגון קרן כותל מזרחי וקרן כותל דרומי, ע"כ. וכ"ה ברש"י בעירובין (צד): ולא כהר"י ודעימיה שגם פירצה ברוח אחת בסופה הוי קרן זוית (והובא בבית יוסף ס"ס שס"ב), ועיין בנתיבות שבת (פי"ד סוף הערה ח') דאף שבמנחות (לד) ובפרש"י מבואר שגם בקרן זוית הוי פתח, אפשר דהרא"ש פליג, והמהרש"ם בתשו' (ח"ד ס"י ע"א) כתב שאין לדמות ענין מוזהר לשבת בענין פתח.

251. כ"מ בכל הפו", דאל"ה תיפ"ל משום שפרוץ מרובה, ופשוט. ועיין בחזו"א (סימן ע"ב סק"א) שביאר טעם הדבר דלא מהני עומד מרובה,

משום שכחו של עומד מרובה הוא לגדור בין שני עומדין, באופן שנחשב כאילו העומד הזה מגיע עד העומד שכנגדו, אבל פירצה בקרן זוית שאין כנגד הכותל בוית כלום אי אפשר להמשיכו עד הכותל שכנגדו, וכמו כן אי אפשר לומר שישמשו שתיים באלכסון עד שיגשו, כיון שפתח בקרן זוית כזה לא עבדי אינשי, ע"כ. [ועיין בתפארת יעקב פי"ד הערה ג' שמדברי הריטב"א משמע שהטעם אינו משום דלא הוי עומד, אלא מטעם שלא מקרי שם פתח, אלא שעיקר דינו שם ל"מ פפו", וכדלהלן בענין קרן זוית בשאר צדדים]. ועיין בשו"ת הלכות (סימן שס"ד סל"ד) עפ"ד החזו"א בכ"מ שכשיש פירצה בכותל שהיא יותר מג' טפחים, ושני העומדים שבצדי הפירצה אינם מכוונים זה כנגד זה, אלא אחד מהם בולט יותר כלפי חוץ מהשני, כגון: אין להתיר מדין עומד, שהרי אינו מכוון, ע"כ. אמנם שמעתי שיש לדון בזה כאשר יש ג' מחיצות בכל חלק מהחלקים שציינו, ונמצא שבתוך כל חלק הוי כמקום סגור, וממילא יהיה נחשב עומד מרובה על ידי אותו העומד שמכוון כנגד הדופן הקיימת נגדו, אף שבחלק השני אין לו דין תורת עומד מרובה מחמת שאין אפשרות להמשיך את אותו עומד למקום כל שהוא, מ"מ יועיל להחשיב את החלק השני לעומד מרובה, ויל"ב.

252. עיין בשו"ת מנחת יצחק (ח"ה סל"ב אות ג') שנשאל בזה אי פרצה בקרן זוית הוי פסול דאו' או מדרבנן, שבחזו"א אות ה' מבואר שאינו אלא מדרבנן, ומה"ת אין כל פרצה אוסרת כל שיש עומד מרובה וכו' [ועיין בחזו"א סימן ע"ב סק"א], וכן בסק"ה, ונראה דלא בריירא ליה מילתא]. ושכן מפורש יוצא מתשו' הבית אפרים (סימן כ"ז) ובר פלוגתיה המשכנות יעקב (בס"י קכ"א). ומבואר שאם נפרץ בקרן זוית אחת לכו"ע אינו אלא מדרבנן [ורק אם נפרצו בכל הארבע זויות י"ל שבטל שם ד' מחיצות מהם, שלהב"א אף שנשארו מחיצות עומד מרובה על הפרוץ מ"מ הוי רה"י, ולהמשכנ"י לא הוי רה"י אם נשארו במחיצות עומד מרובה על הפרוץ].

ובספר תפארת יעקב פי"ד הערה ז' ד"ה ויש לחקור נסתפק בזה, שלכאורה הוא תלוי במחלוקת שנחלקו בזה לענין פירצה עשר אמות, אך כתב לתלות זאת בטעם הפסול של הפירצה הנזכר בהערה הקודמת, עיי"ש ודפ"ח. ולעצם הדין העיר ע"ז מהחזו"א דנראה מדברי שמידי ספק לא יצאנו, אמנם בתוס' עירובין (צד): סוד"ה ושמואל מוכח דהוא רק פסול מדרבנן, עיי"ש. ובפמ"ג בה"ל סוכה (סימן תר"ל בא"א סק"ז) נסתפק בזה, ונראה דבפחות מעשר הוי מדרבנן גרידא.

ונפ"מ בזה (כמש"כ המנח"י שם) לענין רה"ר המוקף בג' מחיצות של

עומד, שלא נחשב רה"ר לדעת החזו"א, ויש פירצה בקרן זוית, האם הפירצה מבטלת את ההיקף של המחיצות מן התורה, וא"כ לא יועיל צוה"פ, 253. חזו"א ס"י ע"ב. כלומר שגם אם בצד אחד נפרץ הרבה, ובצד הסמוך לו נפרץ מעט, פסול. ואף אם בכללות הוי עומד פסול.

254. כן משמע כל הפו'. אלא שבריטב"א בעירובין (ו). הובא חידוש גדול שפירצה בקרן זוית בד' טפחים הוא רק בקרן זוית הסמוכה לכניסת המבוי [כלומר בשתי הקרנות הראשונות], אבל בשתי הקרנות של כותל האמצעי דינו כשאר פירצות, עיי"ש. וע"ע בתפא"י פי"ד הערה ג' מש"כ בזה. אך כאמור שמסתימת כל הפו' משמע שאין חילוק.

255. חזו"א (שם סק"ד).

256. בשו"ע כאן (בסימן שס"א ס"ב) כתב שבפירצה בקרן זוית אפילו בפחות מעשר אמות, אסור, ע"כ. ולא פירש לנו עד כמה הוי פירצה,

ובפמ"ג כאן (בא"א סק"ד) נסתפק לומר שעד רוחב אמה אינה אוסרת, וצ"ע, ע"כ. [וה"ד בכה"ח (אות כ"א), וכתב שמ"מ בפחות מג' טפחים פשיטא דשרי דהוי לבוד וכסתום דמי]. אמנם המשנ"ב (סק"י) העיר ע"ז שמצא ברשב"א בעבודת הקודש שכתב שמשלשה טפחים ועד ארבעה צריכים שני לחיים, ואם היה ארבעה אין לה הכשר עד שימטנה מארבעה, ע"כ. (ועיין בזה עוד בעבוה"ק ש"א בהרחבה).

והנה בעירובין (ו). מבואר לכאורה ששיעורו בד' טפחים, דא"ר חנין מבוי שנפרץ מראשו בד' וכו', ואמר רב הונא כגון שנפרץ בקרן זוית, עיי"ש. וכדברי הרשב"א. וא"כ צ"ע ע"ד הפמ"ג, אכן ראיתי בתפא"י שם הערה ב' שהעיר שהר"ף והרא"ש וכן הטור והשו"ע כאן כתבו רק שפירצה בקרן זוית לא עבדי אינשי, והשמיטו מה דאוקמא רב הונא. וי"ל כמש"כ הב"ח (ר"ס שס"ה) ששינויא דחיקא הוא וכו'. ומאחר ולא הוזכר לפי"ז מהו השיעור, ס"ל להפמ"ג שמסתבר שבפחות מאמה לא חשיב פירצה, דקשה להכנס בכך, אמנם הרשב"א והריטב"א וסיעתם ס"ל כאוקמתא דר"ה, ושיעורו עד ארבעה טפחים.

ולדינא: א. נתבאר שיש ליישב דברי הפמ"ג שעד אמה אינה פירצה, והשו"ע ודעימיה סתמו, אך מאחר שברשב"א מפורש ששיעורו ד' טפחים, וגם הפמ"ג נשאר בספק נקטנו שיעור בד' טפחים, ב]. יש לציין עוד למבואר ברשב"א בעבוה"ק (בש"א ובש"ב) שמחלק בדין זה בין חצר למבוי, שבמבוי כל שאין בפרצה ארבעה טפחים מותר לטלטל בו (עיין בעירובין יב), ובחצר אם הפרצה היא משלשה עד ארבעה טפחים אסור עד שיעשה שני לחיים בצדדים, ואם היה ארבעה טפחים אינו מועיל עד שימטנה משיעור ארבעה טפחים, ע"כ [ועיין בספר נתיבות שבת פי"ד הערה ח' בביאור דברי הרשב"א, וע"ע תפא"י פי"ד ס"ב].

257. חזו"א סע"ב סק"א.

258. חזו"א שם.

259. כן כתב בחזו"א בליקוטים ס"י קי"א סק"ד ועוד מקומות שבעיגול בכל מקום הוי פרצה, והובאו דבריו בתפא"י פי"ד הערה ז', וכן כתב החזו"א במכתב [ולכא"ו כ"מ באגר"מ ח"א ס"י קל"ח סוד"ה ועוד גבי פי תקרה בקרן זוית, אולם ז"א, דשם המקום העגול הוא באמת גם תופס בשתי כתלים, אבל כשכל הבית כולו עם החצר בעיגול, אפשר שאינו פוסל], וסברת החזו"א היא משום שצריך להמשיך את המחיצה, כמו בעומד מרובה, וכאן הרי לא יפגשו המחיצות זו בזו, ולכן פסול, וכמו שהבאנו לעיל בתחלת הענין בהערה, וממילא בעיגול בכל אופן פסול, אמנם בתפא"י שם העיר ע"ז מגמרא בעירובין (יב), ופרש"י והאי מרובעת לאו למעוטי עגולה וכו', דמשמע שאינו נחשב פירצה בקרן זוית במחיצות עגולות, וע"ע מש"כ בזה עוד. וכן העיר התפא"י בפכ"ח סוף הערה י' ע"פ הגמרא שם, וגם בסברא קשה אמאי בעיגול לא שייך לומר כן, הרי על כרחך צריך לעשות פתח לחצר או בית עגול, וכן בנתי"ש פי"ד הערה ח' בד"ה ועי' כתב שלכאו' החזו"א סותר עצמו, וצ"ע, וכן העיר עוד שם לעיל בד"ה ועדיין מדברי החזו"א, ויל"ב. ולעיל בד"ה ועפ"י כתב הנתי"ש שלדעתו מסברא אינו נחשב פרצה בקרן זוית בעיגול, והוסיף אח"כ בד"ה ועדיין שגם בחידושים וביאורים בעירובין פ"א סק"ב כתב שנואה שכשר עד עשר, וע"ע שם שדן איך למדוד את זה, ד"ל שאין להתיר פרצה בעיגול אלא עד שמינית העיגול, כפי שהיינו מרבעים אותה, וצ"ע, עיי"ש, וחזינו שאין דברי החזו"א מוסכמים.

260. עיין בנתי"ש שם ד"ה ועפ"י שמדמה זה לעיגול, ולכן כתב שבהיקף שש או שמונה צלעות הוי כעיגול, ועמש"ש. ויל"ב.

261. תוס' בעירובין (ו), והראב"ד הובא בח"י הרשב"א והר"ן (שם), ושכן מוכח מדברי רב יוסף בעירובין (ה), וכ"כ הרשב"א שם ומאירי (שם ובדף



ט. תיקון הפירצה, על ידי שיטתם או ימעטנה מארבעה טפחים. צורת הפתח מתיר את הפירצה²⁶¹. וכן דלת מתיר את הפירצה²⁶². אמנם יש אומרים שאין צורת הפתח מתירה את המחיצה, אלא אם כן היה פתח גמור בבנין²⁶³. ומקום המוקף של מחיצות ומחיצה אחת ארוכה יותר ממחיצה שכנגדה, כזה □, לכל הדעות מותר בצורת הפתח²⁶⁴. [י. עוד אפשרות להתיר את הפירצה, אם העמיד בזוית עמוד או קנה כל שהוא הגבוה עשרה טפחים, שבאופן זה נחשב בכל מחיצה פירצה בפני עצמה. ואם אין פירצה רחבה עשר בין סיום המחיצה לאותו עמוד, מותר משום "עומד מרובה", שכל צד שיש בו עומד מרובה מתיר²⁶⁵. ו'. מן האמור יש ללמוד, אודות חצר או מבוי, שמחיצה אחת אינה מסתיימת עד סוף גבול החצר והמבוי, אזי אם כשנמשך את הכותל תיפגש במחיצה שבצידה, יש להתיר כדין עומד מרובה, ואם לא כן פסולה, אלא אם כן יש עמוד שנשאר בקרן זוית²⁶⁶. וגם אם יש מחיצות שלימות בכל הצדדים, ובקרן זוית המחיצה אינה גבוהה עשרה טפחים, או אפילו שיש בה עשרה טפחים אלא מוגבהת מן הקרקע שלשה טפחים, הרי זה כמו שאין שם מחיצה, ונמצא שיש מחיצה בקרן זוית ונפסלה²⁶⁷.

פי תקרה יורד וסותם

ז'. הלכה למשה מסיני שאומרים "פי תקרה יורד וסותם", והיינו שרואים כאילו קצה התקרה החיצון יורד וסותם את החלל שתחת התקרה²⁶⁸, והרי זו כמחיצה מן התורה²⁶⁹. ח'. אין אומרים פי תקרה יורד וסותם, אלא כשיש בתקרה כמה תנאים²⁷⁰: א. התקרה יכולה להיות מכל חומר שהוא, ובלבד שתהא בריאה בכדי שתוכל לקבל טיח²⁷¹. ב. שתהיה קבועה שם ולא עראית²⁷², ומכל מקום גם אם נעשתה מאליה ולא לשם תקרה, אפשר שאומרים פי תקרה יורד וסותם²⁷³. ג. פי התקרה תהא חלקה בלי פגימות²⁷⁴, ועיין בהערה מהו שיעור הפגימות²⁷⁵. ד. פי התקרה תהא ישר ולא עגול²⁷⁶, ועיין בהערה כמה אופנים של עיגול, ועוד פרטים²⁷⁷.

שהעין שולטת בו, וה"ד בא"ר, והביאו בביה"ל סימן שס"ג ס"ו (ד"ה אינו), והעיר על הפמ"ג שחשב שהוא ט"ס ברשב"א עיי"ש, ומ"מ מבואר שאם היא רחבה דעת הביה"ל להתיר אע"פ שאינה חזקה, אולם שיטה זו אינה מוסכמת, כאשר העיר בנתיבות הבית על עבוה"ק בע" כ"ו מדברי הר"ן וריטב"א ומאירי וספר הבתים שחולקים ע"ז, ובמאירי כתב דכל כה"ג לא הו"ל להשמיט מלהשמיענו חידוש כזה. 272. הר"ן והריטב"א ומאירי בבית הבחירה בסוכה (יח:), וכן במגיד משנה (פי"ד מסוכה ה"ח), וראיה ממה שבסוכה בעינין טפח ברוח שלישית ולא אומרים פי תקרה. ואמנם לכא"ו י"ל דמרש"י בשבת (צט:), בזרק דף ונח ע"ג יחידות, שפירש"י שדף זה רחב ד' ועשאו רה"י, ופירשו הר"ן וכ"ה גם בתוס' והרשב"א שם שהוא מדין פי תקרה, וי"ל דהתם נתכוון שיסאר שם בקבע, אמנם עיין בתפא"י שם הערה ג' שהעיר מרש"י בסוכה (שם) שאם אינו מפולש אומרים פתי"ס, אף שהוא עראי ותיירץ ע"פ ד"ר רש"י בסוכה (לא). דמצוה משוי ליה קבע כבנין קבע. 273. עיין ביה"ל סימן שס"ג סט"ו (ד"ה פסולה) שנסתפק בזה, וצ"ע. אולם בתפא"י סופכ"ז הוכיח ממשמעות התוס' בשבת (צט:), והמהרש"א (שם צח.) שגם מאליהו הוי פתי"ס, וכ"מ באו"ח, ע"כ. וכ"מ גם בחזו"א (סימן ע"ט סק"א), אמנם יעוין גם באגרות משה (ח"א סי' קל"ח) שלא אומרים פתי"ס אלא כשנעשה לשם תחת התקרה, ולא מעל התקרה כמו גשר וכו', עיי"ש. וא"כ ק"ו בעשוי מאליה דלא מהני, אך זה גופא צ"ע. 274. תוס' בעירובין (פו:), סוד"ה גזוטר, וה"ד בח"י רע"א כאן (ס"ב) שבאינו שוה ומליאה פגימות כל סביבותיה לא מקרי פי תקרה, ועיין בתפא"י הערה ד' שביאר לפי"ו מה שבסוכה לא אומרים פתי"ס (וכמו שהקשו הראשונים הנ"ל בהערה הקודמת), אפילו באופן שהוא עשוי לקבע, ושאר"ד שלא תירצו כן, י"ל משום דמייירי בסיכך בנסרים משופים, ע"כ. אמנם י"ל דלפי"ו אין התנאים הללו ב' וג' להלכתא, אלא רק אחד מהם, ותלוי כאיזה תירוץ נתפס, וי"ל דמ"מ תרוייהו נכונים לדינא, דבלא"ה אינו נראה בתקרה לומר בה פי תקרה יו"ס. אמנם י"ל בזה שהמשנ"ב לא הזכיר תנאי זה בסימן שס"א ובשום מקום, ואפשר איפוא שלמד מסתימת הראשונים הנ"ל דלא ס"ל כן, מדלא הזכירו שבסכך רגלי של פסולת גורן ויקב בלא"ה לא שייך לומר פתי"ס, והוצרכו לתרץ שזה דרך עראי, ומשמע דלא ס"ל כן. אך יש לדחוק שלא כתב כן משום דפשיטא דבכה"ג אין לה פה, וא"א לומר בזה פי תקרה, וגרע מתקרה באלכסון שכתב בשו"ע שלא אומרים פתי"ס. ומ"מ כיון שלא ראינו מי שחולק בהדיא, וכאמור שגם הגרע"א הביא ד"ו, וכ"מ בחזו"א סי' ק"ג סק"ג, לכן סתמנו בדין זה [ולכא"ו היה לדון בזה כעין שכתבו כמה פו' לפסול בצוה"פ משום פתחי שמאי, להלן בסו"ס שס"ב, אולם שאני מחיצה שמועילה לחצוץ בכל אופן, וכמבואר בר"ס שס"ב שאפשר גם מענפים של אילנות וכדומה, וז"פ, וגם כאן אף שמתחיל מפי התקרה, היה אפשר לומר שיועיל, וקמ"ל דמ"מ כיון שאין כאן פה אין תחילת מחיצה]. 275. ויש לדון כמה הוא שיעור הפגימה שאין אומרים בו פי תקרה, דמהווא דסוכה לא שמענו אלא פגימות כדרך ענפים ועצים שמסככים בהם, ולא בדבר מועט. ואם כן גם כאן אפשר שרק במצב של אבן נכנסת ואבן יוצאת וכדומה באופן שאינו ניכר כפי תקרה בעלמא, ומ"מ לא מצאנו שיעור לדבר, ומסתבר על כל פנים שא"צ שיהיה משופה וחלק, וכמו שמצוי היום בבתים שהם מחוספסים בטיט זרוק (שפריץ), מסתבר שאינו נחשב פגימות, ותלוי לפי הענין. 276. רש"י בעירובין (צג.), ד"ה לדידי מבואר שקורות שיש להם פה, היינו חוד שאינו עגול אלא מרובע, ע"כ, והיינו שבעגול לא נחשב פה, בכדי שנאמר שממנו יוצאת מחיצה. [ויש לבאר דבר זה לפי הביאורים שהבאנו להלן בארוכה בגדר פי תקרה]. וכ"ה בפשיטות בחזו"א סימן ס"ז סק"ד, וע"ע בסימן ק"ז סקט"ו. 277. ויש לדון בכמה אופנים של עיגול, א. שאין חוד לסיום התקרה אלא בעיגול, כלומר לא כזה □, אלא כזה □, וזה הדין בנידוד שאין אומרים בו פי תקרה. ב. אם יהיה עיגול בפניה כלומר בעובי הפי תקרה, דהיינו כזה □, הנה באופן זה יש לו חוד, אך יש לדון מצד שבה"ג הוי כמו שאין לו מחיצות (ולהלן בהלכות יבואר דין מחיצות לפי תקרה), אולם נראה שרק במרפסת הבולטת מן הבית י"ל שאין לה מחיצות, אבל בבליטה מועטת כזו שאין לה אפילו ג' טפחים, אין בזה חשש של מחיצות, כי מחיצות הקורה הם יחשבו המחיצות שלה [ומדידת הגיט' לכא"ו הוא כדי לרבע מהעיגול], או שיש לעיגול ג"כ מחיצות. ג. אם התקרה פרוצה בעיגול כזה □, לא אומרים פתי"ס וכמשי"כ באגר"מ ח"א סי' קל"ח, כדרך שכתב השו"ע ס"ב שלא אומרים פתי"ס בקרן זוית. ד. אם התקרה משופעת למעלה כזה □, או משופעת למטה כזה □, יש לדון מאחר שהחוד שלה ישר, אך כולה אינה צורת תקרה, ודומה לתקרה משופעת, ותלוי בגדר הקפיידא של תקרה משופעת שיבואר להלן, וכן תלוי בכאן עוד אם תחתיה או עליה היה ישר, או שכולה מלמעלה למטה

שכתב, וכ"כ באגודה (שם) שדווקא "פתח גמור" מועיל, ולא "צורת הפתח", ע"כ. וה"ד בתפא"י שם. 264. חזו"א עירובין שם ובפתח"ז עירובין כלל י"א ס"ה עפמשי"כ בגמרא עירובין (ח:), וה"ד בתפא"י שם. 265. חזו"א (סימן ע"ב סק"א), עיי"ש. ומשמע דהיינו שיעמיד את הקנה במקום שהיו עשויים להיות המחיצות נפגשים יחד, וזה עשוי להשתנות לפי צורת המחיצה. 266. ע"פ האמור בכללים הנוכרים בהלכה הקודמת, והוא דבר מצוי בתצורות שאינן מסתיימות כדין, ויש בזה חשש פרצה בקרן זוית, ודין עומ"ר יבואר להלן (בסימן שס"ב), ובבקיעת רבים דמבוי מבטל מחיצתא (עיין סי' שס"ה ס"ב ג'). 267. דוגמאות מצויות שיש ליתן עליהן את הדעת, לפי כל כללי מחיצות שנתבאר בס"י שס"ב, וכל שאין בו תנאי מחיצה, ה"ו כמו שאין מחיצה לגמרי [וכן הדין לגבי פרצה עשר אמות]. 268. דין פי תקרה נזכר בש"ס בכ"ד (עירובין כה. צד. צה. ועוד). ויסוד הדין מהל"מ האמור בעירובין (ד. וסוכה וו.) שיעורין ומחיצין הל"מ, ובגמרא אמרו דהיינו לגוד וללבוד ודופן עקומה, ופרש"י (שם ובדף יט. ובשבת ט.) שגוד אחית כולל פי תקרה יורד וסותם, וכ"ה ב"ר"ה ועוד ראשונים. וגדר פי תקרה יורד וסותם נחלקו בזה הראשונים אם הוא מדין פתח או מדין מחיצה, שבתוס' עירובין (צד), מבואר שהוא מדין פתח (וכה"ד הרא"ש שם ס"ג, ומאירי בשבת קא. והטושו"ע והאחרונים בסו"ס שס"א). אבל בדעת רש"י יש לומר שהוא משום מחיצה, וכן ראיית באגרות משה ח"א סי' קל"ח שביאר בזה שיטת רש"י. אשר בזה יש לבאר מה שפי תקרה הוא מועיל כמחיצה, ולכא"ו הא קיי"ל שמחיצה תלויה פסולה (שבת קא.), ואפשר איפוא שרש"י סובר שזה כדין מחיצה כמו גוד אחית ממש, ויעוין בפני יהושע בסוכה (טז), שביאר למה לפרש"י אין בקיעת גדיים פוסלת בפי תקרה, שזה משום דהוי מחיצה ממש וכאילו סתום, ואין זה כמו מחיצה תלויה שאנו רוצים להתירה ע"י זה שהיא תלויה עיי"ש, ודו"ק. אמנם עיין בתפא"י רככ"ז מש"כ ע"ד, וי"ל, גם יעוין באגר"מ שם, ויש לפלפל. אבל התוס' הנ"ל שפיר הוקשה להם בעירובין (פו:) היאך זה מועיל, וכתבו בפשיטות שאין זה מדין מחיצה תלויה היא, שהרי אינו מחיצה כלל אלא פי תקרה (פתח), עוד יש לבאר בזה מה שנחלקו רש"י והתוס' בעירובין (צה:), גבי תקרה באלכסון, בתוד"ה וקירוי והרא"ש שם ס"ג, ועוד יעוין בקהילות יעקב ס"א סק"ב. ובעצם הדבר שמועיל ואין בזה בקיעת גדיים, עמדו ע"ז עוד בראשונים במאירי שבת (קא). כתב שאין ללמוד פי תקרה מגוד אחית ששני דינים הם, ואין להקשות מזה לזה (וכך יתפרש שאף שכולם נלמדו בהל"מ, מ"מ כלול בזה גם כל אחת לפי תנאיה, ועיין במהר"ץ חיות ובשד"ח ואחרונים בגדרי הל"מ בעלמא כגון בההיא דרפ"ב דבב"ק), ובריטב"א (רפ"ב דעירובין) ג"כ כתב מחיצין הל"מ ואין כולם שוות, שהרי אתה רואה בפתיו"ס ואמרינן גוד אחית, ואין בקיעת גמלים מבטלת, ובמחיצות דעלמא אפילו גדולות כמה מבטלתן בקיעת גדיים. ומכל מקום הלכה זו שפי תקרה יורד וסותם, היינו "חודו החיצון". ובקיעת רבים פוסלת את המחיצה גם בפי תקרה, וכמו שכתב באגרות משה ח"א סי' קל"ח, דלא כח"א שהביא שם. 269. עיין לעיל שהבאנו שהוא בכלל הלכה למשה מסיני דמחיצה, וכן מוכח בגמרא בעירובין (צה:), דפתיו"ס מן התורה הוא, וכן בשבת (צט:), ובתוס' שם ועוד, וכן כתב בביה"ל סו"ס שס"א (סוד"ה וי"א) שכן הוא דעת התוס' ור"א, ש, וכן הסכימו הרשב"א והריטב"א, ושכ"כ הראב"ד, ופליגי על הרמב"ם (פי"ז משבת הלכה ל"ה) שפתיו"ס והזורק מרשות הרבים לתוכה פטור, כזורק למבוי סתום שיש לו קורה, ע"כ, והיינו דס"ל להרמב"ם שאינו מועיל מן התורה [ובספר הבתים כתב לבאר שפי תקרה אינו מחיצה אלא מבדיל בין הרשויות], ועיין בתפא"י סופכ"ח מש"כ בזה, ומ"מ לדינא מוכח מכל הפוי שהיא מחיצה גמורה מדא"ו. 270. תנאים אלו מוזכרים בדברי הפו', וכתבנו על סדר התפארת יעקב פכ"ז ובתוספת נופך, ועוד פרטים יבוארו גם בהמשך ההלכות. ודע שבהערות יבואר שיש פרטים שאינם מוסכמים, ועיין. 271. רשב"א בעבוה"ק (ש"א), וכן הובא בפשיטות בביה"ל (סימן שס"ג סכ"ו) ד"ה אינו ניתר, וכן כתב במשנ"ב (סימן שס"ה סק"ז) וכן בחזו"א (ר"ס ע"ט) בתוה"ד, וכן עוד בחזו"א (סימן ס"ז סק"ד במוסגר, כדבר פשוט), שתהא בריאה כדי לקבל מעזיבה (והיינו טיט), אבל א"צ שיהיה עליה טיח בפועל. ובענין תקרה מעצי אשירה לא אומרים פתי"ס, שהרי כתותי מכתת שיעוריה, שהרי יש לה שיעור, או מצד שתהא בריאה וחזקה כנ"ל, או משום המבואר להלן באות ו'-ז, ועוד פרטים בזה ע"י בתפא"י פכ"ז ס"ה. יש לציין לדברי הרשב"א (בעבודת הקודש, ובחי"ב בדף ג.) שכל זה דווקא בארבעה טפחים, אבל אם יש בו ארבעה טפחים אע"פ שאינה בריאה, כיון

יא.), ושכ"מ בגמרא שם (ח.). וע"ע בפמ"ג כאן (בא"א סק"ד) בשם התו"ש שהביא דברי התוס' הנ"ל שבעשה משקוף ומזוזה מהני, וכתב דאפשר דמילתא דפשיטא הוא, ולכן לא הוצרכו להזכירו, ע"כ. ובמשנ"ב (סק"ט) הביא דברי הרשב"א הנ"ל להלכה. ובכה"ח (אות י"ט) הביא דברי הפמ"ג הנ"ל, וציין לסימן שס"ב ס"י, עיי"ש. ואפשר שמה שציין לסי' שס"ב כוונתו לרמוז שדין זה שנוי במחלוקת שנחלקו שם לענין פירצה עשר אי מהני לה צוה"פ, וה"נ לענין קרן זוית, ודינו כמו פירצה עשר. ולפי"ו לסוכרים שם דלא מהני צוה"פ (רמב"ם פט"ז הט"ז), ה"נ לא מהני [אמנם כשלעצמו נראה שיש לחלק, דשאני פירצה עשר אמות, שאין דרך לעשות פתח לעולם, ואף ע"י צוה"פ ודלת לא מצאנו מי שעושה פתח מזור כזה, משא"כ בקרן זוית, שרק כמות שהוא אין דרך לעשות בו פתח, אבל אחר שראינו שעשו בו פתח שוב הוי פתח מעליא, ודו"ק]. ואכן הרמב"ם דס"ל התם דלא מהני צוה"פ, נראה עוד מדבריו (בפט"ז הי"כ) שגם בנידוד"ל לא מהני, שכתב בזה"ל: צורת הפתח שעשה אותה מן הצד אינה כלום, שאין דרך הפתחים להיות בקרן זוית אלא באמצע, ע"כ. ומבואר שאפילו בצד אחר לא מועיל צוה"פ אלא דווקא באמצע כותל, ושיטה זו מבוארת בעירובין (יא). אר"ח צוה"פ שעושה מן הצד לא עשה ולא כלום, וכתב הר"ף בשם רבינו האי גאון ז"ל דהיינו כגון שעושה מצדו של כותל הוויא ליה פתחא בקרן זוית, ופתחא בקרן זוית לא עבדי אינשי, ע"כ. ומבואר שאפילו בצד כותל אחד לא מהני, וכל שכן בקרן זוית לא מהני [ועיין בספר תפארת יעקב פי"ד ס"ה שהאריך בדב"ק אם יש לחלק בין כותל אחד מן הצד לבין פירצה שאכלה משתי צדדים, וע"ע שם בהערה מה שפלפל בכל זה]. ולדינא יש לעיין בזה, כי מבואר ברב האי גאון ור"ף ורמב"ם דלא מהני צוה"פ בקרן זוית (וע"ע במאירי בבית הבחירה שם ובאגודה ס"ג), ומאידך הבאנו מתוס' ורשב"א ור"ן ומאירי דסוכרים שמהני צוה"פ, וכשלעצמו בודאי יש לנו לחוש לדברי ר"ה גאון ור"ף ורמב"ם, ובפרט שהם תרי מגו תלת עמודי הוראה אשר בית יוסף יכון עליהם (כמש"כ בהקדמה, וכבר נודע כי גדולי עולם הסכימו לכלל זה מכמה אנפי, אם מפני שהיו מארי דאתרין, ואם מפני שהם כללו את רוב הראשונים כל אחד במקומו, וכמשי"כ הרדב"ז והחלק"י סצ"ו ועוד). אלא שעצם פירושה בגמרא (שם) בענין צוה"פ שעושה מן הצד אינה מוסכמת בפו'. (וכמבואר בב"י בסו"ס שס"ב ס"א בדי"ה ואע"פ שהר"ף והרמב"ם לא פירשו מן הצד כפרש"י וכו'). וא"כ מוכח דלא נקטינן כוותיהו, אך י"ל שכ"ז יעצם פירושה, אבל לדינא אפשר שחוששים להם ובפרט כשזה בקרן זוית ממש, ולא רק בצד של כותל אחד. וזאת ועוד, שאם כנים אנו להשוות הדברים לדין צוה"פ בפירצה עשר, הרי שם ג"כ כתבו הפו' לחוש לכתחילה לדעת הרמב"ם שצוה"פ ביותר מעשר לא מהני, וכמשי"כ המשנ"ב שם שנכון לחוש לזה שכן דעת הסמ"ג וסמ"ק (והובא בב"י, וע"י כה"ח שם אות צ'), וכ"כ הגר"מ שטוב לחוש, וכן נראה דעת הכה"ח ע"פ שיטתו המבוארת בסימן י"ג אות ז', הגם שבשיעויות יעקב פסק להקל מפני שרבו המקילים, ובפרט בעירובין שהלכה כדברי המיקל, עיי"ש. והמשנ"ב גופיה לא קישר בין הנושאים, ופסק כאן להקל ושם להחמיר, וצ"ל שסובר שיש חילוק בין פירצה של עשר אמות לקרן זוית (וכמו שביארנו לעיל סוד"ה ובכה"ח). ומ"מ אחר שראינו להדיא שאסרו בזה, ולא רק מדיוקא, אפשר שיש לחוש לדעתם, ויתכן איפוא שאם היו רואים זאת הנך רבוותא היו חוששים לזה, ובוזה ניחא מהם שהוקשה לפמ"ג שלא הזכירו הפו' דמהני צוה"פ, וכתב דאפשר שאם דהוא מילתא דפשיטא, וכו"ל, ולפי האמור לאו מילתא דפשיטא כלל, ושפיר יש מקום לחוש לדעתם. ולמעשה סתמנו להתיר ע"פ הראשונים דפליגי, מאחר שעיקר שיטת הר"ף ורמב"ם בפירוש הגמרא אינה מוסכמת להלכה, ומה גם שבשל סופרים היא, והלכה כדברי המיקל בעירוב, אא"כ הוא נפ"מ בדאו' שיש מקום להחמיר. [והרי לגבי עיקר חידושה שגם פירצה שהיא ככותל אחד בצידו שנחשב פירצה, אין ההלכה כן, וכמו שמפורש בשו"ע וכל הפו' שרק ב"קרן זוית" פסול, וא"כ הכי נמי י"ל לגבי מה שחידשו עוד שלא מועיל צוה"פ בקרן זוית]. 262. עיין בשו"ת מנחת יצחק (ח"ו סימן ל"ד) שהביא דברי כמה גדולים המקילים כשיש דלת אף בלא צוה"פ, וכמו שכתב בשו"ת חת"ס שיש מקום לכך, ובשו"ת ברית אברהם הביא ראיות לזה דמהני בלא צוה"פ, ומסיק כן להלכה, וכן בשו"ת מהר"י אסאד, וביאר עוד שאף החזו"א שפקק בדברי החת"ס הוא רק לענין להתיר רשות הרבים ובדלתות שלא נעשו לנעול, משא"כ בחצר, ובדלתות שעשויות לנעול ממש, וע"ע שם [אמנם גם זה לכאורה תלוי בכל הנ"ל בהערה הקודמת, ולסוכרים דלא מהני צוה"פ בקרן זוית, גם דלת לא תועיל]. 263. עיין בהערה שלפני הקודמת דברי המחמירים (ויש מקום לחוש לזה עכ"פ בדאו'). ומ"מ אף לשיטתם אם זה עשוי בבנין ולא בקנים בעלמא יש להקל יותר, וכמשי"כ המאירי בבית הבחירה בעירובין (יא). בשם יש מי

[ה]. התקרה לא תעמוד בשיפוע²⁷⁸, ואפילו היא רחבה²⁷⁹, ואפילו אם משופע מעט²⁸⁰, וכל זה דווקא כשאין תחתיה תקרה ישרה, אבל יש תחתיה תקרה ישרה וסותם²⁸¹. [ועיין בהערה]²⁸².
 [ו]. רוחב התקרה, לדעת הבית יוסף די בשיעור טפח²⁸³, ולדעת הרמ"א צריך שיהיה בו ארבעה טפחים²⁸⁴. ויש להחמיר כדעה זו²⁸⁵. [ועיין בהערה אם מצטרפים שני חלקים של תקרה]²⁸⁶.
 [ז]. יש אומרים שיהיה בתקרה עובי טפח, ואף על פי שהשו"ע וכמה פוסקים סתמו שגם בעובי כל שהוא, מכל מקום ראוי להחמיר²⁸⁷.

ביתא"י ע"י י"א שהביא מספר אור"ח מספינקא בסי' ש"ג סק"ב שהקשה על השו"ע שם סט"ו אמאי לא מהני מדין פתי"ס גם בנעשה מאליו, ותיירץ דמיררי במשופעת או עגולה, וסיים בצ"ע על הפו', וע"ע שם. והוא דוחק, ומ"מ לדעת השו"ע הרי על כורחינו לומר כן, ותימה שלא הוזכר בפו' (ע"ע להלן בעוד ג' הלכות לענין עובי טפח). ובא"א היה אפשר לתרץ שדין זה שמועיל טפח הוא רק בבית שנפתח, שכיון שהיה בית מוקדם לכן נשאר בחשיבותו (א"נ כהא דברכות לח: בבא מלחם גדול), אולם ז"א מחזור דאדרבה אשכחן בסימן ש"סג ס"ב שבנשתייר גרע טפ', ויש לדחות. 284. כן הוא דעת התוס' ורא"ש ובעל המאור והרמב"ן והרשב"א וריטב"א ומאירי בעירובין (פו'), והוכיחו כן מכ"מ [וע"ע ברש"י בשבת ט. ד"ה באסקופת], וסברת הראשונים הללו שבשביל לומר פי תקרה צריך שתהא תקרה חשובה, וכ"כ הסמ"ג הוטר, ובד"מ כתב שאין לדחות דבריהם מפני רש"י והרמב"ם [נ"ב. דברי הרמב"ם גופיה אינו בהדיא], ובהגהה (סו"ס שס"א) הביא שיטה זו בשם י"א [אמנם לא כתב שכן הלכה וכדו', ויש אומרים שכל שלא כתב להכריע כן בהדיא אין זה מוכרח להלכה (וכן מוכח גם כן בב"ה"ל סוד"ה ואמרינן, וע"ע בדבור הבא), אלא שבכ"ד מוכח שגם בלשון כוז מייחסים הדברים להלכה]. אבל לעיל מיניה (בסימן שמו"ס ג) כתב כן בפשיטות שזה ברחבה ארבעה.

ולדינא הנה במשנ"ב כאן בסי' שס"א (סקט"ו) כתב שכן הלכה, וכפי שכתב בב"ה"ל [וכ"כ עוד במשנ"ב בסי' תר"ל סק"מ, אף שיש מקום לחלק בין סוכה לעירובין כדאשכחן בכ"ד, וגם בענין של פתי"ס], ומה שהוצרך לפסוק כן להלכה, נראה מפני שהרמ"א לא הכריע כן בהדיא בלשון י"א, וכ"כ. וכן מוכח מהב"ה"ל סוד"ה ואמרינן שלשון זו של הרמ"א אינה בהחלטיות, ודו"ק, [וע"ע בדברינו להלן בענין מחיצות פי תקרה בהערה מה שכתבנו ע"ד הב"ה"ל בזה]. 285. כן מתברר שבהגלות נגלות רוב ככל הראשונים הכי הלכתא, וברמב"ם אינו בהדיא, וגם השו"ע לא כתב בהדיא בהיפך, אף שנוטים הדברים כן, וגם דנו בתוקף ההוראות שבכ"י, ועכ"פ לחומרא נראה להחמיר כהרמ"א, וכן משמע בכה"ח (אות ל') שכתב ע"ד הרמ"א שכי"פ הלוכח, ושכן דעת האחרונים (נ"ב. היינו המשנ"ב הג"ל) להחמיר כדברי מור"ם ז"ל, הגם שלעיל מיניה בכה"ח (אות כ"ט) כתב שלדעת הבי"ד טפחה, עיין שם (וכן הבי"ח בסי' תר"ל), ונראה שהגם שפירשו סבילנו הוראות מרן השו"ע גם בדבריו שבכ"י מ"מ כאשר רוב ככל הראשונים ס"ל כמו בנידוד"ד ראה להחמיר גם לדידן. 286. כ"כ בשבת (ט), ובתפא"י (עמוד ט"ו) כתב לישב שלא נאמר כלל זה ובפרש"י שם, ובחי' הר"ן שם שהלכה כב' האוקימתות, וכ"פ הרשב"א והר"ן שם, וכ"פ במג"א (סו"ס שמו"ו).

[ואגב, יש להקשות היאך אמרינן לבוד ופי תקרה גם יחד, הא כתב הר"ן (בסוכה יח): דלא אמרינן תרי הלכות בהדי הדדי, כשהאחת תלויה בשניה (עיין בשו"ת רע"א ס"י"ב), וכן הקשה בקהילות יעקב (בשבת ס"ט ועירובין ס"א), ועיין שם מה שתיירץ, וגם בחזו"א (סו"ס ע"ו) הקשה כן על הר"ן, וכתב להכריח מכ"ז שלא נאמר כלל זה אלא בתרי גווני שבנידונו של הר"ן בדופן עקומה ע"כ. ובתפא"י (עמוד ט"ו) כתב לישב שלא נאמר כלל זה אלא בסוכה, דבלא"ה לא חשיב תשבו כעין תדורו, משא"כ לגבי שבת, ע"כ. ויש מהאחרונים שבכלל פליגי על הר"ן בזה, עיין בהגהות רע"א על שו"ע סי' תר"ל"ב, וכן בתשובתו הנ"ל ומש"כ עליו בקהילו יעקב, וזכורני שעמד בזה גם בספר דברי יעקב עמ"ס סוכה, ואכמ"ל].

ויש לדון אם צריך שבשני חלקי התקרה כשלעצמם יהיה בסך הכל ארבעה טפחים, או שגם האויר מצטרף כיון שהוא פחות משלה טפחים ודינו כמו לבוד, ובמאירי (בשבת ט). כתב להדיא שגם האויר של הלבוד מצטרף לשיעור ארבעה בזמן שהדלת פתוחה, עיין שם. ובתשו' רבינו תם (סימן צ"ו) כתב שמה שאמרו שמצטרף בפחות מג"ט זהו דווקא בקירוי טוב וחשוב, אבל אם אין בהם אפילו חצי טפח לא מצטרפין לשו"ע קירוי, ע"כ. וע"ע בתפא"י ע"י ט"ו שדן בזה מכ"מ, אך הם נידונים לגבי קורת מבו, ואין מזה ראייה לדין פי תקרה.



עוד מבואר בגמרא שם, שאף שמצטרף שני חלקי התקרה, אולם אם יש דלת תחת התקרה באויר שבין שני חלקי התקרה, בזמן שהדלת פתוחה מצטרפים שני חלקי התקרה לשיעור רוחב ארבעה טפחים, אבל בזמן שהדלת נעולה אינם מצטרפים, ולא אמרינן פי תקרה יורד וסותם.

במה דברים אמורים שדלת מפסיקה כשהיא נעולה, כאשר יש הפסק בין שני חלקי התקרה, וכנזכר, אבל אם התקרה רחבה ארבעה בלא הפסק, אין הדלת חולקת את התקרה, ולכן אפילו כשהיא נעולה אמורים פי תקרה כשיש בה ארבעה טפחים [כן כתב רש"י (בשבת שם), וכ"מ בתוס' ותו"י (שם), ואמנם בעל המאור (ג. מדפי הרי"ף) ס"ל שהדלת חולקת בכל אופן, אולם כתב החזו"א (סימן ס"ו סק"ב) שפשוטו הסוגיא וסתמימת שאר הראשונים משמע כרש"י (וכ"פ החזו"א שם בפשוטו בסק"ג), ואכן כ"ד שאר ראשונים וכנ"ל, וכן הרשב"א והר"ן והריטב"א שם].

287. בתוס' עירובין (פו') ד"ה גזוטרטא כתבו דמשמע מרש"י בסוכה (יח): שלא אמורים פתי"ס אלא אם כן יש בעובי התקרה טפח, ע"כ. ואמנם בפרש"י שם לא איתמר כן בהדיא, אלא שיש נסרים עבים, ולא הוזכר טפח, אולם בסמ"ג (רמ"ד ע"ג) הביא כן בשם רש"י, ומשמע שגרס כן בדבריו, וגדולה מזו הביא בתפא"י ע"י י"ב מהאגודה בעירובין (פו'): שכתב כן בשם חז"ל (ואפשר שהיה לו גירסא כזו, אך אינו לפנינו), וכ"כ באו"י (סימן קצ"ג) שבעינינו טפח לפי תקרה, וע"ע בתפא"י שביאר שכן דעת הטור בסימן תר"ל, והרי לנו כמה ראשונים הסוברים שצריך שיהיה עובי טפח.

אלא שהשו"ע השמיט תנאי זה, ומשמע דלא ס"ל שיהיה עובי טפח, וכן המשנ"ב לא הזכיר זה, וע"ע בחזו"א (סימן ע"ט סק"א) שכתב דלא בעינינו טפח, כיון ששאר פו' לא הזכירו תנאי זה, ע"כ. אולם זה גופא תמוה שהפוי ועוד שהגרע"א בהגהותיו כאן הזכיר דבריהם, ואמנם זה גופא שהמשנ"ב ראה דברי הגרע"א על אתר שג"כ הביא דבריהם, והוא עצמו השמיט, משמע דלא ס"ל, אולם עדיין לא ניחא לן, שהרי התוס' שם הזכירו עוד תנאי שלא יהיה פגימות, והשו"ע והמשנ"ב השמיטו ד"ו, ואעפ"כ החזו"א במקומות אחרים פסק כן להלכה (וכמו שהשנו"ב לעיל), ותמוה לי מה ראה שם לפסוק

עוד בגדר פי תקרה והנפ"מ בזה: ובביאור הענין של פ"י תקרה ומאריך את החיסרון של משופע, יש להבין בכמה דרכים: א]. שהכוונה לקצה התקרה, ומצאנו שקצה נקרא פה (כמו שכתוב פי חרב, חרב פיפיות, והיינו חוד קצה של תקרה, שכיון שהוא עומד בהטייה הוא נראה כולו קצת כמו מחיצה כפופה, וכדומה, ועל כל פנים אינו נראה כקצה התקרה. ב]. שפי תקרה היינו המשטח שתחת התקרה, וסימונו הוא היורד וסותם (וכן הביאור בדברי הפתחא זוטא הנ"ל), ובמשופע אין אמורים פתי"ס, מפני שאינו נראה כמשטח של התקרה, ול"ח קצה התקרה. ג]. שהכוונה לפני הקצה, כלומר העובי של התקרה שהוא כמו פה (ובכ"מ פה הכוונה לשטח של קצה, כמו פי המעיל, כפי תחרא, פה המערה). וכן יש לפרש בכך שיטת רש"י בסוכה (יח): דמבואר כן שתלוי בעובי התקרה, עיי"ש. ובמשופע לא אמורים פתי"ס מפני שכשהוא עקום אינו נחשב פה, אלא כקצה מחיצה וכדו' [ואמנם לפרש"י פתי"ס הוא מדין גוד אחית, מ"מ זה רק ע"י שמתחילה נחשב אותו כפי תקרה, ובוה נתחדש שאומרים ממנו גו"א, אבל כשאנו פ"ת אין אמורים ממנו גו"א].

והנה יש לדון האם יש נפ"מ באיזה צורה מסתיים השיפוע, האם כזה  או שהוא מלא בצורה ישרה כזה  ונמצא שסופו ישר, ונראה שלכל הפירושים אין נפ"מ, כי אף אם בסופו הוא ישר, ופני הקצה מהם אמורים פתי"ס, מ"מ צריך שיהיה לו תקרה ישרה, בכדי שנתייחס לפה זה, ופה בלא ראש לא חשיב, ולכן לא מצאנו שחילקו בזה הפו'.

וכן יש נפ"מ גם לענין שיפוע אם כל הקפי"א בפני המחיצה המשופעת או גם בצדדיה שהוא משופע ונוטה, וכלפי זה יש לומר שנחשב תקרה, וכן יהיה הדין בכל תקרה שהיא כולה עקומה כזה  , שאומרים פי תקרה, כיון שמ"מ החוד שלה וכולה קיימת, ובפ"ו לא דיברו ע"ז, ואפשר מפני שגם זה אינו כצורת תקרה. אך כאמור שאם הטעם מפני שלא ניכר הסיוע, הרי שכאן ניכר, ואפשר לומר פתי"ס.

עוד יש נפ"מ בזה באופן שהתקרה דקה שאין לה שום פה בפני הקצה, כגון יריעה מניילון המהודקת לקרשים וכדומה, שבאופן זה אין לומר שפה הקצה הוא הדין של פתי"ס, שהרי אין לו פה, ולא ניכר לו פה.

אכן יש לומר שזה תלוי במחלוקת הפוסקים שהבאנו להלן אם צריך שיהיה טפח בפי תקרה, ולסוברים שצריך טפח יתכן לומר כפירוש הנ"ל (והיינו רש"י לשיטתו בדין זה), אבל לשאר פו' שסתמו כזה נראה שאי אפשר לומר כפירוש הנ"ל, אלא רק כפי הפירושים שהבאנו בד' ישיעה שתלוי בקצה וכו', וא"כ כל צורה שהיא שהולך באלכסון אינו מועיל לפי תקרה [אך לפי"ז יצא חידוש אם לרש"י שצריך טפח צריך ג"כ שיהיה קצה הטפח ישר ולא עגול].



ומה שכתבנו לעיל בהערה הקודמת שאם יש תקרה תחת השיפוע אמורים פי תקרה י"ס, הנה לפי הביאור שרק באלכסון אין נראה כקצה, אבל כשיש מתחתיו תקרה ישרה, הרי שניכר הקצה, אבל לפי הפירוש האחרון, הרי נתבאר שזה ג"כ רק בתנאי שבעינינו שיהיה טפח, ואף גם זאת שיהיה לזה פי קצה שהוא עצמו טפח, וא"כ לפי"ז ר"ת אין נפ"מ אם יש תקרה ישרה או לא, אלא הכל תלוי אם יהיה "פי קצה" שיש בו טפח וישר, ומאחר ותפסנו כהמתירים הי"נ ליש.

[וכפי הנראה מכל הנ"ל שהמשנ"ב למד בגדר פי תקרה שהוא תלוי בקצה התקרה, ולא תלוי בפני הקצה, ויש כמה דינים שקשורים זב"ו, ונזכיר הפרטים לדעת המשנ"ב, א'. שלא חילק בכל החילוקים הנ"ל איך עמד השיפוע אם בולט מהכתלים או לא. ב'. שלא חילק איך הוא קצה השיפוע אם ביושר או באלכסון (וב' דינים אלו יתכנו לכולם). ג'. שכתב שאם יש תקרה תחת האלכסון אמורים פתי"ס בלא חילוקים כנ"ל. ד'. שלא הזכיר שצריך שיהיה טפח בעובי התקרה. ה'. וכן שיהיה רוחב ד"ט (עיין בסוף הערה הבאה שהוא ג"כ תלוי זב"ו, ועמ"ש לדעת השו"ע), ושאר התנאים ג-ד' שהזכרנו בפנים אף שהשמיטם המשנ"ב אפ"ל שהוא משום דפשיטא, וכי לכו"ע ל"א בזה פתי"ס, ומ"מ לדינא נתבאר שהכל תלוי אם הוא משופע או לא].

288. בתוס' עירובין (פו') ד"ה קורה וברא"ש שם דדקדוק מרש"י דמשמע מדבריו שגם אם אין רוחב ארבעה טפחים אמורים פתי"ס, ע"כ. אך לא כתבו בכמה אומרים פתי"ס, האם גם בפחות מטפח או ביתר מטפח, ומ"מ ממה שהוכיחו מקורת מבו משמע דטפח מיהא בעי, וכ"כ הב"ח והט"ו בסוה"ס ופמ"ג ועו"א, וע"ע בספר יד דוד (בעירובין שם) על מה שמכו לומר בדעת רש"י שצריך טפח [וע"ע בזה בפני יהושע בסוכה יח: ד"ה בפרש"י, ומאריך בדבריו לעיל מיניה בדרך ד: ד"ה בתוס'].
 ובשו"ע (סו"ס שס"א) סתם בזה ולא כתב מהו שיעור הקירוי, אך האחרונים למדו מסתימת הדברים דס"ל שאפילו בטפח נמי סגי, וכמש"כ בב"ה"ל (ד"ה ו"א) על לשון הרמ"א שכתב "יש אומרים" דבעינן ד"ט, שכתב בלשון זו משום דלסתמימת השו"ע משמע דבעינן כרש"י, ואכן כן כתב בב"י עצמו שמסתמימת הרמב"ם (פ"ו משבת הל"ה) משמע דסובר כרש"י, והכי נקטינן, ע"כ. ומוכח כן לדעת השו"ע, וכן כתב בפשיטות הגר"א כאן בסוה"ס שהשו"ע השמיט ד"ו משום שפסק כרש"י, וגם הרמב"ם לא הזכיר רוחב הקורה, וכתב הבי"ד דהכי נקטינן, וכן כתב המהרש"ם בדעת (סימן שס"ג ס"ל) בדעת השו"ע, וכן בב"ח כאן (אות כ"ט) כתב כן בדעת השו"ע וכמבואר בב"י דעת כמה ראשונים, עיי"ש. וק"ק על דבריו בסי' שס"ג אות ר"ח (ש) על לפי הרמ"א מתי קורת מבו מותרת, ולמה לא העיר שאדרבה לפי השו"ע היה צריך להיות מועיל בכל כרש"י, ואכן להלן יבואר שיש מתרצים בכמה אופנים קושיא זו שקשה בלאו הכי.

אך יש להתבונן אם הלכה זו עולה בקנה אחד עם ההלכה כמה עובי התקרה שיבואר בהלכה הבאה, שנחלקו אם בעינינו עובי טפח או לא, שהרי התוס' ורא"ש (שם) הוכיחו דלא כרש"י מהא דעירובין (יב): שמבוי שהכשירו בלחי' הזורק לתוכו חייב, ובהכשירו בקורה פטור, ע"כ. ומשמע דלא מהני מן התורה, ולכא"ו לרש"י אין ראייה כלל דהוא ס"ל דבעינן עובי טפח, ובקורה א"צ עובי טפח (והשו"ע סי' שס"ג ס"ז), אך השו"ע הרי לא הזכיר דבעינן טפח, ולדלקמן, א"כ קשה, או שנוכח מזה גם לשו"ע דצריך טפח (וכן ראינו להב"ה המ"ל חידושי המארי בסוה"ס שדעתם שביאורים אות י"ד), ועיין

היה משופע, וכל שכן תלוי בזה אם התקרה היתה כזה  , ומסתבר שמצוי בתקרה אסבסט, וכדומה, שזה לכא"ו לא צורת תקרה אף שהחוד שלה ישר.

עוד יש לדון בתקרה שיש לה שני מפלסים  או  , ומסתבר שאינו פוסל עכ"פ בתוך ג"ט. וביותר מג"ט יהיה התחתון נחשב פ"ת.

278. בעירובין (כה): מחלוקת רבה ור"ז, ואמרו שלכו"ע אמורים פתי"ס אא"כ הוא עשוי כמו אורזיאל, ופרש"י גג משופע דליכא פה, וכן כתב עוד בפ' כל גנות (צד:), ואף שהתוס' והרא"ש נחלקו עליו בפ' כל גנות, מ"מ כתב הבי" (בסימן שס"א) שלא נחלקו אלא בפירוש אבל לדינא גם הם מסכימים לזה [ועיין בתוס' בדרך פו: ד"ה גזוטרטא ובדף פ"ט ד"ה במחיצות, ודו"ק], וכן פסק בטור ובשו"ע כאן (בסימן שס"א) שבמשופע לא אמורים פתי"ס, והנה ברמ"א (סו"ס שמו"ו) ובפ"ו מבואר שבגגין הבולטים לפני הבתים ויש להם מחיצות בצוה"פ וכדו' אמורים פתי"ס, אולם בב"ה"ל שם (ד"ה וכן) הביא מהגר"א דהתם מירי בגגין שוין, אבל בשלנו משופעים לא אמורים פתי"ס כלל.

ואמנם הט"ו סק"ב כתב לחדש שגם במשופע אמורים פתי"ס, ושכן מבואר בהדיא בטור (סימן שני"ח ס"י"ב) גבי קרפף בית ג' סאין וקירה ממנו סאה אחת, עיין שם, אולם השו"ע שם ס"י"ב לא סיים כהטור [וע"ע בב"י שם ובסימן שס"א מש"כ בזה], אולם כבר חלקו עליו האחרונים (החמד משה ואבן העזר והגר"א והנה"ש ובית מאיר), וכמובא בשע"צ (סו"ס שס"א), וביארו שרק בקרפף הקילו בזה ולא בעלמא, איברא שגם הגר"ו (סו"ס שס"א) לא כתב בהדיא כהשו"ע, רק כתב בלשון "יש אומרים" שצריך שהתקרה לא תהא משופעת, מ"מ אין לנו אלא דברי השו"ע וכל הפו' הנ"ל [ובגדר הדין שלא אמורים פי תקרה במשופע, שכתב רש"י משום שאין לה פה, יענין להלן בעוד 4 הערות ביאר הדברים, והנפ"מ בזה להלכה]. 279. עיין ט"ו סק"ב ומש"ז שם, ולדברי הפו' שלא אמורים פתי"ס במשופע אין חילוק באיזה אופן שהוא.

280. לא מצאנו כמה שיעור השיפוע שבזה אין אמורים פתי"ס, ועיין בנתי"ש פ"ח הערה ט"ו, ומשמע לכא"ו שכל שיפוע שהוא מקלקל הפתי"ס, אמנם ודאי שמשוה כ"כ אינו בכלל, ומסתבר שתלוי כפי ראיית העין אם ניכר לאינשי השיפוע, ולא תלוי במדידה.

281. כן מבואר בפשיטות במשנ"ב (סוסק"ד), אולם באמת לאו מילתא דפשיטא היא, שבריתב"א בעירובין (כה): הביא דברי רש"י שבמשופע ל"א פתי"ס, ושר"ת הקשה ע"ז שהרי מ"מ התקרה עומדת היא ישרה מן הסתם, ולמה אין אמורים בו פי תקרה יורד וסותם ע"כ, ומשמע שר"ת הבין ברש"י שאפילו אם יהיה תקרה תחתיו לא מהני, ומ"מ לדעת ר"ת והריטב"א שם מבואר דבכה"ג שיש תקרה או פתי"ס, ואף ברש"י הרי לא מוכרח כלל לומר שלא אמורים בזה פתי"ס, רק שר"ת תלה זאת שמן הסתם הוא כך, וע"ע בנידוד"ד בהגהות מהרש"ם שמצדד ג"כ להקל, וכאמור שכ"מ בראשונים ושכ"פ המשנ"ב בפשיטות, וע"ע בסוף הערה הבאה מש"כ בזה, שנראה שתלוי בב' הגדרים שאין פי תקרה שנחלקו בהם המפרשים, ודו"ק.

282. יש להוסיף כאן נידון אחד שטלויים כן שני דינים חשובים, האחד לקולא והשני לחומרא, א]. גג משופע שאינו בולט מחוץ לכתלים, האם גם בזה אין אמורים פתי"ס, או שבאופן זה יש להתיר. ב]. גג שווה אבל הוא בולט מחוץ לכתלי הבית, האם בזה דינו כמו משופע, ע"כ. ושורש הספיקות תלוי בפשטות טעם הדבר שאין אמורים פתי"ס בתקרה משופעת, והנה רבינו ישעיה בפסקי הרי"ד בעירובין (צד:): וכן הביא בשמו הריטב"א (שם) ביאר משום שכל שקירוי באלכסון בולט פי התקרה חוץ לכתלים, וא"א בזה פתי"ס, ע"כ. ולפי פשוטו לטונו יצא לכאורה קולא בדין א', שבמשופע שאינו בולט מן הכתלים אמורים פתי"ס, וכ"כ בדעתו באורחות חיים מספינקא כאן (סק"א), וכן יצא להיפך חומרא בדין ב' שגם בשווה אם יצא מן הכתלים אינו פתי"ס, ומה שהזכירו משופע הוא אורחא דמילתא שבד"כ המשופע יוצא חוץ לכתלים [אלא שלכאורה ק"ק שהרי גם בגגות ישרים היו עושים בליטה כדי שלא יזוהו המים על הקירות ויקלקלוהו, מ"מ המציאות היא כזו גם כיום שהמשופעים בולטים לחוץ], וכשלעצמו היה נראה יותר לפרש באו"י כוונת ר"ד שאין הפירוש בגלל שבפועל יוצא מן הכתלים, אלא בגלל ש"נראה" כיוצא מן הכתלים, מאחר שהוא שיפוע ואין ניכר הסיוע שלו, ושבו היה כתקרה בלא מחיצות, ויש להוסיף שגם אם נפרש כן יצא נפ"מ חדשה באופן שהאלכסון הוא באמצע המחיצות וכדו', שבוה אינו נראה כיוצא מן הכתלים שבוה יהיה דין של פתי"ס, ואכן במהרש"ם נסתפק בזה, וע"ע בנתי"ש ע"י קצ"ב.

ושו"י בתפא"י ע"י ז' שביאר מתחילה את סברת ר' ישעיה הנ"ל, כפי הביאור הראשון לעיל, והוסיף שכיון שזו אינה מחיצה ממשית אינה מצטרפת עם המחיצות אלא כשמיגע אצלן (ואינו דומה לכל פירצה בעלמא שעד עשר אינה נחשבת פרצה), וסייע לזה מפרש"י בעירובין (ח): עיין שם, והביא עוד מהמאירי בעירובין (כח). שכתב כן בהדיא לענין הפסק שאפילו בגג שוה היוצא אין מטלטלין תחתיו (וכ"מ בבית הבחירה שם כד:), אך מלשונו משמע דבוה גופא פליג הרשב"א, וכ"מ בחי' הרשב"א שם שהכל תלוי אם משופע או בשווה, עיין שם, ואמנם נראה שיותר יש ללמוד שבמשופע לא אמורים פתי"ס, אפילו כשאנו בולט, מאשר הדין השני שבישר ובולט אמורים פתי"ס, מ"מ כיון שכבר אין מקור לזה, שפיר י"ל כן שהכל תלוי ביושר או משופע, וכן נראה מסתימת הפו'.

זאת ועוד שפיקר הדין של פי תקרה שהבאנו פירושו של האו"ח, הביא שם מהפתח"ן כאן (סימן שס"א) שביאר תוקף אהת כוונת הרי"ד שהטעם במשופע משום דאין לו פה, היינו שאם התקרה ישרה אי פני הקצה הוא ג"כ עומד ישר, ומה שיושר ביושר הוא סותם ביושר, משא"כ אם זה באלכסון אי פני הקצה של עובי התקרה הוא ג"כ באלכסון, ואם נחשוב את הקצה למחיצה יהיה כמו מחיצה באלכסון, והוי פירצה מכאן ומכאן מן הכתלים לכתל הדמינו של פי תקרה ופסול, ולפי"ז אם הקירוי בשיפוע גם אם אינו בולט מהכתלים פסול, כיון שמ"מ ה"ו כפירצה בין המחיצה הזו לכתלים, עכת"ד. והנה לדברים אלו יוצא שאכן הכל תלוי אם הוא משופע או ישר, ואינו תלוי אם בולט או לא, וכאמור שכן נראה מסתימת הפו', ועל כל שתמנו בפנים שהכל תלוי אם הוא משופע או לא, ואין זה תלוי אם בולט או לא.

[ח. צריך שהתקרה תהא גבוהה מהארץ לכל הפחות עשרה טפחים²⁸⁸. ואם התקרה עשרים אמה אומרים פי תקרה יורד וסותם²⁸⁹.
 ט]. מחיצה תלויה אינה מתירה משום פי תקרה בשום אופן²⁹⁰.
 י]. צריך שיהיו לתקרה מחיצות מן הצדדים, וכאשר יבוארו להלן הפרטים.

מחיצות פי תקרה



ט. אין אומרים פי תקרה יורד וסותם, אלא אם יש לכל הפחות שתי מחיצות דבוקות זו בזו כמין גאם | . ואז אומרים על שאר שתי הרוחות פי תקרה יורד וסותם, אבל אם יש שתי מחיצות זו כנגד זו, דהיינו מפולש | | לא אומרים פי תקרה יורד וסותם²⁹¹.
 ולהלכה, יש להחמיר שאפילו במחיצות כמין גאם לא אומרים פי תקרה יורד וסותם, אלא אם כן יש שלש מחיצות, מאחר שכן נראה דעת הבית יוסף²⁹², הגם שדעת הרמ"א שמשפיק שיהיו שתי מחיצות²⁹³.
 ודע, שמחיצות אלו צריך שיהיו שלימות כדין²⁹⁴.
 י. גם מפולש שהמחיצות זו כנגד זו, יש מתירים באופנים מסוימים²⁹⁵.
 א]. אם ברוח אחת של הפילוש יש עומד מרובה על הפרוץ, וגם הפרצה פחותה מעשר אמות, יש אומרים פי תקרה יורד וסותם גם ברוח השני של הפילוש²⁹⁶.
 ב]. אם הרוחות המפולשים אינם במילואם, אלא נשארו גיפופים, וגם הפרצה פחותה מעשר אמות, יש אומרים פי תקרה יורד וסותם²⁹⁷.
 ג]. אם יש דלת, יש אומרים שנחשב סתום²⁹⁸.
 י"א. גג הבולט לפני הבית לכוון הרוח, כמו שמצוי בפתחי החנויות, אין להחשיב את השטח שתחת הגג לרשות היחיד כדין פי תקרה, מפני שהוא עשוי בשיפוע, ואפילו אם הוא עשוי בצורה ישרה, אין לומר בו פי תקרה מפני שאין לו מחיצות, ואם עשה לו צורת הפתח בשלש הצדדים הנוספים, אומרים בזה פי תקרה והוא כרשות היחיד²⁹⁹.
 י"ב. מקום שאין לו מחיצה וגג, אבל יש קורה אחת במקום המחיצה, הרי היא מתירה כדין פי תקרה, ואפילו ביותר מעשר אמות, ואין צריך שתהא הקורה על פני כולה, אלא כל שמיטת החלל ונשאר עשר, מותר כמו פס ארבעה³⁰⁰.
 ומבוי שאי אפשר לעשות בו צורת הפתח בצדו האחד, בשעת הדחק אפשר לסמוך על קורה שתשמש כדין פי תקרה, ואפילו לא היה על פני כל המבוי רק מיעט הפתח מעשר, הרי הוא כמו פס ארבעה המתיר בחצר³⁰¹.

ונחשב דעריבן.
 ומצאנו כעין זה בסוכה דבעינן שיהיו שתי דפנות דעריבן כמין גאם, וכמש"כ הר"ן בסוכה (ו): ד"ה ת"ר, וכ"פ בשו"ע (בסימן תר"ל סעיף ב' וסעיף ה', ועוד), ובשו"ע ס"ה מבואר שמועיל עומ"ר, רק שלא יהיו הפתחים כקרנות דבעינן שיהיו כמין גאם (הגה), וכתב הפמ"ג (ב"א סק"ז) שאם הפרצה יהיה בקרן בפחות מג"ט שרי, דמחוברים מקרי ע"י לבוד, וע"ע שם, והובא בקצרה בביה"ל (שם ס"ה), אלא שהרמ"א מייירי שעשה מחיצות בכל ד' צדדים, וכמו שביאר המשנ"ב שם (סק"ה) בלשון הרמ"א שנקט "קרנות", וא"כ אפשר שדווקא בכה"ג כתב הביה"ל שמועיל לבד, ולא בשתי דפנות לבד (ועיין להלן בסי' שס"ב בדין דיומדין ופסי ביראות), ואינו מוכרח (ומהמשנ"ב שם סוסק"ז אין ראייה, וכנ"ל בסוף הדיבור שלפני הקודם), וע"ע בפמ"ג שם סק"ג ובמש"ז סק"ה, וע"ע בחזו"א סימן ע"ה סק"י והלאה.
 295. אמנם להלכה למעשה זה אינו מוכרח, ויבואר בעז"ה בהערות בכל פרט. ובפרט לדעת הבי"ש שהבאנו בהלכה הקודמת יש להחמיר יותר [ולכן כתבנו בלשון יש מתירים].
 296. כן כתב בחזו"א סימן ק"ז סק"י"ח וכן שם סק"ב, וכן בחזו"א סימן ע"ט סק"א לדעת התוס' (ותלוי גם אם זה בחצר או במבוי), עיי"ש. אולם ברשב"א בעבוה"ק (סוף ש"א) משמע לכאורה שאינו מתיר בעומד מרובה אלא אם כן הוא בשתי הרוחות הפרוצות, עיי"ש. ומ"מ החזו"א שם סמך גם על הריטב"א (צד): שמתיר בגיפופים, ואמנם לכאן גם בריטב"א י"ל שזה רק כשב' הרוחות נשארו גיפופין, כיעו"ש בלשונו, ויל"ב, ועוד צירף החזו"א שיטת רש"י שסובר שאפילו בפרוץ מג' רוחות. ולדינא צ"ע עוד, דאף החזו"א שם נדחק להתיר במעשה שהיה, וכתב בהדיא שזה רק בשעת הדחק כיעו"ש, וכ"ש לדעת הבי"ש שצריך ג' מחיצות, ובחזו"א משמע שהיתרו בעיקר לדעת התוס', וכפסק הרמ"א.
 297. כן כתב הגר"ח כאן (ס"ה), עיי"ש. וגדולה מזו מבואר בריטב"א (שם) שאפילו בפרוץ יותר מעשר נמי, וכ"כ החזו"א (שם) שמבואר בריטב"א שאפילו בפרוץ מרובה אמרינן פתי"ס, אך כתב שבתוס' משמע שאפילו באיכא גיפופי ל"א פתי"ס במפולש, ואפילו בפחות מי' אם הפרוץ מרובה, ע"כ. וע"ע שם בחזו"א שם שיטות רב ושמואל, ואיזה גודל הגיפופי (אמנם דבריו בגודל הגיפופי ללא כנראה ברשב"א בעבוה"ק סוף ש"א ועוד), ואכמ"ל. [ואם מועיל גיפופים כנראה מבחוץ ושווה מבפנים, עיי"ה תפא"י עמוד ל"א]. ומ"מ לדינא גם דין זה צ"ע, שמדברי הרשב"א הנ"ל בעבוה"ק משמע דלא סגי בגיפופי, וכ"ש לדעת הבי"ש שצריך ג' מחיצות.
 298. עיין לעיל בביה"ל (סימן שמו"ו ס"ג) ד"ה שתי שהביא קושיית האחרונים על הרמ"א שאומרים פתי"ס במחיצות שמצדדי האסקופה אף שהם מפולשות, ותירוצו אחד מהגר"א והתו"ש דמייירי שיש דלת, עיי"ש והבאנוהו לעיל, ובפשטות כוונתם שיש דלת והיא מחיצה כמו כל המחיצות, והרי לנו מחיצות כמין גאם, אולם בא"ר (סק"ז) מבואר באו"א שאף שהדלת לא מחיצה גמורה היא שיהא סגי במחיצה אחת שאצלו, מ"מ לענ"ז הוי מחיצה להתיר זה כנגד זה, ע"כ. וה"ד בכה"ח (שם אות ל"ג), אבל הביה"ל השמיט תירוץ זה.
 ויש לבאר בזה, דהנה אם הדלת סגורה, הרי בודאי שזו מחיצה מעלייתא ולית מאן דפליג, ולא איכפת לן אם לפעמים נפתחת, ובודאי אין זו כוונת הא"ר, אלא על כרחך שהיא פתוחה, ואעפ"כ רוצה להחשיבה כמחיצה [ואפשר שלכך השמיטו בביה"ל, דהבין שזה סותר לגר"א והתו"ש שהביא שם], אך צ"ב איך זה מועיל כשהיא פתוחה, אף אם לפעמים היא נסגרת, וי"ל שזה כדרך שמצאנו להלן (בסימן שס"ד ס"ב) שדלתות מותרות רשות הרבים אפילו בראויות להנעל, לפי דברי כמה ראשונים, עיי"ש. הרי שיש לזה שם מחיצה כמו צורת הפתח וכדומה, וה"נ הוא מועיל לענין שאינו נחשב מפולש, כמו שגם לגבי רה"ר אינו נחשב מפולש, ושו"ר בא"ר שאכן ציין לשם, וכוונתו כאמור, ואת"ש [וצ"ע שהשמיטו הביה"ל והאחרונים], ומכאן מבואר דיני מחיצות שיש סוג חדש של מחיצה של דלת המועיל בכל מקום, ואדרבה אם הוא מתיר רה"ר דאו, כ"ש שמתיר בשאר מקומות, וכ"מ לדינא גם דין זה צ"ע, אחר שנתבאר לעיל בבי"ש הערות קודמות דחזון השחצירכו מחיצות טובות ולהרשב"א מהני בעומ"ר, וגם לא ראינו פ"ו שהביאו דברי הא"ר בזה (זולת הכה"ח הנ"ל שהעתיקו), הגם שברה"ר מהני כמחיצה גמורה, וצ"ע. ועיין עוד בשו"ת מנחת יצחק ח"ו סימן ל"ד, ודו"ק.
 299. דין זה נזכר ברמ"א סו"ס שמו"ו, ועיין בדברינו שם הלכה כ"א אם יש להתיר בצוה"פ, עיין שם. ועתה ראינו שהעיר בזה גם בנת"ש פ"יח סכ"א, ומ"מ הפו' הקילו, והוספנו לבאר שכו"ע עכ"פ בגגים ישרים, שאם הגג בשיפוע כבר נתבאר לעיל שלא אומרים בו פתי"ס.
 300. חזו"א סימן ק"ז סקט"ז.
 301. חזו"א סימן ע"ט סק"א, אמנם יש לפלפל שם בכמה פרטים, ואכמ"ל.
 302. בעירובין (צד): נחלקו רב ושמואל, ונחלקו תרי לישני האם המחלוקת היא ביותר מעשר או בעשר, עיין שם. ונחלקו בזה הראשונים לענין הלכה,

הנ"ל ולא הכריע, וגם בשו"ע לא העלה ד"ו, ובמשנ"ב (סק"ג) כתב בדעת השו"ע שלא ביאר הדברים להלכה משום דלא פסיקא ליה וכדמשמע בב"י, ע"כ. וכן בדין שהשו"ע לא יפסוק כנגד הרי"ף ורמב"ם מעמודי הוראה, ובפרט שיטת הרמב"ם כידוע כדרכו בקודש, וכן כתב הגר"א להדיא שהשו"ע השמיט נידון הרמ"א משום שפסק כהרי"ף ורמב"ם שפירשו אכסדרה בבקעה שיש לו ג' מחיצות וכניסת ר"ה, ולכן סתם בשו"ע דכאן מייירי שנפרץ מרוח אחת ואפילו במילואו וכו', ע"כ. וצ"ל דסתמא מייירי שנפרץ רק צד אחד, וכדרך שכתב הרא"ש שלשון אכסדרא משמע כן (והביאו גם הגר"א כאן, ולעיל מיניה), וה"נ גם בשאר פרצות חצר. ולכן סתם השו"ע. ומאחר עלות יוצא שלכני ספרד דאזלי בתריה הדוראות הבית יוסף בודאי יש להחמיר כן שלא אומרים פתי"ס אלא בג' מחיצות [ובפרט שאף הביה"ל סוד"ה ואמרינן לא בריא ליה שהוא מותר].
 293. כן פסק הרמ"א (סו"ס שס"א) דאמרינן פתי"ס אפילו בשתי מחיצות וכו', וכ"כ בפשיטות במשנ"ב (סק"ג) לדעת הרמ"א. אולם בביה"ל (ד"ה ואמרינן) העיר שאינו מוסכם בראשונים, ואף הרמ"א שהעתיק דין זה אולי דעתו רק להכניס דעה זו בתוך ה"א, אבל לא להחליט כדבריו, ע"כ. ולפי"ז משמע שאינו מוחלט להלכה.
 אמנם לכאורה יש להעיר, שהרי גם ברמ"א לעיל (סו"ס שמו"ו) מבואר כן, שבשתי מחיצות שמצדדי האסקופה אומרים פתי"ס, אכן כבר הזכרנו לעיל שהביה"ל הביא שם כמה תירוצים, ולפי"ז יש ליישב, הן לדעת המג"א שם שאינו אלא לחומרא, והן לסוברים דשאני מפולש לרה"ר דחמיר טפי, ואף להגר"א והתו"ש שמדובר שיש מחיצות ע"י הדלת, הלא ממילא יוצא שיש לנו גם ג' מחיצות, שתיים שבצדדים והדלת בנתיים.
 וע"כ"פ הנה הרמ"א כתב כן בפשיטות (וגם במשנ"ב כתב כן בפשיטות בדעתו). ומה שכתב הביה"ל שאפשר שכוונת הרמ"א להכניס דעה זו בתוך ה"א, קשיא ל"א, א' שהרי דעת ה"א גם בדין הראשון הוא להלכה (וכדמוכח ברמ"א בסי' שמו"ו ס"ג), וכמו שהבאנו לעיל בתנאי פ"ת אות ו', וכ"פ המשנ"ב עצמו להלכה), וא"כ לו יהיה שהוא בכלל, הרי זה ג"כ הלכה, וי"ל ב'. ועוד ק"ל דמה הקשר בין שתי הלכות אלו, הרי הם ב' דינים נפרדים שאינם קשורים זבי"ו (ואדרבה הדין הראשון הוא בשביל שיהיה חשיבות תקרה, והדין השני הרי זו סברה למרות זה), ומ"מ משמע ש"א שכן דעת הרמ"א. ומ"מ לדינא חזון חזו"א להחמיר דברי הרמ"א, וטעם מפני שנראה מריהטת הביה"ל (הנ"ל) שאינו ברור לדינא, ולכן דחק לפרש כן אף ברמ"א [ועיין בביה"ל סימן שס"ג סכ"ו ר"ה אינו, ואין מזה ראייה לומר שהתיר גם במבוי מפולש, דדלמא במבוי סתום. ועוד שגם במפולש הרי צריך צוה"פ מצד אחד, וכמש"כ בסי' שס"ד, והוי כמחיצה, עיין בהלכה הבאה], ושו"ר גם בשונה הלכות סוף דין י"ד שהבין שלא פסיקא ליה, וכתב ע"ז שבשעה"ד ודאי יש להקל, אך הוסיף שבסי' שמו"ו מבואר שנקט להקל, ע"כ. ויש לציין שבחזו"א יש ע"ט סק"א כתב בפשיטות שהרמ"א הביא דעת הטור כר"ה, ודלא כהרי"ף, וגם הגר"ז (ס"ה) הגם שכתב שהעיקר כדברי הרמ"א, מ"מ כתב שטוב לחוש לסברא ראשונה, והיינו שאפילו בנפרצה מצד אחד טוב לחוש שלא תהיה במילואה, וה"ד בכה"ח אות ל"א.
 294. ברמ"א כתב שאומרים פתי"ס אם יש כאן שתי מחיצות "שלימות" ודבוקות זו בזו, ע"כ. וצ"ב כוונתו שלימות, וכתבנו שהכוונה שיהיו שלימות כדין מחיצות בעלמא (המבואר פרטי הדינים להלן סי' שס"ב), וגם אם יש פרצות קטנות כל שהעומד מרובה ה"ו מחיצה, ודוחק לפרש בכוונת הרמ"א שיהיו שלימות בלא שום פרצה, שהרי בכל מקום עומ"ר מחיצה גמורה היא, ודוחק לומר דשאני מחיצות של פי תקרה, שצריך שיהיה להם חשיבות, ולכן רק בלא שום פרצה הם חשובות, ונוסף ע"ז שכ"מ ברשב"א בעבוה"ק (סוף ש"א) שאם נשאר עומ"ר לא מקרי מפולש ואפילו בפרוץ כעומד, עיי"ש, וכ"כ בפשיטות מדנפשיה החזו"א (בסימן ק"ז סק"ב), וא"כ יש לפרש דברי הרמ"א דהכוונה שיהיו שלימות בעומ"ר, וכן ראינו שפירש בתפא"י עמוד כ"ו, ע"ש [ועיין גם בלשון המשנ"ב סימן תר"ל סק"ז שכתב דבעינן בסוכה שיהיו שתי מחיצות סמוכות זל"ז ושלמות, ע"כ, וה"נ יש לפרש שסמוכות היינו כמין גאם, וכמוזכר שם בס"ב, ד', ה', ומש"כ שלימות היינו שאותם המחיצות גם הם יהיו שלימות, וכפי הפרטים שהזכרנו בשו"ע שם ס"ה].
 אלא שהעיר בתפא"י מהב"ח בסימן תר"ל שכתב שיהיו שלימות בלא שום פרצה, דהיינו כמין גאם, ע"כ. וביאר לנכון דהכוונה שבקרוץ זוית עצמה לא יהיה שום פרצה, דבסוכה בעינן ב' דפנות דעריבן, אבל במחיצה עצמה לא איכפת לן אם יש פרצות כאשר העומ"ר, ע"כ [אבל דוחק לפרש ששלימות בלא שום פרצה, היינו בלא הפרצה הפוסלת]. אמנם גם לצד שצריך דעריבן, וע"ז אמר שלא יהיה שום פרצה בקרוץ זוית, יש לדון אם הפרצה פחותה משלשה טפחים, אם זה נחשב כמו שדבוק זו בזו, שהרי לבדו כסתום, או שכמו שאין אומרים עומ"ר כך לא אומרים לבדו, אבל שאני עומ"ר שצריך להמשיך זה לזה כסתום, אבל בלבד אפשר שכשר,

כן אף שהשו"ע והמשנ"ב השמיטוהו, ואילו כאן התחשב בהשמטתו, ועל כולנה שכאמור מובא בראשונים להדיא שצריך טפח בלא חולק.
 ונראה מכ"ז שהיה ראוי להחמיר בזה, ובפרט שבוז נוכח לתרץ קושיית התוס' ורא"ש בעירובין (פו). ד"ה קורה על רש"י לענין רוחב, מהגמ' בדף י"ב. וכמו שכתבנו לעיל, שלשיטת רש"י הסובר שפי תקרה בעינן טפח, לק"מ, ומאחר ונתבאר לעיל שהשו"ע סובר שצריך שיהיה רוחב טפח כרש"י, ה"נ בנידו"ד יסבור ממילא ג"כ כרש"י שצריך עובי טפח, ולכן יש לנו לחוש לשיטתו להחמיר [וב' הדינים בהערה זו ובהערה קודמת תלויים זבי"ו, ויש להחמיר כב' השיטות, כיון שמאידך כן נראה דעת השו"ע, ומאידך יש לנו דברי הראשונים], ודו"ק.
 288. פשוט, שהרי אפילו מחיצה ממשית אינה נחשבת מחיצה פחות מעשרה, כ"ש מחיצה של פי תקרה וכדומה, ואף אם זה כפתח, הרי אין פתח פחות מעשרה וכמש"כ בפ' חלוץ, וכ"כ ד"ו בתפא"י, וכן בנת"ש פ"יח סוף הערה י"ט מסברא. [ועיין בתפא"י ע"י י"ג שנסתפק בפתח עשרה, שמקצתו היה מחיצה פחות מעשרה, וממנו ולמעלה עד התקרה ג"כ פחות מעשרה, אם מצטרפים יחד למחיצה עשרה].
 289. כן כתב הבי"ש כאן בסי' שס"א בשם הסמ"ג, וכן היא דעת הרשב"א בעבוה"ק (ריש ש"א) ובמאירי בעירובין (ג), וכן מוכח ברא"ש בעירובין (פו) ורבינו יהונתן רפ"ק דעירובין, וזה דלא כהריטב"א בעירובין (פו). שהביא שמקצת רבותיו אמרו שלא אומרים פתי"ס למעלה מעשרים אמה, ותירץ בזה דברי רש"י, עיי"ש, וכ"כ הר"ן בעירובין (ג): בשם הראב"ד, אך כאמור שכל הראשונים הנ"ל לא ס"ל כן, וכן התוס' (פו): לא תירצו קושייתם על רש"י כהריטב"א הנ"ל, ובתפא"י סוף הלכה א' הביא דברי הראשונים, ושכ"מ מסתימת הטור והשו"ע ושכ"פ הגאו"ן, וגם בביה"ל בסימן שס"ג סכ"ו ד"ה אינו ובס"ו ד"ה פסולה מוכח שאומרים פתי"ס ביותר מעשר, וע"ע גם בחזו"א סימן ע"ט סק"א בסופו, ודו"ק. ואמנם בכה"ח כאן (אות כ"ו) הביא דברי הבי"ש בשם הסמ"ג ושכ"פ הרא"ש (והוא מהתו"ש), ושוב כתב ומיהו בריטב"א (הנ"ל) מבואר שבגובה ל"א פתי"ס (אחרונים), ע"כ. אך כאמור שדעת רוב ככל הראשונים והפ"ו שאומרים בזה פתי"ס.
 290. הרשב"א בעבוה"ק (סוף ש"ג) כתב שמחיצה עשרה ורחבה ארבעה מתרת במ"ס (כעירובין פו): "אף על פי שאין אומרים במחיצה פי תקרה יורד וסותם", ע"כ. (וה"ד במ"מ פ"ג מעירובין הכ"ב). והיינו כגון מקום המוקף ג' מחיצות, וברביעית יש מחיצה תלויה שפסולה, והו"א שמ"מ יועיל כדין פי תקרה כיון שיש לה ארבעה, קמ"ל, ויש לבאר דזה יתבאר עפ"משיטת לעיל באות ב' שצריך שתהיה תקרה קבועה וכו'. וע"ע באגרות משה ח"א סי' קל"ח, ודו"ק.
 291. כ"ד התוס' והרשב"א והרא"ש ומאירי בעירובין (כה), וכן בתוס' וריטב"א בעירובין (צד), והוכיחו כן מגמרא בסוכה (יח), וכ"פ הטור (בס"ו ס"א), וברמ"א (שם), שבדבוקות זו בזו אומרים פתי"ס ולא במפולש. ובטעם הדבר שבמפולש לא אומרים פ"ת, כתב באג"מ ח"א סי' קל"ח, שלפ"ש"י הוא משום שנראה כמבוי דרבנן, ולתוס' הוא משום שצריך שיהיו מחיצות טובות, דעריבן, עיי"ש. ובחזון איש סי' ק"ז סק"ח מבואר שבמפולש לא אומרים פי תקרה הוא מן התורה.
 ברמ"א (בסימן שמו"ו ס"ג) כתב ששתי מחיצות מצדדי האסקופה שרחבים ארבעה הרי הוא רה"י, ע"כ. והקשו כל המפרשים הרי הרמ"א בסו"ס שס"א פסק שרק אם המחיצות דבוקות זו בזו אומרים פתי"ס, ותירצו בזה כמה דרכים, ויש להלכות חשבות היוצאות מזה, ונוכחי בקצרה: א]. מג"א שם סק"ג כתב דאפשר שדעת הרמ"א להחמיר לכתחילה, וע"ע מחה"ש שם ב]. הגר"א שם והתו"ש (שם סק"י"א) פירשו שאכן גם שם יש ב' מחיצות דבוקות על ידי הדלת (וה"ד בביה"ל שם ד"ה שתי). ג]. בא"ר תירץ שדווקא במפולש לרה"ר אינו מועיל, אבל במפולש לרה"י מועיל להחשב רה"י (והזכירו הביה"ל שם). ועיין בתפא"י רפכ"ח בהערה מה שביאר בדבריו, ועוד כתב ליישב בכמה דרכים, ובא"ר גופיה תירץ באו"א. וה"ד בכה"ח שם אות ל"ג, אך הביה"ל השמיט תירוץ זה, ועמדנו ע"ז להלן בהלכה הבאה אות ג'. והנה הא"ר שם תירץ באו"א ולא הזכירו הביה"ל, ויותר משמע שהביה"ל נוטה להגר"א והתו"ש, ולפי דבריהם יוצא שאין חילוק בין אם מפולש לרה"ר או לרה"י, אלא תמיד מפולש אינו מועיל רק בדבוקות זו כנגד זו. [אמנם לחומרא יש לומר שצריך להחמיר, חדא דשמא הפירוש כהמג"א שחוששים לחומרא, ועוד דשמא כהא"ר שבמפולש לרה"י מהני, ויש לו סמך מרש"י בסוכה יח, ועל כל זה הרי משמעות רש"י בעירובין צ. שאפילו אינו גדרו כלל אומרים פתי"ס, וע"ע בב"ח סי' תר"ל, אלא שמאידך יש צדדים לומר שא"צ לחוש כלל, שהרי לאידך גיסא יש אומרים שצריך שיהיה גדר מן רוחות, ומשמע שזה בכל אופן].
 292. כן הוא משמעות הר"ף בעירובין (צד): ורמב"ם (פ"ז) משבת הלכה ל"ה), וכן הרי"ז (ס"פ כל גנות) והרא"ש (שם) בשם ר"ח (שם), ובגאו"ן (שם) כתב שכה"ד הראב"ד, והנה הבי"ש הביא דברי הרי"ף רמב"ם ורא"ש

פי תקרה כפרצה

י"ג. פי תקרה יורד וסותם, הוא גם כפרצה יתירה מעשר אמות, וגם אם הפרצה במלואה דהיינו שלא נשארו גיפופים³⁰². ובלבד שנשארו בה מחיצות כמו שנתבאר לדעת הב"י או לדעת הרמ"א. י"ד. נפרץ בקרן זוית, דהיינו שהפרצה תפסה בשתי המחיצות שבצדדי הזוית, וגם התקרה מעליה נפרצה כמידת הפרצה, עד שנעשה הקירווי באלכסון, לא אומרים בזה פי תקרה יורד וסותם, אפילו אם הפרצה פחותה מעשר אמות³⁰³, אבל אם לא נפרץ הקירווי, ונשארה התקרה בצורתה המרובעת כמקודם, אומרים פי תקרה יורד וסותם³⁰⁴. ואם נפרץ גם הקירווי, אבל הוא נפרץ בצורה ישרה, כזה  , וכל שכן בשני פיות, כזה  , אומרים פי תקרה יורד וסותם³⁰⁵. ואם הוא באלכסון ועיגול, כזה  , לא אומרים פי תקרה³⁰⁶.

איזה מקומות נחשבים רשות היחיד בפי תקרה

ט"ו. לא אומרים פי תקרה יורד וסותם אלא לחלל שמתחת לתקרה ולא לחלל שמחוץ לה³⁰⁷, אלא אם כן יש לחיים תחת התקרה³⁰⁸. ולכן, גשר המקיף את העיר אינו יכול להחשב מחיצה לעיר³⁰⁹. וכן אין לסמוך על תקרת הבתים בשביל מחיצה לעירוב השכונה, ורק לעירוב הבנין שייך להחשיבו כמחיצה³¹⁰. ומכל מקום גם מעל התקרה נעשה רשות היחיד, כמו בית שעל גביו הוא רשות היחיד³¹¹.

סימן שס"ב

דיני מחיצות

- א. מקום המוקף בארבע מחיצות כדין, מותר לטלטל בו כדין רשות היחיד [ויש אופנים שאף כשיש בהם מחיצות אסור לטלטל בהם אם הוא מקום גדול שלא הוקף לדירה, וככל הפרטים שנתבארו בסימן שס"ב]³¹².
- ב. מחיצה נחשבת רק אם יש בה גובה עשרה טפחים, ורחבה ארבעה טפחים לכל הפחות³¹³. וגם שאינה גבוהה מן הארץ שלשה טפחים³¹⁴. וכן שלא יהיה בה פירצות שהם יותר גדולות מרוחב המחיצה [וזה נקרא "פרוץ מרובה"], ואם יש בה פירצות גדולות, אפשר לתקן ולסתום אותם על ידי קנים או חוטים שאין ביניהם שלשה טפחים [וזה נקרא "לבוד"]³¹⁵. וגם אילו שנענפו נוטים סביבו עד הארץ, שייך שיהיה בתוכו רשות היחיד, אם הענפים ראויים למחיצה כדין³¹⁶.
- ג. עובי המחיצות אין להם שיעור, ואפילו דקות מאד כמו נייר או גיליון גם כן נחשבים מחיצות³¹⁷, ובלבד שיכולים לעמוד ברוח מצויה, וכמו שיבואר בהלכות הבאות.

מחיצה שאינה יכולה לעמוד ברוח

ד. מחיצה שאינה יכולה לעמוד ברוח מצויה, דהיינו שהרוח מנידה את המחיצה, אינה נחשבת מחיצה, ואפילו בזמן שאין רוח³¹⁸. [ודין זה הוא בכל סוגי המחיצות ובצורת הפתח, ובלחי וקורה]³¹⁹. ומעשרים את עמידות המחיצה לפי מצב הרוח המצויה ביבשה³²⁰, באותה עונה, ועיין בהערה³²¹. ה. מחיצה העשויה מסדינים ויריעות וכיוצא, והרוח מנידה אותם מעט לכאן ולכאן, הרי היא כשרה מן הדין [ורק אם הרוח מזיזה אותה באופן שנגרם ביטול המחיצה, פסולה, כגון שהרוח מכופפת את המחיצה לפחות מעשרה טפחים, או שמתרחקת המחיצה מן הסכך שלשה טפחים, או שמוגבהת מן הקרקע שלשה טפחים, או שהיא עשויה מעמודים וחוטם לבד, והרוח מרחיקה אותם זה מזה שלשה טפחים]. ואף שיש מחמירים, אולם מן הדין העיקר למעשה שכשרה, ובפרט בדברים שהם מדרבנן, כגון לצורך עשיית עירוב, וכדומה³²².

ובכה"ח אות ס"ח, וע"ע בערוה"ש ס"ב לבדיעבד שאין לו אחרת).
 319. מבואר בפ"י בכ"מ (ועיין בהלכה הבאה ובהערה שם בדרי המחיה"ש שהובאו בשעה"צ לעומת דברי החזו"א בסימן ע"ז סק"ו).
 320. עיין בסוכה (כג). גבי סוכה העשויה בראש העגלה או בראש הספינה, דר' עקיבא ס"ל שדנים לפי עמידות המחיצה ברוח מצויה ביבשה, ובכל הסוגיא דנו בדבריו, וכ"כ הרמב"ם בפיהמ"ש שם והר"ח ורא"ש והרשב"א ור"ן ומאירי שם ותנאי רבתי סימן פ"ב, וכ"פ בטור ושו"ע (סימן תרכ"ח ס"ב), וטעמא דמילתא דרוח מצויה של ים נחשבת כרוח שאינה מצויה של יבשה, וכ"ה בתוספת שבת כאן, ה"ד בכה"ח (אות י"ג). ויסוד הענין שמחיצה שעומדת ברוח היא מדיני המחיצות, בכדי שיהיה לזה שם מחיצה [כמו שצריך עשרה טפחים גובה וארבעה ברוחב, כך צריך שתהיה חזקה]. וכל שיש לזה שם מחיצה בהיותה ביבשה, הרי שבכל מקום יש לה שם מחיצה. ומה שמודדים לפי היבשה הוא מפני ששם דרך בני אדם לדור, ולכן רק בזה מתחשבים בשם מחיצה.
 ועיין ברש"י במשנה (סוכה כב): שכתב שבראש הספינה הוא מקום גבוה מאד, ואין הרים מקיפין, והרוח שולטת שם, ע"כ. ומשמע שביבשה אין רוח שולטת מפני שיש הרים מקיפין. ויל"ד שהרי גם ביבשה אם הוא בחוף הרי הוא מקום פתוח, ובהרבה מקומות אין הרים, וא"כ ההבדל קטן, וגם קשה שהרי יש כאלה שגרים על ההר, ואיך נדון שם. ואפשר שדנים לפי מי שעומד למטה, כעין שכתבו כמה פו"גבי שקיעת החמה, שדנים לפי השטחים שלמטה מן ההר (עיין בס"י של"א מש"כ בזה). וכן ילי"ד לכאורה ממש"כ בסוכה כג, ובתוס' שם כב: ובדף ז, וצ"ע, שו"ר בשלמי תודה (סוכות סימן כ"ו אות ד') שנסתפק באותם הדברים במקומות פתוחים שנושבת שם רוח חזקה, או שדרים בגובה ההר או בבנינים גבוהים, האם דנים לפי המקום ביבשה למטה ובמקומות רגילים, עיי"ש לענין מעמיד. וכך יש לדון לענין מחיצה בנידונינו. ולפי המבואר בהערה הבאה אפשר שדנים לפי המקום שהוא יפסול, וכ"ש במקומות פתוחים דהוא ג"כ מצב טבעי. ועיין בשו"ת רבבות אפרים ח"ד סי' קנ"ג אות י"ט. וע"ע בשו"ת בית אב"י ח"ד סי' ע"ד.
 321. בנתיבות שבת פט"ו הערה י"ג כתב שלא מצאנו בפ"י בהדיא אם רוח מצויה תלוי בעונת הזמן, כגון בקיץ שאין מצויה רוח חזקה כמו בחורף, או דילמא לא שנא, וכתב שלכאורה מסתברא שהוא תלוי לפי הרוח המצויה באותה עונה, ע"כ. וסברא זו נראה עפמ"ש האחרונים שהגדר במחיצה שאינה יכולה לעמוד ברוח, שכיון שעשויה בכל רגע להתבטל הרי היא כמבטלת מעכשיו, וא"כ אם כעת הוא קיץ, וברוח המצויה עומדת, שפיר דמי, ולא ידע גיטא אם הוא חורף וברוח המצויה אינו עומד, אזי אע"פ שאילו היה קיץ היה עומד אינו מועיל. [ועדיין יש לעיין בזמנים כאלה שבתקופת חג הסוכות מזוג האויר עשוי להשתנות מיום ליום, אם אנו דנים לפי מה שרואים כעת בערב סוכות, או שיש לחוש ולחזק את הסוכה כפי המזג שעשוי להיות באותם זמנים].
 וכמו כן הדבר עשוי להשתנות ממקום למקום, שהרי במקומות הקרים מצוי רוחות חזקות בזמנים שונים, והכל לפי הענין והגדר שנתבאר.
 והנה יוצא עוד חידוש ששייך מצב שביבשה יהיה רוח בחורף ופסול, ואילו ברוח כמו של ים בקיץ יהיה כשר, וי"ל שדנים בכל מקום לפי היבשה, והיינו שבחורף הרי בודאי שגם בים לא יעמוד ופסול, ובקיץ שעומד ביבשה לא איכפת לן שאינו עומד בים, ועיין בפיהמ"ש בסוכה (דף כ"ב ע"ב) שבספינה כשרה אם עומדת ברוח המצויה "תמיד" ביבשה בלא הכרח, ע"כ. אך ז"א מוכרח כלל, והבן.

כשנעשה לשם תחת התקרה, ולא למעלה, וע"ע שם. אמנם ילי"ד בדין זה מהחזו"א בסי' ע"ט סק"א (הגם שהחזו"א עצמו לא היקל אלא בשעה"ד באותו מעשה), וצ"ע, דלפי סברתו הנ"ל י"ל כן [אך כ"ו בתשלום שאר התנאים שכתב שם].
 310. שאם הוא לערב את הבנין שפיר דמי, שהרי הוא גודר את החלל שתחתיו, אבל להשתמש בו בשביל מחיצות העירוב אי אפשר, כפי האמור שלתוכם נחשבות מחיצה ולא חוצה להם, אבל יהיה אפשר להשתמש במחיצות הבית הפנימיות שמתחת לתקרה, והשאר שאין בו מחיצות יתקנוהו בצורת הפתח וכיוצא בזה, וכמו כן אם הפי תקרה הוא בצד האחורי של הבנין, הרי שהוא משמש לפי תקרה לבנין, וממילא גם לרחוב שלפניו, אבל אם הפי תקרה הוא בחלק הקדמי הרואה את הרחוב לא יצטרף עם הבנין, אלא בגלל המחיצות הגמורות שלו שתחת הבנין.
 311. עיין בנתיבות שבת פ"ח הערה ב', עיין שם, הגם שלא נאמרה ההלכה של פי תקרה אלא לצד מטה ולא לצד מעלה, וכמש"ש.
 312. בשו"ע כאן בסימן שס"ב נזכרו גם פרטים אלו, אך כבר כללנו וביארנו את כל הפרטים לעיל במקומו בסימן שס"ב בהלכות ראשונות, קחנו משם.
 313. עיין בסימן שס"ב בסעיפים ראשונים דיני רה"י, ועיין שם ובבירורי הלכות בכמה מחיצות הרי רה"י מה"ת בג' או בד', וע"פ לכו"ע אסור לטלטל א"כ יש ג' מחיצות כדין.
 314. שאל"כ הוי מחיצה תלויה, וככל הפרטים שנתבארו בר"ס שנה"ה, עיין שם (ונזכר ד"ו להלן במשנ"ב רסק"ג) כל דיני מחיצה תלויה.
 315. ע"י בכל זה בשו"ע להלן סעיף ה', וכן מבואר בדברי הפו"י כאן, ע"י תו"ש סק"ג ומשנ"ב וכה"ח אות י"א.
 316. מבואר בעירובין (צט): ובשו"ע כאן (סעיף א'), והיינו באופן שיש בו חלל ארבעה טפחים על ארבעה טפחים, ומחיצות הענפים הם בגובה עשרה, ואינם נדים ברוח מצויה (שיבוארו הפרטים להלן), ושאיין בו פירצות מרובות על העומד, ואם אכן יש בו פירצות יסתמם בלבד ע"י ענפים, וכיוצא, ועיין במשנ"ב סק"ה וכה"ח אות ז' [ודיני לבוד נזכר להלן בסעיף ה', ועיין במשנ"ב שם סק"ד].

א. דעת הר"ף והרמב"ם וספר העיתים שאפילו ביתר מעשר אומרים פתי"ס (וכלישנא קמא וזכר דהלכתא כוותיה באיסורי), וכמש"כ בדעתם המגיד משנה (פ"ו משבת הלכה ל"ה), ובב"י כאן (בסי' שס"א) כתב שכן דעת הסמ"ג והר"ח, וכ"פ הרא"ש פ' כל גזות (ס"ג), וכ"פ בטוש"ע סי' שס"א ס"ב. ב. ה"ר"ה בסו"פ כל גזות והריטב"א שם פסקו שלא אומרים פתי"ס בפרצה יתירה מעשר, וכה"ד הרשב"א בעבוה"ק (סוף ש"א) והובא במ"מ שם, ועיין שם. וכן בריטב"א ובמאירי בעירובין (צד): ביאור הסוגיא, וע"ע בחזו"א ר"ס ע"ט מש"כ בזה, ואכמ"ל.
 ולדינא, הנה כאמור שבטוש"ע פסקו שאפילו בפרצה עשר הדין הוא שאומרים פתי"ס, וכן סתם המשנ"ב שם עיין בדבריו בסק"ג, ופלא הדבר שבב"ה"ל סימן שס"ג סכ"ו בד"ה אינו העתיק את דברי הרשב"א שאינו נותר אלא בעשר [גם הכה"ח שם אות קנ"ג העתיק כן], ובחזו"א (סימן ע"ט סק"א) כבר העיר כן, שדבריו שם אינם אלא אנג גרא, ובודאי אומרים פתי"ס בכל אופן, עיי"ש, וראיתי בפמ"ג במש"ז (סימן שס"ג סקט"ו) שהביא דברי הא"ר בשם הרשב"א הנ"ל [וממנו העתיק הביה"ל את דבריו], והעיר ע"ז בצ"ע שהרי בסימן שס"א מבואר שפ"ת הוא אף ביותר מעשר (אך מה שצ"ן לכאן לא מצאתי).
 אלא שנתעררתי בהערה אחת, דהנה ברא"ש שם ובמ"מ הדגישו שהטעם לדבריהם הוא משום מחלוקת לשונות אלו הוא בשל דבריהם (כמש"כ בפ"ד ה"יא שכרמלית מדרבנן הוא), והולכים בו אחר המיקל, ע"כ. ומשמע לפ"י שדבדאו יש לנו להחמיר, ויש נפ"מ טובא בזה, אך מדברי השו"ע כאן והפ"י מבואר שנטקט בזה להלכה אף במילי דאו.
 303. עיין בעירובין (צד). בתוס' וברא"ש והרשב"א בעבוה"ק ש"א דכל כה"ג הוי כפתח בקרן זוית דלא עבדי אינשי, ודלא כדעת ה"יא שהביא הרשב"א שם שסוברים בהיפך שאם נפרץ גם הקירווי באלכסון אומרים פתי"ס, ואם התקרה נשארה שלימה בצורתה המרובעת ל"א פתי"ס, וע"ע במ"מ (פ"ו משבת הלכה ל"ה), ובריטב"א בעירובין (צד): וע"י בתפא"י פכ"ח ס"ו-ז שהארץ בשיטות אלו, ואכמ"ל, ולדינא פסק השו"ע ס"ב שאם נפרץ בקרן זוית אסור.
 304. כ"כ התוס' ורא"ש ורשב"א ומ"מ הנ"ל, וכ"ה בביה"ל כאן ד"ה עד שנשא, וכן בכה"ח אות כ"ד.
 305. חזו"א סימן ק"ז סקט"ו, וע"ע בחזו"א בסימן ע"ט סק"א שכתב להקל גם בקורה רחבה שמתקצרת, כזה  .
 306. אגר"מ ח"א סימן קל"ט לענין גשר שכיון שאינו שווה ל"א פתי"ס (מלבד שאר חסרונות שיש בגשר), ועד"ז כתב החזו"א בסימן ק"ז סקט"ו וכתב שבפיה החיצונה סגורה, ל"א פתי"ס בפיה הפנימית, עיי"ש. וע"ע בשונה הלכות כאן דין י"ג שצ"ן לחזו"א בסי' ס"ו וסי' ס"ח, והתם מיידי במחיצות רגילות עגולות, וכשלעצמו יש לחלק ביניהם לפי הטעם שכתב החזו"א במחיצות שאין חיבור בין המחיצות, משא"כ כאן שתלוי במחלוקת רש"י ותוס' בגדר פי תקרה, ויש להוסיף שכל זה הוא מלבד מה שהבאנו לעיל לדעת הבית יוסף ודעימיה דל"א פתי"ס אלא בג' מחיצות.
 307. עיין בסוכה (יח), סיכך על גבי אכסדרא וכו', ופרש"י שם (יט). ד"ה דמחיצות שפ"ת זה לשם אכסדרא נעשה להיות לה מחיצה לחלל זה, אבל לא להיות מחיצה לאויר שחוצה להן וכו', דכי אגמריה רחמנא למשה לגוד אחית, למחיצה העשויה לחלל שלה אגמריה ולא שחוצה לה, ע"כ. אך יש לדון אם בזה פסול מן התורה או מדרבנן, שברש"י הנ"ל מבואר שהוא פסול מדאו, אולם מרש"י בעירובין (צה), ד"ה לאו דייק בתפא"י ע"י י"ח שהוא מדרבנן במשמע, והרא"ש בסוכה (סו"ס ל"ד) מבואר לתירוץ ראשון שהוא פסול דאו, ולתירוץ שני הוא פסול דרבנן, ועיין בטור (בסימן תר"ל), וכתב הב"י שהוא כתירוץ ראשון של הרא"ש. [ובפתח"ז שם כתב די"ל שאף לתירוץ ראשון היינו רק לענין סוכה, אבל לענין רשות היחיד לשבת מה"ת מהני פתי"ס אף לחלל שחוצה לה], ועיין בחזו"א סי' ע"ט סק"א, ויל"ב.
 308. הר"ף בסוכה (יט) וכדפירש הר"ן שם, ורמב"ם (פ"ד מסוכה ה"ח), וכ"ה בשו"ע סימן תר"ל ס"ח, ולענין הלכה יעויין עוד שם בשו"ע ובפ"י, ואכמ"ל.
 309. כן כתב בשו"ת אגרות משה ח"א (סימן קל"ח) לדחות דברי האומרים שמועיל לרה"ר לעשות רה"י [ומלבד זאת הוסיף שם עוד טעמים לכך שלא אומרים בגשרים אלה פי תקרה יורד], ועוד כתב שלי"א פתי"ס אלא

322. הנה מפשטות הגמרא (בסוכה שם) לכאורה משמע שאפילו אם הרוח מזיזה קצת את המחיצה פסול, שהרי אמרו שפסול אי קאזיל ואתי, וכן פרש"י שהרוח מוליכה ומביאה, אך זה ודאי אינו ראייה, די"ל דאזיל ואתי עד שבכל עת הוא עולה למעלה מג' טפחים בזה וזו וצד זה, אבל בזו מעט י"ל שאין חשש כלל, אך באמת יש לדון בזה עוד מלשונות הראשונים. וגם ראיתי מלכים מתדיינים בזה, ואמרת בניגויה אחוה דע"י אף אני לבאר הדברים, והוא דבר נחוץ הנהוג לאחב"י במחיצות הסוכה שרבים משתמשים בסדינים ויריעות שנעים ברוח. ונפתח בזה, שנראה פשוט שתנודה מועטת אינה פוסלת את המחיצה, וזה פשוט, ממה שמצאנו כמה וכמה סוגי מחיצות, כמו בענפים וכדומה, שבדאי הם נעים ברוח, וכן מצאנו מחיצות מסדינים (כמ"ש בעירובין פו:

בעובדא ששכחו להביא ס"ת וכו', וע"ע ברשב"א וריטב"א ומאירי בעירובין עו: וע"ע בסוכה טז:), ואפילו במחיצות עם חוטי לבוד ואף בדפנות של מחצלות למיניהם [עיין שו"ע סימן שס"ב סק"ג, הגם שבמשנ"ב סק"ג ביאר בזה, וכן עיין שו"ע סימן שס"ג סכ"ד], הגם שבמשנ"ב שם בשם האחרונים וכה"ח שם מהגר"ז ביארו בזה, ויל"ב]. ואף ביותר חזק מזה מצוי שמורגש נענוע הרוח, ובודאי כשר הדבר בלא פפקוק. (וכ"כ באגר"מ ח"ה סי' מ' אות ב' ועו"א דמיינתין להלן, למרות שגם הם רצו לדייק כן מרש"י לחומרא), אך שיעורא לא איתמר בהדיא.

ומצאנו כמה גדולים שנקטו שהוא שיעור ג' טפחים, שהוא שיעור הפוסל את הדופן, אבל כשמתנועע פחות מזה מותר, וכדמשמע בפמ"ג בא"א כאן (בס' ש"ס"ב סק"א) שחבל לצוה"פ מהני אף שהרוח מניד אותו מ"מ צורת הפתח הוה, ולא דמי לענפי האילן ברי"ם זה שהרוח מניד אותם ולית לבוד, או שיש ריוח יותר משלשה טפחים בין אחד לחבירו, מה שאין כן כשהמחיצה עשויה אף בהגדת הרוח שפיר דמי. וסיים ועיין מג"א סק"ח וקצ"ע, ע"כ. וכן לקמיה (בסימן שס"ג סק"ד) דהקפידא אם נשיב זיקא ומבטל המחיצה, הלא"ה י"ל דכשר כמו צוה"פ בחבל, וע"ע שם שצ"ע למג"א הנ"ל [אמנם במחצית השקל סי' שס"ב סק"א כתב שלדעתו נראה דקיל קנה שעל גביהן מקנים שבצדדים, דאותן שבצדדים צריכים להיות שלא ינידם הרוח, וכמש"כ מג"א סי' שס"ג סק"ד, וה"ט כיון שהם משום מחיצה, ומחיצה גמורה אם הרוח מנידה לא מקרי מחיצה כריש הסימן, אבל קנה שעל גביהן, נהו דצריך להיות שלא ינטל על ידי רוח, אבל אם הרוח מנידו אין בכך כלום, דהא אי הוי גומי או חבל א"א שלא יהיה הרוח מנידו ואפ"ה הכשירוהו, וה"ט שיעיקר המחיצה תלוי בשני הקנים העומדים מן הצד, ע"כ. אבל הפמ"ג ס"ג שאין חילוק, דמ"מ גם צוה"פ בעינן שתעמוד ברוח ודין אחד לכולם]. וכ"כ עוד אחרונים כאשר יובא לקמיה. וכן הוא בהדיא בחזו"א (סימן ע"ז סק"ו) דדוקא כשהרוח מנידה באופן שבאותו שעה נתבטל המחיצה, דהיינו שהרוח מכופף את המחיצה עד שאינה גבוה עשרה טפחים באותה שעה, או שעשוי מענפי אילנות, והרוח מפזר את הענפים באופן שהם מתרחקים ג' טפחים ויותר זה מזה, וכיון שבאותה שעה אין כאן מחיצה, נפסלה המחיצה אפילו בשעה שאין רוח, ע"כ. וע"ע להלן.

והנה ראינו כמה אחרונים שכתבו להשיב ע"ד החזו"א, ולדעתם דבריו נסתרים מפשט דברי הגמרא דמשמע שכל שהוא נע ונד פסול, וכן הוא לשון הרא"ה והריטב"א והמאירי בסוכה (שם) שהרוח מניעה ומנידה, ומשמע שאפילו תנודה כל שהיא פסול, ודלא כהחזו"א [וכן נוכל לדקדק לפי"ז בלשון הרמב"ם (פס"ז שבת הכ"ד) שעושין מחיצה בכל דבר ובלבד שלא יגודו, ע"כ. וכן מלשון השו"ע הפוסקים בסימן שס"ב (ס"א) שלא ינידם הרוח, וכן בסימן שס"ג (ס"ה) דאי נשוב זיקא לא קאי, ובמג"א (שם סק"ד) כתב דאע"פ שלא מפילו הרוח אלא מנידו נמי, וכן כתב במשנ"ב שם (ס"א) עי"ש וע"ע ששעה"צ שם שהביא דברי המח"ש הנ"ל, אך החזו"א כתב שאין לחלק בזה, וכן בהל' סוכה (בסימן תר"ל) ובמשנ"ב (סקמ"ח) עיין שם ובשעה"צ, וכן בב"י (סו"ס שט"ו) גבי מחיצה בשבת, והובא במשנ"ב ואחרונים (שם ס"א), עיין שם]. וכן העירו בזה בשו"ת יחיד ח"ג סי' מ"ח ויב"א ח"ט סי' נ"ט ובחזו"ע הלכות סוכה הערה ב'. וכן הגרשו"א בספר הליכות שלמה ובספר שלמי מועד עמוד צ"ג. וכן הגריש"א בהערות למסכת סוכה שם, ועוד רבנים, ויש שכתבו שהחזו"א הוא דעת יחיד [אך כפי שיבואר להלן ההיפך הוא הנכון, שכהחזו"א כן מוכח בדברי הראשונים והאחרונים].

וכן מצאנו כמה מהפוסקים שכבר כתבו לאסור בזה אפילו בנע ונד מעט, וכהגאון קהלת יעקב מקרלין בסוכה שם שכתב שאע"פ שאין המחיצה מתבטלת כלל בשעת ההולכה, אלא הולכת ובהא ברוח, ואין שיעורה נפחת ולא נעשה חלל ג' טפחים, אעפ"כ אינו מחיצה, וצריך שלא יזוז כלל [וע"ע שם ראייתו מלשון רש"י, ולענ"ד אינו מובן, ועיין להלן שמן הלשונות אין הכרע]. וכן כתב בחיבורו שו"ת משכנות יעקב סימן קכ"ג [ועיין בספר הערות להגריש"א שם מה שכתב להעיר ע"ד המשכנ"י]. וע"ע גם בשו"ת בנין עולם סימן י"ג, ובשו"ת יד אליהו רגולר ח"א בפסקים סי' כ"ד, וע"ע להלן, ובשו"ת (סקמ"ח) משמע ע"פ הכי שבכל דגוד פסול, ויל"ב. [נקצת היה אפשר לדייק כן ממה שפירש"י בסוכה "קשין" אילנות זקנים ועבים, ע"כ. אך לקמיה משמע שאף מחיצה דקה וקלה ככל שהיא, וכן נקט בספר עמק ברכה (סוכה אות י"ט), אלא שדבריו אינם מוכחים בכל הראיות שהביא שם, וכמו שמבואר להלן.

ושורש הדברים דהביא לכל הני רבונות קמאי למימר דאפילו בנדוד מעט פסול, הוא מלשון הפוסקים שבכל תנודה פסול, וכמו שהבאנו לעיל מלשון הרמב"ם והטור ושו"ע והפ"ו בכ"מ, ומהו כתבו להשיב על החזו"א, ונראה כה חשבו שהוא יחיד בדבר, ולהלן יבואר ש"כמ"מ בראשונים ואחרונים, ועל כל פנים מלשון הפ"ו הג"ל אין ראיה כלל לפענ"ד, שהרי לא כתבו כמה נע ונד, ושפיר י"ל שהוא נע ונד ג' טפחים כדי ביטול המחיצה, ומה שיש טוענים שנה ללמוד מסתימת הראשונים (לפסול בכל שהוא) יותר מפירושם של האחרונים (וכמש"כ כלל זה בבית מאיר סימן תמ"ג אות ה' ועוד), הנה למבואר להלן הדבר מפורש גם בראשונים, ואדרבה מהם ילמד הסתם מן המפורש, שרק בנדוד עד כדי שז ג"ט פסול, והלא"ה כשר.

ויבואר עוד, שהרי זה ודאי לכו"ע שאין נפסל בנדוד מעט, וכמו שכתבנו לעיל בפתח הדברים, דזה לא שייך להאמר (ובודאי שאף המשנ"ב שנקט שגם בנדוד נפסל אף אם לא נופל, כמבואר בס"י שס"ב סק"ז וסי' שס"ג סק"כ וסי' תר"ל סקמ"ח, מ"מ פשוט הדבר שלא בנדוד מועט הוא, ועי' משנ"ב שם סקמ"ז, וז"ב ופשוט). וממילא כיון שיש איזה שיעורא שוב י"ל שהוא בג' טפחים, וזאת ועוד דני"ל שאינו סתימת ראשונים כלל, שאף אמנם שכתבו שנע ונד ברוח, מ"מ הרי דבריהם יכוננו על הכלל הנאמר בגמרא ובפוסקים שכל מחיצה שאינה "עומדת" ברוח מצויה אינה מחיצה, וא"כ בזה גופא גילו לנו שצריך שתעמוד המחיצה ולא תתבטל [ואמת שהחזו"א גופיה בסו"ד שם כתב שהאחרונים י"ל תתמו בזה ולא פירשו ענין זה, ע"כ. אך מ"מ הרי ברוח מבנינו כתב בבירור שכן ההלכה שרק אם היא נפסלת פסולה, ורוח ה' דיבר בו, כי כפי שיבואר לעיל הדבר יוצא מאילו, וכפי שיבואר עוד להלן הדבר גם מפורש בפוסקים]. ודו"ק.

וכעת נביא הדברים המוכיחים שמחיצה שזוה ברוח שהיא פסולה הוא רק באופן שהיא נפסלת בכך, ראשית יש לדקדק כן בלשון הגמרא בעירובין

(ח), בסוגיא דמבוי עקום וכרוך בודאי ואותיבו בעקמימותיה, שאמרו אבל האי כיון דנשיב ביה זיקא "ושדי ליה" לאו כלום הוא, ע"כ. ומבואר שרק בגלל שהרוח מפילתו לא הוי מחיצה, ויותר מבואר בפירוש הר"ח (שם) דשפיר דמי אם אינה מחיצה ה"ניטלת" ברוח, וכן בהג"א שם, ומבואר שבנדוד בעלמא אינו נפסל, ומעתה כך נפרש ג"כ את כל המקומות שכתוב בהם שנפסל בנדודו, ודו"ק. [ודברי ההג"א הובאו בב"י בסימן שס"ג על סעיף ה'. וכן פסק בשו"ע שם ס"ה, ואמנם בשו"ע נקט ד"ז רק בלחי, ומהו כשלעצמו יש לדחות דבאי לחי שאינו מתנדנד, אלא או נופל או מצי קאי, אך בהג"א כתב גם מחיצה, ובב"י שם כתב שמקורו פשוט מכל דיני מחיצה, ודו"ק]. ואמנם יש מקום לדחות ד"לא מצי קאי" הכוונה שנד ברוח, אולם זה דוחק, וביותר מלשון הר"ח, ודו"ק, ושוב ראינו גם בתפארת יעקב פ"א הערה ו' שדקדק כן בפשיטות מהג"א והר"ח, והוסיף עוד שבאמת מגמרא זו הוכיח המאירי בבית הבחירה (שם ד"ה כל שהכשירו) שלא דווקא בלחי הדין כן, אלא בכל מחיצה צריך שיהיה יכול לעמוד, אבל אם הרוח באה ועוקרתו לשעתו אינה מחיצה וכו', ע"כ. הרי שכל הקפידא הוא דווקא אם הרוח מבטלת את המחיצה ולא בנדודו בעלמא, ועפ"י"ז כתב דמש"כ המאירי בסוכה (שם) שיתקנם בהוצא דפגא שלא ינדנדם ברוח מצויה, על כרחך היינו שע"י המחיצה לא יעקרו, ולא בנדודו בעלמא דזה אינו כלום, ע"כ ודפח"ח, והו"ז כדרך שכתבנו שמדברי הגמרא בעירובין יתפרש הדין לשאר מקומות, וכן מדברי הראשונים דלהלן יתפרש כן לשאר ראשונים.

ואף גם זו מדברי הראשונים, והנה כבר הבאנו מדברי הר"ח ומאירי כנ"ל, וברמב"ם בפיהמ"ש (בסוכה שם דף כ"ו ע"ב) כתב בזה"ל: האילנות אין ראייה שיהיו דפנות אלא בב' תנאים, האחד שיהיו אותם האילנות בתכלית העובי והחזק כדי שלא תניעם הרוח "ויטו לארץ" כאשר יקרה לענפים הדקים, וכן כתב עוד התנאי השני שימלא ראש האילן וכיוצא בו "כדי שתתקיים" ולא יניענו הרוח, כי העיקר אצלינו כל מחיצה וכו', ע"כ. ומשמע בהדיא מדב"ק שהקפידא הוא אם המחיצה מתקלקלת עד שנוטה לארץ, הלא"ה אין קפידא בנענוע מועט. ומש"כ כדי שתתקיים "ולא יניענו הרוח", תחלתו מוכיח עליו שהקפידא בנענוע חזק שנוטה לארץ ולא בנענוע מועט, וכך יתפרשו כל דברי הראשונים והפ"ו שהבאנו לעיל, ודו"ק. וכמו"כ מש"כ שיהיו האילנות "בתכלית העובי והחזק", צ"ל דהיינו לענין שלא יבואו לידי קלקול, וכבר הבאנו גם מרש"י דפירש שיהיו אילנות זקנים ועבים, ובודאי לא דווקא הוא, ועוד יל"ד מלשון הרמב"ם לעיל (שם דף כ"ב ע"ב) כראש הספינה כשרה, ובתנאי שתהיה זו הסוכה חזקה כל כך "שלא יפכנה" הרוח המצויה, ע"כ. ומבואר נמי שהכל תלוי אם הוא בכדי שתתהפך או לא, ולא בתנודה בעלמא.

ואמנם יש אומרים שאין ללמוד מפיהמ"ש הנ"ל, משום שבפיהמ"ש החדש המתורגם מלשון ערבי לא נאמר כן, וכמש"כ בחזו"ע שם לתמוה על שו"ת קנין תורה שדקדק מפיהמ"ש שהזכרנו כדברי החזו"א (וכתב שם שהוא הועתק בלשון הקודש זמון הרשב"א מלשון ערבי, והמעתיק הוא חד מקמאי), והעיר עליו שבפיהמ"ש מהדורת ה' קאפח אינו כן, והמעתיק שגה שהוסיף דברים שלא כתב הרמב"ם, ועוד שברמב"ם פ"ד מסוכה ה"ה מבואר שהקפידא הוא שהרוח לא תהא מנידה אותם, ולא הזכיר כלל שהרוח מנידה אותה עד שתפול, ושכן הוכיח בספר עמק ברכה ע"י ע"ח מדברי הרמב"ם בחיבורו וכו', וע"ע שם. ולענ"ד דברי הקנין תורה נכונים בטעמן, ומלשון הרמב"ם בחיבורו אין ראיה כלל בהיפך, וכמו שהוכחנו לעיל מלשון הראשונים ושכ"מ במאירי, וכן יל"פ בגמרא בסוכה ע"פ מ"ש בגמרא בעירובין, ואף ברמב"ם נפרש כן שהקפידא שהרוח לא מנידה היינו באופן שעשוי לבטל את המחיצה ולא בתנודה בעלמא, ושיש לפי"ז שזה כלול במה שהמשך הרמב"ם ואמר שכל מחיצה "שאינה יכולה לעמוד" ברוח [ורק לגבי הדימוי שדימה הק"ת לעגלה שפיר הקשה עליו], וכן יש להשיב מכל זה על דברי העמק ברכה שג"כ העיר כן, ולפיה"ז ז"א מוכרח כלל, וע"ע להלן [גם לא ידעתי אמאי לא נסמוך על פיהמ"ש שלפנינו שהשתמש בו רבות בשנים, וכמו שהעיר הקנין תורה, ועיין בדברינו לעיל בסימן שנ"ח בהערה בשם החזו"א גבי ספרים הנדפסים מכת"י, הגם שהערנו שם, גם ראינו הלוים בפיהמ"ש להרמב"ם הנד"מ בהוצאת מכוון המאור, וגם הוא מכת"י, ושם כתב בתנאי שתהיה הסוכה הזאת חזקה באופן שלא "תתפכנה" הרוח וכו', ומלשון הרמב"ם בהלכות תבואר שאינו ראיה]. [ודרך אגב, בעצם הדבר לסמוך על פירוש המשניות להרמב"ם, יעוין בשו"ת חוות יאיר (סי' קצ"ב) שכתב דאפשר שאין פיהמ"ש מוסמך נגד הראשונים מאחר שחיברו בילדותו, עיין שם, אולם יש להעיר, א'. דמש"כ ראינו מגיטין (כ"ט): שאמרו הא דאביו דקנטונא היא, הרי כבר מצאנו כיצ"ב בתלמוד ביבמות (כ"ד): ועוד, ופירש וכיוצא בזה החוות יאיר (בס"י קנ"ב) שהכוונה דרך שבח שלא יתכן שאדם גדול יטעה אם לא כד ניים ושכיב וכדו', וה"נ עדי"ז, וכל שאין בכוחו להשיב, מה לנו כי נפסול דבריו הקדושים, ואמנם כאשר הראשונים חולקים לפעמים יש ליתן המשקל לדבריהם [וכענין מה שכתבנו לעיל בסימן שנ"ח ס"י"ג בהלכה ל"ב בהערה גבי הסתמכות על כת"י נגד ראשונים]. ב'. ומש"כ שאיתא ברא"ש בתשו' שקבלה בידנו שחכמי צרפת בעלי התוס' היו גדולים ומופלגים מן הרמב"ם, ז"א פשוט, שמקור דברים אלו לא נמצא ברא"ש לפנינו, אלא הוא מן היש"ש (בהקדמה לבב"ק) וכמש"ש, ולנו אין להשוות בין מלאכים (והתוס' הביאו מדבריו בג' מקומות בש"ס), והרי השו"ע פסק כהרמב"ם, וכמש"כ בכנה"ג שיעיקר חיבור השו"ע ע"פ הרמב"ם. אמנם לזה י"ל שהוא נגד של מרא דאתרא, וכמש"כ באבקה רוכל סל"ב ועוד, ובמקומו נ"ת תקוף מרא דאתרא, דאשכחן בש"ס שהוא גם נגד רבים וכדו', וגם ב"ה הלכה כמותם אעפ"י שאינם חריפים כב"ש (יבמות י"ד), ועיין בחוות יאיר בסימן קצ"ב משכ"ב. ומ"מ כתב החו"י שם בסו"ד שאין נפחת מערכו של הרמב"ם, כי גם גדול הנביאים וכו'].

זאת ועוד שמצאתי כמה ראשונים שכתבו בהדיא כהאי לישנא, זה יצא ראשונה בפירוש הר"י מלונגל שכתב בהדיא שצריך שלא תהא רוח שיכולה "לכפות המחיצה", עי"ש, הרי כפיהמ"ש הנ"ל (וכן מצאתי הנ"ל שדקדק בספר מקראי קודש עמוד י') בהררי קודש שם מדברי הרמב"ם הנ"ל ורבינו יהונתן]. וכן ראינו בספר מצוות ומצוות לתלמידי הראש"ש בהל' סוכה כתב שמתנועע ברוח הנוהג "ויעתק ממקומו", וע"י תוס' ר"פ שם. וכן שאר ראשונים שכתבו שהמחיצה הולך ובה ברוח, וכך יתפרש לכל הראשונים. וע"ע באורחות חיים בהל' סוכה ס"ו שלא לעשות מסדינים, ואפילו שקושרן זמנין דמנתקי ולא אדעתיהו, והוא חששא דרבנן אחרת, ואין זה פסול

של מחיצה שאינה עומדת ברוח, וכן בטור בס"י תר"ל משם רבינו פרץ (וע"ע באו"ח שם בסו"ד "טוב" וכו'), וזה מלבד דברי ר"ח ומאירי והג"א (הנ"ל), וגם דברי המרדכי שלהלן (בדיבור שאחרי הבא). וכך נפרש לשאר ראשונים, ולא בתנודה בעלמא. [וראינו בהלכות חג בחג סוכות ע' צ' שהביא כן מלשון הרשב"א בעבוה"ק ש"א רפ"ו שהוא תלוי בכך שלא יהפנו הרוח, ע"כ. ומוכח נמי כאמור, אמנם לעיל בע' פ"ז הוכיח מהרא"ה והריטב"א והר"ח שגם כל דגוד פוסל, עי"ש. אולם לפיה"ז ז"א מוכרח, ודברי המאירי יוכיחו וכמו שנתבאר. וכן בדעת ר"ח הרי הבאנו מדבריו בעירובין ח, דמוכח שפסול רק אם נופל, וכך יתפרשו דבריו בסוכה].

עוד נתעוררתי בזה מש"כ בשו"ע יו"ד (סימן שמ"א ס"א) שאסור לאכול בפני המת אא"כ יעשה לו מחיצה, ואפילו מחיצה של סדין סגי אם תקע שולי הסדין בענין שאינו ניטל ברוח, ע"כ. ומבואר שאף אם הוא סדין שזו ברוח בטבעו, מ"מ כל שאינו "ניטל" ברוח ה"ז נחשב מחיצה, ומקורו בתשו' הרשב"א (ח"ג ס"י ש') שצריך שיהיה מחיצה בכדי שיהיה כמו בית אחר, והעיקר שא"צ שיהיה מעצים ואבנים אלא גם ילון מחיצה הוא לכל דבר וכו', עיין שם. ומשמע שהוא ממש כדיני מחיצה (וכן בביאור הגר"א שם סק"ב כתב עיין באו"ח סימן שס"ב, והיינו דזה ככל דיני מחיצה). ומוכח שאין קפידא במה שעשוי לזוז מעט. ואין לתרץ שמדובר בתוך הבית שאין רוח, ולכן מועיל לקשור. ז"א, שהרי המדובר הוא כשיש חשש שתבא רוח, ועוד שנקט בלשונו שאינו "ניטל" ברוח, ולא קאמר שאינו "נד" ברוח, ודו"ק. וכן בדברי האחרונים מצאנו רבים מגדולי האחרונים הסבורים כן שאין לפסול בנענוע בעלמא, וכמבואר בתוספת שבת כאן (בס"י שס"ב סק"ג) שדקדק דמשמע מהמג"א שאפילו שאינה מתבטלת אלא שנעה ברוח ג"כ נפסלת, ושכ"מ מסתימת הש"ס והפ"ו, וקשה לפי"ז ממש"כ הטושו"ע בס"א שאפילו גמי מהני לצורת הפתח, וכן קשה ממש"כ הרמ"א סימן שס"ג סכ"ו שמתקנין צוה"פ במשקוף ע"י חבל, אע"פ שכל הני נעים ברוח. ובמרדכי כתב שהגמי לא ינטל ע"י הרוח (והובא בב"י סו"ס שס"ב), ומשמע שאם זו בלבד אין קפידא, וס"ל להתו"ש שאף המג"א מודה לזה שכל הקפידא אם המחיצה מתבטלת ע"י, דהיינו שהרוח כופפת את המחיצה עד שאינה גבוהה י"ט, וע"ע מה שביאר בדבריו, עי"ש. (וכן בתו"ש בסימן שס"ג סק"ט). ואמנם עצם הוכחתו מצוה"פ לכאו' אינה מוכרחת, וכמו שהזכרנו בתחלת"ד מדברי המח"ש הנ"ל שכתב חלק בזה, אולם בחזו"א (שם) כתב שאין שום סברא לדברי המח"ש, ועוד שמ"כ כדרך ראייתו יש להוכיח גם משאר מקומות, וכנ"ל. וכן הבאנו מהפמ"ג דס"ל הכי, ומבואר בדבריו שגם בדעת המג"א י"ל כן. וע"ע בשו"ע סימן שס"ג סכ"ג דמשמע שמחצלת תלויה הרי היא יכולה לשמש בעלמא כמחיצה, אף שבודאי היא נעה ונדה, ואמנם בהכרח לומר שקשר אותה, וכ"כ המשנ"ב שם בשם האחרונים, וכ"כ כה"ח שם מהגר"ז, מ"מ מן הסתם עשויה לזוז, אלא שכל שלא נפסל אין איסור, וי"ל), וכ"מ בשו"ת אבני נזר סי' רפ"ד אות ב', וכן הבאנו מהחזו"א, ועל כולנה יש לציין שכבר קדם בזה המב"ט בספר קרית ספר (פ"ד מסוכה), וכתב בהדיא דכל מחיצה שאינה עומדת ברוח אינה מחיצה, דבעינן מחיצות מגיעות לתוך ג' לארץ ומכוונות לסכך, והאי דנות הואיל ונעין ונדין ע"י רוח מצויה לאו הכי הוי, ע"כ. הרי בהדיא כהחזו"א.

איברא שדין זה אינו מוסכם, ונחלקו באחרונים בהדיא להלן (סו"ס שס"ב על דברי המג"א בסוף הסימן), שבמח"ש שם כתב שקל יותר קנה שעל גבי הקנים יותר מהקנים שבצדדים, שאותם שבצדדים צ"ל שלא ינידם הרוח וכמש"כ המג"א סימן שס"ג סק"ד. וה"ט כיון דהם משום מחיצה, ומחיצה מצויה אם הרוח מנידה ל"מ מחיצה, כדלעיל ברה"ס. אבל קנה שעל גביו נהו צורה שלא ינטל על ידי רוח, אבל א"א הרוח מנידה אין בכך כלום, דהא אי הוא גמי או חבל א"א שלא יהיה הרוח מנידו, ואפילו הכי הכשירוהו כיון שיעיקר המחיצה תלוי בב' הקנים העומדים מן הצד, ע"כ. ומבואר בהדיא שלצד שמחיצה הנדה ברוח פסולה, היינו אפילו נדה מעט באופן שאינה נפסלת. [ובדוחק היה אפשר לדחוק גם כאן כהחזו"א, ולומר דמש"כ המשנ"ב לחלק בין ניטל לבין מתנדנד, אין פירושו של ניטל כולל פסול שזו מהלחי, אלא היינו שניטל ממש, וזה קאמר שבלחיים שבצדדים צריך שלא ינודו, והיינו שלא ינודו בכדי שיפסלו בהתכופות קומתם וכדומה אע"פ שחזורים בחזרה, משא"כ בקנה העליון שמותר אע"פ שמתנדנד ואפילו כשזו מבין הלחיים, כיון שאחר כך חוזר לעצמו, ורק אם ניטל ממש מותר, ע"כ היה אפשר לפרש, אולם זה דוחק, ובכל מקום מצאנו שאם זו נפסלת אף שחוזר הרי הוא כמו ניטל ממש, ודחוק לומר שבקנה העליון לא נאמר כן, וביותר יל"ד כן ממה שמצאנו במשנ"ב אח"כ שיש מחמירים, ובשעה"צ אות נ"ו ציין למשכנות יעקב סי' קי"א, והמע"י בתשו' שם מבואר שהוא חושש לקלקול נוסף שמה יזו מבין הלחיים, וזה נוסף על המחלוקת שנחלקו בעצם הדין וכמ"ש גם השעה"צ, ומשמע שכאשר זו מבין הלחיים לכו"ע פסול]. אבל הפמ"ג בא"א שם על אתר כתב בהיפך, והיינו שסובר שבאמת אף החבל שמלמעלה הוא מעל המחיצה, ולכן הוקשה לו שהרי הרוח מנידה אותו, וכתב דמ"מ הוי צוה"פ, ולא דמי לענפי האילן ברי"ם זה שהרוח מניד אותם ולית לבוד או שיש רווח יותר מג"ט בין אחד לחבירו, משא"כ כשהמחיצה עשויה אף בהגדת הרוח שפיר דמי, ע"כ. ומבואר בהדיא שתוזה בלבד אינה גורעת במעלת המחיצה רק אם נופלת ונפסלת, ושורש מחלוקתם מבואר במח"ש שהוכיח כן מהמג"א בסימן שס"ג סק"ד ע"ד השו"ע שכתב שלחי דאי נשיב ביה זיקא לא מצי קאי לא חשיב לחי, וכתב ע"ז המג"א שאפילו שאין הרוח מפילו אלא מנידו כמש"כ ר"ס שס"ב, ע"כ. והבין המח"ש שכונת המג"א לומר שאפילו שאינו מפילו ואינו נפסל כלל, אלא עצם התנודה פוסלת את מעלת המחיצה, אולם יש לומר שאינו מוכרח כלל, וכונתו לומר שמה שאמרו שהלחי אינו עומד, לאו דווקא שאינו עומד כלל, אלא אפילו עומד אם הוא זו באופן שיוצא ג"ט וכדו', ואף שסתימת הלשון ל"מ כן, מ"מ בסברא נראה כן, וגם שם הפמ"ג בא"א כתב שמה שאמרו ברי"ם שס"ב (שאת זה ציין המג"א לראיה בנידו) היינו דאי נשיב זיקא מבטל המחיצה, הלא"ה י"ל דכשר, כמו צורת הפתח בחבל, ומבואר שאף את דברי המג"א יש לפרש כן, ובפמ"ג מוכח ראינו לדבריו מחבל של צורת הפתח, שהרי בודאי הוא עשוי לזוז ברוח ואעפ"כ כשר, וע"ז י"ל שיתרץ המח"ש דנדנדו מועט כל שהוא לגר אור, וכמשנ"ב.

ואמנם בדעת המג"א גופא, נראה יותר כדברי המח"ש, שלדעתו מחיצה הנדה ברוח פסולה מעצם היותה נדה, וזאת לא מדבריו הנ"ל בסימן שס"ב ובסימן שס"ג, אלא מדבריו בסימן שס"ב סק"ח שהקשה בסופו מאי שנא



מלבד כל האמור, חששו חז"ל חשש נוסף במחיצות "סוכה", שאפילו אם יתח את הסדינים היטב שלא יזווח ברוח, ויקשרם, אסור לכתחילה, שמה ינתקו הקשרים ותיפסל המחיצה³²³. אמנם אם הם עשויים מבר עבה, וקשרם במסגרת היטב, המיקל יש לו על מה לסמוך, ובפרט אם מחבר אותם ביתדות וכיוצא³²⁴. וכן אם עשה כן במקום שאין רוח, מותר לכל הדעות³²⁵.

ו. מחיצה המתנועעת ברוח, באופן שיכולה להפסל, הרי היא פסולה אפילו בזמן שאין רוח³²⁶.

ואפילו אם המחיצה במקום שאין רוח כלל, כגון שהיא בתוך הבית, הרי היא פסולה, משום שמודדים כפי שהיא באויר העולם³²⁷. ויש מי שמתיר³²⁸.

ז. כל ההקפדה כאשר המחיצה מתנועעת ברוח, או כשיש חשש שתיפול, הוא דווקא באופן שנגרם פסול בעשרה טפחים התחתונים של המחיצה, אבל אם בעשרה טפחים הראשונים היא עומדת היטב, אין חשש אפילו אם בחלקה העליון היא מתנועעת וכיוצא³²⁹. וכן במשך אורך המחיצה אינו פסול, אלא בחלק מהמחיצה שבו הוא לעיכובא³³⁰.

ח. כדין מחיצה המתנועעת ברוח, כך הדין בלחי העשוי לתיקון חצר או מבוי³³¹, וכן הדין בצורת הפתח³³², ובכל סוגי המחיצות.

ומן הדין אינו פסול בנענוע מועט, אלא רק באופן שמחמת הרוח נפסלת המחיצה, וכגון שהחוט העליון מתנדנד ברוח ויוצא מבין הלחיים של צורת הפתח³³³.

ט. כדין מחיצה המתנועעת ברוח, כך כל מחיצה העשויה להפסל על ידי פגעי טבע, אם הוא דבר מצוי, הרי זה פסול³³⁴. וכגון שהמחיצה עשויה מנייר או קרטון, ועל ידי הגשמים נהרסת המחיצה³³⁵. וכן אם

אין לחוש ושרי.

ובאופן שתקע אותם במסמרים [ובפרט כשעשה כן על ידי פס עץ וכדומה, ועליו תקע מסמרים על הסדין עם הקיר או לקרש אחר] מותר, דזה ודאי לא שמענו לאסור, וכן יש מהאחרונים הנ"ל שהקילו בזה טפי, ונראה שצריך אכן לתקוע המסמרים על גבי פס עץ וכדומה, משום שמצוי שהרוח קורעת את הסדין מן המסמרים.

ועוד נראה ללמוד ממש"כ בגמ' בב"ב (כ): בכל עושיין מחיצה חוץ ממלח ורוב, ושמואל אמר אפילו במלח וכו', והשתא דאמר רבה עושה אדם שני ציבורים מלח ומניח עליהם קורה, שהמלח מעמדת את הקורה, והקורה מעמדת את המלח (שלא יתפור, עיין רש"י), ע"ש. ומבואר שאם מעמיד דבר שהרוח לא תקלקל אותו, שפיר דמי, ולא אמרינן שמא יפול הקורה ויתפור, כיון שמאליה היא עומדת, וגם באופן כזה שמחזק את הדופן באופן שבדאי לא תעקרנו הרוח מותר, דמאי שנא.

325. בית השואבה (בדיני דפנות אות נ"א) ותו"ש (סימן שט"ו סק"ו), וה"ד בכה"ח (סימן תר"ל אות ע"ב), וכ"כ מדפנשיה בתפא"י (פי"א סוף הערה ט"ו) עפ"י התו"ש שהזכרנו בהערה שלפני הקודמת שמחלק בין סוכה לשבת, ומשמע שהכל תלוי לפי המציאות, וממילא היה אם הוא במקום שאין רוח מותר (כגון בתוך הבית להפסיק במקום שאינו נקי), ע"כ. וכפי שהבאנו כבר התו"ש כתב כן בהדיא בהל' שבת סימן שט"ו, וע"ע בח"א (כלל מ"ה) שבמחיצות שבת לא חיישינן, וזה דלא כמו שכתב בערוה"ש (ה"ד בנתייש פט"ו סוף הערה ט"ו) הסובר שגם במחיצות שבת אין לעשות כן לכתחילה.

326. זה עיקר הדין שנתחדש שמחיצה שאינה יכולה לעמוד ברוח מצויה אינה מחיצה, והיינו אפילו בזמן שאין רוח, משום שאם בזמן שיש רוח הרי זה פשיטא, שהרי פסולה לפניך, וכמו שנתבאר בהלכה הקודמת שיעקר הדין שאינה נפסלת בנדר ברוח אלא באופן שזוהי עד שפסלת.

327. כן כתבו המג"א (בסימן שט"ו סק"ג ובסימן תר"ל סק"ז) והא"ר (סימן תר"ל סק"ז), וביכורי יעקב (שם סק"ח) ותוספת שבת כאן (סימן שס"ב סק"ד), והביאו דבריו הביה"ל (ד"ה שאינה) והכה"ח (אות י"ג), וכ"ה בערוה"ש (סעיף ל"א). [וכ"מ עוד בבאר היטב (סימן ר"מ סק"ט) בשם החוות יאיר והגרע"א גבי יולין בבית לצניעות, וי"ל]. וע"ע גם באבני נזר סימן רע"ח אות י"ב, ובשו"ת עמק תשובה ח"א סימן ג', ובצל החכמה ח"ה סי' מ"ג, וביאור הענין כתב בספר עמק ברכה (סוכה אות י"ט) דמוכח בגמרא בסוכה שדין זה אינו נלמד מסברא מטעם שהרוח תפסול את המחיצה, אלא הוא דין שיעור בחזק המחיצה, והוא בכלל ההלכה למשה מסיני דשיעורין ומחיצין, ולכן אפילו בנמצא בתוך הבית לא מהני, עיי"ש. ויש לבאר, דאפילו למאי דנקטינן בהלכה הקודמת שרק אם היא נדה באופן כזה שעשויה ליפסל פסולה, מ"מ הגדר שוה, דכל שעשוי ליפסל ה"ז נחשב שהמחיצה חלשה ואינה ראויה, ואפילו אם זה יהיה בבית פסול. וזה הענין שראינו שמחיצה שביבשה היא עומדת הרי היא כשרה גם אם בים אינה עומדת (וכמו שהבאנו לעיל), והענין בזה משום שבוה שעומדת ביבשה ה"ז סימן שהיא מחיצה טובה ויש עליה שם מחיצה, וה"ה כאן להיפך ולחומרא שבכה"ג אין ע"ז שם דירה.

328. באר היטב (סימן תר"ל סק"י) בשם שו"ת הלק"ט. וכוותיה נקט בפשיטות החזו"א (סימן נ"ב סק"ד), והיינו שהוא לשיטתו שהגדר בזה היא מציאות של פסול, וכנ"ל בהלכה הקודמת. ולא ס"ל כהגדר הנזכר בהערה הקודמת, ויש לדחות ד"מ כשזו בבית ה"ז נחשב מחיצה מעלייתא למקום זה, ועכ"פ בפשיטות המחלוקת אם זה "סימן" למחיצה גרועה דלא חשיבא, או שזה "סיבת" הפסול, ולדינא אנו סתמנו בפנים לאיסור כדעת רה"פ, שנקט למעשה שכל שעשוי לנווד ברוח ה"ז פסול, וכפי הסברא הנוכרת לעיל.

329. משנ"ב להלן (סימן שס"ג סק"א), שהרי כל הכשר המחיצה הוא בחלק התחתון, אבל בחלק העליון אין נפ"מ, כי דל אותו מהכא, ע"כ. וכה"ג כתב בכה"ח (אות ל"ו), וז"פ. ולפי דברינו שבנדנד אינו נפסל, אלא בתנודה של ג' טפחים הפוסלת וכדו', א"כ ה"ל כל זה כשארע בג' טפחים.

330. כגון שיש עומד מרובה שבו המחיצה עומדת היטב, לא איכפת לן מהחלק הנוסף, כי דל חלק זה, והרי היא כשרה, וכן בסוכה שדי לה בו' טפחים כשרה, וכל כיוצא, וכן נראה ללמוד מהדין הקודם, ודו"ק.

331. שיבואר בסימן שס"ג.

332. שיבואר להלן בסימן שס"ב.

333. לפי מה שנתבאר לעיל בארוכה שנראה יותר כדברי החזו"א שאין נענוע פוסל, אלא כאשר ע"י הנדנד נגרם פסול למחיצה, וה"נ בנידוד בצורת הפתח, אינו פסול א"כ הוא מתנדנד באופן שהוא ז' מבין הלחיים, שבוה נפסלת המחיצה. אבל אם מתנדנד מעט ועדיין הוא בין הלחיים, כשר מן הדין, ובפרט לענין מילי דרבנן, כגון להתיר טלטול, ולכן באופנים שסומכים על חוטי השמל (כאשר הם מעל העמודים ושאר הפרטים), אף שהם רופפים מותר, כל שאינו עשוי לצאת מבין העמודים, וכן עז"ה, וכמו"כ אם הלחי מתכוּפף, ונראה שאף החולקים שם יודו כאן שאינו אלא נדנד מועט, וכבר ביארנו שם שבנדנד מועט לכו"ע אינו פוסל.

334. שכל שאינו ראוי לעמוד לפי טבע הבריאה, ה"ז חסרון במחיצה, וכמו שביארו המפרשים בענין מחיצה המתנועעת ברוח, שהרי אינה ראויה למחיצה, וכן כתבנו להלן (בסעיף ה') בענין "מין המחיצה" ע"פ הגמרא בב"ב (כ): גבי מחיצה ממלח ורוב, עיין שם. ושכ"כ הפו' להלכה, וכן העושה מחיצה משלג שלפי הטבע נימסר וכל כיוצא.

335. כגון שעשו לחי מנייר או קרטון וכדומה, ועל ידי הגשם הוא מתרכך ונופל, ה"ז פסולה, ויש לבאר דלפי מה שכתבנו לעיל בסעיף א' שגדר הדבר

אופן שנגרם פסול למחיצה, נפסלה לגמרי].

ואך רגע אדבר, כי ידעתי מזמן רב שהעולם אומרים שלדברי החזו"א אם יש לסדין בטן שלשה טפחים הרי הוא נפסל, אך כל זה טעות, וכנראה יצא זה ממה שהראוני שכן כתב בספר פסקי תשובות בסו"ס תר"ל שהביא את החזו"א, וכתב שאם נעה ונדה במרכזה אנה ואנה בטווח של יותר משלשה טפחים לכל צד, ע"כ. אולם באמת לשון זו אינה חזו"א, ואדרבה לפי החזו"א שרק באופן שנפסלת הרי היא פסולה, א"כ באופן זה אפשר דכשר, שהרי תמיד המחיצה חוצצת, או כאן או כאן, ואף שהיא קצת כפופה אין בזה חשש, וכדווקא דה"ה החזו"א שמתחזקת ג' טפחים "מהסכך" וכיוצא. ומ"מ לקושטא דמילתא יש לדון בזה, כאשר היא עשויה בעשרה טפחים התחתונים, שבאופן זה הנידון הוא אם נעשית כעין תל המתלקט שיבואר להלן בסעיף ב'. וע"ע שם לענין מדרגות, וכפי שהבאנו שם אם יש הפרש שלשה טפחים יש לחוש שאין מצטרפין שני חלקי המחיצה. [וכפי שמבואר בראשונים בשבת ז. מבואר שבסוכה חמיר טפי ולכו"ע פסול], וכגון מחיצה כזו אלא שכיון שזה נעשה ע"י יגול יש לדון אם יש לבדו תמיד, עיין להלן דין לבדו ללבדו, גבי פרצה בצורת משולש בכותל, ודו"ק. ואם אכן הוא ביותר משלשה ה"ז בודאי גורע, אך כל זה אינו בגלל שיטת החזו"א, אלא לכו"ע הוא ככל דין צירוף חלקי מחיצה שיבואר להלן (בסעיף ב'), ונראה אפוא דהוי כדין תל המתלקט, ומחיצה הנכפפת, ועיין בספר נתיבות שבת פט"ז הערה כ"ג בשם ספר משכיל אל דוד גבי מחיצה מצינור מושכב, ושם דן אם העיגול אינו בשיעור תל המתלקט, עיין שם בציור 15, ועוד בציורים 12-14, ובפשיטות ה"ה בנידוד, ולכן למעשה אה"נ שאם הוא כפוף ג' טפחים בעשרה טפחים האמצעיים אין לעשות כן, ואפילו אם זה בשעה שאין רוח אין לסמוך על זה, אלא יש לתקן את הדבר על ידי שימתח את הסדין היטב באופן שלא יהיה כפוף שלשה טפחים.

323. בטור (סימן תר"ל) הביא מדברי רבינו פרץ (בהגהות לסמ"ק סצ"ג) שאין נכון לעשות כל המחיצות מיריעות בלא קנים, אע"פ שקושרן בטוב, שמה ינתקו ולא אדעתיה, והו"ל מחיצה שאינה יכולה לעמוד בפני רוח מצויה וכו', ע"כ. (וכ"ה בהג"א פ"א דסוכה ס"ט, וכן הכל בו ר"ס ע"א, וע"ע במהרי"ל הל' סוכות), וכן פסק בשו"ע (שם ס"ט), ועיין במשנ"ב וכה"ח שם בשם האחרונים, שאין לחלק בזה בין דופן אחת לשתיים, ומ"מ בדיעבד לא יבטל ממצות סוכה (וע"ע בשו"ת אגרות משה ח"ה סימן ל"ט).

ויש לבאר דפרט זה אינו מהלכות מחיצה, כד"מ מחיצה הנדה ברוח, שיש בה חסרון בעצם המחיצה ואף כשאין רוח (כגון כדאית ליה וכנ"ל בהערה הקודמת), אלא הוא חשש נוסף מדרבנן שמה ינתק, ולכן מדויק שתחילת השו"ע לענין מחיצה הנעה ברוח תלוי אם כשרה או פסולה, אבל בסיפא לענין קשירת הסדינים כתב "אין נכון" לעשות [אבל מהלכות מחיצה ה"ז מחיצה טובה, וזה כדברינו בהערה הקודמת שאין נפסל בנדנד מועט, ולכן אף שכל סדין נע ונד ברוח מצויה אין בזה חשש]. ואע"פ שבטור ושו"ע איתא "לפיכך", ומקושר עם האמור לפני כן, י"ל שהדימוי הוא לזה שכמו שבסדינים אין לעשות מחיצה מפני שהוא נע ונד ויכול להפסל ממש, ולכן גם בזמן שאפשר נפסל פסול, כך יש להזהר מדרבנן שלא יעשה במצב שיכול לבא לידי מצב שעשוי ליפסל, ודו"ק. ונוסף ע"ז י"ל שנראה שאף מדרבנן אינו איסור, ואין זה ככל איסורי דרבנן, אלא כלשון הטושו"ע "אין נכון" וכו' "טוב" שיארו וכו', וראה בערוה"ש (שם ס"ב) שכתב שבדיעבד אם קשר הדפנות מותר, עיי"ש. וכנראה מטעם האמור שאינו לעיכובא, אלא זהירות לכתחילה.

ומה שכתבנו שחשש נוסף חששו חז"ל "בסוכה" וכו', הוא משום שיש לדון שאין זו דין כללי בכל הלכות מחיצה, אלא רק בסוכה, וכמש"כ בתו"ש כאן (סק"ב) דאפשר דשאני סוכה שעשויה לשבעה, ויש חשש שבמשך הזמן תפסל ולא אדעתיה, משא"כ מחיצה לשבת שהוא רק יום אחד, עיי"ש. והביאו בכה"ח כאן (אות מ"א), והוסיף שכ"כ בחיי אדם (כלל מ"ה אות א') שאם תולה סדין וכורך מלמטה ומלמעלה בכדי שיוכלו לעמוד ברוח מצויה שלא ינודו, הוי מחיצה, ע"כ. [ואף שהשו"ע קישר דין זה בדין מחיצה שאינה יכולה לעמוד ברוח, מ"מ גזירה זו הנוספת היא רק בסוכה]. אולם לענין זה חידוש, דכמו שלא מחלקים בין קשר לקשר, גם אם יהיה קשר אומן וכדומה, כך לכא"ל לא נחלק בין יום אחד לכמה ימים, שהרי אפשר שקשר חזק יחזיק זמן רב, וקשר חלש לא יחזיק אפילו יום אחד, וה"ז כמו נתת דברך לשיעורים, ומצאתי באגרות משה (ח"ה סימן מ' אות ב') שכתב לחדש שיעקר הקפיא במחיצה המתנועעת ברוח הוא רק בסוכה ולא בשבת, עיי"ש. ולדבריו ה"נ אפשר לחלק, אלא שדבריו צ"ע, עיין לעיל בתחילת הלכה קודמת בהערה, ומ"מ מלבד דברי האחרונים הנ"ל עוד י"ל דשאני התם דמילתא דאורייתא חששו חז"ל, משא"כ לענין עירוב דרבנן וכיוצא (וזלת אם הוא היקף לשוורת רה"י דאו'). ובפרט שכ"ז אינו אלא לכתחילה וכנ"ל. [וגדולה מזו ראיתי בחקרי לב סי' קכ"ה שאינו מן הדין, עיי"ש]. וכן רק "בסוכה" אסור.

324. כן מצאנו כמה אחרונים שילמדו זכות על המקילים בסדינים בסוכות המצויות שעשויות מבר עבה וקשורות היטב (ובפרט מה שמצוי שקשורות במסגרת ברזל מכל הצדדים), וכיעוין בשו"ת מהר"י שטייף הנ"ל וקנין תורה ושו"ת בית אבי ומשנה הלכות שם, וכן דעת הגר"ח להחיר לכתחילה כהחזו"א, ואמנם לכתחילה נ"ל שאין לעשות כן נגד סתימת השו"ע, וכמו שכתב בשו"ת אגרות משה ח"ה סימן מ' אות ב' דהשו"ע לא חילק בזה, והמקילים בזה הוא שלא ע"פ הוראת חכם, וכן במוע"ז ח"א ספ"ד צידד בזה, ומסיק ג"כ דלמעשה אין להקל מה"ט, ומ"מ בדיעבד בודאי יש להקל, וכן אם אין לו אפשרות לסוכה אחרת, וכל שכן שאין למחות במקילים, שהרי זו חששא דרבנן, ובדיעבד כשרה, וכנ"ל. ושפיר י"ל שבמציאות כזו כבר

ענפי אילן מבהמה, ותירץ שאילן הוא נד ע"י הרוח, ואילו בהמה אינה זזה ע"י הרוח, עיין שם, ומוכח בהדיא שבעצם הדבר שהוא זו ברוח אף שאינו נפסל הרי חסר בשם מחיצה, שאם מצד שעשוי להפסל הרי שלא נתייבשה השאלה, ודו"ק. ולפי"ד הפמ"ג נצטרך לדחוק דלאו דווקא במה שזוהי, אלא במה שנפסלת ומשום מה בבעלי חיים קיל טפי שאף שעשויים לזוז ולהפסל זה לא ע"י רוח, ודוחק, ומ"מ אף שבמג"א כך משמע, מ"מ הרי מאידך רבים חולקים, ובודאי שעכ"פ בדרבנן יש להקל, ועיין. והסומך להקל גם בדאי אפילו בסוכה יש לו על מה לסמוך [ואף שיש מקום לחלק בין מחיצות סוכה למחיצות של שבת, שבסוכה צריך שיהיה דין מחיצה מעלייתא, טפי משבת שיעקרו שיהיה מוקף, ועיין בחי' הגר"ח הלוי, וע"ע בספר מנוחת שלום על עירובין, אולם ז"א נראה, שהרי גם במחיצות שבת בעינן כל תנאי ודיני מחיצה ושראויים לעמוד וכו'].

ולדינא הנה במשנ"ב סו"ס שט"ב (סק"ט) הביא דברי המח"ש הנ"ל (ומה שהביא שיש מחמירין וכו', הוא ענין אחר, ולא בעצם הנידון), ומוכח שנקט לדינא שאפילו תזוזה מעט פוסלת את המחיצה, אע"פ שאינה זזה עד כדי שנפסל (וק"ק שלא הזכיר דברי הפמ"ג דמשמע שחולק על המח"ש, וי"ל דנקט כפשת המג"א הנ"ל סק"ח פפוסל), אולם החזו"א סי' ע"ז סק"ו פליג וסובר שאין לפסול מחיצה או עמוד שמתנדדים אלא באופן ש"ע"י הנדנד בטל מהם שם מחיצה, וכגון שמתרחק ג' טפחים וכדו', וכדרך שכתב החזו"א בסימן ע"א סק"י, וכבר הבאנו שכדברי החזו"א משמע בדברי הרבה ראשונים, ושכ"כ המב"ט ועוד, וכן דקדקנו מהשו"ע ביורה דעה.

[וראית' בשו"ת דבר משה (אמארי"ן ח"א סימן י"ט) אודות בית שיש בו ספרים, ובאותו מקום יש מטה המוקפת בארבעה יריעות לארבע רוחות, ולכן חוברות דמה אל אחותה, ופורשין אותה תלויה מ' רוחות, ומותר לשמש מיטתו, ומחיצה לאו דווקא על בנין אלא אפילו ע"י יולין בעלמא, וכמש"כ הענין, ואם במחיצה מותר, כ"ש בכזו שהיא כחדר בפני עצמו, ע"כ. (אמנם לכא"ל כשזה בד' רוחות יש סברא להיפך, וגם מש"כ דמחניך קדוש שגי במה דלא מתחזיא, ודימה לערוה שתלוי בראיה). ועכ"פ משמע שגם בוילון בעלמא מועיל כמחיצה, ואין חשש, אך מזה יש לומר דהיה זה בתוך הבית היכא דלא שלט ביה אוירא, וכפופוסקים המתירים (שהבאנו בהלכה הבאה), ואין להאריך. גם יש לבאר עוד שאין לדון כלל מדברי הפו' (בסימן ת"מ ס"ב) גבי מחיצה בפני החמץ, שכתבו שלא לעשות מחיצה ע"י סדין, לפי שהולך ובה תחתיו, וכמבואר חקק יעקב אות י', והובא במשנ"ב שם סק"ב וכה"ח אות ל"ד, וע"ע שם אות ל"ז שרק בקשירה מהני, דהתם אינו בגדרי מחיצה, אלא רק שיהיה כיסוי בעלמא, ולכן סגי מדינא בכפיית כלי].

וגם בשאר ספרים מפוסקי זמנינו שעמדו בזה, וכדחזינו להגרי"ח זוננפלד בשלמת חיים (סי' שני"א ש"ב) שכל שתמיד ישאר בהכשר סוכה אין חשש בתזוזת המחיצות, וכן כתב בפשיטות באגרות משה (ח"ה סימן מ' אות ב') שע"ג ג' טפחים יש להכשיר, עיי"ש. וכן כתב בשו"ת אבן ישראל בהגהותיו על המשנ"ב סי' תר"ל אות ז', וסיים בדברי החזו"א הנ"ל שפסול רק בג' טפחים, וע"ע במשנת יעקב סי' תר"ל, וכן בשו"ת מהר"י שטייף סימן רס"ה, ועיקר הקפיא מצד שמה ינתק וכמש"כ בטושו"ע סימן תר"ל. והיא חששא נוספת מדרבנן, וע"ע במועדים וזמנים ח"א סי' פ"ד שדן בזה מסתימת הפו' דכל תזוזה ממשמע (ולעיל כתבנו שז"א מוכרח כלל), וע"ע שם. אמנם בשו"ת בית אבי ח"ד סי' ע"ג כתב לצדד להקל שכל הקפיא רק כשהמחיצה מתפרקת, ובשעת הדחק כשא"א לאסון סוכות גדולות אפשר להקל בסוכות העשויות מסדינים, עיי"ש. וע"ע בזה גם בשו"ת אגרות משה ח"ה סימן ל"ח והלאה, עיי"ש. וע"ע בשו"ת משנה הלכות ח"ה סי' ע"ז כמה סברות ליישב המנהג מפני שעושיין מסגרת ברזלים, וע"ז קושרים הסדינים היטב וכו' [אמנם בהערה שם הביא ממהרי"ל שהעושיין מיריעות הוי מצוה הבאה בעבירה, כיון שמתנתקות וברוח מצויה אין עומדין, ע"כ. וכתב ופלא שלא הרגישו בזה האחרונים שצריך יריעות שלימות, ע"כ. ולכא"ל י"ל לדחות, דכל עיקר הקפיא מצד שמתנתקים, וכמו שפתח בתחילת דבריו, ורק אח"כ כתב וברוח מצויה אין עומדין, ואי איתא די לו באומרו שברוח מצויה אין עומדין, ובכלל מאתיים (שהוא פסול דאו' בכל המחיצות) מנה (חשש דרבנן הנאמר בסוכה), וא"כ י"ל שכל החשש שמתנתק וזו החיבור המועט שנושאר נפסל מפני שכבר אין לו שיעור סוכה, ולא מפני שזו מעט ברוח, ומלבד כל זה הרי הבאנו לעיל מ' הפו' דמוכח שמותר כל שלא נפסל].

סוף דבר חזינו רבים מהראשונים שכתבו בהדיא שהקפיא היא כאשר המחיצה מתנתקת, וכגירסא אחת ברמב"ם, וכן ה"ח ומאירי והג"א, וכן בר"י מלוניל וספר מצוות זמניות, ובשאר ראשונים לא נאמר במפורש אלא שנע ונד, ושפיר יש לפרש כדברי האחרונים שהוא נע ונד באופן שנפסל מחמת ריחוק ג' טפחים וכיוצא, וכמו שכתבו המב"ט ותו"ש ופמ"ג וחזו"א ועו"א. וגם דקדקנו כן מהשו"ע בהל' שמתח, וגם סברא אכא, שהרי בודאי תזוזה מועטת אינה פוסלת וכמבואר בכל הפו', ומעתה מנא לן השיעור הפוסל, ולהני רבוותא ניחא, ועכ"פ הנה לא ראינו בגדולי הפוסקים מי שהוכיח בהדיא לפסול בנדנד בלבד (אך המשנ"ב נמשך בזה אחר המג"א), ומאידך מצאנו מפורש בכמה פוסקים שכתבו שפוסל בנדנד ג' טפחים שמבטל את המחיצה.

ולכן נראה דשפיר דמי לסמוך ע"ז, ובפרט במילי דרבנן, ואף במילי דאורייתא מן הדין היה נראה שאפשר להקל. וכל שכן מי שאין לו אפשרות לעשות סוכה מדפנות חזקות, שבדאי עשה ע"י סדינים ויריעות, וישב בה ויברך על ישיבה בסוכה כדיון, [אך בתנאי כאמור שלא יגעו באופן שיתרחקו מהסכך ג' טפחים או שיוגבהו מן הקרקע ג' טפחים, וכיוצא. ובכל



שלג נופל על חוטי העירוב וקורע אותם, הרי זה פסול³³⁶. אמנם גם כאשר נודע על ידי החזאים שעשוי לרדת שלג ויש חשש שיפסלו חוטי העירוב, אין בזה חשש כל זמן שלא נפסל בפועל³³⁷. אבל אם זה לא על ידי פגעי טבע, אלא על ידי מעשה אדם, וכגון במקום שיש גייים או רשעים הקורעים את חוטי העירוב ככוונה, בין בשוגג ובין במזיד ולהכעיס ובכל אופן, הרי זו מחיצה כשרה עד שתיפסל בפועל³³⁸. וכן מחיצה הנפסלת על ידי בעלי חיים³³⁹.
 י. עוד בדיון מחיצה העשויה להתבטל מחמת מקרה טבע או מחמת מעשה אדם, יבואר בסימן שס"ג סעיף כ"ט.

צירוף שני חלקים של מחיצה

יא. מחיצה העשויה משני סוגים של מחיצות, הרי היא מחיצה כשרה לכל דבר³⁴⁰, כגון: א. תל שגבוה חמשה טפחים, ועל שפתו עשה עוד מחיצה חמשה טפחים, הרי הם מצטרפים למחיצה עשרה³⁴¹. ב. חריץ או בור עמוק חמשה טפחים, ועל שפתו עשה עוד מחיצה חמשה טפחים, הרי הם מצטרפים למחיצה עשרה³⁴².
 ובכל זה אין חילוק בין אם סוגי המחיצות חמשה וחמשה טפחים, או שאחת מהם ארבעה ואחת ששה וכיוצא, מאחר שבסך הכל יש לנו עשרה טפחים³⁴³.
 יב. תל שעשה עליו מחיצה ובסך הכל יש גובה עשרה טפחים, הוא לא דווקא בתל זקוף, אלא גם תל שמשופע אם הוא בשיפוע כזה שגובה עשרה טפחים מתוך ארבע אמות, וכגון שהיה שיפוע של חמשה טפחים מתוך שתי אמות, הרי זו כמחיצה³⁴⁴. ומה שמצוי בגבעות או כרי דשא, שמניחים סביבם אבנים וסלעים גדולים, ומהם עולה הכר דשא בשיעור שמתלקט עשרה טפחים מתוך ארבע אמות, הרי זה מצטרף למחיצת עשרה³⁴⁵.
 יג. שני סוגי המחיצות שמצטרפין, הוא דווקא כשאנין מרוחקים זה מזה ביותר משלשה טפחים או על כל פנים ארבעה טפחים, אבל אם הם מרוחקים יותר מזה פסול. ויש מי שאומר שאפילו אם הם מרוחקים הרבה כשר³⁴⁶.
 יד. מחיצה שבאמצעה יש הפסק, ואחר כך היא ממשיכה, אם אין בהפסק שלשה טפחים, הרי הם מצטרפים למחיצה³⁴⁷.
 טו. מדרגות ששטח פני המדרגות הוא פחות משלשה טפחים, הרי הם כמחיצה. ואם גם גובה המדרגות הוא פחות משלשה טפחים, הרי זה נדון כמדרון, וכדן "תל המתלקט"³⁴⁸. וכן הדין בסולם העומד במדרון ואין בין שליבותיו שלשה טפחים³⁴⁹.

תל משופע ומחיצה משופעת

טז. תל שהוא משופע ועולה ומתלקט בגובהו מעט מעט, אם הוא מתלקט עשרה טפחים מתוך ארבע אמות, דהיינו שכאשר הוא עולה בו עד ארבע אמות כבר הגיע לגובה עשרה טפחים, הרי הוא נחשב

אלא"כ (כ"א) הקשה ע"ז מדין גידוד ומחיצה הנ"ל שמצטרפים, ולא אומרים שכיון שהתל הוא פחות מעשרה הרי הוא כקרקע ולא מצטרף, כיון שהוא למעלה משלשה טפחים, וא"כ ה"נ נימא בנידון הקרפף, ע"כ. ואמנם התירו"ד הדגיש דשאני הכא שהוא ביותר מארבעה טפחים, והיינו שבזה גרע, אולם בב"ה"ל (שם ד"ה ואם) כתב לדחות מדין תל המתלקט, אך שוב כתב ליישב, א. דשאני תל שברייתו היא כך, אבל כשעושה מחיצה על תל בעיניו שלא יתרחק [ועיין בבירורי הלכה בפרק ד' שכתבנו לבאר החילוק בזה]. ב. עוד הוסיף שאולי כיון ששפך ככוונה עפר ה"ו ממעט את המקום ועדיף טפי ע"כ. ויש לבאר, א. באשר לתירוץ הראשון נראה שהוא חילוק מעליית הגם שכתבו במסוגר, וכפי שביארנו בבירורי הלכה בפרק ד' דיש סברא (לזה). ב. ובאשר לתירוץ השני, יש לעיין לענין דשמה כל סברא זו שאם עשה ככוונה מהני, הוא רק סברא למילי דרבנן, וכגון בקרפף, אבל לענין מחיצה דאין אין נפ"מ בזה, שהרי זה תלוי במציאות, אם יש מחיצה עשרה או לא, וי"ל דמי למש"כ בעירובין (עח: וסוכה ד.) בעפר וביטלו וכו', שפעמים דמהני לדאורייתא.
 ויצא מכל זה שבתל ועליו מחיצה, לדעת התירו"ד מצטרף כל שאין רחוקים זה מזה ארבעה טפחים, והגרי"א חולק, וכמו שהביא הבי"ה"ל (בסימן שני"ח), וכן בב"ה"ל (בסימן שס"ב ס"ב) כתב שאם הרחיק את המחיצה מן התל ג' או ד' טפחים יש לומר שלתירו"ד הנ"ל לא מצטרף, שלפי דברי הגרי"א נראה שסובר שזה כמו תל המדרוג שמצטרף ככל דין תל המתלקט, אפשר להתירו"ד מחלק בכך, ע"כ. ומש"כ "אפשר" שהתירו"ד מחלק, יש לבאר כוונתו לפי מה שכתב בב"ה"ל בסימן שני"ח לצדד ולבאר דברי התירו"ד, ושם ג"כ נסתפק בזה, ועכ"פ הנה לפי"ד התירו"ד מוכח שעד ד' טפחים מצטרף, ומשה"ק הגרי"א כבר יטעה לנכון הבי"ה"ל, ומאחר שהרמ"א פסק כן להלכה, נראה שכן הלכה.
 ועוד יש לדון בזה מסוגיא דחקק במקום שאין תוכו עשרה, וזאת כאשר ראיתי בכה"ח כאן (אות כ') שכתב שרק עד ג' טפחים מצטרף אבל יותר לא, וצ"ח לסו"ס תרל"ג, עיי"ש, והיינו ששם מבואר דין חקק בסוכה, אולם יש לדון בזה ממה שמבואר בסימן שמה"ט סט"ו גבי בית שאין תוכו עשרה חקק בו, ששם מבואר נמי במג"א והגרי"ו ועו"א שאם רחוק ג' טפחים אינו מצטרף, וכדמשמע ברא"ש ועוד ראשונים, ואף שאם יש מבחוץ גובה עשרה מצטרף בפנים אפילו בריחוק ג"ט, אולם כשגם בחוץ אין גובה עשרה, בעינינו תוך ג' טפחים דווקא, עיי"ש. והכא נמי בנידו"ד אינו מצטרף אלא אם כן הוא קרוב לשלשה טפחים, ואמנם הבאנו שם שיש ראשונים הסוברים שגם בריחוק ג' טפחים כשר, וכן הביא במשנ"ב שם בשם הא"ר שמסתפק בזה, אך סתם לדינא כהמג"א (וכן הכה"ח אות פ"ט השמיט לגמרי דברי הא"ר), וא"כ הכל תלוי אם קרוב ג"ט, אלא ששם כתבנו שמאחר שכן הוא דעת כמה ראשונים ראוי להחמיר בזה, וה"נ י"ל שלחומר יש להחמיר שאף אם הוא רחוק ה"ו מחיצה.
 אמנם אף לשיטת הראשונים הללו שברחוק מצטרפים, יש לעיין עד איזה מרחק מצטרפים. וראיתי בנתי"ש פט"ז הערה י' שנסתפק בזה, דהא ודאי אין סברא שברחוק הרבה וגומא באמצע שיצטרף הכל, ומאידך ברשב"א משמע שאפילו רחוקות כמה מצטרפין, ובעיקר הדין בזה עיין שם שהאריך בדברי הראשונים, וכבר האריך בזה החזו"א בסימן ס"ה סק"א והלאה וסק"ע עיי"ש, וע"ע בנתי"ש. אמנם בדבריו בסימן קי"א סק"ד כתב שעד ד' טפחים מצטרף, אולם בנתי"ש להלן בהערה י"ג כתב דאפשר שלא כתב כן החזו"א אלא בנידונו, שכל שהיקל שיפועו נידון ככרמלית, והשאר כפרוץ לכרמלית, אבל לענין צירוף המחיצות אפשר שאפילו פחות מד' אינו מצטרף, ע"כ. אולם זה אינו מחזור, אלא משמע דסתמו קאמר, וצ"ע. והטעם של ד' טפחים הוא משום שיש לזה שם רשות בכל דוכתא, וזה עשוי להפסיק.
 ולדינא, א. עד ג' טפחים כשר בודאי. ב. עד ד' טפחים נראה שג"כ יש לסמוך להקל (כתירו"ד ורמ"א וכפסק החזו"א, ואף המשנ"ב נסתפק בזה אם ד"ט כג' טפחים, וכל שכן שאין להקל נגד זה). ג. יש אומרים שגם הפרש הרבה בכלל (וראוי לחוש לחומר, וכדרך שכתבנו בסימן שמה"ט סט"ו).
 347. ע"פ הג"ל, וע"ע בנתי"ש פט"ז ס"ד, ובהערה כתב שאף אם ההפסק אור מהני.
 348. עיין נתי"ש פט"ז ס"ה. וע"ע בנתי"ש בסעיף ט' שמדרגות שאין בגבהן ג"ט ולא בשטחן ג"ט נמדד כמדרון ישר, ויש לדון מתחילתן עד ראשן כמדרון אחד שאם יש בו שיעור מתלקט נדון כמחיצה (וע"ע שם בהערה כ"ד). ודין תל המתלקט יבואר להלן השיעור ושאר פרטים.
 349. שם, וכ"כ חזו"א ס"ה סוסק"ע.

ורק אחר שנפסל פסול, שהרי סיים שם שהחשש הוא משום דלא מסקי אינשי אדעתיהו ומטלטלי באיסור, ע"כ. ומוכח שאף שהוא דבר מצוי אינו נפסל. ויש לדחות דמיירי בכה"ג שאינו תדיר כ"כ בכדי שיחשב כמחיצה שאינה עשויה לעמוד, ומה שאמר דזמנין טובא הוא רק לזה שיש מציאות כזו שהכלבים מתחככים, אבל לגבי הפלת המחיצה אפשר שאינו תדיר כ"כ, ועכ"פ בודאי שאין זה תדיר. ועדיין צ"ע בכל זה, דאמנם בסברא הוא נעשה בלא דעת, מ"מ אפשר שהוא דבר צדדי שאינו נראה כחיסרון במהות המחיצה.
 340. בגמרא עירובין (צג:): קי"ל שגידוד חמשה ומחיצה חמשה מצטרפין, וכ"ה בגיטין (טו), וכה"ג מצאנו בעירובין (עח). ובכ"ד שבור וחוליתו מצטרפין, וכ"פ בשו"ע (סימן שס"ב ס"ב) והזכיר דוגמא א' שהבאנו בפנים, וה"ה כל כיוצא ב"ב.
 ובשו"ע כתב שהיא מחיצה לטלטל ולכל דבר, והיינו דהיא רה"י גמורה, הן לענין לטלטל על גבה (ובגדולה כבית סאתיים, הוא דווקא כשעשה את המחיצה העליונה לשם דירה) כמו שביארנו כל המפרשים, וכן לענין שהזורק לתוכה חיובי (כה"ח אות כ"ב, ויבואר בדיבור הבא, והמשנ"ב לא הזכירו דפשיטא שאם מותר לטלטל הרי שאפילו בקרפף לא הוי, והוא רה"י גמורה). וכן לענין הפסק בין שני חצירות לעירוב (וכמש"כ בסי' שע"ב ס"ו), וכמו שהביא המשנ"ב בשם הגרי"א, וכן בכה"ח אות כ"ב בשם הגרי"א והתו"ש.
 והנה בתוס' בעירובין (צג:): ד"ה גידוד כתבו שיש לדון לענין שבת אם הזורק מרה"ר לתוכו חייב, ומתוכו לרה"ר פטור, וצ"ע. ע"כ. וכבר הבאנו בבירורי הלכה מדברי הרבה אחרונים שתמהו על זה, דלא אשכחן לחלק בין זורק למכניס, ועכ"פ להלכה שגידוד חמשה ומחיצה מצטרפין בודאי, וכ"כ בכה"ח (שם) בפשיטות בשם העו"ש.
 341. בשו"ע הובאה דוגמא זו המובאת בגמרא, והטעם בזה דיש מחיצה עשרה ואומרים בה גוד אסיק. (ועיין בב"ה"ל ד"ה תל, ויבואר להלן).
 342. כן הוסיף המשנ"ב והכה"ח, והוא ק"ו מהדין הקודם (ולכן השו"ע לא חש להזכירו), וכמבואר בתוס' בעירובין שם.
 343. כן פשוט בכל הפו' שאין לחלק בזה, מאחר דמ"מ הרי לפנינו מחיצה עשרה, ולכן גם ארבעה גידוד מחיצה ששה או להיפך ג"כ כשר, וגם בשלשה טפחים פחות מזה ג"כ מצטרף. ואמנם בב"ה"ל (ד"ה תל) הסתפק בגידוד שלשה ואח"כ מחיצה אם אמרינן כן, עיי"ש. אך תמהו ע"ז המפרשים מהיכא תיתי לחוש, הרי מחיצה עשרה לפנינו, ועיין בדברינו בבירורי הלכה בענין גידוד חמשה ומחיצה חמשה בפרק ד' שכתבנו ליישב הדברים, ומ"מ כ"ו הוא לביאור ספיקו של הבי"ה"ל, אבל לדינא נראה יותר דמצטרף מאחר שמחיצה עשרה לפנינו.
 ועיין עוד בב"ה"ל שם שדן אם הגידוד במדרון ומתלקט חמשה טפחים מתוך שני אמות, האם מצטרף למחיצה, עיי"ש. וגם ספק זה בכלל האמור. ועכ"פ זה מוכח מיהא שאינו מצטרף במתלקט אלא במתלקט חמשה מתוך שני אמות, אבל מתוך שלש אמות לא מהני, דזה לא נחשב צורת זקפה כלל, אלא כארעא סמיכתא, וכ"מ בחזו"א ס"י קי"א סק"ד, ודלא כמש"כ בתוספת שבת סימן שמה"ס סק"ב, וע"ע בנתי"ש פט"ז מש"כ בזה.
 344. עיין ב"ה"ל (ד"ה תל) שנסתפק בזה, עיי"ש. אולם לדינא נראה שמצטרף כיון שבסך הכל מחיצה עשרה לפנינו, וכן כתבנו בבירורי הלכה (בענין גידוד חמשה ומחיצה חמשה) בסופו, עיי"ש. אמנם אם הוא יותר מיחס של עשרה מתוך ארבע אמות, כגון שיש שיפוע ארבע טפחים מתוך שתי אמות, בודאי אינו מצטרף למחיצה [וע"ע להלן בענין תל המתלקט בהלכה הרביעית שם, ודו"ק].
 345. ככל הנ"ל, ואין חילוק אם המחיצה למעלה והמדרון למטה [כמו שיש מחיצה קטנה לנוי באמצע השיפוע], או להיפך כמו בנידונינו, אך כל זה כשאין הפסק ג' טפחים ביניהם, ועיין בנתי"ש פט"ז הערה י"ב. ומ"מ כאשר המחיצה היא למטה, ה"ז פשוט יותר שנחשב מחיצה, וי"ל איפוא שגם הבי"ה"ל הנ"ל יודה בזה שנחשב מחיצה עשרה לגמרי, ודו"ק.
 346. בדיון זה יש לדון מב' סוגיות, האחת מדין המבואר בפוסקים בסימן שני"ח ס"ב גבי ביטול מחיצות קרפף שלא הוקף לדירה, והשני מדין חקק בבית שאין תוכו עשרה המבואר בסימן שמה"ט ס"ו, וכמו שיבואר.
 הנה בתירו"ד (סימן ס"ה) כתב שיש אפשרות לבטל המחיצה שלא הוקפה לדירה ולתקנה כדי להכשיר את המקום לטלטול, והיינו על ידי שישפוך עפר בצד המחיצה למעלה מגובה עשרה, ולשוב ולתקנה לשם דירה, ואחד מהתנאים שרובח העפר יהיה רחב מארבעה, ע"כ. וכ"פ הרמ"א (בסימן שני"ח ס"ב), ומשמע שאם יהיה פחות מארבעה אינו מועיל, משום שהוא עצמו יצטרף עם המחיצה, ויהיה עשרה לפנינו, והגרי"א (שם ד"ה

של מחיצה שאינה עומדת ברוח תלוי לפי אותה העונה, א"כ גם כאן הדבר תלוי לפי העונה, ובקץ שאין דרך לרדת גשמים כמו בא"י, אין חשש. ויש מדינות שגם בקץ מצוי שירודים גשמים, ויש חשש.
 336. וכבר אירעו שאלות בזה שנקרעו חוטי העירוב ע"י השלג, ומ"מ פשוט הוא שבארץ ישראל אין זה נחשב כדבר מצוי, בכדי שיפסל העירוב, ואף שיש פעם או פעמיים בשנה שלג כמו בירושלים ועוד מקומות, אין זה כלום, ורק כאשר בפועל ירד שלג וקרע את החוטים פסול. [ויל"ע בעשוי להקדע חוט אחד אך לא יודעים היכן הוא, אי בטל ברובא].
 337. יש להוסיף בזה, דמ"מ אם יודעים שעומד להיות גשם או שלג העשויים לפסול את המחיצה [כגון שנודע על ידי מדידות של חזאים], יש להזהר ולתקן מה שאפשר כיון שבמציאות המחיצות יפסלו, והעולם לא ידעו מזה, ויבואו לידי מכשול [ואף שאם לא יודעים מזה כלל לכאורה הוי כמתעסק, מ"מ יש חשש מכשול מכמה סיבות, עמשנ"ת בסו"ס שס"ה, ולכן ראינו בפו' שהתירו לתקן עירוב שנקרע בשבת ע"י גוי, וכמו שכתבנו להלן בסימן שס"ב ס"ג].
 ואם אינם יכולים לתקן העירובין כראוי, יש לדון אם להודיע ולפרסם את הדבר בין היראים והחרדים לדבר ה' (אלה אשר דברי תוכחת נשמעת להם, ולא כהמון העם שלגביהם יש לומר מוטב שיהיו שוגגין ולא מזידין), שלא יטלטלו בשבת זו שיש בה חשש לפסול העירובין, ובאופן זה אפשר דנחשב כמו רוח מצויה, ואפילו אם זה יהיה רק פעם אחת בעשר שנים, מ"מ כיון שיודעים שעומד לקרות דבר כזה, הרי זה נחשב כדבר מצוי לאותו זמן, שהרי הכל יודעים שהיא לא תעמוד, והרי זה חיסרון בשם המחיצה [ולכן אפילו אם לא נפסלה עדיין אלא כיון שעשוי להפסל באמצע שבת, ה"ז פסול כבר מעתה]. ושמה יש לדחות דכיון שאין זה המצב הרגיל ל"ח כמו רוח מצויה, כמו שאם נדע בשבת בבירור שיפילו את הכותל שלא נחשב זה כדבר שאינו עומד ברוח, וה"ז דבר צדדי ולא חיסרון בעצם המחיצה.
 ונראה שגם בלאו הכי בדרך כלל א"צ לחשוש לזה לפרסם לרבים, א. שאין זה ברור שאכן ירד שלג וגשם, שהרי כמה וכמה פעמים שהם אומרים דברים והמציאות נהפכה על פניהם, וגם הם מודים שהיו להם הפתעות (וכשדיברתי בנידונינו עם הגר"ח, התבטא שהם לא יודעים כלום, ולכן אין להתחשב בדבריהם). ב. וגם אם כאשר ירד הגשם והשלג מן השמים, אין זה רדאי שיפסול את החוטים, אלא זה תלוי בכמות ותדירות. ג. עוד היה אפשר לומר שע"פ התורה אין לנו לדון ע"פ חישובים ומדידות שאינם לפי עין טבעית של האדם, וכמו שמצאנו בפו' בכ"כ דברים כגון בבדיקת תולעים שנהיים במיקרוסקופ, או דיבור ופירוד בספר תורה על ידי זכוכית מגדלת וכדומה, ולכן אין להתחשב בזה כלל ע"פ התורה. ד. ואחרי הכל אינו אלא ספק ככל האמור, וגם הוא משתנה במקום למקום, וכיון דהוא מילתא דרבנן יש להקל בספיקו [אא"כ זה גורם פסול במחיצות באופן שיהיה איסור טלטול דאורייתא, שאז יש מקום להחמיר יותר].
 338. כן מוכח מש"כ בתירו"ד (סימן ע"ג) שבמקום שקרוב לודאי שהמים שוברים את ההכשר של העירוב באותו הלילה, בכי הא לא אמרינן הואיל והותרה הותרה, הואיל ועומד לסתור, ע"כ (וה"ד בב"י סו"ס שס"ה וברמ"א שם בהגה ס"ז ושאר פו'). ומשמע שכל שלא נסתור ה"ו כשר. וצ"ל כמו שביארנו בפנים דשאני התם שהוא נעשה מדעת אדם, ואין זה כפגעי טבע הבריאה שנחשב שנעשה מאלי, ודו"ק.
 ומה שמ"מ אין חוששים שם שמא יתקלקל במציאות, עיין בנתיבות שבת פט"ו הערה ל'. וע"ע בדברינו בסימן שס"ה ס"ו.
 339. כגון שיונים או עורבים עשויים לעמוד על חוט העירוב ועל ידי זה נקרע, ולכאורה י"ל שזה נחשב כפגעי טבע, שהרי לבעלי חיים אין דעת, ועושים כן לפי תומם (וכן שמעתי מהגר"ח שליט"א שאמר שמסתמא זה אותו דבר). אולם לכאורה משמע דאין בזה פסול דאורייתא במחיצה כמחיצה שאינה עומדת ברוח, שהרי בעירובין (טו): נחלקו ר"מ ור"י גבי מחיצה מבעלי חיים אי מהני מאחר שהיא עומדת ברוח, ובסוכה (כג). מבואר דל"מ פסול או משום שמה תמות או שמה תברח, ול"י יהודה אין חשש בכל זה, ואף לר"מ מבואר שם שמדאורייתא היא מחיצה מעלייתא. ולהלן בדיון מחיצה מב"ע"ח הבאנו מחלוקת בטעם הדין, אולם יש לחלק בין מחיצה שאינה עומדת כדהכא לבין מחיצה העומדת ברוח דהתם, ושם אינו דבר תדיר, ואין מזה ראייה. אך נתעוררתי בזה ממש בתירו"ד (סימן ע"ד) שדן אודות לחיים העשויים מסיד וטיט מחוי אם מהני, וכתב בתוה"ד דאיכא תמיהא בהא משום דזמנין טובא אתי לידי תקלה שהכלבים רגילים להתחכך בתקלים וחוקקים כל מיחוי הסיד וכו', עיי"ש. וה"ד בב"י בסי' שס"ג בדיון דסעיף ז', ומוכח שם שכל זמן שלא נעשה הקלקול ה"ז כשר,



למחיצה, כאילו היא מחיצה זקופה בגובה עשרה³⁵⁰. אבל אם הוא עולה לגובה עשרה רק אחר משך ארבע אמות, אינו נחשב כמחיצה, אלא הוא כמו שאר קרקע המקום³⁵¹. ודע, שכפי הדין בתל המתלקט כך הדין בחריץ המשתפע בעומק³⁵².

י"ז. תל זה שהוא מתלקט עשרה טפחים מתוך ארבע אמות, אם הוא במקום גובהו יש רוחב ארבעה על ארבעה טפחים או יותר, הרי הוא רשות היחיד³⁵³ על ראש התל³⁵⁴. במה דברים אמורים, שהוא מתלקט כשיעור עשרה מתוך ארבע אמות בשלשה או ארבעה צדדים³⁵⁵. אבל אם הוא מתלקט כשיעור זה רק בצד אחד או שני צדדים אינו נחשב על גביו רשות היחיד, אלא זה נחשב שיש מחיצה אחת או שתיים, וכשיצטרפו עוד שתי מחיצות יעשה רשות היחיד³⁵⁶.

י"ח. מדידת הארבע אמות שצריך שיהיה מתוכן גובה עשרה, נחלקו הפוסקים אם מודדים אותם לפי השיפוע, או שמודדים אותם לפי קו ישר באורך הקרקע שתחת השיפוע, ונקרא קו אוירי, ולהלכה יש למדוד ארבע אמות לפי השיפוע³⁵⁷.

י"ט. תל שבאמצעותו הוקל שיפועו ונעשה ישר, או שהוא בשיפוע מועט פחות משיעור תל המתלקט הנזכר לעיל, ואחר כך חוזר ומשתפע כשיעור תל המתלקט, מצטרף הכל לשיעור ארבע אמות. אמנם, יש אומרים שכל זה בתנאי שבמקום שהוקל שיפועו הוא פחות מרוחב שלשה או ארבעה טפחים³⁵⁸.

כ'. הרוצים להסתמך על הר זקוף שיהיה כמחיצה, או מדרון כמו שפת הנחל או עמק וחריץ, יש להזהר ולבדוקו היטב שכולו יהיה מתלקט עשרה מתוך ארבע אמות, משום שבמקומות שמשנתה זקיפתו יש חשש שיגרם ביטול המחיצה³⁵⁹.

כ"א. מחיצה שהיא בשיפוע כלפי חוץ, כעין מחיצת הספינה / \, אם הם בשיעור שמתלקט עשרה טפחים מתוך ארבע אמות, בודאי הם מחיצות גמורות, ואף אם הוא מתלקט ביותר משיעור זה כגון מתוך חמש אמות, אפשר שהוא כמחיצה ונחשב בתוכו רשות היחיד, כיון שאין בראשו המשך קרקע לצדו השני³⁶⁰. ומחיצה מצינור עגול, יש בזה כמה פריטים³⁶¹.

מחיצה שנעשתה מאליה

כ"ב. מחיצה שנעשתה בלא כוונה לשם מחיצה, אלא לצורך מטרה אחרת, הרי היא נחשבת מחיצה גמורה לכל דבר. וגם מחיצה שנעשתה מאליה בידי שמים, על ידי צמחים, או על ידי הר, או תל המתלקט בגובה עשרה טפחים מתוך שיפוע של ארבע אמות, הרי היא מחיצה גמורה לכל דבר³⁶³. ואפילו אם הוא נעשה בשבת ולא סמכו עליו מערב שבת לשם מחיצה, הרי זה נחשב מחיצה לכל דבר³⁶².

מחיצה שנעשתה בשבת

כ"ג. מחיצה שנעשתה בשבת כשרה, ואפילו שלא נעשתה לשם מחיצה³⁶⁴. אמנם, אסור לעשות בשבת מחיצה העשויה להתיר ["מחיצה המתרת"], וככל הפרטים שנתבאר בהלכות שבת ריש סימן שטי"י³⁶⁵. ושם נתבאר שכמו שאסור לעשות מחיצה כך אסור לסתור מחיצה [ודין יום טוב כדן שבת]³⁶⁶.

כ"ד. עבר ועשה מחיצה בשבת, אם הוא בשוגג [והיינו ששכח ששבת היום, או שלא ידע שמלאכה זו אסורה]³⁶⁷ - מותר להשתמש במחיצה זו כדי לטלטל, אבל אם הוא במזיד, יש אופנים שקנסו חז"ל שלא ישתמש במחיצה זו, וכמו שיבואר:

א. מקום שהיה רשות הרבים או כרמלית, ועשה בו מחיצות כדי שיהיה מותר לטלטל בתוכו, אם זה במזיד אסור לטלטל בתוכו, אבל מכל מקום היא מחיצה גמורה כדי שאסור להוציא או להכניס לתוכו מרשות הרבים, והעושה כן חייב מן התורה³⁶⁸.

350. בשבת (ק). הובא דין תל המתלקט, וזה נפ"מ, א'. לענין מחיצה, וכאשר מצאנו בסו"ס ש"ס ס"ו ש"ווע' ובהגה, שאם הוא בפתח המבוי סגי בהכי וא"צ תיקון אחר. ב'. לענין רשות היחיד, וכאשר הובא במג"א בסימן שמה, ובמשנ"ב שם סוסק"ה וכה"ח שם אות ס"ו, וש"א. ודין מחיצות יבואר בהלכות הבאות, ודין רשות היחיד בהלכה הבאה.

351. שאם שאר המקום רשות הרבים או כרמלית הרי הוא רה"ר או כרמלית, ואם ברה"י אינו כמחיצה לחלק בין רשויות וכדומה.

352. מג"א ואחרונים בסי' שמה וכה"ח שם, שגם אם מלא במים אין המחיצות מתבטלות, עיין בסי' שמה סוס"ו מה שכתבנו בזה, וכן בסימן שמי"ג בדין מחיצות של נהר, ועיין בביה"ל סימן שני"ח ס"א ד"ה דינא מש"כ מד' הפו' דלא כהריטב"א, ואכמ"ל. ואמנם יש כמה נפ"מ בדינים המבוארים להלן, מ"מ בעיקרי הדברים כל מה שיבואר להלן לענין תל, ה"ה לענין מדרון בחריץ וכדו'.

353. ככל מקום שיש לה ד' מחיצות ורחב ד' טפחים שדינו כרה"י.

354. והיינו שהוא רה"י על "ראש התל" ולא בכל השיפוע, וכמש"כ בגמרא בשבת (שם) תל המתלקט וכו' וזרק ונח "על גביו", וכן פירש רש"י שם (ד"ה תל) דהו"ר רה"י "במקום גובהו", ע"כ. וכן ביאר בכוונתו המהרש"ל שם שרק במקום שהגיע השיפוע לעשרה משם והלאה הו"ר רה"י, אלא שהוסיף שמשלשון הרמב"ם משמע כפשוטו שהתל גופא נעשה רה"י, וצ"ע. עכ"ל. אמנם מש"כ משלשון הרמב"ם לא מובן, שהרי הרמב"ם העתיק לשון הגמ' ונח "על גביו" וכנ"ל, ולא כתב ונח עליו. וכן משמע מסתימת הפו', ועיין גם בביה"ל להלן (סימן שני"ב ס"ב) ד"ה בענין, וכן בחזו"א (סימן ק"ח סק"ט) שמבואר שבפחות מגובה עשרה הו"ר רה"ר או כרמלית, עיין שם לדברי הראשונים. אמנם בחי' המאירי בעירובין (יט): כתב כן להדיא כשיטה זו, וז"ל: כלל הדבר כך היא, ולא עוד אלא אפילו במקום שמתחיל לעלות השיפוע שאינו גובה כלל, אפ"ה מותר לטלטל שם כרשות היחיד, ואמרינן גוד אסיק מד' רוחות, ע"כ. ומבואר כאמור, אך צ"ע מש"כ דהו"ר גוד אסיק, והלא אין כאן גוד אסיק אלא למעלה, וראיתי בתפא"י פ"ו הערה ה' שביאר מדין חורי רה"י, וע"ע שם מש"כ בזה. וכן בנתי"ש פט"ז הערה י"ט עמד בזה, ובמחה"ש סק"א, וכן בחזו"א סי' ק"ח סק"ט ועוד מבואר שרק בגובהו הו"ר רה"י, וכן עיקר [ופני התל כתב החזו"א שהוא כאויר]. ועיין בנתי"ש שם שכתב שכל זה במחיצה בגובה, אבל במחיצה במדרון שמתלקט, כמו חריץ, כל המדרון מתחילתו עד סופו כלפנים, עי"ש. ואינו ברור. ובחזו"א (סימן ס"ה סק"ע) עמד בזה אי חשיב רה"י גם בשפתו למעלה.

יש להוסיף ולבאר, וכאשר הגיע לעשרה טפחים ויש שם ד' על ד' טפחים, אף אם הוא ממשיך ומשפע נחשב הכל רה"י וגם במקום חידודו, ככל רה"י שנעץ בה עמוד וכדו' שנחשב רה"י.

355. מה שכתבנו שלשה או ארבעה צדדים, הוא ע"פ מה שהבאנו בסי' שמה ובבירורי הלכה שם מחלוקת הראשונים אם רה"י מדאו' בג' מחיצות או בד' מחיצות. אמנם למעשה אין נפ"מ כיון שמי"מ אסור לטלטל אלא עד שיהיה מתוקן בד' מחיצות, וכמו שנתבאר שם [וע"ע בסו"ס ש"א].

356. ובאופן זה הרי זה ככל מחיצה בעלמא העומדת ברה"ר, שאם אין בה רוחב ד' על ד' ה"ז כמקום פטור, ובכרמלית אמרינן מצא מין את מינו, וכשגובה מעלה מעשרה בלא"ה הו"ר כמקום פטור.

357. בדבר זה נסתפק המהר"ח בתשו' סי' י"ט ובשפת אמת בשבת (ק), ועוד, האם מודדים לפי השיפוע שיהיה בו ד"א, או לפי קו אוירי, שבאופן שהמדידה לפי קו ישר אוירי השיפוע יהיה יותר מד"א, וההבדל בין האופנים הללו כתב במרכבת המשנה ח"ב (פ"י משבת ה"א) שאם הארבע אמות הוא לפי השיפוע באלכסון התל, יהיה קרקע הישר שתחת שיפוע התל ארבע אמות פחות שני טפחים בערך, דהיינו פחות מכ"ב טפחים, ואם הארבע אמות הוא לפי קו ישר שתחת השיפוע יהיה השיפוע ארבע אמות ושני טפחים בערך.

ומצאנו מחלוקת בזה, א. במרכבת המשנה שם נטה לומר בדעת הרמב"ם שמודדים לפי קו ישר, עיין שם. וכ"כ האור שמח פ"ז משבת ה"ד בביאור הירושלמי [וידוע שהרמב"ם נטה הרבה לדברי הירושלמי, וכמש"כ המהר"ח בגיטין ועוד], ובספר נתיבות שבת פט"ז סוף הערה י"ח הביא

ומשמע שרק בשיעור זה הו"ר מחיצה, אלא שלכא"ו יש לומר שאין זה כמו תל, כיון שכאן העיקר שחולק אותו מרשות הרבים, והרי מי"מ אין להם אפשרות דריסת רגל, כיון שאין מדרון בצד השני, וכלפי רה"ר הו"ר מחיצה עשרה, וש"ר"ג גם בחזו"א גופיה לעיל (סימן ס"ה סק"ע) שכתב דהו"ר מחיצה לגוואי, וע"ע שם, וכן צידד בתפא"י סופ"ז בהערה, וע"ע בנתיבות שבת פט"ז הערה י"ז שנתחבט בזה הרבה, ויל"ב ועוד חזון.

ובגדר המחיצה המשופעת יש לעיין אם רק בקצה המחיצה הו"ר רה"י, או גם לאחר שכבר עלה י' טפחים, עיין בשו"ת שערי ציון ס"ד שהמחיצה היא המקום הישר שלאחרי השיפוע, וכאילו היתה כאן מחיצה זקופה בלא אלכסון, והחזו"א סימן ק"ח חלק עליו [וכן דעת האחרונים, וע"ע משנ"ב סי' שס"ג ס"ק ק"ח], ונפ"מ בזורק חפץ על השיפוע, אי הו"ר כוורק על כותל ונדבק בצידו, דהו"ר כמקום פטור, או שזה כנפל עליו, וע"ע בחי' הגרי"ח בסוכה פ"ד ה"יא.

361. עיין בנתיבות שבת פט"ז הערה כ"ג שדן בכמה אופנים במחיצה כזו, ולא נפנית לזה כעת.

362. כל זה מבואר בגמרא דעירובין (טו), שבמחיצות לכו"ע מחיצה העומדת מאליה הו"ר מחיצה, מהא דהעושה סוכתו בין האילנות וכו', וכן אילן או גדר או חיצת הקנים נידון משום דימוד, וכן אילן וקמה וכו', ועוד הובא שם (ובשבת ק), דין תל הגבוה עשרה טפחים, שהרי הוא נחשב רשות היחיד, וע"ע שם. וכ"פ בקצה בשו"ע כאן (ס"ג), ובכלל זה כל המבואר בפנים [וכל זה שהיא מחיצה גמורה, הוא עד בית סאתיים, אבל בשטח גדול יותר מבית סאתיים אסור לטלטל בו, כיון שלא הוקף לדירה, וככל המבואר בסימן שני"ח].

יש לבאר, דכאשר יש מחיצות מכל צדדיו (בין מחמת שהוא עמוק, ובין מחמת שהוא גבוה ומדין גוד אסיק, וכונכר בסימן שמה), אז דינו כרשות היחיד גמורה, אבל אם רק מצד אחד של ההר יש גובה עשרה המתלקט מתוך ארבע אמות, הרי שאותו צד נחשב למחיצה, אבל המקום הגבוה אינו רשות היחיד.

363. רש"א וש"א"ר בעירובין (שם), וכ"פ הרא"ש שם (כלל כ') ובטור כאן, (וכ"כ המשנ"ב והכה"ח כאן בס"ג). וכן מבואר יוצא מגמ' דעירובין (טו, כה). ואמנם השו"ע לא הזכיר ככל זה, אולם הוא מפני שסובר שזה פשיטא, וכמו שכתב בב"י, עיין שם, ומוזה שלא כתב שצריך שיסמכו עליה, ממילא נשמע שאף בלא שסמכו עליה כשרה, ודוק [ובעיקר הדין יש לציין שבב"ח כתב שלדעת הרי"ף בעינן שיסמכו עליה מערב שבת, וכ"כ גם הקרבן נתנאל (שם אות ט'), עיי"ש, וחלקו על הב"י הסובר שאף הרי"ף מודה לזה [וע"ע בתפא"י פ"א מש"כ על דבריהם], ומי"מ לדינא הלכה כהרא"ש, וכ"כ התו"ש אות ז' שאף הב"ח מודה כן להלכה, והובא בכה"ח אות כ"ג].

364. מבואר בגמרא עירובין (כה), וכ"ה בטור כאן בהדיא, וכך יש לפרש גם בשו"ע ואחרונים [וע"ע בכה"ח סי' שפ"א אות מ"ד], ולהלן יבואר שבנעשית באיסור אינו מועיל לכל דבר, הגם שמן התורה היא מחיצה גמורה.

365. שם נתבאר כל הפרטים [ובקבע הו"ר דאו', ודרך עראי הו"ר מדרבנן, ועיין בהערה שאחרי הבאה].

366. פשוט, ועיין כה"ח להלן אות ל"ד, וכן בסימן שס"ג אות ל"ח, ודרי"ק.

367. משנ"ב וכה"ח, ועיין בסימן שי"ח ס"א שביארנו באריכות מה נחשב שוגג ומה נחשב מזיד לענין הנאה ממעשה שבת שנעשה באיסור, וע"ע בהלכה הבאה.

368. שו"ע ס"ג משום קנסא. ודינו בפשטות כדן הנאה ממעשה שבת המבואר בסימן שי"ח ס"א. ובמשנ"ב כאן (סקי"ט) כתב שאסור גם לכל אדם לטלטל בשבת זו ע"י מחיצה זו. ובשעה"צ (אות י"ב) הביא מהפמ"ג שנספק אם גם לעושה המחיצה מותר לשבת הבאה, או שלדידה אסור לעולם, וכנ"ל בסי' שי"ח, ע"כ. ומבואר שמתפק אם הוא ממש כסימן לשי"ח או לא, ובשעה"צ שם כתב שעפ"ד הגר"א שנקט כדעת תוס' בודאי מותר, ועיין בדבריו בסי' שי"ח אם יש לסמוך על הגר"א בזה נגד השו"ע בקנסא דמעשה שבת, דבפשטות מאחר שהשו"ע גופיה אמר לא להקל אף שידע מהתוס' שוב אין לנו להקל בו כספק פלוגתא [ובעיקר האיסור, הנה בפשטות אם הוא מחיצת עראי הו"ר מדרבנן ובקבע דאו', ועיין משנ"ב סק"ו

מספר גנזי יוסף שדייק כן מדברי המהר"ש"א בעירובין (כד):, וכן ראיתי בחזו"א בכלאים (סי"ב סוסק"ג) שכתב בזה"ל שו"ר שז"א, אלא שיעור מתלקט ד"א הוא בקו ישר, עיי"ש. ואפשר שראה כן באיזה מקום או שכך הבין בדעתו. ב]. ובשו"ת מהר"ב"ח (סימן י"ט) כתב לדייק מרש"י בעירובין (יט): שמודדים לפי שיפוע התל, וכ"ה להרשב"א שם, ולדא כדברי הר"א זכות, וכן הוא בהדיא בריטב"א בעירובין שם, ובמאירי בשבת (ק). אמנם עיין בנתי"ש שם מה שהעיר במוסגר ממאירי בעירובין (טו), וע"ע שם שציין שכן הוא איתא בר"ח בשבת (שם), וכן כתב בגאון יעקב בעירובין (יט), וכן מצאנו עוד בפוסקים שנראה שנקטו שכל מדידות הללו הם לפי שיפוע ולא לפי קו ישר אוירי, וכדמשמע בטור וש"ווע' ובלבוש (בסימן שני"ט ס"ד) עיין שם, וכן בב"ח ובערוה"ש (כו"ס שס"ג), וכן בתו"ש שם סק"א ובסימן שמה"ב חק"ב ובגרי"ז ס"ב, וכ"ה בלשון המשנ"ב בסי' שס"ג ס"ק קנ"ד ובשעה"צ אות ק"ז שמשמע שמודדים בשיפוע, ומפני שמצאנו כן בדברי הראשונים בהדיא ובכיוצא בזה בטושו"ע וכל האחרונים הנ"ל, הכי נקטינן, ועפ"י"ז כתבנו בפנים להלכה.

358. בתו"ש סימן שמה"ה (שם) כתב דמשמע שאפילו אם ה' טפחים גובה מתלקט מתוך ב' אמות וחצי, וה' טפחים מתלקטים מתוך אמה וחצי, כיון שבין הכל מתלקט גובה עשרה מארבע אמות הו"ר רה"י, אע"פ שחמשה מהן ניהא תשמישתא, ע"כ. וכן בסברא, שהרי א"א לצמצם, וכשאמרו מתלקט י' מתוך ארבע אמות בכל גוונא (וכעין מ"ש שא"א להתלקט במלקט ורהיטנא), וכן בשפת אמת (שבת ק), כתב שאפילו אם אין כל הארבע אמות משופעין, ויש אמה או יותר חלק ונוח להילוך מצטרף להיות רה"י, עיי"ש. וכ"מ בפשטות מדברי הגר"א בסימן שני"ח (סי"ב) ובביה"ל שם ד"ה ואם, שאף אם יש באמצע התל מישור ארבעה טפחים נחשב תל המתלקט, אך לא מיירו שהמישור הזה מצטרף לד' אמות, והתו"ש הוא שהוסיף כן בהדיא, ועיין בביה"ל שם לעיל (ד"ה תל) שמשמע שצריך שבכולו יהיה יחס שווה של עשרה מתוך ארבע אמות, וגם במחצית ממנו, עיי"ש. ודוחק לחלק בין מחיצה בצירוף תל, לבין תל אחד שהיקל שיפועו, וצ"ע. ובספר תפא"י ע' קי"ג כתב שיש מקום לומר שאף התוס' לא מיירי אלא דווקא שהחמשה טפחים שמתלקטים מתוך אמה וחצי מתחילים מלמטה, והחלק של החמשה טפחים שמתלקטים מתוך שתיים וחצי אמות למעלה, שבוה אי אפשר לומר שבטל לרה"ר כיון שהוא מובדל מרה"ר ג"ט, עיי"ש. והיא סברא חשובה לומר שבכה"ג מצטרף, אך כפי שביארנו משמעות הדברים משמע בסתמא שבכל אופן מצטרף, אך זו סברא מחודשת, ובחזו"א (סימן קי"א סק"ד) כתב שדווקא אם מקום שחדל שיפועו הוא פחות מרוחב ארבעה טפחים מצטרף, משא"כ ברוחב ד"ט מעלה שם דופן מהתל, עיי"ש. ועוד בחזו"א (בסימן ס"ה סק"ט) כתב שמתקן ג"ט לפי חשבון י' מתוך ד', ואח"כ השפיל מדרונו, ואינו עולה לפי חשבון זה ואח"כ הזקיף מדרונו, אם נמשיך באותו הנמשך בפחות משיעור ג"ט שוב אינן מצטרפין, וכדמוכח מדברי הרא"ש בדין חקק, ע"כ. ולדברי החזו"א נצטרך לבדוק כל חלק אם הוא לפי יחס שיעור י' מתוך ד', והיינו דס"ל שאין זה דין בכל כללות המחיצה שיהיה שיעור זה, אלא הוא מציאות של חציצה בכל חלק וחלק.

ודע, שמשמעות כל הפו' שמתחילה המדידה מהקרקע ממש, וגם בג"ט ראשונים, [ועיין בחי' הגר"ח פ"י ה"ט, ובנתי"ש פט"ז הערה כ"ב].

359. כן העיר החזו"א בסי' קי"א סק"ד, כגון החשש שבאמצע עשוי להיות שהוקל שיפועו, ועיין בהלכה הקודמת שיטת החזו"א בזה, שדנים לפי כל חלק במחיצה שיהיה ביחס של תל המתלקט י' מתוך ד', וע"ע שם, וכמו"כ יש בזה חשש של פרצה בקרן זוית [ואם הוא בעיגול הכל נחשב קרן זוית, אמנם עיין בדבריו בסו"ס ש"א שאף שכן היא שיטת החזו"א, אין זה מוסכם]. וע"ע בספר נתיבות שבת פט"ז הערה כ"ב והערה כ"ה כמה דוגמאות בזה, אמנם י"ל"ד בזה ממה שראינו בפו' בסי' שס"ג סכ"ו ובכ"מ שסמכו על מחיצות כאלה של ים ונהר ולא חששו, אף ששם הטעות מצויה טפי מחמת המים, ומ"מ יש להתבונן בזה היטב, וגם בהרים וגבעות עשוי להשתנות ע"י סחף גישמים, או ע"י הילוך בני אדם.

360. הנה בחזו"א (סימן ק"ח סק"ט) כתב שמחיצה שנכפפה, אם יש בכפיפתה מתלקט עשרה מתוך ארבע נחשבת מחיצה ותוכה רה"י, ע"כ.

במה דברים אמורים, כשבמקום זה לא היו מחיצות בכניסת השבת ועל ידי המחיצה נעשה רשות היחיד, ולכן אסור במזיד. אבל אם היו מחיצות בכניסת השבת ונפלו או שהסירם בשבת, מותר להשתמש במחיצה, אפילו אם עבר ועשה במזיד, וכן הוא לדעת השו"ע. אולם לרוב הפוסקים אסור להשתמש במחיצה זו שעשה במזיד, אפילו כשהותרה בכניסת השבת ונפלה.³⁶⁹

[ב. מקום שהוא רשות היחיד מחמת מחיצות המקיפים את כל המקום, ועשה בו מחיצה לחלק בין דירות האוסרות זו על זו (והיינו שלא עשו עירוב ביניהם או שהיתה שם דירת גוי או מומר), אם לא היו בו מחיצות אלו מעולם ועבר ועשאן בשבת, במזיד אסור ובשוגג מותר, אבל אם היו כבר מחיצות אלא שנפלו ואפילו בחול, וחזר ועשאן בשבת, מותר להשתמש בהם אפילו אם עשאן במזיד.³⁷⁰

כ"ה. מחיצה שנעשת בשבת במזיד, באופן שאסור ליהנות ולהשתמש בה, אסור גם לכל אדם לטלטל על ידי מחיצה זו.³⁷¹ אבל בשבת הבאה מותר.³⁷²

ואם ראוהו אמר לשמעון שיעשה לו מחיצה, או אפילו אם שמעון עשה מעצמו בשביל ראוהו, וידע מזה ראוהו ושחק, אף על פי ששמעון עשה את המחיצה בשוגג אסור לראוהו לטלטל שם, כיון שבשביל ראוהו זה כמו שנעשה במזיד.³⁷³ אבל לשמעון וכן לשאר בני אדם מותר כיון שהיה שוגג.³⁷⁴ [וכן הדין בגוי שעשה מחיצה עבור יהודי].³⁷⁵

כ"ו. נתקלקלו מחיצות העירוב או שנקרע חוט צורת הפתח, אסור ליהודי לתקנו בשבת, ואפילו אם יקשור את החוט בקשר עניבה, משום שזו מחיצה המתרת.³⁷⁶

אמנם אם זה עירוב לכלל הציבור, ויש חשש שיבואו לידי מכשול, מותר לומר לגוי לתקנו, אך יש ללמדו לתקן באופן שאין בזה איסור דאורייתא. וחוט העירוב אם אפשר לקושרו בקשר עניבה מה טוב. ואם אי אפשר בעניבה, מותר גם על ידי קשירה אחרת. ומכל מקום יש להשתדל שלא יהיה על ידי מלאכה האסורה מן התורה. ואם אי אפשר כתבו הרבה מן הפוסקים להתיר על ידי גוי, אפילו במלאכה דאורייתא, כדי שלא יבואו רבים לידי מכשול.³⁷⁷

כ"ז. מצוי בעירוב שכונתי, שבני השכונה עושים לעצמם היקף צורת הפתח סביב השכונה, כדי שיוכלו לפקח עליו באופן מיוחד ולהדר עמם ככל האפשר, ואינם רוצים לסמוך על העירוב הכללי שעושים כבר בעיר, ואם נקרע צורת הפתח שלהם, יש אופנים שמותר לומר לגוי לתקן, ויש אופנים שאסור, וכמבואר בהערה בהרחבה.³⁷⁸

כ"ח. אסור להקים אוהל בשבת. ואם עשו כן אסור ליהנות ממנו באופנים מסוימים.³⁷⁹ וכמו כן אם בנו את האוהל ברשות הרבים או במדבר או שדה וכדומה, אסור לטלטל בתוכו, וכן הדין אם עשו רק מחיצות שאשור ליהנות מזה ואסור לטלטל בו.³⁸⁰ וחיילים הנצרכים לזה משום פיקוח נפש, מותר.³⁸¹

כ"ט. ספינה שיש לה מחיצות הגבוהות עשרה טפחים, הרי היא רשות היחיד ומותר לטלטל בה.³⁸² ואפילו אם היא גדולה יותר משיעור בית סאתיים מותר.³⁸³

אחרת שגם בה העירוב מהודר, אלא שאין שכונה זו רוצים לסמוך על זה, אבל מן הדין המחיצות של השכונה הסמוכה מועילות גם לשכונה זו. [ב. אם העירוב השכונתי גובל בעירוב עירוני כללי שעושים בעירות גדולות, שכידוע עירוב עירוני לוקה בחסר ורבות הבעיות והפקפוקים שיש בו, הן מצד המחיצות, והן מצד רשות הרבים העוברת בו, והן מצד דירות של גויים ומומרים שאין עושים מהם שכירות פרטית ומדוקדקת, וכן משר העיר שיש בו הרבה פקפוקים בזמן הזה.

וכעת יבואר הדין, א. אם העירוב השכונתי גובל בשכונה אחרת, בודאי אסור לומר לגוי לתקן באיסור דאורייתא, שהרי מן הדין אפשר לסמוך על מחיצות השכונה הסמוכה, ואין זה נחשב לצורך מצוה דרבים (ובפרט שאינו היתר ברור לרוב הראשונים ושו"ע ועוד רבים מהפוסקים). ואף בקשר על קשר אין לומר לגוי (אף שיש בזה קולא יתירה לפי השו"ע, מ"מ כיון שכן הדין העירוב הסמוך כשר, למה להכנס בזה בכדי). אבל בקשר של עניבה נראה שבודאי מותר, כי ממה נפשך, אם יש פקפוק בעירוב הסמוך, הרי שהתקין זה הוא נחשב צורך מצוה, והוי שבות דשבות לצורך מצוה ומותר, ואם העירוב הסמוך מתוקן היטב, הרי זו אינה מתירה, ואין בזה שום מחיצה מתרת, אלא זו סתם מחיצה ללא תועלת. [ב. ואם העירוב השכונתי גובל בעירוב הכללי נראה שהמתירים לסמוך על המתירים באיסור אמירה לצורך מצוה דרבים, גם בזה יש להתיר, כיון שרבו הפקפוקים בעירוב העירוני, וכל שכן כאשר הוא קושר בקשר על קשר כפי שהוא בדרך כלל, שנתבאר בסמ"ט שלדעת רבים בדעת השו"ע אין זה נחשב קשר אומן, ורק הרמ"א כתב שיש לחשוש בזה לקשר אומן, וממילא הוי איסור דרבנן, ומותר. ואף לנוהגים כהרמ"א יש להתיר ככה"ג שיש כמה צדדים להתיר, דו"ק, [ובכל אופן אין בכלל זה חשש מצד העירוב, דלזה אמרין הואיל והותרה הותרה, וכדלהלן בסמ"ט ש"ס"ה ו"ב"ש"ש, ורק מצד חסרון המחיצות אנו דנים וככל האמור].

379. עיין בסמ"ט ש"ח"א דיני איסור הנאה ממעשה שבת, ושם מבואר שהדבר תלוי אם המלאכה נעשתה במזיד או בשוגג, וכן תלוי אם זה לעצמו או לאחרים (וכמבואר בשו"ע שם שבמזיד אסור לו לעולם ולאחרים במצו"ש, ובשוגג מותר לו ולאחרים במצו"ש, וביארנו שם כל הפרטים), ועוד נתבאר שם (בדברינו הלכה ג') שדין זה בכל המלאכות, עיין שם בהערה, אבל בדברנו קיל טפי (שבמזיד אסור לכולם עד מוצ"ש, ובשוגג מותר מיד גם לו). ועוד נתבאר שם בהלכה י"ב מהו שוגג, וכן שאם הוא אנוס אין לקונסו כלל דרחמנא פטריה, ועוד שם בהלכה דין מומר שעשה מלאכה לאחרים במזיד האם אסור להם לעולם.

וכעת, הנה הקמת אוהל הוא בונה גמור, ונראה לכאורה שהוא חמור משאר המלאכות שמתירים במצו"ש, שהרי בשו"ע בסמ"ט רמ"ד (ס"ג) מבואר שבית שנבנה באיסור ע"י גוי, נכון להחמיר שלא יכנס בו, ולכא"ו ק"ו הוא לאסור ע"י ישראל, דמאחר דמ"מ הוא נעשה בפרהסיא, וראיתי בשו"ת אג"מ (ח"ד סימן ע"ט אות ה') שאכן צידד כן שבוה חמור ואסור אף לאחר שיעור כדי שיעשו, וצ"ע. [ודן על ענין סוכה שנבנתה בשבת ויז"ט, אסור להכנס לה, אפילו אין סוכה אחרת, עי"ש. ובתשו"ת אג"מ"מ במקום אחר דן אם ביי"ט יש קצת קולא באיסור בונה מכב"פ, לפתיחת קופסאות שימורים וכדו"ו]. ובשבת הלוי (ח"ד סי' ל"א סק"ג) כתב שאיסור זה שנעשה בפרהסיא אינו חמור אלא כשנעשה ע"י נכרי ולא ע"י ישראל, ומ"מ יש להתחיר ביותר כשזה ע"י מומר שינו כנכרי לע"ז, וכן ראיתי בשבת הלוי (ח"ג סימן ס"א) גבי אוהל שהוקם בשבת, שבית שנבנה באיסור עיין סי' רמ"ז, ואם נעשה ע"י ישראל הלא איכא דין מעשה שבת, ומותר רק לאחרים במצו"ש, [וכונתו לומר שבשאר אינו שייך לסי' רמ"ז אלא לסימן ש"ח ככל הנאה ממעשה שבת]. ומפני זה רצה לומר שכיון שבנין לשעה הוא, ויש אומרים שאינו איסור דא"ו, א"כ יש להקל עכ"פ בחול, אך כתב שלדינא בנין לשעה אסור מה"ת, ע"כ. ובסי' ש"ג - שט"ו נתבאר דין בנין לשעה בדברי הירושלמי וחת"ס והפוסקים, ואכמ"ל, ויוצא מחלוקת אם בישראל דינו ככל מעשה שבת, או חמור יותר כשזה בבית, ועיין בחו"ש ח"ב ע' מ"ז גבי חצר שנבנה באיסור, וכן גשר וכביש, ואכמ"ל.

380. כדרך המבואר בהלכות קודמות גבי הנאה ממחיצה שנעשתה באיסור, ולכן אם בנו שדה או מדבר וכדו"ו שהם כרמלית, אסור ליהנות בטלטול. 381. עיין בשב"ח ח"ג סי' ס"א לענין טלטול נשק, ולענין תחבושת אישית, ושם הזכיר דין עירוב חצירות במחנה, ונתבאר הדינים להלן בסמ"ט ש"ס"ו ס"ב, אך כל הקפידא כשהם חלוקים במקום האכילה, שאל"כ א"צ עירוב חצירות כלל ככל אדם, וכמבואר בסמ"ט ש"ע.

382. שו"ע (סעיף ד'). ויש בזה ב' נידונים, א. שנחלקו בגמ' עירובין (צ): אי מחיצה העשויה להבריח מים הוי מחיצה, וקיי"ל כרב דהוי מחיצה. [ב. ומכל מקום צריך שיהיו מחיצות העשויות כדן, דהיינו שגבוהים עשרה טפחים ממקרקעית (ואף שמשוקעת במים), וכמו שמבואר ברמ"א בסמ"ט ש"ס"ו כ"ב ובמשנ"ב וכה"ח שם, כשיש חדרים נפרדים צדק עירוב, ובגוים ומומרים צדק שכירות וכמש"ש ובסו"ס ש"פ. וככל דיני עירובין. 383. דה"ז מקום מוקף לדירה, ועי' בס"י ש"ח.

שי"ח ס"א, אך אף לדין אין זה ברור שאסור וכמ"ש הפמ"ג, ובספיקא דמעשה שבת לקולא.

373. משנ"ב (סק"ח) בביאור שיטת הרמב"ם עי"ש, והגם שב"י נראה שהרשב"א פליג והוא עיקר, ז"א מוכרח (ועיין כה"ח אות כ"ו), ועיין שעה"צ אות י', וע"ע בספר נתי"ש פט"ו סוף הלכה ל"ד ובהערות שם.

374. כ"מ במשנ"ב שרק לראוהו אסור, אבל שמעון הרי שוגג בדבר [וכל שכן שמותר לאחרים, עיין בנבוכ"ט סימן מ"ד]. וי"ל אם יכול ראוהו לומר לשמעון שיטלטל בשבילו, או דזה הוי ג"כ הנאה, ובעירובי תבשילין מצאנו שיכול לומר לאחר שיבשל בשבילו, וי"ל.

375. עיין כה"ח (אות ל"ח) משם הגר"ח פלאגי בלב חיים דמשמע שאם צויה לגוי אסור, ורק אם הגוי עשה מעצמו מותר, ע"כ (וע"ע נתי"ש פט"ו הערה צ"ו). וע"ע כה"ח שם. וע"ע בשו"ע וכה"ח להלן (בסימן שפ"א אות מ"ד) שאם עכו"ם הקיף מחיצות ליחיד מותר לטלטל וכו', ועמ"ש.

376. פשוט, וכמשנ"ב בס"י שט"ו ס"א כל הפרטים, ולכן אפילו בקשר עניבה וכדו"ו אסור (וע"ע בסמ"ט ש"ז סוף הלכה י"ד ובהערה שם).

והיינו בעירוב פרטי, שאין בו חשש מכשול לרבים, אלא רק יגרום שימנע ממנו לטלטל, אבל עירוב כללי שיש חשש מכשול לרבים, יש לקרוא לגוי וכדלהלן, אבל על ידי יהודי אסור, דאין אומרים לאדם חטא כדי שיזכה חבירך (ועיין לעיל סו"ס ש"ז פרטי דינים של חטא כדי שיזכה חברך).

377. הנה, אם הגוי מתקן באיסור דרבנן, וכגון שעושה מחיצה בלא בניה ממש ובלא שאר איסורי תורה ה"ז מותר בשופי, כדן שבות דשבות לצורך (וכמש"כ בס"י ש"ז ס"ה). וע"ע בביה"ל להלן (סימן שע"ד ס"א ד"ה ונסתם), אך אין ראהי לכתחילה דילמא אי עביד הוא.

וחוטי העירוב יקשור בעניבה, ומותר (ביה"ל ד"ה מחיצה בשם מחה"ש). ואם צריך לקשור בקשר חזק נראה ג"כ שיש להתיר, עפ"מ שנת"ב בס"י

שי"ז שלדעת השו"ע מותר מן התורה כל שאינו קשר אומן, ולכן אף שלרמ"א ומשנ"ב הוי חשש דא"ו, שעשוי לזמן, וגם לא יועיל שיחשוב להתיר אותו, כיון שדרך העולם לקיים אותו, וכמש"כ בביה"ל שם, מ"מ הרי לשו"ע אין בזה איסור דא"ו, וא"כ שוב הוי שבות דשבות שמותר ע"י גוי, ואף לנוהגים כהרמ"א יש להתיר, ע"פ הכלל שכתבנו בס"י ש"ז בכללי אמירה לגוי, דבמחלוקת פוסקים יש להקל שפיר ע"י גוי. ואמנם כאן לכו"ע אסור, והמחלוקת אם הוי דרבנן, מ"מ י"ל כפי"ס כ"ד ברא"ו וחד דרבנן, וי"ל ב"ב. וא"כ ה"נ יש להתיר (ולכן כתבנו שבקשר עניבה "מה טוב", והיינו עדיפות בעלמא). אלא שכ"ז באינו אומן, ועמ"ש. ובכל אופן זה קיל טפי, ויש למעט כפי האפשר, וגם להשתדל שלא יהיו באיסור דא"ו. [ועיין בדברינו בס"י ש"ז שההיתר של אמירה לגוי בשבות דשבות וכדו"ו, הוא דחוייה ולא הותרה לגמרי, וכל שאפשר למעט או לעשות באופן אחר יש לעשות כן].

ובמקום צורך, כגון שצריך בניה וסתירה והפעלת מכשירי חשמל וכדו"ו [נ"ב. ובמכשירי חשמל יש להקל טפי מאיסור דאורייתא אחר, לפמשנ"ת בכ"מ דלרוב"פ חשמל בשבת ללא חוט להט דרבנן והוי שבות דשבות], מבואר במשנ"ב (סימן רע"ו סק"ה ובה"ל כאן) שיש להקל בזה לסמוך

על בעל העיטור במקום מכשול של רבים (עיין שם וכן בביה"ל כאן משם האחרונים). וכן ראיתי כה"ח להלן (סו"ס ש"ס"ה אות נ"ה) בשם התוספת שבת שיש לסמוך על בעל העיטור במקום מצוה, דאין לך מצוה גדולה מזו שלא יחללו רבים שבת, וכ"כ בח"א, ע"כ. [אמנם מש"כ להתיר במקום מצוה, ודאי דלא דווקא הוא, דבזה גופא חלקו הפו', ורק במצוה דרבים התירו טפי]. ואמנם י"ל ע"י מדברי כה"ח כאן (בסימן ש"ס"ב אות ל"ה)

בשם האחרונים, וי"ל. ואמנם בפשוט לדעת מרן השו"ע אין היתר לסמוך על בעל העיטור (ורק הרמ"א שם ובכ"מ וכו"ו), מ"מ י"ל דאיסור אמירה קיל טפי, ובמקום מצוה דרבים מקילים, וע"ע בלוי"ח חן אות י"ז שהביא כמה ראשונים הסוברים כדעת בעל העיטור, עיין שם. ובפרט שנראה שבכ"מ נהגו להקל בזה, וכמש"כ כמה אחרונים ה"ד שם. וסיים דמ"מ היכא דאפשר עדיף שיהיה ע"י אמירה דאמירה, והיינו שגוי יאמר לגוי אחר לתקן באיסור דא"ו, [ועיין גם בח"צ סימן ה', וע"ע בשו"ת דגל ראוהו ח"א סי"ז].

והנה כמו שכתבנו אין זה פשוט להתיר במקום מצוה דרבים, שלדעת כל הראשונים ומרן השו"ע שם שרע שרע אסור בכל אופן, דמ"מ יש שהתירו, וכי אלעזר ששחר עבדו למצוה דרבים, וה"נ נימא דניח"ל לחבר למעבד ספק איסורא וזוטא להציל רבים מאיסורא רבה, אך לכתחילה יש להזהר בכל מה דאפשר שלא לבא לידי כך, ועל כל פנים להשתדל שיהיה באמירה דאמירה, או שהגוי יעשה בשינוי וכיוצא שלדעת כמה פו' ה"ז נחשב ג"כ שבות דשבות. [ועיין עוד בדברינו בהלכות שבת סימן של"א הלכה י"ט

ובהערה שם בדין אמירה לגוי למצוה מילה, ודון לנידוד].

378. הדבר תלוי בב' אופנים: א. אם הגוי קושר רק בקשר עניבה, שבאופן זה הוא רק איסור דרבנן של מחיצה המתרת, ועל ידי גוי הוא שבות דשבות. [ב. אם הגוי קושר בקשר אומן, שבאופן זה הוא חשש דא"ו, ולא התירו באמירה לגוי אלא בדוחק גדול ובמקום מצוה דרבים שלא יכשלו באיסור. ועוד תלוי הדבר לפי המקום: א. אם העירוב השכונתי סמוך לשכונה

דנקט בתוה"ד דבעשייתו עבר על איסור תורה].

369. הנה בדין זה נחלקו הראשונים בביאור הגמרא בשבת (קא). בדין ספינות הקשורות זו בזו, נגללו נאסרו, חזרו ונפרשו בין שוגגין בין מזידין חזרו להיתרן הראשון, שכל מחיצה וכו', א. לרש"י שם אם זה במזיד אסור בכל אופן, וכן נראה משמעות היר"ף שם והרמב"ם בפט"ו הכ"ב שסתמו לאסור מחיצה הנעשית במזיד (וכמו שדקדק מדבריהם הב"י בסוף הענין כאן). [ב. התוס' (שם) בשם ר"ת וכן הרא"ש (שם ס"ב) בשמו מחלקים בין אם עשאה רה"י גמורה, לבין אם היא רה"י כבר אלא שנאסרה מדרבנן מפני שאין עירוב, שבוה דווקא יש להתיר אם נעשה במזיד, וכ"ד ר"י כמש"כ בב"י ג. שיטת היר"ף בשם ר"ת בסגנון אחר, ולדבריו אפילו הוסרו המחיצות העושות לרה"י ועשאן במזיד מותר. [ועיין בב"י שהטור משמע כשיטת היר"ף הזו, ותמה עליו שלא פסק כאביו הרא"ש. ואמנם המג"א כתב שגם הרא"ש מודה להר"ן. אולם האחרונים השיבו ע"ז, וכמו שהביא בשעה"צ אות ט"ז].

ולדינא, הנה בשו"ע כתב כלשון הטור, וממילא כפי שפירשו בב"י שהוא כשיטת היר"ף מוכח שכן הוא גם כן דעת השו"ע, וממילא כשהיתה כבר מחיצה ונסתרה וחזר ועשה מחיצה אפילו במזיד מותר בדיעבד. [ואין חילוק בין אם סתר אותם בעצמו (כמש"כ בשו"ע), או שנסתרה מאליה (כמש"כ המשנ"ב סק"א, וכה"ח אות כ"ט משם המשנ"ב כידוע), מאחר שמ"מ היתה לפני כן וכעת חזרה להיתרה הראשון]. וכן פירשו האחרונים את שיטת השו"ע על דרך זו, וכמובא במשנ"ב כאן בסעיף ג', שהמדובר כאן שהמחיצות היו עושות את המקום לרשות היחיד, על ידי שהקיפו את

כל המקום (וכמו שביאר המשנ"ב בסק"ג וסק"ה), וכפי שביאר בשעה"צ אות י"ד ואות ט"ו שדבריו הם לפי המפרשים שפירשו דברי השו"ע כשיטת היר"ף, עיין שם). ולפי פירוש זה צ"ל שמה שהשו"ע כתב דוגמא של מחיצה שנעשית השבת בדירון שהבדילו ביניהם וערבו יחד, ולא כתב כפשוטו שהיה מקום שהוא רה"י ונסתרו מחיצותיו וחזרו ועשאוהו, ביאר הפמ"ג (וה"ד במשנ"ב סק"ב וכה"ח אות ל') שהשמיענו רבותא בזה שגם העירוב הקודם שהיה בו מתחילה לא נתבטל, ומותרין לטלטל.

וכל זה הוא שיטת השו"ע, אולם המשנ"ב בסוף הענין (סק"ו) כתב שדעת רוב הפוסקים שבמחיצה שנעשה על ידה רה"י לא אמרין חזר להיתרו הראשון כשנעשה במזיד, ורק באופן שיהיה נשאר רה"י, והוי בו גם מחיצות להפריד בין דירון האסורים, והוסרו מחיצות אלו וחזרו ונעשו, בזה דווקא אמרין חזר להיתרו הראשון, ע"כ. ובשעה"צ (אות י"ד) ביאר שכן הוא דעת הראשונים חוץ מהר"ן (וכמו שהבאנו בתחילת הדברים), וע"ע שם ובאות י"ד ושכ"ה דעת הגר"א להחמיר. ע"כ. ובאמת שהדבר קשה שהשו"ע פסק כחידאה נגד רוב הראשונים, ובניהם גם היר"ף והרמב"ם והרא"ש שם תלת עמודי ההוראה אשר בית יוסף נכון עליהם. (וכבר הערנו כיוצ"ב לעיל בסמ"ט ש"ח ועוד). ובכה"ח (אות ל"ג) הביא מחלוקת הפו' שהטור מתיר וכמש"כ הב"י (וציין שכן משמעות לשון השו"ע), ושהב"י אוסר וסובר שכה"ד הטור, והאריכו בזה האחרונים, ומסיק הכה"ח שיש להחמיר בזה, שאם ניטלו המחיצות של רה"י וחזרו ועשאוהו רה"י אסור (וע"ע כה"ח אות כ"ח).

ויוצא, שדעת השו"ע להתיר וכמו שכתבנו בפנים, אך רוב הפוסקים אוסרים, ובאמת שהוא תמוה שהשו"ע פסק להקל בזה וכנ"ל. ונראה שאע"פ שהוא מילתא דרבנן, וכדאי השו"ע לסמוך עליו, אך מאחר ורוה"פ אוסרים, ואף בשו"ע אינו מפורש בהדיא להתיר (אלא שכן משמעות לשונו וכדפירש בב"י) ראוי למחצ.

[ויש להוסיף כמה פרטים לדעת השו"ע שמתיר בנעשה במזיד שחזר להיתרו הראשון, א. הוא דווקא כאשר בכניסת שבת היו המחיצות, ורק אח"כ נסתרו (וכמו שכתבנו בפנים), שבוה חזרו להיתרין, אבל אם נסתרו בחול אין היתר לכו"ע (עיין משנ"ב סק"ב וכה"ח אות כ"ח), וזה בשונה מהדין השני במחיצה להפריד בין דירון, עיין בהערה הבאה. [ב. ואין הבדל בין נסתרו בידיים או שמאליהם נסתרו, וכמו שכתבנו לעיל ג. עוד יש להוסיף שמה שכתבנו בפנים דין כרמלית כדן רה"י, אין זה מוסכם, כי בתו"ש סק"ח כתב דאפשר שכרמלית הוי כחצר שלא עירבו (ומותר לכו"ע במזיד, שחזר להיתרין הראשון). אולם הגר"ז (סו"ו-י) משווה כל הדינים בכרמלית כמו ברה"י, וע"ע שם].

370. כן מבואר לכל הפו' דבכה"ג שהוא לחלק בין הדירון ונאסר חזר להיתרו הראשון, וכמש"כ בשו"ע וכל הפו'. ובוה לאו דווקא אם נסתר בכניסת השבת, אלא אף אם נסתר בחול, וכמש"כ בכה"ה (אות כ"ח) מהאחרונים, עי"ש (וזה ברור משום שאם זה נסתר בשבת אפילו בלא שעשה מחיצות מותר, כיון שהותרה הותרה), ושאר דברינו בפנים הוא ע"פ המשנ"ב (סק"ו) עיין שם ובשעה"צ (ועיין נתי"ש פ"ט אות צ"ג).

371. משנ"ב סק"ט מהפמ"ג שאסור באותה שבת לכולם, וע"ע בס"י ש"ח ס"א מש"כ בזה.

372. כ"מ במשנ"ב שם, ושעה"צ (אות י"ב), ודן שם לענין העושה מחיצה בעצמו אי שרי ליה, עי"ש. והנה מש"כ כהגר"א לא קיי"ל כן, וכמ"ש בס"י

כפה את הספינה (שהפכה על פניה), אם כדי לדור תחתיה, הרי זה ככל בית שהוא רשות היחיד, וגם על גבו מותר לטלטל³⁸⁴. אבל אם כפאה שלא לשם דירה, אלא כדי לתקן אותה וכדומה, אם היא פחותה מבית סאתיים מותר לטלטל בה ועל גבה, אבל אם היא גדולה יותר מבית סאתיים אסור לטלטל בתוכה, וכן אסור לטלטל על גבה³⁸⁵, כדין קרפף שנתבאר בסימן שנ"ח.

מין המחיצה

ל. בכל דבר אפשר לעשות מחיצה. וגם בכלים למיניהם³⁸⁶. וגם באוכלין³⁸⁷. וגם באופן שעשויים להנטל משם אחר השבת, הרי זה נחשב מחיצה³⁸⁸, ובתנאי שמצד עצמו הוא ראוי להתקיים, כגון כלים ואוכלים המתקיימים. אבל דבר שנימוח ואינו מתקיים, כמו שלג וקרח ושומן, אינו נחשב מחיצה, אפילו בזמן שעדיין לא נימוח³⁸⁹.

לבוד

ל"א. מחיצות של שתי לבד, כגון קנים ועמודים נעוצים בארץ וגבוהים עשרה, ואין בין קנה לקנה רווח שלשה טפחים, כשרה, וכן מחיצות של ערב לבד, כגון שנעץ בארץ שתי יתדות הרחוקות זו מזו, וקשר חבלים מיתד זו ליתד זו, ואין בין חבל לחבל ריווח שלשה טפחים, והחבל העליון גבוה מן הארץ עשרה טפחים, כשרה, כיון שבאופנים אלה שאין שלשה טפחים הרי זה כמו סתום ["לבוד"]³⁹⁰. וכל מקום שאין בו חלל של שלשה טפחים במקום אחד, הרי זה כשר מדין לבוד, וכגון שני עמודים הרחוקים יותר משלשה טפחים וכולטים מהם מסמרים, באופן שמצד לצד הם פחות משלשה טפחים, כשרה, ואע"פ שבריוח שבין המסמרים יש יותר משלשה טפחים, כיון שאחר הכל אין כאן חלל שלשה טפחים על שלשה טפחים אחד ["לבוד ללבד"]³⁹¹. פרצה באמצע הכותל בצורת משולש, אפילו אם אורך כל הזוויות של האלכסון הוא שלשה טפחים, נחשב סתום מדין לבוד, כיון שאין בתוכו לרבע שלשה טפחים, אבל פרצה מרובעת שלשה על שלשה טפחים, אינה ניתרת מדין לבוד, אף על פי שבזוויות הם קרובים זה לזה, וממילא השאר כאילו פחות משלשה טפחים, אף על פי כן אין זה לבוד, אבל נותר בעומד מרובה³⁹². ודע, שכל האמור הוא באופן שהחבלים והקנים עומדים ברוח מצויה³⁹³, ומתוחים היטב באופן שאין חשש שעשויים להפסל³⁹⁴. ל"ב. בעלי חיים, אפשר לעשות מהם מחיצה³⁹⁵, אם יעמוד ויקשור את הבהמה מערב שבת כדי שלא תברח, או כדי שלא תרבוץ ויתמעט השיעור³⁹⁶. וכן צריך לסדר שלא יהיה רווח שלשה טפחים מבטנה לקרקע, וכיוצא³⁹⁷. ובכל אופן אסור לעשות כן בשבת³⁹⁸.

מחיצה מבני אדם

ל"ג. בני אדם העומדים סמוכים זה לזה, הרי הם נחשבים מחיצה גמורה³⁹⁹ אם הם עומדים סמוכים זה לזה, באופן שלא יהיה ריווח שלשה טפחים בין אחד לשני⁴⁰⁰, ואפילו בארבע רוחות מותר, כשיש הרבה בני

בו פחות משלשה טפחים, וא"כ בכל אופן יש לבוד, עיי"ש. ומוכח לכאורה שאומרים לבוד ללבד, אולם בחזו"א (סימן ע"ז סק"ה) סוד"ה כתב הרא"ש כתב לפרש בדברי הביה"ל שהוא מדין עומד מרובה, עיי"ש. ולעצם הדין אי אמרינן לבוד ללבד דן שם החזו"א בזה, והביא את הדוגמא שכתבנו בפנים במסמרים, שאפשר שאין שייך לבוד אלא כנגד עובי המסמרים ולא כנגד אורך שביניהם, אך אם בו טפחים עליונים יש כמה חבלים פחות פחות מג' טפחים יש להתיר מדין עומד, עיי"ש. ומבואר שמסופק אם אומרים לבוד ללבד, אמנם בחזו"א (סימן ס"ח סוסק"ג) משמע דאמרינן לבוד ללבד (וכן העיר בתפ"א פ"ח הערה ט"ז), ומשמע כאן דפשיט"ל הכי, וצ"ע, ומ"מ בשו"ע הנ"ל משמע כן, כאמור. שו"ר אח"כ שעמד בדין זה גם בנתיבות שבת פ"ד הערה ל"א, וצ"ע כמה פרטים, ולא נפנית לזה קצת. 392. חזו"א שם בסק"ה, וע"ע שם. 393. כמו שנתבאר לעיל בסעיף א' שמחיצה שאינה יכולה לעמוד ברוח אינה מחיצה, והיינו אם יזווח ברוח ויתרחקו מג' טפחים וכיוצא, וע"ע בכה"ח אות מ"ד שהזהיר בזה, וע"ע בספר נתי"ש פט"ו הערה מ"ה. 394. היינו שלא תיפסל מאלה, וכנ"ל. ויש להזהר ג"כ שלא ישחקו ויתחככו בהם ילדים ובני אדם שבוה מצוי שהלבוד זו ליותר מג' טפחים נופסל. 395. בסוכה (כג). עשאה לבהמה דופן לסוכה ר"מ פוסל ור"י מכשיר, וכ"פ הרמב"ם (פ"ד מסוכה ה"טו ופס"ז משבת הכ"א), שבכל עושין אפילו בבהמה חיה ועוף, וכ"פ בשו"ע כאן (ס"ה) ובה"ל סוכה (סימן תר"ל ס"יא). וע"ע בנתיבות שבת פט"ו הערה ל"ג. 396. רמב"ם (שם) כדי שלא ינודו (וכ"פ בשו"ע שם). ובמג"א (סק"ח) ביאר שהטעם הוא כדי שלא יברח [ומה שלא אמרו כן באדם, וכמבואר בהלכה הבאה, הוא משום שאדם יש לו דעת]. ובמשנ"ב (סק"ל) למד ע"פ המג"א (סק"ט) טעם אחר לזה, כדי שלא יהיה הפסק בין חלל שבין רגלי הבהמה לארץ, עיי"ש ובשעה"צ אות כ"א. והגר"ז כתב הטעם כדי שלא תרבוץ ויתמעט גובה, עיי"ש. וכן במשנ"ב בה"ל סוכה (שם סק"ג). וע"ע בכה"ח כאן ובה"ל סוכה, ולדינא כל הטעמים נכונים, ואם זו בהמה שמנה שאף אם תרבוץ יהיה בה גובה עשרה טפחים, א"צ לקשרה למעלה, אלא רק בצדדים שלא תברח. [ומ"מ קשירה בצדדים שלא תברח הוא לעיכובא, כמש"כ המשנ"ב בסי' תר"ל ושה"צ אות ב]. ובעיקר הדין שצריך קשירה, נראה שנחלקו בזה המפרשים, שמדברי המ"מ (פט"ו הכ"א) מבואר שזה תלוי במחלוקת ר"מ ור"י בעירובין (טו). ובסוכה (כג). שבנינו מחיצה העומדת ברוח, וכ"מ מדברי הב"ח כאן במה שיש מקום להשוות מחיצה מבע"ח לדין קשירה בענפי אילן, אולם רבינו יהונתן והמאירי שם ושם כתבו שזה משום גזירה שלא תברח, ועיין בשער המלך רפ"ד מסוכה שהעיר בזה בדברי האחרונים, וע"ע בנתי"ש פט"ו הערה ל"ג. 397. משנ"ב כאן ושם, ולכן יקשור חבלים בין רגליה. 398. וכל האמור הוא בער"ש, שהרי בשבת אסור לעשות מחיצה, וכ"כ האחרונים כאן ובמשנ"ב סק"ל וכן בסימן תר"ל ס"ב. 399. בעירובין (מג). עשה לו מחיצה של בני אדם יחד, וכן לקמיה (מד): בהנהו זיקי דהוה שדיין וכו'. וכ"פ הרמב"ם פט"ו הכ"ג וש"ע כאן ובה"ל סוכה ס"י תר"ל. [ואין נפ"מ אם זה יהודים או גויים או קטנים, ועיין להלן בסוף ההלכה ובהערה שם שיש נפ"מ בזה לענין עשייתו בשבת]. מחיצה בפני מקום שאינו נקי: ועיין במשנ"ב (סק"ח) שמחיצה כזו של בני אדם מועילה לכל דבר, והזכיר דוגמא כגון להפסיק בין מקום שאינו נקי, כדי שיוכל לדבר דברי תורה, ע"כ (וה"ד כה"ח אות נ"ה). וכתב בשעה"צ (אות כ"א) שפשוט הוא שזה מועיל אפילו אם ידעו שהעמידם לשם מחיצה, ע"כ. ויש לבאר שכוונתו היא כשעושה כן בחול, שהרי בשבת אסור לעשות מחיצה המתרת, ורק אם אינם יודעים שהועמדו לשם מחיצה מותר. (והמשנ"ב הביא כן דרך אגב). אמנם חשבתי לומר שמוותר אפילו בשבת, וזה עפ"מ"כ במשנ"ב (סימן שט"ו סק"י) בשם מקצת אחרונים לחדש שבדבר שמספיק לו כיסוי אזי אפילו אם יעשה לו מחיצה מותר, דלו יהי אלא כיסוי ולא מחיצה, עיי"ש לענין עשיית צרכיו בפני הנד. וכך י"ל בנידו"ד שמועיל כיסוי למקום שאינו נקי, אולם: א. זה שנוי במחלוקת. ב. אין זה מועיל במחיצה לבוד, שהרי הטינוף נראה, ורק במחיצה סתומה, וכאן הרי מדובר גם במחיצה לבוד, ובודאי אין זו כוונת המשנ"ב, וכמו"כ הרי הוא שנוי בפלוגתא, ואיך קאמר המשנ"ב ופשוט. אלא ודאי שהוא מדבר ביום חול, ומ"מ הרעיון כשלעצמו נראה נכון. 400. שו"ע כאן, והב"ח והעו"ש הקשו הרי סתם אדם רוחבו אמה, ואמאי בעינן שיעמדו סמוכין, עיין שם מה שתירצו, ובביאור דבריהם בתפ"א פ"יא הערה י"א, אולם המג"א תיפץ מצד שהרגליים אינם ג"ט, והרי הם כקנים

(שומן קרוש), מלח (מפני שמתפורז) וכו', ועיין ברש"י ומאירי שם. והוי כמו מחיצה שאינה יכולה לעמוד ברוח מצויה, שנתבאר לעיל שאפילו בזמן שהיא עומדת לא אהני, וה"ה כאן, ואף שיש לחלק מהתם דהרוח יכולה לבא בכל רגע, משא"כ כאן שבזמן ראשון ודאי לא ימס רק במשך הזמן, מ"מ זה מעיד על חוסר חזק המחיצה, וכעין מש"כ העמק ברכה (סוכות אות י"ט), וע"ע בתו"ש (סימן ש"ס סק"ל) מש"כ בזה, ונתעורר בהא דהפוסקים לא הביאוהו, עיין שם, אך בודאי נראה שהוא לדינא. ובתפ"ח ביאר דמה"ט לא הביאו הפו"ד דברי הגמרא הנ"ל, כיון שכלול בדין מחיצה שאינה עומדת ברוח. ויש לעיין בזמן הקור שהמחיצה של קרח עומדת אי מהני, ושו"ר שנסתפק בזה בערוה"ש (ט"ו), ובתפ"א (שם הערה ב') כתב דלא חשיב מחיצה כיון שיכול להנמס אפילו בחורף ע"י שמש, ע"כ. אולם יש מקומות בעולם שבתקופה מסוימת הוא מתקיים כמו בקוטב, וא"כ י"ל דבכה"ג הוי מחיצה גמורה, וה"ז כדרך שכתבנו לדון לעיל בס"א גבי מחיצה שאינה יכולה לעמוד ברוח שתלוי לפי אותה עונה, ועיין בהערה שם, וכ"מ בערוה"ש דאפשר דבכה"ג שפיר דמי. ויש לציין עוד בנידונינו למבואר בגמרא (עירובין טז), שאפשר לעשות מחיצה מאיסורי הנאה, כמו עצי אשרה, וכ"פ השו"ע (בסימן ש"ס ס"ח) לענין לחי [ובמשנ"ב שם הביא מהבית מאיר שהוסיף דמחיצה אינה הנאה, ואין קפידא במה שהוא איסורי הנאה, ובא"ר ופמ"ג שם ביאר משום מצוות לא ליהנות ניתנו], ובמשנ"ב (סק"ל) הביא דברי המפרשים למה אין בזה חשש משום כתותי מכתת שיעוריה, עיי"ש. ואין זה שייך לכל הנידון הנ"ל שהמחיצה עשויה להתבטל, כיון שנחשבת קיימת. 390. בעירובין (טז): מקיפין שלשה חבלים וכו', מקיפין בקנים וכו', וכן בסוכה (ז). כהא גוונא לענין סוכה, והוי מחיצה גמורה מן התורה. וכ"פ הרמב"ם (פט"ו משבת הי"ח), וכן בשו"ע כאן (בסימן ש"ס ס"ה) ובה"ל סוכה (סימן תר"ל ס"י), וע"י במפ" ובמשנ"ב שם. אמנם אף שמן התורה היא מחיצה לכל דבר, יש דברים שהחמירו בזה, א. באופן שהקיף שטח גדול יותר מבית סאתיים, מבואר בעירובין (שם) וש"ע (סימן ש"ס) שלא התירו במחיצות כאלה, ועיין בדברינו שם כל הפרטים בדין מחיצה גרועה. ב. בסוכה יש מחמירים שלא לעשות ג' מחיצות שתי או ערב, וכמש"כ המג"א (ר"ס תר"ל) שרק בד' מחיצות מהני (וה"ד כמה אחרונים שם), וכבר כתב הפמ"ג (שם בא"א) ועוד רבים שאינו אלא חומרא מדרבנן, והזכרנו מזה בסי' ש"ס [ובחזו"א עירובין (סע"ה סק"ב) כתב שלדעת התוס' והר"ן לא מהני שתי לבד או ערב לבד אפילו בד' מחיצות, והעיר שם על המג"א, אמנם ראינו בתפ"א פ"יא הערה ג' שבכל אופן זה רק בסוכה, אבל לענין רה"י ודאי הוי רה"י כמו כלאים, וכמש"כ החזו"א בעירובין (סימן ע' סק"ג), וע"ע שם]. 391. והיינו דבאופן זה הרי בין המסמרים מעמוד לעמוד הוי יותר מג', ואע"כ מותר, כיון שאומרים לבוד ע"י מסמר אחד לחבירו, ואח"כ שוב אומרים לבוד מעמוד אחד לשני, וה"ז לבוד ללבד, ואע"פ שאינו דבר ממשי, דמ"מ לבוד הוא כסתום ומודדים ממנו, ולכאורה כן ראינו לזה ממה שמצאנו בשו"ע (סימן ש"ס ס"ג) גבי קורת מבוי שאין בין הקורות ג"ט לא בגובה ולא במשך דכשרה, עיי"ש. ומבואר שאומרים לבוד ללבד, האחד לחבר קורה לקורה בגובה אחד, והשני לחבר בין הקורות במשך, ויש להוסיף שכאן הוא מועיל בקל וחומר, שהרי שם עושים לבוד לדבר לא ממשי כלל, בשונה מכאן שהלבוד הראשון הוא עומד בפני עצמו, ממסמר למסמר, ואח"כ עושים לבוד נוסף, ואינו כמו שם, ודו"ק, אמנם י"ל דאדרבה שם היא גופא קשיא היאך זה מועיל לומר לבוד ללבד, הרי שם הוא דבר שאינו ממשי, ואיך יהיה מועיל, כיון שאינו ממשי, ואפשר אפוא דשם הוא דין מיוחד כיון שאינו אלא משום היכר, ויותר נראה דשאני התם שאינו לבוד ללבד אלא הוא חבטו רמי ואח"כ לבוד, וזה בודאי ניחא כיון שחבטו הוא ג"כ דבר העומד בפני עצמו שפיר יש לעשות לו לבוד, וכך נאמר גם בכל דין לבוד ללבד בנידון דידן שזה מועיל, ודו"ק, [ובנידון הנ"ל דסעיף כ"ג, יש לציין שבאחרונים בסעיף כ"ו מבואר דהוי ב' הלכות, ובחזו"א ס"י ע"ז סק"ז אכן הבין שהם ב' הלכות, ובקה"י בעירובין ס"ב הזכיר שהוא פחות מג"ט]. ועיין בתפ"א פ"ח הערה ט"ו שכ"מ במאירי (ח). ל"מ. ועמש"ש. שאומרים לבוד לגו"א, אך ברש"י בעירובין (ח). ל"מ. ועמש"ש. ומצאנו בביה"ל כאן (וד"ה ואפילו) גבי לבוד במחיצה של אנשים, שיש להתבונן שבין הרגליים לא יהיה הפסק ג"ט, וכמש"כ המג"א ותו"ש, וכתב הביה"ל שאפילו כשהאדם מהלך יש לבוד, שהרי רק למטה ברגליים יש יותר משלשה טפחים, אבל הרווח שביניהם שהולך ומתקצר למעלה יש

384. ונתבאר ס"י שמ"ה, ובסי' שנ"ח. 385. ברש"י שם מבואר דבכה"ג שכפאה הרי הוא ביטל את מחיצותיה, וא"כ נמצא שלא עשוי לדירה לא למעלה ולא למטה, ולכן אם היא יותר מבית סאתיים אסור לטלטל בה ועל גבה, ואף שבב"י דקדק מהרא"ש וטור שמתירים לטלטל למטה, מ"מ לא סמך ע"ז מאחר שאינו בהדיא, ותפס כדברי רש"י המפורשים, ובב"ח כתב שאף הרא"ש והטור כרש"י, וכ"כ עו"א ה"ד בכה"ח אות ט"ל. ואכן יש לבאר בזה, סברת הרא"ש וטור לפי הבנת הב"י לכאורה קשה דכיון שתחתיה הוי דירה, אמאי על גבה לא הוי דירה ככל בית. וי"ל דהנה בכל גג בית שנחשב על גביו רה"י, צ"ב אמאי על גביו יהיה רה"י, ואף שמוקף לדירה מ"מ בפועל אין שם דירה (ומיירי שאין פתח מהבית לשם), ועיין מה שכתבנו בזה לעיל בסימן שנ"ח סוף הלכה ג' אות ו' בהערה, ואפשר אפוא שעד כאן לא מהני על גביו אלא מכח מה שהוא דירה מלמטה, דאמרינן כאילו גם למעלה נעשו המחיצות לדירה, וזה טוב כאשר למטה הוא דירה גמורה, משא"כ כשעשוי לזופתה, שאף אם אמרינן שמחיצותיה לא נתבטלו לענין לדור תחתיה, מ"מ אי אפשר לומר שיהיה גוד אסיק, משום שאף אם תאמר גוד אסיק מ"מ הוא לא לדירה, ודו"ק. ועוד יש לבאר את סברת רש"י, אמאי שכפאה ביטל אותה מדירה, והיה אפ"ל מפני שהזוי אותה, הרי זה כמו שעשה מחיצות מחדש, שאותם המחיצות הקודמות אינם אלה של עכשיו, וכה"ג מצאנו בפו" בהלכות אהל בשבת (סימן שט"ו) שכאשר מזווח את החבית וכדומה, הוי כעושה את המחיצות ואסור לשים עליו את הגג, אולם אם תאמר כן יצא אפוא שגם כאן בספינה אף בלא לכפותה אלא בהזוי אותה ממקום למקום כדי לתקנה, גם כן נחשב שביטל מחיצותיה, ולא משמע כן, ואין לומר דנקטו כפאה אורחא דמילתא, דהרי גם אורחא דמילתא להביא ספינה למקום מסוים לתקנה שאר תיקונים חוץ מזופת, ואכן גם באוהל אין הדבר מוסכם, וכמו שהבאנו שם שיש חולקים, ועוד ששם היסוד הוא שבוה שהזוי את המחיצות הוי כעשייתם לענין שנחשב כעושה את כל האוהל בשבת, ולא כמו שהיו מחיצות לפני כן, ולכן אף שאינו נחשב שביטל המחיצות, מ"מ נחשב שעשאן וסידרן בשבת לענין שנחשב שעשה את כל האוהל, אולם כאן צריך "ביטול" המחיצות (וכמו שכתב רש"י, וביותר בהדיא בלשון המשנ"ב סק"ט, כיעוי), וזה לא נעשה בתוזה בעלמא, אלא בעשייה גמורה, כמו שכפה אותה, שבכפיה הרי פנים חדשות באו לכאן [ואף אם אין קרקע של רשות מתנאי הרשויות, ולו יצויר מחיצות בלא קרקע (ובלא חשש של מחיצה תלויה) הוי נמי רשות בפני עצמה, מ"מ קצת במציאות זו הרי שכאשר הפך אותה, פנים חדשות באו לכאן]. 386. שו"ע (סעיף ה') בכלים ואוכפות, ובכל אופן הרי היא מחיצה גמורה מן התורה. 387. כן מוכח בגמרא בעירובין (טו). קמה קצורה ושיבולות מקיפות אותה. וכו'. ועוד שם לקמיה (טז). הו"ל וכו' בקולחות, ופרש"י קלחי ירקות, וכן מוכח בגמרא דסוכה (טז). החוטם בגדיש, וכ"פ הרמב"ם (פט"ו משבת הכ"א) ובטור כאן, וכ"ה בערוה"ש (סי"ד ט"ו), ובכה"ח (אות מג"). וק"ק שהשו"ע כאן וש"א כתבו רק כלים והשמיטו אוכלים, ובספר תפ"א (פ"יא הע"א) כתב דאפשר משום שיש בזה בזיון אוכלין אסור להשתמש בהן ולעשות מחיצה, ולכן לא כתבו כן, ע"כ. והוא דוחק, שהרי בגמרא מוכח שאפשר לעשות מחיצה באוכלין, ולא חששו ולא מידי, ועו"ק שהרי אינו נפסד כלל, כמו חוטם בגדיש וכיוצא, ולמה לא הזכירוהו, ועוד שאפילו בפת שרי להשתמש בו בגוויני שאינו נמאס, וכמש"כ בברכות (ג). וש"ע (סימן קע"א), וכל שכן בשאר אוכלין, וכן מצאנו בשבת (קלט). שמותר ליתן שום בנקב החבית כדי לסתום החור, ועוד דאפילו אם מתקלקל ונפסד יש להתיר במקום צורך דלא שייך בזה בל תשחית (עיין ברמ"א באהע"ז סוס"ה ועוד), וגם בזיון אוכלין ליכא ובפרט שאינו פת, וכמש"כ במשנ"ב בסי' קע"א, ועוד, וכל שכן כאן שאינו נפסד, והו"ל לא לתווי, ולכן צ"ל דתנא ושייר. ויש להוסיף באוכלין הנפסדים מחמת שמשתמש בהם למחיצה, שיש ב' אופנים, א. שנפסדים מאלהין וכלין או נימוחים, ובה לא מהני משום מחיצה, וכדלהלן. ב. יש שנפסדים מחמת מציאות או נכמשים וכדו', ובה מותר כל שנשאר בו דין מחיצה. ובאשר באיזו מקום צורך. לעיל, שאם אין דרך אחרת מותר במקום צורך. 388. פשוט ומבואר בגמרא שם ובכל הפו", וכ"ה במשנ"ב סק"ל וכה"ח אות מ"ג מהגר"ו. 389. תו"ש (ס"ק י"ג) עפ"מ"כ במשנה באהלות (פ"ח מ"ה), והובא בכה"ח (אות מ"ב), וכ"מ בגמ' דבב"ב (כ): בכל עושין מחיצה חוץ ממלח ורובב



אדם לפי הצורך⁴⁰¹. וצריך להשיג שלא יתפורז, ושלא תהיה פירצה ביניהם, באופן שיחזור הדבר לאיסורו⁴⁰².

ל"ד. אפשר לעשות מחיצה כזו של בני אדם גם בשבת עצמה⁴⁰³, ובתנאי שלא ידעו שהעמידו אותם לשם מחיצה, ואפילו אם אחד יודע מזה, אסור⁴⁰⁴ [ורק ביום חול אפשר שידעו]⁴⁰⁵. וגם אם קרוב הדבר שהם ירגישו שבאו לשם מחיצה אסור, ולכן אם פעם אחת עשה מהם מחיצה, ובנתיים נודע להם שהם שימשו למחיצה, אסור לעשות כן פעם שניה⁴⁰⁶, וכיוצא⁴⁰⁷. אמנם אם אדם אחר יעשה כן בשבילו, יש להקל אם אינם חושבים לשם מחיצה⁴⁰⁸. ולאחר שנעשתה המחיצה בהיתר שלא ידעו מזה, אין חשש אם אחר כך ידעו מזה⁴⁰⁹.

ודע, שכל האמור הוא מעיקר הדין, אולם לכתחילה כתב הרמ"א שאין לעשות מחיצה של בני אדם בשבת אלא אם כן בשעת הדחק שאי אפשר באופן אחר⁴¹⁰. ומ"מ במקום צורך מותר, וגם בשבת מותר לעשות כן⁴¹¹.

ל"ה. גם כשבני אדם מהלכים, אפשר לעשות מהם מחיצה, אם הם ילכו סמוכים לזה⁴¹², וכמו שנתבאר.

ולכן, אדם הצריך לטלטל איזה חפץ ברשות הרבים, יכול לבקש ממנו בני אדם שיתלוו אליו לאיזו סיבה, באופן שלא ירגישו שהוא מטלטל על סמך שהם עושים לו מחיצה⁴¹³, ואפשר גם להכניס מרשות הרבים לרשות היחיד או להיפך על סמך מחיצה זו⁴¹⁴. אבל מבית לבית דרך רשות הרבים, אסור⁴¹⁵.

ואם אחר שעמדו ונעשו למחיצה נודע להם שהם נעמדו לשם מחיצה, מותר להמשיך ולעמוד שם⁴¹⁶. ובכל אופן אסור שהם ירגישו שהם עומדים בשביל מחיצה, ולכן כשהולכים יש להחמיר שלא לומר שילכו והוא ביניהם, אלא רק אם הולכים מעצמם מותר, ועיין בהערה⁴¹⁷. וכל שכן אם נתפרקה המחיצה ונאסר לטלטל, בודאי אסור להם לשוב ולעמוד שם לשם מחיצה, משום שכעת היא מחיצה חדשה, ואסור לעשות מחיצה מבני אדם אלו פעם שניה⁴¹⁸.

בעלמא, וכיון שאינם דבוקים מן הסתם, אינה מחיצה. ועיין בביה"ל שבכל אופן אין ג"ט כיון שהרגליים מתקצרים למעלה, עיי"ש, ועמ"ש בזה לעיל בד"ן "לבוד" אם ההיתר כאן מצד לבוד לבדו או מדין עומד מרובה. [ותנאי נוסף צריך במחיצה שיהיה ארבעה טפחים. אך מן הסתם יש באדם ארבעה טפחים]. ועי' בכה"ח אות נ"ד. ויש להוסיף עוד, שלהלן מבואר שגם כשהם הולכים ה"ז מחיצה, וקשה הרי בזמן הליכה יש יותר מג' טפחים, ובערוה"ש כתב שכל שיש כמה שורות של בני אדם, וזה נסתם על ידי האחרים. 401. כמבואר בכל הנ"ל שגם בארבעה צדדים מהני, דהוי מחיצה מעלייתא, אך שיהיו כ"כ בני אדם באופן שלא תהיה פירצה הפוסלת. ועי' בשעה"צ (אות כ') שיש לומר שצריך שיהיו הרבה בני אדם, כדי שלא תתפרד המחיצה, שהרי הם אינם יודעים, ועי' שם. 402. פשוט, והוא דבר מצוי, ומהאי טעמא חזינו להלן בסימן שס"ג ס"ג בהג"ה שאם מעמיד אדם לשם לחי צריך לקושרו, ועיין משנ"ב, ושי"א שאף בהודיעו לא מהני שמא ישכח, וא"כ בהכרח לומר שכאן מותר משום שהוא משגיח תמיד על המחיצה שהיא קיימת, ואם לא כן אינו מועיל. 403. כמבואר בגמרא ובפ"ו שם ושם (ועיין בהלכה הבאה). וטעם הדבר שאינו כמו בעלי חיים הנוכח לעיל שאסור לעשות אותם מחיצה בשבת, כיון שאין להם דעת ונחשב שהוא עושה מחיצה, משא"כ בני אדם שיש להם דעת ועומדין לדעת עצמן, ואין זה דרך בנין, עיין ברש"י בשבת (מד: ר"ו) (נתיב ח' סוף ח"א), ועי' בשו"ע הגר"ז ס"י"ג.

404. עיין בב"י, וכ"פ בשו"ע. ובטעם הדבר, שלא יבואו לזלזל באיסור שבת (ב"י בשם האורחות חיים, עיי"ש. וכן הוא גם בעוב"ה להרשב"א ש"ג כדי שלא יהא לה קול ויבא שבת לידי זלזול, ע"כ. וכ"כ משנ"ב סקל"ט, ועי' כה"ח אות נ"ו ביאר הענין). ועי' בביה"ל בסימן תר"ל ס"ב מש"כ בזה משם הלבוש. [ועי' בסוף ההלכה ובהערה שם]. 405. שבחול אין חשש כלל, ונפ"מ בזה לטובה וכמ"ש השו"ע סימן תר"ל ס"ב, וכן נפ"מ לשאר דברים. 406. שו"ע. ואפילו בשבת אחרת אסור (עירובין מד:).

והוספנו בפנים שכל האיסור הוא רק כשבנתיים נודע להם שהם שימשו למחיצה, ולכן חששו שבעת הבאה הם ירגישו, אבל כשלא הודיעו להם כלל, אי"כ מה שידע חלוש שבעת הבאה זה נראה ברור בסב"א. אך צ"ע שהפ"ו לא כתבו כן, ואכן מצאתי בגר"ז ס"ד שכתב בפשטות שהחשש הוא באופן שנודע להם כבר, וצ"ל שכן יסברו שאר פוסקים אלא דהוי פשיטא ליה. 407. נראה דה"ה בכל גווני שיש חשש שידע מזה אסור, ופשוט. והנה ברמ"א (בסימן שס"ג ס"ג) איתא שאם קשר אדם הוי לחי, ובמשנ"ב (סק"ז) כתב דמיירי שלא הודיעו (והיינו שאסור להודיעו, וכה"ג בשעה"צ שם אות י', אך י"ל שזה מערב שבת וכמ"ש). ואם זה בשבת הרי קרוב הדבר שידע שהרי ראש שקושרים אותו, ורק מער"ש שפיר דמי. אמנם אף בשבת י"ל דשרי כאשר מתחילה העמידו בלא לומר לו, ואחר שעמד הודיעו שהוא צריך אותו למחיצה, ולכאורה ככה"ג שרי, אולם באמת א"ט, פשוט, שנראה שלא התירו אלא כשנודע ממילא, ולא כשאומר לו דהוי זילותא דשבת, עיין בהלכה הבאה מה שכתבנו בזה.

408. עי' בב"י בשם המרדכי שהסתפק בזה אם מותר ע"י אחר, והובא במג"א. והטעם שמא ירגישו בזה, אולם במשנ"ב סק"מ הביא שהא"ר מיקל, וכ"ה בכה"ח אות נ"ח, ושכן דעת הגר"ז להקל. והיינו בודאי כשאינם חושבים לשם מחיצה. 409. שו"ע (ס"ו), וביאר הגר"ז (ה"ד בכה"ח) דהיינו שהרגישו אחר שעשו מהם מחיצה קודם שהספיק לטלטל ג"כ מותר, כיון שבשעת עשיית המחיצה היה שלא לדעת (ועי' משנ"ב סקמ"א, ויבואר עוד בהלכה הבאה). 410. ברמ"א (ס"ה) כתב שאין לעשות מחיצה של בני אדם רק בשעת הצורך ובשעת הדחק, וגם כשאי אפשר באופן אחר [וכמו שכתב שם שאם אפשר ע"י תינוקות עדיף, עיי"ש. ובעיקר הדין לטלטל ע"י תינוקות עיין משנ"ב וכה"ח ובדברינו בזה בסימן שמי"ג, שיש בזה פרטים רבים, ולענייננו אם הקטן הוא בר הבנה (בגיל 3) ואביו נמצא שם, הרי הוא מחויב להפרישו ואפילו כשעושה מעצמו, ורק באדם אחר מותר עד גיל מצוות, וכן אביו מותר עד גיל בר הבנה, ובכל אופן אין היתר אלא כשהקטן עושה מעצמו, אבל לספות לו ה"ז אסור מה"ת ואפילו בקטן בן יומו, וכמו"כ כ"ז כשאין הקטן יודע שהחפץ של אביו, דאל"כ אסור וכל אדם צריך למחות, וכמו שהעיר כאן הגר"ז ס"י"ז]. אולם השו"ע לא חילק בזה ולא מידי, ומשמע לכאורה שמותר לכתחילה, וכן בה"ל סוכה (סימן תר"ל) סתם השו"ע להיתר (אמנם הרמ"א שם ציין לדהכא).

ואף אמנם שזו שיטת כמה ראשונים, וכמו שהביא בב"י עצמו משבלי הלקט שצריך להזהר, ולא להתיר בזה אלא בשעת הדחק, ע"כ. וכן י"ל בכונת סה"ת שהביא שם. [וכן מבואר גם במאירי בבית הבחירה בעירובין (מד:)] שמתוך ששייך בזה אוושה מילתא כתבו קצת הגאונים ואף גדולי המפרשים נסמכים בה שבוה"ז אין לנו רשות להשתמש בזה, שאין אנו עכשיו בני הצנע והסתר ויבואו להודיע, שאין עכשיו מי שיטלטלו אחרים את עצמן לכבודו, וישאל על זה את זה עד שירגישו בדבר, ע"כ. אך בזה"ז מצוי הברב באנשים גדולים ותופסי קהילות, אי"נ באנשי שלטון למיניהם, וגם יש אפשרות שיאמר להם סיבה אחרת שרוצה ללכת למקום פלוני, ואגב רוצה לדבר עימם באופן שהם נסמכים אליו. ומי"מ שאר הראשונים כתבו להתיר בפשיטות. וגם השו"ע הרי לא העלה כן על שולחנו הטהור. ומשמע דלכתחילה שרי, וזה מלבד שלכו"ע אינו אלא חומרא וזוהרית לכתחילה.

ואינו איסור אפילו מדרבנן, אך יש לדחות דמזה גופא שאינו איסור גמור, לכן לא הביאו בשו"ע, ולעולם גם הוא מודה שאינו לכתחילה. ולכן טוב להמנע מזה אף לדעת השו"ע אם אפשר בקל. ונוסף ע"ז יש לדון להחמיר בזה עוד לכתחילה, כאשר האדם עושה מחיצה כזו, ורק אם אדם אחר עושה בשבילו שפיר דמי, שהרי הביא השו"ע (בס"ו) שיש מי שאסור, וידוע שיש הרבה החוששים ככה"ג לדעת הי"א, וכשיטת הכה"ח בכ"מ שאף שהלכה כסתם מי"מ לכתחילה מחמיר כה"א (וכמ"ש בכ"י י"ג ובכ"מ), ואף שכאן הוא בלשון יחיד וקיל טפי, וכמו שכתבנו בכ"מ שבלשון יחיד י"ל להלכה כרבים, אולם אף בזה מצאנו שיש אומרים להחמיר, וכיעוין להגאון מוהר"ך בשמחת כהן ח"ה אהא"ע"ו ס"ט"ו ועוד כמה גאונים, ה"ד בספר מנוחת שלום ח"ז סימן ו', עיי"ש. [ויש להוסיף בפרט שכאן השו"ע כתב דין זה בסעיף נפרד. ועיין בזה בדברינו בסימן ש"א ס"מ-מ"א. וכן לעיל בסימן שמי"ח ס"ח-ט, ויל"ב. אלא שהמעין בכה"ח כאן (אות ס"ב ואות ס"ד) יראה שהכה"ח שינה אורחותיו. והביא דברי הפו' שעיקר ההלכה המתמירים, ולא כתב כדרכו לחוש ליי"א. (וכדברי הפו' המתירים, וכמו שהביא גם המשנ"ב סקמ"ג). וזה יבואר היטב כפי שכתבנו בכ"מ שדרך הפו' בכה"א גוונא להתבונן גם לפי שיטת שאר הפו', וכאשר דעתם להתיר לגמרי כהסתם כן הלכה, וכן להיפך אם רואים שהפו' החמירו יש להחמיר לכתחילה, ודו"ק.

411. שכיון שאינו לדעת מותר, [ולרמ"א מותר רק בשעה"ד וכשאי אפשר באופן אחר, וכוננו]. ואף שבהמה אסור להעמידה בשבת וי"ט (וכמ"ש המשנ"ב סי' תר"ל ס"ב), הוא משום שאין לה דעת, והרי היא עומדת לדעתו, אבל כאן אותם אנשים עומדים לדעת עצמם, והם אינם חושבים לשם מחיצה ושפיר דמי. (וכן ביאר הגר"ז, וה"ה בכה"ח אות נ"ג, וכ"כ ש"א). ואם אכן האדם יודע שהוא הועמד שם לשם מחיצה, הרי עבר בזה על איסור עשיית מחיצה בשבת, ואסור להשתמש בה בשבת אפילו בדיעבד אם היא נעשית במזיד, ורק בשוגג מותר וכמ"ש לעיל בסעיף ג'. וה"ה אם הרגישו בכך ואעפ"כ עמדו שם למחיצה, דמבואר בפו' שנחשב כמחיצה לדעת. ואפילו בפעם הראשונה אסור אם נודע להם, והוי מחיצה באיסור שאסור להשתמש בה. והנה בכה"ח (אות נ"ג) הביא מהר"ר יונתן דה"ה בעבדים ושפחות אפשר לעשות מחיצה, וכתב ע"ז העו"ש שנראה שה"ה קטנים, וק"ו מבהמה, ע"כ. אמנם אף שזה ק"ו מבהמה, לענין שנחשב מחיצה, אבל עדיין אפשר שהוא גרוע יותר מצד זה שביארנו בתחילת ההערה, שבשבת מותר להעמיד אדם שאינו יודע, ורק בהמה אסור. וא"כ בזה יש להסתפק אם קטן נחשב שלא לדעתו ואסור כמו בהמה, או שלגבי זה הרי הוא מבין והולך לדעתו, וכאשר עתה אינו יודע הרי הוא ככל אדם ומותר.

וכן לענין עבדים ושפחות, י"ל שדווקא עבדים ושפחות שלו מותר, משא"כ גויים שאי אפשר לסמוך עליהם שיעמדו, וכמו שמצאנו במשנ"ב (סימן תר"ל סקנ"א בסופו), עיין שם. אמנם הנה מקור דברי המשנ"ב שם הוא מהחמד משה, ובחמד משה כאן (סק"ז) מבואר שיש לחלק בכל אופן בין אם הוא לזמן ארוך או מועט, ועי' שם. 412. הנה בעירובין (מד:). מבואר שאפילו שהם מהלכים מהני מחיצת בני אדם, וכ"פ הרא"ש בתשו' (כלל ב') ובטור, ועיין בב"י, וכ"פ בשו"ע ס"ה, ובפשטות הוא הדין בכל מחיצה על גלגלים שמוליד אותה במקום למקום דהוי מחיצה בכל מקום שהיא. ועיין בשו"ת בני עולם (סימן י"ג) שהאריך הרבה בכל הפרטים של סוגיא זו דמחיצות בני אדם, ושם (בסק"ז) הקשה הרי הוי אוהל זרוק דלא שמה אוהל, וכתב דכיון שתחומין דרבנן, וכן בטלטול י"ל שזה רק בכרמלית דרבנן, עיי"ש. אולם זה דוחק גדול, ועי' שם מה שכתב בזה. ואח"כ (באות ט"ו) כתב לתרץ, וכתב (בסק"ז) ד"ל שמדאו' הוי אוהל, ורק מדרבנן לא הוי אוהל בזרוק, וי"ל שלא גזרו אלא בטומאה לבד ולא בשאר איסורים, ובכ"מ מבואר שאיסור מטומאה לא יליפין, ולכן לא מצאנו ד"ז רק בטומאה, ועוד כתב לתרץ דלא גזרו רבנן אלא בכלים שהם מטלטלים, ויש בהם מראית העין שנראים ככלים, משא"כ בני אדם שלא שייך מראית העין, עיי"ש. [ועפ"ז יש לדון במחיצה על גלגלים האם היא מועילה, שם לא גזרו לענין טלטול ברה"ר א"כ גם במחיצה נמי, ואם מצד החילוק בין אדם לכלי י"ל שאסור, אך בלא כל זה הדבר אסור, ואפילו בארבע מחיצות מתחברים אסור עכ"פ מדרבנן, וכמבואר בשבת ח. ובתוס' שם וש"א, עיי"ש. אך יהיה בזה נפ"מ במי שצריך לטלטל במקום פיקו"נ ליולדת וכדו' שאפשר לעשות בדרך כזו שלא יעבור בהוצאה דאו' אלא מדרבנן (אמנם יש אופנים בלא"ה דהוי דרבנן, כגון שיוציא בשינוי וכמ"ש בשו"ע סי' ש"ל, וכן בהוצאה מבית לבית בלא לפוש ברה"ר לפי הרבה ראשונים וכדו'). וכן בחולה שאי"ס למאן דמתיר איסור דרבנן, וכן להקל ע"י גוי, וכל כיוצא בזה].

ואמנם אין דין זה מוסכם, דיש אומרים שכאשר הם מהלכים אין לסמוך ע"ז, מפני שבכה"ג הוי כמחיצה לדעת, וכמ"ש המאירי בעירובין (שם) שתנאי דבר שיעמדו במקומם ולא שילכו עימו, דא"כ הוי מחיצה מהלכת ואינה מחיצה, מפני ששילכו עימו הוה כלדעת ואסור, ולכן צריך שתהא המחיצה מחזקת ממקומה שהוא עד תחומו וכו', ע"כ. וכ"מ בעבודת הקודש להרשב"א (ש"ג) שאפשר לעשות מחיצה של ב"א ע"י שיעשה מחיצה ממקומו עד רה"י, ע"כ. ולא שילכו עימו. ועי' בתפא"י (פ"יא הערה י"ג) שברוקח (בה"ל עירובין סי' ק"פ) ע"פ ירושלמי מבואר דדווקא שעומדים במחול בלא עירוביא, עיי"ש. ומי"מ אף לדבריהם אלא כיוצא בזה.

אבל מדאו' ודאי הוי מחיצה. ועכ"פ לדינא הלכה כמ"ש השו"ע שמותר אפילו במהלך [ועי' להלן בענין שנודע להם תוך כדי ההליכה, מש"כ בזה מדברי האחרונים]. ומיהו נראה שבצירוף כל זה ודאי ראוי לכתחילה למיחש ולא להשתמש במחיצות כאלה, בצירוף השבה"ל שהביא הרמ"א בס"ו, וכן השו"ע ושאר פו', אך מדינא מותר אחר השו"ע התיר בכל זה. וסיבה נוספת שמן הראוי היה להמנע ממחיצה כזו, מלבד כל הנ"ל, על פי המציאות, שבזמן הליכה יש רוחים ג' טפחים ברגליהם, ובערוה"ש כתב דמיירי שיש מאחיהם עוד שורה של בני אדם, ואין זה במשמע מדברי הפוסקים. וגם באופן זה הרי עשוי להיות פרצות גמורות, וזולת אם יצמדו השורות זו לזו, וזה אינו מצוי, או שילכו באיטיות בלא לפסוע הרבה כדרך ההולכים [אמנם יש למצוא סמך להקל כאשר יש חלק מן האנשים שהם צפופים, ואז אף אם יהיו פרצות, יש להתיר כאשר עומד מרובה, וככל הפרטים בזה שיבוארו להלן סעיף ח']. 413. וזו עיצה טובה למקרה שצריך להביא חפץ מרשות לרשות [וכן אירע ששכחו סכין של מילה, ואמר רב אחד לחסידיו שילוו אותו בדרכו, ועי' כן נוצרה מחיצה סביבו, ויכלו לטלטל], אך יש להזהר בכל התנאים הנוכחים בהלכה הקודמת, ובמה שיבואר עוד להלן. 414. ככל מחיצה שעושה רה"י, וממילא מתחברים שתי רשויות היחיד (של בני האדם ושל הבית) ומותר. [אך כל זה בתנאי שמתחברים היטב בלא פירצה ביניהם האוסרת]. וכ"כ המאירי בבית הבחירה בעירובין (מד:). שמחיצה זו ראיית לגדולי הרבנים שהיא מתרת אף בהבאה מרשות היחיד לרשות הרבים, וכן נראה דעת רוב המפרשים וכו', עיי"ש. ועי' בשבלי הלקט שבב"י. 415. שבלי הלקט שבב"י בשם סה"ת, שאי אפשר מבית לבית חבירו, כיון שצריך עירוב וליכא. וכ"כ האחרונים, ה"ד בכה"ח אות ס"ה. 416. כיון שבשעה שהועמדו שם היה בהיתר, וכ"פ שו"ע (ס"ו). ונתעוררתי בזה מדברי המשנ"ב (בסימן שס"ג סק"ז) שאם קשר אדם ה"ז מועיל כמו לחי (רמ"א שם), דמיירי שלא הודיעו שהעמידו לשם לחי, ויש מחמירין אפילו בהודיעו שמא ישכח וילך משם, ובשעה"צ (אות י') הביא מהפמ"ג שהוסיף ע"ז דאם מדובר שהודיעו על כרחך מיירי שקשר מערב שבת ולהכי שרי (פמ"ג), והיינו משום שאסור לעשות מחיצה בשבת, ע"כ. וקשה דלפי האמור שאחר שעמד שם מותר להודיעו, אי"כ יש לומר שלאחר שיעמידו בעירו שם יודיע לו שהוא צריך אותו לשם מחיצה (ואף שהיה יכול ללכת בטעות מ"מ כעת הוא מחיצה, ועדיף ממחיצה הנדה ברוח כשאין רוח, ועיין משנ"ב בס"י תר"ל סקנ"ד ושעה"צ, וי"ל). ומשמע שאף לפי השו"ע בס"ו לא התירו לומר לו לכתחילה, שהרי יש בזה זילותא דשבת, ורק אם "הרגישו" מעצמם שפיר דמי. ועיין בהערה הבאה.

417. הנה במקור הדין בב"י בשם הריטב"א בעירובין (מד:). כתב: ומיהו אם בורא לתחילה שלא לדעת ואח"כ הבינו, אין לחוש, ע"כ. ומשמע שמותר בכל גווני וגם במהלכין, אמנם בריטב"א אין ראייה ברורה. אולם מהשו"ע שכתב כן בפשיטות שמותר, אפילו בשלפני כן בסעיף ה' מיירי בכל האופנים וגם במהלכים, ומשמע שאפשר אף ללכת עימם, כיון שמ"מ המחיצה עשויה, אלא שיל"ד בזה ממ"ש"כ הבי" לעיל מיניה בסמוך בשם המרדכי (סימן תצ"ח) בשם המהר"ם מרטנבורג, שיש לחוש שמא ירגישו בדבר קודם שיספיקו לגמור וכו', ע"כ. ומשמע שכאשר נודע להם אסור לעמוד אפילו שכבר עמדו שם, ובפשטות היה אפשר לומר דהמרדכי מיירי באופן שעושה בפעם השניה, שלא התירו לו מחמת שקרוב הדבר שירגישו, אולם עדיין ק"ק דמאחר שתלה את כל החסרון בזה שאח"כ ירגישו, ולא במה שמתחילה היה שלא כדיו, אי"כ קשה מה איכפ"ל שיוודעים אח"כ, הרי הריטב"א כתב שאין בזה חשש, וכבר העיר בזה המאמר (סק"ה). אולם בספר שולחן עצי שיטים (ס"ד הוצאה ט', ט') כתב שיש לחלק בין עומדים שאינם צריכים להתפרד, אולם להמשיך את ההליכה אסור, כיון שזה נחשב עשיית מחיצה, ע"כ. ויש להעיר בסב"א דכיון שאף בשעת ההליכה מותר לטלטל, א"כ אמאי מחשיב את זה כעשיית מחיצה חדשה, הלא זו המחיצה מתחילה ועד סופה, וי"ל שהוא חומרא מדרבנן מפני שנראה כעשיית מחיצה, וכיון שראינו שאסור כל דבר שנראה כעשיית מחיצה, ושלא יזולו באיסור שבת, וכמו שהבאנו לעיל מהראשונים, לכן אסור בכה"ג.

ועיין במג"א (סק"ג) שכתב בפשיטות שמש"כ השו"ע שאסור לעשות מהם מחיצה פעם שנית, ה"ה שאפילו הולכים בפעם ראשונה והוא מהלך ביניהם ומבינים שעושה לשם מחיצה, ע"כ. וחולק בזה על הע"ש שסובר שזה שנוי במחלוקת התוס' והרא"ש, שלהתוס' לא מהני מהלכים, אבל להרא"ש מהני, והמג"א ס"ל שגם לתוס' מהני, אך אם הרגישו שהוא למחיצה אסור ללכת עימם, עיי"ש ובמה"ש (ועי' בשו"ת בנין עולם סימן י"ג סק"ג). ועי' בתרו"ש (סקל"ז) מש"כ בזה, וכן נראה מדברי ה"ט"ו (סוסק"ב) שבמהלכים לא מהני כשירגישו עיי"ש, וכ"כ הגר"ז (אות ט"ו) וכה"ח (אות ס'). ועי' במשנ"ב (סקמ"א) שאינו מותר אלא כשהולכים מעצמם ולא הרגישו (ויסוד לו הוא ע"פ האחרונים הנ"ל), או שיש הרבה בני אדם (ע"פ התו"ש הנ"ל), ע"כ. ומבואר מדברי כל הני פוסקים שכאשר הם הולכים והרגישו אסור, ואפילו אם קרוב הדבר שירגישו גם כן אסור. ונראה שדברי כל הני פוסקים שונים מדברי השולחן עצי שיטים, שלשיטתם הקפידא הוא מההתחלה במה שעשויים להרגיש, כמו בעשיית מחיצה מהם בפעם השניה, ולהשע"ש הקפידא רק משנודע להם ואילך. ויש נפ"מ בפשטות כשמהלכים ביניהם מעצמם, ופתאום נודע להם, שלהשע"ש אסור, ולהקל אחרונים מותר, כמו שהרגיש אחר שנודע לו. 418. שכאשר נתפרק לרגע ה"ז כמחיצה פעם שניה.

401. שכו"מ בביה"ל שבכל אופן אין ג"ט כיון שהרגליים מתקצרים למעלה, עיי"ש, ועמ"ש בזה לעיל בד"ן "לבוד" אם ההיתר כאן מצד לבוד לבדו או מדין עומד מרובה. [ותנאי נוסף צריך במחיצה שיהיה ארבעה טפחים. אך מן הסתם יש באדם ארבעה טפחים]. ועי' בכה"ח אות נ"ד. ויש להוסיף עוד, שלהלן מבואר שגם כשהם הולכים ה"ז מחיצה, וקשה הרי בזמן הליכה יש יותר מג' טפחים, ובערוה"ש כתב שכל שיש כמה שורות של בני אדם, וזה נסתם על ידי האחרים. 401. כמבואר בכל הנ"ל שגם בארבעה צדדים מהני, דהוי מחיצה מעלייתא, אך שיהיו כ"כ בני אדם באופן שלא תהיה פירצה הפוסלת. ועי' בשעה"צ (אות כ') שיש לומר שצריך שיהיו הרבה בני אדם, כדי שלא תתפרד המחיצה, שהרי הם אינם יודעים, ועי' שם. 402. פשוט, והוא דבר מצוי, ומהאי טעמא חזינו להלן בסימן שס"ג ס"ג בהג"ה שאם מעמיד אדם לשם לחי צריך לקושרו, ועיין משנ"ב, ושי"א שאף בהודיעו לא מהני שמא ישכח, וא"כ בהכרח לומר שכאן מותר משום שהוא משגיח תמיד על המחיצה שהיא קיימת, ואם לא כן אינו מועיל. 403. כמבואר בגמרא ובפ"ו שם ושם (ועיין בהלכה הבאה). וטעם הדבר שאינו כמו בעלי חיים הנוכח לעיל שאסור לעשות אותם מחיצה בשבת, כיון שאין להם דעת ונחשב שהוא עושה מחיצה, משא"כ בני אדם שיש להם דעת ועומדין לדעת עצמן, ואין זה דרך בנין, עיין ברש"י בשבת (מד: ר"ו) (נתיב ח' סוף ח"א), ועי' בשו"ע הגר"ז ס"י"ג.

404. עיין בב"י, וכ"פ בשו"ע. ובטעם הדבר, שלא יבואו לזלזל באיסור שבת (ב"י בשם האורחות חיים, עיי"ש. וכן הוא גם בעוב"ה להרשב"א ש"ג כדי שלא יהא לה קול ויבא שבת לידי זלזול, ע"כ. וכ"כ משנ"ב סקל"ט, ועי' כה"ח אות נ"ו ביאר הענין). ועי' בביה"ל בסימן תר"ל ס"ב מש"כ בזה משם הלבוש. [ועי' בסוף ההלכה ובהערה שם]. 405. שבחול אין חשש כלל, ונפ"מ בזה לטובה וכמ"ש השו"ע סימן תר"ל ס"ב, וכן נפ"מ לשאר דברים. 406. שו"ע. ואפילו בשבת אחרת אסור (עירובין מד:).

והוספנו בפנים שכל האיסור הוא רק כשבנתיים נודע להם שהם שימשו למחיצה, ולכן חששו שבעת הבאה הם ירגישו, אבל כשלא הודיעו להם כלל, אי"כ מה שידע חלוש שבעת הבאה זה נראה ברור בסב"א. אך צ"ע שהפ"ו לא כתבו כן, ואכן מצאתי בגר"ז ס"ד שכתב בפשטות שהחשש הוא באופן שנודע להם כבר, וצ"ל שכן יסברו שאר פוסקים אלא דהוי פשיטא ליה. 407. נראה דה"ה בכל גווני שיש חשש שידע מזה אסור, ופשוט. והנה ברמ"א (בסימן שס"ג ס"ג) איתא שאם קשר אדם הוי לחי, ובמשנ"ב (סק"ז) כתב דמיירי שלא הודיעו (והיינו שאסור להודיעו, וכה"ג בשעה"צ שם אות י', אך י"ל שזה מערב שבת וכמ"ש). ואם זה בשבת הרי קרוב הדבר שידע שהרי ראש שקושרים אותו, ורק מער"ש שפיר דמי. אמנם אף בשבת י"ל דשרי כאשר מתחילה העמידו בלא לומר לו, ואחר שעמד הודיעו שהוא צריך אותו למחיצה, ולכאורה ככה"ג שרי, אולם באמת א"ט, פשוט, שנראה שלא התירו אלא כשנודע ממילא, ולא כשאומר לו דהוי זילותא דשבת, עיין בהלכה הבאה מה שכתבנו בזה.

408. עי' בב"י בשם המרדכי שהסתפק בזה אם מותר ע"י אחר, והובא במג"א. והטעם שמא ירגישו בזה, אולם במשנ"ב סק"מ הביא שהא"ר מיקל, וכ"ה בכה"ח אות נ"ח, ושכן דעת הגר"ז להקל. והיינו בודאי כשאינם חושבים לשם מחיצה. 409. שו"ע (ס"ו), וביאר הגר"ז (ה"ד בכה"ח) דהיינו שהרגישו אחר שעשו מהם מחיצה קודם שהספיק לטלטל ג"כ מותר, כיון שבשעת עשיית המחיצה היה שלא לדעת (ועי' משנ"ב סקמ"א, ויבואר עוד בהלכה הבאה). 410. ברמ"א (ס"ה) כתב שאין לעשות מחיצה של בני אדם רק בשעת הצורך ובשעת הדחק, וגם כשאי אפשר באופן אחר [וכמו שכתב שם שאם אפשר ע"י תינוקות עדיף, עיי"ש. ובעיקר הדין לטלטל ע"י תינוקות עיין משנ"ב וכה"ח ובדברינו בזה בסימן שמי"ג, שיש בזה פרטים רבים, ולענייננו אם הקטן הוא בר הבנה (בגיל 3) ואביו נמצא שם, הרי הוא מחויב להפרישו ואפילו כשעושה מעצמו, ורק באדם אחר מותר עד גיל מצוות, וכן אביו מותר עד גיל בר הבנה, ובכל אופן אין היתר אלא כשהקטן עושה מעצמו, אבל לספות לו ה"ז אסור מה"ת ואפילו בקטן בן יומו, וכמו"כ כ"ז כשאין הקטן יודע שהחפץ של אביו, דאל"כ אסור וכל אדם צריך למחות, וכמו שהעיר כאן הגר"ז ס"י"ז]. אולם השו"ע לא חילק בזה ולא מידי, ומשמע לכאורה שמותר לכתחילה, וכן בה"ל סוכה (סימן תר"ל) סתם השו"ע להיתר (אמנם הרמ"א שם ציין לדהכא).

ואף אמנם שזו שיטת כמה ראשונים, וכמו שהביא בב"י עצמו משבלי הלקט שצריך להזהר, ולא להתיר בזה אלא בשעת הדחק, ע"כ. וכן י"ל בכונת סה"ת שהביא שם. [וכן מבואר גם במאירי בבית הבחירה בעירובין (מד:)] שמתוך ששייך בזה אוושה מילתא כתבו קצת הגאונים ואף גדולי המפרשים נסמכים בה שבוה"ז אין לנו רשות להשתמש בזה, שאין אנו עכשיו בני הצנע והסתר ויבואו להודיע, שאין עכשיו מי שיטלטלו אחרים את עצמן לכבודו, וישאל על זה את זה עד שירגישו בדבר, ע"כ. אך בזה"ז מצוי הברב באנשים גדולים ותופסי קהילות, אי"נ באנשי שלטון למיניהם, וגם יש אפשרות שיאמר להם סיבה אחרת שרוצה ללכת למקום פלוני, ואגב רוצה לדבר עימם באופן שהם נסמכים אליו. ומי"מ שאר הראשונים כתבו להתיר בפשיטות. וגם השו"ע הרי לא העלה כן על שולחנו הטהור. ומשמע דלכתחילה שרי, וזה מלבד שלכו"ע אינו אלא חומרא וזוהרית לכתחילה.

**עומד מרובה ופרוץ מרובה
הקדמה**

ל"ו. מחיצות שיש בהם פרצות, הדבר תלוי אם החלק הפרוץ מרובה יותר מן המחיצה העומדת, או שהמחיצה העומדת מרובה על הפרוץ⁴¹⁹. ונקדים כמה כללים:
 א. אין הבדל בין אם תחלת המחיצה היתה עשויה באופן זה או שנעשה אחר כך⁴²⁰.
 ב. אין הבדל באיזה רוח יש עומד או פרוץ, ואפילו בכל הארבעה צדדים הדין כן⁴²¹.
 ג. אין מצרפים את העומד או הפרוץ מכל המחיצות, אלא יש לדון על כל מחיצה בפני עצמה. ויש אומרים שיש לדון לפי כל כללות היקף המחיצות⁴²², ועיין בהערה⁴²³.
 ד. דיני פרוץ ועומד שייכים גם בערב, דהיינו בגובה המחיצה, וגם בשת⁴²⁴.
 ה. דיני פרוץ ועומד, נידונים רק לפי מה שנמצא בתוך הרשות שבה להתירה, ולא מה שחוץ לרשות⁴²⁵.

פרוץ מרובה על העומד

ל"ו. מחיצה שהפרוץ שבה מרובה על העומד, אפילו אם הפרצות פחותות מעשר אמות, נאסר כל המקום מן התורה⁴²⁶, ואסור לטלטל אפילו כנגד החלק שעומד במחיצה⁴²⁷. אבל אם כל פרצה פחות משלשה טפחים, אפילו שכל המחיצה עשויה קנים ופרוץ מרובה, כשרה, משום שבפחות משלשה לבוד הרי הוא כסתום⁴²⁸. ויתירה מזו, פרצה הניתרת מדין לבוד דינו כעומד גמור, ואם הוא רבה על הפרוץ כשר⁴²⁹.

עומד מרובה על הפרוץ

ל"ח. מחיצה שהעומד שבה הוא מרובה על הפרוץ, או אפילו שהעומד שווה כמו הפרוץ, כשר⁴³⁰ (ובתנאי שאין בו פרצה גדולה יותר מעשר אמות במקום אחד⁴³¹, וכן באופן שאינו בעיגול⁴³²). ואפילו אם כל המחיצה עשויה כך, כגון אמה עומד ואמה פרוץ, אמה עומד ואמה פרוץ, כשר. ואפילו בכל ארבעה צדדים⁴³³. ומותר להשתמש גם כנגד הפרוץ⁴³⁴.
 ל"ט. עומד מרובה על הפרוץ משני צדדים, כלומר שרק בצירוף העומדים שבשני צידי המחיצה הם יתירים על הפרוץ שביניהם, נחלקו הפוסקים אם באופן זה נחשב עומד מרובה וכשר, או שאינם מצטרפים ופסול⁴³⁵. וראוי להחמיר בזה בדברים הנוגעים לאיסור תורה, אבל בדברבן בודאי יש להקל⁴³⁶.

כאילו כולו פרוץ (ג"ר אות ח"ו). והטעם משום דכיון שהוא פרוץ אינו יכול להתיר את המקום (ועיין בנתיבות שבת פ"ד הערה ט"ו).
 428. ש"ע ס"ח. ועיין בדבריו לעיל בסעיף ה' בענין "לבוד" כמה פרטים השייכים גם לכאן.
 429. עיין בסיומן שס"ג ס"ה שאף לא אמרין בזה אתי אירא וכו'. ולהלן יבואר שרק כשהלבד הוא משני רוחות נחלקו הפו' אם מצטרף, אבל ברוח אחת מצטרף עד כדי להיות עומד מרובה.
 430. בעירובין (טו), ומסקינן (טז): הלכתא כרב פפא שפרוץ כעומד מותר, וכ"פ הש"ע ס"ט.
 ויש חילוק בין עומד מרובה לעומד כפרוץ, שהעומד מרובה נחשב האויר כסתום לגמרי, משא"כ בעומד כפרוץ [וכ"כ בגאוי" בעירובין (י), ובחי' הרש"ש שם דייק הלשון שלגבי עומד מרובה נאמר במשנה דהוי 'עומד', ולגבי עומד כפרוץ אמרו שהוא 'מתיר', והיינו שמתיר את הפרצה, אבל מ"מ שם פרוץ עלה, וע"ע באפיקי ים סי' י"ח ובזכרון שמואל סי' כ"ו אות ד]. ונפ"מ לענין אתי אירא דהאי גיסא שבשוה לפרוץ אמרין דמבטל לעומד, וכדלהלן בענין אויר שמצדדי המחיצה. ודע, שאף על פי שפרוץ כעומד נחשב מחיצה, מכל מקום בכל מקום הזכירו "עומד מרובה", משום שקשה לצמצם שיהיה פרוץ כעומד, ועיין רש"י (בדף ה:) ד"ה ואי פרוץ, וכן בתוס' (בדף ו:) ב"ה ספק.
 431. ש"ע שם, והזכירו ד"ל לעיל בסיומן שס"א בדיני פרצה האוסרת [ושם נתבאר שפירצה עשר אינו אלא מדרבנן, כאשר יש עומד מרובה, שמן התורה היא מחיצה גמורה, עיי"ש]. ואם אכן תהיה פרצה יתירה מעשר, אסור להשתמש אפילו כנגד העומד, וכמש"כ רבינו יהונתן פ"ק דעירובין ורי"א, וה"ד בער"ש, והובא בבב"ח (אות ע"ח), והטעם דנחשבת מחיצה זו כאילו אינה, וכ"כ במשנ"ב (סקנ"א).
 432. שכדן פרצה עשר כך פרצה בקרן זוית, וכבר הבאנו בסיומן שס"א מהחזו"א שבעיגול נחשב הכל כקרן זוית, וה"נ בנידו"ד בחזו"א (בליקוטים סי' ק"א סק"ד ד"ה ואם) שברשות עגולה אין אומרים עומד מרובה, [אמנם הבאנו שם שה אינו מוסכם לפסול בעיגול].
 433. כ"מ בגמרא, ביה"ל סוד"ה פרוץ.
 434. כן כתב רבינו יהונתן פ"ק דעירובין, הו"ד בעו"ש ובכה"ח (אות ע"ד), והטעם דנחשב שכולו כמו מחיצה סתומה, וכ"כ בהערה ראשונה שבהלכה זו.
 נ"ב. עיין בחזו"א כו"כ גדרים ופרטים בדיני עומד מרובה, בסיומן ס"ח סקמ"ה ועוד וסי' ס"ו סק"ד.
 435. נחלקו בזה הראשונים כמוכא בשעה"צ אות ל' ועוד, א. יש אומרים שמצטרפים העומדים, וכמבואר בתוס' (טז): שרק אם יש סברא של אתי אירא וכו' מתבטל, הלא"ה לא. וכ"כ בתוס' (ה): ד"ה אותו, ובריטב"א שם, וכ"ד האר"ז הל' עירובין (ס"ו סק"ו), והובא בהג"א (פ"ק דעירובין סי' כ"ג). ב. יש אומרים שאינו מצטרף, וכמ"ש הרשב"א בעבוה"ק (ש"ב פ"ב) והרי"א, הובא בש"ג בעירובין שם (טז), וכ"ה במאירי בבית הבחירה (דף י:), עיין שם [וע"ע בחי' הרי"ן שם ט"ז ד"ה אי מוקי, השני].
 וכמו"כ נחלקו בזה האחרונים, שבמג"א (סקט"ו) הביא דברי ההג"א הנ"ל, אבל בישועות יעקב (סוה"ס) כתב שלא מצטרפים עומד, וכמו"כ נחלקו המשנ"ב החזו"א, שבמשנ"ב (סקמ"ה) הביא בשם י"א שאפילו אם העומד אינו מרובה מצד אחד רק משני הצדדים מצטרפים אהדי ומתבטל הפרוץ לגבה (ועוד הוסיף ע"ז רבותא שאפילו אם העומד גופא אינו במילואו מצטרף לבטל את הפרוץ), ובשעה"צ (אות ל') ביאר שכתב כן בשם י"א, ולא בסתמא מפני דעת החולקים, ומ"מ נראה שנוטה לזה להלכה, ולהכי לא הביא דעת החולקים במשנ"ב, וכן בסו"ד בשעה"צ כתב שרק בעומד ע"י לבוד אין להקל, אבל בעומד ממש משמע שאפשר לסמוך ולהקל [וע"ע בכה"ח אות ע"ה שהביא באחרונה דברי המג"א בשם האר"ז, אך אינו ראייה, וע"ע באות ע"ז, ועוד יעוין בכה"ח סוף אות ע"ח]. אבל החזו"א בסיומן ס"ח סק"א-ו מצדד להחמיר בזה, כיעוין שם בכל דבריו [וע"כ"ו כתב החזו"א לעיל בסוף סיומן ב' לענין ציצית שכתבו האחרונים שיהיו הכתפיים של הטלית רחבים, דאל"כ אתי אירא דהאי גיסא ומבטל ליה, וכתב החזו"א שלא ביארו הא שאם בית הצואר מרובה הו"ל כעומד משני צדדין, ולא חשיב עומד להרשב"א ורי"א, ושכ"מ מסקנת הגמרא, ע"כ. וע"ע שם דאף אם צד אחד מרובה אין זה מוכרח שיחשב הצד השני לבגד, ועוד כתב שיש להחמיר בזה אפילו בעומד באורך, דלא סגי עד שיהיה גם לרוחב]. ובפתחא ווטא (ס"ט אות ה') כתב שרוה"פ סוברים דלא הוי עומד, ועוד הביא בכלל ז' אות ב' מהישועות יעקב הנ"ל שס"ל כהרשב"א דליה עומד, וכ"כ באה"ע כאן ס"ח, עיי"ש. אך הרי הבאנו חולקים בזה. גם ראיתי בשו"ת בית שלמה (סימן נ"ג) שכתב בפשיטות דנקטינן להחמיר בזה. וע"ע בשו"ת מנחת יצחק (ח"ח סי' ל"ב) שאחר שהביא דברי הפתח"ז וכו', כתב שיש לנו לילך להחמיר בדאורייתא. אך שוב כתב שאפשר שאף האוסרים לא אסרו אלא מספיקא דפלוגתא דהש"ס (בעירובין י:), והוי כעין ס"ס לקולא בפלוגתא דרבנותא, והוסיף עוד לצרף דברי מקצת האומרים דפרוץ מרובה אינו דאי, ומסיק בצ"ע.
 436. כן נראה לחוש לזה במילי דאי' ולהקל בדברבן, מאחר שזו מחלוקת

שהפרוץ מרובה הוי כאילו אינה, וכתב שכ"מ ברמב"ם (פס"ז משבת ה"ט"ז), וכמ"ש הנ"מ שם שהרמב"ם מיידי במחיצה אחת, וכ"כ הט"ו (סימן תר"ל סק"ו) עיי"ש. וע"ע גם בכה"ח להלן (אות ע"ח) שנראה שמפרש כן את דברי הר"ד יהונתן והש"ג בשם ריא"ז שאין העומד שבשאר המחיצות מצטרף כנגד הפרוץ שבאותו דופן, ולכן יש להחמיר שכל דופן נידונית לעצמה.
 423. יש לבאר, שעיקר הנידון הנ"ל הוא לענין פרוץ מרובה על העומד, שבוה כתבו רבים שיהיה בכללות היקף עומד מרובה או לכה"פ פרוץ כעומד, אולם בערוה"ש ועוד מבואר שגם לגבי עומד מרובה אנו מתחשבים בכל כללות המחיצות שאם עומד מרובה שפיר דמי. ובספר תפארת יעקב ע"ר דן בדעת המשנ"ב שנראה שותר עצמו אם דנים לפי כללות ההיקף או לא, וכתב ד"ל שמה שמצטרף ב' הרוחות דהיינו רוח ג' וד' הוא רק כדי שיהיה פרוץ מרובה, אבל אם אין פרוץ מרובה בצירוף כל ההיקף לא נחשבים הרוח ג' וד' כסתומות ע"י עומד מרובה שעל ידי הרוח א' וב', ולעולם חשבות כפרצות, וכיון שכן לעולם מצטרפות למעבד פרוץ מרובה על העומד, משא"כ ברוח אחת העומד מרובה מחשיב את הפרוץ כסתום, ולכן מצטרף הפרצות שנתבטלו ע"י העומד שבצידם, לבטל פרצה גדולה שבאותה רוח למיחשב עומד מרובה, אף שבצירוף כל אותה רוח הפרוץ מרובה על העומד, וע"ע שם מש"כ בדברי רש"י.
 ויש הרבה נפ"מ בנידון זה אם מצרפים את כל כללות ההיקף, וזכור דוגמאות (ממש"כ החזו"א בסיומן ע' סק"ו): א. מקום שיש לו שתי מחיצות כ' אמה, זו כנגד זו, ובשתי הרוחות האחרות אר"ן אמה, וגדר רק ארבע אמות מהן, ונמצא שבהיקף הכללי העומד, ולפי כל דופן נבנדר יש פרמ"ד (וכתב החזו"א שנחשב פרמ"ד, כשיתו). ב. מקום שאורכו ורחבו כנ"ל, אולם גדר י"א אמה במערב ושש בדרום ושש בצפון, והעמיד קנה כל שהוא במקצוע צפונית מזרחית ובמקצוע דרומית מזרחית, ונמצא שבהיקף הכללי פרמ"ד, שהרי כ"ג עומד ול"ז פרוץ, ולפי כל דופן נמצא שיש ג' דפנות של עומד שמן התורה הוא רה"י לרוב הפוסקים.
 424. בעירובין (טז): עומד מרובה על הפרוץ "בשתי" הוי עומד, ונסתפקו אם גם ב"ערב" הדין כן, ולא אפשר, עיין שם. ובטעם הדבר שנסתפקו בערב יותר משתי, עיין בתנ"ח וגאוי" ובשפ"א שם מש"כ בזה. וע"ע בחזו"א סימן ע"ז סק"ב. ובתפא"ר ע"ר הביא כמה ביאורים בזה.
 ונחלקו הראשונים להלכה, וג' שיטות בדבר, א. הרשב"א שם שלהלכה יש להחמיר שבמחיצות ערב לא אמרין עומד מרובה, ואפילו במחיצה רביעית, ואע"ג דהוא מילתא דרבנן, אולם מחיצות דא' הם ואולינן לחומרא בשל תורה וכו'. וכ"כ הר"ה במאור שם שכל מקום שיש ספק במחיצות שבת נקטינן לחומרא. ב. האר"ז (בהל' עירובין ס"ו סק"ו) כתב דהואיל ולא אפשר אולינן לקולא בשל סופרים, שאין כאן הוצאה מרה"י לרה"י כדי שנחמיר בה, ע"כ. ומבואר שבמילי דא' לחומרא ובדרבנן לקולא. ג. הרשב"א כתב דמשמע מרב אשי דפשיטא ליה שערב שתי לענין עומד, ולא אצטרף ליה למבעי. ופסקו כמותו הרא"ש פ"א בעירובין ס"ב, וכן בריטב"א ומאירי שם. עיי"ש. ומשמע שזו הכרעה ברורה, ולכן גם במילי דאורייתא הדין כן לקולא, וכ"פ הטוש"ע כאן (סעיף ט') בפשיטות, ואמנם בתפא"ר ע"י דקדק מדברי הב"י שכתב שבערב בעיא דלא אפשר וזולינן לקולא, ומשמע שרק בדרבנן לקולא אבל בדאי לחומרא. אולם בשו"ע סתם בפשיטות כן, ומשמע בין בדאי ובין בדרבנן, ואת"ש כדברי הרשב"א שהסכימו הראשונים שזו הכרעה ברורה [ועיין להלן לענין מחיצה הגבוהה יותר מעשרה יש עומד מרובה, אם מצרפים גם את העומד שמעל גובה העשרה]. וע"ע ביה"ל ד"ה פרוץ.
 425. עיין בחי' הרשב"א בעירובין (י:), בשם רבותינו הצרפתים וכו', וכן פסק בחזו"א (סימן פ"ח סק"א) לגבי עומד מרובה שלא נחשב מה שחוץ לרשות כגון פסוק, אפילו אם הפירצה פחות מעשר, עיי"ש. (וכל שכן שכשיש עומד תוך הרשות וקצת פרצה שאין מצטרף מה שבחוץ, וז"פ). וה"ה לענין מחיצה בערב שבגובה עשרה יש פרמ"ד, ולמעלה ממנה יש עומד, עיין משנ"ב וביה"ל ס"ט.
 426. עירובין (טו): דהוי הלכה למשה מסיני לא תפרוץ רובה, וכ"פ שו"ע ס"ח. ופשיטות הגמרא וכל הפוסקים דהוי הל"מ גמורה. ואמנם ראיתי שזה אינו מוסכם, וכמבואר בריטב"א בעירובין (ז:), בשם יש מפרשים שזוהו רק איסורא דרבנן (אבל הריטב"א חלק עליו ופסק שאסור מן התורה). וכן עוד שם (כב). הביא בשם ר"י דהוי רק מדרבנן, וע"ע גם בחי' הרשב"א (טו): שהביא כן בשם הרשב"א, והראה פנים לדבריו, עיי"ש. ובשו"ת חת"ס (סימן פ"ח) כתב שגם דעת ר"י והשר מקוצי בשתוס' (יא): כן, וה"ד באחרונים כאן, וה"ד בכה"ח (אות ע'). בשו"ת מנחת יצחק ח"ח סי' ל"ב אות ב' שהביא דעת הריטב"א ר"פ עושין פסין שאינו דאי, ולישנא בעלמא נקט (נ"ב). וכאמור שהריטב"א עצמו לא פסק כן). ובשו"ת חת"ס דיש לומר שגם ר"י והשר מקוצי ס"ל כן, אך התם זה לצירוף בעלמא, עיי"ש. ובכה"ח הנ"ל סיים בשם האחרונים דהיא דאיכא דאיכא ע"פ אמה מחיצה מזה ואמה מזה, לכ"ע הוי רק מדרבנן, וכמ"ש התוס' בעירובין (יז) ד"ה עושין.
 ודין זה הוא אפילו בפרצה פחותה מעשר, שבעשר בלא"ה אסור כמש"כ בס"ט. והדבר ברור שאין מצטרף האויר אלא מה שבמחיצה שאנו צריכים להתירו אויר שחוץ למחיצה, עיין נתי"ש פ"ד ס"א.
 427. כן כתב רבינו יהונתן פ"ק דעירובין, הו"ד בעו"ש. ובכה"ח (אות ע"א), והוי

ויש לדון בזה אם לא הרגישו ונתפרקה המחיצה לרגע, אם כן כאשר חחרים ועושים מהם מחיצה שוב ה"ו כעושה מחיצה פעם שנית, שכתב השו"ע סו"ס"ה שאסור שמא ירגישו, אך שמא כאן הוא מאותו מעמד אין לחוש. ונראה ברור שהדבר תלוי אם בנתיים נודע להם שהם עשויים לשם מחיצה, ה"ו אסור, שהרי כעת הם עושים מחיצה גמורה המתרת, ובדאי אסור, אבל אם לא נודע להם מותר, שהרי הבאנו לעיל מדברי הגר"ז ס"ד שכתב שכל הקפיאה בפעם השניה הוא אם נודע להם בפעם הראשונה, וא"כ קל וחומר בזה שהוא באותו זמן שאין חשש.
 419. יסוד הדינים במשנה בעירובין (טו), א. שלא יהיו פרצות יתירות על הבנין. ב. שפרצה שהיא כעשר אמות מותרת, יתר על כן אסור. ופרש"י שיהא גם עומד מרובה עליהן, וטעם הדבר מבואר במשנה שפרצה קטנה לא חשיבא פרצה אלא פתח, ובגמרא דנו בפרוץ כעומד, ואסיקנא (שם טז): הלכתא וכו'. ועוד נזכר דין זה לעיל (י:), ושם נתבאר דין עומד מרובה על הפרוץ משתי רוחות, ובשו"ע ס"ח ט'.
 420. ביה"ל (רד"ה פרוץ) שאפילו אם נתקלקל אח"כ הדין כן, ע"כ. וה"ה לענין שנעשה עומד מרובה מאליו, וכגון שצמח שם אילו וכיצא (אך אם עדיין לא עירבו שם, אסור). וכ"ו פשוט.
 421. דוה דינים במחיצה, ולענין פרצה ברוח רביעית אין חשש כיון שאפילו פרוץ כולו סגי בלחי וקורה, וכמש"כ בסי' שס"ג, וכנזכר בביה"ל. וע"ע בביה"ל ס"ט סוד"ה פרוץ כעומד, וע"ע להלן בסעיף י' לענין צוה"פ בפתח גדול מעשר אמות.
 422. כן משמע מפשטות המשנ"ב (סקמ"ה) שאפילו כששתי המחיצות שלימות והשלישית פרוץ, נחשב כאמן דליתיה (ובדפ"ד נוסחא אחרת, וכנראה שרבינו הח"ח תיקן זאת, כמו שעשה בכמה מקומות). ומשמע שאין קשר בין מחיצה אחת לשניה, וכ"מ גם במשנ"ב סימן שס"א סק"ח ובשעה"צ שם. וע"ע בביה"ל בסיומן שמו" בסופו ד"ה הבלטין, וצ"ע. אולם בערוה"ש כאן (ס"ב) נסתפק בזה, וכתב להלכה שמחשבים לפי הכלל, שאם בכלל המחיצות עומד מותר, אף שבדופן אחת יש פרוץ מרובה, ושכ"מ מלשון המשנה בעירובין (טו): שלא יהיו פרצות יתירות על "הבנין", ולא אמרו שלא יהא בכל "דופן" פרצות יתירות. וכן בגמ' (טז): דפנות הללו שרובה וכו'. וביאר עוד שזו כונת רש"י שפירש פרוץ כעומד, היינו שכל ההיקף כולו עשוי כן. וכתב עוד שכ"מ בסברא. ועוד הוסיף בזה שם בסכ"ט ובסימן שס"ג ס"ו, עיי"ש. ובנתי"ש פ"ד הערה י"ד הוסיף שכ"מ בחי' המהר"ל מפראג (בעירובין יא), ובמרכבת המשנה (פס"ז ה"ט"ז), וע"ע שם. וביאר שאף לשיטתם הוא דוקא כשאין בפרצה דין אתי אירא דהאי גיסא והוא גיסא. והנה בסוכה (ז), יתירה שבת על סוכה, שהשבת אינה ניתרת אלא בעומד מרובה על הפרוץ משא"כ בסוכה, ופרש"י שבסוכה סגי בשתיים כהלכתן ושלישית אפילו טפה. ואפילו היו לה פתחים בשתי הדפנות אחד או שניים, שכשתצטרף עם השתיים הפרצות הוי פרוץ מרובה שריא, ע"כ. ומשמע דבסוכה לא מצרפים את הפרצות שבכל ההיקף בכדי שיהיה רוב פרוץ (ע"י השתי דפנות ועוד מיעוט שדפנות העומדות), משא"כ בשבת מצרפים לרוב פרוץ (ע"י הרוח הרביעי עם המיעוט שבג' המחיצות). וכן פירש כדפרש"י הרא"ש שם ועוד, וכ"פ הטוש"ע (סימן תר"ל ס"ה) וכביאר הב"ח והט"ו (המג"א שם, ומאידך גיסא והוא גיסא. ג. מדפי הרי"ף) דן בענין המיגו דהוא מהני אף לדאורייתא, והביא ש"א שאינו מתיר אלא במילי דרבנן, אבל בדאי לא מהני, וע"ע שם שחושש לזה, ולפ"ז יוצא שמן התורה שבת כסוכה, והיא דאיכא עומד"א מן מצרפים פרוץ שבשאר מחיצות. וע"ע בפני יהושע שמפרש כן גם ברש"י שהמיגו הוא רק לדרבנן ולא לדאו, ובחזו"א (סימן ע"ה סק"ג) כתב שאף לדעת ה"ו שסובר שהמיגו מהני לדאו, מ"מ לפירוש הראשון היינו פרוץ מרובה, בב' רוחות, וכתב שכן הוא דעת ר' אברהם בן אסמעאל שהובא בר"י שבב"י סי' תר"ל, והוסיף עוד החזו"א לדחוק כן גם ברש"י וברא"ש הנ"ל, וע"ע שם.
 אבל פשטות רש"י ורא"ש מוכח כאמור שבשבת דנים לפי כל ההיקף, ומש"כ החזו"א דהוא ט"ס ברש"י הוא דוחק, וגם החזו"א שם סק"ד כתב שמדברי ר"י שבב"י הנ"ל נראה שפירש דברי רש"י והרא"ש דמיידי דוקא בפרוץ מרובה בכל ההיקף, עיין שם. וכן מבואר בביאור הלכה (סימן תר"ל ס"ה) ד"ה העשויות, עיי"ש. וכן מדוקדק בדברי רש"י (טו): שפרוץ כעומד היינו שכל ההיקף כולו עשוי כן (וכמו שהבאנו לעיל מהערוה"ש שדייק כן), וכן בחי' הרי"ן בעירובין (יא). כתב בזה"ל: כתב רש"י חצר שרובה פתחים וחלונות "מד רוחותיה", ונ"ל דה"ה באחת מג' מחיצות דהוה דאורייתא אלא לרבותא וכו', ע"כ. ומבואר שמצטרפים כל המחיצות לפרוץ מרובה.
 ובעצם הדין הנה הבאנו שנחלקו הראשונים וכן האחרונים, ויש הרבה הסוברים שיש לדון לפי כל ההיקף, וא"כ ראוי לחוש, הגם שמרבותינו ביה"ל וחזו"א נראה שסוברים שכל מחיצה נידונית בפ"ע, וכנ"ל מדברי המשנ"ב (וע"ע בביה"ל ס"ט סוד"ה פרוץ בפשט המשנה הנ"ל), וכן בחזו"א הגם שבסימן ע"ה שם מסיק בצ"ע, אולם לעיל בסיומן ע' סק"ז כתב בפשיטות שדין פרוץ מרובה נידון בכל דופן עד שיהיה ג' דפנות שעומד"י בכל דופן כנגד הפרוץ שבה, עיי"ש. אמנם נראה שמאחר שרבים כתבו בהדיא שדנים לפי כללות ההיקף, יש להחמיר ובפרט במילי דאורייתא. ועיין גם בכה"ח (אות ע"א) שכתב שאם במחיצה אחת הפרוץ מרובה, אע"פ שבמחיצה שבצדה העומד מרובה אין מצטרפין, ואותה המחיצה



ואם העומד בצד אחד רבה על הפרוץ, אף שהעומד בצד השני פחות מן הפרוץ, הרי זה כשר לכל הדעות.⁴³⁷

מ' עומד מרובה משני צדדים, נתבאר שיש אומרים שמצטרפין כנגד הפרוץ. אולם יש אופנים שבהם יש להחמיר יותר:

א. אם העומד מרובה שבצדדים אינו עומד גמור וסתום, אלא על ידי לבוד, בין בשתי ובין בערב, אינו מצטרף.⁴³⁸ אמנם אם הקנים רחבים ארבעה טפחים, וכיניהם פחות משלשה טפחים, הרי הם נחשבים כמחיצת שתי וערב יחד, ומצטרפים האוירים שבין הקנים לבטל את הפרצה שביניהם.⁴³⁹

ב. אם העומד מרובה שבצדדים אינו במילואו, אלא יש בכל צד גם כן פרצה, אבל העומד שבאותו צד רבה עליו, יש אומרים שמצטרף גם באופן זה, ויש אומרים שאינם מצטרפים.⁴⁴⁰

מ"א. עומד מרובה על הפרוץ מותר. והנה אם העומד סתום לגמרי בודאי מועיל, ויש עוד אופנים:

א. אם העומד מרובה הוא על ידי לבוד, הרי זה מועיל לבטל את הפרוץ.⁴⁴¹

ב. צורת הפתח, לדעת הרבה פוסקים נחשב עומד מרובה לבטל את הפרוץ.⁴⁴²

ג. פי תקרה, נחשב גם כן עומד מרובה לבטל את הפרצה.⁴⁴³

ד. לחי וקורה אינו נחשב כעומד.⁴⁴⁴

מ"ב. מחיצה גבוהה יותר מעשרה טפחים, ויש פרצות באמצע גובהה, צריך שיהיה העומד מרובה בעשרה טפחים התחתונים, שהם עיקר המחיצה. אבל אם אין עומד מרובה בעשרה טפחים התחתונים בלבד, אלא בצירוף חלק מהמחיצה שעולה למעלה מעשרה, אינו מצטרף.⁴⁴⁵ ויש אומרים שאף ביותר מעשרה מצטרף.⁴⁴⁶

ובכל אופן, כל זה כשהמחיצה אינה גבוהה שלשה טפחים מן הארץ.⁴⁴⁷

מ"ג. מחיצה נחשבת רק אם היא בכל פרטיה המבוארים לעיל בהלכות מחיצות, וכל שאינה עומדת ברוח וכיוצא אינה נחשבת מחיצה, ואינו נידון כדין עומד מרובה, ובכלל זה אם יש הפרש של שלשה טפחים [לחומרה 30.4 ס"מ] בין המחיצה לקרקע, אין המחיצה מועילה.

ומן האמור יש ליתן את הדעת, על מקומות שנראה שהם סגורים בדלתות ושערים, אך מצוי שהשערים גבוהים מן הקרקע שלשה טפחים ואינם מועילים.⁴⁴⁸

מ"ד. בעירות שלנו שאינן מוקפות חומה, מכל מקום הבתים הם משמשים כמחיצה, אלא שאם יש בין הבתים פרצות יש לתקן את הפרצה כדין, ואם אינם פרוצים במלואם ועד עשר אמות אין צריך שום תיקון.⁴⁴⁹

אוויר שבצדדים מבטל את העומד

מ"ה. עומד שהוא בין שתי פרצות, ואחת מן הפרצות מרובה מן העומד, אף על פי שהפירצה השניה היא שווה כמו העומד, אינה ניתרת מדין עומד כפרוץ, משום שאנו אומרים שבאוויר שמצד זה ששוע לעומד עם האוויר שמצד זה שהוא מרובה מן העומד, ומבטל את העומד שביניהם.⁴⁵⁰ ופסול זה הוא מן התורה, אלא אם כן העומד הוא חשוב, שאז פסולו מדרבנן.⁴⁵¹ ויש אומרים שבכל אופן הוא פסול מדרבנן.⁴⁵²

אבל אם פרצה אחת פחותה מן העומד, אף על פי שהפרצה שבצד השני מרובה על העומד, אלא אדרבה העומד שהוא יותר מהפרצה מבטל את הפרצה הקטנה שבצדו, ומצטרפים שניהם יחד להחשב עומד מרובה לבטל את הפרצה הגדולה.⁴⁵³ וגם אם שתי הפרצות שבצדדים שווים כל אחת לעומד, אין מבטלים את העומד.⁴⁵⁴

מ"ו. אויר המבטל את העומד כנוצר, הוא דווקא באוויר שבתוך ההיקף שהוא גם כן מבטל המחיצה שאנו רוצים להתירה, אבל אויר העולם שמחוץ להיקף המחיצות אינו מצטרף לבטל את העומד שבהיקף המחיצות.⁴⁵⁵

אמנם, בעומד מרובה בערב, כלומר כשיש פרצות בגובה המחיצה, מצטרף האוויר שלמעלה מן המחיצה אפילו עד לרקיע, ומצטרף לבטל את העומד שביניהם.⁴⁵⁶

מ"ז. עומד מרובה ארבע אמות, יש אומרים שאינו מתבטל כלל על ידי אויר, ויש חולקים.⁴⁵⁷

מ"ח. צורת הפתח נחשב כסתום, ולכן אם בצד העומד יש צורת הפתח אינו מצטרף עם האוויר שבצד השני לבטל את העומד.⁴⁵⁸ ויש חולקים.⁴⁵⁹

מ"ט. רכב, מכוננית, בהרבה פעמים יש בו מחיצות בגובה עשרה רק באמצעותיו במקום שיושבים, אבל לפניו ולאחריו אין גובה עשרה.⁴⁶⁰

ונמצא, שאם רוצים להשתמש ברכב שיהיה כמחיצה, או שרוצים להעמיד כמה רכבים צמודים זה לזה שיהיו כמחיצה, יש לוודא שאין הפסק של חלקי הרכב שאין בהם עשרה טפחים בין המקומות שיש בהם עשרה, מפני שבאופן זה מתבטלים גם המקומות שיש בהם גובה עשרה.⁴⁶¹

שבמג"א בהל' ציצית (ריש סימן ט"ו) הביא דברי המהרי"ל שיש לעשות הכתפיים של טלית רחבות, דלא ליתי אוירא דהאי גיסא וכו', ע"כ. והקשו האחרונים דהמג"א סותר עצמו מסימן שס"ב כאן, ומקורו מהתוס' הנ"ל, וכיעוין בתו"ש (סק"ג) שהקשה כן, וכן חזר ע"ז בספרו פלאים תוספת שבת הוצאת מכון ירושלים שאין דברי המג"א מוכרחים מה"ט (והזכירו דבריו הפמ"ג בא"א שם והגרע"א והגר"ב פרנקל, וכן העיר בניירות שמשון), ובאמת שקושיא זו על המג"א אינה רק מדברי הריצב"א שבתוס', אלא אף לתירוץ הראשון קשה שתירצו שרק במחיצות קבועות אמרין כן, ולא בכלים וכיוצא, ואכן האחרונים שהזכרנו לעיל הקשו בקצרה מהתוס' בעירובין, ולא דווקא מדברי הריצב"א. ולעצם השאלה יעוין במחצית השקל בסי' ט"ז שם שכתב דלא דווקא קאמר אתי אוירא וכו', והוא לשון מושאל, ועיקר הטעם דבעינן שיהיה ניכרים וכו', ע"כ. שו"ר בחזו"א (סו"ס ב') שהביא קושיא אחרונים על המג"א מהתוס' (ושם ציין להגיע"ץ בתשו' סימן כ', וכן באה"ח כתב שלא קיי"ל כמהרי"ל), וכתב אח"כ החזו"א שעיקר דברי מהרי"ל דלמחשבו בגד צריך עומד כמו בעור העסלה נראין מאד, וגם האחרונים לא פקפקו בזה, וע"ע שם. ונראה כוונתו דאף אם אינו כפשוטו מטעם דאתי אוירא, מ"מ הדין נכון מטעם חשיבות בגד, וזה כעין דברי המחמה"ש. ומ"מ לענינו להלכה סתמנו כפסק המג"א הנ"ל, וזה מבואר כדברי התוס' ורשב"א בתירוץ בתרא (וכפ"ב בנתי"ש פ"ד הערה י"ג כדעת התוס' ורוב הראשונים). וע"ע בחזו"א סימן ס"ח סק"ב.

456. כ"כ התוס' הנ"ל בתוה"ד דההיא דמקיפין בחבלים שאני וכו', עיי"ש. והוסיפו בתו"ש (סק"כ) ובישועות יעקב (סוה"ס) שמ"מ אין לומר כן אלא כשיש איזה תועלת במה שאנו חושבים אותו כסתום, כגון בחבלים שנפ"מ שאף למעלה יהיה כרה"י, אבל כשאין נפ"מ כלל הוא כאוירא דעלמא ואינו מבטל [ועיין בזה עוד בקרבן נתנאל בדף ט"ז אות מ', ובחזו"א סימן ס"ח סק"ט].

457. בפמ"ג במש"ו (סימן שס"ג סק"ז) כתב דכבר פשוט דאתי אוירא וכו', היכא דליכא ד' אמות, עיי"ש. וכנראה שהוא על דרך מש"כ פ"ק דעירובין שד' אמות הוא כשיעור מבוי, וא"א לבטל מבוי, אולם זה צ"ע דמ"מ זה גדר של מחיצה, ולא אשכחן לעיל (בהלכה שלפני הקודמת לענין פסול דאתי אוירא מדא' או מדרבנן). ששיעור אמה הוא שיעור חשוב לענין פסול דא', אולם ד"א ולהתירו גם מדרבנן לא שמענו, ויל"ע עוד ממה שמצינו ששיעור מבוי כ' בפס ה', ושו"ר בנתי"ש פ"ד הערה כ"ו שצ"ע לפתח"ו (כלל ו' אות ג') שהביא כמה ראיות שגם בעומד ד' אמות אתי אוירא, ואמ"א.

458. רשב"א וריטב"א בעירובין (י) וכ"כ בגאו"י שם, וכן נראה מהחזו"א בסימן ע' סק"ו, עיי"ש. אלא שיל"ד ע"ז מדבריו בחזו"א בסימן ע"ט בהערות על החת"ס סק"ה דהקשה עליו מצד דאתי אוירא וכו', וכה"ק שם בפשר חזון בצ"ע, וכן קדם והקשה בזה בנתיבות שבת פ"ט סוף הערה ז' בצ"ע, ובאמת שזו מחלוקת ראשונים וכדמיתנין לפנינו.

459. הראב"ד ה"ד ברשב"א הנ"ל (ואף הרשב"א שם סיים שהדבר צריך תלמוד), וכ"ה במאירי בבית הבחירה בשם גדולי המפרשים, וע"ע שם ובדברי הרב המגיה, וע"ע בביאור הלכה סימן שס"ג ס"ו, ומה שכתבנו לעיל בענין עומד באות ב'.

460. עיין בדברינו בזה בסימן שמ"ה ס"ו בהל' רה"י.

461. וממילא לא יועיל להצטרף לעומד מרובה [וזה מלבד שיש לברר שאין הפרש של שלשה טפחים בין הקרקע למחיצת הרכב, וכיוצא], ויש אפשרות להעמיד את הרכבים כעין אריח על גבי לבינה כזה, ועי"ז נסגר היטב במחיצות של גובה עשרה, אך יש להזהר שלא יהיה פרצה ד' טפחים במקום מפגש המחיצות, מפני שהוא עשוי להיות פרצה ד"ט בקרבן זוית. ועיין בדברינו בסימן שס"א הפרטים בזה.

סק"ז) נסתפק בזה, אולם בליקוטים אות ו' ד"ה הכריח כן שיהיה העומד בעשרה טפחים, ובתפ"א ע' ר"ב ביאר הסברא שעומד נתחדש להשלים לשיעור גובה י"ט, ולכן צריך דווקא מה שבתוך השיעור [ובחזו"א שם מבואר שאף שאינו מצטרף, מ"מ הוא נחשב מחיצה לענין שלא אומרים אתי אוירא ומבטל לעומד שבתוך עשרה].

446. אבני נזר סימן רצ"א אות ה' ז', וס"י רצ"ה אות ח'. וע"ע בשו"ת נפש חיה סל"ג בד"ה בנסעי בשם הרב דקדשוניץ.

447. וכמשנת"ב בס"י שנה"ה בהקדמה ועוד בכ"מ שמחיצה תלויה פסולה, ונזכר גם בפ"ו כאן.

448. הוספנו הערה זו המצויה טובא באתרי בניה, ובהיקפים מסוימים שיש דלתות ברזל, אך הם גבוהים מן הקרקע, או שהעפר שתחתיהם נתמעט מאיזו סיבה שהיא, ואינם נחשבים מחיצה כלל [וכן לגבי היתר רה"ד בדלתות כתבנו כן בסימן שס"ד ס"ב דלא מהני, עיי"ש].

ונפ"מ באופן שיש שערים גדולים שבין כולם יש עשר אמות, ונמצא שיש פרצה עשר אמות ולא יועיל עומד מרובה [ודין פרצת עשר נתבאר לעיל סו"ס ש"א], או שהשער הוא מקצה לקצה, ונמצא שפרוץ במילואו.

449. עיין פמ"ג סימן שס"ג במש"ו אות ח"י שבפירצה יותר מעשר א"א פס ד', אלא רק צוה"פ וכו', ועיין בכה"ח שם אות קפ"ד.

450. מבואר בעירובין (י) מבוי שהוא רחב עשרים אמה וכו', אמר רב יהודה מבוי שהוא רחב חמש עשרה אמה מרחיק שתי אמות ועושה פס שלש וכו'. וכן ביארו שם הראשונים שבאוויר גדול מצטרף עם האוויר אמה שהוא פרוץ כעומד, ומבטל לעומד. וכ"פ בשו"ע (סימן שס"ג סל"ד) ובמשנ"ב שם ס"ק קמ"ה, ונזכר כיוצא בדין זה במג"א והובא במשנ"ב וכה"ח כאן בסימן שס"ב ס"ט.

451. עיין תוס' ר"פ עושין פסין (יז): דמוכח שהוא רק מדרבנן, ולכן הקילו על עולי רגלים ואוקמא אדאורייתא, ע"כ. ובתוס' ישנים שם כתבו דאפשר דווקא בפשוטין הרחבים אמה לא אמרין דמדא' אתי אוירא וכו', אבל בפחות מאמה אמרין אתי אוירא מדא', ותירצו בזה שלא קשה מהתוס' עצמם בריש המסכת (ב): ד"ה בין שעמודי החצר מתבטלים מדין אתי אוירא וכו', והיינו ששם שאני דלית בהו שיעור אמה, עיי"ש. (ואם אכן כן שלהתוס' הוי דא', ניחא מש"כ התוס' גבי עור העסלה דהתם הוא לטומאה דא', אולם גם הרשב"א כתב כן, ואעפ"כ בנידו"ד לא ס"ל כן וכדלהלן בהערה הבאה, וכבר העיר בזה השפת אמת בדף יז: ועו"א). והריטב"א ר"פ עושין פסין כתב שהנכון כדברי התוס' שכשיש מחיצות שלימות אמה הרי היא חשובה מחיצה גמורה ולא תיפסל בשום פרצה בעולם וכו', וע"ע לקמיה בד"ה גבהן שהביא י"א שגם ג' או ד' טפחים הוא דבר חשוב, אבל מדברי רש"י מבואר שתלוי בששה טפחים, ומ"מ גם שם הסכים לזה שתלוי אם יש דבר חשוב או לא, ומשמע שכה"ל לדעת רש"י גם כן.

452. רשב"א בעירובין (יט), וע"ע שם שכתב שכ"מ בירושלמי שהפשוטין אין להם שיעור (וכן יוכלו להתפרש דברי התוס' רפ"ב כפשוטן, אך יקשה מהתוס' ברפ"ב וכנ"ל).

453. פשוט בגמרא וכל המפ'.

454. כנ"ל, וע"ע בריטב"א וכן בעירובין (י) ובחזו"א ר"ס ע"ז. (והמשנ"ב בסימן שס"ג ס"ק קמ"ה מיידי שבצד השני מרובה, אבל בשתייהם עומדים ל"ש אתי אוירא וכו').

455. תוס' בעירובין (י) ד"ה ואצבעיים בשם הריצב"א, וע"ע גם ברשב"א לחד תירוצא, אולם בתירוץ ראשון בתוס' ורשב"א הנ"ל משמע שגם אויר דעלמא מצטרף, וכ"מ בתורא"ש, ובאגודה פ"ק דעירובין ס"ו, וע"ע בספר תפארת יעקב פ"ג ס"ב שהאר"ך בזה.

ולאח"כ הנה המג"א כאן (סק"ט) הביא דברי התוס' בשם הריצב"א, אלא

שקולה בראשונים וכנ"ל. וגם המשנ"ב שמיקל בזה הרי הביא זה רק בלשון י"א וכפי שביאר בשעה"צ, ומאידך גם החזו"א שצידד לאסור, י"ל שזה רק לחומרא ובפרט במילי דאוי, וכעין מש"כ החזו"א בסו"ס ב' גבי הציציות, שאף שהמשנ"ב לא כתב מ"מ אין להקל בזה שנוגע לדאורייתא, וגם לענין הוצאת שבת, ועוד שהמנח"י הנ"ל בהערה הקודמת הביא סמך להקל כעין ס"ס ובצירוף הריטב"א, ולכן בדרבנן בודאי יש לסמוך על המתירים, אבל בדא"ו נראה שראוי לחוש.

437. כגון שהאר"ך י"ב אמה, ומצד אחד העומד ב' אמות, ומצדו השני ה' אמות ומשהו, והפרצה ה' אמות פחות משהו, שבכה"ל נידון כעומד מרובה, כיון שהעומד בצד אחד יתר על הפרצה, ואין אומרים בהיפך שהפרוץ יבטל את העומד הקטן שבצידו (זולת אם יש סברא של אתי אוירא דהאי גיסא וכו', וזה לא שייך כאן כיון שאין אויר של עלמא מצטרף לבטל). וכ"כ בחזו"א (סימן ס"ח סק"ב), אלא ששם כתב כן כדברי עצמו. אולם ראיתי בתפ"א ע' קפ"ט שדייק כן מלשון רש"י בעירובין (י): שפרוץ מרובה על העומד שמכאן ועל העומד שמכאן, וז"ל לגבי כל חד [וע"ע שם מחי' הר"ן בעירובין טז].

438. בדין זה נחלקו הראשונים, מחמת סתירת הסוגיות בעירובין (י): מבוי שהוא רחב ט"ו אמה וכו', דמשמע שאם אין סברא של אתי אוירא דהאי גיסא אמרין עומד משתי רוחות, ולקמיה (טז): בנידון עומד בשתי וערב וכו' משמע דמשתי רוחות לא הוי עומד, ומחמת כן כתב באו"ז הנ"ל (סו"ס קכ"ו) דשאני התם דהוי ע"י לבוד, ובכה"ל לא הוי עומד משתי רוחות (והובא גם בהג"א שם), אולם התוס' והריטב"א שם (טז) כתבו דשא"ה דאתי אוירא וכו' וליכא עומד משתי רוחות, אבל היכא שליכא סברא זו מהני עומד משתי רוחות אפילו ע"י לבוד, ובשעה"צ (אות ל') כתב שאין להקל כולי האי גם ע"י לבוד.

439. כ"כ התוס' בסוכה (יז) ד"ה בפחות. וע"ע בגאון יעקב בעירובין (שם), ובתפ"א ע' קצ"ח בדעת החזו"א.

440. במשנ"ב (סקמ"ה) כתב בפשיטות שגם כשאינו במילואו מצטרף לבטל את האוויר, עיין שם. אולם החזו"א (סימן ס"ח) פליג עליו, ועיין בתפ"א ע' קצ"ק צ"א והלאה שהאר"ך בדבריהם.

441. שלבוד הרי הוא כסתום לגמרי, וכדרך שמבואר בשו"ע סימן שס"ג סל"ה, וכיוצא. ועד כאן לא אמרנו שלבוד אינו מועיל לעומד, אלא כשהוא משתי צדדים וכנ"ל בהלכה הקודמת. אבל כשהוא בצד אחד ה"ו נחשב עומד. וכ"כ בכה"ח (אות ע"ה) שאף לדעת האו"ז שלבוד אינו מצטרף, אם הוא מצד אחד מצטרף [וגם אין אומרים אתי אוירא בפרצת לבוד].

442. בשו"ע סימן שס"ג סל"ד מבואר שהוא כעומד. ועיין בנתיבות שבת פ"ד הערה ל"ג, ושכל זה לענין שאינו כאויר, אבל לענין שיהיה כעומד גמור להתיר פרצה שבצידו מדין עומד נחלקו האחרונים, שבשו"ת בית שלמה ס"י נ"ג כתב בפשיטות דהוי כעומד, ובשו"ת בית אפרים ס"ב כתב בפשיטות שאינו מתיר, ובפתח"ו ס"י שס"ג סקנ"ח הביא בשם הפנים מאירות סימן כ"ה שדעתו כהב"ש, ובנתי"ש הביא מחי' הרשב"א בעירובין (י): דמשמע כהבית אפרים. וע"ע שם מדברי האחרונים בזה. ובחזו"א (סימן ע"י סק"ג) כתב דהא דצוה"פ נידון כעומד לענין עומד, אולי דווקא כשמגיע ע"י עומד עד הכותל, אבל עומד של צוה"פ על הפרוץ שבין צוה"פ לכותל אפשר דלא מהני, אא"כ סמוכים בפחות מג"ט, וע"ע שם מש"כ בזה. וע"ע בחזו"א שם סק"י"ד. ועיין עוד להלן בסוף דיני עומד מרובה (סוף סעיף ט')

443. שהבאנו מחלוקת הראשונים והפ"ו בדין צוה"פ אם נחשב כסתום לכל דבר. עיין סו"ס שמ"ו, וע"ע בחזו"א הנ"ל, וכ"כ בנתי"ש מהחזו"א.

444. אף למ"ד שהוא משום מחיצה, וכ"מ פשוט בסימן שס"ג סל"ד.

445. מ"ז סימן שס"ג סל"ד) ואבן העזר כאן (ט"ט), ובחזו"א (סימן ס"ח

דיומדין

נ. מקום המוקף בארבעה דיומדין, והיינו שהקיף את המקום על ידי שמונה עמודים, שני עמודים בכל זווית קיין מרוב צורת ריש, וכל עמוד רחב אמה וגובה עשרה, ונמצא שיש בכל זווית עמוד שרוחבו אמה לצד זה ורחבו אמה לצד זה, כזה [א], אם אין בין עמוד לעמוד יותר מ"ג אמה ושליש, הרי הוא נחשב מוקף מחיצות גמורות, והזורק מרשות הרבים לתוכו חייב⁴⁶². אמנם חכמים אסרו לטלטל על סמך מחיצות אלו, כיון שהפרוץ מרובה על העומד, ולא התירו אלא לצורך השקיית הבהמות של עולי רגלים מבאר הנמצאת באותו מקום. ויש שהתירו גם בשאר דבר מצוה, כגון לצורך ההולכים ללמוד תורה⁴⁶³. וכל דברים אלו אינם מצויים במונינו כלל⁴⁶⁴.

רשות הרבים במחיצות של עומד מרובה

נ"א. רשות הרבים שיש לה מחיצות של עומד מרובה, מחמת כתלי הבתים או מחיצות החצרות וכדומה, אם יש לה ארבע מחיצות או שלש מחיצות וצורת הפתח ברוח הרביעית משאר הפרצות, מותר לטלטל שם. ואם הפרצות יותר מעשר אמות, הרי זה אסור מדרבנן⁴⁶⁵.
נ"ב. מן האמור חידש החזון איש, שהרחובות של הערים שלנו אפילו אם הם רחבים ט"ז אמה, ושישים ריבוא בני אדם בוקעים בהם, הרי הם כרשות היחיד מן התורה, משום שכל רחוב הרי הוא כמחיצה לרחוב שלפניו⁴⁶⁶. וביותר יש להקל במקומות שהרחובות סוגרים היטב על הרחובות שלפניהם⁴⁶⁷, ועיין בהערה⁴⁶⁸.
נ"ג. דיני צורת הפתח יבוארו בעז"ה בגליון הבא, וכן דיני ביטול המחיצות בבקיעת רבים.

יתר מעשר אינה מדרבנן, כבר כתבנו לעיל בסו"ס ש"ם לברר כן שכן נראה להלכה. ה. ומש"כ שמקום שנעשה רה"י הרי הוא כמחיצה לרחוב אחר, וייעד לזה החזו"א בסי' ע"ד שם כדון מבוי הכלה לרחבה. ו. ובאשר לחידושו השישי דמהני מחיצות לרה"י, כבר נתבאר כן בדברינו בסי' שמי"ה ובכירורי הלכה שם דאף בפלטיא הדין כן, וכמבואר בראשונים וכן בשו"ע שם.

והנה האגרות משה ועוד קמ"ו על החזו"א שנמצא שלדבריו כל העירות הגדולות ביותר הרי הם רה"י, ואילו הכפרים הקטנים שאין בהם רחובות כאלה הם כרה"י, והוא תימה, אולם כבר כתבנו בסימן שמי"ה בכירורי הלכה שם שאין זו קושיא, דאה"נ, והבאנו ראיות נכוחות לזה, איברא שזה מחודש מאד שלא היו כן הרחובות מלפנים, וכיום מתקנים כל הרחובות בצורת הפתח ומהני טפי דאינו רה"י מן התורה לדעת רבים, עיין בדברינו בדין צורת הפתח ובר"ס שסי"ד ועוד, והנה יש להאריך טובא בכל זה בראיות מדברי הראשונים והאחרונים, וכבר הארכו בזה הבית אפרים והמשכנות יעקב (הבאנו שנמצאו כיום תשו' מכת"י של הבית אפרים שהשיג על דברי המשכנ"י בתשובתו האחרונה הנודעת).

ובעיקר חידושו של החזו"א עיין גם בשו"ת הב"ח החדשות בקו"א סי"ג ובשו"ת בית שלמה סי' נ"א ובשו"ת דברי מלכאל, וכן באחרוני זמנינו עיין בשו"ת מהר"י שטייף סי' פ"ח ועוד בדבריו המובאים בקובץ אור ישראל ל"ב, וע"ע בדברי יציב סי' קע"ג, ובשו"ת אבן ישראל ח"ח סל"ו, ובמשנה הלכות ח"ו סו"א, ועוד בספר לערב עירובו, וביב"א ח"ט סו"ס ל"ג, ובאול"צ ח"א סימן ל' האריך בזה, וכן בח"ב פרק כ"ג הלכה י"ב, ומסיק שאם הרחוב מפולש ביותר מקצה העיר לקצהו הרי רה"י, ואפילו כשעשו עירוב אסור לטלטל, אבל אם אינו מפולש או שאינו ישר באופן שאם ימתחו קו לאורך הרחוב בצורה ישרה ימצא שיש בתים מותר במקום צורך, והיקל בדרבנן, ושטוב להחמיר לכתחילה בדאו', ואמנם מאידך גם הרבה פקפקו בזה, וכמו שהבאנו מהגר"א קוטלר והגרמ"פ והתפל"מ ועוד באחרונים, אך כבר נתבאר שיש ליישב הדברים, והמיקל יש לו ע"מ לסמוך, ומ"מ כיון שתלוי בכוח דינים ומחלוקות, והמשנ"ב בביה"ל סי' שס"ד הרי לא ס"ל כן, וכמש"כ בחזו"א סק"ח סק"א ועוד אחרונים, בודאי שיר"ש נזהר מזה, אך יש לצרף לסניף נוסף, כגון אם יש צוה"פ, וביותר נראה שאפשר לצרף קולא במקומות שאין שישים ריבוא בוקעים, שדעת רבים דבכה"ג אינו רה"י דאו', וכמשנ"ב בסי' שמי"ה ס"ז, ועוד יש לצרף הסוכרים דבעינן שיהיה ישר ומכוון וכדו'. (עיין בסימן שמי"ה ס"ז ובכירורי הלכה שם מה שכתבנו בזה).

462. ודינים אלו תלויים בכמה פרטים שנתבארו במקומות אחרים: א. עיין בדברינו בסי' שמי"ה ובכירורי הלכה שם בכמה מחיצות הרי רה"י, ולרוב הראשונים בג' מחיצות. ב. עיין להלן בסוף הסימן דין אתו רבים ומבטלי מחיצתא, שלדעת רבים לא אתו רבים ומבטלי מחיצתא מה"ת, וכדברי האחרונים בסי' שס"ד לדעת הרמב"ם, וכן בבית אפרים סכ"ו-כ"ז, דלא כהמשכנות יעקב סק"כ-קכ"ב, וכן החזו"א בסי' ק"ז ועוד בכ"מ.

463. עיין בחזו"א סימן ק"ז סק"ה והלאה ובעוד מקומות שכתב שכל שיש ג' מחיצות של עומד מרובה, לא אמרין אתו רבים ומבטלי מחיצתא, דג' מחיצות של עומד עדיפי משם ד' מחיצות, ואין חילוק בין ג' לד' מחיצות מה"ת, ולכן לא יהיה רחוב כזה: (1) הרי שרחוב ב' הוא רה"י גמור מן התורה (בג' מחיצות של עומד), אף שרחוב א' וג' ג"כ עוברות בפרצותיה ורבים בוקעים בה. וכיון שרחוב ב' הוא רה"י, גם רחוב א' וג' נעשים רה"י, מפני שרחוב ב' הוא חוצר המוקפת, ע"כ. אולם אם אין כאן רק ב' רחובות כרחוב הב' והג', כזה: (2) לא שייך עומד"ר כיון שאין כאן מחיצות, ורק אם העומד יעשה רה"י לעצמו יועיל לאחרים, וע"ע שם. ולכן אף דקיי"ל שרה"י אינה ניתרת אלא בצוה"פ, ולא רק בדלתות (וכדלהלן סי' שס"ד), מ"מ בכה"ג נעשה כרה"י, עיין שם. ועיקר דברי החזו"א שפסק כרה"י בעירובין (כ).

464. עיין בחזו"א סימן ק"ז סק"ה והלאה ובעוד מקומות שכתב שכל שיש ג' מחיצות של עומד מרובה, לא אמרין אתו רבים ומבטלי מחיצתא, דג' מחיצות של עומד עדיפי משם ד' מחיצות, ואין חילוק בין ג' לד' מחיצות מה"ת, ולכן לא יהיה רחוב כזה: (1) הרי שרחוב ב' הוא רה"י גמור מן התורה (בג' מחיצות של עומד), אף שרחוב א' וג' ג"כ עוברות בפרצותיה ורבים בוקעים בה. וכיון שרחוב ב' הוא רה"י, גם רחוב א' וג' נעשים רה"י, מפני שרחוב ב' הוא חוצר המוקפת, ע"כ. אולם אם אין כאן רק ב' רחובות כרחוב הב' והג', כזה: (2) לא שייך עומד"ר כיון שאין כאן מחיצות, ורק אם העומד יעשה רה"י לעצמו יועיל לאחרים, וע"ע שם. ולכן אף דקיי"ל שרה"י אינה ניתרת אלא בצוה"פ, ולא רק בדלתות (וכדלהלן סי' שס"ד), מ"מ בכה"ג נעשה כרה"י, עיין שם. ועיקר דברי החזו"א שפסק כרה"י בעירובין (כ).

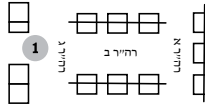

דלא את"ר ומבטלי מחיצתא בשם ד' מחיצות וכמש"כ הרמב"ם ועוד, וכן דעת הג"ב בשו"ת תשובה מאהבה ועוד, וע"ע בחזו"א סי' ע"ד סק"י ובסי' ס"ה סק"ה ל"ד ועוד, וכן במכתבים שבספר שלום יהודה.

ואמנם כל דבריו מבוססים על כמה הנחות גדולות, א. הדלכתא כרבנן דלא אתו רבים ומבטלי מחיצתא. ב. שעומד"ר אלים כשם ד' מחיצות. ג. שמספיק ג' מחיצות לרה"י. ד. שפרצת עשר אינה אלא מדרבנן. ה. שמקום שנעשה רה"י, הרי הוא כמחיצה לאחרים. ו. שמועילים מחיצות לרה"י גמורה, וכיעוין בדב"ק, והנה ראיתי שהרבה גדולים חלקו על דבריו וכהגר"מ פיינשטיין והגר"א קוטלר ועוד, ועיין בתפארת יעקב סופמ"ג בהערה מש"כ בזה, וע"ע בשו"ת תפלה למשה ח"ה ס"א וס"טו שהאריך להשיב ע"ד החזו"א ועוד, אולם כפי שנתבאר בכמה מקומות נראה ליישב דברי החזו"א, א. בדין לא את"ר ומבטלי מחיצתא כפסק הרמב"ם, ובפרט במה שסובר דאלים כשם ד' מחיצות, וכפי שביאר הבית אפרים סי' כ"ו, וע"ע בכל זה בדברינו להלן בסוף הסימן בדין אתו רבים ומבטלי מחיצתא (ויובא בגליון הבא בעז"ה), וכאשר הוא בשם ד' מחיצות ה"ז עדיף מכל דין דאת"ר ומבטלי מחיצתא. ב. ובעצם הדבר דס"ל שעומד"ר אלים כשם ד' מחיצות, ולא מבטל מחיצתא, מבואר הדבר בתוס' ועוד ראשונים בעירובין כב. ובדף ו. וע"ע בבית אפרים שם מש"כ בזה, ועוד באחרונים. ג. ומש"כ שג' מחיצות עדיף משם ד' מחיצות, ובכה"ג ודאי דהוי רה"י מה"ת, ובה תמהו האחרונים מהתור"י בעירובין (כ), ובחי' הר"ן (יז): שכתבו בהדיא בהיפך, ותיצרו דשאני הכא שהם מחיצות גמורות אלא שיש בהם פרצות, ועדיפי מפסי ביראות [ועל כל זה, בעירובין שכונתיים שלא כוללים את סוף העיר, ונמצא שיש ד' מחיצות וזה בודאי מהני]. ד. מש"כ שפרצה

462. דינים אלו מבוארים בהרחבה בפ"ב דעירובין, ובדברי הראשונים שהארכו בזה, כרש"י תוס' ורשב"א וריטב"א ור"ן ושאר ראשונים. וע"ע ברמב"ם פ"ז משבת הכ"ז-הל"ד, וכן בדברי האחרונים מצאנו שנוכר בקצרה בדרכי משה (סו"ס שמי"ה) בשם האו"ז שפירט את הדינים בזה, עי"ש. (והעתיקו הכה"ח סו"ס שמי"ה). וכן הגר"ז בסי' שמי"ה, והחזו"א בכ"מ. ועיין גם בספר נתיבות שבת פ"ז, וכן בספר תפארת יעקב פרקים כ"ט-ל' שהאריך בזה, ודינים אלו אינם מצויים כיום, ולכן רק אזכיר בקצרה את הדינים:

א. שיכול להרחיק את הדיומדין, ובלבד שלא יהיה יותר מ"ג אמה ושליש, כגון שיתן באמצע פסין פשוטין, שגובהו עשרה ורחב אמה, ואז אפילו בשטח גדול הרי רה"י מן התורה, כל שאין יותר מ"ג אמה ושליש, ומאידך אסור לקרב את הפסים הרבה לבאר, אלא כדי שתהא ראשה רובה של הפרה בפנים, והוא שתי אמות.

ב. פסין אלו דינם ככל המחיצות שיהיה גובה עשרה ולא מחיצה תלויה, ועוביין כל שהוא, ויכולים להיות עשויים מקנים קנים שאין ביניהם ג' טפחים והרי הם כסתומים. וכן אבן גדולה או אילן עבה בזווית או תל המתלקט עשרה מתוך ארבע אמות, או חבילה של קנים וכדומה, שאם יחלק יהיה אמה לכאן ואמה לכאן, ה"ז כדיומדין. (אמנם יש חולקים בלבד אם מהני לפסין). וגם עומדין מאליהן מועילים, וא"צ שיהיה לשם מילוי מים.

ג. כל זה הוא רק כשעומד ככרמלית, אבל אם עשה הדיומדין ברה"י ובני רה"י עוברים בהם נחלקו התנאים, וכן נחלקו הראשונים אם אתו רבים ומבטלי מחיצתא או לא (והדינים בזה נת' להלן בסוף הסימן). ולאידיך אם הבור הוא רק כרמלית מבואר בתוס' (שבת צט:), שמותר, אבל במאירי בבית הבחירה רפ"ב דעירובין כתב שלא התירו אלא לעולי רגלים, ועיין בגר"ז שם ובחי' רע"א על המשניות ובתפארת ירושלים שם ובחי' הר"א הורביץ, ואכמ"ל.

463. עיין רפ"ב דעירובין ורמב"ם דהתירו לעולי רגלים בלבד, וי"א גם לשאר צורך מצוה, ואפשר שרק למצוה דרבים (עיין רשב"א וריטב"א ומאירי בדף ו. וכן באו"ז הביאו הרמ"א בד"מ שם), ודווקא להשקות הבהמה, אבל אדם יכול לירד בעצמו לשתות (ועיין בנתי"ש), ודווקא בבאר מים חיים של רבים התירו, וע"ע ברמב"ם שם.

464. שאין לנו עולי רגלים כמצות התורה, ואף לסוכרים שזה גם לשאר מצוות, לא שכיחי בארות בדרכים ולא דיומדין, ולא בהמות הנצרכות לזה [ועיין בביאור הגר"א סימן תר"ל ס"ז]. ובדין פסי ביראות בזה"ל, הנה בגמרא (כא.) מבואר שמותר גם למתיבתא, ולא דווקא לעולי רגלים, וכ"ה ברש"י ד"ה דלא, ובריטב"א ומאירי. אבל ברמב"ם פ"ז משבת ה"ל משמע שרק לעולי רגלים מותר, ואפשר דנקט כהגמ' (בדף כ:;) שנקטה עולי רגלים, וה"ז כמו מחלוקת ופסק כשיטה זו, אך זה קשה שהרי נקטו סתמא בלא מחלוקת, ומה שהר"ף השמיט הלכות אלו, כתב ר' יהונתן שזה מפני שבעו"ה חרב ביהמ"ק ואין עולי רגלים, ולשיטת רש"י ודעימיה צ"ל שאף לשאר מצוות לא שכיחי ההיתר כיון שאין שירות מצויות, ומן הסתם גם יש להם מים, ולכן השמיטוהו הראשונים והשו"ע.

חאחרים שונים שנתלבנו בני עמודי דנול"י "אליבא דהלכתא"

בני עמודי

הרה"ג יוסף משדי שליט"א
כולל "אליבא דהלכתא" בני ברק

בירורי הלכה
סימן א'

גידוד חמשה ומחיצה חמשה אין מצטרפין פרק א'

גדר הדין שאינם מצטרפים לפי רב חסדא

א. בעירובין (צג.) אמר רב חסדא גידוד חמשה ומחיצה חמשה אין מצטרפין עד שיהא או כולו בגידוד או כולו במחיצה, ופרש"י גידוד חמשה חצר שקרקעיתה גבוה חמשה טפחים, והוסיפו על אותו גובה מחיצה חמשה. ועיין תוס' שהביאו מדבריו בגיטין (טו:) ששם פרש"י גידוד חמשה לענין שבת דבעינן מחיצה גבוה עשרה או עמוק עשרה לרה"י. ואם היה חריץ עמוק חמשה והיקיפו מחיצה חמשה, אין מצטרפין להיות תוכו רה"י, ע"כ. והקשה ר"ת דהלא אמרין להלן (צט:) שבור וחוליייתה מצטרפין, ובשמעתין נמי אמר דמודה רב חסדא בתחתונה הואיל ורואה פני עשרה, וא"כ אה"נ שבתוכו הוי רה"י, ולכן פירשו דמיירי בחצרות זו למעלה מזו ולעליונה קאמר, וככל זה כתבו התוס' בגיטין (טו:) וכתבו דמיירי בב' חצירות, א"נ לענין תל ברה"י גבוה חמשה והקיף על גבי מחיצה חמשה, דלא חשיב רה"י לענין שבת, ע"כ. ועיין בפנ"י שמבאר שגם רש"י נתכוון לכך, ואכן לפנינו בעירובין איתא הכי לענין חצירות.

עמוק י' ורחב דע"ד, וכן מקום שהוא מוקף ד' מחיצות שגובהו י' וביניהן דע"ד, עכ"ל. (וכ"כ בשו"ע סימן שמי"ה ס"ב). והנה אמנם ככולם הוי רה"י, אולם יש לפרש שפיר כאמור, שהם ב' סוגים שונים של מחיצות, דיש הפרדה שעי"י גובה או עומק, וזו הפרדה מחמת גובהו, ויש הפרדה נפרדת של מחיצות, וס"ל לרב חסדא דאינם מצטרפים (ומהרמב"ם כשלעצמו אין ראיה לכך שהם סוגים נפרדים, דהא תל וחריץ הם ביסוד אחד של הפרדה, ואעפ"כ נכללו בנפרד, ובפשטות הרמב"ם נקט אופנים בעלמא להשוותו רה"י. וי"ל עוד שזה תלוי במחלוקת הראשונים בגדר תל דהוי רה"י אם הוא משום גוד אסיק מחיצתא, או מפני שהוא מופרד ונבדל לעצמו מרה"י).

דרך ב'. ובדברי רש"י נראה שהטעם שאין מצטרפין גידוד חמשה ומחיצה חמשה, היינו מפני שאינה רואה פני מחיצה ולא ניכרת המחיצה של עשרה, שהרי נראה לה רק מחיצת חמש, אבל לגבי התחתונה שפיר אמרו דמודה רב חסדא דהויא מחיצה מעלייתא, שהרי לגבה ניכרת המחיצה עשרה. אבל לגבי העליונה אינו מועיל, מפני שאינה ניכרת המחיצה, ולכן כתב רש"י שבאמת גם לגבי עליונה אי הויא כולה בגידוד שפיר טפי, משום שמשמשים להדיא עד סוף הגידוד, ורואה גובהה יותר על חבירתה עשרה, וימנכרא מחיצתא, והיינו דרק כאשר יש גידוד ועליו מחיצה לא מהני מפני שאין ניכר [נמה שיכול להתכופף מעל המחיצה ולראות שגובה עשרה לא מהני, מפני שצריך שיהיה ניכר לעומד בתוך החצר עצמן], אבל כשיש כולו בגידוד וניכר שפיר דמי. [אמנם לכאורה יל"ע בזה שהרי מחיצה חמשה הוא דבר מועט, ועוד

ב. ובגדר הדברים דס"ל לרב חסדא שאין מצטרפים, נראה לבאר בכמה דרכים (ועיין להלן בדרך ג' בדברי המאירי שביארנו דבריו עפמשנ"ת בב' הדרכים הראשונים):
דרך א'. שמלשון רב חסדא משמע שאינם מצטרפים מפני שהם ב' דברים החלוקים ביסודם, וה"ז כמו ב' חצאי שיעור משאר איסורים שאינם מצטרפים, ועד"ז יש לבאר דגידוד ומחיצה תרי מילי נינהו, ואמנם נראה דתרווייהו בגדר מחיצה נינהו, אולם יש לומר שהם ב' גדרים מחיצה, שהמחיצה שעל הגידוד הרי היא בגדר חציצה המועילה בכל דוכתא כנגד פני העומד שם, ואילו הגידוד הרי הוא מחיצה בגדר הבדלה והפרדה להפריד ולהבדיל זה מזה. וס"ל לרב חסדא שאין ב' גדרים מחיצות הנפרדים זה מזה מצטרפים, כנלענ"ד, וזהו הלשון אין "מצטרפין", ועיין. (וש"ר בחכם צבי רס"ה שכתב בפשיטות שר"ח ס"ל שאין מצטרפים משום דתרי מילי נינהו, דהגידוד הוא משום גוד אסיק, והמחיצה היא כפשטותה. וע"ע שם).

ועפ"י יבואר מה שאמרו בגמ' דמודה רב חסדא בתחתונה הואיל ורואה פני עשרה, ופרש"י דלגבה הויא מחיצה, אבל לגבי עליונה לאו מחיצה היא שאינה רואה פני עשרה למחיצתא וכו', ע"כ. ויש לבאר לפי הדרך הנ"ל דלתחתונה הויא מחיצה מעלייתא ה"ט משום דלגבי התחתונה הכל הוא באותו סוג של מחיצה החוצצת בפניהם, ואינו כב' סוגי מחיצות אלא כסוג אחד ממש, ודוק. וז"ש בגמ' בלשון הואיל ורואה פני עשרה. ועיין ברמב"ם (פ"ד ה"א) שכתב בזה"ל: ואי זו רה"י, תל שגבוה י' טפחים ורחב ד' טפחים על ד' טפחים או יתר על כך, וכן חריץ שהוא



גבוה חמשה ורחב ארבעה, ועל גביו עשו מחיצה חמשה, שהזורק מרה"ר לתוכו חייב, ומתוכו לרה"ר פטור, ע"כ. וצ"ב איך יתכן שהזורק מרה"ר למקום שהוא עצמו אינו רה"ר יהיה חייב בגלל שרואה פני עשרה, וכה"ק בגאון יעקב בסוגיין, וכן תמה ע"ז בחזו"א (סימן ק"ו מ"ב סק"ד), עיין שם. וכן הקשה באור גדול (שבת פ"א מ"ב) דתמוה מאחר שצריך לזרוק למקום שהוא רה"ר דהוי עקירה והנחה מרשות לרשות, א"כ איך יכול להתחייב בכה"ג, דאם אינו רה"ר פטור, ואם הוי רה"ר חייב בכל גווניו. ועיין בערוך השולחן (סימן שס"ב ס"ו) שכתב לבאר דבריהם, ועדיין הדברים קשים.

ובאמת בתוס' בגיטין מבואר דלר"ח תל לא הוי רה"ר לענין שבת, ומשמע דאין בזה ספק, ועיין במהרש"א שם בביאור התוס' דכוונתם דרשות היחיד בעי מחיצות גובה עשרה, ולכן בור וחוליתיו מצטרפין לעשרה לעשות הבור רה"ר אם הוא רחב ד', והזורק מתוכו לרה"ר או מרה"ר לתוכו חייב, ואע"ג דמבחוץ אינו גובה עשרה, דרה"ר לא בעי מחיצות, אבל תל ברה"ר כיון דמבפנים אינו גובה עשרה, אינו נעשה לרה"ר כלל מבפנים, ואע"ג דמבחוץ גובה עשרה אינו נעשה לרה"ר כלל מבפנים, והזורק מתוכו לרה"ר או מרה"ר לתוכו פטור, ע"כ. הרי דפשיט"ל כן דפטור (ועיין בהעמק שאלה שהעיר על המהרש"א מהתוס' בעירובין, א"כ כאמור דהאחרונים תמהו על התוס' הנ"ל, והמהרש"א נקט כן בפשיטות).

פרק ד'

מסקנת ההלכה

א. בגמ' סיימו דרש מרימר גידוד חמשה ומחיצה חמשה מצטרפין, והלכתא גידוד חמשה ומחיצה חמשה מצטרפין, ומבואר דהכי הלכתא. ויעיין בפני" (גיטין טו): שתירץ בזה גופא את קושית התוס' שם מההיא דשבת (צ"ט). ועירובין (צ"ט). דבור וחוליתיו מצטרפין לעשרה, ותיירץ דהתם הוא מימרא דר' יוחנן, ור"ח פליג עליה (ואדרבה ר"י כמרימר דהלכתא כוותיה), וכ"מ בתוס' ר"י שכתב בהא דהלכתא דמצטרף, דה"נ אמר בפ' הזורק כו', עיי"ש. ואמנם יל"ד בזה, דהא ר"י דקדק כן מלשון המשנה שם, אולם ז"א מפורש בהדיא. וע"ע ברמב"ן ושאר, ודו"ק.

וכ"פ בשו"ע (סימן שס"ב ס"ב) דתל שגבוה חמשה והשלימו לעשרה, שעשה עליו מחיצה גובה חמשה, חשיב המחיצה לטלטל ולכל דבר, ע"כ. וכתב המשנ"ב דמירי בין בתל שעשה עליו תוספת מחיצה, ובין בחריץ עמוק חמשה ועשה על פתו מחיצה חמשה, וצ"ע שכי"ה בפ"ו. ואכן כן מבואר ברש"י בסוגיין, ובתוס' העירו שזה דבר פשוט שמועיל לכו"ע כאשר רואה פני עשרה, כמו שאמרו בגמ'. [וכבר ביארנו לעיל דאין חילוק בין חמשה בגידוד וחמשה במחיצה, לכן ד' בגידוד ושש במחיצה, דמ"מ הוי צירוף אחד של מחיצה עשרה. אמנם עיין בביה"ל שם (סוד"ה תל) שנסתפק בתל פחות מג' ועשה עליו מחיצה, דאפשר שאינו מועיל כיון דפחות מג' בטל לרשות הרבים, ונמצא שעשה מחיצה פחות מעשרה, ע"כ. ועי' להלן ד"ה ועיין]. ונראה שיש מעליותא בכל מקרה בין בתל ובין בחריץ הנ"ל.

ויש לבאר, כלפי מה שנתבאר לעיל בפרק א' לדעת רב חסדא, דמרימר ס"ל דלעולם מצטרף כיון שלפניו יש מחיצה עשרה, ולא ס"ל להא דכתבנו דהוי כב' הלכות וכו', ובפשטות סבירא ליה דהכל שם מחיצה אחת היא, והרי לנו מחיצה עשרה. ויש לפרש דאינו בגלל שרואה פני עשרה בחוץ מועיל גם לכל צדדיו, אלא עצם זה שיש לו חמשה ועוד חמשה נחשב שיש לו מחיצה אחת של עשרה. וע"ע באות הבאה בביאור הטעם דקיי"ל שמצטרפין.

ב'. אולם הנה בביה"ל (ד"ה תל) כתב להסתפק אם התל אין צריך שיהא חמשה טפחים דווקא בזקופה, וכמו דאמרינן בעלמא דאם מתלקט עשרה טפחים מתוך ד"א חייב, אפשר דה"ה הכא אם מתלקט החמשה טפחים מתוך שני אמות מצטרף להמחיצה שעליו, או דלמא כל זמן שאין התל מתעלה בגובהו עשרה טפחים עדיין נחא תשמישתיה קצת להילוך, ואינו יכול להצטרף להמחיצה, וכאן מירי שהיה התל בזקופה, ע"כ. ולכא"ז צ"ב מה המקום לספק, הלא מ"מ הרי לפנינו מחיצה עשרה, שהרי בכללות העשרה אין הרבים יכולים לעלות לשם.

וכמו"כ יש לדון על הספק הנוסף של הביה"ל לגבי תל פחות מג' שעשה עליו מחיצה עד עשרה, שנסתפק אולי לא מועיל מאחר דבפחות מג' הוא בטל לקרקע וכו', וה"נ צ"ב דהא מ"מ יש לפנינו מחיצה עשרה, ואפשר לשאל כן אף לדעת ר"ח דכל שרואה פני עשרה מהני לכו"ע, ועכ"פ כיון שלפניו מחיצה עשרה יועיל.

ואפשר לבאר דהביה"ל נסתפק לדעת מרימר וההלכה דקיי"ל שגידוד חמשה ומחיצה חמשה מצטרף, אם הוא מפני שלפניו מחיצה עשרה ורואים אותה כאחת וכמו שנתבאר לעיל, ומרימר חולק על עיקר הבנת רב חסדא שהבין שהם כב' חלקים, והוא ס"ל שהם כחלק אחד ממש, וממילא ודאי שמצטרף, שהרי לפנינו מחיצה עשרה, או דלמא יש מקום לחשוב דהא דמהני למרימר בגידוד חמשה ומחיצה חמשה, אינו מפני שלפניו עשרה, אלא באמת יש לנו ב' סוגי מחיצות של חמשה, וס"ל ביסוד הדברים כרב חסדא דהוי כב' חלקים, אלא דנתחדש שהם מצטרפין, משום דס"ל למרימר שגם כשהם ב' חלקים מצטרפין שפיר. ונראה דס"ל ביסוד הדין כרב חסדא שהם ב' חלקים באמת, אלא דס"ל דמ"מ יש לנו לצרף אותם למחיצה עשרה, ולכן נקט בלשון גידוד חמשה ומחיצה חמשה מצטרפין, והיינו דלעולם הם ב' חלקים, ומ"מ מצטרפין ולעכ"פ יש לומר כן לצד אחד, ולפרש בזה את ד' הביה"ל כדלהלן]. ולפ"ז שפיר יש מקום להסתפק דכאשר זה תל פחות מג' או במתלקט לא יועיל, שהרי עכ"פ בחלק זה הוא נידון בפני עצמו, וכלעצמו הוא מתבטל ולא יצטרף למה שעליו, ומכיון שאנו באים לצרף ב' חלקים צריך שתרו"י יהיו שלמים לטובה, והכי נמי יש לומר לגבי הספק הראשון של הביה"ל, ואת"ש. וזה נראה מוכרח לחומר הענין. ומתורצים ב' הנידונים של הביה"ל כאחת, ודו"ק, [ובעיקר ספיקו של הביה"ל הנ"ל ע"ע בדבריו בדיוור הבא, וע"ע בדבריו בסימן שס"ב ד"ה ואם

בלחי בעינן שיעור גובה עשרה טפחים, וביאר הגר"ח שדעת הרמב"ם דבכל מחיצות רה"ר בעינן שיהא גובהן עשרה, השיעור אינו בעצם המחיצות אלא הוא שיעור במקום, דבעינן שגובה העשרה יהיה מוקף מחיצות, וכיון דכתותי מכתת שיעוריה אינו כמי שאינו כלל, אלא דאינו נחשב מצטרף לשיעור, ולכן אין להקשות דבלחי בטל השיעור, שהרי אינו שיעור בלחי אלא במקום המוקף, וכיון דס"ל דלחי משום מחיצה שפיר מתקיים מחיצה של י' אפילו בשל ע"ז, ע"כ. ומה שתל מועיל אע"פ שאין לו עשרה, היינו דמ"מ הפרדה זו היא בהפרדה של עשרה, א"נ דכאן איירינן בדין מחיצה שהוא סוג אחר של חילוק רשות מרשות, ולהחשיבו כרה"ר.

יש לבאר דמה שאמר רב חסדא דגידוד חמשה ומחיצה חמשה אין מצטרף, הוא בין אם נאמר דשיעור עשרה הוא במקום או במחיצה, דמ"מ כיון שנעשה ע"י גובה עשרה באיזה אופן של מחיצה שוב א"א להחשב גובה עשרה דמחיצה אלא כשהוא בסוג אחד של גידוד או של מחיצה, ולא בצירוף יחד, וכמשנ"ת משום דכל אחד נידון לעצמו ואינו מועיל.

[ודרך אגב יל"ד ממש"ש בגמ' דעירובין (דף ד.) שיעורין חציצין ומחיצין הלכה למשה מסיני, ופרש"י שיעורין כנון כזית דם וכו', ומחיצין הלכות מחיצה שתאה גבוהה עשרה כשאר הלכותיה, עיין שם. וכן מוכח בגמ' שם בע"ב דהיינו מחיצין לענין גובה עשרה. ולכא"ז צ"ב, דהלא גובה עשרה דמחיצה הוי גם כן שיעורין, ואינו מכלל הלכות מחיצה. והעירויני לזה. ועיין בסוף הסוגיא דלר"מ כי אתאי הלכתא לגוד ולבוד ודופן עקומה, עיין שם, וזה מובן שפיר דהוי דינים בהל' מחיצה, אבל לכא"ז גובה עשרה אינו אלא בכלל שיעורין, ומוכח אפוא דגובה עשרה אינו שיעור בעלמא, אלא הוא חלק אחד ממהות המחיצה, ודו"ק. ויש לפרש זאת הן אם נאמר דשיעור עשרה הוא בעצם המחיצה, והן אם נאמר דהוא שיעור במקום, דמ"מ אינו שיעור גרידא אלא זה אופן יחיד הגודר את המקום בעשרה].

פרק ב'

אם אינו מצטרף מדאו' או מדרבנן

יל"ע לדעת רב חסדא אם אינו מצטרף מדאו' או שזה דין דרבנן, ולכא"ז זה תלוי בביאור הדרכים הנ"ל, דלטעם הראשונים הרשב"א והריטב"א שהוא משום שמא יאמרו, הא ודאי דהוי רק מדרבנן (וכן כתב בגאון יעקב לפי שיטתם), אולם לשאר ראשונים נראה דהוי דאו', ואין שזו סברא מצד דאינו נראה וכו', מ"מ אשכחן שגם זה הוא חיסרון בדאו' (כההיא דפרק כל גנות במחיצת גג שאינה ניכרת מחמת בליטה).

והנה תוס' (ד"ה גידוד) נסתפקו בתל ברה"ר גבוה חמשה ורחב ארבעה, ועל גביו עשו מחיצה חמשה, דאילו הזורק מרה"ר לתוכו חייב, כיון שרואה פני עשרה, אבל הזורק מתוכו לרה"ר פטור, עיי"ש. ואילו כל דברי רב חסדא הם מדרבנן, הרי ודאי שכולם חייבים, דהא כלפי דין תורה הוי רה"ר גמור, ומשמע דס"ל דזה גרע גם כלפי דין דאו', וכן העיר בקצרה בגאון יעקב דלפ"ד הראשונים הנ"ל ליתא לדברי התוס'.

אמנם עיין בתוס' גיטין (טו): שהביאו ב' ביאורים בביאור הדין דרב חסדא, ובוה ג"כ תלוי השאלה אם הוא דאו' או דרבנן, דזה תלוי בב' התירוצים הנ"ל (וע"ע במהרש"א שם).

פרק ג'

בדברי התוס'

והנה בגיטין (שם) פרש"י גידוד חמשה לענין שבת דבעינן מחיצה גבוהה עשרה או עמוק עשרה לרשות היחיד. ואם היה חריץ עמוק חמשה והקיפו מחיצה חמשה, אין מצטרפין להיות תוכו רה"ר, ע"כ. והקשו ע"ז התוס' דקשה לר"ח דהא אמר בשבת (צ"ט). בור וחוליתיה מצטרפין לעשרה, ואע"פ שזה בגובה זה בעומק, ומבואר שם דהוי רה"ר בכה"ג, ועוד קשה דהא חזינן בעירובין (צ"ג): דאף ר"ח מודה בתחתונה הואיל ורואה פני עשרה, ולכן תירצו דמירי בב' הצירות זו למעלה מזו, ולענין העליונה קאמר, ובגיטין הוסיפו א"ג לענין תל ברה"ר גבוה חמשה, והקיף ע"ג מחיצה חמשה, דלא חשיב רה"ר לענין שבת, ע"כ. ועיין בפני" (בגיטין שם) שמתרץ דהא דכתב רש"י דהנידון אם מצטרפים להיות תוכו רה"ר אינו על מקום הבור, אלא מירי במקום שהקיפוהו מחיצות ככהאי גוונא, על ידי חריץ חמשה וע"ג מחיצות חמשה [ושם כתב הפני" דתוס' הבינו ברש"י דקאי על תוך הבור, ולכן הקשו משום דתוס' גרסו ברש"י והקיפוהו, אבל לגירסתינו ברש"י "הקיפו" יש לפרש כאמור דקאי על המקום שהוקף ככהאי גוונא, ועי' בס' גרש ריחים שכתב דיש ליישב דברי רש"י ע"ז"ג גם לפי הגירסא והקיפוהו, דמ"מ קאי על מה שהקיפוהו לאותו מקום], ועוד כתב הפני" דבפשטות י"ל דההיא דבור וחוליתיה היא מימרא דר"י, ורב חסדא פליג עליה, ועיין להלן ריש פרק ד'.

ועל מה שהקשו תוס' מעירובין מודה רב חסדא בתחתונה וכו', כתב הפני" דשאני מחיצה שבין רה"ר ורה"ר, ממחיצה שבין ב' הצירות לענין עירובי הצירות, דיסוד הדין דמחיצה דרה"ר לא סגי במה שיש עשרה לגבי רה"ר, אלא בעינן שיתקיים מחיצה גם לגבי רה"ר דבעינן להפריד רה"ר מרה"ר, ולכן צריך שגם כלפי חוץ יהא מחיצה [נ"ב]. ועיין מה שביארנו לעיל בענין גודר אסיק וכו' בסוגיא דר"פ כל גנות בפרק ג', עיין שם דרה"ר הוא נפרד מרה"ר בעצם זה שנסתלקו ממנו הרבים], ולכן אין מצטרף לרב חסדא דמאחר שלגבי רה"ר לא הוי מחיצה, אע"ג דלגבי רה"ר רואה פני עשרה [ויש לפרש בפשיטות דלגבי רה"ר ורה"ר א"א לחלק דכלפי זה יהיה רה"ר וכלפי זה רה"ר, ועיין להלן בספיקות של התוס' בעירובין בסו"ד, ובד' האחרונים], משא"כ לגבי עירובי הצירות דאשכחן שחצר אחת מובדלת מהשניה לגבי עירובי הצירות, א"כ אם כאן יש לנו לדון בכל חצר בפני עצמה שחלוקה מהאחרת, ולכן כל היכא דלגבי התחתונה יש עשרה ורואין פני עשרה, שוב הם יצאו מכלל חצר אחת לענין עירובין, והעיר הפני" דחזינן כן בתוס' בעירובין שנסתפקו אם מועיל מה דהוא רה"ר לצד אחד ולא לצד השני.

אמנם בעיקר דברי התוס' דנסתפקו: וצ"ע לענין שבת אם יש תל ברה"ר

דמשכחת לה שהמחיצה היתה מועטת מזה והגידוד גדול יותר, ואע"פ כ" לא מהני, וקשה דהא בכה"ג ניכר מה שבחוץ, וי"ל דאינו אלא לסימנא בעלמא].

דך ג'. הנה במאירי בחידושים כתב שאם היה גידוד חמשה ומחיצה חמשה מצטרפין, "ואין אומרים או כולו בגידוד או כולו במחיצה, ומפני שהמחיצה ראויה למנוע שם מחיצה מן הגידוד, אחר שהיא מונעת ראיית החמשה של גידוד, אין אומרים כן, שהרי מכל מקום הרי הכל מין מחיצה הוא", ע"כ. ומתח"ד משמע דהטעם שלפי ר"ח לא מצטרפין (ומזה בא לאפוקי בביאור ההלכה שם דלא קיי"ל כר"ח) הוא מפני שהמחיצה שלמעלה מונעת את ראיית מחיצת הגידוד, ולכא"ז זה כעין מה שנתבאר לעיל בסמוך אליבא דרש"י, דכל כה"ג שיש מחיצה חמשה הנראית לעליונה ה"ו גורע למחיצה שתחתיה ומפני שאינו ניכר, וזש"כ המאירי שהיא מונעת ראיית החמשה של גידוד, אולם יל"ד מהמשך דבריו שכתב שהכל מין אחד, ומשמע דהסברא לומר שלא מצטרפין הוא מפני שאינו מין אחד (וה"ז כמו שנתבאר לעיל בדרך א'), אולם יש לדחות ולומר דכוונתו לומר דלא חיישינן למה שיש בזה חיסרון במניעת ראיית החמשה של גידוד, דלא חיישינן לה, כל שיש לנו עכ"פ מין מחיצה אחת. ועדיין צ"ע, דהלא לא במין אחד ובי' מינים תליא, ומאי דר"ח א"א לומר גם כביאור הקודם, וצ"ב.

ונראה לבאר בדרך אחרת כעין דברי רש"י, דס"ל למאירי דכיון שיש כאן התחלה של מחיצה הנובעת מקרקעיתו כלפי מעלה, א"כ ה"ו מקלקל מה שלמטה ממנו, ומפני שאנו רואים שיש מחיצה לפנינו, ואנו דנים כאילו זה בלבד מה שיש במחיצה, ולא מתחשבים בגידוד (ובטעם הדבר י"ל כדרך שמבואר בעירובין פ" כל גנות שאף על גג הבית הוי רה"ר מדין גוד אסיק, מ"מ אם יש בליטה לצד ה"ו מחיצות שאינן ניכרות, ולא אומרים בהם גוד אסיק, ועד"ז י"ל דס"ל שמחיצה מסוג אחר מבטלת את הגוד אסיק, וזה חידוש], דאילו היה הכל במין אחד אין סברא להתחשב באחד ולא בשני, ודו"ק, וזה אינו דומה לפרש"י שהחיסרון מצד שאינו ניכר לפנינו מחיצת עשרה [ונפ"מ בין פירוש המאירי לפירוש רש"י לפפשני"ת, הוא באופן שיש גידוד עשרה ומחיצה חמשה, דלפרש"י י"ל דל חמשה מהכא הרי יש גידוד, ומה שבאינו ניכר ה"ו גורע היינו כשאנו באים לחבר שתיהם, משא"כ להמאירי שאנו דנים כפי הנראה לפנינו ה"ו גרע טפי, שאנו דנים כך לפי הנראה, ויל"ב]. אמנם י"ל שהרי בחמשה אין שם מחיצה, ולמה יבטל את הגו"א.

דרך ד'. עיין ברשב"א שכתב שבני העליונה שמתחלה היו נאסרים כיון שלא היה אלא חמשה, ועכשיו כשנתוסף שם מחיצה חמשה אתה בא להתירן מחמת מחיצה זו, והן אינם רואים פני עשרה, "יאמרו" שהמחיצה חמשה מותרת, ע"כ. ומשמע מזה שהחיסרון הוא בגלל שמא יאמרו, ויותר נראה כן בחי' הריטב"א שזו סברא של שמא יאמרו.

ג. עוד יש להוסיף ולבאר בב' הדרכים הראשונים שהזכרנו, דהנה ביארנו בדרך א' דמה שאין מצטרפין הוא מפני דהוי ב' מינים של מחיצות, ויש להוסיף דנראה לבאר דרך זו בב' אופנים, אופן אחד דהוי ב' סוגים של מחיצות מאחר ששימושיהם שונים, דבמחיצה העשויה למעלה הוא כדי לגדור את הרשות לתוכה, והוי במחיצה החוצצת מול פניו, משא"כ בגידוד דהוי מחיצה, הוא שלא באופן החציצה, אלא במניעת העוברים ושבים שמסביבה, וממילא הוי מחיצה לעשותה רשות בפ"ע, וכל כה"ג שהם ב' סוגי מחיצות אינן מצטרפים, דלא חשיבא מחיצה אחת של עשרה, אלא הם ב' גדרים אחרים.

ועוד אפשר לבאר ע"ז"ב באו"א, שאפילו את"ל דהוי גדר אחד של מחיצה מ"מ א"א לצרפם, כיון שעשויים במהות אחרת של חמשה למעלה וחמשה למטה, וה"ז כמו ב' מחיצות של חמש, ואינן נחשבים מחיצה אחת של עשר, ואע"פ שמחיצה חמשה שעשה עליה עוד חמשה הוי מחיצה של עשר מעלייתא, אולם כאן נחשב לעולם כחמש וחמש שאינם מצטרפים, ואינם חפצא אחת של עשרה, וה"ט דכיון שאנו באים לדון על החצר העליונה ואנו באים לעשות לה מחיצה עשרה, א"כ יש לנו לדון הכל מקרקעיתה, וכיון שמקרקעיתה יש מחיצה העולה כלפי מעלה, ועוד מחיצה היורדת כלפי מטה אינם מצטרפים, מפני שא"א להחשיבם כאחת, אלא שנידונים רק מן הקרקע, וה"ו כמתחיל מהקרקע לכל צד רק חמש ואינם מצטרפים, ועיין. [וכז"ו אתי לביאור דברי ר"ח גם לולי הדין דמחיצה עשרה הלל"מ].

ד. ומלשון הגמ' אין מצטרפין, נראה דזה חידוש מצד שהוא כב' מינים שאינם מצטרפים, ולא מצד גזרות של שמא יאמרו וכדו' שא"כ לא הול"ל הכי, דהא ודאי שהם מצטרפים בדין אלא שיש איזה גזירה וכדו', וי"ל. ועוד יל"ד כן מסוגיא בגיטין (דף טו), שכללוהו עם שאר דברים שאינם מצטרפים זה עם זה, וכיעוין שם בכלל הסוגיא (ועי' בסוכת דוד שם), ומשמע דהכי נמי הוא כן דאינו מצטרף מצד הדין, ויש ליישב.

ועיין ברש"ש כאן שהעיר שמדברי רש"י יש ללמוד שלכא"ז אפילו כשיש גידוד עשרה ומחיצה חמשה ג"כ תיאסר העליונה, שהרי אינה רואה פני עשרה, אלא משום דא"כ הול"ל מחיצה לאסור וכו', ע"כ. והנה כ"ז יתכן לשאר דרכים שהבאנו שבוה אפ"ל כן, אולם לפי דרך א' שכתבנו שזה חיסרון מצד דהוי צירוף של ב' מינים דלא מצטרפי ע"פ דין, א"כ י"ל דבגווני שיש מחיצה עשרה שפיר דמי, ודל מחיצה חמשה מהכא והרי לפנינו מין אחד המועיל, ואכן עיין להלן שכתבנו דבאמת מבואר בראשונים בהדיא דגם בכה"ג מצטרף, ואת"ש. וגם לפרש"י נראה דבכה"ג י"ל דל מהכא של חמשה, ודו"ק.

ולהלן בפרק הבא יבואר דנראה שיטת התוס' כדרך א' שביארנו דהוי חיסרון בדין דלא מצטרפי, ולכן כתבו שזה דאו', אמנם אפשר דס"ל גם כרש"י, ואע"פ פירשו מצד דהוי מדאו', ויבואר לפי הנ"ל באות ג' בבואר שיטת רש"י שהחיסרון הוא בגלל דלא מנכרא, אלא העיקר הוי בגלל דלמעשה ל"ח מחיצה י', והוי רק סימן לכך דלא חשיב מחיצה י', ודו"ק.

ה. בחידושי הגר"ח הלוי (פ"י משבת ה"ב) ביאר שיטת הרמב"ם דס"ל דבלחי לא אמרינן כתותי מכתת שיעוריה, כיון שהוא כשר בכל שהוא, והרי הוא חלוק מקורה דאיכא שיעור טפה, והשיגו הראב"ד דהלא גם

קשה, ושם בתוך דבריו כתב דכל תל שהוא למעלה משלשה טפחים לא אמרין עליה ארעא סמיכתא, ואינו מקום מדרס לרגלי בני אדם וכו', דכיון שהעפר גבוה משלשה טפחים לא ניהא תשמישתיה וכו', ע"כ. אמנם שם איירי ביותר משלשה שבועות הוא נחשב תחילת מחיצה, דיחשב גידוד ומחיצה דמצטרפין].

והנה כל הנ"ל כתבתי מזמן רב, ושוב מצאתי הלום בספר תפארת יעקב פט"ו בהערה א' שהאר"ק לתמוה על הביה"ל בב' הדינים כדרך שכתבנו לעיל, וסו"ד כתב דזה ודאי שאם בנה מחיצה פחות מג' טפחים, ואחר זמן הוסיף לבנותה עוד עד עשרה טפחים דכשר, ושאני הכא דהם שני מינים של מחיצה, עיי"ש. והוא כעין דברינו. וכבר הרחבנו הדברים בזה מתחילת הענין ביאור מחלוקת ר"ח ומרימר בזה גופא. עוד ראיתי הלום שגם בספר נתיבות שבת פט"ז הערה ו' נתקשה בזה דמה איכפת לן שבתחילה היה ג' טפחים, הרי מ"מ כעת יש לפנינו עשרה טפחים של מחיצה, וע"ע בתוס' בשבת (ח.) לענין כוורת, וכתב דאולי כוונתו של הביה"ל על תל המתלקט שבוה י"ל דגם עתה הוא כארעא סמיכתא, ע"כ. ואינו מובן. (וע"ע בנתי"ש שם הערה כ"ב.) וכפי האמור הדברים מיושבים היטב.

ומכל מקום לפי הסברא הפשוטה היה נראה דכיון שלפנינו מחיצה עשרה, ה"ז מצטרף לגמרי, וכל שיש לפנינו עשרה טפחים הרי המקום גדור, והרי זו מחיצה גמורה [ובנתי"ש שם ד"ה ומה הביא מהמאירי בעירובין (צג.) שמבואר שגם מדרון חמשה ומחיצה חמשה מצטרפין, ונפשט ספיקו של הביה"ל].

ב'. והנה במה דנסתפק הביה"ל בספיקות הנ"ל, וביארנו דהיינו משום דנסתפק במאי דקיי"ל שגידוד חמשה ומחיצה חמשה מצטרפין, אם היינו מפני שלפנינו מחיצה עשרה ודי בזה במה שמבחוץ יש מחיצה עשרה, וכמו שכתבנו בתחלת הדברים, או דנתחדש דאע"פ שהם ב' סוגי מחיצות מ"מ מצטרפות, ולפי צד השני הוא דאיכא לספוקי דבעינן מחיצה או גידוד שיהיה לפחות ג' טפחים.

אולם הנה כפי רבינו יהונתן איתא שהטעם הוא מפני שמי שעומד על גבי ראש המחיצה ומביט למטה, רואה עומק החצר התחתונה שהיא למטה מ', אולם אע"פ דקרקע התל אינו כן די לנו במה שנראה מבחוץ מחיצה עשרה, ולפי"ז בפשטות גם ב' טפחים של גידוד ג"כ מהני להצטרף עם ח' טפחים של מחיצה (ועמ"ש לעיל מד' הרש"ש כאן), ודו"ק. ועוד מצאנו להרשב"א בעבודת הקודש (שער ג' כ"ו) גבי בור וחוליייתו דמצטרף לעשרה, שגם בור עמוק ח' וחוליה ב' שמקיפה אותו ה"ז מצטרף לעשרה, עיי"ש. אמנם מדברי הרשב"א יש מקום לדחות דשאני התם שא"א ללכת על אותו חלק שהרי יפלו לבור, ויש לדחות. והיינו דמ"מ הרי מחיצה עשרה לפנינו, וא"כ ה"ה בנידוד דמהני [ונראה דזה ק"ו מהתם, דהא כאן ה"ז כעולה מן הקרקע עשרה, ואדרבה יותר יש לשייך את החלק המועט שעל הקרקע למה שעולה עימו לשיעור עשרה, ומצטרף להיות מחיצה עשרה, ודו"ק]. ושמא ס"ל להביה"ל דרש"י לא ס"ל כן מהא דמפרש כרב חסדא באו"א, וע"ע ברמב"ן. אולם ז"א מוכרח כלל, ואכמ"ל.

ג'. עוד נסתפק בביה"ל (ד"ה שעשה) מה יהיה הדין באופן שהרחיק את המחיצה משפת התל יותר מג' טפחים או מד' טפחים (דבפחות ג' טפחים פשוט דמצטרף עם המחיצה וכמשי"כ בביה"ל שם, וכה"ג מצאנו בכ"ד בהל' עירובין ומחיצות, וע"ע בחזו"א סי' ס"ה סק"ע וסימן קי"א סק"ד), וכתב דלכא"ו יש ללמוד דלא מהני ממה דאיתא בסימן שני"ח ס"ו שאם הרחיק מחיצה חדשה מהישנה שלשה טפחים תו אינה מצטרפת עמה ושם הוא להקל, וכאן יהיה להחמיר, או דאפשר דהוי כתל המתלקט ועולה חמשה ואח"כ מתרחק יותר מג' טפחים ושוב עולה חמשה, דמסתברא דמצטרף כל שהוא מתלקט עשרה טפחים מתוך ארבע אמות, ע"כ. ועיין בחזו"א (סימן ס"ה סק"ע) שכתב שאינו רואה מקום לחלק בין זה לתל (והיינו דלא כמתבאר בביה"ל שבתל כשר אם הוא כמין מדרון ומחיצה, ורק במדרון והוספת מחיצה הסתפק). וס"ל לחזו"א דאכן בתרוייהו אינו מועיל [ומ"מ לדעתו של החזו"א רק בהפסק של ארבעה טפחים אינו מצטרף, אבל בפחות מצטרף (בחזו"א שם נסתפק, אך בסימן קי"א סק"ד פשיטא ליה בד"ט)].

ועי' בביה"ל בסו"ד שכתב דמתוך דברי הגר"א בס"י שני"ח ס"ב בהגה, בקושיותו על תרוה"ד משמע דמצטרף, ואפשר דתרוה"ד מחלק בכך, ע"כ. ועיין בדבריו בסימן שני"ח ס"ב בביה"ל ד"ה ואם קשה, ושם צידד דאפשר דעד ד' אמות אכתי הוי מחיצה גמורה, וכתב לחלק בין תל המתלקט שכך בריאתו, לבין מחיצה על תל שלא יתרחק ד"ט, עיין שם במוסגר, ונראה דשפיר יש לחלק כן לפי החילוק הנ"ל שבשני סוגי מחיצות גרע טפי, משא"כ תל המתלקט שהוא מין אחד (ובזה יתבאר דברי הביה"ל בסימן שס"ב ד"ה שעשה), ודו"ק. וע"ע בחזו"א איש ס"א סק"א ס"ט שהאר"ק בדברי הרא"ש והר"ן בשבת (דף ז.) אם יש לצרף את המחיצה גם בריחוק, וכתב שאף בר"ן מיירי במקורה דווקא, אבל באינו מקורה יש לצדד כתרואה"ד שעד ד"ט מצטרפין, ועיין במחלוקת הגר"ח פ"ד בסוכה הי"א והחזו"א שם בהשגותיו, ועפ"י"ו תלוי הדין הנ"ל (והם לשיטתם בגדר רה"י), ואכמ"ל. [ויש להאריך עוד טובא בכ"ז, הן בסוגיא דשבת (ז.) בבית שאין תוכו עשרה וכו', ואמר אביי שאם תיקן בו דע"ד והשלימו לעשרה מותר, ובדברי התרוה"ד עפ"י"ו, ובדברי החזו"א בזה, והן בדין תל המתלקט]. ובעצם הדין בספק השני של הביה"ל יתבאר בהלכות בסימן שס"ב.

סימן ב'

בור וחוליה מצטרף דאי בעי מנח מידי ומשתמש

א. בשבת (צט.) במשנה איתא חוליה הבור והסלע שהן גבוהין עשרה ורחבן ארבעה, הנוטל מהן והנותן על גבן חייב, פחות מכן פטור, ובגמרא הקשו למה נקט חוליה, ותיצו כדברי יוחנן דארי"י בור וחוליה מצטרפין לעשרה, וכן הביאו מבריייתא שבור וחוליייתה מצטרפין, ופרש"י דמצטרפין לשווייה הבור רה"י, ואם הוציא מתוך אוגן חוליה חייב, ע"כ. והנה בסוגיין דעירובין (עח.) הקשו דמ"מ איך הוא מועיל

שיהיה גג החוליה רה"י, הא לא ראוי לשימוש מפני שכולו מיוסד על ארבעה טפחים שחלקו הוא חלל הבור, ותיצו דמנח מידי ומשתמש, והיינו שאם ישים דף או אבן על בור יכול להשתמש. ולכן מצטרף.

והנה רש"י מפרש דהנידון כאן להצטרף להשלים עשרה לעומק הבור לעשותו רה"י, וה"ה דחלל הבור ועובי היקף החוליה מצטרפין להשלים ארבעה לרוחבו לחייב את הנוטל מע"ג החוליה כלום, ואת הנותן על גבה, וכתב רש"י דכי היכי דשמעינן מיניה דר"י לגובה, שמעינן נמי דמצטרפין לרוחב, ונקט את ר"י ולא המשנה, דר"י אמר כן בהדיא, ע"כ. ומבואר ברש"י שלומדים כאן ב' דינים, א'. דין העשרה. ב'. דין הרוחב דע"ד, דבתרוייהו מצטרפת החוליה לחלל הבור, ולדבריו הסוגיא עוסקת בבור שתוכו חמשה, ועל גביו חוליה חמשה, ומהחוליה עד לקרקע שחוץ לה יש רק חמשה. אולם התוס' פליגי. וביאור דבריהם שהסברא דאיבעי מנח מידי אינה מועילה כלל, באופן שחוץ לחוליה אין ממנה לקרקע עשרה, שהרי אדרבה כשישים עליה דף כדי להשתמש מעליה נמצא שהוא גורם למעט ולא להחשיב את חלל הבור, ונמצא שמהקרקע שחוץ שהיא בלבד הנראית עד הדין אינו אלא חמשה, ואינו מועיל כלום. ולכן מבארים תוס' שהדוגמא של בור וחוליה הוא באופן שיש לחוליה גובה עשרה, ואה"נ שלגבי גובה עשרה לא צריכים את הצרוף כלל, וכל הנידון הוא לגבי צירוף עובי החוליה לחלל הבור שיהיה דע"ד, וקמ"ל דאי מנח מידי מהני, וא"כ אף שאין מניח עליה מידי ג"כ הוא מצטרף לענין שאם יניח על החוליה משהו או יקח ממנה חייב, דחשבינן את המקום לרוחב ד'.

אולם מכל מקום אף רש"י עצמו לא ס"ל שיש ענין בצירוף ע"י הסברא דאי בעי מנח מידי לגבי הגובה, דהא שפיר כתבו תוס' שא"צ בשביל הגובה את הדין המונח עליו, ואדרבה הוא גורע, שהרי כששם את הדין על גב הבור הרי הוא מכסה את חללו וגורע טפי, וכ"מ ברש"י ד"ה מצטרפת, שביאר דכוונת ר"י שהצירוף הוא גם לגבי הגובה וגם לגבי הרוחב, ומ"מ לגבי הסברא דאיבעי מנח מידי לא הזכיר זאת רש"י בד"ה ואמאי אלא לענין רוחב ארבע ולא לגבי גובה. (ועיין בתוס' ראש שהביא את דברי תוס' בשם רש"י.) אלא דהתוס' מבארים בסברא זו דאי בעי מנח מידי כאילו הוא ממש מונח, ואז העובי מצטרף שפיר שהרי כעת רואים דע"ד, וגם הגובה שבפנים לא מתקלקל, ובאמת אין אנו דנים עליו, משום שכבר יש לנו גובה עשרה מבחוץ, אבל לרש"י דיש גובה חמשה מבחוץ ס"ל דאמנם מהניא הסברא של אי בעי מנח לגבי רוחב, וחשבינן כאילו הדין מונח עליו. אולם לגבי גובה העשרה די לנו במה שבפנים יש עשרה, ואע"פ ששם את הדין ה"ז גורע, וכמשי"כ תוס', צ"ל לפרש"י דכיון דמ"מ במציאות אין דף ורואים לפנינו גובה עשרה די בזה, וגם אם יניח דף מ"מ יש בו גובה עשרה, והסברא דאי בעי מנח מהני רק לגבי הגובה.

ב. והנה נפסק, א'. לענין צירוף החוליה לבור, לענין עשרה, דמצטרף, והוי רשות היחיד, וכמבואר בשו"ע סימן שני"ד ס"א. ב'. ולענין להחשב רוחבו ארבעה, משמע בשו"ע (סו"ס שמה"ה) דאינו מצטרף, וצריך שיהיה בחללו ארבעה, וכמשי"כ המשנ"ב (שם סק"ד), עיין שם. וע"ע גם במשנ"ב לעיל מיניה (סק"ג). אמנם הארכנו בהלכות סימן שמה"ה הלכה ד' בהערה שאין ראיה מהשו"ע, עיי"ש, ומ"מ כתב המשנ"ב שכן דעת רוב הפוסקים (וכמשי"כ שם בסע"ה צ'), והוסיף אבל יש מהראשונים (רש"י ותוס' ורא"ש ובעה"מ) שסבורים שגם עובי המחיצות מצטרף, ועיין בתוס' בשבת (ח.) שהקשו על ר"ח שסובר שאין המחיצות מצטרפות, דהא לפי הסברא דאי בעי מנח מידי יש לצרף גם את עובין לרוחב ד', עיי"ש. והרשב"א כתב לתרץ דבכה"ג שאי אפשר להניח עליו מידי (כמו כוורת), ועיין בשבת דף לה. שיש כוורת שעשויה מקנים ויש העשויה מקש, שפיר כתב הר"ח שאינו מצטרף. ועוד כתב דדווקא במחיצות בריאות אפשר לומר את הסברא של אי בעי מנח מידי, משא"כ במחיצות גרועות, וכע"ז כתבו התוס' בסוכה (ד:), והזכיר את דברי הרשב"א במשנ"ב (שם סק"ג), עיי"ש. [אמנם המאירי בשבת (צט.) הביא את הירושלמי שאומר שהחלל והעומד מצטרפין רק כשהעומד רבה על החלל, ולפי"ז ביאר המאירי דההיא דכוורת שאני שאינו מרובה על החלל וואינו מצטרף, אלא שבחזו"א (סימן ס"ב סק"י"ב) העיר דהבבלי פליג על הירושלמי שהרי נקט הטעם משום דמנח עליה מידי, ועי' ברשב"א (צט:): דלא משמע כן, וע"ע בחי' הגר"ח פ"ד משבת ה"א שהאריך בזה].

נמצא ג' שיטות בדין הנ"ל, א'. דעת רה"פ שאין מצטרף עובי המחיצות לחלל ד'. ב'. דעת רש"י ותוס' ועוד ראשונים דמצטרף. ג'. דעת הרשב"א לחלק בין מחיצות עבות הראיות להניח עליהם דף ולהשתמש בהם, לבין מחיצות רעועות.

ומ"מ לכונ"ע אין לצרף את עוביין שיחשב רשות היחיד, אלא כדי להשתמש על עוביין, אבל להשתמש בתוך חללו לכונ"ע אינו נחשב רה"י אא"כ יש בו דע"ד, וכ"כ במשנ"ב (סק"ג) בשם האחרונים עיי"ש [אולם הדיקוק בדברי השו"ע שפיר מוכח כדעת רה"פ שאינו מצטרף, שהרי שם איירי לגבי המחיצות]. איברא דחזו"א (בסימן ס"ב סק"י"ב) רצה לצדד דמ"ש התוס' בעירובין עח. דתוכו לא הוי רה"י, היינו לולי הסברא דאי בעי מנח מידי, אבל בסברא זו אה"נ שגם תוכו כרה"י מדין חורים, עיי"ש. אלא שכתב שברמב"ם משמע דבעינן חלל, וכ"מ ברשב"א בעבוה"ק, ועיין בנתיבות שבת פ"ב הערה ו' שהעיר דברשב"א משמע דאדרבה גם חללו הוי רה"י, וכמשי"כ בא"ר, וכ"מ גם בחי' הרשב"א, ושכ"כ המאירי, וכן ראיתי הלום בשפת אמת (שבת ח.) שהוכיח מד' הרשב"א שגם תוכו הוי רה"י, וביאר שם מצד דהוי חורי רה"י, וכ"מ ברשב"א (צט:): שגם היא מצטרפת לחלל, והעירו מזה דמוכח שהכל מצטרף ונחשב רה"י, וכ"כ בלשון המאירי שם [ועיין עוד בתוס' גיטין (טו:)] שהקשו דיחשב רה"י דאי בעי מנח מידי וכו', ולכא"ו צ"ב הלא עליה גם רב חסדא מחשיב כן, וכתבו במנחת יודיה וזו הים דמוכח מזה דהסברא דאי בעי מנח מידי מהני גם לתוכו, אכן מאידך גיסא עיין בתוס' הרא"ש שע"ז גופא כתב דלק"מ, ומשום דהוא מיירי לתוכו, ודו"ק, וע"ע חזו"א, ולענין הלכה כתבנו בסימן שמה"ה ה"ד.

ועיין בחזו"א שביאר הא דאין מצטרף עוביו לענין החלל, משום דכל הצירוף בסברא דאי בעי מנח אינו מועיל אלא עליו, אבל להשתמש בתוכו הרי אינו יכול אי בעי מנח מידי, ע"כ. והוא כסברת תוס' ד"ה אלא שהעירו כן, ואמנם יש להעיר בזה דלכא"ו דעת רש"י אינה כן, אלא מהני הסברא של אי בעי מנח מידי גם לגבי גובה, וזה למרות שגובה עשרה נמדד רק מבפנים, ואע"פ"כ מועיל הסברא דאי בעי מנח לגבי מה שבתוכו, וא"כ נימא דה"ה לגבי החלל.

ואמנם ביארנו לעיל (בד"ה אולם) את שיטת רש"י שפיר דמהני הסברא דאי בעי לרוחב, אבל הגובה כדקאי קאי, ומ"מ הרי אינו סותר זה את זה כיון שבמציאות אין דף. אולם יותר נראה כמשנ"ת שזה בגלל שבמציאות יש גובה עשרה בבור, ואף אם נחשיב שיש דף לא גרע, וא"כ כ"ז לגבי גובה העשרה שהם ב' דינים חלוקים, אבל לגבי עוביו לומר שהוא מצטרף בגלל הסברא דאי בעי מנח מידי, מ"מ לומר שנחשיב את תוכו ג"כ כרה"י שכוין שכל עיקרו ברוחב ע"י הדין א"א להחשיב את תוכו כרה"י בסברא הפוכה כאילו אין דף, ודו"ק.

ד. וברמב"ם (פ"ד מהל' שבת ה"ט) כתב עמוד ברה"ר וכו', נעץ בגובהו יתד כל שהוא, אפילו אינה גבוהה שלשה הואיל וראוי לתלות בידת ולהשתמש בו ה"ז ממעטו ונעשה כרמלית וכו', ע"כ. וצ"ב דאם תפס כד' רב אשי הרי הוא מיירי "אפילו" בגובה ג' שאינו ממעט, וכמבואר בלשונו, ומה"ט גופא דאפשר לתלות עליו, ועיין במ"מ שכתב שהוא גורס בד' רב אשי אפילו אין גובה ג', ובתחילה אמרו שבפחות מג' אינו ממעט משום שהוא בטל לכלל הרשות [וכמו שיבואר להלן בעוה"ז באות ו' עיי"ש], ורב אשי מוסיף טעם אחר שדין הוא שימעט היתד, שהרי בני רה"ר משתמשים בו ותולין בו, והרי הוא כאילו קרקע רה"ר מוגעת לשם וכו', ע"כ. והוא מעבוה"ק להרשב"א. אולם לכא"ו צ"ע, א'. דבכל דוכתא פחות מג' בטל, וצ"ל דשא"ה שבני רה"ר משתמשים. ב'. ויותר קשה הלא הוא למעלה מעשרה, ומצאנו בפ"ק דשבת שרק בתשעה או עד עשרה עכ"פ הוא דמכתפין ומשתמשין, אבל בעשרה לא שמענו שמשתמשים בני רה"ר, ואף את"ל שמשתמשים היינו לכומתא וסודרא לכתף עליו ולא לתלות עליו דברים, ואולי היינו הך. [וד"א, יש להוסיף עוד ביאור בהמשך ד' הרמב"ם שכתב דאפילו מלאוהו כולו ביתידות ה"ז ממעט גובהו, שהרי תולין באותן היתדות ומשתמשים בהם, ולכא"ו הרי הגמ' אמרה סברא של אי בעי מנח מידי, וצ"ל דזה גופא מבאר לנו הרמב"ם שסברא זו היא גופא כאותה סברא של רבי אבהו להשתמש שאמרו התוס'.

ה. והנה בגמרא אמרו בסברא זו דאי בעי מנח מידי, דבזה מבואר שאפילו אם מילא את כל העמוד ביתידות אפ"ה נחשב רה"ר, ואינו מתמעט בכך, שהרי אי בעי מנח מידי, ונסתפקתי באופן שנעץ בו ב' או ג' זיזין סמוכין ז"ל"ז באופן שאינו יכול לתלות בכולם אלא רק באחד או שנים מהם, או כגון שזיז אחד נמוך בגובה ג' בין כמה זיזים גבוהים יותר שא"א לתלות בו מידי, וגם אי אפשר להניח עליו מידי ולהשתמש בו, וכגון שהם עומדים בצד שא"א לשים עליהם דף שיעמוד עליהם כראוי, והנה לכא"ו גם רב אשי יודה שלא מועיל, ואפשר דבכל מקום יסבור שיש איזה שימוש באותם נעצים, וכגון בזיז הנמוך בין הזיזים האחרים יוכל להחביא בו איזה חפץ בקופסא.

ו. ויש להעיר כאן הערה וביאור בסוגיא, דהנה מצאנו כמה שיטות בגמ' גבי נעץ בו יתד ומיעטו, שלפי רב אדא בר אבהו דווקא ביתד שלשה ממעט, והסברא בזה בפשטות דאינו רק בגלל דלא ניהא תשמישתיה ככה"ג, וכמשי"כ כך אח"כ בגמ', אלא בגלל שבכה"ג ה"ז ממעט מן הרשות, שכל שיש בו גובה שלשה הרי זה מקום בפני עצמו וממעט משיעור ד', וכן מבואר ברש"י ד"ה ובגובה שלשה, שאילו פחות מכך הרי הוא כגג דעמוד, ומשמע שמתבטל למקום שהוא נמצא בו, והיינו שנהפך לחלק מגג העמוד, וכ"כ בהדיא בחי' המאירי דבפחות מג' הוי לבדו ובטל, וכחלק מן העמוד דמי. [ואמנם הוי כמו מקום פטור, כשנבא להגדירו בפ"ע, מ"מ הוי כמקום התופס לעצמו ומחסיר משיעור דע"ד, וכל מה שמצאנו שבטל הוא כאשר אנו דנים על אותו מקום בפני עצמו. ואח"כ דנים על שטח רשות היחיד בפני עצמו, ואז אמרינן שיתבטל לרה"י, אבל כאן שבלעדיו אין שיעור לרה"י, אי"כ א"א לומר שיתבטל שהרי הוא מקום בפ"ע, וכשאנו דנים אם מתבטל למקום השני, הרי אין במקום השני שיעור, ושוב אינו מתבטל אליו].

אבל לדעת שאר אמוראים יש לדון, דהנה לאביי ורבא מוכח שהוא בגלל שלא ניהא תשמישתיה, והיינו דאע"פ שבדאי היתד בטל לאותה רשות שנמצא בה, שהרי כל דבר שפחות משלשה בטל לקרקע וכקרקע דמי, מ"מ כשלא ניהא תשמישתיה גריע [וא"ת דמצאנו פ"ק דשבת שאפילו קוצים או צואה שנמצא ברה"ר הוי מכלל רה"ר, ואינו בטל, אולם שאני התם שזה מ"מ הילוך רבים, משא"כ כאן בענין שיוכלו להשתמש בו וכדלהלן, וכל שא"א להשתמש גרע, ודו"ק]. ויש לבאר דאע"פ שפחות מג' בטל, מ"מ צריך שיהא ניהא תשמישתיה, ואפשר שכל דין דע"ד שנבקע לרשות היחיד, הוא כדי שיהא שיעור חשוב הראוי להשתמש בו, ובפחות היא מהני, ולכן ס"ל לאביי ורבא שגם אם יש דבר הממעט את תשמישו ה"ז גורע [וצריך לומר דלא דמי לצואה או קוצים שיהיו ברה"י, שהם מסתברא שלא ממעטים כיון שאינם מגופו].

ולדעת רב אשי אע"פ שגובה שלשה אינו ממעט, וטעמו משום דאפשר להשתמש בו ע"י תליה בו איזה דבר, ולכא"ו יש להקשות לפי מה שכתבנו לעיל דכל ג' הוי רשות בפ"ע, אי"כ ה"נ הלא מ"מ הוי רשות בפ"ע, ועיין בלשון רש"י ד"ה אפשר, שכתב דכיון דחוי לתשמישתיה דעמוד "מיניה חשיב" ולא ממעט, והיינו דמ"מ אע"פ שהוא עומד בפ"ע, מ"מ כיון שמשתמשים בו ה"ז חלק מהרשות שמטרתה להשתמש בה, וע"ע גם במאירי שנרגש בזה, וכתב דכיון שמשתמשים בו ה"ז "כגופו". ז. ויש להוסיף כאן עוד הערה, דהנה נחלקו המ"פ אם הקרקע על הרשות היא מדיני ותנאי הרשות, או שאינו אלא ענין מקעשי גרידא שיוכלו לעמוד שם, ולעולם אינו מתנאי הרשות וגדריו [ועיין בזה בהגר"ח הלוי (פ"ד ה"א), ושם מפרש דבזה גופא נחלקו רש"י ור"ח בביצאתא דמישן, אם הקרקע דרה"י מדיני הרשות או לא, וע"ע בחזו"א סימן ס"ב סק"י"ג משי"כ בזה, ומשמע דלכו"ע בעינן קרקע מתנאי הרשות



והיה מוקף לדירה על ידי השנייה". ופשיטא שצוה"פ לא מועיל לזה כי אינו מבטל מחיצה הראשונה משום שלא גרע מפתח שבין ב' הצירות). ומאחר ולא נתבטלה מחיצה החיצונית הרי שב' המחיצות איתנהו, גם המחיצה החיצונית שלא התבטלה, וגם המחיצה הפנימית ששם מחיצה עליה. ומשום הכי נמצא, שהגם שמחיצה הפנימית היא עיקר, מכל מקום לא גרמה שום היתר בפועל, שמאחר ומחיצה החיצונית עדיין קיימת היא ממשיכה להתיר את כל החצר, ואין היתר טלטול חדש מכח המחיצה הפנימית. (משא"כ אילו מחיצה הפנימית הייתה מחיצה גמורה, ומבטלת מחיצה החיצונית, הרי שכעת נוצר היתר טלטול חדש מכל מחיצה הפנימית). ובזאת מספקא ליה להרא"ש, אם לצורך הדין של המיגו סגי בשם מחיצה שיש על הפנימית, או דילמא בעינן דוקא היתר טלטול בפועל, שאם סגי בשם מחיצה הרי שסוכ'ס יש שם מחיצה גם על הפנימית ואמרינן מיגו, אולם מאחר ומחיצה הפנימית לא גרמה לשום היתר בפועל, יש לומר שחסר ביסוד פעולת המיגו, ודפח"ח, ונקוט בתרא בידך].

ועוד חזינן שלא סגי במניעת רגל רבים לאשוויי שם רשות היחיד, ובעינן להיקף מחיצות, מהא דאיתא בגמרא שבת ט. שעמוד גבוה י' ורחב ד' הוי רשות היחיד על גביו. ופירש"י בכמה מקומות (שבת ו: ד"ה קמ"ל, עירובין ט"ו, ד"ה גבוה עשרה, עירובין פ"ט. ד"ה כ"ו ע"ל) שהוא מטעם גוד אסיק, שמעלים המחיצות שסביב העמוד על גביו והוי כמוקף מחיצות. ולכאורה אם סגי במניעת רגל רבים, למה צריך לטעם של גוד אסיק, תיפוק ליה שהעמוד גבוה עשרה ולכן אין רבים דורסים עליו, אלא חזינן שרשות היחיד הוא דוקא מה שהוא מוקף מחיצות.

על כל פנים מבואר מכל הנ"ל, שעיקר שם רשות היחיד הוא מה שהוא מקום המוקף על ידי מחיצות. ונחזור לענייננו, שמאחר ועל ידי מחיצות הפנימיות חל על כל החלק הפנימי שם "מוקף", בזה בא דין חכמים להצריך שיהיה המקום שתוך המחיצות מוקף לשם דירה, ולא סתם מוקף בעלמא. וכל שלא הוקף לשם דירה הוי כעת חיסרון ברשות המוקפת שאינה רשות היחיד גמורה, משום שהוא מקום המוקף בעלמא ולא מוקף לדירה.

ומה שהצריכו כן דוקא בהיקף שהוא יתר על בית סאתיים, ובפחות מזה לא בעינן שיהיה מוקף לדירה, אינו משום שלא בעינן מוקף לדירה בפחות מבית סאתיים, אלא משום שבפחות מבית סאתיים הוי סתמו מוקף לדירה, שמאחר וההיקף קטן, והוא דרך רגילות דירה להיקף כן, הוי סתמו מוקף לדירה. אבל כשההיקף יותר מזה, אין סתמו מוקף לדירה, ולמרות שמן התורה מותר לטלטל בתוכו, ומשום שמן התורה סגי לגבי היתר טלטול במקום המוקף בעלמא, ולא בעינן מוקף לשם דירה, החמירו חכמים שלא לטלטל בתוכו אא"כ הקיפו לשם דירה.

וזהו מה שסבירא ליה לרב הונא בר חנינא בסוגיית הגמרא שאם לא הוקף לשם דירה אינו רשות היחיד מן התורה, והזורק לתוכו פטור (ביותר מבית סאתיים). היינו משום דסבירא ליה שלא חשיב רשות היחיד אלא אם כן יש עליה שם מקום המוקף לדירה, ולא סגי בשם היקף בעלמא.

וגם לדין שמן התורה הוי רשות היחיד במקום המוקף בעלמא, אף על אלה הוקף לשם דירה והזורק לתוכו חייב, מכל מקום כתב המשנת אליהו (הו"ד לעיל) שאין בו את הדין של רשות היחיד עולה עד לרקיע. והטעם נראה ששם הרשות הוא דוקא מה שעל גבי קרקע, וגם מה שרגילות להשתמש נהפך לחלק מן הרשות, ולכן רשות הרבים תופסת עד י' טפחים וזהו שימוש הרבים, ורשות היחיד עולה עד לרקיע כי זהו דרך שימוש היחיד לבנות לו עליות. ולכן דין זה שרשות היחיד עולה עד לרקיע הוא דוקא במקום המוקף לשם דירה, שמאחר וחל על ההיקף שם דירת אדם, חל גם הדין של רשות היחיד עולה עד לרקיע, אבל במקום המוקף בעלמא ולא לשם דירה, לא הוי רשות היחיד אלא על גבי קרקעיתו.

[ואחרי כתיב זאת נזכרתי שלפני שנים רבות שמעתי שיעור כללי מהגרש"ד פינקוס זצ"ל בסוגיית הוצין יורדין בתוך י' שבמסכת סוכה, וחיידש אז שכמו שבסוכה יש דין דירה כמבואר בסוגיית הגמרא דין אדם דר בדירה סרוחה ועוד, הכי נמי בענין רשות היחיד שבת י' דין ושם דירה, ושאלנו לו מהיכ"ת לומר חידוש זה, ואמר שכך מוכח מסוגיות הגמרא ומפסקי הרמב"ם או השולחן ערוך, ואיני זוכר הפרטים כעת, אולם מכל מקום נראה שהם הם הדברים שנתחדשו כאן, שחלק מהשם ומהמהות של רשות היחיד הוא מה שחל על כל ההיקף שם דירה].

ובזאת מובן מה מועיל שפורץ ביותר מ' וחוזר וגודר לשם דירה, שמאחר ועל ידי פירצה שהיא למעלה מ' נתבטל שם ההיקף מן המקום, שהוי כעת מקום הפרוץ, ולא מקום מוקף, אם כן על ידי שחוזר וגודר לשם דירה הרי כעת מחיל שם מוקף לדירה על כל הרשות על ידי מה שמקיף עכשיו, שהרי על ידי זה נעשה מחדש מקום המוקף, ולכן מועיל זאת להתשיבו כולו למוקף לשם דירה.

ומה ששמע בדברי רש"י הנ"ל שמה שלא הוקף לדירה הוא חיסרון במחיצות, ממה שהשוה זאת למחיצה שאינה של שתי וערב צריך עיון כעת, ושמה הוא לאו דוקא, אלא עיקר כונת רש"י לומר אדרבא לאידך גיסא שתרוויהו אינו חיסרון בגוף המחיצה, שבאינו מוקף לדירה הוא חיסרון בהיקף כאמור, ובמחיצה שאינה של שתי וערב הוא איסור טלטול על הגברא. והגם שאינו דומה זל"ו, מ"מ הצד השהו שבשניהם שאינו חיסרון בגוף המחיצה, ומה שלא מועיל לפרוץ ביותר מ' אמות במחיצה שאינה של שתי וערב, הוא משום ששם אינו חיסרון בהיקף, וצ"ע.

[והנה מש"כ שגם בפחות מבית סאתיים שלא בעינן שיהיה מוקף לדירה, שאין זה משום שלא בעינן שם דירה כלל, אלא משום שסתמו הוי מוקף לדירה, לכאורה תלוי בספיקו של הרא"ש (עירובין פרק ב' סוף אות ב') שכתב וז"ל: "ומתוך פירש"י יש להביא ראיה דלא מבטלי זרעים לדירה אלא לקרפף יותר מבית סאתיים, דרש"י פי' במתני' דשומריה ובית דירה חשיב היקף לדירה, משמע דאיירי בפתח ולבסוף הוקף כדן

ועל מנת לבאר את הנ"ל, נראה בס"ד לחדש אופן שלישי בגדר החיסרון של אינו מוקף לדירה, והיינו שאינו חיסרון בגוף המחיצות, וגם לא איסור על הגברא לטלטל במקום שלא הוקף לדירה, אלא שזהו דין במקום המוקף והגדור על ידי המחיצות, שבעינן שיהיה מוקף לשם דירה, והיינו שעל ידי מחיצות המקיפות אותו יהיה על אותו מקום חלות שם של "מוקף לדירה".

וביאר הדברים, דהנה כל מחיצה המקפת רשות היחיד כוללת בתוכה ב' עניינים, חדא מה שהיא מפרידה ומבדילה את הרשות ממה שסביבה, והיינו שהיא מונעת רגל רבים, וזהו דין שבשלילה, והיינו שזאת רשות היחיד משום שאין כאן דריסת רגל לרבים. ואידך שהיא מקיפה ומייחדת את המקום המוקף והופכת אותו לרשות בפני עצמו, שהוי כעת מקום גדור ומוקף על ידי המחיצות, והוי רשות היחיד בעצם, ולא רק מצד מניעת רגל רבים, אלא הוי מקום המוקף, וזהו דין שבחיוב, שהמחיצה פועלת לאשוויי שם רשות על כל ההיקף. ולדוגמא, באופן שיש מקום המוקף על ידי ב' מחיצות, הרי שהמחיצה החיצונית היא זו שפועלת למנוע רגל רבים, והמחיצה הפנימית היא זו שפועלת לאשוויי שם רשות ומקום המוקף, ויבואר בס"ד נפק"מ לקמן.

ונראה להביא ראיה לב' גדרים ולב' עניינים אלו שבדין המחיצה, דהנה הא דמחיצות מועילות לשוויי שם רשות היחיד ע"י שמונעות רגל רבים, מפורש בדברי התוספות (סוכה ד: ד"ה פחות) שכתבו וז"ל: "ואם תאמר בפרק קמא דשבת גבי בית שאין תוכו עשרה וחקק בו להשלימו לעשרה, אמאי לא מחלק כי האי גוונא אם יש משפת חקק ולכותל שלשה טפחים. ויש לומר דלא דמי רשות שבת שהוא למנוע רגל רבים, לסוכה דבעינן מחיצות סמוכות לסכך", עכ"ל. הרי מבואר מדברי התוספות שמהותם של מחיצות שבת הוא למנוע רגל רבים, וכדברי התוספות מבואר גם בשא"ר.

ולגבי הדין הנוסף שהמחיצות פועלות שם היקף על המקום המוקף, נראה גם להביא ראיה בס"ד, דהנה איתא בגמרא מסכת סוכה דף ז. דבשבת דסוכות אמרינן מיגו דהוי דופן לגבי שבת הוי דופן לגבי סוכה. וברא"ש שם סימן ז' כתב להסתפק אם עשה מחיצות כאלו בתוך מחיצות החצר, וכגון שעשה באמצע החצר דיומדין, המועילים לגבי שבת ולא מועילים לגבי סוכה, אם גם כן אמרינן מיגו, יעו"ש. ובשור"ת ארץ צבי (חלק א' סימן פ' ד"ה והנה) הקשה על דברי הרא"ש, וז"ל: "בהא דאמרינן מגו דהוי דופן לענין שבת הוי דופן לענין סוכה. וכתב הרא"ש בשם רב"י להסתפק איך הדין בסוכה העומדת בחצר, אם שייך גם כן מגו ונשאר בספק. ולכאורה תמיה טובא, מה ס"ד להתיר בחצר משום מגו, הרי בסוכה העומדת בחצר אין המחיצות מועילים כלום לענין שבת, דבלאו הכי יש מחיצות החצר ודומה לסוכה בחול, דלא אמרינן מגו דאם היה שבת היו מועילים יועילו גם כן לענין סוכה, הכא נמי לא שייך לומר מגו דמועילין לענין שבת אם לא היו כאן מחיצות החצר", עכ"ל. הרי מבואר שמקשה הארץ צבי על דברי הרא"ש מאי ס"ד להתיר בחצר משום מיגו, והרי אין אילו מחיצות כלל, משום שיש כבר את מחיצות החצר, ומאחר ולא ניפעל בהם שם ודין מחיצה, מה שייך שעל לומר בהם מיגו להכשיר הסוכה.

ועיין שם שתיירץ בשם הגאון בעל האגלי טל וז"ל: "אבל באמת אין ראיה כלל דמפורש בעירובין צ"ב, דבית העומד בחצר, עיקר היתר טלטול בבית אינו מחמת מחיצות החצר, רק מחמת מחיצות הבית, עיין שם מה דאמרינן, התם סילוק מחיצות הוא, ופירש"י האחרונות סילוקו את הראשונות. וזה כביר הן בעודני בטל ילדותי דנתי בקרקע לפני כ"ק מר רשכבה"ג בעל אגלי טל זצוקלה"ה להוכיח מהרא"ש סוכה סברא הנ"ל, דאף שאין צריך המחיצה, מכל מקום כיון שאם לא היו מחיצות החצר היה מועיל שייך גם כן מגו, ואנהיירינהו לעינין כ"ק רבינו זצ"ל על פי הגמרא עירובין צ"ב הנ"ל דמחיצות הסוכות מבטלות מחיצות החצר, ועיקר היתר טלטול בסוכה הוא מצד מחיצות הסוכה, ועל כן נסתפק הרא"ש לומר גם בזה מגו", עכ"ל. הרי מבואר מדברי האגלי טל, שלמרות שיש מחיצות חיצוניות, עיקר שם מחיצה והיתר הטלטול בפועל הוא על ידי מחיצות הפנימיות, ולכן שייך לומר בזה מיגו.

[ואת ספיקו של הרא"ש נראה לבאר, שזה פשיטא ליה שמחיצה פנימית היא עיקר כדברי האגלי טל, ורק שמספקא ליה אם זהו דוקא במחיצות גמורות שהו מחיצה שלימה בפני עצמן ללא הכשר דיני, אז אמרינן שמחיצה הפנימית מבטלת מחיצה החיצונה. אבל במחיצה שכשירה רק על ידי הכשר דיני כמו גוד אסיק או גוד משוך כמו בדיומדין, בזה לא שייך לומר שמבטלות את המחיצות החיצוניות. והטעם נראה לומר, שכל אלו הדינים שחיישה תורה בהכשר מחיצות הוא דוקא היכא שניצרך זה ליצירת המחיצה, ובלא זה אין מחיצה, אבל הכא שלגבי דיני שבת יש שפיר את מחיצות החצר, מהיכ"ת נימא דין גוד משוך להכשיר את הדיומדין מאחר ואין זה ניצרך כלל, שכל אלו המחיצות הדיניות אינו מחיצות בעצם, אלא קולא שהקילה תורה כדי שיהיה אפשר לקיים הדין, אולם לחומרא לא נראה שזאת או לבטל משום כך מחיצות גמורות אחרות. (ונידון זה מתרחב לכמה מקומות וכמו סוכה תחת חבלי כביסה שלא תיפסל משום שאין שום ענין שהחבלים יצטרפו למחיצה, וכמו צורת הפתח בתוך צורת הפתח שלא תיבטל מאחר ואין לנו צורך בה בתור מחיצה, ועוד כיו"ב. ונראה שזהו הביאור בדברי התוספות סוכה י"ז. ד"ה אילו אויר, שכתבו שלכוד להחמיר לא אמרינן. והטעם הוא שלבוד היא הלכה שנאמרה על מנת ליצור מחיצות, ולא על מנת לבטלן. וכעת מצאתי בשו"ת אבני נזר או"ח סימן ר"צ אות ה' שכתב שגם לגבי גוד אסיק לא אמרינן להחמיר, יעו"ש). ור' יהונתן אבא פרגי הי"ו, אמר לבאר בספיקת הרא"ש בדרך אחר, והיינו שפשיטא ליה שמחיצה פנימית היא עיקר, וכן פשיטא ליה שגם על מחיצה דינית שם מחיצה בכה"ג, ורק דמספקא ליה, שמאחר ולגבי מחיצה דינית שאינה מחיצה גמורה, לא שייך לומר שמבטלת מחיצה החיצונית על ידי מחיצה הפנימית, שרק במחיצה גמורה כמו כותל לפני מכותל שייך לומר שמבטלת מחיצה החיצונית (ועיין בלשון השו"ע ס"ו שכתב: "בנה מחיצה באורך עשר לפני מחיצה הראשונה לבטלה שתהיה כמו שאינה,

עיי"ש, ווע' בסוכה שכבר חקרו בזה גם שם אי הקרקע מתנאי הסוכה], ומכאן שמבואר בסוגיין דבעינן שיהיה יכול להשתמש בו (ולכן הצריכו דתלי ביה וכו'), אין ראיה, דאפשר דלא בעינן קרקע, ומ"מ צריך שיהיה איזה דרך כל שהיא להשתמש, ואינו תלוי זכ"ו כלל, ועוד יש להאריך בכל זה, והנ"ל אינו להלכה אלא לעורר בביאור הענין.

הרה"ג שלמה גבאי שליט"א
כלל "אליבא דהלכתא" אופקים

בדין קרפף שלא הוקף לדירה

חלק א' - בגדר קרפף שלא הוקף לדירה אם הוא פסול במחיצות חלק ב' - ביישוב דברי הביאור הלכה בענין הוציא את הזרעים חלק ג' - ביישוב דברי הביאור הלכה בענין נפל הבית חלק ד' - בענין בית כנסת אי חשיב מוקף לדירה, וביישוב הסתירה בדברי החזון איש

חלק א' - בגדר קרפף שלא הוקף לדירה אם הוא פסול במחיצות

א. איתא בשולחן ערוך סימן שני"ה סעיף א' וז"ל: "כל היקף שלא הוקף לדירה, כגון גנות ופרדסים ובורגנים שאינם עשויים אלא לשמור בתוכן, אסרו חכמים לטלטל בתוכה יותר מד' אמות אם הוא יותר מסאתיים. אבל אם היא סאתיים, שהוא שיעור ע' אמה וד' טפחים על ע' אמה וד' טפחים, מותר לטלטל בכלו, בין שהוא מרובע בין שהוא עגול או אריך וקטין, ובלבד שלא יא ארכו יותר משנים ברחבו אמה אחת. ואם הוקף לדירה, אפילו יש בו כמה מילין, מותר לטלטל בכלו".

ובגמרא מסכת עירובין דף ס"ז עמוד ב' איתא: "אמר עולא אמר רבי יוחנן, קרפף יותר מבית סאתיים שלא הוקף לדירה, ואפילו כור ואפילו כוריים, הזורק לתוכו חייב. מאי טעמא, מחיצה היא, אלא שמחוסרת דיורין. מתיר רב הונא בר חנינא, סלע שבים, גבוה עשרה ורוחב ארבעה, אין מטלטלין לא מן תוכו לים, ולא מן הים לתוכו. פחות מכאן מטלטלין. עד כמה, עד בית סאתיים. אהייא, אהייא אסיפא, בית סאתיים, טפי לא, והא מכרמלית לכרמלית קא מטלטל. אלא לאו ארישא, והכי קאמר: סלע שבים, גבוה עשרה ורוחב ארבעה - אין מטלטלין לא מתוכו לים ולא מן הים לתוכו. ועד כמה - עד בית סאתיים, הא יתר מבית סאתיים - מטלטלין, אלמא כרמלית היא. ותיבתא דרבי יוחנן, אמר רבא מאן דלא ידע תרוצי מתנייחא, תיובתא מותיב ליה לרבי יוחנן, לעולם ארישא, והכי קאמר: הא בתוכו - מטלטלין, ועד כמה - עד בית סאתיים. רב אשי אמר: לעולם ארישא, הן אמרו והן אמרו, הן אמרו: קרפף יתר מבית סאתיים שלא הוקף לדירה אין מטלטלין בו אלא בארבע אמות, והן אמרו: אין מטלטלין מרשות היחיד לכרמלית, בית סאתיים דשרי לטלטולי בכוליה - אסרי רבנן לטלטולי, לא מן הים לתוכו ולא מתוכו לים. מאי טעמא, רשות היחיד גמורה היא, יתר מבית סאתיים דאסור לטלטולי בכוליה - שרו רבנן לטלטולי מתוכו לים ומן הים לתוכו. מאי טעמא - דלמא אמרי רשות היחיד גמורה היא, ואתי לטלטולי בכוליה, ומאי שגא, תוכו - שכיה, מתוכו לים ומן הים לתוכו - לא שכיח".

ודברי הגמרא צריכים ביאור, חדא דאם קמ"ל ר' יוחנן שהזורק לתוכו חייב משום שמחיצה היא אלא שמחוסרת דיורין, ולכאורה פשיטא שהוי מחיצה ורשות היחיד גמור מן התורה, ומבואר מדברי הגמרא שהיתה הוה אמינא שקרפף שלא הוקף לדירה אינו רשות היחיד מן התורה, והזורק לתוכו אינו חייב, והכי משמע דס"ל לרב הונא בר חנינא שמקשה לר' יוחנן. והדבר צריך ביאור, שמאחר ומוקף מחיצות כדן מאי טעמא לא יחשב רשות היחיד.

וגם לדין דס"ל להלכה כמסקנת הגמרא שקרפף שלא הוקף לדירה הוא רשות היחיד מן התורה, והזורק לתוכו חייב, מכל מקום יעויין בספר משנת אליהו עמ"ס סוכה (סימן ו' אות ד') שביאר עפ"י דברי רש"י שקרפף הוי רה"י רק ע"ג קרקעיתו, אולם אין בו את הדין של רה"י עולה עד לרקיע, ועיי"ש בכמה נפק"מ שכתב עפ"י. וגם זה צריך ביאור, שמאחר והוי רשות היחיד מאי טעמא לא אמרינן בו רשות היחיד עולה עד לרקיע.

עוד צריך ביאור, דהנה כמבואר בהלכה ב', אם עשה היקף שלא לשם דירה וכעת רוצה להכשירו, אין צריך לפרוץ את הכל, וסגי כמה שפורץ בו יותר מעשר אמות וחוזר וגודר לשם דירה, אמנם ד"ז צ"ב, דלכאורה יש להבין גדר החיסרון דאינו מוקף לדירה בב' אופנים, חדא שהוא חיסרון במחיצות, ומחיצה שלא הוקפה לדירה הוי חיסרון בגוף המחיצה, ואינו חשיב למחיצה מדרבנן. או שאינו חיסרון במחיצה, אלא שזהו דין על הגברא שאסור לו לטלטל במחיצות שלא הוקפו לדירה, אבל אין חיסרון בגוף המחיצה. והנה אם הוא דין על הגברא שפיר יש להבין דברי ההלכה שמהני מה שפורץ יותר מ' אמות וחוזר וגודר לשם דירה, ומשום שעל ידי שפרץ התבטל היתר הטלטול מהמקום, והתחדש על ידי שחזר וגדר לשם דירה, ומתיר זה את איסורו של הגברא.

אולם יעויין בדברי רש"י עמ"ס עירובין דף ט"ו עמוד א' ד"ה אין מטלטלין שכתב וז"ל: "אין מטלטלין בו, אם היה היקפו יותר מבית סאתיים כחצר המשכן, ושיעור זה נתנו חכמים לכל היקף המתוקן ואינו מתוקן כל צרכו, כגון למחיצה שאין בה שתי וערב בהאי פירקא, ולהיקף שלא הוקף לדירה בפרק שני, והכא נמי, אי בעומד מאליו מוקמת לה שפיר, הואיל ולא להכי עבידא, יחבו ביה רבנן האי שיעורא", עכ"ל. הרי מבואר מדברי רש"י שהשוה קרפף שלא הוקף לדירה, למחיצה שאינה של שתי וערב, ומשמע א"כ שהוא חיסרון במחיצות, שכמו שמחיצה שאינה של שתי וערב לאו שמה מחיצה מדרבנן, הכ"נ מחיצה שלא נעשית לשם נקשה דירה לאו שמה מחיצה מדרבנן. ולפי"ז קשה, שמאחר וכל ההיקף לא נעשה לדירה והוי חיסרון במחיצות, מאי מהני שיתקן רק חלק מהמחיצה, וכמו שבמחיצה שאינה של שתי וערב לא יועיל מה שפרץ יותר מ' אמות וחזר וגדר במחיצה ראויה, הכ"נ במחיצה שלא נעשית לשם דירה, דבמאי מיתכשר שאר ההיקף, וצ"ע.

הוקף לדירה, וסתם גינה זרועה היא, ומאי אהני היקף לדירה הא את זרעים ומבטלי לה. אלא שמעת מינה דלא מבטלי דירת בית סאתים, ואפילו לר' יהודה בן בבא דמחמיר טפי, כל שכן דמאן דמיקל דסבר דלא מבטלי זרעים בית סאתים, וגם מדבריו נראה להתיר אפילו כשהרחבה יותר מבית סאתים ואפילו כולה זרועה, דהא במתני' לא שרי ר' יהודה בן בבא בגינה וקרפף על ידי היקף לדירה יותר מבית סאתים ורחבה שריא אפילו בת עשרה כורין, כדאמר לעיל (דף כ"ב א') אי אתה מודה בדיר וסוהר ומוקצה שאפילו בת עשרה כורין מותר, ומשמע דליכא מאן דפליג, ומוקצה היינו רחבה, אם כן רחבה עדיפא מקרפף, הלכך אין ללמוד רחבה וחצר מקרפף שזרעים יבטלו דירתם. אבל למאי דפרישית דשומירה ובית דירה הוי דירה גרועה, ומהניא אף בהוקף ולבסוף פתח בבית סאתים, וביתר מבית סאתים צריך פתח ולבסוף הוקף, אין ראייה לחלק בין קרפף ורחבה, ומיהו מסתבר כיון דלא אשכחן ליה אלא בקרפף, דאין ללמוד ביטול היקף דירה דרחבה וחצר מקרפף, וצ"ע, עכ"ל. הרי מבואר שמשמטק הרא"ש אם אמרינן בגינה פחות מבית סאתיים שזרעים מבטלים מחיצתא, ולפי מה שמצדד להחמיר בדבר משמע כדברינו, שגם בפחות מבית סאתיים בעינן מוקף לדירה, ורק שסתמו חשיב מוקף לדירה.

חלק ב' - ביישוב דברי הביאור הלכה בענין הוציא את הזרעים

והנה יעויין בדברי הביאור הלכה (סעיף ט' ד"ה הזרעים) שכתב וז"ל: "לא נתבאר בפוסקים אם הזרעים מבטלין לגמרי המחיצות של דירה, ואם כן אפילו בסוף הקיף, שכבר הוציאו הזרעים, מכל מקום אסור לטלטל, שהרי הזרעים ביטלו את ההיקף שהיה לשם דירה, ואם כן אם ירצה לטלטל, צריך לפרוץ בכותל עשר אמות ולחזור ולגדור לשם דירה, וכמבואר בס"ב. או אפשר דהזרעים אינם מבטלים את ההיקף של דירה, אלא דההיקף של דירה אינו מועיל כל זמן שיש בו זרעים, משום דאין אדם דר בזרעים, ותיכף שנסתלקו הזרעים חזר הקרפף להיתרו שהוקף מתחלה לדירה. [וממה דקיי"ל שנבלעו התחתונות והעליונות קיימות דמהני, אף ברעת שנעשו לא הועילו כלל, מכל מקום לבסוף כשנסתלקו התחתונות מועילות העליונות, ואם כן הוא הדין הכא, אף ברעת הזרעים לא הועילו המחיצות, כשנסתלקו מהני. אבל באמת אין ראייה, דהתם לא ביטלו מעולם התחתונות והעליונות, אלא דבעת שהיו התחתונות, היו העליונות ללא הועיל. ועל כן כשנסתלקו התחתונות, נשארו העליונות שהוקפו לדירה על מדרגתן. מה שאין כן כאן, אפשר שהזרעים מבטלים להדירה, וכדלקמן]. ומלשון הרשב"א כעבודת הקודש שכתב שהזרעים מבטלין את המחיצות, משמע דלעולם אסור, דדמי כמאן דהוקף שלא לשם דירה. וכן כתב בלשון הזה בעל המאור לענין מים הרי הם כזרעים, אם אין ראייה להשתמש, עיין שם. וכן משמע מלשון פירוש רבנו חננאל שכתב, בא זרעים ודחה את ההקפה שהקיפו לשם דירה. ומכל אלה משמע דבזרעיתו נתבטל הקפתו לדירה לגמרי, וממילא אפילו ירצה בחורף להשתמש בו תשמיש דירה דרך פתח הבית הפתוח לתוכה, גם כן לא מהני עד שיבנה מחדש לשם דירה. ואפילו אם יסכים בדעתו שלא לזרוע עוד לעולם, גם כן לא מהני במחשבתו לבד, ובעינן שיפרוץ בה כשיעור המבואר בסעיף ב'. ונראה דאפילו בחצר נמי הדין כן, דכיון שזרע בטיל ליה מחיצות שלו, והוי כקרפף בעלמא. ואף דבבא חצר מספק ליה להרא"ש, ואפילו במקום הזרוע, מכל מקום רוב פוסקים חולקין על זה, וכמו שכתבנו בשער הציון. ומכל מקום בחצר פחות מבית סאתים אפשר דיש לצדד להתיר אחר שנסתלקו הזרעים, עיין ברא"ש דמסתפק אם אמרינן כלל לענין פחות מבית סאתיים דזרעים מבטלי ליה. ונהי דמצדד לבסוף להחמיר בזה, מכל מקום בזה שגם ניטלו הזרעים, וגם הוא חצר ולא קרפף, מסתברא דהמיקל בזה אין למחות בידו", עכ"ל.

הרי מבואר מדברי הביאור הלכה שדעתו לומר שאם בטלה הדירה מן המקום, כגון שנזרע זרעים המבטלים את המחיצה, לא סגי במה שכעת מוציא את הזרעים, אלא צריך לחזור ולגדור לשם דירה, ואי נימא שהיקף שלא הוקף לדירה אינו חיסרון במחיצות, אלא רק דין על הגברא שאסור לטלטל בו, לכאורה אינו מובן, שהרי המחיצות נעשו לשם דירה, ורק שכל זמן שחסרים הדיורים בפועל אסור לטלטל, אבל לאחר שחזרו הדיורים היה צ"ל הדין שכשר מאליו. ומשמע מזה שמחיצה שלא נעשית לשם דירה הוי חיסרון בגוף המחיצה, וא"כ צ"ע כנ"ל מאי מהני מה שפורץ וגודר ומתקן רק חלק מהמחיצה.

ובעיקר דברי הביאור הלכה דסבירא ליה שזרעים מבטלי המחיצה לגמרי, וכעת צריך לחזור ולהקיף, צריך ביאור, שלכאורה הוא נגד הסברא הפשוטה. ועיין בספר אורח לחיים לסימן ש"ח אות ד' שכתב שהביאור הלכה לא הביא שום ראייה לדבריו, רק משמעות לשונות הפוסקים, ואין כדאי להחמיר בעירובין ללא ראייה. ובשו"ת ארץ צבי (חלק א' סימן פ') האריך לחלוק על דברי הביאור הלכה, וז"ל שם: "הביאור הלכה בסיומן שני"ח יצא לדון בדבר החדש דזרעים מבטלים המחיצה לגמרי, ואפילו אם אחר כך נעקרו הזרעים, כבר נתבטלה המחיצה. וכן בחורף שכבר אין זרעים, מכל מקום אסור לטלטל עד שיפרוץ בכותל י' אמות ולחזור ולגדור לשם דירה, עיין שם. ולעניות דעתי הקלושה יש להקל, דזה דומה למה שכתב המגן אברהם סימן כ"ג לענין תעשה ולא מן העשוי בפסול, דאם תחלת העשוי הי' בהכשר ואחר כך נפסל, אם אין פסולו בגופו חוזר להכשרו כשנסתלק הפסול, וכעין זה כתבו הפוסקים סי' תר"כ לענין סוכה ששמירין הג' אחר שסיכך, מכל מקום לא חשיב תולמ"ה בפסול, כיון שאין פסולו בגופו רק מחמת הג' הכי נמי בנידון ידן, אף דזרעים מבטלין הדירה, מכל מקום כיון שאין פסולו מגופו רק מחמת זרעים, כשנסתלקו הזרעים חוזר להכשרו. וכעין זה כתב בטו"ז אהע"ז סימן קכ"ה לענין חזר תוכות, דאם נפסל האות וכן פסולו בגופו, כשמסלק הפסול חוזר להכשרו, ולא חשיב חזר תוכות. והביא ראייה מבבא קמא כ"ט: דבור שכיסהו וחזר וגילהו, מה דעביד שקלי' וחשיב הבור הראשון ולא בור חדש, ופסול חזר תוכות הוא גם כן משום דבעינן מעשה כתיבה בהכשר, כמו שכתב רש"י גיטין כ. ומכל מקום כל שהיה מעיקרא מעשה כתיבה בהכשר, ונפסל, ונסתלק הפסול,

חוזר להכשרו וכשר מחמת כתיבה דמעיקרא. והנה פסול תעשה ולא מן העשוי הוא דאורייתא, וכן פסול חזק תוכות, ואם בפסול דאורייתא אמרינן סברא הנ"ל, דכל שלא היה פסולו בגופו ונפקע הפסול חוזר להכשרו, כל שכן דאמר כן לענין לא הוקף לדירה, דאין בזה רק פסול דרבנן. ומה שדייק הגאון ז"ל מלשון הראשונים ז"ל שכתבו דעל ידי הזרעים נתבטלו המחיצות, משמע שנתבטלו לגמרי. לעניות דעתי לא איריא, דאף שנתבטלו מכל מקום לא נתבטלו למפרע רק מכאן ולהבא, כעין שכתבו הפוסקים לענין המקדש אשה לאחר ל', וחזר בו תוך ל', דקיי"ל אתי דבור ומבטל דבור, מכל מקום אינו עוקרו למפרע רק מכאן ולהבא מיגזי, ונפקא מינה שאם אחר כך קודם ל' שוב נתרצה בקדושין וחזר בו מהחזרה, חל הקדושין בהגיע ל' ואין צריך קדושין מחדש, דודאי אין לומר דהמחיצות בטלו למפרע, וכל מה שהוציא וטלטל אף קודם שנזרעו הזרעים היה באיסור, זה ודאי אי אפשר לומר, ואם כן בעל כרחך צריך לומר דלא נתבטלו המחיצות רק מכאן ולהבא, אבל גם עתה חשיב שמעיקרא הוקפו המחיצות לדירה, רק עתה אינם מוקפות לדירה, וכיון שנעקרו הזרעים הוי גם עתה מוקפות לדירה, שוב חוזר וניערור ההכשר דמעיקרא, שבשעת העמדת המחיצות הוא מוקפות לדירה ושפיר דמי", עכ"ל.

הרי מבואר מדברי השו"ת ארץ צבי שמקשה קושיות חמורות על דברי הביאור הלכה, ותורף דבריו הוא שמוכח הן מכמה וכמה הלכות שבדבר שהיה כשר מעיקרא, ואח"כ נפסל מחמת פסול צדדי שאינו בגופו, אחרי שיורד אותו פסול צדדי חוזר הדבר להכשרו הראשון. וכמו שמוכח הן מפסול תולמ"ה, הן מפסול דחק תוכות, והן מדין בור שכיסה וגילהו, כמבואר בדבריו הנ"ל, ולכאורה הוא תימה רבה על הביאור הלכה מה יענה על קושיות אלו.

ועוד יש להקשות על דברי הביאור הלכה כמש"כ בשו"ת חיים ברצונו (או"ח סימן כ') וז"ל: "ולפי פי' הר"ג נלענ"ד לפשוט ספיקו של המשנה ברורה שני"ח שכ' בביאור הלכה בסעיף ט' דלא נתבאר בפוסקים אם הזרעים מבטלין המחיצה לגמרי, ואם כן אפילו בסוף הקיף שכבר הוציאו הזרעים מכל מקום אסור לטלטל בהוצר, שהרי הזרעים ביטלו את ההיקף מלהיות לשם דירה, וצריך לתקן גוף המחיצה לפרוץ ולגדור מחדש לשם דירה, או אפשר דהזרעים אינם מבטלין גוף המחיצות, רק כל זמן שהזרעים בתוכו משום דאינו ראויה לדירה, אבל כשמוציאין הזרעים חזר הדירה ליושנה, יעויין שם. ולפי פירוש הר"ג דטעם דבטל הדירה משום דההילוך מפסיד הזרעים, הדירה מתבטלת מאליה ולא שהאדם מבטלו, ולפי"ז אינו תלוי בהמחיצות. ולדעתו אין סברא כלל להחמיר, דממנפ"ש אם מהני מעשה הזריעה לבטל המחיצה גופו שיקרא אינו מוקף לדירה, אז מעשה הוצאת הזריעה מועיל נמי למחיצות שיקרא משם ולהלאה למוקף לדירה, דאפי' בטומאה דרחמנא אחשביה בהו מחשבה למעשה, מי"מ קיי"ל דמעשה מבטל מעשה וכדאיתא בקדושין נ"ט ע"ב. ומלשון הרשב"א ובעה"מ ור"ח שהביא המ"ב שם אין לדייק חומרא כזו, דאפשר דכוונתם כיון דנתבטל הדירה לפי שעה נתבטלו גם המחיצות לדירה לפי שעה, אבל לא לעולם", עכ"ל. הרי שמקשה הרב המחבר הנ"ל ע"ד הביאה"ל, שכמו שמהני זריעת הזרעים לבטל המחיצה משם מחיצה, הכ"נ תועיל עקירת הזרעים לאשוויי עלה שם מוקף לדירה מחדש, וצ"ב.

הרי מבואר מדברי הביאור הלכה שדברי הביאור הלכה שדבריו קשים בממנפ"ש, שאם זריעת הזרעים חשיבא מעשה בגוף המחיצה כדי לפוסלה, הכי נמי תחשב עקירת הזרעים מעשה בגוף המחיצה כדי להכשירה, שאפילו בטומאה החמורה אמרינן אתי מעשה ומבטל מעשה, וצ"ע. ונראה בס"ד ליישב בדברי הביאור הלכה על פי מה שייסדנו לעיל, שהחיסרון של אינו מוקף לדירה הוא לא חיסרון בגוף המחיצות, אלא חיסרון במקום המוקף שבעינין שיהא שם דירה עליו, ומשום כך בעינן שיהיה מוקף לשם דירה. ומשום כך באופן שהיו זרעים בתוך הקרפף, והתבטלה שם דירה ממנו, משום שאין אדם דר במקום זרעים, הרי שכעת התבטלה השם דירה מן המקום המוקף, והוי כמקום שלא לשם דירה. ולכן סובר הביאור הלכה שגם אם יוציא כעת את הזרעים, לא יועיל זאת להכשיר את המקום, כי כדי להחיל על המקום שם מוקף לדירה הוא דוקא על ידי שמקיפים אותו במחיצות לשם דירה, וכגון שבנה ולבסוף הקיף, אבל לאחר שעל ידי הזרעים התבטל שם דירה מן המקום, לא סגי במה שמוציא את הזרעים אלא צריך להקיף מחדש לשם דירה. משא"כ אם היה זה חיסרון בגוף המחיצות, לא היה מובן סברת הביאור הלכה שלא יועיל מה שמוציא את הזרעים, שפאחר והמחיצות נעשו כהלכתן, ורק שכל זמן שהזרעים בתוכו אין בכוחן להחיל היתר על המקום משום שאין אדם דר במקום זרעים, מכל מקום לאחר שהוציא את הזרעים היה צ"ל שיחזור להיתרו הראשון, אולם מאחר והוא דין במקום, מאחר ופקע ממנו שם דירה, אין יכול לחזור על ידי עקירת הזרעים.

וכמו כן יש ליישב מה שהקשה בשו"ת ארץ צבי הנ"ל על דברי הביאור הלכה, שמאחר והזרעים אינם חיסרון בגוף המחיצה אלא הוו פסול צדדי, אם כן מיד כשיירד פסול צדדי זה היה צ"ל שיחזרו המחיצות להיתרם הראשון. ולהאמור יש ליישב, שאה"נ אילו הדין של מוקף לדירה היה דין המחיצות, אה"נ שקשה טובא, אולם מאחר וכמשנת המחיצות הינן רק היכ"ת להחיל על המקום שם של דירה, והדין של מוקף לדירה הוא דין ברשות המוקפת, אם כן הזרעים אינם כלל פסול צדדי, שמאחר והזרעים הם בתוך הרשות, וכל הרשות שינתה את מצבה ומהותה למקום שאינו של דירה, הוי פסול בגוף הרשות והמקום וההיקף, ולא פסול צדדי בעלמא, שרק כלפי המחיצות הזרעים הם פסול צדדי, אבל לא כלפי עצם הרשות, וממילא לא סגי במה שמוציא הזרעים אלא צריך להקיף מחדש.

ומה שהקשה בשו"ת חיים ברצונו הנ"ל על דברי הביאור הלכה, שכמו שנטיעת הזרעים הוו סיבה לפסול את המחיצות, הכ"נ תיחשב עקירת הזרעים למעשה להכשירם. ולהאמור, שאם היה זה דין בגוף המחיצות יש להקשות. אולם מאחר וכמשנת"ה הוא דין ברשות, מאחר ופקע ממנה

שם דירה, אין שום היכ"ת אחר להחיל עליה שם דירה אלא על ידי היקף מחדש, ולא על ידי שום דבר אחר. וכמו שלא מהני היקף ולבסוף פתח, הכ"נ לא מהני מה שמוציא הזרעים. משא"כ אם היה זה דין במחיצות, היה מקום לדון שע"י עקירת הזרעים יחזרו להכשרם.

חלק ג' - ביישוב דברי הביאור הלכה בענין נפל הבית

וביסוד דברי הביאור הלכה הנ"ל שזרעים מבטלים המחיצה לגמרי צריך ביאור, שהרי גם בנכנסו מים לחצר מתבטל שם דירה מן החצר, ואעפ"כ לא אישתימתייה לשום אחד מן הפוסקים לומר שלאחר שיצאו המים שיצטרך לחזור ולהקיף לשם דירה, ומעשים בכל שנה שבזמן הגשמים מתמלאת החצר במים, ותימה לומר שאחר שיצאו המים יצטרך לחזור ולהקיף.

דע עקא, שמדברי הביאור הלכה משמע שגם במים אמרינן שמבטלי מחיצתא לגמרי, שהרי הביא ראייה לדינו מדברי בעל המאור על הרי"ף שכתב בהאי ענינא: "ומים כנטעים דמו אף על פי שיש בעמקן יתר מבית סאתים, מידי דהוה אכריא דפירי. והוא דחזו לתשמישתן, אבל לא חזו לתשמישתן הרי הם כזרעים, ומבטלי מחיצתא אע"פ שאין עמוקים". הרי שבאופן שאין המים ראויים לתשמישם מבטלי המחיצה לגמרי לשיטת הביאור הלכה.

ומעתה יש לדון, דהנה כתב הביאור הלכה סו"י שני"ח וז"ל: "עיין מ"ב, וכתב בתוספת שבת דוקא בכגון זה שהמחיצות לא נעשו לשם דירה, אבל היכי שבנה בה בית דירה ואחר כך הקיפו דמהני, ונפל הבית לא נאסר הקרפף, ושפיר מקרי עדיין מוקף לדירה, עיי"ש. ולפי זה נראה דהוא הדין היכי שלא היה בה בית דירה, אלא פתח לו פתח ואחר כך הקיפו דגם כן סגי, ונסתם הפתח, דלא יצא הקרפף מהיתרו. אלא דעיקר סברא דבעל תוספת שבת לא ברירא ליה, וכי אם הקיפו לדירה מאי הוי, הלא מכל מקום עכשיו אינו ראויה לתשמיש הבית. מי עדיף מנתמלא קרפף שהוקף לדירה מים שאינם ראויים לתשמיש, אף על גב דהמחיצות קיימות והוקפו לדירה, אף על פי כן אסור, ואפשר דהוא הדין בנידון דידן, ואפילו אם נחליט כדברי בעל תוספת שבת, היינו בשנפל הבית או נסתם הפתח מאליו, הא בהפילו להבית בכונה, או סתם הפתח בידים, ומטעם דאין לו צורך להשתמש, בודאי בטיל הקרפף משם דירה אף על פי שהמחיצות קיימות, וכמו בקרפף שנזרע שנתבטל המחיצות, וכמו בסעיף ו' שבבנין מחיצה חדשה מיבטל מחיצה הישנה אף על גב דעומדת עדיין, משום שאין דעתו להשתמש בה, והכי נמי בעניננו, וצ"ע", עכ"ל.

הרי מבואר מדברי הביאור הלכה שאם נפל הבית, וכל שכן אם הפילו בכונה בטל שם דירה מן המקום, ופליג על דברי התוספת שבת שמתיר בזה. ויש לעיין לדברי הביאור הלכה, אם גם ככה"ג לאחר שחזר ובנה הבית יצטרך לחזור ולהקיף לשם דירה, דלכאורה הוא הדין דמהיכ"ת לחלק מן המקרים, דמאחר וס"ל לביאור הלכה שאם בטל שם דירה מן הקרפף צריך לחזור ולהקיף, לכאורה הוא הדין הכא דמאי שנא. אמנם קצת תימה, שמדברי הביאור הלכה לא משמע כ"כ כן, דאם כן לא הוה ליה לאישתמוטי מלהשמיע דין זה, שגם אם יחזור ויבנה הבית לא יועיל, וצ"ע.

הרי מבואר מדברי הביאור הלכה, שקרפף שהוקף לשם דירה, וכגון שהיה בו בית דירה ואח"כ הקיפו במחיצות, אם נפל אותו בית דירה הוי כעת אינו מוקף לדירה, ודברי הביאור הלכה צריכים לי עיון, דהתינוח מה שכתב בסוף דבריו שאם סתם הפתח בכוונה או הפילו להבית בכונה, שבטל מן הקרפף שם דירה, שמשום שביטלו בידים משם דירה, פקע שם דירה מיניה, וכמו שחזינו במקום שזרעו להקרפף בזרעים, או שבנה מחיצה חדשה על מנת לבטל את המחיצה הישנה, שגילוי דעת זה שעשה על ידי מעשה בידיים מועיל לבטל מן המקום שם דירה. (ולקמן יבואר בס"ד לדון גם בנידון זה מדברי הרא"ש). אלא שמה שכתב שאפילו בנפל הבית מאליו או בנסתם הפתח מאליו גם כן יש לדון ולאסור, הוא לכאורה לפלא, שהרי המקום עדיין ראויה לדירה, ובאשר הוא שם יכול מיד לעשות בו שימוש דירה אם ירצה, כגון אכילה ושינה, ומאי טעמא יפקע שם דירה ממנה, וצ"ע.

וגדולה מזו מצאנו בדברי החזון איש (סימן פ"ט אות י"ז) שכתב וז"ל: "ואם הוא לן שם בימות החמה ולא בימות הגשמים, בימות החמה ודאי חשיב דירה, ואפשר דאף בימות הגשמים חשיב דירה", עכ"ל. הרי מבואר שיש למרן החזון איש צד לומר, שדירה לימות החמה נחשבת לאינה מוקפת לדירה בימות הגשמים. ולכאורה הוא פלא, שלפי"ז בימות החמה יצטרך שוב לחזור ולהקיף, מאחר ובימות הגשמים בטל שם דירה ממנו, והוא דבר שלא יעלה על הדעת, וצ"ב מאי שנא מזרעים אליבא דדברי הביאור הלכה.

ולא שייך לומר שיש דין נוסף, שמלבד מה שבעינן שיהיה מוקף לדירה, צריך גם שתהיה בו דירה בפועל, דזו לא שמענו מתקנת חז"ל, ומנלן לחדש שנתהי' כ"כ גדול שצריך דירה בפועל, ועוד, שהרי חזינו שגם בקרפף פחות מבית סאתיים שכשר מאחר וסתמו חשיב מוקף לדירה, אע"ג שאין שם דירה כלל.

ונראה לבאר בכל זה על פי היסוד שכתבנו לעיל, שהחיסרון של אינו מוקף לדירה אינו חיסרון בגוף המחיצות, אלא במקום המוקף שאינו נקרא מוקף לדירה ואין שם דירה עליו. והנה לאחר שפתח ולבסוף הקיף, גם בזמן שנפל הבית, כל זמן שדעתו לבנותו נראה פשוט ששם דירה עליו, דלא גרע מקרפף שאין בו סאתיים שאין בו דירה כלל, ואפילו הכי חשוב כמוקף לדירה, ולכן נראה להעמיד כל דברי הביאור הלכה באופן שנפל הבית ואין דעתו לבנותו כלל.

ונראה לבאר שאה"נ כל זמן שאין דירה בפועל (או בימות הגשמים אליבא דהחזון"א) בטל שם דירה מן המקום, משום שכעת דומה לכרמלית ולרה"ר ואסור לטלטל בו, ופחות מבית סאתיים שאני, שגם בלא דירה שם דירה עליו משום שדמי לרשות היחיד ולא לכרמלית. ומה שמהני מה שחזר ובנה הבית, או מה ששוב חזר לדירתו בימות החמה, הוא מהטעם שנתבאר לעיל בשם השו"ת ארץ צבי, שמאחר שלא היה פסולו



כמפורש שם בדבריו, וא"א להקל ביותר ממה שהיקל למעשה דבלי"ה דבריו חידוש.

ויל"ע לפי"ו עוד דלכאו' כל מקום שמוקף בהיקף והוא פתוח לרחוב וכו' והמקום ראוי לשימוש, אלא שלמעשה לא משתמשים בו, וכ"ש כשבדעת המקיפים שאח"כ יבנו שם דירה או עכ"פ דברים שימשו את הדירים בבתי, דלכאו' ג"כ ליהויו טפל לדירה, דהא נ"ת שאף מקום שאין עושין בו צרכי דירה וכ"ש לא מעשי דירה, מ"מ ע"י שפתוח אליו בית ומשמש את הדירים בבית נטפל לבית, וה"נ זה יהא נטפל לבית, וכרחה שבדף כ"ד ע"ב שעי"י שהמבוי פתוח אליו נטפל לבית, וכ"ש זה שהוא בתוך היקף מחיצות שמחיצות הללו נעשו לשם דירה, וגם מקום זה בעצמו עומד לדירה בעתיד, וכי בגלל שבינתיים עדיין לא משתמשים בו נעשה קרפף, וכי קרפף שבעה"ב לא צריך אותו ועומד ריק, ופתוח אליו פתח מהבית, מיקרי לא מוקף לדירה [וכ"ש אם רק בימות הגשמים לא משתמשים מחמת הטיט, שאין בזה שום סיבה לגרע ממנו שם עומד לדירה, דהמקום עומד לדירה], ובשלמא אם הקיפוהו בהיקף נפרד בדבר שהוא היפך דירה, הו"ל כנזרע וכהוקף לזרעים, אך כשעומד כך ריק ונמצא בתוך היקף צוה"פ של העיר, לכאו' בוודאי נטפל לבית, אלא שבחזו"א סי' פ"ט סק"ו מפורש שלא כדברינו, וצ"ע מנ"ל למרן ז"ל ד"ו, ובשלמא בזרוע או עלו בו קוצים שאולי הוא ג"כ כזרוע הו"ל כהפקעה מדירה דזה גרע טפי, אבל כשאין כאן הפקעה אלא שכעת הוא מיותר ועומד שם, דלכאו' שפיר נטפל לבית, דמהיכא תיתי שצריך לשמש בפועל וכנ"ל, וכ"ש למה שיבואר להלן ס"ק ו' דלכאו' נראה דעיקר סוגיית קרפף שאינו מוקף לדירה בגרדי המחיצות ותכליתן תליא, והרי הכא היקף המחיצות נעשו לצורך דירה שהוא בכלל מחיצות העיר, ועומד לכך בעתיד, אלא שעדיין לא דרים בו.

[ומ"מ זה ברור שיש דברים שאפילו שיש פתח אין בטלים לבית, וכמבוי בגמ' כ"ג ע"ב לגבי גינה, ועי' עוד בדף כ"ד ע"א לגבי בית גורן, ויל"ע מה הכלל, ואולי כל מקום שאין משמש כלל את בני הבית וצרכיהם שכולו מיועד רק למנונם אינו מתבטל לבית, והיה אפ"ל שצריך דווקא משמש את הבית או להגיע ממנו לבית, ולאפוקי משמש את האדם כמגרש משחקים או ביהכ"נ דאין לו שייכות לבית, אך בגמ' כ"ה ע"ב גבי אבורקא משמע דמהני].

ב. והנה הרב מגיד בפט"ו מהלכות שבת הלכה ה' דייק מד' הרמב"ם שם דמשמע שכל גדר מוקף לדירה ככונה בשעת בניית ההיקף תליא, שם דקורו מהא דכשהרמב"ם בא לרזן מה נקרא מוקף לדירה כתב דהיינו כשהקיפו ע"ד דירה, ועי"ש עוד בכל דבריו, וכתב המ"מ שם דהרשב"א חולק מדכתב איזהו מוקף לדירה כל שפתח לתוכו פתח דירה ואח"כ הקיפו, והנה עצם דין זה דהרשב"א שמקורו בגמ' לגבי רחבה בדף כ"ד, מובא גם ברמב"ם שם להלן הלכה י' עיי"ש, ואין חולק ע"ז, וא"כ לכאו' צ"ב מה ההוכחה דפליגי, וצ"ל דמשום שהרשב"א כתב בדרך כלל מהו מוקף לדירה דהיה פתוח לתוכו בית דירה, ומשמע מזה דכל שלא פתח לתוכו תחילה פתח לבית דירה לאו מוקף לדירה מיקרי. משא"כ כשהרמב"ם בא לכתוב את הכלל של מוקף לדירה כתב דבדעתו בשעת היקף תליא מילתא, וש"מ דפליגי, וק"ל.

אלא שבאמת יל"ע דבר אליבא דהרמב"ם דאימתי נאמרה הך מימרא דרחבה דפתח תחילה קודם היקף מהני, דממ"נ אם נתכוון לכך תחילה לפתוח א"כ אמאי צריך שיהא פתוח תחילה, דהא בכונה תליא מילתא, ואם לא נתכוון לכך וכי בגלל שיהא פתוח תחילה מהני, וצ"ל בד' הר"מ דבאמת מיירי בלא נתכוון שיהא בתוכו בית דירה, אלא דאעפ"כ כיון דפתוח אליו פתח מתחילה ממילא הוא נטפל במציאות לבית משעת היקפו, והיקפו באופן שיהא נטפל לבית, וזה הוכחה ברורה להניל סק"א דבפתוח אליו בית דירה זהו היתר אף שבפועל אין עושה שם דירה, ונמצא לפי"ו דבתחילה כתב הרמב"ם איך נחשיב את ההיקף כהיקף לשם דירה שבתוך ההיקף, דהיינו שיהא המקום עצמו מוקף לדירה שבתוכו, וד"ו בדעתו תליא מילתא, ואח"כ בהלכה י' מדבר על מקום שאינו מוקף לדירה, אלא שאעפ"כ ניתר משום שפתוח לתוכו בית דירה, ובתרווייהו בתר שעת ההיקף תליא מילתא, דאו שבשעת ההיקף יא דעתו לעשות בתוך ההיקף דירה, או שבשעת ההיקף כבר יא פתוח לתוכו בית דירה [ובגמ' נאמר הדין של פורץ בכותל גבי רחבה שפתוח לתוכו, והרמב"ם למד מזה גם לענין מקום המוקף לדירה שבתוכו, דלגבי הא דבשעת ההיקף תליא מילתא דין א' להם, ונלמדו זמ"ז בכל פרטי ההלכות מה נקרא שעת ההיקף, וק"ל].

ואם כנים הדברים למדנו כמה חידושים, דהא דמקום העומד לשימוש דירה בתוכו בדעתו תחילה תליא מילתא, ואיך דמקום שאינו מוקף לדירה יכול להתבטל לדירה ע"י הפתח, ולמדנו עוד דמקום שלא היה בדעתו וגם לא היה בו פתח, לא יועיל מה שאח"כ יבוא לעשות בו דירה, שהרי גם מקום העומד לדירה ממש בדעתו תחילה בשעת עשיית ההיקף תליא מילתא, ולכאו' מעתה י"ל עוד דמקום שאינו עומד להיות בו דירה, וכל היתירו משום הפתח לבית דירה, באמת לא סגי בכונה תחילה ובעי פתח ממש.

והנה יעו"י במ"ב סי' שני"ח סעיף ב' סי' ק"י ושע"צ סק"א שכתב שם פלוגת הרמב"ם והרשב"א, ונטה להכריע כהרמב"ם, והוסיף דכשעומד בפירוש לשם תשימש כו"ע מודו דסגי בכונתו תחילה, ומשמע מדבריו דהמחלוקת באינו מתכוון להשתמש בו תשימש דירה, וזה תמוה מאוד דבזה גם הרמב"ם מודה לרשב"א וכנ"ל, שו"י מש"כ בדרכי משה אות ב' דאליבא דהרמב"ם גם ברחבה בעינן דעתו תחילה, ולא סגי במה שכבר פתוח כבר שם פתח, ולפי"ו הרמב"ם להחמיר קאתי דבפתח תחילה נמי לא מהני אלא א"כ היה דעתו לכך, וגם להקל דבדעתו א"צ פתח תחילה, דהכל בדעתו תליא להקל לא להחמיר, ולפי"ו אפשר דברי המשגיב דבאמת ברחבה קמיפלגי אי בדעתו תליא או בפתוח פתח בפועל תליא מילתא, אלא שזה צע"ג דא"כ אימתי צריך פתח תחילה [ואין לומר דהרמב"ם לא פסק כהך סוגייה, דהא פסקו להדיא בה"י], וצע"ג. שו"י דעל הקושיא אימתי נאמר דין פתח תחילה יש ליישב באופ"א, דמיירי ברחבה שלא הוקפה לשום כוונה, דזה מקום הנעשה מוקף

של החזו"א הוא שהמתפללים האחרים הבאים להתפלל בבית הכנסת שבחצר, אוסרים על בני החצר את הטלטול, וצריך להשתתף במבואות כדי להתיר, יעו"ש. וכן את דבריו שבסימן ק"י ס"ק כ' יש להעמיד כנ"ל, שהרי שם איירי החזו"א אי מודדין לעיבור העיר מן הבתים או מן החצרות, וס"ל שמודדין מן הבית ולא מן החצר, ומביא ראיה מבית הכנסת שאע"פ שמותר בטלטול, מ"מ אין מודדין ממנו, ושפיר יש לומר שאיירי בבית הכנסת שפתוח לחצר.

אחרי כתבי כ"ז ראיתי בכמה מספרי ליקוטי הלכות, וכן במ"ב שבהוצאת דרשו, שכתבו בשם החזו"א שבית הכנסת מיקרי מוקף לדירה, והביאו דבריו הנ"ל, ולהאמור הדבר צ"ע. והעיקר לדינא כמו שכתבו הפרי מגדים (סי' שס"ו בא"א ס"ק י') והערוך השולחן (סי' שנ"ח ס"ו) שאם בית הכנסת נמצא מחוץ לחומות העיר לא מקרי מוקף לדירה, ואם נמצא בתוך חומות העיר מקרי מוקף לדירה.

**הרב בן ציון גרינוויץ
בית שמש**

בגדר פתוח אליו בית דירה

א. הנה קיי"ל דאם פתח פתח מהבית ולבסוף הוקף הקרפף, נידון כהוקף לדירה, וכמבוי בשו"ע סעיף ב', ולכאו' אין הכוונה שאו משתנה כל התשמישים של הקרפף, דלעולם אין עושין בו מעשי דירה, ועיקרו רק להניח שם צרכי דירה, אלא שע"י הפתח נטפל לבית [ובעינין שיהא טפילות זו כבר מיד בשעת בניין ההיקף מטעם שיבוי בעז"ה], ועי"כ ב' קרפפות בשניהם עושים אותו דבר, וע"ד כן בנו אותו, אמרינן דהפתוח לבית הוא נטפל לבית, וחשיב משמש את הבית ואיך לא. ויש לזה כמה הוכחות, א' דהנה כתב בחזו"א אור"ח סי' פ"ט סק"ו שרחובות שלנו אם הקיפו כל העיר בחומה או צוה"פ נחשבים כהוקפו לאחר שנפתח להם פתח לבית, ואף שפשיטא שאין שום חילוק בתשמיש הרחוב מחמת ההיקף החיצוני אלא שע"י נטפל הכל לבית, ומדבריו למדנו עוד דא"צ שיהא פתח מהבית, אליו דסגי במה שבית פתוח לחדר מדריגות הפתוח לחצר של זמנינו שמצד עצמו נידון כקרפף [לחזו"א כמבוי שם בדבריו], וחצר זו פתוחה לרחוב זה, כ"ז מטפילו לבית, ב. ויסוד זה מצאנו גם בד' הפמ"ג ריש סי' שס"ו בא"א סק"י לגבי ביהכ"נ דהפמ"ג ס"ל דלא מיקרי הוקף לדירה, אך ביהכ"נ שבתוך העיר מיקרי הוקף לדירה, ופשוט שכונתו כי פתוח לרחוב הפתוחים אליו בתים, ויש היקף חומה או צוה"פ להכל ביחד, וק"ל, ג. ולכאו' מקור לד"ו מגמ' כ"ב. דלריב"ב קרפף שיש בו בית דירה או שומירה נידון כמוקף לדירה, ועי"ש בתוס' דהתם מיירי שהוקף ולבסוף פתח, וע"כ רק עד ב"ס ולא יותר, אבל אילו יבנה את השומירה ואח"כ את הקרפף שפיר נידון כקרפף שפתוח אליו בית דירה, ופשוט שע"י השומירה לא נשתנה כל שימוש הקרפף, וש"מ שא"צ לזה דסגי במה שנטפל לבית, ד. וכן מוכח ד"ו בגמ' כ"ד ע"ב לגבי רחבה שנפתח לה פתח המבוי, שדנו איך לחדש ההיקף שיהא כהוקף ולבסוף פתח, ומפ"ו שם בסוגיא שלא היו דירורים ברחבה, ושקו"ט אם לגזור שמא יהיו דירורים, ולא משמע שפשתנה צורת השימוש ברחבה כלה, ומבוי גם שם דע"י שפתוח למבוי שפתוחים אליו חצירות וכו' מיקרי שפתוח אליו בית דירה, ה. וא"צ לומר שד"ו מוכרח לדברי ההגה"א המובא ברמ"א דסגי בקרפף הסמוך לעיר, דבוודאי אין השימוש בו שונה מכל קרפף, אלא דע"י סמיכותו נטפל לבתים, ולדין בעינן סמיכות בדרגא של פתוח אליו, אך סגי בפתוח בית לחצר הפתוח לרחוב מוקף שממנו פתח אל הקרפף.

והנה פשוט שנפק"מ מכ"ז למחסנים, וכן למגרשי משחקים המוקף בגרירות שאי"ו מוקף לדירה כמפ"ו בדף כו, ובשעה"צ סקט"ו, ועי' ס"ק מ"ב, וכן למשרדי עבודה להצד שלא סגי בזה לאשוויי מוקף לדירה, דמ"מ אם הם בתוך היקף הצוה"פ מיקרי שפתוח אליו בית, ואם לאו נידון כלא הוקף לדירה, וכ"ז בתנאי שההיקף הפרטי שלהם נבנה לאחר היקף צוה"פ, דאל"כ הו"ל היקף פרטי לידהו הוקף ולבסוף פתח, שבשעת ההיקף עוד לא היה פתח מהבית אליו, וק"ל [ומ"מ לגבי מחסנים אין הנידון רק ביותר מב"ס, דבב"ס נידון כרחבה, דבב"ס מותר לטלטל אליו כלי בית, עי' סי' שני"ח, ודו"ק].

ולעני"ד נר' דביסוד זה נוכל להביין בעוזה"ש עומק דברי רבינו בביה"ל סי' שס"ב שדן לגבי מאגזין דהיינו מחסנים, ובתחילה דן מצד מקורה, ואח"כ דן מצד איכות צורת הבנין שהוא בנין חשוב, ואח"כ כתב דאם עושה שם גם יתר צרכי ביתו הוא בכלל דירת אדם בכל גונו, עיי"ש. וכבר תמה עליו מרן ז"ל בחזו"א סי' פ"ט סק"י י"ז דהרי בוודאי מיירי שאותם צרכים אינן ראויין להחשב דירה מצד עצמו, א"כ מה הועיל בזה, ונר' בכונתו דמצד שנטפל לביתו קאתי עלה, וכונתו שעושים שם צרכי דירת ביתו שע"י הוא משמש את הבית, ואף שאין פתוח אף פתח מהבית או שהוקף ולבסוף פתח, מ"מ כשצורתו צורת בית הוא משמש את הבית ס"ל דנטפל לבית גם בלי פתח מהבית, ששרי נראה כחדרים של הבית, ונפק"מ לדבריו במחסנים שבבניינים לו יצויר שהוקפו ורק אח"כ נבנה הבנין והבתים, ונמצא שבשעת היקף המחסנים לא היה פתוח אליו דירה [ויחכן שגם לא היה באותה שעה פתוח לרחוב כדרך אתרי בנייה, ועי"י].

דמ"מ נטפל לבית, ודו"ק היטב. ולדברינו במגרש משחקים גדול או אולם משחקים וכדומה שמצד עצמן לא הוקפו לדירה, הנה הטלטול בתוכם אם הם יותר מב"ס תלוי אם סומכים על מבנה צוה"פ של העיר או לא, ובאמת להפמ"ג כ"ה גם לגבי ביהכ"נ גדול, דאם סומכים ע"ז נחשב שפתוח אליו בית אלא נבנה לאחר עשיית הצוה"פ, ואם לאו אינו כפתוח אליו בית, וזה פשוט שאם עצם הצוה"פ נבנה לפני"ו אף שנהרס ונפסל אינו מגרע, דעכ"פ עיקר בנין היקפו באופן שפתוח אליו בית [אלא שאולי לגבי איסור זה נקל יותר בדברים שהם חשש וספק, אך פשוט שצוה"פ החוצה את רה"ר הנידון כרה"ר כמאן דליתא גם לגבי זה], וגם אם לד' הביה"ל א"צ פתח מן הבית, אך צריך שישמש את הבית, דעכ"פ למעשה לא היקל ביותר מזה

בגופו של הרשות, שהרשות מצד עצמה ראויה לשימושי דירה שיכול לבנות שם בית ולדור שם, אלא פסול צדדי מצד נפילת הבית שכעת אין שם בית לדור בו, או שלא דרים שם בפועל בימות הגשמים, כל זה הו"י פסול צדדי, וכמו שנתבאר, כל שהוכשר מעיקרא ונפסל על ידי פסול צדדי, כל שמסיר את הפסול הצדדי חוזר הדבר להיתרו הראשון, והכ"נ חוזר המקום לשם המוקף לדירה שהיה לו מעיקרא. מה שאין כן בנזרע הקרפף זרעים, או נתמלא מים שאינן ראויים לשימוש, הו"י זה כבר חלק מהרשות שנהפך גוף הרשות לאינו ראוי לדירה, ואינו פסול צדדי אלא פסולו בגופו, ולכן צריך לחזור ולהיקף.

חלק ד' - בענין בית כנסת אי חשיב מוקף לדירה, וביישוב הסתירה בדברי החזון איש

ובהאי ענינא דמוקף לדירה, נראה לבאר מה שמצינו סתירה לכאורה בדברי מרן החזון איש, בדין בית הכנסת אי חשיב מוקף לדירה, דהנה יעויין בחזון איש סימן פ"ט ס"ק י"ז שכתב וז"ל: "במשנה ברורה סימן שס"ב ס"א בביאור הלכה ד"ה או לשמור, נסתפק במאגזין יתר מבית סאתיים אי חשיב כרמלית, ונראה דהו"י כרמלית, דמה שהוא מקורה אינו מוציאנו מתורת כרמלית, וכמש"כ לעיל ס"ק ה'. ומה שכתב במשנה ברורה שם דבנין חשוב כמו מאגזין שאני כו', דאין שייך בו שם קרפף כלל, לא ידעתי פרושו, ואנו אין לנו אלא מה שאמרו חכמים דמחיצות העשויות לנחת לא שמן מחיצה, אפילו הן מחיצות של כסף וזהב, ולא מצינו היקף לדירה אלא המוקף ללינה בקביעות, או היקף שמקום לינה פתוח לתוכו, דעל ידי הבית גם החצר מקרי דירה על ידי שאר תשמישי האדם, אבל כל שאינו ללינה ולא מקום לינה פתוח לתוכו, לא חשיב מוקף לדירה. והלכך גם מה שכתב המשנה ברורה שם דאם בבנין הנ"ל משתמש שם גם יתר צרכי ביתו הוא בכלל דירת אדם, אינו מובן איזה תשמיש קאמר. ונראה פשוט דלא מהני שום תשמיש אלא לינה בקביעות. ואם הוא לן שם בימות החמה ולא בימות הגשמים, בימות החמה ודאי חשיב דירה, ואפשר דאף בימות הגשמים חשיב דירה. ואם הוא סמוך לבית חשיב דירה, כיון דבית פתוח לתוכו, אף דחצר מפסקת בין הבית לבית האוצר, מכל מקום מקרי בית פתוח לתוכו כדאמר כ"ד ב' ברחבה דפום נהרא, דעל ידי שימוש בני מתא חשיב בית פתוח לתוכו. וכן בבוסתנא דהו"י סמ"ך לאפנדא, פירשו בתוספות דהיתה מחיצה מפסקת בין אפנדא לבוסתנא. ומיהו דוקא במפסקת חצר קרפף נדעשים גם כן דירה על ידי פתח הבית, אבל במפסקת גינה ביניהם או רשות הרבים או כרמלית שאין מחיצותיו כד"ן, לא מקרי תו בית פתוח לתוכו. ונראה דהוא הדין במפסקת רשות שאינה שלו ביניהם, אף שיש לו דרך בשל חבירו, מכל מקום לא מקרי בית פתוח לתוכו, וצריך עיון, עכ"ל. הרי מבואר מדברי החזון איש שלא מקרי מוקף לדירה אלא המוקף ללינה בלבד. ולפי זה היה צריך להיות הדין, שבית הכנסת שאינו משמש ללינה לא מקרי מוקף לדירה.

וכדבריו אלו כתב החזון איש סימן ק"י ס"ק כ"ח שכתב: "במשנה ברורה סימן שצ"ח ד"ה שיש כתב הא דבית הכנסת ושאר דקתני שיש להם בית דירה, היינו חדר מיוחד לדירתו, וכבר כתבנו סי' קנ"ו לסי' שצ"ח דבגמרא לא משמע כן, אלא שלן בבית הכנסת קאמר. ואם כן אין לנו מקום לומר דבית הכנסת נטפל לדירת השומר. מערה שאני שהיא דירה גמורה, אלא שגגה נדון בפני עצמה, ובבית על פיה מצטרפת, ובני"ד סי' רפ"ו פסק לענין מוזהו, דאע"ג דיש בו בית דירה חדר מיוחד, בית הכנסת פטור. ויש לומר דהכא נמי לענין עיבור, עכ"ל. הרי מבואר בדברי החזון איש שאפילו ביש לשומר דירה אצל בית הכנסת לא מקרי מוקף לדירה, אלא אם כן לן ממש בבית הכנסת.

אמנם יעויין בדברי החזון איש סימן צ' ס"ק כ"ז שכתב וז"ל: "והנה יש לבית הכנסת דין חצר מוקף לדירה משותף של כל באי בית הכנסת, ואסור להוציא מחצר לבית הכנסת כלים ששבתו בבית, ועירוב מועיל מדין שיתוף מבוי שמתערבין כל החצרות. ואף על גב דהדרין בחצר בית הכנסת באין דרך פתח בתיהן לבית הכנסת, והשאר באין דרך רשות הרבים ומבואות, ודומה לזה בפתח ביה"ד סולמות, ולא יהו הבאי אוסרין על דיורי חצר בית הכנסת, וכמו שכתבתי לעיל סי' כ"ב ס"ק י"א, זה אינו, דשאני חצר שהוא לתשמיש הבית, אבל בית הכנסת לאו תשמיש בית הוא, הלכך אסרי כל באי בית הכנסת על דיורי חצר בית הכנסת. מיהו בבית הכנסת גופיה מטלטלין ממקום למקום, ואף על גב דהמקומות מכירין לכל אחד מקומו, מכל מקום לא נתקן דין עירובי חצירות על רשויות בעלים של קנין אלא על רשויות דירורין, שהיי בליא דירורין אין אוסרין כדאמר כ"ה א', אף שהוא של בעלים אחרים. ודירורין אוסרין זה על זה אף בשבתו בבקעה, והכא בבית הכנסת אין כאן רשויות חלוקות בדירה, כדתנן ה' ששבתו בטרקלין כו' ע"ב א", עכ"ל. הרי מבואר מדברי החזון איש שיש לבית הכנסת דין של מוקף לדירה, וצ"ע. וכן יעוין בדבריו סימן ק"י ס"ק כ' ד"ה והנה שכתב וז"ל: "מכל זה נראה דנטל הדבר לחומרא, שהרי כאן לא מהני מוקף לדירה לתשמיש דירה, שהרי דיר וסרה מקרי מוקף לדירה כדתנן י"ח א', ואפילו אין בהן דירה לשומר וכמש"כ במ"ב בבה"ל ר"ס שני"ח ובשע"ת שם בשם הנו"ב, ואורוות סוסים צריך בית דירה כדתניא נ"ה ב'. וכן בית הכנסת מקרי מוקף לדירה לענין טלטול, ומכל מקום אין מתעבר, עכ"ל. הרי מבואר מדברי החזו"א שבית כנסת מקרי מוקף לדירה ומותר לטלטל בו, ורק שלענין עיבור העיר אין מודדין ממנו משום שאינו בית דירה גמור, וצ"ע. ונראה ליישב בס"ד את דברי החזו"א, שהרי דבריו ברור מיללו שלא מיקרי מוקף לדירה אלא העשוי ללינה בלבד או שמקום לינה פתוח אליו, ובית הכנסת לא מקרי מקום לינה אפילו יש לשמש דירה אצל בית הכנסת, ומה שמשמע בב' המקומות הנ"ל להיפך מזה, הנה המעיין היטב יראה שלא דיבר החזו"א אלא בבית הכנסת שבתוך החצר, שמכיון שפתוח לחצר מקרי חלק מן החצר, ומשום הכי שם דירה עליו, וכמו שמפורש בדבריו (צ' כ"ז) "ואף על גב דהדרין בחצר בית הכנסת באין דרך פתח בתיהן לבית הכנסת, והשאר באין דרך רשות הרבים ומבואות", הרי מבואר שאיירי בבית הכנסת שבתוך החצר, וחידושו

מאלי ע"י בניית הבתים [וכמ"ש במג"א אליבא דהגהות אשרי], ובוזה אם פתוח בו כבר פתח כמי שנתכוון לדירה דמי, ואם לאו אינו נתכוון, ולעולם בכונתו תליא מילתא, ולפי"ז אין לנו כ"כ מקור מן הרמב"ם להג"ל בסק"א, די"ל דהכא סתמא דמילתא שכעומד לעשות בו דירה דמי, ודו"ק.

והנה לכשנסכם את הנידון במאי פליגי הרמב"ם והרשב"א, הנה לפי מש"כ לכאו"נ ד' דפליגי בגוונא דעומד לדירה [אלא שלא ממש לבית אלא תשמישין הטפילין לדירה וכתשמישי חצר], דלרמב"ם סגי במה שהקיף ע"ד כן, ולרשב"א צריך שכבר יפתח בו פתח תחילה שיהא מוכחא מילתא בשעת היקפו שהוא מקיפו לדירה, ומאיך לגבי קרפף שאינו משמש תשמיש דירה כלל לכו"ע בעינן פתח תחילה, וכמוש"נ שלכאו"נ גם דעתו לא יועיל, ולכאו"נ יתכן שאם פתח בו פתח סגי אין כשאר דעתו כלל להשתמש בפתח זה לצאת דרכו לקרפף, אלא אף דא"ל לומר שהרי יעוי' בגמ' כ"ד. דאי' התם מהו דתימא אדעתא דבי דרי וכו', ומשמע שכשאין דעתו להשתמש מן הפתח לקרפף ודאי לא מהני [והיה אפשר לפרש דהכוונה מהו דתימא דבנין ההיקף נבנה ע"ד הבי דרי, והוא מציאות המופקעת מליבטל לבית וכנ"ל סוף סק"א, וא"כ הו"ל ההיקף להדיא שלא ע"ד דירה, אך רש"י פי' דקאי אפיתחא עיי"ש, ואין לנו מקור לומר שרשב"א פליג ע"ז, ודוחק לומר דלרש"י לעולם גדר הפתח אינו סתם הטפלת הקרפף, אלא שע"ז מוכח דעתו להשתמש בקרפף לצרכי דירה, ושבאמת קרפף שאין בו פתח וקרפף שיש בו פתח משמשים לתשמיש שונה, שרק כשיש בו פתח משמש את הבית, ועדיין צ"ע בזה].

אמנם למש"כ בלמוד מד' הדרכי משה והמ"ב מוכח להיפך, דבעומד לדירה ממש לכו"ע בדעתו תליא מילתא, וכל המחלוקת אם גם בקרפף בדעתו תליא או שבקרפף במציאות הפתח בשעת בניית ההיקף תליא, ובד"מ מבו' עוד דלרשב"א כשיש פתח לא צריך דעת, ונמצא דפליגי אי בדעתו תליא או במציאות הפתח בין להקל ובין להחמיר, ובאמת שהדברים צ"ע, חדא דהיכן ראו ברמב"ם לגבי רחבה וקרפף שפתחו לו פתח מבית דירה דתלוי בדעתו, כשלא הזכיר די"ל כלל, דאולי התם בעצם הפתח תלוי וכד' הרשב"א, ועכ"פ אולי כשיש פתח א"צ דעת, דשם לא הזכיר ענין דעת כלל, והרי באמת כך משמע שם בלשונו שכתב והווי כמוקפת לדירה, משמע שאי"ז דינא דמוקף לדירה כלל, והיינו דבזה אינו עומד לדירה וליכא דעת לדירה אלא דמהני מצד הפתח וכנ"ל, ועוד מה"ל דפליגי בתרתי ובסבורות הפוכות [ובפרט אחרי שהמ"ב ס"ל דיש חילוק בין קרפף לחצר, וכ"ש דתקשי דאך למדו מד' הרמב"ם מול"ז] וצ"ע. ובאמת שגם מאידך צ"ע, דלכאו"נ מ"ל למ"ב שהרשב"א מודה בחצר, דא"כ אמאי כתב כלל דמהו מוקף לדירה זה שפתחו בו, דאי"ז הכלל דאיכא תרי גוונא מקום דירה, ובשלמא אי גם בחצר פליג אי"ש שזוהו כלל קבוע וכנ"ל, וממקום שלמד המ"מ דפליג על הרמב"ם, משם מוכח לכאו"נ דזה כלל קבוע בכל דבר שאינו בית דירה גמורה, ושם ס"ל דחצר זהו בית דירה ולא סתם מוקף לדירה, ועיין היטב.

והנה בגמ' כ"ד ע"א מבו' דס"ד לומר דאם יש גורן ברחבה לא מהני פתח, דדעתו שהפתח יהא עבור הגורן, ולכאו"נ משמע דבעינן דעת בהיקף להשתמש בפתח וכנ"ל, ותקשי על הד"מ בדי' הרשב"א שא"צ דעת, אלא שלכאו"נ תקשי גם על הרמב"ם אם נימא דס"ל שצריך דעת, דא"כ נשאל ויש לנמא חשב, ובהכרח צריך לפרש הסוגיא בסתמא או בנעשה מאליה, או שכן גידול מצד אומדנא, ואליבא דהרשב"א יל"פ או דנימא דגם לדידיה צריך דעת להשתמש, או דנימא כהד"מ והנידון אם חשיבא ניכר שעומד לדירה או לא, וק"ל.

ג. והנה לפי דברי רבותינו ז"ל דלרמב"ם גם ברחבה תליא בדעתו, אודו להו החידושים שנת' לעיל ס"ק ב' בדי' הרמב"ם לגבי דינא דמקום שלא נעשה ע"ד דירה, וליכא הוכחה למש"כ לעיל סק"א. אמנם בהא שלמדנו מד' הרמב"ם דבעומד לדירה בתוכו א"צ שיתחיל בו כבר מעשי דירה, וסגי במה שהקיפו לשם דירה, ומאיך שאם לא חשב כן בשעת היקף לא יועיל מה שיתחרט אח"כ לעשות בו דירה, זה שפיר למדנו, דוודאי שדי' הרמב"ם תחילה בה"ד והיה לא מיירי במקום שדירתו מחמת שפתחו אלו פתח של בית דירה, שלא הזכיר שם די"ל כלל, ובוודאי כוונתו כפשוטו שעומד לעשות בו מעשי דירה, ובד"ז גם רבינו המ"ב מסכים לכך, וכמש"כ שאדרבה גם הרשב"א מודה בזה להרמב"ם, אלא שברשב"א אין לנו מקור לחלק השני דאפילו שעושה בו אח"כ דירה ממש לא מהני, ולשיטתו י"ל שכולה סוגיא רק במקום שאין בו דירה מצד עצמו אלא מצד שפתחו אלו בית דירה, ובוזה אולינן בתר שעת ההיקף, אבל בעומד לדירה ממש אולי לאו בשעת היקף תליא מילתא, אלא דמהיכ"ל לן לאפושי פלוגתא דרבותא בלי מקור ברור [ובפרט לדברינו הנ"ל שגם הרמב"ם מודה שהסוגיא לא איירי בעומד לדירה, אלא שלמד זה מזה דלגבי זה דבתר שעת ההיקף תליא שוין הם, א"כ מהיכ"ל שהרשב"א חולק ע"ז], ודיינו שהרשב"א חידש בדעת לחוד לא סגי, וצריך שכבר בעת בניית המציאות יהא ניכר מתוכו שעומד לדירה, וע"כ קבע כלל דאיווה מוקף לדירה זה שפתחו אלו בית דירה, והיינו שצריך היכר בשעת ההיקף, ודו"ק.

וד"ז פשוט שהכוונה בכ"ז כשעושה בו מעשי דירה, דהיינו דברים שמעשים הללו הם חלק מדירתו של האדם, דבזה מיקרי הוקף לדירה שבתוכו, וכגון חצירות של זמנם, ולאפוקי מקום שרק עומד לשמש את הדירה כקרפף שמונחים בו צרכי הדירה, והמקום בעצמו אינו מקום שדירים בו כלל, וכבר כתב כן מרן הגר"ח שליט"א בשו"ת הלכות בהערותיו שבסוף הספר שזה ברור שלכך נתכוון המ"ב [והוכיח כן מסי' ת"א ס"א עיי"ש בדבריו, ויבואר להלן ס"ק ד' בעז"ה], אלא שלשונו שחשב להשתמש בו לצרכי הבית לא משמע כן, וע"י עוד לשונו בביה"מ סעיף א' שבחצר מונחים שם דברים שצריך לו בכל שעה ושעה, ומשמע לכאו"נ שלא כד' השו"ת הלכות, אכן בלא"ה מוכרחים לומר כן, דהרי בשעה"צ כאן מחלק להדיא בין רחבה לחצר לגבי זה, ואם מצד שמונחים שם צרכי הבית, וע"י הפתח מניחים שם דברים הצריכים לו תדיר, מ"ש זמ"י, ובהכרח דלשונו במ"ב הוא אליבא דהרמב"ם, אך מש"כ בשעה"צ

דהרשב"א יודה זה רק כלשונו בסוף השעה"צ שחשב בפירושו לשם תשמיש עיי"ש [ועדיין צ"ע דמשמע שבוזה כתוב פירוש ומקור למש"כ במ"ב, וצ"ע].

ולכאו"נ היה נראה עוד דבמקום כזה שעומד לדירה ממש אין שום טעם שיצטרכו לפתוח פתח מהבית אליו, אלא שלשונו המ"ב משמע שחשב לפתוח אליו פתח, וע"י לשונו בסוף השעה"צ וכש"כ כשפתח אח"כ, ומשמע דהשתא איירי כשפתח אח"כ פתח, וע"כ כל מה שדיבר מקודם עדיפא מד' הגה"א שברמ"א סוף סעי' א', עיי"ש היטב, ונר' דאה"נ דזה מטעם שכי' במ"מ שאל"כ נחשב שמעשיו סותרין את מחשבתו, דבמציאות אין עומד לדור בו אם לא יפתח משם פתח, שאין בידם עושה מעשי דירה בחצר שאין פתוח אליו פתח מהבית, אלא דהא מיהת נר' דבמקום כזה כבר חל עליו שם דירה מתחילה עוד לפני שפתח, דכיון שאין עצם הפתח משווי ליה דירה, אלא שזה רק היכא תמיצי שיוכל לדור, ושלא יהא מעשיו סותרין מחשבתו, לזה סגי במה שחושב לפתוח דירה, וא"כ מה שעדיין לא פתח פתח אין כאן מעשה הסותר למחשבתו, משא"כ כשחושב לדירה ושלא לפתוח פתח שזה אינו אלא חוכא ופטומי מילי בעלמא, וזו גם כוונת המ"מ, עיי"ש היטב [ומובא בבי"ב כאן עיי"ש], וזה ברור בדי' המ"ב, וכך מפורש בתחילת דבריו בשעה"צ שמעתה יהא עליו שם דירה, עיי"ש, [ואע"פ שראיתי לת"ח עורכי ביאורים ומוספים במ"ב של דרשו שלא כתבו כן, מ"מ נראה ברור דהאמת כמוש"כ].

ומזה למדנו עוד דכמוש"כ לעיל סק"א דכשעומד להיות דירה וע"ד כן הוקף, כבר נעשה דירה מיד אף שעדיין לא התחיל לדור בתוכו, ועיי"ש מש"כ לפי"ז לגבי שטחים ריקים [שאין בהם זרעים], עיי"ש.

ד. ויעוי' בדי' מרן ז"ל בחזו"א סי' פ"ט סוף 'הביא ד' המ"ב דמהני דעתו בתחילה בשעת היקף, אף שעדיין לא פתח, והקשה עליו מגמ' עיי"ש, וכ' לדרינא תליא בין קרפף לחצר עיי"ש, ובהערות לספר שו"ת דירה, נתקשה שהרי גם המ"ב לא נתכוון אלא לחצר שעושים בו מעשי דירה, וא"כ נמצא שדעתו כהחזו"א, ומה הק' עליו החזו"א, עיי"ש בדבריו. אכן באמת די' מרן ז"ל פשוטים, שהרי בתחילת ד' השעה"צ כתב לנטות להכריע כד' הרמב"ם, ואף לגבי קרפף, וכאשר הבינו בדעת הרמב"ם הדרכי משה ועוד וכנ"ל, אלא שבסוף כתב שעכ"פ לגבי חצר שעושים בו תשמיש כו"ע מודו, וכבר הערתי לעיל דל' המ"ב משמע דמיירי אפילו בקרפף שאין עושים תשמיש, וכמו שנקט בלשונו שעושה שם צרכי הבית וכנ"ל, וא"כ ע"ז שפיר נתקשה מרן ז"ל, אלא דמ"מ למעשה אין לנו הכרע גמור במ"ב שמכריע למעשה כהרמב"ם, דלמעשה י"ל שלא היקף אלא בחצר, ועיין.

ומש"כ שם השו"ת הלכות להוכיח מן השו"ע סי' ת"א ס"א, אינה הוכחה, שהשו"ע בוודאי פסק כהרשב"א ולא כהרמב"ם, שהרי השו"ע העתיק לשון הרשב"א וכמפ' בשו"ע סי' שני"ח ס"ב, ומה נקרא מוקף לדירה זה שבנה בו בית דירה או שפתח וכו' ואח"כ הקיפו, שכ"ז העתק לי' הרשב"א שמהו הוכיח המ"מ דפליג על רמב"ם וכנ"ל ריש סק"ב, אך מ"מ המ"ב עצמו צידד להכריע כהרמב"ם, ולכל היותר תקשי אמאי לא העיר שם המ"ב מידי, ומזה הוכחה דלמעשה לא הורה נגד השו"ע, וכל דבריו בשעה"צ לא באו אלא לחזק את דבריו לגבי חצר דל"מ להרמב"ם דשרי, ואפי' לרשב"א י"ל דשרי, ולזה הקדים שגם בלא"ה היה נר' לצדד כהרמב"ם, והוה סניף גדול להוראתו, וק"ל. ומזה משמע דלמעשה אין לנו להקל נגד השו"ע, אך עכ"פ כיון שהמ"ב צידד כד' הר"מ ע"ז תמה החזו"א דבגמ' משמע כהרשב"א.

ואמנם לגוף הערת החזו"א הנה כ"ז קושיא רק לפי האחרונים שפי' דהר"מ מיקל גם בקרפף, הא אילו נאמר דבקרפף לא היקל הרמב"ם דבדבר שכל היתרו מחמת הפתח ולא מחמת עצמו לאו בדעתו תליא אלא בפתח לו פתח תחילה תליא, שתהא מציאותו טפילה משעת תחילת הקיפו וכנ"ל סק"ב, אי"כ לק"מ על הרמב"ם, ואדרבה שזה עוד סיבה לפרש ד' הרמב"ם כמוש"כ שם.

אכן מה דיל"ע בדי' מרן ז"ל, דיעוי"ש שאחר שכ' דבבב"ר נר' דסגי בדעתו תחילה, נסתפק אי חייל מיד שם דירה או רק לאחמ"כ כשפתח פתח, וע"ז הוסיף דבאמת אי נימא דרק לכשיפתח את הפתח מהבית א"כ באמת אין נפק"מ בחידוש זה רק להצד שלא מהני להמלך ולעשות דירה ממש כשמתחילה לא היתה דעתו לכך, אך להצד דאפשר להמלך כשכא לעשות דירה ממש, א"כ ליכא שום נפק"מ בחידוש הנ"ל, ונמצא דאין מקום לחידוש זה להצד שרק אח"כ נעשה דירה, אלא א"כ נאמר דלא מהני להמלך אפי' כשנמלך לעשות דירה ממש, ונמצאנו למידיים ב' ספיקות שנשאר בהם מרן ז"ל בספק, א. אימתי חל שם דירה בחצר שהוקפה ע"ד חצר, אי מיד או לכשיפתח פתח מהבית. ב. אי כל דינא דבעינן שבשעת היקף יהא פתח נאמר רק בקרפף שלא נעשה בו דירה [וכנ"ל סק"א שכל דירתו רק מצד שנטפל לדירה, אף שאין דר בו בפועל כלל ואין עומד לדור בו וכנ"ל], או גם בנמלך לדור בו ממש, עיי"ש. והנה ספק ראשון כבר נת' שבמ"ב מכריע דמידי חל ע"ז שם דירה, וכנ"ל סוף סק"ג. [ובדרשו הנ"ל כתבו דהחזו"א מצד להקל דנעשה דירה מיד, והמעין היטב יראה שיותר נוטה להיפך מדשקי"ט להצד שלא נעשה דירה מיד עיי"ש, אלא שמ"מ לא הכריע הכרעה גמורה, עיי"ש היטב], ולגבי ספק שני הנה כבר נסתפק שם בסי' פ"ח ס"ק כ"ו ספק זה עיי"ש, וכמו שציין בעצמו, אך להג"ל לכאו"נ מפורש ברמב"ם דלא מהני להיות נמלך ולעשות דירה, וכמוש"כ לעיל סק"ב וסק"ג, ופלא על מרן ז"ל שלא הריגש בזה, וצ"ע.

ו. אלא שאף אם כנים אנו בכל דברינו, עדיין צריכים אנו לבאר טעמו של דבר, בין במש"כ סק"א וסק"ג דסגי במה שהקיפו לשם דירה אף שאין דר שם בפועל, ובין במש"כ בסק"ב ובסק"ה דהכל בשעת עשיית ההיקף תליא, ולא מהני אפי' שנמלך אח"כ לעשות שם דירה כדירת חצר של זמן חז"ל דבעינן שיהא בניית ההיקף לשם דירה, ובאמת שגם עיקר הסברא דנטפל לדירה אף שאין עושה בה מעשי דירה צ"ב, דסוכ"ס מ"ש מקרפף אחריתי אחרי שבתוך ההיקף אינו עושה מעשי דירה, וצ"ב.

אך באמת כל זה מוכיח שאין החיסרון בקרפף יותר מב"ס מצד ששטח גדול כזה שאין עושים בו מעשי דירה נראה ככרמלית, אלא שזה

חיסרון במחיצות, דמחיצות הגודרות שטח גדול כזה לאו שם מחיצות לאשוויי רה"י [ודוגמא לדבר סברת ריטב"א בדי' כ"ב מובא בביה"ל סי' שמו"ו, וק"ל], לפי שרה"י צריך להיות מקום המובדל וסגור, וזה אינו כן שהמחיצות גדולות מאוד, אלא שאחרי שנעשה לצורך דירה בזה אמרינן דהא קמן שמחיצות הללו גודרות וסוגרות לצורך תשמיש, וזה מה שמחשיב את המחיצות שיוכלו לאשוויי תורת רה"י, ומהי"ט הכל תלוי בעת עשיית המחיצות, דכל החיסרון במחיצות, וצריכים להחשיב את המחיצות, דאם אין המחיצות יוצרות רה"י נמצא שבא לדור בשטח פתוח שבקעה מצא שאנשים לא עוברים בתוכה, ומהי"ט מהני כשנטפל לדירה דאז המחיצות נחשבות כמחיצות המקיפות את הבית, וזה מה שמחשיב את המחיצות דנידון כבית שיש לו רחבה וחצר וכו' שכולם נטפלים אליו, ושפיר חשיב הנך מחיצות, ודו"ק היטב [ושו"ר בכתבי הגאון האמיתי מהר"א גניחוסקי זצ"ל הגדפס בגליון זה במדור חקר הלכה שכבר חקר חקירה זו, ועיי"ש מש"כ בזה].

ואין להקשות ע"ז דא"כ מה איכפ"ל שזרע בה זרעים, דסוכ"ס המחיצות חשובות, ובהכרח צ"ל דזה מעשה הפקעה, וכן מוכח שם בביה"ל וחזו"א סי' פ"ח ס"ק כ"ו שצדדו לומר דעיי"ז נפקע תורת מחיצה מן המחיצות, ולכשיעקור הזרעים יצטרך לפרוץ בהיקף, עיי"ש [אלא שא"כ יש מקום לסברת החזו"א דאם אפשר להפקיע ולקלקל את המחיצות, אולי גם להיפך ע"י מעשה חשוב של דירה גמורה אפשר לשנות את המחיצות למעליותא, וק"ל, אלא שכבר נת' שבר"מ מפו' להיפך], ונר' שזה סברת האחרונים דשקי"ט שבעיר גדולה לא יפקיע שטח זרוע את המחיצות, והיינו שאין דנים על שטח גדול הזרוע שזה נחשב לכרמלית, אלא שצריכים לומר שהמחיצות אינן עומדות לדירה, וע"ז ס"ל ששטח כזה אינו מבטל את המחיצות שעיקרן לדירה, ודו"ק היטב [ומ"מ למעשה אין לנו לזוז מהכרעת הביה"ל ס"ט עיי"ש].

הרב משה אגלרד

כולל "אליבא דהלכתא" בני ברק

דיני עירובין המוצעים בזמנינו - על סדר השו"ע

סימן שני"ח

פתיחה - מהו קרפף

בסימן זה מבואר שיש דין רשות חדשה, נוסף על ההגדרות של הדי' רשויות המבוארים עד כה. רשות זו יש לה מחיצות גמורות כרשות היחיד, ומדאורייתא דינה כרה"י, ובכל זאת מדרבנן עשו אותה ככרמלית, והיא נקראת "קרפף". דין זה כולל כל מקום שאינו מוקף לדירה, והוא גדול יותר מבית סאתיים, שמחמת גודלו הוא דומה לרשות הרבים וכרמלית, שהם מקומות גדולים ציבוריים, ויש חשש שאם יטלטלו בקרפף ילמדו שיותר לטלטל אף ברשות הרבים וכרמלית, לכן אסרו אותו ככרמלית (משנ"ב סי' שני"ח ס"ק ה'). וא"כ מדוע כשמוקף לדירה אין חשש זה. הביאור הוא משום שאם המקום משמש לדירה, הוא דומה לרה"י מחמת השימושים שנעשים בו, ולא ידמו אותו לרה"ר, משא"כ כשאינו מוקף לדירה, דומה לשטח ציבורי כרה"ר וכרמלית.

רשות זו נקראת "קרפף", וכך נקרא איסור זה בלשון הפוסקים. שם קרפף כולל כל מתחם [שטח] המוקף מחיצות, בין הוקף לדירה ובין שהוקף שלא לדירה, בין גדול ובין קטן (בה"ל סי' שני"ט), ומ"מ עיקרו של שם זה ניתן למחסן סחורות גדול הנמצא מחוץ לעיר, שהיו שומרים בו עצים לזמן רב, והוא אינו מוקף לדירה (רש"י עירובין דף יח. משנ"ב סי' שני"ח סק"ב). וזה הטעם שנקרא האיסור על שם זה, מפני שהתקנה נאמרה על מקום כזה, כמבואר בגמ' (עירובין דף יח.).

מקומות האסורים בתוך העירוב, וההשגחה עליהם

מדין קרפף יוצא דין מיוחד מאוד. אנו מורגלים שרב העיר או המועצה עושה עירוב סביב העיר, וממילא מותר לטלטל בכל מקום. אבל לפי האמור בסימן זה, גם כשיש היקף לכל העיר, עדיין יש בתוך העיר מקומות שאסור לטלטל בהם.

כשמקומות כאלו נמצאים בתוך ההיקף, צריך להקיף אותם במחיצות כשרות, כדי שהשטח המותר שבעירוב לא יהיה פרוץ לשטח האסור, דכל הפרוץ למקום האסור, נאסר. וא"כ לא מספיק לדעת על כשרות ההיקף סביב העיר, אלא צריך לדעת גם על כשרות המקומות שבתוך ההיקף. המציאות היא שגם במקומות שעשו תיקון כלשהו לשטחים האסורים בתוך העיר, לא מקפידים לבדוק אותם כ"כ, כיון שהמושכל ראשון של האדם הוא, שעירוב תלוי בחוט המקיף את העיר. אבל באמת אין כ"כ הבדל ביניהם, אלא כמו שההיקף החיצוני נועד לגדור את העיר והשכונה כדי שלא תהיה כרמלית [דרה"ר בלא"ה אינה ניתרת אלא ע"י שערים הננעלים בלילה], ה"ה הגדרות שסביב השטח האסור בתוך העיר, בלעדיהם העיר נאסרת ככרמלית, והם מתירים את העירוב. אמנם באמת יש מקומות שהם רק ספק קרפף, ולכן פחות מקפידים עליהם.

יש לציין שבעירובי הישובים, ובפרט במקומות המסתמכים על גדר בטחוניית המקיפה את הישוב שהיא בדרך כלל רחוקה מהבתים, מוכרחים לכלול בעירוב שטחים פתוחים שאי אפשר לעבור בהם, ואפילו שטחים שזורעים אותם בתקופות השנה, אע"פ שדינם כקרפף, ואין בידם להקיף אותם בפני עצמם. בלית ברירה הם מסתמכים על קולות אשר יבו' בסימן זה, ועל כן יש ללומדים לדעת שיש להימנע מלטלטל בעירובים מסוג זה.

כמו"כ בעירובים המהודרים שהקיפו והוציאו שטחים מסויימים שיש בהם חשש איסור קרפף, צריך לדעת שלא להיכנס בשבת לאותם שטחים לטלטל בהם, למרות שהם בתוך השכונה המעורבת.

שני דינים - דירה ומוקף לדירה

בענין הגדרת המקומות המותרים, אמרו חז"ל שני תנאים: א. שיהיה מקום של דיורים, שיש בו דירה או שהוא פתוח ומשמש לדירה סמוכה.



המבואר בגמ' ובבה"ל שדיר וסוהר נחשבים מוקפים לדירה, אין בהם איסור שאף קרפף שאינו מוקף לדירה, ומותר להכניסם לעירוב ולטלטל בהם.

והנה הביאור הלכה הביא ג' שיטות בזה, דעת רש"י שהטעם מפני שהאדם נכנס בהם תדיר, והבה"ל התקשה מה זה טעם להחזיר, וכתב שצריך לומר שכיון שנכנס שם תדיר לעיין על הזבל, ואגב גם לחלוב אותם ולגוזז אותם, כמקום דירתו של האדם דמא. ורבינו היונתן פירש שהיה שם בית לשומר, ומשמע בבה"ל שאינו נוקט כך. ועוד פירש ע"פ הרשב"א שדירת הבהמה נחשבת דירה, והביא שכן דעת בעל האור חדש שהובא בנודע ביהודה.

והנה לשיטת הרשב"א שדירת הבהמה עצמה יש לה חשיבות של דירה, לכאורה היה לול תרנגולים נחשב דירה, דעופות אינם גרועים מבהמה לענין זה. אבל לפי מש"כ בדעת רש"י כי האדם נכנס תדיר לעיין על הזבל, ואגב לחלוב ולגוזז אותם, דמשמע שהעיקר משום שהאדם משתמש שם גם לקחת לעצמו חלב וגיוזה, אי"כ לכאורה זה לא שייך לבול תרנגולים שכמעט כולו לצורך מסחר, ואין בהם כ"כ שימוש לצורך עצמו. ואפשר שאם לוקח משם ביצה כל יום ג"כ הוא כמו חלב.

אבל למעשה בזמנינו שהרפתות והולולים גדולים כל כך וכל עסקיהן רק למסחר, ומה שבעל הרפת נהנה מהם לצרכיו הוא בקושי אחד מאלף מהתוצרת, לכאורה אין לזה חשיבות כלל, ואינו נקרא שימוש. ובאמת הבה"ל הרגיש בזה, וכתב אח"כ בתו"ד שהביאור הזה בדעת רש"י הוא דחוק, משום שהכל יודעים שלא לשם דירה הוא שם, הלא עיקר היקף הדיר נעשה בשביל הבהמות, אלא דמילא כשיש בהמות צריך האדם לטפל בהם. ומכאן כזה ששימוש האדם טפל ובלתי בעיקר השימוש של הדיר, ג"כ נחשב מוקף לדירה [אלא שבאמת זה לא נראה מסבא, ולכן חידש שדירת הבהמה היא הדירה], ולכן לכאורה ממה נפשך יש להחזיר את הרפתות והולולים שנחשבים מוקפים לדירה, וצ"ע.

דין מפעלים שיש בהם פועלים תדיר

יש שלמדו מדברי הבה"ל בדין דיר וסוהר לרש"י, שמכיון שהאדם נכנס ויוצא בהם תדיר נחשבים מוקף לדירה, ה"ה מפעלי תעשיה שהשימוש בהם אינו דירה כלל, מ"מ נחשבים מוקף לדירה מצד עצם הדבר שהאנשים נכנסים בהם יום יום תדיר. ורק מחסן סחורות העומד לזמן רב, שאין אדם נמצא בו תדיר, נחשב קרפף.

אבל כפי המבואר לעיל זה אינו, שהרי הבה"ל באמת תמה על דברי רש"י שכניסת אדם אינו כדירה, אלא פירש דבריו שאגב כניסתו נכנס גם לחלוב ולגוזז שהם צרכי האדם, וזה לא שייך במפעל שמיצרים בו כלים ומכונות וכל דבר שאין בהם דבר לצורך מחיית הפועל. וגם ע"ז הבה"ל פקפק ונטה לטעם דהרשב"א שרק מצד דירת הבהמה הוא דירה. אמנם בזמנינו יש לדון להחזיר את המפעלים מטעם אחר, משום שבדרך כלל הפועלים נמצאים בהם שמונה שעות ביום, ומשום כך אוכלים בהם ארוחתם, וא"כ מקום האכילה נחשב דירה. ועי' בחזו"א (סי' ק"ו ס"ק כ"ו) שכתב שאכילת פועלים אינה אכילה של דירה, וא"כ זה לא יעשה את המפעל מוקף לדירה. ובפרט שיש כאן את הטענה של הבה"ל שההיקף לא נעשה בשביל האכילה הזו, אלא בשביל השימוש לייצור ותעשיה, ורק שבהכרח צריך האדם להיות שם ולאכול מה שנצרך בזמן עבודתו.

שטח צר וארוך בצידי השבילים והגינות

ובלבד שלא יארוכו פי שנים ברחבו. דין זה מצוי בדרך כלל בקצה העירוב, שמעמידים את צורות הפתח של העירוב מטר או שנים אחרי הכביש או השביל שבקצה הישוב, ובין הצוה"פ לכביש גדלים קוצים שאי אפשר לעבור בהם, הרי מקום זה נעשה כאינו משמש לדירה, וארכו יותר מפי שנים ברחבו, וא"כ שטח זה נעשה כרמלית, ואסור לטלטל בו וגם אוסר את העירוב.

והנה לדעת המשנ"ב (סי' י"ב) אין כ"כ נפק"מ בדין המיוחד הזה, כיון שסובר שהוא נאמר רק כשיש בית סאתים [והחידוש שא"צ יותר מבית סאתים], וכמעט לא משכחת לה שידעו למדוד שטח שיש בו בדיוק בית סאתים, אלא בדרך כלל או שהוא יותר מבית סאתים וא"כ אסור בלא הכי מדין יותר מב"ס, או שהוא פחות מב"ס ולא נאסר כלל.

אבל החזו"א (סי' פ"ט ס"ק י"א י"ב) כתב שדעת רוב הראשונים שהאיסור של ארכו פי שנים ברחבו נאמר גם בפחות מבית סאתים, כי עצם הצורה הארוכה נותנת מראה של שטח גדול הדומה לכרמלית ואתי לאחלופי. ולפי"ז גם אם אין בשטח יותר מבית סאתים יהיה אסור. ובהערות למשנ"ב שבהוצאת דרשו הביאו לדון האם יש שיעור לדבר, או שאפילו מקום שארכו ה' אמות ורחבו ב' אמות נחשב כרמלית, ועדו הביאו שדן בספר בינת שמחה שמה במקרה כזה שהשטח אינו מוקף בגדר, אע"פ שהשטח הזרוע ארכו יותר מפי שנים ברחבו, אינו נידון לעצמו, אלא הוא חלק משטח גדול של כל העירוב שארכו כרחבו. וצ"ע לדיון.

לפי ספקות אלו יש לשאול, שא"כ בכל גינה יש בצידי השבילים שטחים שאינם מטופלים, וגדלים בהם עצים ושיחים שאי אפשר לעבור בהם, ואורכם חמש מטר ורוחבם שני מטר, אי"כ יהיו אסורים, ויאסרו את הכל. וזה דבר מצוי מאוד. ועוד שא"כ גם אם תנועה שיש עליו צמחים שמונעים את דריסת הרגל של אנשים, הרי ארכו פי שנים מרחבו ויאסור, וזה ודאי אינו.

ועכ"פ באופן שיש בשטח הצר והארוך של הקוצים יותר מבית סאתים, יש לומר שהוא נאסר ואוסר את העירוב, למרות שהוא נראה כשטח צר וקטן. למעשה זה שטח קצת ארוך, ולא מצוי בכל מקום, כי לדוגמא ברחוב של שני מטר, צריך שיהיה אורך של כשש מאות מטר בלי הפסק. ומ"מ בציור הג"ל הוא דבר מצוי. ובפרט שיש מידי פעם מקום שהכביש מסתובב, ואז גדל המרחק בין חוטי העירוב לכביש, ונכנס בעירוב עוד שטח רחב של קוצים, ומשלים את השיעור, ובקלות מגיע לשיעור יותר מב"ס. [אלא שהעירובים העירוניים לא כ"כ מקפידים על קוצים כמבואר לקמן, ועכ"פ מי שיודע מהדבר, ימנע מלטלטל במקום כזה].

לדירה בשעה שהקיפו אותו, למרות שמשמשים בו ונמצאים בו כל יום, יש בו איסור של אינו מוקף לדירה. ואף אם אח"כ יפתחו לו פתח לדירה, אינו נעשה מוקף לדירה.

גינה של חז"ל וגינה של ימינו

סעיף א'. כל שלא הוקף לדירה כגון גנות ופרדסים וכו', אסור חכמים לטלטל בתוכו יותר מד' אמות. השו"ע פותח את הסימן בביאור ההגדרה של מקום שאינו מוקף לדירה, וכתב דהיינו גינות ופרדסים.

והנה הגינות שהזכיר השו"ע, אין הכוונה למה שאנו קוראים כיום גינה לגן משחקים, או גן מדשאות וטיוולים, אלא הכוונה לשדות זריעה שמגדלים בהם ירקות, כמו שנאמר והשקית ברגלך כגן הירק, וכן מבואר במשנ"ב (סי' ב') שהחסרון בגינות הוא, שמקיפים אותם רק בשביל לשמור את הפירות והזרעים שבתוכם. משא"כ גינה של ימינו מדובר במקום המיועד לשימוש האדם לנוח לטייל ולהתענג בו. וזה חלק מתשמישי האדם שראוי להם להיקרא מקום המוקף לדירה, אלא שכאמור מקום שאינו דירה אלא רק משמש לדירה, צריך שיהיה פתוח לדירה ממש, ולכן צריך שיהיה פתח מהגינה לדירתו.

והנה גם בגינה של השו"ע היה דרך בני אדם להיכנס ולשבת בה, כמבואר לעיל סו"ס"י שמו"ו שהיו באים לגינה בשבת ומצניעים את המפתח, ואילו לשדה ירקות אין מה ללכת בשבת. וכן המשנ"ב לקמן (סי' שני"ח ס"ק פ"ג) כתב ראוי שלא לאכול ולשנות בגינה בשבת, שמא יכשל בטלטול בגינה שאסורה מדין קרפף, ע"ש. מבואר שהיה דרכם לשבת בגינה ולאכול בה, ובכל זאת היא התה אסורה, והטעם משום שהיו בה שטחים זרועים, שאין ראוי להשתמש בתוכם שימוש דירה, ואם הם יותר מבית סאתיים, נאסר הכל בטלטול יותר מד' אמות כמ"ש השו"ע כאן, ואפילו כאשר הם פחות מבית סאתיים, עכ"פ נאסר לטלטל אליהם כלים שהגיעו מהבית כמבואר במשנ"ב שם.

לפי"ז יש לעיין בגינות שלנו, שאמנם השבילים והמשחקים משמשים לתשמיש האדם, אבל יש גם שטחים זרועים בצמחים שונים, וא"כ נאמר שאותם שטחים יהיו אסורים בטלטול, ואמנם הם לא יאסרו את כל הגינה כאשר הם מיעוט והם פחות מבית סאתיים, אך עכ"פ יהיה אסור לטלטל לתוכן כלים שהגיעו מהבית. ולדוגמא אם ישבו על הספסל, והילד זרק את הבקבוק לבין הצמחיה שאחורי הספסל, יהיה אסור להוציא משם, כיון שהבקבוק בדרך כלל הגיע מהבית.

ובפשטות זה המקרה שהמשנ"ב (סי' פ"ג) מדבר עליו, ואומר שמשטעם זה יש להימנע מלאכול בגינה, אבל אפשר שיש לומר שהצמחים המצויים בגינות בזמנינו אינם נחשבים מקום המופקע מדירה, אף כשאין אפשר לדרוך בהם, כי אדרבה הם נעשו להשלים את תשמיש האדם שהנאתו היא לשבת בצל הצמחים ובסביבתם. ומצינו בשו"ע (סעיף ט') שאילנות שישושים בצילם נחשבים ראויים לשימוש דירה (ועי' מש"כ בזה לקמן שם). אבל אפשר שזה דוקא כשיושב תחתם שהמקום של האילן ג"כ משמש לדירה, משא"כ בצמחים שבצדי הגינה שאין משתמשים בהם, ואדרבה מקפידים שלא ידרכו בכל השטח הזרוע, אלא שנהנים לראותם ולשבת כנגדם, אפשר שמ"מ מקום הזרועים עצמו אינו משמש לדירה, דהראיה אינה שימוש, וצ"ע.

דין ביתני השומרים בזמנינו

סעיף א'. ובורגנין שאינם עשויים אלא לשמור בתוכן. דין בורגנין של שומרים מצוי גם בזמנינו. למרות שבשדות אין דרך להעמיד שומרים כפי שהיה בזמן חז"ל, מ"מ הנפק"מ מצויה מאוד בשומרים על מפעלים, האם כאשר במתחם של המפעל יש חדר לשומר, נעשה כמקום שהוקף לדירה.

והנה בשו"ע כאן כתב שבורגנים שהם סוכות השומרים אינם מוקפים לדירה, משום שזה "דירה שתשישה לאויר", ומבאר המשנ"ב מפני שאין דירתם מחמת עצמם אלא לשמור האויר שלפניהם, אין זו דירה חשובה מחמת עצמה, והרי זה כהיקף של גינות ופרדסים שאינם מוקפים לדירה. ומ"מ בביאור הלכה לקמן (סי' ש"ט"ב ס"א ד"ה כדי) כתב בשם ה"ב"ח שאם השומר יושב בסוכתו גם יום וגם לילה ואינו הולך ללון בביתו, הוי דירת אדם חשובה ונעשה מוקף לדירה. והחזו"א (סי' ק"י ס"ק כ"ח ד"ה הב"ח) חולק, שבכל אופן סוכת שומר אינה דירה חשובה, כיון שהוא דר בה שלא בטובתו, וכמו שהקשה הפ"מ"ג (סי' שני"ח) שהרי גם ככה"ג תשישה לאויר, כלומר שאינו בא בשביל לדור כאן, אלא מחמת ההכרח לצורך עבודתו.

לפי"ז לגבי השומרים במפעלים בזמנינו, אם הם נמצאים רק זמן מסוים אין דירתם חשובה, ואין המפעל מוקף לדירה. אבל אם הם נמצאים יום ולילה, לפי המשנ"ב הוי דירה חשובה ונעשה מוקף לדירה, ולפי החזו"א אינם מוקפים לדירה.

אבל יש לעיין בזה משום שהמציאות כיום היא שגם במקומות שיש שומר גם ביום וגם בלילה, והחזר משמש כל הזמן, אבל אין שומר אחד שנמצא כל היממה, אלא יש שומר אחד למשמרת יום ושומר אחר למשמרת לילה, ולכל אחד יש בית קבוע במקום אחר. וא"כ אם נדון על השימוש במבנה של השומר, נראה שנמצאים בו ביום ובלילה, אבל אם נדון האם יש מישהו שדר בו את עיקר דירתו, הרי כל אחד בא רק למשמרת של עבודה, ועיקר דירתו אינה במפעל אלא בבית הקבוע לו. ולכאורה צריך להיות שגם למשנ"ב אין בורגנין כאלו נחשבים דירה. [אבל קשה שה"ח הכיח דיונו משומרים של בית המקדש, שכתבו תוס' דהוי מוקף לדירה, והרי גם שם לכאורה השומרים היו רק בלילה, ועכ"פ לא אותם ששמרו ביום שמרו בלילה, והיה אסור להם לישן שם, ובודאי אין זה דירתם, אלא שהיו מצויים שם ביום ובלילה, וצ"ע].

דין רפתות ולולים יותר מבית סאתים

בה"ל ד"ה לדירה. בגמ' מבואר כמה דברים שהם מוקפים לדירה דהיינו דיר וסוהר. יש לדון לפ"ז דבר מצוי בישובים שיש רפתות ולולים גדולים יותר מבית סאתים, ובדרך כלל מכניסים גם אותם בעירוב, ולפי

ב. שיהא מוקף לשם דירה, וכדי שיהיה מותר לטלטל צריך את שני התנאים, ואם חסר אחד מהם אסור לטלטל. לדוגמא שאם הקיפו את המקום שלא לשם דירה, ואח"כ עשו בו דירה, נשאר האיסור לטלטל בתוך השטח יותר מד' אמות ככרמלית, וכן אסור לטלטל מהדירה לשטח שסביבה, עד שיפרוץ את הכותל ויעשה אותו לשם דירה, כמבואר בשו"ע בסימן זה סעיף ב'. וכמו"כ להיפך, מקום שהוקף לשם דירה, ואח"כ זרעו בו ירקות שהפקיעו את השטח מלמשמש לדירה, נאסר לטלטל בו אע"פ שההיקף נעשה לדירה [ואפילו אם עדיין יש דירה בתוך השטח המוקף], כיון שהשטח הזרוע אינו משמש לדירה, כדלקמן סעיף י'. וא"כ צריך גם שיהיה בו דירה, ועכ"פ שהשטח ישמש לדירה, וגם שההיקף יעשה לשם דירה.

אולם יש בענין זה דבר מענין, שההיקף משתנה לחומרא ולא לקולא. מקום שהוקף שלא לשם דירה, ואח"כ בנו בתוכו דירה, לא אומרים שנעשה מעכשיו מוקף לדירה, אלא נשאר אינו מוקף לדירה ונשאר אסור. עד שיפרצו אותו ויקיפו מחדש לשם דירה. אבל אם המקום היה מוקף לדירה ואח"כ זרעו, בטל ההיקף ונעשה כולו מקום שאינו מוקף לדירה, עד כדי שהביאור הלכה (סי' שני"ח סעיף ט' ד"ה הזרעים) מצדד שגם אם יסלקו את הזרעים, נשאר דין שאינו מוקף לדירה, וצריכים לפרוץ ולהקיף מחדש. ולא אומרים שיועיל שעשיית הכותל היתה לשם דירה, אלא משתנה דינו להיות אינו מוקף לדירה.

שיעור בית סאתים

אם הוא יותר מסאתים וכו' שהוא שיעור ע' אמה ודי' טפחים וכו'. האיסור לטלטל בקרפף, נאמר רק כאשר השטח בתוכו יותר מבית סאתיים. והטעם, מפני שבחצר המשכן היה בית סאתיים, [ונקרא חצר] והיו מטלטלים בו, לכן חז"ל לא אסרו עד שיעור זה (משנ"ב ס"ק פ'). חצר המשכן היתה חמישים על מאה אמה, שהם 5000 אמות מרובעות, וכאשר מרבעים שטח זה, יוצא שטח של 70 אמות ו-4 טפחים, על 70 אמות ו-4 טפחים [ועוד משהו, ברוחב כאצבע]. ובמידות של זמנינו הוא, לשיעור הגר"ח נאה 33.8x33.8 מטר, שהם כ-1150 מטר רבוע, ולשיעור חזו"א 40.6x40.6 מטר, שהם כ-1680 מטר רבוע.

והנה קשה מאוד לשער שטח לפי העין בלי מדידה, וצריך הרבה נסיון שאדם יבדוק את ההשערות שלו בקנה מידה בגודל כזה. יש מקומות שאנשים חששו לבית סאתיים ועשו צורת הפתח להפריד אותו מהעירוב, ולבסוף הגיע מומחה ואמר שנראה שאין אפילו לפי שיעור הגר"ח. ומדדו ובאמת היה הרבה פחות מהשיעור, אבל במקום אחר אמר אותו מומחה שמסתפק אם יש שיעור, ומדדו והיה כמעט כפול, מפני שהשטח היה הררי והטעה את העין. לכן תמיד צריך לבדוק בסרט מידה, ומ"מ כדי לתת מושג מהו השיעור האוסר, י"ל שהוא בערך כמתחם של שני בנינים רגילים [בני 3-4 דירות בקומה, שכל שטח בנין ממוצע הוא כ-600 מטר מרובע].

ולפי השיעור הזה ניתן לומר, שכאשר יש אתר בניה וכדומה שהניחו את הבניה וחוששים בו לאיסור קרפף, אם מדובר בשטח של בנין אחד, אין חשש שיהיה בו שיעור סאתיים.

מקום דירה ומקום המשמש לדירה, ודין פתוח לדירה

כדי להגדיר את המקום שיהיה מוקף לדירה, צריך שיהיה בו דירה, אך לא רק מקום הדירה עצמה נחשב מוקף לדירה, אלא גם מקום המשמש לדירה, שמשמשים בו לצורך הדיורים נחשב מקום המוקף לדירה. אלא שיש נפק"מ ביניהם, שמקום שרק משמש לדירה כגון חצר, צריך שיהיה סמוך לדירה כלשהי, וצריך שיהיה פתח מהדירה אליו. אבל אם הפתח מהדירה הוא לכיוון אחר, כגון שהפתח לדירה ישר מהרחוב, והפתח של החצר בסמוך לה רק מהרחוב ולא מהדירה, אין החצר מוקפת לדירה, אע"פ שמשמשים בה כמה פעמים ביום.

לעומת זאת מקום המוגדר כדירה [ומבואר לקמן בביאור הלכה שיש שיטות בראשונים שנכלל בזה גם כמה מקומות שאינם דירה ממש], הרי הוא נחשב דירה מצד עצמו, ואינו צריך להיות סמוך לדירה.

יסוד זה מושג נפק"מ עצומה למעשה, בהרבה מקומות שאנשים רגילים להסתובב בהם, אבל אין להם פתח ישירות לדירה, אלא רק פתח לרחוב. כגון גינת משחקים, שנמצאים בה כל יום והתושבים נהנים ממנה, ונחשב שימוש האדם וצרכיו, ומ"מ אם היא אינה מוקפת בהיקף שכלול בו דירה, ויש בה יותר מבית סאתיים, אסור לטלטל בה יותר מד' אמות. והנה אם הגינה לא מוקפת במחיצות, אי"כ בלאו הכי היא כרמלית גמורה ואסור לטלטל בה. אבל לפי המבואר כאן גם באופן שהגינה מוקפת היטב ויש לה שער גדול וסגור, אסור לטלטל בתוכה, אם אין לה פתח לדירה.

ויש להסתפק מה הגדר בפתח לדירה, האם צריך שהמתחם יהיה נושק לדירה, או שמא גם מעבר דרך מקום נוסף נחשב פתוח לדירה, ועוד יש להסתפק האם המקום שביניהם צריך להיות מוקף, או שמא גם אם אינו מוקף נחשב פתוח לדירה, עכ"פ כשהדרך לעבור דרכו מזה לזה. והנה נושא זה עמום מאוד, והפוסקים לא ביארו אותו בצורה מפורשת, אלא רק ממשמעות דבריהם, ויש בזה הרבה סתירות. ואי"ה יבואר במק"א.

עוד מבואר ברמ"א (סוף סעיף א') שצריך שהפתח לדירה ייעשה לפני שמקיפים את השטח במחיצות, כי אם הפתח נעשה לאחר ההיקף יוצא שההיקף לא נעשה לשם דירה. ומ"מ באופן שהיה דעתו מתחילה בשעה שהקיף, שאח"כ יפתח לו פתח, וכתב הרמ"א שיש אומרים שכל קרפף הסמוך לביתו, נקרא הוקף לדירה, כי דעתו עליו שבמשך הזמן כשיצטרך יפתח אותו לדירה [והיינו שמשום כך יהיה מותר מהזמן שיפתח ואילך, ולא לפני כן (משנ"ב ס"ק י"ז)]. וסיים הרמ"א ויש חולקים בזה (בי"ב בשם תוס'), ובית המושנ"ב שלדעה זו אפילו בחצר הסמוכה ממש לביתו, חלק שלא פתח ולבסוף הוקף, לא מועיל הפתח להחזירו, ונחשב כמי שהוקף שלא לשם דירה שצריך לפרוץ בו י" אמות ומשהו, כדי לחזור ולהקיפו לשם דירה, וסיים המשנ"ב והסכימו האחרונים להלכה כדעה זו.

לפי"ז יוצא נפק"מ גדולה מאוד לדינא, שכל מקום שלא היה לו פתח

דוגמא נוספת היתה בבני ברק שיש גינות שנמצאות קרוב לקיר אקוסטי, ורוב השטח הסמוך לקיר משמש לדירורים, לכן העירובים השכונתיים סמכו על הקירות האקוסטיות לעירוב. אך במשך השנים צמחו פרחים קטנים לאורך כל הקיר, ועלו לגובה רב שכבר אי אפשר לעבור בהם, והעיר אחד הת"ח שהם נעשו קרפף ואוסרים את העירוב. [משום שבפס צר וארוך מגיע ליותר מבית סאתיים. אולם למעשה בדקו היטב את כל אורך הצמחים, וראו שבכמה מקומות העשבים דלילים מאוד, וניכר שהילדים משחקים שם מחבואים אחורי הצמחים, וא"כ הרי לפחות מקומות אלו משמשים לדירורים, וא"כ אין קטע אחד רצוף של יותר מבית סאתיים שאינו משמש לדירורים, ואינו נאסר. [ולא חששו לפחות מבית סאתיים, משום שלמש"ב מותר בכל אופן, ולחזו"א לא התברר מה השיעור, ובפרט שהמקום הזרוע אינו מגודר בפנ"ע וכנ"ל].

במקום נוסף בשכונה אחרת בהמשך הקיר הני"ל, שתלו פרחי נוי בשטח אדמה צר וארוך מאוד, ורב השכונה חשש שמא שטח זה נעשה קרפף ונאסר, כיון שמקפידים שלא ידרכו במקום זה, ואף עשו סביבו גדר נמוכה למנוע דריסת רבם, וא"כ אינו משמש לדירורים. אולם למעשה בדקו ומצאו שהיו באמצע שני שבילים ליציאה מהדירות לגינה, והם הפסיקו את השטח לשלש עד שלא היה במקום אחד בית סאתיים רצוף. ועוד יש להקל בזה כיון שבמקום ההוא מדובר בפרחים שנעשו לנוי, אי"כ זה עצמו שימוש דירה, שיושבים לידם ליהנות ולהרחיב את הדעת, והוי כעין אילנות שיושבים בצילם (כדלקמן סעיף ט'), ע"ש.

סעיף ב'. ואם היה מוקף שלא לשם דירה ורוצה להקיפו לדירה, א"צ לפרוץ כולו, אלא יפרוץ בו פירצה יותר מי' אמות. דין זה נוגע בהרבה מקומות בעירובים שיש בהם שטח שעלו בו זרעים וקוצים שאי אפשר לעבור בהם, ומבואר לקמן (סעיף ט') ששעשה אינו ראו לדידה ונאסר ואוסר את כל העירוב, ובאו ועקרו חלק מהקוצים או שהקיפו אותו במחיצות שלא יאסור את העירוב, נמצא שכאשר היה בתוכו שטח בית סאתיים, בטל מהמחיצות דין מוקף לדירה, וא"כ אע"פ שעששו ביטלו את השטח האוסר ויש בתוך המחיצות רק דירות, עדיין צריך לפרוץ את ההיקף ולתקנו לדירה. ועיין בביאור הלכה לקמן (סעיף ט') ד"ה (הזרעים) שהסתפק האם ככה"ג בטל מהמחיצות דין מוקף לדירה עד כדי שיצטרכו אח"כ להקיפם מחדש, ויצדד שכאשר הקרפף האסור היה יותר מבית סאתיים צריך להקיפו מחדש. וא"כ עירוב שהיה בו שטח זרוע יותר מבית סאתיים, יצטרכו לפרוץ את העירוב ולתקנו מחדש לשם דירה.

ולמעשה בדרך כלל בעירוב של עיר יש תיקון של חוט קרוע מידי שבוע על שבועיים, והרי כמעט כל חוט סוגר פירצה יותר מי' אמות, וכשהוא קרוע הי' כמו שנפרץ י' אמות, וכשקושר את החוט הי' כמי שהקיפו מחדש לשם דירה, וא"כ בזה מתקיים מש"כ השו"ע כאן. אמנם אם האחראי על העירוב יודע שתיקן קרפף ולא היה חוט קרוע באותו שבוע, נכון שיוריד חוט אחד, ויניח אותו מחדש לשם דירה.

והיקף לשם דירה אינו צריך כוונה מיוחדת לשמה, אלא כל מחשבה סתמית לתקן העירוב הי' לשם דירה, וא"צ כוונה מיוחדת. ועי' בפמ"ג (סי' שס"ג א"א סק"ל) שאפילו היקף שנעשה מאליה, אם נעשה לאחר שהיה כבר דירה, נחשב היקף של דירה.

ישיבה במתחם של מפעל שלא הוקף לדירה

מקרה נוסף שנוהג בו הדין לפרוץ את ההיקף - במקומות שהיה מתחם גדול יותר מבית סאתיים, ששימש מפעל תעשייה ששימש כזה אינו שימוש דירה, וא"כ היה אסור לטלטל בו כדין קרפף, והפכו אותו למוסד או לישיבה כלשהי, או שבאה חסידות ועשתה שם שבת התאחדות או שמחה, ונמצא שכעת יש בו דירה ממש, אבל כיון שלא הרסו את הגדר המסובבת את המתחם, נשאר ההיקף שלה שאינו עשוי לדירה, ואסור להם לטלטל במתחם יותר מדי' אמות.

דבר זה נראה לאנשים מוזר, כיצד יתכן מקום מוקף כולו ויש בתוכו ישיבה ואסור לטלטל בו. אבל לפי מה שמבואר בשו"ע, יש דין כזה, שכל זמן שלא פרצו את ההיקף, נשאר בו האיסור לטלטל בתוכו כמו כרמלית.

סגירת שער י' אמות לשם דירה

אמנם יש פתרון פשוט, שברוב המקומות האלו הוא קיים גם בלי שיתכוונו עליו. כאשר יש שער כניסה למשאיות, והוא רחב יותר מעשר אמות, א"כ ברגע שפותחים אותו נעשית פירצה יותר מי' אמות [ולא אומרים עומד מרובה ביותר מי'], ובדרך כלל אין בו צורת הפתח, וא"כ הוי בטל ההיקף שהיה, וכאשר סוגרים את השער [או עשויים צורת הפתח], נעשה היקף חדש שנעשה בזמן שהמקום עומד לדירה, ונעשה מוקף לדירה והותר כל המתחם.

אבל עדיין יש מקום לדון להחמיר בזה, דהנה ידוע שנחלקו גדולי האחרונים בדין שער ודלת שאין להם משקוף וצורת הפתח, האם דינם כפירצה, ואם הם יותר מי' אסורים, או שמא עצם השער נותן למקום דין בצורת הפתח, והוי כמחיצה גם בזמן שהשער פתוח. דעת החת"ס ועוד אחרונים שנחשב כמחיצה וכצוה"פ, ודעת החזו"א שאינו כמחיצה אלא כפירצה ואסור. ולמעשה נוקטים להחמיר כד' החזו"א שאינו נחשב כמחיצה, וצריך להוסיף צורת הפתח. אם במקרה דנן יהיה נפק"מ הפוכה, שאם השער אינו כמחיצה בשעה שהוא פתוח, א"כ בשעה שפותחים י' אמות וסוגרים נעשה היקף חדש לדירה ומותר לטלטל בו. אבל לשיטת דהוי כמחיצה וכצוה"פ גם בשעה שהוא פתוח, נמצא שהמתחם לא נפרץ גם בשעה שפתחו את השער, ונשאר בו האיסור של קרפף שאינו מוקף לדירה.

יש לציין שהאיסור הוא רק כשיש יותר מבית סאתיים במתחם הפתוח ללא השטח הבנוי, כלומר השטחים של הבנינים, או של החצרות המהולקים בהיקף מחיצות נפרד, אין מצטרפים זה לזה לשיעור בית סאתיים, כמבואר לקמן (סעיף י"ב) שאם יש מחיצה [של פי תקרה] בין

סאה לסאתיים, אינם מצטרפים ושניהם מותרים. [אמנם עדיין נפק"מ שאין מוציאים מקרפף פחות מב"ס לבית עצמו כדלקמן סעיף י'].
דין זה נוגע למעשה בבני ברק במתחם של אחד האולמות ברח' שלמה המלך, שהוא נמצא בתוך שטח שהיה של מפעל, עם מתחם גדול מאוד של הוקף לדירה [כי בעבר כל האזור היה אזור תעשייה]. כעת יש בו אולם שמחות שאוכלים בתוכו, וכן יש בו חנות מזון שמשמשת לדירורים הסמוכים, והוא משמש לדירה, אך מ"מ ההיקף נשאר אותו היקף של המפעל שהיה בו, וא"כ צריך להיות אסור מדין קרפף, אלא שיש לו שני שערים גדולים, האחד פחות מי' אמות ואינו יכול להתיר, והשני קצת יותר מי' אמות, אך כעת [בשעה שהתעוררו לבדוק את הענין] הוא שבור קצת ואינו נפתח כולו, ויש להסתפק האם בשעה שהחליפו את היעוד של המקום עדיין היה נפתח י' אמות, וא"כ כבר היה פעם אחת שההיקף נעשה לשם דירה, או שמא כבר באותו זמן לא היה נפתח י' אמות, ולא היה זמן שהוקף לשם דירה, וא"כ אסור לטלטל במתחם בשבת ככרמלית, דהיינו אפילו ד' אמות. [ולמעשה בינתיים בלא"ה אין משתמשים בו בשבתות].

מחיצות העירוב שלא נעשו עבור הקרפף

בה"ל (ד"ה מביתו). אם נפלה מחיצה החיצונה של הבית ונשאר מחיצה הפנימית, אינו מועיל, דלא נעשית לבראי אלא לגואי. מבואר בזה חידוש גדול, שמחיצה שנעשית לדירה רק שלא נעשית עבור המקום המסוים הזה, אינה יכולה להחשיב אותו כמוקף לדירה. אמנם לא בכל מקום צריך שכל המחיצות ייעשו עבור השטח המוקף, אלא כאן מדובר בקרפף יותר מבית סאתיים שג' ממחיצותיו נעשו שלא לדירה, והמחיצה הרביעית [שהיא הבית] שנעשית לדירה היא זו שמתירה את הקרפף, ככה"ג מועילה רק מחיצה שנעשית לשם היקף הקרפף לדירה, ולא במקרה שכשנעשית המחיצה לא היתה משמשת להיקף הקרפף.

ונראה שיתכן שיהיה בזמנינו מקרה דומה לזה ממש, כגון שהיה קרפף המוקף במחיצות, ואח"כ הקיפו את כל השכונה סביבו בעירוב לשם דירה, והקיפדו שלא תהיה פירצה לקרפף. כעבור זמן התחילו לבנות דירות בקרפף, ופרצו במחיצות פתח יותר מי' אמות, או שהסירו את כל המחיצה הרביעית. בפשטות נראה שכיון שכעת הכל משמש לדירה, אין חשש כלל ומותר לטלטל אף בקרפף, אבל לפי האמור כאן, כיון שמחיצות העירוב נעשו בזמן שהקרפף היה סגור בפני עצמו, והם לא נעשו ע"מ להקיפו לדירה, אינם יכולים אף עכשיו להתירו, שהרי הם דומים למחיצות הפנימיות של הבית שלא נעשו לקרפף אלא לשכונה. ולפ"ז הקרפף ישאר אסור, עד שיפרצו בעירוב י' אמות ויתקנו אותו מחדש.

ושמא יש לחלק ולומר שבכה"ג שהעירוב מוקף את הקרפף מכל צדדיו, אי אפשר לומר שלא נעשה כדי להקיף את הקרפף, כי מחיצות כוללות את כל מה שבתוכן, ורק בצירוף של בית הסמוך לקרפף, שמחיצות הבית בצד הקרפף, אפשר לומר שלא נעשו להקיף את הקרפף, וצ"ע.

ועכ"פ באופן שמוסיפים לעירוב שטח של מפעל וכדומה שהיה בצד השכונה, ופרצו בו י' אמות לכיוון העירוב, אינו מועיל להתיר, ואדרבה אוסר את העירוב. וצ"ע למעשה.

כותל שאינו מחיצה

ואם קשה עליו לפרוץ הכותל, י"א שיכול להניח עפר אצל הכותל וכו'. בזמנינו אינו מצוי שצריכים לפרוץ כותל או לבטל דין מחיצה בשביל להתיר היקף שלא נעשה לדירה, כיון שבדרך כלל כשבונים דירה מביאים משאיות ומנופים שבלא"ה צריכים לפרוץ י' אמות, או שיש לפחות פתח יותר מי' אמות שפותחים וסוגרים אותו, ועי' משנת"ל לעיל בזה. וגם במקרה שההיקף נשאר שלא לשם דירה, לא משתמשים בפתרון הזה, כיון שקשה להביא כמות כזו של חול להניח משני צידי הכותל באורך י' אמות. ומי"מ יש בדין זה לימוד גדול למעשה.

בדין זה מבואר שיש אפשרות לבטל מהכותל דין מחיצה, ויש בזה כמה יסודות שהם נגד ההבנה הפשוטה של אנשים, ולכן יש מקרים שאנשים בטוחים שיש להם מחיצות גמורות, וסומכים ומטלטלים עפ"ז, ולאחר זמן שבא המומחה לעירובין ובודק, אומר להם שמעיקרא לא היה עירוב במקום זה. כמו"כ מצוי שאף לאחר שהעיר להם שהכותל אינו כשר למחיצה, מתקשים להבין כיצד יתכן הדבר, וחושבים שאין שום הגיון בדבריו. וכל זה מחמת ההלכות אלו טמונות וגנוזות למעינינו ולמתבוננים בשורש טעמי ההלכות. ועל כן יש לפרק דין זה לכמה חלקים.

הצברות חול סמוך לגדר

כתב הרמ"א שיכול להניח תל עפר משני צידי הכותל, ואם מהמקום שמעל התל עד ראש הכותל אין י' טפחים, אין לכותל שיעור מחיצה ובטל ההיקף, כלומר מה שמכוסה בעפר אינו נחשב מחיצה, למרות שמדובר בערימה ולא בקרקע ישרה, ולכן בזמן שהחול עומד סמוך לכותל, כל השטח נידון מקום שאין מחיצותיו שלמות ודינו ככרמלית. דבר זה מצוי מאוד, בפרט במקומות שהגדרות של החצרות גבוהות מטר אחד, שאם נערם מעט חול כבר נפתח משיעור י' טפחים, ושכיח שילדים משחקים בחול ומזיזים את החול ממקום למקום, עד שנערם כמות חול סמוך לגדר.

אמנם יש שני אופנים המותרים: א. כאשר הצטרבות החול היא רק מצד אחד של הכותל, ובצד השני נשאר גובה י' טפחים, מבואר ברמ"א שלא בטל מהגדר דין מחיצה, והטעם משום דקי"ל גידוד ומחיצה מצטרפים לעשרה י"א שהמחיצה הפנימית מצטרפת עם החלק החיצוני להחשב כמחיצה אחת. וי"א שהמחיצה החיצונית היא המחיצה, ומועילה מדין גוד אסיק, והכי נקיטין]. ונפק"מ שלפ"ז צריך שלא יהיה גג הבולט על ראש הכותל (כדלעיל סי' שמ"ה סט"ו), והוא בכל דין גוד אסיק, והשאלה האם בליטה משהו מונעת גוד אסיק (עי' בה"ל שם וחזו"א), והאם ענפים המכסים על ראש הכותל מונעים גוד אסיק, שהוא דבר מצוי ביותר, ואכמ"ל.

ב. במקרה שהחול הצטבר בשטח קטן מהכותל, ואינו במשך י' אמות, אינו אוסר, כאשר העומד מרובה על הפרוץ, דהיינו שהכתלים הגבוהים מטר, ארוכים יותר מהכותל שאינו גבוה מטר. ולפ"ז בהרבה מקרים מדובר בתלוליות קטנות, ואינו פוסלות את המחיצה. [אבל בקרן זוית, פוסל אפילו בג' או ד' טפחים].

ומ"מ במשך זמן ארוך יש מקרים שמצטבר חול באופן הפוסל, לדוגמא, מעשה שהיה בשנה זו בעירוב, שבגבול החצרות היו גדרות ברזל חזקות [כמו סורג] במשך כמה מאות מטרים, והגדרות נעשו בגובה מטר בלבד. בשעה שירדו הגשמים, שדרכם לזרום לצד האחורי של החצרות הנמוך יותר, נגרר חול מהחצר והצטבר סביב גדר הברזל. במקרה זה החול הצטבר באופן טבעי משני צידי המחיצה [כיון שיש בסורג חללים שהחול עבר בו], וגם הצטבר במשך יותר מי' אמות לאורך כל זרימת הגשם בקצה החצר, וא"כ לכאורה היה נראה שהגדר טובה וחזקה ואין בה חשש, אבל מי שבקי בהלכות הבחין שאין בה י' טפחים.

יש עוד מקרה מצוי ביותר, שאין צריך בו את שני התנאים הנ"ל, והחול פוסל אפילו בתלוליות קטנה. והוא באופן שמצטבר חול סביב הלחי, שאם הצטבר אפילו מעט חול בקידמת הלחי [במקום שתחת החוט], הרי זה פוסל את צורת הפתח, ובדבר קטן נעשית פירצה גדולה כרוחב הפתח וכל העירוב נאסר. ודבר זה מצוי ביותר, והוי כמה מקומות שגילו שהלחי היה במשך תקופה פחות מהשיעור [עי' מש"כ בגליון "תיקוני עירובין" גליון 19, פתרונות כיצד לנהוג והירות בזה, לעשות לחי שגובהו יותר ממטר, ואף אפשר להגביהו מהקרקע פחות מג' טפחים].

האם מדרגות דינם כמחיצה

ע"פ דברי הרמ"א והתורומת הדשן בסעיף זה, יש נידון רחב האם מדרגות נחשבים למחיצה, והדבר נוגע למעשה בערים רבות הבנויות על הרים, והרחובות במפלסים שונים, א"כ לאורך כל הרחוב יש מחיצה גבוהה [דהיינו בחצרות והבתים], וחסר רק את השבילים והמעברים שיש בהם מדרגות, ואם מדרגות כמחיצה אין צורך לעשות תיקון אלא בפתחים שבכבישים. כמו"כ נפ"מ למי שעושה עירוב בבנין שלו, ואין לובי סגור בקומת כניסה, אלא רק מדרגות, א"כ השאלה האם המדרגות הם מחיצה לקומה ראשונה שיהיה אפשר לטלטל בתוכה.

הנה יסוד הנידון הוא שבמדרגות רגילות יש שיפוע תלילות של תל המתלקט, כלומר בתוך ארבע אמות עולים במדרגות לגובה י' טפחים [כשאין הפסק ברצף המדרגות], והרי קי"ל שתל המתלקט דינו כמחיצה. אלא שהמדרגות אינן דומות כ"כ לתל שהוא שיפוע חלק, משא"כ מדרגות הם בעצם חלקי מחיצה המרוחקים זה מזה חלקי בקרקע ישרה, וא"כ יש לדמותו לדין קרקע ישרה המפסיקה בין חלקי מחיצה. בדין זה יש שני מקורות שונים: א. בדין בית שאין בתוכו גובה י' טפחים [ואינו יכול להיות רשות היחיד], וחקק בו להשלימו לי', מבואר בגמ' בסוכה (דף ד.) שצריך שהחקה יהיה סמוך תוך ג' טפחים למחיצה, כי רק ע"י דין לבוד יכול להצטרף ולהחשב מחיצה י' טפחים. אבל בגמ' בשבת (דף ז.) לא נזכר תנאי זה, ונחלקו הראשונים אם בהלכות רשויות שבת מצרפים חלקי מחיצות אף כשרחוקים יותר מג' טפחים. בשו"ע

בהלכות עירובין (סי' שמ"ה סט"ו) כתב שמצטרפים אפילו כשהחלק רחוק מהכתלים, וכתב המשנ"ב בשם המג"א דהיינו דוקא כשיש מבחוץ י' טפחים שלמים, אבל בשני חצאי מחיצות צריך שיהיו סמוכים בתוך ג' טפחים. ולפ"ז מדרגות יצטרפו רק כשאין על גבם שטח של ג' טפחים. ב. הרמ"א (סי' שני"ח ס"ב) כתב בשם התורומת הדשן, שאם צריכים לבטל מהמחיצה דין מחיצה [לבטל היקף שנעשה שלא לשם דירה], יעשו את הכותל כעין מדרגות, ע"י שיעמידו ערימת חול משני צידי הכותל, ובכל מדרגה אין גובה י' טפחים, ואין ראש הכותל מצטרף עם המדרגה שבחול להיות מחיצה, וממילא בטל מהכותל דין מחיצה. וכתב שם שבשביל שלא יצטרפו למחיצה אחת, צריך שיהיה על החול [על המדרגה] שטח של ד' טפחים. משמע שעד ד' טפחים מצטרפים החלקים למחיצה אחת, ולא רק עד ג'. לפ"ז מדרגות יצטרפו אף כשיש על גבם ג' טפחים עד ד' טפחים. [ואפשר שנקט ד' רק לחומרא, כדי לבטל דין כותל להתיר קרפף, וצ"ע].

המדרגות בזמנינו, רוחבם בדרך כלל 29-31 ס"מ, וא"כ יש על גבם ג' טפחים ואין ד' טפחים, וא"כ דינם תלוי במחלוקת הנ"ל. במשנ"ב (שם) נראה שנקט להחמיר כשיטת הרא"ש שגם ג' טפחים מבטלים את צירוף המחיצות, וכן נראה בדבריו בביאור הלכה (סי' שס"ב ס"א ד"ה שעשה). והחזו"א בתחילה (סי' ס"ה סק"ע) הסתפק אם ג' או ד', ואח"כ (בסי' צ"ז סק"ה, וסי' קי"א סק"ד) נקט שעד ד' טפחים מצטרפים, וכתב בשונה הלכות שמש"כ בסימנים האחרונים הוא הלכה, כי זה כתב מאוחר יותר. לפ"ז למשנ"ב יש להחמיר שמדרגות אינן כמחיצה, ולחזו"א יש להקל [עד ד' טפחים].

אבל יש אומרים שבמדרגות נידון לכיו"ע אינן מצטרפות, משום שהפוסקים דיברו באופן שבכל חלק מהמחיצה יש תחילת מחיצה, דהיינו שהמדרגה עולה ג' טפחים מהקרקע, אבל במדרגות שכל מדרגה פחות מגובה ג', אינה כלום אלא כארעא סמיכתא [ויש לומר על כל אחת שהיא לבוד לקרקע]. ודבר שאינו כלום, לא יכול להצטרף עם כלום להחשב כמחיצה (עי' תקון מבואות פ"ד הערה 19).

ג. דעת מרן הגר"ש אלישיב זצ"ל, שבמדרגות לא שייך כלל דין מחיצה של תל המתלקט, מטעם נוסף משום שמה שתל נחשב מחיצה הוא משום שלא נוח להלך בו מחמת שיפועו, אבל במדרגות נוח להלך, והם נבנו באופן ובשיעור שיהיה קל לעלות בהם, והרבים עוברים בהם, והוי מחיצה הנדרסת ברגלי אדם ואינה מחיצה, כמבואר בתוס' (עירובין דף כב: ד"ה ואיזהו) שתל העשוי כעין מדרגה, ניחא תשמישתיה והוי מחיצה הנדרסת ואינה מחיצה. אמנם יש שדחו טענה זו, והדברים ארוכים, ואכמ"ל.

לאור האמור, מקובל שההוראה לעירובים השכונתיים להקפיד לעשות צורת הפתח, ולא לסמוך על המדרגות למחיצה, כיון שמדרגות רגילות בזמנינו רחבות ג' טפחים, ולפי מש"כ המשנ"ב להחמיר כדעת הרא"ש



הוא הפסק במחיצה. ובנוסף דעת הגר"ש אלישיב זצ"ל היתה לאסור מטעם אחר מחשש מחיצה הנדרסת.

דיני צורת הפתח באמצע גרם המדרגות

הנה לכתחילה מחמירים לעשות צורת הפתח, ולא להסתמך שהמדרגות עצמן יחשבו מחיצה, אבל יש לדון האם אפשר להעמיד עליהם צורת הפתח, ובאיזה אופן. והנידון מתחלק לשנים, הא' כשמעמידים את צורת הפתח למרגלות גרם המדרגות, שהשאלה היא שלפנים מצורת הפתח יש כעין תל משופע, וצורת הפתח נמוכה משאר הקרקע של העירוב. והב' כשמעמידים את צורת הפתח בראש גרם המדרגות, שצורת הפתח עומדת כביכול בגובה, יחסית לשאר שטח העירוב. ובעצם שני הנידונים שייכים יחד בכל מקום שעושים גבול בין שני עירובי שכונות, לאחד זה למעלה ולשני זה למטה. ונראה בס"ד לחלק את הנידונים ולבארם. א. לגבי העירוב שבשטח התחתון, הנה אם מעמידים את הלחי במדרגה הראשונה, ודאי שאין בעיה כלל, כיון שמדרגה אחת אינה גבוהה ג' טפחים, ולא על הקרקע, והיא פסולה. וא"כ יש לחשוש לשיטות אלו, בעירוב בשכונות זכרון מאיר בב"ב (ראה תמונה) שהלחי עומד על המדרגה הראשונה [ומה שאינו עומד בשטח הישר שלפני המדרגות, היינו מסיבות טכניות שלא היו קירות בצדדים בגובה המספיק לקשור את החוט].

לחי בראש מדרון משופע, גבוה משאר הקרקע

ב. כאשר מעמידים את הלחי באמצע גרם המדרגות, יש בזה שאלה, ואפשר להגדיר אותה בשני אופנים. אופן הא', לפי השיטות שמדרגות נחשבות כתל המתלקט, כלומר שנחשבות כשיפוע אחד תלול וזקוף, יוצא שצורת הפתח עומדת על דבר זקוף, וכביכול תלויה על אמצע המחיצה ולא על הקרקע, והיא פסולה. וא"כ יש לחשוש לשיטות אלו, שאי אפשר לעשות צורת הפתח בצורה כזו. אלא ש"ל שיש ממה נפשך, אם המדרגות אינן כמחיצה, הרי הצוה"פ כשרה, ואם המדרגות כמחיצה וצוה"פ פסולה, הרי המדרגות הם עצמם מחיצה. וא"כ ממה נפשך העירוב סגור כהלכה. אבל עדיין ישאר בעיה במקרה שבמדרגות אין שיעור מחיצה, כמו שנראה בתמונה הסמוכה שיש רק ארבע או חמש מדרגות [וגובה מדרגה ממוצעת 13-17 ס"מ] ואינם עולים לגובה מטר, א"כ לשיטה זו המדרגות כדבר זקוף, ואי אפשר להעמיד עליהם צוה"פ, ומ"מ אינם עולים להיות מחיצה.

ובאופן אחר אפשר להגדיר את החסרון בצוה"פ שעל המדרגות, שאף אם אין המדרגות כמחיצה, אלא כקרקע במפלסים קטנים, שאינם מצטרפים להיות כמחיצה זקופה, מ"מ אין באף מקום שטח של ד' טפחים ישרים כשיעור מקום של רשות, וא"כ צוה"פ אינה גורדת מקום ד'. [ואם תאמר שהיא גורדת שטח של ד' טפחים שלמטה מהמדרגות, הרי היא גבוהה משטח זה, ואינה יכולה להתיחס אליו, דשוב היא צוה"פ באורך]. וכמ"ש החזון איש (סי' ע' ס"ק י"ח) שצריך שהקנה של צורת הפתח יהיה בתוך ג' טפחים סמוך לקרקע מכו.

צירוף מדרגות לקרקע ישרה

ג. יש אפשרות שאפשר להכשיר להעמיד את הלחי במדרגות, והיינו באופן שע"י צירוף שתי מדרגות יהיה שטח ד' טפחים לפני הצוה"פ, וכיון שאין ביניהם גובה ג' טפחים, יכולים להחשב קרקע ישרה מדין לבד. [ואף אם כל המדרגות יחד נחשבות כמחיצה, י"ל שכשר ככה"ג, שהרי במקום הזה עומדת צוה"פ יש שטח ד' טפחים שהצוה"פ משמשת מחיצה כלפיה]. והנה רוחב המדרגות המצויות הוא ג' טפחים (30 ס"מ), ובודאי שבשתי מדרגות יש שטח ד' טפחים. אלא שבדרך כלל הלחי עצמו רחב ג' טפחים (כרוחב מדרגה אחת), וא"כ בשביל שיהיה ד' טפחים לפניו, צריך לצרף שלש מדרגות, כי מלבד המדרגה שהלחי עליה, צריך מדרגה, ועוד שליש מדרגה נוסף. ובשלש מדרגות כבר יש גובה ג' טפחים, ואינן מצטרפות להחשב קרקע אחת עם מקום הלחי. [הסתפקו הרבנים האם מספיק שיהיה ד' טפחים מהחוט ולפנים, וכיון שבדרך כלל החוט עובר על אמצע הלחי, 15 ס"מ מהלחי נמצאים בתוך שטח הרשות המוקפת, וא"כ חצי מהמדרגה של הלחי ג"כ מצטרפת לשטח ד' טפחים, ומספיק לצרף שתי מדרגות. מ"מ למעשה נקטו הרבנים יש להחמיר שצריך ד' טפחים מתחילת החוד הפנימי של הלחי, כי צריך שגם הלחי יסתום שטח ד' טפחים].

וא"כ הפתרון הזה יועיל רק אם יעשו לחי יותר צר מהמדרגה, שישאר לפניו עשר ס"מ פנויים באותה מדרגה, ויצטרפו עם עוד מדרגה אחת להיות ארבעים ס"מ קרקע ישרה לפני הלחי ולפני צוה"פ.

דין ד' טפחים הסמוכים ללחי

ד. והנה יש שלמדו את הפסול של לחי ע"ג מדרגה באופן אחר, ולדבריהם אין חסרון אלא שבתוך חלל הפתח יש הפרש גובה ג' טפחים, וכמ"ש בשו"ת טוב טעם ודעת להחשק שלמה, אבל באופן שמעמידים את שני הלחים על אותה מדרגה, אין חסרון שלפניהם הקרקע נמוכה. והביאו לזה ראיה (מחז"א סי' ע' ססק"ה) מדין חלון, שהוא כצוה"פ העומדת ע"ג כותל, אבל הדברים שכתבנו לעיל שמענו מרבני העירובים ומכמה ת"ח, שלפ"ז הפסול הוא שהלחי מוגבה מקרקע הרשות המוקפת (לשון ספר תיקון מבואות פ"א סכ"ו, וע"ש בהערה), ולפ"ז צריך שיהא ד' טפחים כשיעור קרקע ישרה לפני הלחי, בתוך שטח העירוב. כמ"כ צריך שיהא ד' טפחים בחלל הפתח במקום הסמוך ללחי. ואם במרחק ד' טפחים מהלחי יש מדרגה של ג' טפחים עדי" טפחים, אינה פוסלת, ובספר נתיבות שבת (פ"ט הערה ל"ט) האריך, וכתב בסו"ד שלמעשה נראה שלכתחילה בודאי יש להחמיר שלא להניח קני צוה"פ על מעלות ומורדות, ואף על גבשושית עפר גבוהה ג' טפחים או יותר, כאשר היא בשיעור שיפוע של תל המתלקט, כיון שהגבושית חולקת רשות מדרבנן ונעשית ככרמלית, ואין הקנה של צוה"פ עומד בג' טפחים הסמוכים לקרקע. [וע"ש בשעת הדחק].

מסקנת אופן עשיית הלחיים במדרגות

ה. לכן למעשה יש שתי אפשרויות להעמיד את צוה"פ במדרגות: א. לעשות את הלחי במדרגה התחתונה, או במדרגה השנייה כשהיא בתוך ג' טפחים לקרקע שלפני המדרגות [וי"א שצריך שהלחי עצמו יתחיל בתוך ג"ט לקרקע שלפני המדרגות, כלומר שהלחי יהיה מונח על המדרגה, ולא גבוה ממנה מעט]. ב. אפשר להעמיד את הלחי גם באמצע המדרגות, באופן שיהיה אפשר לצרף את המדרגות שבתוך ג' טפחים, ויהיה מתוכם שטח של ד' טפחים לפני תחילת הלחי. ומכיון שבדרך כלל המדרגות גבוהות טפח וחצי, אי אפשר לצרף יותר מב' מדרגות. ולכן צריך לעשות לחי שאינו רחב כ"כ, שישאר 10 ס"מ במדרגה שהלחי מונח בה, ויצטרף עם 30 ס"מ מהמדרגה שתחתיה, לד' טפחים ישרים לפני הלחי.

לחי בתחתית המדרון והמדרגות

ו. לגבי העירוב שבשטח העליון, הנה אם מעמידים את הלחי לפני המדרגות, אין שום חסרון שמחוץ לצורת הפתח יש מדרגות, ואף אם יהיה שם בור גדול, אינו פוסל את צורת הפתח, כיון שהיא מחיצה כלפי פנים. [י"א שצריך שיהיה אפשרות לצאת דרך הפתח, למקום כלשהו. וגם לפ"ז המדרגות נחשבות ראיות לצאת בהם].

ז. כאשר מעמידים את הלחי באמצע גרם המדרגות, נמצא שלפני הלחי בתוך שטח העירוב, יש מדרגות שעולות למעלה מהקרקע שהלחי מונח עליה, א"כ בתוך ד' טפחים הסמוכים ללחי, עולה הקרקע כלפי מעלה. החסרון בזה, שהחלק התחתון של הלחי אינו מחיצה לד' טפחים, וכתב המשנ"ב (סי' שניה ס"ק ג') שכל מחיצה שאינה לד' טפחים אינה מחיצה. הרי זה דומה למחיצה בתוך חריץ שאינו רחב ד' טפחים, דאינו מחיצה [כמ"ש לעיל גליון 1], ומ"מ מבואר בחזו"א (סי' ס"ה ססק"ס"ה) היה שאם הלחי יהיה ארוך ויהיה בו י' טפחים מעל הקרקע העליונה, יהיה כשר למחיצה. ולפ"ז נראה שאם הלחי שבמדרגות יהיה גבוה 1.40 מטר, הוא יעבור את הגובה של שתי המדרגות הסמוכות שהם פחות מארבעים ס"מ, ויהיה בו עוד י' טפחים מעליהם, ויהיה כשר לצוה"פ לשטח העירוב העליון.

אמנם אחד הרבנים טען שכל דברי החזו"א הם כשהלחי הנמוך סמוך לקרקע העליונה, שיש בה ד' טפחים, משא"כ כאן אין במדרגה הסמוכה ד' טפחים, אלא צריך לצרף שתי מדרגות, והרי מבואר לעיל שלצדף שתי מדרגות הוא יותר משיעור לבד. ואי אפשר לומר שנחשיב את צוה"פ כמחיצה למדרגות העליונות בלבד, כיון שאינה סמוכה להן. מ"מ נראה להכשיר, מפני שאין צורך לצרף פעמיים את המדרגות, דכיון שהלחי גבוה, הוא יכול לעמוד במדרגה הא' הנמוכה, ומספיק שנצטרף בין מדרגה ב' לג' ויהיה שטח ד' טפחים סמוך ללחי, אלא שיש חסרון שהשטח גבוה מהלחי, ולזה מהני שהלחי גבוה. ודו"ק.

ח. לפ"ז למעשה אפשר שהלחי ישמש לעירוב שבראש המדרגות, כאשר הלחי גבוה מטר מעל ב' המדרגות שמעליו, והוא עומד במדרגה א' סמוך למדרגה ב', ומצרפים את ב' וג' והוא כשר.

והנה הדברים הנ"ל אינם מתאימים לכל מקרה, והרבה פעמים מצטרפים שאלות הלכתיות נוספות, מחמת כל מיני סיבות בלתי צפויות, ולכן אין לעשות מעשה ע"פ הכתוב כאן, אלא כאשר מראים למומחה הבקי בהלכות עירובין.

מחיצות התל מועילות בזמניו להכיר

סעיף ג'. תל גבוה י' דינו כקרפף. בזמניו יש הרבה עירובים שמשמשים בתל, כלומר במורד ההר, בתוך מחיצה של העירוב, ולפי האמור בשו"ע כאן קשה, שהרי זו מחיצה שנעשית בידי שמים ואינה מוקפת לדירה, ואינה יכולה להתיר לטלטל, אלא שבשום מקום זה לא כל ההיקף, שהרי בהכרח יש את כביש הכניסה לשכונה שהוא אינו תלול, ורחבו יותר מי' אמות, ושם עושים צורת הפתח לעירוב, וא"כ השלמת ההיקף נעשה לשם דירה.

ועיין משנ"ת בסעיף י"ד שאפילו אם השלמת ההיקף נעשית ע"י התל ולא ע"י צוה"פ, מ"מ הצוה"פ שנעשתה לדירה, היא סיבה להתיר את ההיקף ולעשותו מוקף לדירה.

חישוב השטח הפנוי שבקרפף ללא המבנים

סעיף ה'. בנה בו עמוד למעט אורו וכו' הוי מיעוט. דין זה נוגע למעשה בהרבה מקומות שיש שטח שאינו מוקף לדירה, ויש בתוכו מבנה שגם הוא אינו דירה [או שנעשה לדירה לאחר ההיקף], ועי"ז לא נשאר בשטח הפנוי בית סאתיים. מבואר כאן שמחשבים רק את השטח הפנוי בפני עצמו, והמבנים ממעטים מבית סאתיים, וממילא אין בו איסור של קרפף יותר מבית סאתיים [אלא רק כקרפף פחות מב"ס, שמציאים ממנו לחצר ואין מכניסים ממנו לבית].

הדבר מצוי מאוד במפעלים ואזורי תעשייה ומחסני חסורות, שבדרך כלל רוב השטח בנוי ומנוצל למחסנים מקורים, והשטח הפנוי בפני עצמו אינו בית סאתיים. וכמו"כ בתוך המחסנים שגם הם קרפף, אין במחסן אחד בפני עצמו בית סאתיים, אלא הוא מחולק לחדרים, וא"כ אין בכל המתחם איסור של יותר מבית סאתיים.

והנה לענין טלטול נראה שאין כ"כ נפק"מ, כי מי ילך לטלטל בתוך המתחם של המפעל, מי יכנס בו בשבת. אבל באמת זו נפק"מ גדולה מאוד, מפני שאם השטח אסור והוא בתוך העירוב או סמוך לו, צריך לשמור שלא תהיה פירצה מהעירוב לקרפף, ומצוי שהשער גבוה ג' טפחים מהקרקע, והוא מחיצה תלויה שאין לה דין מחיצה, או שבקרן זווית נשבר מהגדר ואין גבוה י' טפחים, וכן בעיות נוספות, וכל פירצה תאסור את כל העירוב. משא"כ אם אין במפעל שטח של יותר מבית סאתיים במקום אחד, ואין בו איסור קרפף, אין איסור אם תהיה פירצה במחיצותיו. אמנם יש לדון שכיון שעכ"פ אסור לטלטל מהבית לקרפף, יהיה דין פרוץ למקום האסור ברחוב כזו, והעירוב יאסר כלפי דין זה שיהיה אסור להוציא מהבתים לרחובות, וצ"ע.

ועוד נפק"מ יש בזה לגבי תחומין, שיש דין הבלעה ברשות היחיד, שאם באמצע מידת האלפיים של תחום העיר, יש כנגד העיר עוד עיר קטנה, וה"ה רשות היחיד קטנה, שמסתיימת בתוך האלפיים של התחום [ונקרא בלשון הגמ' כלה מדתו בסוף העיר], אמרו חכמים שכל העיר המובלעת נחשבת כד' אמות מהתחום, ומשלים את מידת האלפיים אחריה (ראה שו"ע סי' ת"ח ס"א, וע"ש בשע"ת בשם הנובי" ויחזו"א). לדוגמא אם מודדים את תחום העיר בני ברק, ויש כנגדה שכונה קטנה הנקראת קרית מטלון, באורך 500 אמה, מוסיפים למידת התחום עוד 496 אמה. לפ"ז כאשר יש מפעלים כנגד העיר, והם מתפרשים על שטח גדול, אפשר להחשיב את כל שטח המפעל כד' אמות ולהאריך את התחום. אולם כל זה רק אם שטח המתחם הוא רשות היחיד, אבל אם דינו ככרמלית מחמת שהוא קרפף יותר מבית סאתיים שאינו מוקף לדירה, אין מבליעים אותו, ואינו מאריך את מידת התחום. וזה נפק"מ בכמה וכמה ערים בארץ. [וצריך למדוד כל מפעל מה גודל המתחם שלו, ולנכות את שטח הבנין].

סעיף ו'. בנה בו מחיצה לפניו מהמחיצה הראשונה. טעם ההיתר הוא, כיון שהכותל החדש נמצא לפניו מהכותל הישן, א"כ השטח מוקף כעת ע"י הכותל הפנימי שהוא החדש שנעשה לשם דירה. ועיין לקמן (סעיף י"ד) שאם יפול הכותל החדש, והקרפף יחזור להיות מוקף מכת הכותל הישן שלא נעשה לשם דירה, יחזור האיסור לקרפף.

בחזו"א כתב על דרך זו, שהוא הדין אם במקום כותל חדש יעשה צורת הפתח חדשה לפניו מהכותל, במרחק ד' טפחים מהכותל הישן, ובאורך יותר מי' אמות, כגון שימצא מקום צר וימתח חוט מקיר לקיר ויעמיד תחתיו לחיים, דבכה"ג כיון שצורת הפתח כמחיצה, נמצא שיש לקרפף מחיצה חדשה שנעשתה לשם דירה, וחל היתר לטלטל בכלו, בלי שימעט מהשטח, דע"י הפתח אפשר להשתמש רגלי.

מחיצה חדשה המקיפה שטח פנימי יותר

ויש להסתפק האם ה"ה כאשר יעשה בתוך השטח כותל חדש שמבדיל בין שאר הקרפף לשטח פנימי המוקף, הוא נחשב שעושה היקף חדש לקרפף, כגון שיש קרפף גדול שמוקף לדירה, ובא והיקף שטח י' אמות בתוך הקרפף, האם נאמר שע"י כל שאר השטח שסביבו נעשה מוקף מחדש לשם דירה, כיון שהמבדיל בין השטח הגדול לשטח הקטן שבפנים נעשה לדירה, או שמא דין זה נאמר רק בכותל בהיקף החיצוני. ודין זה הוא נפק"מ כשהיה שטח זרוע בתוך העירוב, והקיפו אותו בצורות הפתח, האם צריך לפרוץ פירצה בהיקף הסובב את השכונה [לפי מש"כ הבה"ל (ס"ט ד"ה הזרועים) שכשיש בית סאתים בטלו המחיצות], או שמא אפשר לומר שמה שהיקף את הקרפף זה עצמו כותל חדש לשאר השטח הנשאר סביבו, שגודר אותו מפני הקרפף.

ונראה שהדין של כותל חדש נאמר דוקא בהיקף החיצוני. וראיה לזה, דאלי"כ כל קרפף שבנה בו בית דירה, הרי הקיף את השטח הנוטר בכתלי הבית שנעשו לשם דירה, ועל כרחך צריך לחלק שכותל חיצוני שהוא המתיר את השטח ועושה אותו רה"י, נחשב היקף חדש לקרפף. משא"כ כותל המקיף שטח פנימי, אינו היקף חדש. והטעם משום שגם אם תסלק את הכותל הזה ישארו אותן המחיצות המתירות את הקרפף, א"כ הכותל הפנימי אינו משנה את המחיצות המתירות של הקרפף, אלא רק מוציא חצר אחת מהיקף הכללי של הקרפף להיקף נפרד, וההיקף של השטח הכללי לא השתנה דבר, לכן אינו נחשב היקף חדש לשטח הכללי. ולפ"ז מה שסוגר את השטח האסור שבתוך העירוב, אינו נחשב היקף חדש לכלל העירוב.

ומ"מ יש אופנים שהצוה"פ שלפני הקרפף נחשבות היקף לדירה לעירוב, כגון שהשטח האסור נמצא בקצה העירוב, ונסמך לגדרות של העירוב, ככה"ג הצורת הפתח שנעשית בפתחו נחשבת היקף חיצוני לעירוב, כיון שע"י ההיתר של העירוב אינו מכת הגדרות שאחורי הקרפף, אלא יש לפניו מחיצה של צורת הפתח, וא"כ השתנו המחיצות המתירות את העירוב, והוי היקף חדש לדירה ומותר.

דין עומד מרובה כשהצדדים חופפים ואינם מכוונים

סעיף ו'. בה"ל (ד"ה באורך). אפילו אם יפרוץ בכותל הישן לא יאסר הקרפף, שהרי כותל החדש סותם בפני הבאים מן החוץ וכו', והו"ל כפתחים. בדין זה יש חידוש גדול בהלכות עומד מרובה על הפרוץ, והוא נפק"מ בהרבה מקומות בפירצות שנעשות בעירוב, דהנה ק"ל (לקמן סי' שס"א ס"ב) שבפירצה בקרן זווית לא אומרים עומד מרובה, אלא רק בכותל ישר שהצדדים מכוונים זה כנגד זה [מטעם שאין דרך לעשות פתח בקרן זווית, או משום שעומד מרובה ממשך רק בקו ישר של המחיצה כמ"ש החזו"א], וא"כ במקרה זה אם יפרוץ בכותל הישן ויבנה לפניו בתוך השטח כותל חדש, שאינו סמוך לכותל הישן, כיצד ניתן להחשיב את הרווח שביניהם כסתום, הרי אין עומד מרובה יכול להסתובב לזווית אחרת שאינה כנגדו. ובבה"ל כתב שהרווח נחשב כפתח, וכונתו שאז נידון בעומד מרובה [כי גם פתח יותר רק בעומד או לחיים כמ"ש בס"י שס"ב ס"ט], וקשה איך נידון בעומד מרובה. והנה יש להאריך בסברת הדברים, אך עכ"פ מבואר שיש חילוק מציאותי בין המקרים, שמדין פירצה בקרן זווית למד החזו"א (סי' ס"ה דין כ"ב) שאם הצדדים אינם מכוונים זה כנגד זה, לא שייך דין עומד מרובה, אבל במקרה שמדובר כאן שהכתלים ממשכים וחופפים זה על זה, אומרים דין עומד מרובה.

למעשה בדרך כלל כשנפרץ פירצה בגדר, אין הצדדים חופפים זה על זה, שהרי הם היו גדר אחת, ועוד נחסר ביניהם. אבל נפק"מ כאשר רוצים לתקן את הפירצה ויש איזה שכן שעובר בה ולא נותן לסגור אותה, ואין חשש לבקיעת רבים כיון שזה רק שכן או שנים, אבל יש חשש הצדדים אינם מכוונים זה כנגד זה, אפשר לעשות פתרון כזה להאריך את הגדרות עד שתהיה חופפת, ואז הם ודאי זה מעל זה ויש דין עומד מרובה, והשכן יכול לעבור בפירצה.

ונפק"מ מצויה יותר כאשר מגלים ביום שישי שהשכן משפץ דירתו, ופרץ י' אמות בגדר שבינו לבין שכנו. ובמקרים אלו אין טעם להקים את הגדר, כיון שהסיפור יחזור על עצמו כל שבוע, שהפועלים יורסו את הגדר לצורך הבניה. השכנים מוחלים על פירצה עראית, בפרט שהשכן מבטיח שאח"כ יתקן יותר טוב ממה שהיה, אבל לגבי העירוב אי אפשר להתנחם בכך שבעוד חודשיים יהיה עירוב עם גדרות טובות, אלא צריך עירוב גם לשבועות אלו, ואת זה הפועלים אינם מבינים. יש כמה פתרונות לכך, אבל בתור שבת ראשונה עד שיחליטו על פתרון טוב אפשר לסמוך על הדין המבואר כאן "העומד מרובה של הרא"ש". שאם כנגד הפירצה עומד הבנין של השכן והוא חופף כנגד כל הפירצה, ניתן לפעמים להתיר מדין עומד מרובה. אמנם למעשה דיני עומד מרובה מאוד מורכבים, ואין להכריע בהם ע"פ הכתוב אלא ע"פ ת"ח שעשה שימוש ת"ח בענין זה, ואכמ"ל.

דין קרפף במטע אילנות בזמנינו

סעיף ט'. קרפף יותר מבית סאתים שהוקף לדירה ונטע רובו וכו'. מבואר שאילנות נטועים אינם מבטלים היקף שנעשה לדירה, ואפילו אינם נטועים בשורות מסודרות שנוה לטייל ביניהם, מ"מ דרך אדם לנטוע אילנות כדי לשבת בצילן, ולפיכך גם אילנות שניטעו למאכל ראויים הם לשבת בצילן, ולא הפקיעו את מקומם מלשמש לדירה.

החזו"א (סי' קנ"ו) בהשטמות לסי' שני"ח, הובא בשונה הלכות סעיף כ"ז) הסתפק אם נטעו את האילנות שלא לשם נוי החצר, כלומר שלא למטרה לשבת בצילן, שמה שוב אינו עומד לדירה, אמנם נראה שבאופן שהמטע סמוך לישוב, בדרך כלל אנשים מסתובבים בו לטיול להנאתם, ואע"פ שהמטרה של הנוטעים לא היתה לשם כך, מ"מ לא בטל מלשמש לדירה, וצ"ע.

בזמנינו התעוררה שאלה בנושא זה, כיון שבמקומות רבים מקפידים בעלי השדות שלא יטיילו בין העצים, מחשש שיהרסו אותם, ואף מקיפים את המטע בגדרות תייל, כדי שלא יוכלו אנשים [ובעלי חיים מכרסמים] להיכנס. הנה במצב כזה הרי הפקיעו להדיא את המקום משימוש דירה, ועשו שבני אדם לא יכנסו להסתופף בצל האילנות, וא"כ מטע כזה יש לו דין קרפף האסור בטלטול, ואע"פ שהקרע מצד עצמה ראויה להילוך, ויש בה מקומות פנויים לשבת בצל האילנות, מ"מ גם במקרה שהמניעה היא רק מחשש קלקול, נחשב שאינו ראוי לדירה. וכן מבואר בחזו"א (סי' פ"ח ס"ק כ"ז) לגבי מקום שנוטע, המבואר בשו"ע בהמשך הסעיף שבטל ממנו שימוש דירה, אע"פ שיש מקומות בין הערוגות שאפשר לדרוך בהם. מ"מ מצטרף הכל יחד, משום שלא דיירי אינשי בגבולי הערוגות, כדי לא לקלקלם, ולכן גם מקום השביל לא משמש לדירה. [ועי' בשערי תשובה (סי' שני"ח סק"ח) בשם החכם צבי (סי' נ"ט) שלא סבר כן, וכתב לחלק אם הזרעים הם רוב השטח השבילים בטלים, ואם הם מיעוט לא בטלים. ומ"מ הכא גרע כיון שעשו גדרות למנוע את שימוש הדירה].

והנה לכאורה נראה שאין בזה נפ"מ למעשה, כי גם אם המטע נחשב קרפף, יהיה אסור רק לטלטל בתוכו, אבל שאר העירוב יהיה מותר, שהרי המטע מוקף גדר [שאם אינו מוקף בגדר אנשים נכנסים ומשתמשים בו, והכל מותר], ושוב ממה נפשך אין כ"כ נפק"מ למעשה, אבל באמת הדבר מצוי מאוד שהאיטור של המטע איסור את כל העירוב, משתי סיבות: א. הגדר של המטע אינה עשויה לפי דיני מחיצה, אלא עשויה מחוטי תייל שוכבים שיש ביניהם רוח שבהרבה מקומות יש ביניהם ג' טפחים. וכן כשעשויה מקונצטינה (תייל מגולגל) מצוי שיש בין החוטים ג' טפחים. ב. אנשי המטע מסתפקים בהרבה מקרים בגדר נמוכה, כיון שמיעוד רק למנוע מאנשים להיכנס, וגדר זו מועילה להפקיע את המקום משימוש לדירה, אבל אינה מועילה לדיני עירוב החשבים את המטע כמוקף מחיצה. ונמצא שהמטע אסור בטלטול העירוב פרוץ אלו. ג. בדרך כלל יש שער רחב לכניסת טרקטורים חקלאיים למטע, והוא רחב יותר מ"מ אמות, וא"כ צריך להקפיד שיהיה סגור בשבת. כמו"כ יש שערים שעשויים משני מוטות ברזל לחסום את הכניסה, אבל אין להם דין מחיצה, בכל המקרים האלו המטע אסור ואסור את העירוב, וצריך זהירות רבה להבחין בדברים אלו, כיון שההבנה הפשוטה של אנשים שמה בתוך העירוב לא מקלקל.

עירובי הישבים כוללים טפחים זרועים

סעיף ט'. אם נזרע רובו, הזרעים מבטלים הדירה וכו', נזרע מיעוט וכו' יותר מסאתים אסור. מבואר שאם יש בתוך ההיקף שטח זרוע יותר מסאתים, הוא אסור ואסור את כל ההיקף, שאסור לטלטל יותר מדי אמות, ואסור להוציא מהבית לחוץ ולהיפך, כדין כרמלית.

דין זה נוגע מאוד בזמנינו, כמעט בכל עיר. יש מקומות שמדובר בצורה שמפורשת בשו"ע, ויש מקומות שמדובר במקרים שיש לדמותם לדין המפורש בשו"ע. הדרך היא בישובי הארץ, שהקונה בית, קונה עמו שטח של 25-50 דונם לעבודת הארץ, וכל אחד מנצל אותו כרצונו, לזרעים או לנטיעות או למשק אחר. ומכיון שרוב השטחים האלו הם חלק מהשטח השיפוטי של הישוב, דואגים להקיף בעירוב גם את השטחים האלו, וא"כ בזמן שזרעים אותם כל דבר לפי עונתו, נמצא שיש שטח יותר מבית סאתים [שהוא בסה"כ כדונם וחצי] שזרעו אותו בכוונה, ואסור לעבור בו, והוא פוסל את כל העירוב.

למעשה כמעט אין מנוס מלהקיף את השטחים האלו בעירובים, כיון שהשטחים האלו מתחילים [בהרבה מקומות] סמוך לבתים, ואי אפשר להעמיד את עמודי העירוב בתחילת השטח, שזה יוצא מאוד קרוב לבתים, ומפריע לתושבים. [היו מקומות שהשתדלו בכל זאת להסמיק את העמודים לבתים, ואז כל הרחבה קטנה של החצר, ועשיית גדר לגינה, פסלה את הצוה"פ של העירוב, ולא היו יכולים לעמוד בתקונם הרבים]. וק"ו שאי אפשר להעמיד את העמודים באמצע השטח החקלאי.

שטח זרוע בתוך היקף של עיר

בעיה זו היתה קיימת כבר בזמן האחרונים, ובביאור הלכה הביא שבספר דבר שמואל עמ"ד ע"ז, וכתב למצוא דרך להקל בזה בעיר מוקפת חומה,

מטעם שהיקף חומה של עיר הוא היקף חשוב שנעשה לדירה, וזרעים לא יבטלו את ההיקף הזה. והבה"ל הביא שהחכם צבי בתחילה נגמם בדבריו, ולבסוף הסכים לסמוך ע"ז "בשעת הדחק כשאי אפשר בשום אופן לתקן שלא ישלכו רבים", ואחריו החזיק בנו המו"ק. ושוב כתב הבה"ל שעיקר קולא זו אינו דבר ברור, דלשיטת השו"ע [בדין חצר] אין מקור להקל בחומה, וגם המאמר מרדכי ושירי ברכה אין דעתם נוחה להקל בזה, והעולה מדבריו שדברי הדבר שמואל הם לכל היותר קולא בשעת הדחק שא"א לתקן יותר. ובחזו"א (סי' פ"ט סק"ז) דחה לגמרי דברי הדבר שמואל.

ולפ"ו עירובי הישבים הם שכוללים טפחים זרועים, הרי זה עירוב בגדר שלמשנ"ב הוא שעת הדחק, ולחזו"א הוא פסול.

דברים אלו נוגעים מאוד למעשה למשפחות רבות, בזמנים שנוסעים לנפוש ביישובים שרובם אינם בני תורה, ובהרבה מקומות חצי מהישוב חילוני ממש, ובמקומות אלו גם אם יש עירוב, לא נמנעים מלכלול טפחים זרועים, ולכן אין צד שבו תורה יקל לטלטל בהם, אפילו לא לילדיו.

כמה הגבלות בקולא של הדבר שמואל בזרעים בעיר

והנה גם אם היינו לוקחים את הקולא של הדבר שמואל, עדיין אין הוא דומה למה שנעשה כיום בעירובים על פי דבריו, והרחיבו את ההיתר לאין שיעור, עד שכל לומד יבין שפשוט שאין להקל בזה.

א. המעין בדבר שמואל יראה שהתקשה מאוד להקל בזה, וסיים רק אם יסכימו עמו רבותיו. וגם צירף לזה סברא נוספת.

ב. הדבר שמואל כתב כן בשטח שבתוך חומת העיר, שדרך להקיפו לשימוש בני העיר, שיש סברא שהוא בטל ואינו חשוב לבטל את דין החומה, משא"כ באופן המצוי בעירובים הנ"ל שמדובר בשדות שלמים שמחוץ לבתי הישוב, אפילו הדבר שמואל לא היקל.

ג. הדבר שמואל היקל בשטחים שיש לתלות שיבנו אותם, והם מיעודים להיות כחלק מהעיר, ומשום כן אפשר לומר שהשימוש הזמני לא יבטל אותם, משא"כ בשטחים שמיעודים באופן רשמי לחקלאות ולא לבניה, לא אמר הדבר שמואל את דבריו.

ד. הדבר שמואל כתב כן רק בשטחים שמתחילה היו משמשים לבני העיר לשימוש דירה, ורק אח"כ זרעו אותם, ובהם היקל שלא מתבטל היעוד הראשון שהוקף לדירה [מחמת הסברא שיתכן שבעתיד יחזור לשמש לדירה], אבל בשטחים שמעיקר הוקצו ושימשו לזריעה, ובאו והקיפו אותם יחד עם העיר, לא יעלה על הדעת לומר שההיקף יבטל אותם לעיר ויעשה אותם כעומדים לדירה.

ה. הדבר שמואל והבה"ל דיברו רק בהיקף חומה של עיר, שהוא מגדיר את שטח העיר [וגם בתחומין נעשה תוכו כעיר], משא"כ בזמנינו מדובר בצורות הפתח של עירוב בלבד, שאין להם שום חשיבות בעיני אדם לשמש היקף של עיר, ועושים אותם במקום הנוח יותר לעבוד בו כשיארע תקלה, וא"כ קשה לומר שכל מה שבתוכו נחשב כטפל לעיר ולשימוש הדירה, אמנם המקילים סמכו עצמם על דברי המהרש"ם (דעת תורה סי' שני"ח) שכתב דין זה גם בהיקף של צורת הפתח. אבל צ"ע, שהסברא של דבר שמואל לכא"ו לא שייכת בזה.

טפחים פתוחים שעולים בהם קוצים

דבר מצוי ביותר גם בערים הגדולות שאין בהם טפחים חקלאיים, ואין זרועים בסביבתם כלל, מ"מ יש טפחים פתוחים שאין בהם דבר, ובמשך השנה יש כמה תקופות, אחרי הגשמים ובחצי הראשון של הקיץ, שעולים בהם קוצים לגובה חצי מטר עד מטר, באופן שאף אדם לא יעבור בהם, גם אם זה יקצר לו את הדרך. ויש מקומות שהקוצים מתקיימים כל השנה, וא"כ בפשטות מקומות כאלו שווים לדין זרעים, שמאחר ואין אדם עובר בהם, הם מופקעים מלשמש לדירה, ונעשים קרפף האסור כדין כרמלית, וממילא הם גם אוסרים את כל העירוב.

כדי לתקן מקום זה ולהתיר את העירוב, יש שני פתרונות: א. להקיף את השטח בגדר או בצורת הפתח, ואז אותו מקום נשאר אסור, ושאר העירוב מותר. יש בזה חסרון שלפעמים אנשים עוברים ונכנסים לשטח האסור, ומטלטלים בו מחוסר ידיעה. אך בנוסף לכך הבעיה הקשה היא שצריך לפקח על ההיקף הזה שיהיה כשר, ובפרט אם עושים צורות הפתח, צריכים לבדוק אותם כל שבוע, ולתקן מידי פעם את הצריך תיקון.

ב. ניתן לעשות שבילים באמצע השטח, כל פחות מבית סאתים, שבהם לא יהיו קוצים, באופן שאנשי העיר יעברו בהם וישתמשו במקום של השבילים, ועי"ז נמצא שאין במקום אחד שטח של בית סאתים מלא. החסרון בפתרון זה, שבהרבה מקומות האנשים לא הולכים למרות השבילים, ובמשך תקופה קצרה צומחים שוב קוצים, וצריך לחזור ולנכס. יש מקומות שמרססים את מקום השבילים שלא יצמחו קוצים, אך גם זה עוזר לשנה אחת בלבד, ולפעמים אפילו פחות משנה [תלוי בעונות הגשמים].

לכן בשכונות שמשקיעים בעירוב שיהיה כשר כהלכתו, יש תפקיד מיוחד והשקעה מיוחדת לטיפול בקרפפות, כי בכל מקרה צריך להשגיח עליהם בקביעות.

מאחר ודברים אלו מצויים כמעט בכל עיר ובכל שכונה, וקשה מאוד לתקן אותם, עד שרוב העירובים פשוט לא יכולים לעמוד בזה, היו ת"ח שדנו להקל בזה, והעלו כמה סברות אשר ע"פ שורת הדין קשה להקל בהם, ואפשר שראויים הם לשעת הדחק, וכבר צווחו ע"ז הרבה רבנים, וכן ידוע שמרן הגר"ש אלישיב זצ"ל הורה לאיסור בזה, ועיין בספר עירובי חצרות במכתבים שהרבה להשיב ע"ז.

והנה הת"ח המקילים אינם רוצים להקל, אלא שמרגישים צורך לדאוג להצלת עם ישראל ממכשול, ולכן עושים עירובים גם במקומות שכשרותם דחוקה מאוד, ואשריהם שדואגים לכלל ישראל, אבל הבעיה הקשה היא שכיון שעבר ושנה הותרה, וכיום לומדים מהם להקל בשופי בכל עיר, ואומרים שהעירוב מהודר. ואינם יודעים שההיתר הזה דחוק

מאוד, עד כדי שראוי לעשות את העירוב בצנעא, או לפרסם שלא לסמוך עליו, כדי שלא יבואו אנשים לטלטל עפ"ז, וקשה להאריך בדבר שהוא כ"כ נפוץ, ומ"מ צריך לגלות הדברים, והמשכיל יבין.

א. י"א שאע"פ שאין אדם הולך בשדה קוצים, מ"מ בשעת הדחק יכול ללכת עליהם אף אם ידקר מעט, או שיקח מגפיים גדולות, ובה"ל לא נחשב שאי אפשר ללכת. ודבריהם צ"ע, שאע"פ שאפשר ללכת בדוחק, מ"מ אינו משמש לדירה ואסור, דתשמיש דירה הוא רק כשבני אדם הולכים בשטח ומשתמשים בו, או עכ"פ ראויים להשתמש שימוש רגיל של דירה, אבל כשיש סיבה המונעת מללכת בשטח אינו מוגדר כמוקף לדירה. ודבר זה מבואר מדין זרעים, שברור שאפשר ללכת עליהם, אלא שאנשים נמנעים מרצונם כדי לא להפסיד הנטיעות, ועי"ז אמרו דאינו מוקף לדירה. וכן מבואר בביאור הלכה (סעיף י"א ד"ה והוא) לגבי מים שהציפו ואינם גבוהים י' טפחים, "שאם אמרו ברק מים ברשות הרבים שתשמישו בהילוך, שכיון שראוי לילך ע"י הדחק שמיה הילוך, לא נאמר כן בקרפף שתשמישו לדירה, שאם יש בו רקק מים אפילו בפחות מעשרה טפחים, כיון שאינו ראוי לתשמש נתבטל שם דירה ממנו", עכ"ל. וכתב כן בשם ספר הבתים, ושגם ברא"ש מוכח כסברא זו. ונראה עוד שגם לדעת הרשב"א (בה"ל שם) שהתיר במים עד י' טפחים, היינו משום שמבואר בגמ' שהרבה אנשים היו עוברים בתוך המים [לפי המציאות שהיתה בזמנם], שהרי נתנו לרקק דין רשות הרבים, אבל ברקק שלא יעברו רבים לא יהיה דין רה"ר, וממילא ה"ה שיהיה איסור קרפף, וכיון שבשדה קוצים לא עוברים כלל, ודאי שלכו"ע היו קרפף ואסור, כמים יתר מ' טפחים.

[והמתירים תלו עצמם במש"כ בסוף הבה"ל שבמים פחות מדי' טפחים מותר אף לדעת הרא"ש, והקשו שהיום אדם לא יעבור במים ג' טפחים, והוציאו מזה שגם אם לא עוברים אינו קרפף, וא"כ ה"ה קוצים שאין עוברים בהם, ודברים אלו הם דברי טעות ממש, שהרי מבואר בגמ' ובראשונים שעד י' טפחים היו עוברים במים וכנ"ל, וגם הבה"ל שם כתב שבג' טפחים אין קשה להשתמש תשמיש של חצר. וכל זה היה לפי המציאות בזמנם שהמים לא היו עוברים בבריזם לביובים, אלא היו דולים מהבורות והנחלים ושופכים על הקרקע, וחיים איתם כל הזמן, אז הם גם היו עוברים במים, משא"כ בזמנינו המציאות השתנתה לגמרי, ומים נחשבים אצל בני אדם כטינוף, ולכן אם היום לא עוברים במים שהם ג' טפחים, פשוט שגם בג' טפחים מים יהיה אסור, והדברים ברורים ופשוטים].

בה"ל ד"ה הזרעים. דבר מצוי שיש בתוך שטח העירוב קרפף האסור מחמת זרעים או קוצים וסלעים המונעים מבני אדם לעבור בו, ולכן מקיפים אותו בגדר או בצורות הפתח. אמנם במשך הזמן קורה שנפסל ההיקף, כגון שנקרע אחד החוטים, או נשבר קטע מהגדר באופן האסור, וחוזרים ומתקנים אותו. והנה לפי מסקנת הבה"ל שאם יש בתוך העירוב קרפף יותר מבית סאתים בטלו המחיצות, לכא"ו גם בכה"ג בטלו המחיצות, וצריך לפרוץ את העירוב ולתקנו מחדש, כגון להוריד חוט של צוה"פ, שע"ז נפרץ יותר מ"מ אמות, ולחזור ולקשור מחדש.

אבל לכאורה יש לחלק, שהבה"ל מדבר דוקא כשהשטח האסור פתוח לגמרי, שהמחיצות שלו הם רק מחיצות העירוב, אמרין שא"כ מחיצות העירוב משמשות גם למקום שאינו ראוי לדירה, ונפסלו המחיצות. משא"כ באופן שהשטח של הקרפף האסור סגור ברוב צדדיו בפני עצמו, ורק יש בו פירצה י' אמות או בקרן זוית, אפשר לומר שההיקף שלו הוא המחיצות שלו, ולא היקף העירוב, והאיסור של העירוב הוא רק מדין פרוץ למקום האסור, וא"כ אין להם דין מחיצות של מקום שאינו מוקף לדירה, ולא נאסרו המחיצות ואין צריך לפרוץ מהעירוב.

דין מים הראויים לשתייה בימנו

סעיף י"א. קרפף שהוקף לדירה ונכנסו בו מים, אם ראויים לשתייה אין מבטלים הדירה. יש להסתפק בזמן הזה שאין בני אדם משתמשים במים אלא במים הבאים דרך הברזים, ולא רק באופן שהנחלים אינם ראויים לשתייה, אלא משום שאין נח להשתמש בהם מאחר ויש בבית ברזים, האם משום זה ייחשבו כל מים כמקום שאינו עומד לדירה, ולכא"ו מסתבר כן לאסור, משום שהטעם במים ראויים משום משתמשים בהם שימושי דירה, וכיון שבזמן הזה אינם משמשים מאיזה טעם שיהיה, הרי עכ"פ מקום זה מופקע משימוש דירה.

אמנם יש מקום לחלק ולומר שאם נבנה מתחילה למים, ודאי לא שייך שיחשב עומד לדירה מחמת שהמים ראויים, כיון שהיעוד של המקום נעשה לדבר שבפועל לא עומד לשימוש. אבל מקום שהוקף לדירה, ושימש לדירה, לא יבטל אותו דבר שמצד עצמו ראוי לשימוש דירה, אע"פ שבפועל לא ישתמש בו, וצ"ע.

דין בריכת שחיה

הפוסקים דנים מה דין בריכת שחיה בזמנינו, ונפק"מ מצויה לאדם שנמצא במלון או בישוב, ונכנס לקיים טבילה בשבת קודש, האם מותר לטלטל בגדיו בתוך המתחם, וכן לטלטל המים שעליו, דשמה כיון שהמתחם גדול יותר מבית סאתים ואין בתוכו דירה, הרי אינו מוקף לדירה, ואסור לטלטל בו [וכמ"ש לגבי הטובל בים, שלא ילך ד' אמות מפני טלטול המים שעליו, אלא ימתין בתוך ד' אמות עד שירדו המים]. דהנה מצד שהמים נקיים ואפשר לשתות מהן, אינו מועיל כיון שלא עומדים לכך וכמו שהתבאר. אבל יש לדון שעצם השימוש להנאת רחיצה ושהיה בבריכה, הוא עצמו חלק משימושי האדם וצרכי חייו, ומחמת זה נחשב מוקף לדירה.

לפ"ו נראה לחלק, שאם הבריכה סמוכה לדירה או למלון, י"ל שהיא חלק משימוש הדירות, ונחשב מוקף לדירה, ואפילו אם אינה בריכה פרטית של המלון, אלא שנמצאת סמוך למלון או לדירה שהאנשים באים לשם תדיר, "ויש פתח" מדירה כלשהי למתחם הבריכה, נחשב שימוש דירה. אבל אם אינה סמוכה ומוקפת עם דירה, אע"פ שנמצאת במקום ישוב שיש בו בתי מגורים, כגון שמפסיק ביניהם רחוב או מגרש

מתשמש העיר. היה מי שרצה לטעון שיש להתיר מכח ממה נפשך, משום שאם הם מוקפים בפני'ע ללא פירצה, השטח שבפנים אסור והרחובות מותרים, ואין בעיה לעירוב השכונות. ואם נחשוש שיש פירצה כלשהי, א"כ שוב הוא חלק מהעיר, אך זה אינו, כמבואר בחזו"א שם שכתב שאם הם מוקפים ופרוצים עשר אמות, הם אסורים ואסורים את כל העיר.

ואף לפי מה שחידש הדבר שמואל, הובא בביאור הלכה (סי' שנ"ח ס"ט ד"ה אבל) שגם זרעים ממש אם הם בתוך היקף חומה של עיר אינם מבטלים את ההיקף לדירה, כי היקף של עיר הוא דבר חשוב. וכתב הביאור הלכה שכמה אחרונים חולקים ע"ז, ולכן אינו היתר אלא בשעת הדחק כשאי אפשר לתקן. מ"מ גם היתר של שעת הדחק אינו שייך בענינו, משום שהביאור הלכה הוסיף שעכ"פ כאשר השטח של הזרעים מוקף בפני'ע, אין להתיר דאין שייך לומר שבטל לעיר. וא"כ בנידון דידן גם לפי הדבר שמואל השטח עצמו אסור, ואם יש בו פירצה הוא גם אוסר את שאר העירוב. [יתכן שהבה"ל מדבר שאסור לטלטל בתוך השטח, אבל בפשטות מדובר בנוגע לטלטול בעיר, וכונת הבה"ל כדברי החזו"א שכאשר יש פירצה עשר אמות, השטח אינו בטל לעיר ואסור, והעיר נאסרת מדין פרוץ למקום האסור]. ולכן שטח זה יכול להוות בעיה לכל העירוב.

למעשה השאלה הועברה לרבנים והורו להקפיד שהשערים יהיו סגורים, או שיהיה עומד מרובה, כיון שהשטח הפנימי נאסר מדין קרפף, מצד שכעת לא בונים אותו, והקיפו אותו למנוע מהרבים להשתמש ולעבור בו.

דין אתרי בניה

סעיף י"ד. בה"ל ד"ה חוזר לאיסורו. בהפילו להבית בכוונה או סתם הפתח וכו' בטיל הקרפף משם דירה. דין זה נוגע מאוד למעשה בשטח המיועד לבניה, שהיה בו בנין של דירה, והרסו אותו כדי לבנות בנין חדש, אבל בינתיים הוא עומד שומם במשך תקופה ארוכה. ולפי דברי הבה"ל כאן אין משמעות למה שהיה לפני כן, כיון שמה שנהרס בידיים בטל לגמרי, וכל הנידון הוא מצד מה שעתידיים לבנות בו.

והנה בעצם דין אתרי בניה של בניני מגורים, כבר דנו פוסקי זמנינו אם נחשב מוקף לדירה, כיון שכעת לא נועד לדור במהלך הבניה. והורו מרן הגרי"ש אלישיב זצ"ל, ושיבדלח"ט מרן הגרי"ש קרליץ שליט"א, שכל זמן שלא הוניחו את הבניה נחשב כמוקף לדירה, אבל במקום שהפסיקו תקופה, יש לחשוש בזה לקרפף [כאשר יש יותר מבית סאתים]. וא"כ במקום זה הרי השטח עומד שומם כבר תקופה, ויש לחשוש בו לדין קרפף, ובפרט שאין בו כעת אפילו דירה לפועלים.

עוד יש לדון ומעשה שהיה כן בבני ברק ברח' הרב כהנמן, שיש שטח כזה של יותר מבית סאתים בתוך העירוב שאינו עומד לבנין מגורים אלא לבנין מסחרי.

והנה מצד אחד אין בו זרעים שיבטלו ממנו דין דיורים, אך מצד שני מה שאמרו זרעים היינו לבטל שטח שהוקף לדירה, אבל שטח שמעיקרא הוקף שלא לדירה כגון להניח בו עצים לזמן רב, אע"פ שאין מניעה מלהשתמש בו שימוש של דירה, מ"מ הוא קרפף (כמ"ש בשו"ע שם). דכיון שהיעוד שלו למטרה שאינה של דיורים, וההיקף נעשה לשם זה, הרי זה קרפף. וכן כתב הביאור הלכה (סי' שס"ב ס"א ד"ה או) לענין המאגזין [מחסן] שרק אם סמוך לדירה, נחשב מוקף לדירה [והחזו"א חולק גם בזה], אבל כאשר אין השטח משתייך לדירה קרובה, הרי קרפף גמור.

אמנם בחזו"א (סי' פ"ט סק"ח) כתב ששטחים ריקים בתוך העיר אינם כקרפף, משום שמשמשים את בני העיר, ולפ"ז היה נראה להתיר את השטח הזה כיון שהוא פנוי בתוכו. אבל כתב החזו"א שם שזה דוקא כאשר אינם מוקפים במחיצה, ואין מונעים מהם רגל הרבים, אבל כשהמקום מוקף, הרי הוא בפני עצמו ואינו חלק מתשמיש העיר. היה מי שרצה לטעון שיש להתיר מכח ממה נפשך, משום שאם הם מוקפים בפני'ע ללא פירצה, השטח שבפנים אסור והרחובות מותרים, ואין בעיה לעירוב השכונות. ואם נחשוש שיש פירצה כלשהי, א"כ שוב הוא חלק מהעיר, אך זה אינו, כמבואר בחזו"א שם שכתב שאם הם מוקפים ופרוצים עשר אמות, הם אסורים ואסורים את כל העיר.

ואף לפי מה שחידש הדבר שמואל, הובא בביאור הלכה (סי' שנ"ח ס"ט ד"ה אבל) שגם זרעים ממש אם הם בתוך היקף חומה של עיר אינם מבטלים את ההיקף לדירה, כי היקף של עיר הוא דבר חשוב. וכתב הביאור הלכה שכמה אחרונים חולקים ע"ז, ולכן אינו היתר אלא בשעת הדחק כשאי אפשר לתקן. מ"מ גם היתר של שעת הדחק אינו שייך בענינו, משום שהביאור הלכה הוסיף שעכ"פ כאשר השטח של הזרעים מוקף בפני'ע, אין להתיר דאין שייך לומר שבטל לעיר. וא"כ בנידון דידן גם לפי הדבר שמואל השטח עצמו אסור, ואם יש בו פירצה הוא גם אוסר את שאר העירוב. [יתכן שהבה"ל מדבר שאסור לטלטל בתוך השטח, אבל בפשטות מדובר בנוגע לטלטול בעיר, וכונת הבה"ל כדברי החזו"א שכאשר יש פירצה עשר אמות, השטח אינו בטל לעיר ואסור, והעיר נאסרת מדין פרוץ למקום האסור]. ולכן שטח זה יכול להוות בעיה לכל העירוב.

למעשה השאלה הועברה לרבנים והורו להקפיד שהשערים יהיו סגורים, או שיהיה עומד מרובה, כיון שהשטח הפנימי נאסר מדין קרפף, מצד שכעת לא בונים אותו, והקיפו אותו למנוע מהרבים להשתמש ולעבור בו.

סימן ש"ס

דין מחיצות גרועות שתי או ערב יסוד הדין

א. ניתן להקיף את רשות היחיד גם במחיצות שאינן גמורות, כגון ע"י לבוד של שתי בלא ערב או ערב בלא שתי (כדלהלן) שהם מחיצות גרועות, אבל חכמים אמרו שאם מקיפים בהם שטח גדול הרי הוא

הגדולה מותר לטלטל, אבל לחצר הקטנה אסור לטלטל, ולא מועיל שמהצד של הגדולה העומד מרובה. וכן יש מקרים רבים שהעומד מרובה הוא רק לצד אחד ולא לצד שני, ואכמ"ל. ומבואר שם שבכה"ג נחשב לשטח ב' שהוא יחד עם שטח א', וא"כ בנידון דידן יתכן מצב שכלפי המתחם כולו יחשב יותר מבית סאתים, למרות שכלפי מי שעומד בפניה יש עומד מרובה [ואמנם בסי' ש"ס אין נפק"מ כזו, כיון ששם תלוי גם במספר האנשים ע"ש, אבל היסוד מבואר שם]. ושם יש לחלק דלענין דין קרפף יותר מבית סאתים מועיל לחלק גם בדבר שנחשב מחיצה רק כלפי צד א', וראיה לדבר מזה שמועיל לשו"ע בסעיף זה פי תקרה על בית סאה, למרות שכתב החזו"א שפי תקרה מועיל רק כלפי הצד המקורה, ולא נידון כמחיצה לצד שאינו מקורה (ע"פ גמ' בעירובין דף צה.), מ"מ לא אומרים שהצד שאינו מקורה יהיה אסור מחמת שכלפיו הכל שטח אחד. אלא כיון שכלפי צד ב' השטח מחולק, אינו נחשב יותר מבית סאתים, ולכא' ה"ה בעומד מרובה, וצ"ע למעשה.

השלמת ההיקף לדיורים נותנת דין להתיר ולא לאסור

סעיף י"ד. עשה מחיצה לפניו והותר וכו' ואכ"כ נפלה מחיצה אחרונה, חוזר לאיסורו. מבואר שאם נפלה המחיצה שנעשתה לדירה, וסומכים על מחיצה ישנה שלא הוקפה לדירה, אין המחיצה הזו מתירה לטלטל בשטח המוקף, למרות שהקרפף כבר הפך להיות מוקף לדירה. יש לעיין במקרה דומה מצוי מאוד, שעושים עירוב בעיר שיש סביבה תל שנעשה מאליו, כגון מורד הדר, שהוא היה לפני שהיו במקום דיורים ואינו מוקף לדירה כמבואר בסעיף ג'. ובדרך כלל בלא"ה עושים לעירוב צורות הפתח לפני התל, כיון שיש בעיות בהסתמכות על תל המתלקט, ואכמ"ל. והנה אירע קלקול בצורות הפתח כגון שהתעקם עמוד, וקשה לתקנו ביום שישי, לכן בשעת הצורך סומכים על התל המתלקט. נשאלת השאלה הרי התל אינו מוקף לדירה, וא"כ ההיקף נשלם ע"י מחיצות שלא נעשו לדירה, ולכא' כמו שמצינו שאם ההיקף נשלם לשם דירה הוא מותר, ה"ה כשההיקף נשלם שלא לדירה הוא אסור.

ונראה שאע"פ שהשלמת ההיקף לדירה מועיל להתיר, מ"מ בצירוף הפוך השלמת ההיקף שלא לדירה אינו אסור, כשהיה מקצת היקף לדירה, ויש להביא ראיה ממש"כ המשנ"ב כאן (סי' ק"א), ובה"ל סעיף ב' ד"ה מביאו) בבית ששימש לכוהל רביעי של קרפף, ונפרץ כותל הבית החיצוני, אמרנו שכותל הבית הפנימי אינו מתיר, כיון שלא נעשה להתיר את הקרפף. וכתב החזו"א (סי' פ"ט ס"ק י"ד) דהיינו דוקא כשהג' מחיצות האחרות לא נעשו לדירה, אבל אם יש עוד מחיצה יותר מ"י אמות שנעשתה לדירה, הרי מוקף לדירה, אע"פ שכעת המחיצה האחרונה שנעשתה היא כותל הבית שלא נעשה לדירה. רואים שדין השלמת ההיקף נאמר רק לקולא, שאם נעשה ההשלמה לדירה נחשיב אותו כמוקף לדירה, אבל אין השלמת ההיקף שלא לדירה, עושה דין שהוקף שלא לשם דירה, ועדיין יכולות שאר המחיצות שנעשו לדירה להתירו. ולכן במקרה הנ"ל שסומכים על התל, זה מועיל אע"פ שלא נעשה לדירה, כיון שיש בהיקף כמה צורות הפתח שנעשו לדירה.

ומ"מ רואים שגם כאשר הושלם ההיקף לדירה והוא מתיר את הכל, מ"מ הוא לא הופך את המחיצות שלא נעשו לדירה, שמעתה יהיה להם דין מוקפות לדירה, אלא הם נשארות עם דין מוקף שלא לדירה, ורק המחיצה החדשה המשלימה מתירה את הטלטול, מפני שהיא גורמת את ההיתר. והראיה שכאשר המחיצה החדשה תסתלק, ישרא האיסור של אינו מוקף לדירה.

דין אתרי בניה

סעיף י"ד. בה"ל ד"ה חוזר לאיסורו. בהפילו להבית בכוונה או סתם הפתח וכו' בטיל הקרפף משם דירה. דין זה נוגע מאוד למעשה בשטח המיועד לבניה, שהיה בו בנין של דירה, והרסו אותו כדי לבנות בנין חדש, אבל בינתיים הוא עומד שומם במשך תקופה ארוכה. ולפי דברי הבה"ל כאן אין משמעות למה שהיה לפני כן, כיון שמה שנהרס בידיים בטל לגמרי, וכל הנידון הוא מצד מה שעתידיים לבנות בו.

והנה בעצם דין אתרי בניה של בניני מגורים, כבר דנו פוסקי זמנינו אם נחשב מוקף לדירה, כיון שכעת לא נועד לדור במהלך הבניה. והורו מרן הגרי"ש אלישיב זצ"ל, ושיבדלח"ט מרן הגרי"ש קרליץ שליט"א, שכל זמן שלא הוניחו את הבניה נחשב כמוקף לדירה, אבל במקום שהפסיקו תקופה, יש לחשוש בזה לקרפף [כאשר יש יותר מבית סאתים]. וא"כ במקום זה הרי השטח עומד שומם כבר תקופה, ויש לחשוש בו לדין קרפף, ובפרט שאין בו כעת אפילו דירה לפועלים.

עוד יש לדון ומעשה שהיה כן בבני ברק ברח' הרב כהנמן, שיש שטח כזה של יותר מבית סאתים בתוך העירוב שאינו עומד לבנין מגורים אלא לבנין מסחרי.

והנה מצד אחד אין בו זרעים שיבטלו ממנו דין דיורים, אך מצד שני מה שאמרו זרעים היינו לבטל שטח שהוקף לדירה, אבל שטח שמעיקרא הוקף שלא לדירה כגון להניח בו עצים לזמן רב, אע"פ שאין מניעה מלהשתמש בו שימוש של דירה, מ"מ הוא קרפף (כמ"ש בשו"ע שם). דכיון שהיעוד שלו למטרה שאינה של דיורים, וההיקף נעשה לשם זה, הרי זה קרפף. וכן כתב הביאור הלכה (סי' שס"ב ס"א ד"ה או) לענין המאגזין [מחסן] שרק אם סמוך לדירה, נחשב מוקף לדירה [והחזו"א חולק גם בזה], אבל כאשר אין השטח משתייך לדירה קרובה, הרי קרפף גמור.

אמנם בחזו"א (סי' פ"ט סק"ח) כתב ששטחים ריקים בתוך העיר אינם כקרפף, משום שמשמשים את בני העיר, ולפ"ז היה נראה להתיר את השטח הזה כיון שהוא פנוי בתוכו. אבל כתב החזו"א שם שזה דוקא כאשר אינם מוקפים במחיצה, ואין מונעים מהם רגל הרבים, אבל כשהמקום מוקף, הרי הוא בפני עצמו ואינו חלק

שהוא כרמליה, לא שייך לומר שיחשב חלק מדירה כלשהי, ושימוש זה לבד אינו דירה, ובאופן זה הוי מקום שאינו מוקף לדירה [יש אומרים שכל שנמצא במקום ישוב נחשב מוקף לדירה, אע"פ שרחוב מפסיק בינו לדירה, וכ"כ הרמ"א (סי' שכ"ח סוף ס"א), אבל הביא דיש חולקים, וביאר המשנ"ב שלדעה זו אפילו סמוכה לביתו ממש צריך שיהא פתח ולבסוף הוקף, ולפ"ז אם אין פתח מהדירה למתחם נחשב אינו מוקף לדירה ואסור. וכ' המשנ"ב שהסכימו האחרונים להלכה כדעיה זו. וכן דעת החזו"א. ובאופן שהעירוב האזורי כשר, הרי הוא מקיף גם את הרחובות עם הבריכה ונעשה הכל מוקף לדירה. אבל זהו רק באופן שהיקף מתחם הבריכה נבנה אחרי היקף העירוב (או עכ"פ על דעת שיקפוהו עם העירוב, לשיטות המתירות)]. ואם יש בו יותר מבית סאתים [בכל המתחם] הוי קרפף ודינו ככרמליה, שאסור לטלטל בו יותר מד' אמות.

ויש להסתפק אם מצרפים את מקום המים עם המקום שסביב לבריכה לשיעור בית סאתים, ולכא' כיון ששפת הבריכה עמוקה י' טפחים והוי מחיצה, ומים נקיים לא מבטלים את המחיצה מפני שניכרת מתוכם (משנ"ב סי' שמ"ה ס"ק מ"א), א"כ יש להחשיב כל מקום בפני עצמו, שהרי קרפף שחילקו במחיצה אין מצרפים שני החלקים (שו"ע סי' שני"ח ס"ג). אמנם כאשר במים הרדודים אין גובה י' טפחים במשך י' אמות (5-6 מטר), הוי פירצה בקירות המקיפים את הבריכה. וא"כ הכל מצטרף יחד.

דין מים שהציפו בזמנינו

מעשה שהיה בקרית ספר בימי הגשמים המרובים בחורף שנת תשע"ב ותשע"ג, שהתפרץ זרם גדול ורחב מהמים היורדים מההרים, וכיסה שטח גדול בין קרית ספר לחפציבה, עד כדי שלא היה ניתן לעבור ברגל או אפילו ברכב רגיל, אלא רק ברכבים גדולים וכבדים, מחמת זרם המים החזק. נשאלה השאלה האם מקום המים [שנמצא בתוך היקף העירוב] נחשב כקרפף, יותר מבית סאתים, ופוסל את העירוב כולו מדין פרוץ למקום האסור, כמבואר בסוגייתינו.

ודנו בזה להתיר מכמה טעמים: א. כל הדין שמים מבטלים דירה נאמר רק במים שאינם ראויים לשתיה, והרי מי הגשמים הם ראויים לשתיה, ואינם מבטלים דירה. אמנם יש לדחות שדין זה השתנה בזמנינו כמבואר לעיל, כיון שאף אדם לא ילך לשתות ממים אלו, א"כ בפועל אינם משמשים לדירה אע"פ שאין בהם חסרון מצד עצמם, ואף אם יש אנשים שיחצו בהם ידיהם אם יתלכלכו, י"ל שזה לא תשמיש חשוב, כמו שנחלקו הראשונים לגבי מים הראויים לכביסה בלבד. ואפשר שלפי מה שהיקל המשנ"ב (סי' שנ"ח ס"ק פ"ה ושעה"צ ס"ק פ"א) בראויים לכביסה, ה"ה בזה, ויש לחלק.

ב. עוד יש לדון להתיר מחמת שהמים לא היו עמוקים עשרה טפחים [אלא במקומות מועטים שבהם לבד אין בית סאתים], וכתב בשו"ע (סי' שנ"ח ס"א) שדוקא בעמוקים עשרה מבטלים את הדירה. אמנם הביאור הלכה (שם ד"ה והוא) הביא שכמה ראשונים חולקים ע"ז, וכתב שראוי להחמיר שלא במקום הדחק, ועוד נראה שכאן לכו"ע יאסרו המים אפילו פחות מ"י טפחים, דסברת המתירים היא שעד י' אדם יכול ללכת בתוך המים [כמ"ש בגמ' (שבת דף ק:)] ברקק שרה"ר עוברת בתוכו]. אבל כאן שהיה זרם חזק מאוד והיתה סכנה לעבור אפילו במקום נמוך, א"כ גם המקומות הנמוכים מופקעים מדיורין.

ג. עוד יש להתיר מחמת שהמים באו רק לזמן קצר, לכמה ימים בלבד, וככה"ג אינם מבטלים דירה, כמו שכתב החזו"א (סי' פ"ט סק"ד) שגם מים שאינם ראויים שדינם כזרעים היינו רק באין דעתו לפנותן לימים רבים, אבל אם דעתו לפנותן מיד אין סברא שמתבטל הדירה.

[אמנם יש מקום לאסור מטעם אחר, מדין אמת המים העוברת בחצר שאם נכנסת ויוצאת חולקת רשות לעצמה והוי כרמליה, ובדין זה הרי כתב החזו"א (סי' ק"ד סק"ג) שאפילו במים שעה אחת הדין כן, ובביאור הלכה (סי' שנ"ו ס"א ד"ה העוברת) הסתפק בזה. אבל זה אינו, כי דין זה ודאי נאמר רק כאשר המים עמוקים י' טפחים, כמבואר בשו"ע [שם].

קרפף המחולק בעומד מרובה וכדומה

סעיף י"ב. קרפף בית שלשה סאין וקירה ממנו בית סאה מותר. מבואר שכאשר הבית סאתים מחולק במחיצה, ובכל צד בפני עצמו אין יותר מבית סאתים, אין בהם איסור קרפף, למרות שבשני הצדדים יחד יש יותר מבית סאתים. ולא רק כשמחולקים במחיצה גמורה, אלא ה"ה כשמחולקים בפי תקרה יורד וסותם [והיקלו בזה גם בפי תקרה משופע שאינו כשר בשאר מחיצות, עי' לקמן סי' שס"א ס"ב]. וכל שכן כשמחולק בצורת הפתח, שהיא מחיצה גמורה.

ויש להסתפק מה הדין כשמחולק בעומד מרובה, והנפק"מ מצויה במתחם של מפעל שלא הוקף לדירה, ויש בו מבנים של המפעלים והמחסנים, ואפשר בהרבה מקרים לדון על כל מיני פינות שהם סגורים ע"י עומד מרובה, וכן ע"י פס ד' טפחים כאשר יש בליטה במבנה, האם נאמר שאם ע"י לא נשאר בית סאתים בבת אחת, אינו קרפף.

ונראה שודאי שעומד מרובה הוי כמחיצה גמורה, ונחשב שהפינות סגורות בפני עצמן, וה"ה בפס ד' טפחים, אלא שיש לצדד שצריך להכחון שיחשב פס טפחים (ע"י בסי' שס"ג ס"א), וצ"ע אם בעומד מרובה צריך להתכוון כדי שיחול דין עומד מרובה בצורה הרצויה. ויש להאריך, ואכמ"ל. וכן נראה מבואר לקמן (סי' ש"ס ס"ג) לגבי דין בית סאתים לשיירא שהקיפו במחיצות של שתי בלא ערב, שאם הקיפו שלשה אנשים וביניהם מבדיל עומד מרובה על הפרוץ, אמרנו שאותו שטח שיש לו עומד מרובה הוא מותר, דע"י עומד מרובה נחשב פחות מבית סאתים.

אבל יש לעיין לפי מה שמבואר שם כשחצר קטנה פרוצה לגדולה, וכלפי הקטנה הצד הרביעי פרוץ במלואו ואין עומד מרובה, וכלפי החצר הגדולה הרחבה יש לה עומד מרובה, הדין הוא שרק החצר

ככרמלית, ואסור לטלטל בתוכו יותר מד' אמות [אע"פ שהוקף לדירה]¹. איסור זה הוא מדרבנן, ולכן דעת המשנ"ב שאסור להוציא ממנו למקום שהוא כרמלית גם מדאורייתא, ודעת החזו"א שמותר להוציא לכרמלית [ובלבד שלא יטלטל ד' אמות].

מהם מחיצות גרועות

ב. מחיצות גרועות, מבואר בגמ' בשני אופנים: א. ע"י שיעמיד קנים תקועים בארץ [במאונך], ואין בין קנה לקנה ג' טפחים, וזה נקרא שתי בלא ערב. ב. ע"י שיקשור חבלים [במאונך], ואין בין חבל לחבל ג' טפחים, וזה נקרא ערב בלא שתי². ואע"פ ששניהם נידונים כמחיצה מלאה ע"י דין לבד, מ"מ זו מחיצה גרועה, ואסור חכמים להשתמש בה להיקף גדול.

ודוקא כשיש רווח בין הקנים והחבלים, אבל אם העמידם סמוך זה לזה דינם כמחיצה מלאה ומעולה. וצ"ע מה שיעור הצפיפות הנדרשת לכך³. ג. אם הוסיף קנה אחד שוכב במחיצת שתי⁴, יש אומרים שנעשית מחיצת שתי וערב, ואינה מחיצה גרועה, ויש אומרים שצריך שיוסיף קנים שוכבים בשיעור שאין בין אחד לשני ג' טפחים⁵. ד. מצוי כיום מוסדות וקמפוסים שהמתחם מוקף בגדר כעין סורג, ויש בה עמודי שתי בלא ערב ורק שתי פסים מחברים אותם למעלה ולמטה, ודינם תלוי במחלוקת זו, לדעת הפמ"ג והמשנ"ב אינה מחיצה גרועה, ולדעת החזו"א זו מחיצה גרועה.

ה. יש אומרים שגם מחיצה שיש בה פירצות והעומד מרובה על הפרוץ, מ"מ היא מחיצה גרועה, ואינה כשרה להיקף גדול, אבל רבים חולקין על כך⁶.

חלק מההיקף במחיצה גרועה

ו. אם רק חלק מההיקף במחיצה גרועה, כתב הביאור הלכה⁷ שאם יש ג' מחיצות טובות [שהם רה"י מן התורה] מותר שברוח רביעית יהיה מחיצות גרועות. ולפ"ו לכאורה ה"ה אם היו שתי מחיצות ולחי [או כל אופן שהוא רשות היחיד מן התורה], ניתן להשלים את שאר ההיקף במחיצות גרועות⁸.

ז. החזו"א כתב שאף באותן ג' מחיצות העיקריות, ניתן להשתמש במחיצות גרועות לסתום פירצות אפילו שרחבן יותר מעשר אמות, כל שהעומד באותו צד מרובה על הפרוץ⁹. ויש להסתפק אם אפשר לסתום בכך פירצות בקרן זווית שלא שייך בהם דין עומד מרובה על הפרוץ¹⁰.

גודל ההיקף שאסור ליחיד ולשיירא

ח. באופן שהקיפו במחיצות גרועות, נתנו חז"ל שיעור שאפשר להסתמך על היקף כזה, ואמרו שכאשר גרים בתוכו רק אדם יחיד או שני בני אדם, יכולים להקיף עד בית סאתיים¹¹. ואם יש שלשה בני אדם, נקראים שיירא, ומותר להקיף כל צרכן, ובלבד שלא ישאר בית סאתים פנוי שלא מונח בו איזה כלי שמשמשים בו¹².

דין המקיף יותר מהמותר

ט. אם הקיפו יותר מבית סאתים ליחידים, או בשיירא שנשאר בית סאתים פנוי, אין המחיצות מתירות כלל [מדרבנן], ואסור בכל השטח לטלטל יותר מד' אמות ככרמלית.

דעת המשנ"ב שמ"מ אסור להוציא ממקום זה לכרמלית גמורה [אפילו בפחות מד' אמות], כיון שמקום זה הוא רשות היחיד מדאורייתא. ודעת החזו"א שמותר להוציא, כי רבנן עשאוהו ככרמלית ממש¹³.

מי מצטרף להחשב שיירא

י. גוי אינו מצטרף לשלשה אנשים להחשב שיירא [וי"א שגם מומר לא מצטרף], ויש אומרים שגם קטן אינו מצטרף¹⁴.

יא. יש אומרים שאשה עם בעלה נחשבים כאחד, אבל אב ובנו [גדול] נחשבים שנים¹⁵.

יב. ג' אנשים שאחד נמצא בחצר בפני עצמו, אינו מצטרף עם האחרים ואינם יכולים להקיף כשיירא¹⁶. ומ"מ כשהחצרות לא גדולות רק הקיפו אותם מסביב בהיקף גדול, מצטרפים כולם¹⁷.

השתנה המצב באמצע שבת

יג. היו שלשה אנשים והקיפו שטח גדול כפי צרכם, ומת אחד מהם בשבת, מותרים לכל השבת, דהואיל והותרה הותרה. וכן להיפך אם היו שנים והקיפו יותר ונאסרו, ואח"כ נוסף מישהו בשבת, הואיל והיו אסורים בכניסת שבת אסורים כל השבת¹⁸.

במקום ישוב

יד. היקף עד בית סאתיים שהותר אפילו ליחיד במחיצות גרועות, היינו גם שנמצא במקום ישוב, ולא רק להולך בדרך¹⁹.

טו. אנשים רבים שיש להם דין שיירא, שאינם נמצאים בדרך אלא בישוב, אפילו שיש להם אפשרות לעשות מחיצות טובות, מותרים לסמוך על מחיצות גרועות, ובלבד שלא ישאר בית סאתים פנוי. ודעת החזו"א שבמקום ישוב אין היתר להקיף במחיצות גרועות, אלא עד בית סאתים כדן יחיד²⁰.

בעירובים המצויים בזמנינו

טז. בעירובים הנעשים כיום במקומות ישוב, בדרך כלל מקיפים גם שטחים שסביב לישוב, מפני שקשה להצמיד את הקו לחצרות הבתים מאחר ואינם מסתיימים בקו ישר, ואם כן אף באופן שאין חשש איסור קרפיות [שאינן זרעים או קוצים בשטחים הנוספים, אלא הם ראויים להליכה ושימוש], מ"מ זהו בית סאתים פנוי, ולכן אין להשתמש בהיקף העירוב במחיצות שתי או ערב לבד, למרות שבישוב דרים הרבה אנשים ואין יותר מכדי בית סאתים לכל אחד²¹.

יז. בעירובים הנעשים במקומות ישוב צפופים [עירובים שכונתיים], שאין בתוכם בית סאתים פנוי מכלי תשמיש, לדעת המשנ"ב אין חשש להקיפם במחיצות גרועות, אבל לדעת החזו"א שבמקום ישוב דין רבים כיחיד שאפילו צריך להשתמש בכל השטח אינו יכול להקיף יותר מבית סאתים, אי אפשר להקיף במחיצות גרועות, כיון שכל היקף של שנים שלשה בנינים הוא יותר מבית סאתים.

יח. אולם יש שתי סיבות שבדרך כלל אפשר לסמוך על מחיצות גרועות, בדרך כלל מדובר על מיעוט מההיקף ובצד אחד בלבד [כגון שההיקף נסמך על גדר של בית ספר סמוך], וכתב המשנ"ב שאם יש ג' מחיצות כהלכתן [ואפשר שאף בשתיים כהלכתן ומעט מהשלישית], אפשר לעשות את הרביעית במחיצות גרועות.

יט. אף באותן ב' מחיצות, כתב החזו"א שאם רוב אותו צד גודר במחיצה,

אפשר להשלים את החסר במחיצה גרועה, אף אם מדובר במשך יותר מי' אמות. וכיון שבדרך כלל רוב ההיקף הוא מקירות או צורות הפתח, אפשר להכשיר מיעוט במחיצות שתי בלא ערב.

ואפשר שיש להחמיר בתנאי שני זה [משום שלכאור המשנ"ב אינו סובר כך כמבואר לעיל], וא"כ כשיש בשני צדדים של העירוב מקום יותר מי' אמות, שהגדר רק שתי בלא ערב או ערב בלא שתי, יש לשנותו לשתי עם ערב, או לעשות צורת הפתח.

כ. אמנם בזמנינו לא מצוי שאדם יתקע קנים באדמה כל ג' טפחים, ומי שבא לעשות עירוב וצריך לגדור שטח גדול עושה צורות הפתח, אולם האופנים שראיתי שמצוי בזמנינו שתי בלא ערב, הם בגדרות של מוסדות וכדומה, שעשויים כעין סורגים, מפסי ברזל מאונכים [כל 10 ס"מ], ושני פסים מאונכים למעלה ולמטה כדי לחברם. גדר כזו היא מחיצה גרועה רק לשיטת החזו"א, אבל לשיטת הפמ"ג והמשנ"ב מספיק קנה אחד מאוזן להחשיב את הגדר לשתי עם ערב.

האופנים של ערב בלא שתי, מצוי בהיקף של שדות וכדומה, שעושים היקף מחוטי תיל [מאוזנים] שאינם צפופים. [וצריך להשיג בהם מאוד שלא יהיה בין חוט לחבירו ג' טפחים, שזה פוסל מעיקר הדין אפילו במקום מועט²²].

במקומות נופש

כא. בזמנינו מצוי שעושים שבת התאחדות או נופש לשיבה, או לכמה משפחות, ושוכרים לשם כך מתחם של בית ספר או ישיבה וכדומה, במקומות שיש בהם מרחבים גדולים, והרבה מקומות ההיקף הוא שתי בלא ערב [לד' החזו"א]²³. והנה נראה לומר שיש להם את הקולא של מחיצות גרועות לכו"ע, משום שנחשבים שיירא ודינם כנמצאים בדרך ולא בישוב, אולם אם יש בית סאתים פנוי [שלא מונח בו כלים כלשהן], אסור אף אם הם רבים מאוד, ואע"פ שהולכים בשטחים הפנויים. ולכן יש מקום להחמיר במקרים אלו שלא לטלטל מחוץ לבנין, או למתוח חוטים [אפילו דקים, רק שלא יתנדנדנו ברוח], באופן שלא יהיה בין חוט אחד לשני ג' טפחים²⁴.

סימן שס"א

סעיף א'. גג הסמוך לרה"י בתוך י' טפחים, ולמעלה מי' לחצר וכו'. בסעיף זה מבואר דין מחודש, שבאמת דין הגג הוא כרשות היחיד, שהרי אם יעשה סולם מהחצר, יהיה מותר לטלטל מהגג לחצר, ומ"מ כיון שהרבים שברחוב משתמשים בו להניח עליו כובעים וכלים קטנים, נעשה כעין רשות הרבים, ואסור מדרבנן לטלטל מהחצר לגג או מהגג לחצר [ע"פ משנ"ב סק"א ב' ד].

לכאורה קשה לראות בדין זה נפק"מ מעשית, למי מאיתנו יש גג בתוך י' טפחים לרה"י, ומי מטלטל מהחצר לגג שאין עליו מחיצות גבוהות י' טפחים. אולם נראה שיש בזה נפק"מ מצויה מאוד, כאשר אדם נוסע לנופש בישוב כלשהו, ובודאי יודע שלא לסמוך על ההיקף הכללי, ורק בתוך החצר הפרטית שמתארח בה יכול לטלטל כאשר מוקפת כהלכה בקירות אבן גבוהים י' טפחים. והנה כשיושב בחצר ורוצה להניח חפץ על הגדר, מותר להניח כדק"ל לעיל (סי' שמ"ה ס"ג) שהכתלים של רה"י דינם כרה"י, ואפילו אם אינם רחבים ד' טפחים שאין שטח של רה"י על גבם, מ"מ מיגו שעושים מחיצה לחצר, נעשים כהמשך לחצר [ע"י משנ"ב שם]. ולפ"ו כ' החזו"א ע"פ הראשונים שגם אם הכותל לא גבוה

כשיש לו גם חצר נפרדת, מ"מ ההיקף שמסביב מקיף את כולם יחד וכולם משתמשים בשטח זה. רק זה לא מתיר להגדיל את החצרות הפרטיות שאין בהם ג' אנשים.

18. שו"ע (סי' ש"ס ס"ב). וכתב התוספת שבת (סק"ט) שאם אותו אדם היה גוסס לא אומרים הואיל והותרה הותרה, כיון שבכניסת שבת לא היה עומד להיות מותר כל השבת [וכמבואר לגבי עירוב בסי' שע"א משנ"ב ס"ק ל"ג]. וה"ה אם היה מתוכנן שאחד מהם ילך באמצע שבת לדור [לאכול] בחצר אחרת.

19. בגמ' (דף זי.). מבואר שנחלקו התנאים אם יחיד שנמצא בישוב ג"כ מותר לו להקיף במחיצות גרועות [עד בית סאתים], או שזה עצמו קולא רק למי שנמצא בדרך שאין לו אמצעים לעשות מחיצה טובה. ונפסק שגם בישוב מותר, וכ"כ המשנ"ב (סק"א) כדעת התב"ש ודלא כהע"ש.

20. בריטב"א (שם ד"ה איכא) כתב שבדין של שיירא שמתירים להקיף במחיצות גרועות כל צרכן אפילו יותר משש סאין, גם רבנן מודים שמוותר אפילו בישוב, ולא רק בדרך. אבל החזו"א (סי' ע"ז סק"ד) כתב שבישוב דין רבים כדן יחיד, ולא מקיל מחיצות גרועות ביותר מבית סאתים אפילו להרבה אנשים, כי לא מקיל אלא בבקעה בדרך, ולפ"ד החזו"א יש מדקדקים גם בעירובים שלנו שהם בישוב ומקיפים שטח גדול, שלא להשתמש במחיצות גרועות, וע"י לקמן בזה.

21. כיון שכתב המשנ"ב שדעת רוב הראשונים שאף שיירא שהקיפה פחות מבית שש סאין [דהיינו שיש פחות מכדי בית סאתיים לכל אחד מהנמצאים], מ"מ אם יש בית סאתים פנוי, דהיינו שהוצרכו לשתיים והקיפו ארבע, אסורים לטלטל [ודלא כדעת השו"ע, שלפי דבריו כיון שיש בעיר כמה אלפי איש, ובהיקף אין כמות כול של בית סאתים לכל אחד, מותר להקיף במחיצות גרועות אף כשיש שטח פנוי].

22. היינו משום שאין לבדו ונעשה אותו מקום כפרוץ, ופוסל את כל ההיקף כאשר מתמשך על י' אמות או בקרן זווית. לפעמים שייך להתיר מדין עומד מרובה בערב, אבל היתר זה לא מצוי כי הוא רק ברווח שבחוט האמצעי, דהיינו שבג' טפחים התחנתונים יש לבדו [דאל"כ היו מחיצה תלויה], וזה ע"י שני חוטים [דחוט אחד הוא סמוך פחות מג'], וגם בג' העליונים יש לבדו [דאל"כ אתי אוריא וכו' ומבטל ליה], ולכן משכח"ל רק כשיש ד' חוטים, וברוח שבאמצע יש מעט יותר מג' טפחים.

23. ר"ל להסתפק גם לד' הפמ"ג והמשנ"ב כאשר הפס רוחב התחתון בתוך ג' טפחים לקרקע, והעליון מעל י' טפחים מהקרקע, שמא לא נחשב שתי וערב.

24. לשם כך יש למתוח 5 חוטים שכל אחד 20 ס"מ, מפני שבארבע חוטים

שמסתבר טעמו וביאר טעמו, ע"ש.

8. כן נראה לכאור, וע"י חזו"א (סי' ע"ז סק"ג סוד"ה ט"ז). ובאופן שהיו שתי מחיצות כמין גאם [כצורת ד'] ולחי באחד מהקצוות, יש לתלות דינו במחלוקת האם כל הריבוע נעשה רה"י מן התורה (ע"י בה"ל רס"י שס"ג), או רק באלכסון כצורת משולש, או אפי' פחות כמו שכתב החזו"א (ע"י דבריו בסי' ע"ב סק"י, ובסי' ע"ד ס"ק ט"ו וצ"ע).

9. סי' ע"ז סק"ג.
10. כן הסתפק בספר תיקון מבואות (פ"ח הערה 15). וספק זה הוא גם לדעת המשנ"ב [כשעשה כן בשתי זוויות], כיון שפירצה כזו פוסלת גם מדאורייתא.

11. שו"ע (סי' ש"ס ס"א), וביאר המשנ"ב (סק"א) שהגמ' הושו"ע נקטו דבריהם במי שהיה הולך בדרך, לאשמועינן שאפילו שאין מצוי לו אמצעים לעשות מחיצות טובות, בכל זאת החמירו חכמים ואסרו כשמקיף יותר מהמותר.

12. שו"ע (שם), ומשמע מלשון השו"ע שאפילו נשאר רק בית סאתים בדיוק אסור, ואינו כקרפף שאסור רק ביותר מבית סאתים, וכן מבואר ברשב"א וריטב"א (עירובין דף זי.).

13. משנ"ב (סק"ה), ובחזו"א (סי' ע"ז סק"ג) דימה דין זה למקום המוקף בג' מחיצות שמדאורייתא הוא רה"י ומדרבנן אסורוהו, וכתבו תוס' שמוותר להוציא ממנו לכרמלית גמורה, וכ"כ הביאור הלכה (סי' שמ"ו ס"ג ד"ה ומותר). אמנם בדין מקום המוקף בג' מחיצות, ופרוץ בצד רביעי שמדרבנן הוא ככרמלית, יש סתירות במשנ"ב האם עשאוהו ככרמלית לקולא, לענין זה.

14. ברמ"א (סי' ש"ס ס"א) כתב שגוי לא מצטרף, וי"א שה"ה קטן, ולפי דבריו בגוי, ה"ה מומר שדינו כגוי, ונפק"מ שאדם הנמצא במקום חילוני נחשב כיחיד, ואינו יכול להסתמך על היקף של מחיצה גרועה המקיפה יותר מבית סאתיים, אע"פ שאין שטחים פנויים.

15. באשה עם בעלה, מסתפק הפמ"ג (משב"ז סק"ב), והערוך השולחן (ס"ג) כתב שנחשבים כאחד. ולענין אב ובנו, כתב הישועות יעקב (סי' שס"ג ס"ק י"ג), והובא בדעת תורה כאן) שנחשבים שנים.

16. שו"ע (שם ס"ג), ואם החצרות פרוצים במלואן או לזו נחשבו חצר אחת. ואם רק כלפי היחיד נפרץ במלואו, אבל כלפי החצר השניה שהיא יותר גדולה אין הפירצה במלואה, ראה פרטי הדינים בשו"ע. וע"ע שם שלפעמים לאחד מותר להקיף הרבה דנחשב שיירא, וחבירו אסור להקיף למרות שהוא אחד מהשיירא.

17. כן נראה פשוט, שהרי תמיד כל אחד נמצא בבית נפרד, וא"כ ה"ה



באופן שבשעת הרוח נפסלת המחיצה, כגון שהענפים מתרחקים זה מזה ג' טפחים, או שעולים מהקרקע ג' טפחים [שנעשים מחיצה תלויה ופסולה], ואז גם כשאין רוח אין להם דין מחיצה.

ובביאור מחלוקתם רגילים לברר שלדעת המשנ"ב והפוסקים טעם הפסול הוא בחזוק המחיצה, שאם נדה ברוח שאינה מחיצה קבועה וחזקה אינה מחיצה, וא"כ כל נדנדנד פוסל, אבל לדעת החזו"א טעם הפסול מפני שאינה מתקיימת בכל שעה, ולפיכך רק נדנדנד שמביא למצב שאינה מחיצה כשרה, פוסל אותה בזמנים שאין רוח.

ולפ"ז מבואר ג"כ מה שנחלקו במחיצה בתוך הבית, במקום שאין רוח מסיבה חיצונית, שכותלי הבית מונעים אותה. הביאור הלכה כאן (ד"ה שאינה) וכן במשנ"ב בה"ל סוכה (שם) כתב שאפילו שאין הרוח מגיעה למחיצה, ובפועל המחיצה לא נדה כלל, מ"מ היא פסולה, והחזו"א (סי' ג' ס"ק י"ד) כתב שהיא מחיצה כשרה, ולפי משנ"ב נחלקו לשיטתם, ולמשנ"ב שהפסול הוא בחזוק המחיצה, א"כ גם בתוך הבית שאין רוח, מ"מ אינה מחיצה חזקה. משא"כ לחזו"א שהפסול מפני שאינה מתקיימת כל שעה, א"כ במקום שיש מניעה והרוח לא מגיעה למחיצה, המחיצה כשרה כיון שהיא מתקיימת.

למעשה ודאי שיש להחמיר כשיטת המשנ"ב והפוסקים, ולכן מקומות שיש מחיצה מבד פלסטיק אע"פ שהוא קשור לעמודים וגם בשעת הרוח לא יתרום, מ"מ אינו כשר למחיצה, כיון שהוא מתנדנד ברוח במקומו. וכן הנהיגו לעשות בסוכות נחלים ברזלים שוכבים הסמוכים זה לזה בתוך ג' טפחים, וזה מפני דעת המשנ"ב שמחיצת בד כזו פסולה, ורק ע"י מוטות ברזל נעשית מחיצה [והבד שמשמש לנוי ולצינוע].

והנה לדעת המשנ"ב והפוסקים לא התבאר כמה שיעור הנדנדנד הפוסל, יש מקרים שהבד מתוח מאוד ואינו מתנדנד ברוח אלא מעט מאוד, ידוע בפי העולם לומר שרק נדנדנד ג' טפחים פוסל, והסברה בזה י"ל משום שהפסול הוא כאשר המחיצה אינה קבועה במקומה, וכל תוך ג' טפחים הוא מקום אחד. אבל ע"י בספר הליכות שלמה (הל' סוכה פרק ז' סעיף א') שכתב בשם הגר"ש אויערבך זצ"ל שאין לשיעור זה שום מקור בפוסקים, וכתב שאפילו מתנדנדת מעט פסולה, כיון שגם בנדנדנד מעט יש מקום שרגע אחד הוא בפנים ורגע אחד הוא בחוץ. וצ"ע למעשה.

שער לאתר בניה מתנדנד ברוח

נפק"מ נוספת שהתגלתה לאחרונה ע"פ דין זה, דבר מצוי באתרי בניה שיש שער רחב יותר מ"אמות לכניסת משאיות ומנופים, וסוגרים אותו בסוף העבודה בשרשרת. והנה לפעמים השרשרת אינה מהדקת את השערים זה לזה, אלא רק שומרת שאי אפשר לפתחם, באחד העירובים עורר האחראי שהשער נד ברוח הלוח ושוב [כיון שהוא בשטח פתוח בעיר הבנויה בצלע ההר שמצוי רוחות חזקות], ויש בנדנדנד ג' טפחים, וא"כ הוא פסול לשמש כמחיצה. הנה משכחת לה דבר שנראה מחיצה גמורה, שער מתכת נעול שאי אפשר לפותחו, ומ"מ לדעת המשנ"ב והפוסקים אין לו דין מחיצה.

הפתרון שנעשה במקום ההוא, שבכל יום שישי מעמיד האחראי אבנים כבדות לפני השער, שימנעו ממנו להתנדנד.

במקום אחר היתה שאלה דומה לזה, שהנדנדנד פוסל אף לדעת החזו"א. היה שער שהיה גבוה מהקרקע פחות מג' טפחים, אבל בשעת הרוח הוא זז מעט ממקומו למקום שהחול נמוך יותר, ושם יש תחתיו חלל ג' טפחים. במקרה כזה יוצא שבשעת הרוח נעשה למחיצה תלויה, ואינו כשר למחיצה, וא"כ גם לדעת החזו"א הוא נפסל אף שלא בשעת הרוח. דין זה הוא נפק"מ למעשה מאוד במיוחד בדין החוט של צורת הפתח, ועיי' בזה בסוף סי' שס"ב במשנ"ב.

חצר הגבוהה מחברתה ובשפתה גדר נמוכה

סעיף ב'. תל שגבוה חמשה טפחים והשלימו לעשרה. דין זה מצוי מאוד כאשר יש חצר שגבוהה מהחצר הסמוכה לה בכמה טפחים, א"כ החצר העליונה היא כבנויה על תל, והגובה שיש ביניהם הוא חצי מחיצה [הנקראת גידוד], וכדי לעשות מחיצה כשרה ביניהם מספיק להשלים לגובה "י יחד עם הגידוד. וזה נקרא בגמ' "גידוד חמשה ומחיצה חמשה מצטרפין".

אמנם למרות שמבחינה הלכתית נחשב למחיצה י, מ"מ מבחינה מעשית אין אנשי החצרות מסתפקים בגדר נמוכה, ועושים גדר גבוהה כרגיל, וא"כ מתי הנפק"מ בדין זה, אלא שבדרך כלל הגדרות של החצרות אינן גבוהות מטר אלא כשמונים ס"מ בלבד, ולזה מועיל צירוף של הגידוד, ועוד שבהרבה מקרים הגדר נהרסת ומתכופפת, או שנשבר מעט בחלק העליון, והגידוד משלים לגובה י טפחים.

אבל כדי שיצטרפו הגידוד והמחיצה צריך שהגדר תהיה סמוכה לגידוד, ושיעור המרחק כתב הביאור הלכה כאן שעד ג' טפחים ודאי מצטרפים, ואפשר עד ד' טפחים, וביותר מד' טפחים עד ד' אמות, והספק, וכ"כ החזו"א שמצטרפין עד ג' טפחים (סי' ס"ה ס"ק ס"ב), והוסיף (בס"ק ע') שאפשר שמצטרפין עד ד' טפחים, ואח"כ (סי' קי"א סק"ד) כתב שוב ד' טפחים.

לחי הסמוך למחיצה שמעל הגידוד, וביאור דין גידוד ומחיצה מצטרפין

יש לחקור בגדר דין זה שהגידוד והמחיצה מצטרפים, כאשר יש על שפת התל קיר רחב ד' טפחים, היכן המחיצה של החצר העליונה, האם הצד החיצוני של הקיר שביניהם, והטעם כיון שרק בצד החיצוני יש גובה י [שבצד זה הקיר שווה לשפת התל], או שמא הצד הפנימי הוא המחיצה, ורק הוא מצטרף עם הגידוד להחשב מחיצה של י טפחים. דהנה מה שהגידוד היו מחיצה כלפי החצר העליונה, הוא מדין גוד אסיק מחיצתא, ומקומו הוא בשפת התל, ואילו דין מחיצה בעלמא הוא בצד הפנימי של המחיצה [כמבואר במק"א ואכמ"ל], וא"כ במקרה זה יש לחקור האם המחיצה היא בצד הפנימי או בצד החיצוני.

ונפק"מ מצויה מאוד, כאשר מעמידים צורת הפתח בצד הפנימי של

רק עד י אמות, ודוקא מטעם שנידון כפתח. [ודין קרן זוית מבואר בסי' שס"א ס"ב].

ההבדל בין "עומד מרובה" ל"רוב מחיצות"

מצד שני, דין "רוב מחיצות" אינו קשור כלל לדיני עומד מרובה הנ"ל. דין זה נאמר לגבי מש"כ השו"ע (סי' שס"ב ס"י) שיטת הרמב"ם שצורת הפתח רחבה יותר מ"אמות, אינה מועילה אלא כאשר רוב ההיקף במחיצות, שהעומד מרובה על הפרוץ. השו"ע לכא"ו לא הכריע כדעה זו, ובמשנ"ב (סי' נ"ט) כתב שנכון לחוש לדברי הרמב"ם, כיון שגם דעת הסמ"ג והסמ"ק כן. לפיכך מקפידים בעירובים המהודרים, שרוב גבולות העירוב יהיו ע"י גדרות ולא רק ע"י צורות הפתח, משום שרוב צורות הפתח בזמנינו רחבות יותר מ"אמות. אך רק לענין זה יש מעלה ברוב מחיצות, אבל לעיקר כשרות העירוב צריך להשלים את כל החסר בצורות הפתח, כי עומד מרובה נאמר רק בפחות מ"אמות ועוד כמה תנאים. ולכן רוב מחיצות לבד אינו סיבה להתיר עירוב, אלא עיקר הדגש בכשרות העירוב הוא, כיצד עושים את צורות הפתח בקטעים שאין בהם מחיצות, ובהם רוב השאלות.

כמו"כ יש סבורים שאם יש "רוב מחיצות" פותרים את החשש של רה"ר. מושג זה התחלף עם הדין של "ג' מחיצות", והיינו שבכל הג' צדדים אין שום יציאה ברוחב ט"ז אמה, אז מתבטל דין רה"ר כיון שהרחובות אינם מפולשים. אבל רוב מחיצות אינו מועיל לבטל דין רה"ר, אלא רק לחזו"א ורק באופנים מסוימים שהעומד מרובה מכוון ישר בלי סילוק, אבל לדעת המשנ"ב (בה"ל סי' שס"ד ס"ב) לא מועיל רוב מחיצות.

שירוטט להבנת דיני הפירצות בקצרה

1. עומד מרובה על הפרוץ, מותר עד י אמות. 2. פירצה בקרן זוית, אסור מג' או ד' טפחים. 3. המחיצה שבאמצע מתבטלת מהאוויר שבצדדים שגדול ממנה, ונחשב שהכל פירצה גדולה. 4. העומד מרובה רק בפנים, והשביל אסור. 5. מחיצה תלויה בגובה ג' טפחים, אינה מחיצה. 6. חורים ג' טפחים באמצע גדר אינם מחיצה. 7. קטע נמוך מ"אמות, אינו מחיצה.



סימן שס"ב

ביאור גדר מחיצות שלא נעשו לדירה

סעיף א'. כל מחיצה שאינה עשויה לדור בתוכה וכו'. הנה דיני קרפף יותר מבית סאתיים מקומם לעיל סי' שני"ח, ושם נתבאר באריכות, וצריך ביאור מדוע חילק השו"ע ושייר וכתב כאן כמה דינים. ונראה לבאר שכאן בא ללמד דין אחר, שגם לקרפף אין חסרון במחיצות שלו, אלא הם מחיצות גמורות שיש להם דין רה"ר. והאיסור שלהם כאשר הם יותר מבית סאתיים, הוא מכח גזירה אחרת שאינה שייכת לכשרות המחיצות, ונפק"מ שכאשר אין בית סאתיים מותר לטלטל בתוכם, ולכן הפרט הזה שייר לסימן זה שמדבר בדיני המחיצות. וכן נראה מסדר לשון השו"ע, שכתב וז"ל: כל מחיצה שלא נעשית לדור בתוכה וכו' היא מחיצה לטלטל מה שבתוכה, אבל אינה מחיצה לעשות מה שבתוכה מוקף לדירה אם הוא יותר מבית סאתיים. עכ"ל. רצונו לומר שהמחיצה היא מחיצה לענין טלטול, ורק אינה עושה דין מוקף לדירה.

טלטול לקרפף פחות מבית סאתיים

והנה השו"ע כתב כאן דהוי מחיצה לטלטל "מה שבתוכה", אבל להכניס דברים מהבית לתוך שטח זה אסור, כמבואר בשו"ע לעיל (סי' שני"ח ס"ג) בחצר שנוצק מיעוטה פחות מבית סאתיים, אסור להוציא ממנה לבית, וכן להיפך, ובביאור הלכה (סי' שע"ב ס"א ד"ה או לגג) האריך שנחלקו בזה הראשונים, והשו"ע סתם לאסור, וסיים שבשעת הדחק נראה דיש לסמוך להקל. [וכבר העירו בספרי זמנינו שבסי' שני"ח לא כתב להקל אלא רק בצירוף נוסף].

לפ"ז יש הרבה נפק"מ מצויות מאוד, כגון שיש מקומות של שטחי קוצים פחות מבית סאתיים, או מתחם שהוכרז על מקום עתיקות וגדרו אותו שלא יכנס בו, או אתר בניה מוזנח, והורו פוסקי זמנינו שאחרי שהזניחו את הבניה נידון כמקום שלא עומד לשימוש דירה ודינו כקרפף. בכל אלו רגיל האדם לחשוב שאם יש פחות מבית סאתיים אינו אסור. וזה נכון, אך רק לגבי שאינו ככרמלית, ואינו אוסר את השטחים הסמוכים לו, אבל עכ"פ להכניס אליו חפצים שהביאו מהבית אסור. וכיון שמדובר במי שמטלטל בעירוב, מצוי מאוד שהעגלה או הבקבוקים הביאו מהבית, ואסור להכניסם לתוך שטחים אלו. וצריך עירנות לדין זה, כי רגילים שכל מה שבתוך העירוב מותר לטלטל בו.

דין מחיצה מבד, וגדר מחיצה המתנדנדת ברוח

ויקשור הענפים שלא ינדים הרוח, שכל מחיצה שאינה יכולה לעמוד ברוח מצויה אינה מחיצה. בזמנינו מצוי שמשתמשים בגדרות העשויים מבד ניילון הקשור לעמודים [הנקרא ברזנט], ודרכו להתנופף ברוח, ואפילו אם הוא קשור היטב מכל צדדיו עדיין הוא מתנופף עכ"פ מעט, ולפי המבואר בשו"ע כאן יש לדון האם הוא נחשב מחיצה. ושאלה נוגעת מאוד גם לסוכות, שעושים מחיצות מבד הקשור למסגרת ברזל [סוכות נחלים], והרי הבד בהכרח מתנדנד ברוח, וא"כ הוי מחיצה המתנדנדת ברוח שהיא פסולה.

בדין זה יש לחלק בין אופן שהבד מתרומם ממש, לבין אופן שנשאר קשור מכל צד, ורק באמצע מתנדנד במקומו. ונחלקו בזה המשנ"ב וסתירת שאר פוסקים מצד אחד, והחזו"א מצד שני.

במשנ"ב (סקי"ז) משמע שהנדנד לבד פוסל את המחיצה, אף אם המחיצה לא מגיעה למצב שנפסלת בכך, וכן כתב המשנ"ב בה"ל סוכה (סי' תר"ל ס"ק מ"ח) לגבי העושה סוכות בין האילנות, "אפילו אין בכח הרוח להפיל אותם לגמרי, רק שע"י הרוח הולך המחיצה ובא, קי"ל דשוב לא חשיבא מחיצה, ואפילו עומדת בבית שאין שם רוח כלל". אבל דעת החזו"א (או"ח סי' ע"ז סק"ו) שאין הנדנדנד פוסל את המחיצה אלא

י מצד רה"ר, דינו כרה"י [והרשב"א כ' שלפחות יהיה גבוה ג' טפחים]. ולפי המבואר בסעיף זה, יש אופן שאסור להניח, כאשר הקרקע של הרחוב גבוהה מעט מקרקע החצר, וכלפי הרחוב ראש הכותל נמצא בגובה ט' טפחים, א"כ כיון שהרבים מניחים עליו שקיות שנושאים איתם או שאר חפצים, הוי כרשות הרבים, כל זמן שלא עשה סולם לסלק ממנו את שימוש בני רה"ר, וא"כ צריך לשים לב לכך.

אמנם למעשה נראה לצמצם את הנפק"מ, כיון שיסוד האיסור בנוי על דין עמוד ברה"ר שהרבים מכתפים עליו, וא"כ האיסור יהיה רק באופן האסור המבואר לעיל (סי' שמ"ה ס"י), כמו שכתב השער הציון כאן (סי' א', ז'). והרי לעיל כתב המשנ"ב (סי' ל"ו) שלהלכה אין דין זה אלא כשהוא בגובה תשעה טפחים מצומצמים, ולא מעט יותר או מעט פחות. וא"כ גם דין הכותל שנזכר כאן הוא רק בשיעור מצומצם. ועוד מבואר במשנ"ב (סי' ס"ק ל"ג ושעה"צ ס"ק ל"ו) שלהלכה אין דין זה אלא כשבפועל יש אנשים שמכתפים, ולא בכל אופן שראוי לכתף עליו. וא"כ במציאות כיום בישובים אין מצוי כמעט אנשים שנושאים דברים ומניחים על הגדרות, וא"כ ראש הכותל אינו נעשה בחשש רשות הרבים, ואפשר שיתכן מציאות כזו בערים המרכזיות שיש הרבה אנשים, ומתוכם כמה אנשים שמניחים חפציהם על הגדרות כשממתנינם למישהו וכדומה.

גג הסמוך לכרמלית ודין עמוד ט' בכרמלית

יש לעיין לגבי המבואר במשנ"ב (סק"ג) שהדין המבואר כאן לגבי גג שרבים מכתפים עליו נעשה כרה"ר, לאו רשות הרבים ממש הוא, אלא כעין רה"ר, ומשמע שכונתו שאיסורו רק משום גזירה דרבנן שדומה לרה"ר. א"כ אפשר שדין זה נאמר רק בסמוך לרה"ר גמורה, אבל בסמוך לכרמלית לא יהיה לגג דין כרמלית מחמת שימוש הרבים, דהוי גזירה לגזירה.

והנה באמת לא מצינו דין עמוד תשעה בכרמלית, אולם הסיבה לזה מפני שעמוד תשעה בכרמלית, הוא כרמלית גם בלי שהרבים יכתפו עליו, דסוף סוף אין לו מחיצות ואינו רה"ר. [ואף אם אין בו רוחב ד' על ד' טפחים, י"ל דאין מקום פטור בכרמלית והוי כרמלית, עיי' ברמ"א סו"ס שמ"ה]. ורק במקרה המוזכר כאן בגג כזה משכחת לה, שלולי שהרבים שבכרמלית יכתפו עליו, הוא יהיה רשות היחיד, ואחר שהרבים מכתפים עליו י"ל שישחב ככרמלית. אבל אם גם ברה"ר זה רק גזירה, אפשר שלא נאמר דין זה בכרמלית, וצ"ע.

דין פרוץ במלואו בשביל כניסה לבנין

סעיף ב'. חצר שנפרצה במלואה או ביותר מ"אמות וכו' שהוא כרמלית וכו'. כתב המשנ"ב (סק"י) שנמצינו למדים מלשון זה שני דברים, האחד, דבחצר שפרוצה במלואה או ב"אמות אסור לטלטל בתוכה יותר מד' אמות, משום שדינה ככרמלית. וע"ש בדין השני.

דין זה הוא יסוד לדיני פירצות, שרבים מתבלבלים בו, רגילים לחשוב שפירצה פחות מ"אמות הוי כפתח כמבואר בסוגיא הראשונה בעירובין, ולפ"ז סומכים להתיר כל מיני שבילים שאינם רחבים י אמות, שיהיה מותר לטלטל בתוכם עד קצה השביל, כיון שהפירצה שבסוף השביל פחות מ"אמות.

כמו"כ יש מחמירים שלא לטלטל בעירוב הכללי או השכונתי, ומטלטלים בבנין בפרוודור הכניסה שאין דלת בראשו באופן שהפתח פחות מ"אמות.

בסעיף זה אנו למדים שאם הפירצה במלואה לכל רוחב השביל, הוא אסור גם בפחות מ"אמות. וביתר ביאור, גם פחות מ"אמות אינו נותר סתם, אלא כאשר יש לו איזה דין מחיצה הסוגר אותו לפי כל כללי ההלכה, כגון לחי או קורה למבוי, או שני פסים בחצר, או עומד מרובה שסוגר את רוב או חצי אותו צד הפתוח. אבל כשאין אחד מהם, אין היתר אף כאשר הפתח פחות מ"אמות.

והנה בשבילים ופרוודורים הנ"ל, ניתן ברוב המקרים לומר דין עומד מרובה הפתח חלילת השביל, באופן שהשטח הפנימי רחב מרוחב השביל, ולכן תחלים שבצדדים עושים עומד מרובה, אולם זה מועיל להתיר רק כלפי השטח הפנימי, אבל השביל עצמו נשאר אסור, כיון שהוא פרוץ במלואו.

ביאור למושגי יסוד "פתח" ו"פחות מ"אמות"

הנה יש שלשה דברים בדיני פירצות הידועים בפי כל, ועל סמך זה מתירים את רוב הפירצות, ולא יודעים שהדינים האלו לא נאמרו בכל אופן, ואלו הן הכללים הידועים, א. פירצה פחות מ"אמות אינה אוסרת. ב. העומד מרובה על הפרוץ כשר, לפ"ז סבורים לומר שאם יש "רוב מחיצות" זה עירוב כשר. [ויש מוסיפים שלד' החזו"א מועיל עומד מרובה גם כשהפירצה יותר מ"אמות]. ג. פתח אינו פירצה, ומותר אף כשאין צוה"פ. ויש בזה תערובת של כמה נושאים.

שני הדינים פירצה י ועומד מרובה, הם בעצם דין אחד, והם משלימים זה את זה. הדין ש"פירצה פחות מ"אמות אוסרת", הוא מחמת שעד י אומרים "עומד מרובה על הפרוץ", ולכן אם יצויר שאין עומד מרובה, גם פירצה ד' טפחים אוסרת. וכן להיפך, "עומד מרובה" נאמר רק בפירצה עד י אמות, אבל יותר מ"אמות הפירצה נאסרת אף כשיש עומד מרובה. והענין של שיעור י אמות, הוא משום שעד י אמות יכול להיקרא "פתח", ואז אם הפתח מיעוט והעומד מרובה, נחשב כסגור כולו. אבל "פירצה" שאינה פתח, כגון פירצה בקרן זוית, גם אם העומד מרובה זה לא יעזור להתיר. וכן אם יש פתח שאין לו עומד מרובה בצידו, הוא אוסר למרות שהוא פתח. וא"כ צריך ג' דברים להתיר פירצה, עומד מרובה, עד י אמות, ותהיה יכולה להיקרא פתח.

וכל זה מבואר בסעיף אחד בשו"ע (סי' שס"ב סעיף ט') וז"ל: פרוץ מרובה על העומד אסור וכו', פרוץ כעומד מותר וכו', ובלבד שלא יהא במקום אחד פרוץ יותר מעשר אמות, אבל עד עשר אמות מותר מפני שהיא כפתח. מבואר שדין עומד מרובה [או שהעומד שוה לפרוץ] נאמר

המחיצה [בחצר העליונה], והלחי בתוך ג' טפחים לצד הפנימי של המחיצה, אבל הוא בהכרח רחוק מהצד החיצוני של המחיצה יותר מד' טפחים, וא"כ אם רק הצד החיצוני הוא המחיצה, במקום שעולה הגוד אסיק, יוצא שיש מרחק בין הלחי למחיצה, וע"י במשנ"ב (סי' ס"ג ס"ק כ"ג) שהביא מחלוקת, וכתב שלכתחילה נכון לחוש להחמיר אף ברחוק ג' טפחים מן הכותל. וא"כ לפ"ז הלחי רחוק מהמחיצה ואינו כשר. [ומלשון הגמ' גידוד ומחיצה מצטרפין, משמע קצת שהחלק העליון נידון כדיני מחיצה בצידו הפנימי, אבל יש לדחות, וצ"ע]. ולמעשה יש מחמירים בה, ולדבריהם צריך להגביה את הקיר בקטע הסמוך לחי, באופן שיהיה בו גובה י' טפחים מקרקע החצר העליונה, ששם הלחי נמצא.

כמו"כ יש לדון בעומד מרובה, כאשר יש פירצה והעומד מרובה על הפרוץ, אלא שהכתלים מכוונים זה כנגד זה בצד הפנימי, וא"כ אם הצד החיצוני הוא המחיצה, אינו מכוון כנגד הגדר הממשיכה מולו בצד השני של הפירצה [ופסול מדין קרן זווית לשיטת החזו"א סי' ע"ב]. עוד יש לדון לפ"ז אם הצד הפנימי של הקיר רחוק משפת התל ד' טפחים, וזה מצוי כשהקיר עצמו רחב, וא"כ הצד הפנימי שלו אינו סמוך לשפת התל, א"כ לפי מש"כ הבה"ל והחזו"א שאם הכותל רחוק משפת התל ג' או ד' טפחים אין מצטרפים, הכא נמי לא יצטרפו, אם הצד הפנימי הוא המחיצה. ושמו אעפ"כ מהני שהצד החיצוני של הקיר סמוך לשפת התל בתוך ג' טפחים, וצ"ע.

גדר נמוכה שעומדת על תל קטן

בה"ל (ד"ה תל). יש להסתפק אם צריך שה' טפחים יהיו דוקא בוקיפה. דין זה מצוי מאוד שיש גדר על תלולית קטנה, ובשלב כלשהו מגלים שבגדר נחסר משיעור י' טפחים, האם אפשר לצרף את זה שהגדר עומדת על תלולית, ובתוך ד' אמות עולה י' טפחים.

והנה כאשר השיפוע של החול אינו משופע כל כך, ודאי שלא יועיל לצרף שיפוע מתוך ד' אמות הסמוכים, כגון באופן שהגדר ז' טפחים, ובתוך ב' אמות הקרובות לגדר יש שיפוע של ג' טפחים, ודאי ששיפוע כזה נחשב כקרקע ישרה [גם לדברי הבה"ל בדיבור הבא] ואינו מצטרף למחיצה, וכל הנידון הוא כאשר התלולית משופעת בשיפוע של תל המתלקט [שכן כתב הבה"ל כאן שמתלקט ה' טפחים מתוך ד' אמות], האם אפשר לצרף את התלולית להשלים לשיעור מחיצה. וכיון שהבה"ל נשאר בספק, יש לחוש בזה לדינא.

האם מדרגה קטנה מצטרפת למחיצה

שם. עוד יש להסתפק אם היה התל פחות מג' טפחים. דין זה נוגע למעשה באחד העירובים השכונתיים בבני ברק, שיש גדר אבן בצידו שביל, שיש לפניו אבן שפה [כמו שיש בשפת המדרגה], והיא ענין מדרגה לפני הגדר, והגדר מצד עצמה גבוהה רק ט' טפחים משני צדדיה, ורק בצד אחד של הגדר ניתן לצרף את האבן שפה.

והנה האבן נמצאת בתוך ג' טפחים לגדר, אבל אינה גבוהה ג' טפחים מהקרקע. באחד הימים התעורר האחראי שלכאורה דבר זה תלוי בספק של הבה"ל כאן, האם תל פחות מג' טפחים נחשב משהו להצטרף למחיצה, או שמא פחות מג' טפחים בטל לגבי רה"ר והוא קרקע ולא מחיצה כלל, ואינו יכול להצטרף.

אמנם אפשר שיש לחלק, שדוקא בתל הסתפק הבה"ל שמא בפחות מג' טפחים דינו כקרקע ולא כמחיצה, ואינו מצטרף עם מחיצה, משא"כ אבן שפה שהיא מדרגה זקופה, הרי יש לה צורת מחיצה. ואע"פ שהיא לבד לא חולקת רשות לעצמה, כיון שהיא פחות מג' טפחים, אבל כשהיא סמוכה למחיצה יש לומר שבמקום שתצטרף עם הקרקע תצטרף עם המחיצה, ומועיל להחשב מחיצה י' טפחים, וצ"ע. [ולמעשה התיירו לו את הציור הזה].

תל המתלקט שיש באמצע קטע שאינו משופע כ"כ

בה"ל (ד"ה ששעה). היה תל עשוי באופן זה, שעולה מתחילה ה', ואח"כ מתרחק ג' ט' ועולה עוד ה'. מבואר שדעת הבה"ל שתל המתלקט עשוי טפחים מתוך ד' אמות, כשר אף כאשר יש באמצע ג' טפחים שאינם משופעים, כיון שבסה"כ עולה י' טפחים ולא ניחא תשמישתיה לעלות בו. אבל החזו"א (סי' ס"ה ס"ק ע' וסי' ק"א סק"ד) חולק, שאם יש באמצע התל המתלקט קטע במשך ג' או ד' טפחים שהוא ישר, או שאינו בשיפוע כל כך כשיפוע של תל המתלקט, אינו מחיצה, אפילו שבסך הכל עולה י' טפחים בתוך ד' אמות.

וידוע לבאר שחלקו המשנ"ב והחזו"א ביסוד דין תל המתלקט, שלמשנ"ב זו הלכה שעד שיעור זה מצטרפים המחיצות והשיפועים, ולכן רצה לדמות דין זה לצירוף שני כתלים זה עם זה, ולכן הסתפק לעיל שתל פחות מג' טפחים לא יצטרף למחיצה, כיון שאין לו חשיבות מחיצה כלל. אבל החזו"א לומר שבדין תל המתלקט נאמר מהו השיעור של שיפוע שנידון כזקוף, ובפחות משיפוע כזה נחשב ישר [מאוזן כקרקע ישרה], ואינו יכול להצטרף לתל המתלקט, ואם יש בו ג' או ד' טפחים הוא מפסיק בין החלק העליון לחלק התחתון.

ולפ"ז הנפק"מ גדולה מאוד כאשר העירוב מסתמך על תל של עפר, כגון מה שרגילים לעשות בקצה הערים באזור מרכז הארץ, שמיישרים את הקרקע וצוברים את החול בערימות ארוכות, והרבה עירובים עירוניים מתמכים עליהם למחיצות העירוב. הרי בערימות אלו מצוי מאוד שבאמצע יש אבנים גדולות או נפילת חול, ונעשה קטע שאינו משופע כל כך. ובפרט במקומות שאנשים מטפסים על הערימות לעבור עליהם למקום אחר, וע"י שדורכים נוצר קטעים שאינם משופעים. הנה לדעת המשנ"ב מספיק למדוד שיש גובה י' טפחים בתוך ד' אמות, אבל לפי החזו"א צריך למדוד כל קטע בשיפוע שהוא משופע היטב כשיעור תל המתלקט.

והנה כאשר יש קטע קטן [פחות מ"י אמות] שאינו משופע, היה מן הראוי להכשירו מדין עומד מרובה על הפרוץ. אבל זה רק כאשר שני הצדדים מכוונים זה כנגד זה, משא"כ כשהתל מתעגל, ובהרים בדרך

כלל יש סיבובים רבים, הרי כל קטע קטן כבר אינו מכוון כנגד מה שלפניו. וגם בתל שאינו מסתובב, מ"מ חלק מהתל בולט יותר וחלק פחות, ושוב י"ל שנחשב שאין הצדדים מכוונים.

למעשה הבעיות בתל המתלקט מצויות מאוד כמ"ש החזו"א, ולכן בהרבה עירובים שכונתיים לא סומכים על תל המתלקט, אא"כ הוא גבוה מאוד ומשופע הרבה יותר מתל המתלקט. וגם ככה"ג יש לחלק בין תל מוצק שהוא פחות מתלקט, לבין תל של חול שהוא מתלקטל בשינוי קל מאוד [ע"י דריסת רגל ונפילת חול]. אבל בעירובים העירוניים עדין סומכים על תל אפילו בערימות חול, ומצוי בהם בעיות, אך בעיקר בנוסף לעצם ההכרעה ההלכתית קיימת בעיה מציאותית, שהאחראי אינו מתעסק בהכרעה ההלכתית בכשרות התל, אלא מביא רב מסוים שיבדוק אותו, ומסתמך על בדיקה זו למשך כמה שנים אשר בהם בודאי כבר השתנו כמה פעמים שיפועי התל בכמה מקומות, כאשר ראיתי בכמה עירובים.

מעשה שהיה באחת הערים הגדולות בארץ שסמכו את העירוב על תל המתלקט ארוך מאוד, והגיעו מומחים לעירובין ובדקו אותו ואמרו שיש בו מקומות שאינם משופעים הפוסלים אותו לכל הדעות, ורב העיר לא הסכים לקבל דבריהם וטען שלדעתו התל מצטרף וכשר. הויכוח הלך והתרחב, והגיעו ת"ח נוספים שפסלו את התל, עד שהגיעו הדברים למרן הגר"ש אלישיב זצ"ל והורה שהוא פסול, וכתב מכתב חריף לאתו רב. אולם הרב הנ"ל לא חזר מדעתו, והעירוב נשאר כך עד שהלך לבית עולמו, ובנו ממלא מקומו תיקן את הדבר.

על כן ראוי להימנע מלהשתמש בערימות חול ומדרונות ההרים למחיצה, מצד שיפוע תל המתלקט, אא"כ נבדקו ע"י ת"ח בשני דברים, א. שהשיפוע תלול יותר משיעור המתלקט, כדי ששינוי קל לא יפגע בכשרותו. ב. שהתל יהיה מדבר יציב ומוצק, ולא מחול רך הנופל בדריסת בני אדם. [ויש להוסיף שבמקומות שיתכן שיוסיפו חול על התל, כגון שיש טרקטורים ששופכים שם חול תוך כדי עבודה במקום קרוב, או קבלנים קטנים ששופכים שם פסולת בניה, מצוי שזה מקלקל את שיפוע התל, וצריך עירונות רבה לכך, ויותר נכון שלא להסתמך על התל ככה"ג].

סעיף ג'. מחיצה העומדת מאליה וכו'. עיין משני'ת לקמן (סי' שס"ג סי"א) בענין זה.

סגירת שער הישוב כשנפתח בשבת

מחיצה שנעשית בשבת כשרה, והנ"מ שנעשית בשוגג, אבל במזיד וכו' לא להתיר לטלטל בתוכה. לכאורה נראה שכמעט לא יתכן דבר כזה שיעשו מחיצה בשבת באיסור, הרי בסביבתם של שומרי שבת, גם אלו שלא זכו לשמור שבת לא עובדים בפרהסיא, ומתי שייך שיארע כדבר הזה, ובפרט שיהיה מזה תועלת לטלטול.

אולם נראה שהדבר מצוי מאוד. בישובים רבים העירוב בנוי על גדרות המקיפות את הישוב כולו, ובפתח הישוב יש שער גדול ורחב, שהוא סגור במשך השבת, ומשלים את מחיצות העירוב [מדין מחיצה, ולא עושים מעליו חוט של צורת הפתח]. אבל לעיתים קרובות צריכים רכב חירום כגון אמבולנס או מכבי אש, ופותחים את השער, ובאותה שעה היו כמו שנפרץ העירוב. אמנם יש לחלק כמה פותחים אותו, שאם פותחים את השער פחות מ"י אמות לא נפרץ העירוב, כיון שהעומד מרובה על הפרוץ מועיל עד י' אמות. אבל כאשר השער נפתח יותר מ"י אמות [שהם בסה"כ 5.60-4.80 מטר בלבד], שלא מועיל לכך עומד מרובה (כש"ע לקמן סעיף ט'), הרי באותה שעה העירוב פרוץ, והישוב הוא כרמלית. וא"כ מה שסוגרים את השער לאחר שעבר רכב החירום, הרי זו עשיית מחיצה המתירה את הישוב ועושה אותו לרשות היחיד, וזו מחיצה הנעשית בשבת. ולפי האמור בסעיף זה, יש להסתפק על כשרות המחיצה לאחר שסגרו את השער, שאם הסגור לא ידע את הדין וסגר בשוגג, המחיצה כשרה [וכל שכן אם יש שומר גוי שסוגר את השער], אבל אם הסגור ידע את הדין וסגר כדי שלא יהיה בעיה לטלטל, לא שאר האיסור לטלטל, כיון שנעשית במזיד.

אבל יש שני טעמים לדון להתיר במקרה כזה, א. נחלקו האחרונים האם שער ללא צורת הפתח נידון כמחיצה, ולשיטות המתירות הרי גם כשהשער נפתח יותר מ"י אמות יש שם מחיצה עליו. למעשה מחמירים כשיטת החזו"א לעשות צורת הפתח גם כשיש שער, אבל אותו אדם שסגר את השער בשבת, יתכן שהסתמך על השיטות המתירות, שלדבריהם אינו עושה מחיצה חדשה בסגירת השער, כי בלא"ה נידון כמחיצה סגורה. ב. פוסקי זמנינו מתחבטים האם מותר לסגור מחיצה המתרת הבנויה על צירים, ונפק"מ גם לגבי סוכה שדפנותיה הם התריסים, האם מותר לסגורם בשבת כדי להכשיר את הסוכה. לכאורה יש להתיר, כיון שאיסור עשיית מחיצה הוא מדין בונה אהל עראי, ובאהל עצמו כתב הרמ"א (סי' תרכ"ו ס"כ) שמותר לסגור את גג הסוכה המחובר לצירים, ואין בו איסור עשיית אהל, אבל שמא י"ל שמחיצה המתרת חמורה מאהל עראי. [ובשש"כ (פכ"ד סל"ה) כתב להתיר מסברא, ולא הביא את המקור הנ"ל, אלא כתב (בהערה ק"ל) שלא מצינו איסור בסגירת דלת כשאין בלעדיה מחיצות. וצ"ע. ועי' בחוט שני הלכות סוכה מש"כ לחלק בזה].

לפ"ז יש להקל לטלטל לאחר שסגרו את השער, אמנם יתכן שאם שואל האם לסגור, יתכן שלכתחילה לא יסגור את השער. [וצ"ע כיצד מותר לטלטל ככה"ג בכל השבת, הרי יש חשש שמא באותה שעה השער פתוח. ואפשר שכיון שאינו מצוי כ"כ שבא רכב חירום בישוב קטן, וגם כשהשער פתוח יש שיטות המתירות שער ללא צוה"פ, לכן למעשה אפשר לסמוך להתיר. וצ"ע].

בבית הרפואה "מעייני הישועה" בבני ברק דאגו שיהיה היקף כשר לבית החולים, בשביל אלו שאינם סומכים על העירוב השכונתי הסובב אותו, ובשער הכניסה היתה בעיה שבמשך כל היום באים אמבולנסים ופותחים להם את השער שהוא יותר מ"י אמות. היו תקופות שאמרו

לשומר שיפתח רק חצי מהשער, אך לא תמיד זה הועיל, כיון שהשומר הוא גוי [למנוע חילול שבת], ואינו יודע שיש בזה ענין חשוב ופוחת אותו כולו לרווחה. לאחר תקופה עשו לשם כך שער מיוחד לשבת, שבנוי משני חלקים, ואמרו לו שיפתח רק אחד מהם ולא את השני. [וכעת נעשה שינוי נוסף בצורת הכניסה, ולא כתבנו דבר זה להלכה אלא לדוגמא בעלמא].

סגירת שער העירוב השכונתי, והגדרתו ההלכתית

נידון זה מצוי גם במקומות שעושים לעירוב השכונתי שערים הנסגרים לשבת קודש, כדי שהעירוב יהיה כשר גם לשיטות הראשונים שיש רשות הרבים בזמן הזה אף ללא שישים ריבוא, כגון בשכונות מטרסדוף ורמות פולין בירושלים. והנה שערים אלו אינם ננעלים בלילה אלא רק בשבת, וא"כ בפשטות אין להם דין דלתות הננעלות בלילה ואינם מבטלים מהרחוב שם רשות הרבים (כש"ע סי' שס"ד ס"ב), אלא הם מועילים מדין מחיצה מאחר והם סגורים כל השבת, ורה"ר המוקפת במחיצות דינה כרשות היחיד [מלבד דעת הרשב"א ואכמ"ל].

לפי הגדרה זו שהשערים הם מחיצות, יוצא שכאשר פתחו את השער לרכב חירום בטלה המחיצה, ובסגירת השער נעשית מחיצה חדשה הנעשית בשבת, ושוב צריך לבדוק אם הסגור של השער עשה כן בשוגג או במזיד. ובעיקר צריך לשאול איך מטלטלים כשהשער פתוח, והאם מותר לסגור את השער לאחר שעבר האמבולנס. בשערים כאלו בדרך כלל כל פתיחה קטנה היא פתיחת כל השער יותר מ"י אמות, כיון שאינם נפתחים לצד כמו שערי הישובים [כמו דלת הזוהר], אלא נפתחים לפנייהם כמו דלת כניסה לבית, וא"כ כל השער זו ממקום המחיצה [העומד מרובה מהצד השני, צריך להמשיך בקו ישר עד מקום הציר אפילו כשהשער נפתח מעט], וא"כ תמיד הפירצה רחבה שבדרך כלל היא יותר מ"י אמות, וא"כ על מה סמכו בעירובים אלו.

והנה בשכונות אלו עשו גם צורת הפתח על מקום השער, ולא הסתמכו על השיטות ששער מועיל בלי צורת הפתח, וא"כ גם כשהשער פתוח יש עליו צורת הפתח, וא"כ לכאורה מה החשש לסגור את השער, איהו מחיצה הוא עושה. אלא שמ"מ יש לדון על חשש בסגירת השער בשבת, כי הבעיה בצורת הפתח היא שלשיטות שיש רשות הרבים לא מועיל צורת הפתח, והרי למטרה זו נעשו השערים כדי שיהיו מחיצות גמורות על רה"ר [הצוה"פ נעשתה להועיל לשיטות המקילות שלא יודקו לסגירת השערים], וא"כ שוב קשה שסגירת השערים היא זו שיוצרת את ההיתר לשיטות המחמירות שיש רה"ר.

אלא שלמעשה המקומות הנ"ל שעשו את השערים אלו, עשו לכל שכונה שני שערים משני הצדדים, והרי לדין רשות היחיד מדאורייתא דעת רוב הראשונים שמספיק ג' מחיצות [עי' בה"ל רס"י שס"ג], וא"כ גם בשעה שפותחים שער אחד, עדיין השער השני סגור ויש ג' מחיצות מלאות. וכשמגיע האמבולנס לשער השני כבר סוגרים את השער הראשון, ובכל רגע נשאר ג' מחיצות סגורות, וא"כ בכל רגע שהוא אין לרוחב דין רה"ר, ומותר לטלטל ע"י העירוב שאינו בטל לרגע. וממילא מותר גם לסגור את השער, כיון שבאותה שעה שהשער השני סגור, אין השער הראשון יוצר מחיצה המתרת, דבלעדיו ג"כ מותר, ורק אח"כ כשהאמבולנס יפתח את השער האחר יהיה לשער זה דין מחיצה המתרת. ויש עוד להאריך בכל זה, ועיין.

בקריית ספר עמדו על שאלה זו, ועשו פתרון אחר לצאת ידי כל חשש. בשער הכניסה לקריית ספר יש כביש עוקף בצד השער, שפתוח רק בשבתות לצורך רכבי חירום, ואין בו ט"ו אמה, והרחוב עצמו סגור עם השער כל השבת ואין פותחים אותו כלל.

תיקון צורת הפתח השכונתי בשבת ע"י גוי

בה"ל (ד"ה מחיצה). אם רק נפסק החבל ויכול העכו"ם לקשרו וכו'. מבואר בה"ל שיש לדון כאשר גילו בשבת שהעירוב מקולקל, האם מותר לומר לגוי לעשות מלאכה דאורייתא על מנת לתקן את העירוב. וציין למש"כ במשנ"ב בהלכות שבת (סי' רע"ו ס"ק כ"ה) בשם הח"א שמותר לומר לגוי לתקן את העירוב בשבת, כדי שלא יבואו רבים לידי מכשול, וכדאי הוא בעל העיטור לסמוך עליו במקום מצוה דרבים. [וכע"ז כ' הפמ"ג ותו"ש ומחצה"ש, אע"פ שבנוב"י לא משמע כן]. וכאן הוסיף הבה"ל שאם רק נקרע חוט, שהגוי יוכל לקשרו ע"י עניבה שהיא קשירה המותרת [והאיסור רק משום עשיית מחיצה המתרת שהוא איסור דרבנן], מה טוב.

למעשה במקרים רבים קשה לומר שהגוי יקשר את החוט בעניבה, כיון שצריך למתוח את החוט היטב שלא יתנדנד ברוח, ואם לא יקשר חזק זה לא יחזיק מעמד. [אמנם בעמודים החדשים שלאחר המתיחה מסוכבים על מוט ברזל שנמצא למטה בעומד, אפשר לעשות עם החוט כמה סיבובים, ואז כבר אין כובד המתיחה משפיע על החוט, ואפשר לקשר אותו גם בעניבה בלבד, או לתחוב אותו בין החוטים].

אבל יש לדון כשמדובר בצורת הפתח של העירוב השכונתי, האם גם זה נחשב מצוה דרבים המתירה שבות של אמירה לגוי במלאכה דאורייתא, כי גם לולי העירוב השכונתי יש עירוב עירוני המקיף את כל העיר, א"כ האם נחשב שאין בתיקון העירוב הפנימי הצלת רבים מעון, כיון שבשעת הדחק יש עירוב עירוני, או שמא גם ככה"ג אין לסמוך על העירוב העירוני, ויש להתיר לומר לגוי. והנה שאלה כזו אי אפשר לשאול הרבה רבנים, כיון שאינם מתעסקים בחלק המעשי, ואינם יודעים מה המשמעות של עירוב עירוני. במבט פשוט נראה שגם העירוב העירוני כשר רק שאינו מהודר, אולם הרבנים שיודעים את הלכות עירובין ראו לנכון להורות שצריך להביא גוי שיתקן את העירוב השכונתי בשבת, אף אם צריך לקשר את החוט בקשר דאורייתא, כי יש בזה הצלת רבים מעון לפי כמה וכמה שיטות. וכך אירע כמה פעמים בבני ברק בשתי שכונות, שהיה חוט שנקרע, והורו להם להביא גוי ולתקן.

אבל זה דוקא בגבולות שאחריהן יש רק עירוב עירוני, משא"כ במצב שגם מעבר לחוט יש עירוב שכונתי נוסף, והחוט מיועד רק לגיבוי או

דין חינוך דרבנן, והוא דין רק על אביו ואמו, וכיון שיש שיטות שכל הרחובות שלנו הם רק כרמלית דרבנן, יש מקום גדול להקל במקום **שיש עירוב כשר**, אלא שהגדולים מחמירים מחמת החששות המצויות [שבאמת ראוי להחמיר כמ"ש במק"א], ככהאי גוונא יש להקל לקטנים. אבל כל זה כשמטללים מעצמם [בלי שיאמרו להם] ולצורך עצמם, ולא מחמת שרוצים לעשות רצון הגדולים.

כפוסקים (תשו' רע"א, הובא בבה"ל סי' שמ"ג) מצאנו שהקלו עוד גם כשאין עירוב כלל, שהקטן יטלטל לצורך עצמו, וזה ע"פ השיטות שכל הרחובות שלנו הם כרמלית דרבנן, וע"פ הרשב"א שבאיסור דרבנן ספינן לקטן בידיים לצורך עצמו. אבל לא ברור אם פוסקים כהרשב"א לגמרי, או רק בצירוף עוד צד לקולא (כ"כ בחוט שני). ועוד, שדברי הרשב"א הם רק בדבר שהוא באמת צורך שלו, כמו שמדבר הרשב"א בדבר שהוא צורך אכילתו או לתפלתו וכדומה, אבל לא בסתם לשם טיול או משחק, וכל שכן שלא בתועלת עקיפה שטלטל את העגלה ועי"ז יתארחו אצל ההורים, אע"פ שזה לצורך שתהיה סעודה יפה.

ב. אם הקטן מטלטל לצורך הגדול שאינו אביו [אפילו בלי שיאמר לו] זה יותר חמור, כיון שיש ככה"ג חיוב מחאה כמבואר לעיל דין ב', אמנם משמע בשעה"צ שדין זה הוא דרבנן (כ"ל), ויתכן שגם באופן זה יש מקום יותר להקל שהקטן יטלטל בלי שיאמרו לו, אך זה דוקא כשאינו עושה לצורך אביו אלא לצורך אדם אחר, וא"כ זה לא כ"כ מצוי, משא"כ באופן המצוי שעושה לצורך אביו הוא דאורייתא כדלקמן.

ג. אבל מה שהיום הרבה מקילים שהקטן מטלטל **לצורך הוריו**, כדי ללכת להתארח במקומות אחרים, וכל שכן אם אומרים לילד לטלטל, הרי זה דבר שיש בו איסור דאורייתא של שביתת בנו וספיה, ולפי"ד הגר"ח הנ"ל יש באיסור שביתת בנו את כל החומרא של חילול שבת, שאם העירוב אינו תקין והקטן מטלטל באיסור זה נקרא שהגדול חילל שבת, וא"כ בזה אין מקום להקל במקומות שהעירוב מפוקפק, וכן מובא תשובת מרן הגר"ש אלישיב זצ"ל שהתחבט אם אפשר להקל לקטנים לטלטל במקום שלא נעשה שכירות פרטית, וסומכים על שכירות מהממשלה והמטרה וכו' [דהיינו כל העירובים העירוניים], ועיין מש"כ בזה בגליונות "תיקוני עירובין" (גליון 22 עמ' ב'). ולכן גם כשנותנים לילדים לטלטל, צריך לברר שהעירוב תקין ועומד בכשרותו באותו שבו, וכשאינו כן צ"ע גדול אם יש מקום להקל לתת לקטנים לטלטל.

מצות שביתת בנו

ויש להקדים דהנה במצות שמירת שבת נצטוונו ציווי מיוחד במינו שלא נמצא דוגמתו בשאר מצוות, שנאמר בעשרת הדברות "לא תעשה כל מלאכה אתה ובנך ובתך ועבדך ואמתך ושורך וחמורך וכל בהמתך". נאמר בזה שהאב מצווה בשביתת בנו ובהמתו, ולא מצאנו כעין זה בשאר מצוות שאדם מצווה שאחרים יקיימו את המצוה.

וידוע המעשה במרן הגר"ח מבריסק זצ"ל, שאמא אמרה לבנה להעביר ולטלטל ברחוב את הסיר עם החמין להביאו לשכון, מאחר וכבתה להם האש, ומחו בה ובכל זאת אמרה לבנה לטלטל, והגר"ח שלח לבעלה שיחוש על יינו משום יין נסך, מאחר ואשתו חיללה שבת. שאע"פ שלא טילטלה בעצמה רק אמרה לילד לטלטל, מ"מ עברה על איסור שביתת בנו, וכמ"ש מרן הגר"ח בספר שאיסור שביתת בנו הוא מדין השביתה של האב והאם, ולא רק דין להזהיר גדולים על הקטנים, ולכן העובר ע"ז ונותן לבנו לטלטל, הוא עצמו עובר באיסור דאורייתא של חילול שבת, ומשום כך שייך בזה הדין שהמחלל שבת יינו יין נסך. והנה לפי זה יפלא מאוד, מדוע מקילים לתת לילדים לטלטל, הרי גם זה איסור דאורייתא על האב, ומדוע יש יותר מקום להקל בקטנים.

חוט העירוב העומד בשיפוע

סעיף י"א. כתב המשנ"ב (ס"ק ס') אפילו קנה אחד גבוה הרבה מחבירו, והקנה העליון מונח בשיפוע, כשר. דין זה הוא נפק"מ כמעט בכל צורת הפתח, כי בכל רחוב יש הברל בגובה מפלס הקרקע, בין מדרכה אחת למדרכה השניה ובין תחילת הרחוב לאמצע הרחוב, וא"כ כל צורת הפתח שנעשית יוצא שראש עמוד אחד גבוה מחבירו, וברוב המקומות מדובר בשיפוע הניכר לעין, ובפרט כשקושרים את החוט לדירות שבבנינים, שלכל בנין יש גובה אחר לקומת הקרקע והקומות שמעליו, ועוד יותר כאשר עושים צוה"פ בידיה תלויה או במורד ההר, בכל אלו יש לדון האם כל שיפוע כשר, או שיש שיפוע שהוא כבר פסול, או עכ"פ ספק שראוי להחמיר בו.

והנה המשנ"ב כתב שאפילו אם קנה [עמוד] אחד גבוה מחבירו הרבה, והקנה העליון [החוט] מונח בשיפוע, כשר. ובשער הציון (ס"ק מ"ו) כתב שהמקור הוא מהפרי מגדים, ובחידושי רע"א מסתפק אם מונח בשיפוע הרבה, עיין מש"כ בשם הרא"ם [והטעם לפסול הוא מדין פתחי שימאי]. מלשון המשנ"ב משמע בשיפוע הניכר לעין ודאי כשר, ורק בשיפוע הרבה הסתפק רע"א. אמנם לא מבואר מהו שיפוע הרבה שהסתפק רע"א, אך בכל זאת ודאי משמע שלא מדובר במעט. ולפי"ז שמענו מכמה רבני עירובים בבני ברק להכשיר חוט העומד בשיפוע ניכר, והסתפק שמא עד שיפוע פחות מתל המתלקט כשר [כלומר שעולה מטר מתוך שנים וחצי מטר]. ולמעשה הורו להשתדל למעט בשיפוע, אבל הכשירו הרבה, ועפ"ז בעירובים בבני ברק לא מקפידים על הנושא של שיפוע החוט.

בספר נתיבות שבת הביא שכתבו בשם הגאון רבי אהרן קוטלר זצ"ל שכשיר עד שיפוע של ארבעים וחמש מעלות. אך זה באמת שיפוע מאוד גדול שקשה לומר שאפשר להכשיר"כ. והגר"מ רוזנר שליט"א אמר שבירר את הדבר, וכוונת הגאון זצ"ל היתה שלמ"ד שמכשיר חוט בשיפוע הרבה ולא חושש לפתחי שימאי, מ"מ מעל ארבעים וחמש מעלות פסול, כיון שנחשב יותר עומד משוכב, ואינו יכול להחשיב משקוף, אבל אין ללמוד מזה להתיר למעשה, כיון שרע"א הסתפק

הדברים שבהכשר זה [ובדרך כלל העירוב מונח יותר, משום שאין לו תקציב, כיון שאינו מניב רווחים, בשונה משאר חלקי הכשרות של חנויות ומפעלים שהם משלמים מחיר גבוה על הכשרות], וא"כ כל אדם שיוודע שלא יתן לבנו הקטן מאכל בהכשר הרבנות, ומחנך אותו לכך, אין לו לתת לטלטל בעירוב בהכשר הרבנות. [ובנוסף יש לציין שבהרבה מקומות המשיגה על העירוב אומר שהוא מוגבל מלהגיע לכשרות טובה]. כמו כן אף במקומות שהעירוב בפיקוח טוב אבל הוא נסמך על קולות דחוקות בענין רשות הרבים, כגון שיש בעירוב רחוב שמשמש מעבר מעיר לעיר [סרטיא], שדעת הרמב"ן (המובא בבה"ל סי' שמ"ה ס"ז) שגם לדעת רש"י וסיעתו שצריך שישים ריבוא, בזה אין צריך שישים ריבוא, ובפרט ברחובות שבמשך כמה ימים עוברים בהם שישים ריבוא, או שיש בעיר שישים ריבוא תושבים, שדעת המשנ"ב (סי' שמ"ה ס"ק כ"ד ובשעה"צ שם) שזה נקרא שישים ריבוא, בכל אלו היתר העירוב דחוק מאוד, וכן שמענו מגדולי הדור מרן הגר"ש וואזנר שליט"א והגר"נ קרליץ שליט"א לגבי כביש ז'בוטינסקי הסמוך לבני ברק, שהוא רה"ר לרוב הפוסקים ואסור לטלטל בו, אע"פ שהרבנות עשתה עליו את העירוב, בכל כגון זה אסור לאב לתת לילדים לטלטל. ג. יש שעושים פתרון אחר, ונותנים לילד של משהו אחר [כשהאב אינו רואה], שאז אין בעיה מצד מצות חינוך, והנה יש כמה דברים להעיר ע"ז ואכמ"ל, כי האב מצווה לחנך את בנו שידע מעצמו לא לטלטל, ולא ראוי שמישהו אחר יקח אותו ויגיד לו שיתלטל כשאבא שלו לא רואה, הרי זה מקלקל את החינוך של הילד שצריך ללמוד שכשאסור לטלטל לא מטלטלים. אבל גם מצד הדין כתב המשנ"ב כאן (סי' מ"ג) וה"ה אם החפץ של אדם אחר, והתינוק יודע ומכירו ויביאו אליו, אסור להניח לו לטלטל, עכ"ז. וזה מדובר כשאינו אומר לו בפירוש, אלא התינוק מבין מעצמו שרוצים שהוא יטלטל, כל שכן כשאומר לו בפירוש, שכתב המשנ"ב (בסי' שמ"ג סק"ו) שיש בזה גם איסור ספיה, ואפילו בכרמלית דרבנן.

וא"כ אין ללמוד מדברי הרמ"א כאן היתר לתת לילדים לטלטל, כי במקרים שאנו זקוקים שהילד יטלטל, כמעט אף פעם אינו דומה למקרה של הרמ"א, א. משום שהילד לוקח את העגלה בשביל שההורים רוצים [וגם מה ששמעתי שאומרים לילד שאינו חייב לקחת את העגלה, רק אם רוצה שילכו לסבתא חייבים שמישהו יקח את העגלה, וממילא יקח לצורך עצמו, יש להסתפק אם הילד מבין שזה לצורך עצמו, או שיוודע שכן מכריחים אותו לטלטל, וכל פעם שנגמר לו הכח באמצע הדרך, מזכירים לו שישארו שם עד מתי, וד"ל. אמנם יתכן כשיש כמה ילדים ויש ביניהם תחרות מי יסחוב יותר את העגלה, יתכן שאפשר להגדיר את זה שלוקחים לצורך עצמם, וצ"ע]. ב. בדרך כלל אדם רואה אותו מטלטל וצריך לחנכו, וה"ה כשאמו רואה אותו, לפי מש"כ המשנ"ב (סי' שמ"ג סק"ג) שהאמא גם מצווה בחינוך הבנים. ג. משום שאומרים להם לטלטל ומשדלים אותם לכך, שיש בזה דין ספיה.

והמקרה שהרמ"א מדבר עליו, הוא כאשר אומרים לילד להסתובב, והוא ימצא את החפץ בתור מציאה לעצמו, ויטלטל כשאין אביו רואהו. במקרה זה אין שום דבר מהדינים הנ"ל, כי אף אחד לא אמר לו או רמו לו לטלטל, והוא לא חושב שהוא מטלטל עבור מישהו, ואין אביו או אמו הולכים עימו.

אופן הטלטול ע"י קטנים בעירובים כשרים, וההלכות הכרוכות בכך המקרים שבכל זאת יש להתיר לילדים, הם רק במקום שיש עירוב שיוודעים עליו שהוא כשר, ורק הגדולים נמנעים מפני שעדיין יש שיטות המחמירות יותר, או מחשש שמא בכל זאת לא הצליחו לתקן הכל, אז יש להקל שילדים מותר לטלטל. אבל עדיין יש לדון האם מותר להם לטלטל רק לצורך עצמם, או שמא מותר גם לגדולים לומר להם ולשדל אותם לטלטל.

ונראה לחלק את השאלה לארבעה נידונים הלכתיים [כמ"ש במק"א], ולפי"ז יש לחלק אם מבקשים מהילד לטלטל או שמטלטל מעצמו ועוד כמה פרטים.

ד' דינים בנתינת לקטן

א. איסור ספיה, כמבואר בגמ' שאסור לתת לילד חגב טמא לשחק בו מפני שסביר להניח שיאכלנו, ויש בזה איסור ספיה [אע"פ שאינו מאכילו בידיים]. וכ"כ המשנ"ב (סי' שמ"ג סק"ו) לגבי טלטול, שאסור לומר לילד להביא חפץ אפילו מכרמלית דרבנן, משום ספיה.

ב. חיוב מחאה, מבואר בדין קטן שבא לכבות שריפה, שכיון שבסתמא עושה בשביל אדם גדול, צריך למחות בו, ואף מי שאינו אביו צריך למחות בו. וכ"כ המשנ"ב (סי' שס"ב ס"ק מ"ד) לענין טלטול, שקטן שמביא חפץ מרה"ר מחמת שהוא מכיר שזה חפץ של אדם כלשהו, צריך כל אדם למחות בו שלא יביאו, וכל שכן שלא יוליך לשם את הילד כדי שייבן ויביא את החפץ. [ובשעה"צ (סי' של"ד ס"ק נ"ד) משמע שחיוב זה הוא מדרבנן, והיינו שרבנן גזרו שמא יאמר לו להדיא ויעבור באיסור ספיה, כעין שגזרו בגוי].

ג. מצות שביתת בנו, מבואר בשער הציון (סי' של"ד ס"ק נ"ד) שאם הקטן עושה לדעת אביו [דהיינו בשביל אביו, שמבין שרוצה בכך אע"פ שלא אמר לו], מחויב האב מן התורה למחות בידו, כדי שלא יעבור על מש"כ לא תעשה מלאכה אתה ובנך ובתך וגו'. דין זה הוא רק על האב [הואם] ולא על שאר אדם, ודוקא כשהקטן עושה לדעת אביו ואמו.

ד. מצות חינוך, כמו בכל איסורי שבת, וכ"כ המשנ"ב (סי' שס"ב ס"ק מ"ד) להדיא לענין טלטול, שאף כאשר הקטן מטלטל לצורך עצמו, שאין שאר כל אדם מחויב למחות בו, מכל מקום אביו מצווה לחנכו ולגזור בו ולהפרישו כשרואהו מחלל שבת, ואפילו באיסור דרבנן, וכל שכן שלא יביאו למקום החפץ כדי שמעצמו יטלטל אותו, ואפילו בחפץ של אחרים, עכ"ז. [דין חינוך נוהג גם באם לדעת כמה פוסקים כמ"ש המשנ"ב (סי' שמ"ג סק"ב)].

לפי ד' דינים אלו, יש לחלק בין ג' מקרים:

א. אם הקטן מטלטל לצורך עצמו בלי שיאמרו לו לטלטל, יש בזה רק

להבדיל ולהקטין את גודל ההיקף, ככה"ג יש לעשות שאלת חכם, לפי הנתונים וההידורים הנהוגים בכל צד.

מתי משתמשים במחיצה של בני אדם

סעיף ה'. בכל עושי מחיצה ואפילו באנשים שעומדים זה אצל זה בפחות משלשה, ואפילו כשהם מהלכים. הנה למעשה לא מצוי שישתמשו במחיצת בני אדם כדי לטלטל, והטעם משום שהמצב כיום שכאשר צריכים לטלטל משהו, נותנים לילדים לטלטל. יש מקומות שהעירוב טוב ומותר לילדים לטלטל בו, אבל גם במקומות שהעירוב אינו טוב, יש בכל מקום אנשים או נשים שסוברים שמותר לטלטל בכל מקום, ואינם יודעים להבדיל בין עירוב כשר לעירוב פסול, ולכן כשצריכים משהו נותנים להם שיתלטלו. ואמנם זה שלא כדון, אך ממילא כבר לא מצוי שיצטרכו להשתמש בפתרון זה. ואלו שיוודעים ומקיימים את ההלכה שלא לטלטל אף ע"י נשים וילדים, משתדלים שלא לטלטל אף בדרך זו, משום שמבואר בשו"ע שאסור לקרוא להם שיעמדו לשם מחיצה, ואסור שידעו מכך, ואפילו רק קרוב הדבר שידעו כגון שעשה מהם מחיצה פעם אחת לא יעשה מהם מחיצה, וא"כ קשה להביא כמה בני אדם שילכו את הדרך הנצרכת לטלטל בלי שידעו.

המקרים שמשתמשים במחיצה של בני אדם הם באדם שיצא מחוץ לתחום בשוגג, והדין הוא שמותר לו להסתובב בד' אמותיו, או בבית וחצר מוקפת כהלכה שאז כולה נחשבת כד' אמות, ולכן כאשר התברר לאדם בבהכ"ס שהוא יצא מתחומו, אסור לו לחזור לביתו [אם אין עירוב כשר מבהכ"ס עד ביתו], אבל יכול לעשות מחיצה של בני אדם שילכו עמו מבהכ"ס עד ביתו, וכמו שכתב השו"ע כאן שהאנשים נחשבים מחיצה גם בשעה שהולכים.

והנה כדי שיהיה לאנשים דין מחיצה, צריך שיהיה פחות משלשה טפחים ביניהם, כדי שהרווח יהיה סתום ע"י דין לבד. ועיין בביאור הלכה (ד"ה ואפילו) שבין רגל לרגל של אדם יש לבדו גם בשעה שהולך. אבל עדיין צריך עיון שבין רגל של אדם אחד לרגל של חברו יש יותר מג' טפחים, כאשר בין גופותיהם יש רווח של קרוב לג' טפחים כי תמיד בין הרגלים יהיה יותר, ועכ"פ צריך לשים לב שלא יהיה ג' טפחים בכל ה" טפחים הסמוכים לקרקע, וצריך בשביל זה שיהיה צפיפות קלה בין האנשים.

מעשה שהיה לפני כמה עשרות שנים באחד מגדולי תלמידי החזו"א, שהוצרך לקבל טיפול בתל השומר ושחרר באמצע שבת. לאחר שיחוררו חזר לבני ברק והגיע לבית הכנסת לדרמן לתפילת מנחה. בביהכ"ס שאל אותו הגר"י בויאר שליט"א היכן היה למתיכן הגיע, וסיפר לו שהיה בכניסת שבת בביה"ח תל השומר, וב"ה שוחרר מביה"ח ובא. אמר לו הגר"י א"כ הרי יצאת מהתחום ואתה כעת מחוץ לתחום שלך, והנמצא מחוץ לתחום אסור לצאת מד' אמותיו. אמנם כל רשות היחיד שנמצא בה כד' אמות, א"כ אתה יכול להסתובב בבית הכנסת, אבל אינך יכול ללכת לביתך.

שוב חזר ואמר לו שבמקום הצורך מבואר בשו"ע שאפשר לעשות מחיצה של בני אדם במעגל, ועי"ז ביניהם נהיה רשות היחיד, ומותר ללכת בתוכם, עד שהמעגל יגיע לביתו. אך זה דוקא כשהאנשים לא יודעים שהם משתמשים במחיצה (עיין בשו"ע פרטי הדינים). ולכן פנה אחרי מנחה לילדים ואמר להם שצריך לעשות לו מעגל לכבוד חזרתו מבית החולים [ולא גילה להם שהם משתמשים במחיצה], וכך ליוו אותו במעגל עד ביתו, ונשארו בו עד צאת שבת. וכן היה עוד מעשה דומה לזה, שרק בצורה כזו שיוצאים מבהכ"ס ומולים את האורח, אפשר להביא הרבה אנשים בלי שהם ידעו שמשתמשים במחיצה.

רמ"א. ואם שכח דבר ברה"ר יותר עדיף להוליך שם תינוקות שיביאו הדבר בלא מחיצה מלעשות מחיצה של בנ"א ושיביאו גדול. דבר זה נפוץ בזמנינו מאוד, שאנשים צריכים לטלטל את העגלה עם התינוק במקום שאין לסמוך על העירוב, וכמובן אינם מטלטלים בעצמם, אבל נותנים לילדים שיתלטלו, ואם הילדים עוצרים בדרך, ממריצים אותם לטלטל. יש שעושים כך מפני שסבורים שילדים אפשר לסמוך גם על כל עירוב. ואמנם נכון שילדים יש להקל יותר, כגון בעירוב שהמחיצות כשירות בפיקוח טוב, רק שיש רחוב ט"ז אמה שאין בו שישים ריבוא, שנחלקו בזה הראשונים והפוסקים, ויש למקילים על מה לסמוך, וכן יש עוד כמה דברים שיש למקילים על מה לסמוך, ובהם מותר לתת לקטנים. אבל יש מקומות שיש בעיות חמורות בעירוב שאינו נעשה כהלכה, בין מסיבות תקציביות, ובין מחוסר פיקוח או ידע הלכתי, ובמקומות אלו גם לילדים אסור לטלטל, ולצערנו זה דבר מצוי. עוד יש להגיש שאם ההורים אומרים להם לטלטל, זה יותר חמור מילד שמטלטל מעצמו לדרכו כדלקמן. אך יש שנותנים לילדים מסיבה אחרת, ע"פ מה ששמעו ברמ"א כאן שאפשר לתת לילדים שיביאו את הדבר גם במקום שאין מחיצה, ועל כן יש לבאר מש"כ המשנ"ב כאן, שההיתר של הרמ"א נאמר דוקא במקרה מסוים מאוד.

א. במשנ"ב (ס"ק מ"ג) כתב שדברי הרמ"א הם דוקא כשהילד לא יודע שהחוט של אביו, כדי שלא יתכווין במעשיו לצורך אביו, אלא להנאת עצמו, שסבור שמצא חפץ לעצמו. אבל אם יודע שהחפץ של אביו, צריך "כל אדם" למחות בילד שלא יביאו, וכל שכן שלא יוליכו לשם כדי שיביאו. עכ"ז. והנה בכל המקרים שנותנים לילד לטלטל, לא רק שהילד יודע שעושה לצורך אביו, אלא גם אביו אומר לו או נותן לו שיתלטל את הדבר, וא"כ ודאי שלא שייך להתיר דבר כזה ע"פ מש"כ הרמ"א כאן.

ב. עוד כתב המשנ"ב, שאביו מצווה בכל מקרה לחנכו ולגזור בו ולהפרישו כשרואהו מחלל שבת אפילו להנאת עצמו, ואפילו באיסור דרבנן. וכל שכן שלא יוליכו שמה כדי שיביאו, אפילו אין החפץ שלו. לפי"ז האב ודאי לא יכול לראות את בנו ונשא את העגלה במקום שאסור לטלטל מדרבנן, וגם אם יש איזו שיטה או יש אמה של משקל, מ"מ כל שע"פ שורת הדין אין להקל, והילד צריך להתחנך שלא יטלטל בו כשגדל, א"כ גם כשהאב צריך שהוא יטלטל לו את העגלה כדי להתארח באיזה מקום, אסור לתת לילד או לראותו מטלטל שם.

לדוגמא, עירוב שנעשה ע"י הרבנות שכשרותו היא לכל היותר כשאר

לפסול גם פחות מזה מדין פתחי שימאי. לפ"ז כביכול הגר"א לא הורה כן למעשה, וי"א שהורה כן למעשה, וצ"ע.

אבל הגר"מ רוזנר שליט"א מורה להחמיר בזה ביותר, וזה ע"פ מה שהורה לו מרן הגרי"ש אלישיב זצ"ל שאם יש הבדל בגובה ג' טפחים יש לאסור. אך מרן לא ביאר מתוך איזה רוחב, שאם משך החוט ד' טפחים ועולה ג' הרי זה שיפוע גדול מאוד, ואם מתוך מאה אמות עולה ג' טפחים הרי זה ככלל לא ניכר. אלא שמרן ביאר שהסברא לפסול שיפוע הוא משום שבני אדם עושים פתח שהמשקוף ישר, ואם עשו בדיעבד פתח שהמשקוף מעט משופע היו משאירים אותו, ובאופן שלא היו משאירים כך יש לאסור, והנה לפי שיעור זה אין להכשיר אלא שיפוע קטן מאוד, ומ"מ הגר"מ מכשיר עד שיפוע שעולה מטר אחד מתוך עשרים מטר. והביא ראיה להתיר שיפוע זה, מתוך דברי תשובת הר"אם שהביא רע"א שכתב לאסור שיפוע ג' טפחים במבוי, שהסיבה שצריך בו צורת הפתח משום שהוא מפולש, כלומר שלולי זה היה ניתן בלחי, ועל כרחק שרוחב המבוי לא יותר מעשר אמות, שאז בלא"ה לא מועיל להתירו בלחי, וא"כ מוכח שהבדל בגובה שהוא פחות מג' טפחים מתוך רוחב י' אמות, שהם שישים טפחים, ודאי כשר. ושאל כמה ת"ח בב"ב, ואמרו לו ששיפוע כזה ודאי כשר. לכן למעשה הוא מכשיר עד שיעור זה ולא יותר.

כאמור, כמה מהרבנים העוסקים בהלכות עירובין מכשירים יותר, ואומרים שבמשנ"ב וברע"א משמע להכשיר יותר מזה. ובאמת דוקא בהלכה זו יש הרבה מקומות שמקפידים באופן מיוחד, ואפילו יש כמה עירובים עירוניים שיש בהם הרבה קולות דחוקות פי כמה, כגון בנושא שמכניסים מבוישם בין עירוניים בעירוב שהם רשות הרבים, ובנושא השכירות ומומרים, מ"מ בהלכה זו מקפידים שיהיה חוט ישר, כגון בעירוב של פתח תקוה, שיש מקומות שיש הפרש גבהים, וכדי שהחוט לא יעמוד בשיפוע הם עושים עמוד נוסף נמוך בצד עמוד גבוה, כדי שלכל חוט יהיו שני עמודים תואמים במידת הגובה שלהם. [ובדרך אגב בעקבות כך יש לציין, שגם אם רואים מקום שמהדר בחומרא מסוימת, אין מזה ראיה על ההקפדה בשאר ההלכות].

מהי צורת הפתח, מה משמשים החוטים והלחיים בזמנינו סיעף י"א. מהו צורת הפתח, קנה מכאן וקנה מכאן וקנה על גביהן. בסעיף זה מבואר מהי צורת הפתח. וענין זה הוא בעצם רוב מלאכת העירוב אשר עוסקים בה מאות אנשים, ובכל עיר משקיעים בזה כמה שבוע בכל שבוע.

רגילים אנו לראות "חוטים של עירוב" המקיפים את הישוב, אנשים רבים סבורים מתוך כך שהעירוב נעשה ע"י שמקיפים בחוט, ובאים בשאלות מדוע לא עושים עירוב בכל מיני מקומות, ומדוע אומרים שיש הרבה בעיות, שיקשרו חוט לעצים ולבתים ונגמור. אולם כמבואר כאן החוט אינו סתם חוט, אלא הוא קנה עליון של צורת הפתח, וצריך שלכל חוט יהיו שני מוזוות תחת המשקוף, והיינו שני עמודים מכוונים תחת החוט ממש, ולכן אי אפשר לקשור לעצים שאינם עמודים ישרים, וכל שכן שאי אפשר לקשור לבתים למרפסות ולסורגים, שהם אינם יכולים להיות כמוזוות הפתח, והחוט לא יהיה צורת הפתח.

כמו"כ התושבים שבערים החרדיות שמקפידים לעשות בהם עירובים שכונתיים עם לחיים, רגילים לראות "לחיים" בצדי הרחובות, ומי שכבר למד את הדף הראשון של עירובין מבין שבזה מקיימים את הדין הראשון במסכת, שעושים לחי וקורה בפתח המבוי. אלו הם הלחיים, והקורה זה החוט. אבל באמת זה לא קורה ולא לחיים, ברחובות בזמנינו אין אפשרות להתיר ע"י לחי וקורה, א. הרחוב בדרך כלל רחב יותר מ" אמות. ב. רוב הרחובות מפולשים, ג. כתב הפוסקים (סי' שס"ג ס"ו) שלרחובות שלנו אין דין מבוי, ויש להאריך בזה ואכמ"ל. כמו"כ כתב הרמ"א (שם) שהחוט שאנו קושרים אינו קורה, משום שקורה צריכה להיות רחבה טפח, וחזקה לקבל שורה של אריחים (בלוקים), וא"כ הלחיים שעושים כיום אינם לחיים של הגמ', אלא הם מוזוות של המשקוף, שיצורים יחד עם החוט מבנה של צורת הפתח, המוכרת לכולם בפתח הבית ובכל חדר.

ברוב המקומות ובפרט בעירובים עירוניים, העירוב בנוי על עמודים מיוחדים שבראשם קשור החוט, ואז המבנה של צורת הפתח ברור וניכר, כעין המשקוף שבפתח הבית, אלא ההבדל הוא שהמשקוף בבית מעץ עבה, ובעירוב הוא חוט דק, ועכ"פ החוט הוא משקוף, וכל מי שקצת מתמצא מבחין בו. אבל יש מקומות בעיקר בעירובים השכונתיים, שאינם עושים עמודים, אלא קושרים את החוט לבתים, ומעמידים תחת החוט שני לחיים. בצורה זו קשה יותר להבחין בחוט ובלחיים, וצריך ידע יותר רחב לזהות מה באמת הלחי, מתי הוא תחת החוט, ומה לא שייך לחוט.

מדוע נקרא לחי

לפ"ז יש לשאול מדוע הלחיים שאנו עושים לצורת הפתח נקראים "לחיים", אם כאמור אינם דין לחי המוזכר בגמרא, והיה צריך לקרוא להם "קנים" כמוזכר בגמ' לגבי צורת הפתח. התשובה לכך שאכן זה שם מושאל, שהועתק בפוסקים מאז שהפסיקו להשתמש בלחיים של מבוי, ועברו לעשות צורת הפתח [כמדומה סמוך לזמן תקופת המרדכי המבוא בתרומת הדשן (סי' ע"ד) ואילך]. ובאמת שורש המילה לחי, כתב הרמ"א (סי' שס"ג ס"ג) שהוא תרגום של הקרש האחד [בקרשי המשכן] "ליחא" חדא. ובלשון המדוברת פירוש המילה לחי, הוא "לוח", בין ברזל ובין עץ.

גובה הלחיים והחששות בענין זה

ובלבד שיהא גובה הקנים י' טפחים ויהיו מכוונים כנגד קנה העליון וכו', אפילו יש ביניהם כמה אמות. בזמנינו משתמשים הרבה בדין זה, שהקנים שבצד, שהם מוזוות של המשקוף, אינם צריכים להגיע עד

הקנה העליון, שהוא המשקוף, אלא כתב השו"ע שאפילו יש ביניהם כמה אמות הם כשרים, ובלבד שיהיו גבוהים י' טפחים. וביאר המשנ"ב שכאשר הלחיים גבוהים י' טפחים יש להם דין מחיצה, ואז אומרים גוד אסיק מחיצתא, ורואים את המחיצה כאילו עולה וגודרת עד לרקיע, ובכך היא מתחברת עם המשקוף.

על פי הלכה זו נוהגים כיום לעשות את הלחיים גבוהים י' טפחים, ומדין גוד אסיק הם כאילו נוגעים בחוט. בעקבות הלכה זו יש כמה דינים שצריך להקפיד, כגון שהלחיים יהיו מכוונים בדיוק תחת החוט כדלהלן, שלא יהיה דבר מפסיק בין הלחי לחוט כמבואר במשנ"ב (סי' שס"ג ס"ק ק"ב), וע"י משנ"ת שם. ועוד כמה דינים שא"ה יבוארו בהמשך. וכאן יש לעמוד על מ"ש השו"ע שהלחיים יהיו גבוהים י' טפחים.

בענין גובה הלחיים שצריך שיהיו גבוהים י' טפחים, אשר נראה כדבר פשוט וקל לקיימו, למעשה יש הרבה בעיות ונידונים הלכתיים. יש דבר מצוי מאוד כאשר עושים לחי י' טפחים בגינות ובמקום שאינו מרוצה, במשך הזמן מצטבר סביבו כמה ס"מ של חול, ואם הלחי הוא בשיעור המדוייק, הרי ברגע שמתכסה מעט ממנו ע"י חול, והחול נעשה חלק מהקרקע, נחסר ממנו השיעור והוא פסול. וכבר ראינו כמה מקרים כאלו שלא הבחינו שהחול ממעט משיעור הלחי. אבל לכאורה יש מקום לשאול שאע"פ שהחול הוא מאותו מין של הקרקע, מ"מ י"ל שאינו חלק מהקרקע אלא כמו חפץ המונח בצורה עראית, כיון שעתידיים לפנות את החול הזה, שהרי ברגע שהאחראי על העירוב גילה שזה פסול לו את העירוב, מיד פינה אותו באותו שבוע, וא"כ לא יהיה בטל לקרקע. אולם זה אינו, דכיון שבאופן תמי החול עומד להישאר שם, צריך מחשבה מפורשת כדי לפנותו, כמבואר בגמ' (סוכה דף ד.ו.) שעפר סתם, דינו כעפר שאין עתיד לפנותו ובטל לקרקע, עד שיחשוב עליו לפנותו, ובפרט שהמציאות היא שהחול הזה עומד כבר במשך תקופה. [וע"י ברמ"א שם ש"א שאם דעתו לבטל את החול לשבת אחת, הוי ביטול לקרקע]. וא"כ במצב כזה נחשב חול שאין עתיד לפנותו ובטל לקרקע. לכן צריך עירונות לשים לב, שלא יהיה סמוך לחי חול ואבנים וכדומה המתבטלים לקרקע, שיתכן שימעטו מגובה הלחי.

בעיה זו מצויה גם במקרים שהלחי עומד על המדרכה, ולא רק על חול, כיון שכאשר מרימים את המדרכה לצורך עבודות תשתית [להכניס צינורות וכדומה], מוסיפים חול תחת אבני המדרכה לעשות מדרכה חדשה ישרה, ויוצא שהמדרכה החדשה גבוהה ממה שהיה לפני כן, ובמקרה שהלחי היה בגובה מטר בלבד, יוצא שנחסר מהשיעור. ולולי שיודעים שדבר כזה יכול לקרות, קשה להבחין בחסרון השיעור.

פתרונות למניעת מכשול בגובה הלחיים, והגבהתם מהקרקע

כדי להרחיק חשש פסול כזה שהחול ימעט מגובה הלחי, יש שני פתרונות שנוהגים בשנים האחרונות בעשיית הלחיים, דבר אחד החלו בשנים האחרונות לעשות את הלחיים ארוכות יותר, והלחיים מברזל המצוינות כיום הם 1.10-1.20 מטר, כדי שגם אם יחול שינוי קטן בקרקע, ישאר בלחי גובה מטר שלם כשיעור י' טפחים לכתחילה (כמ"ש בספר שיעורין של תורה למרן הקה"י).

פתרון נוסף שהונהג בהרבה מקומות, להגביה את הלחי מעט מעל פני הקרקע [בנוסף למה שהארכו את גובה הלחי]. שיעור ההגבהה יכול להיות רק פחות מג' טפחים, כמבואר בשו"ע (סי' שס"ג ס"י) שלחי שגבוה מהקרקע ג' טפחים פסול, פחות מג' טפחים כשר [והג' טפחים מצטרפים לשיעור המחיצה]. לפ"ז יש להקפיד שלא יהיה תחת הלחי חלל של 24 ס"מ [כשיעור ג' טפחים לשיעור הגר"ח נאה לחומרא, ויש מחמירים עד 22.5 כשיעור החדש ע"פ הרמב"ם והגאונים].

אבל למעשה יש להזהר שלא להגביה עד השיעור המקסימלי, כדי שלא להגיע לבעיה הפוכה, שאם הקרקע תרד מגובהה יהיה חלל ג' טפחים, והדבר מצוי מאוד בלחי שעומד על חול, שהרוח או ילדים שמשחקים בחוף או שאר מקרים, גורמים להסיר חול משטח הלחי, ויוצא שהלחי גבוה ג' טפחים ופסול. וגם זה דבר שצריך להבחין בו, ובדאי שבבדיקה השבועית ביום שישו אין בודקים עד כדי כך, לראות אם הרווח מגיע לג' טפחים, לכן יש לעשות רווח לא גדול, שלא מצוי שיתמעט החול עד כדי שיהיה חלל ג' טפחים, וגם אם יארע כן, ודאי שהאחראי יוכל לשים לב שיש דבר משונה ויבדקנו.

ביאור ענין הלחיים, והבדל בין "עירוב עירוני" ל"עירוב שכונתי"

יש צורך לבאר את אחת המעלות הגדולות והחשובות שיש ב"עירוב שכונתי" מעבר לעירוב כללי, ובראשונה נבאר בס"ד את אחד ההבדלים הניכרים לכל, והוא נושא הלחיים שעל העמודים. כידוע בעירוב עירוני מקיפים את העיר בעמודים ועל גבם חוטים, דברים אלו מהוים "צורת הפתח" כעין משקוף המוכר לכולנו, ודינו כמחיצה העושה את השטח שבפנים [המוקף מכל צדדין] "רשות היחיד", ומותר לטלטל בתוך ההיקף כולו. [ע"י בה"ל (סי' שס"ב ס"י) אם צוה"פ כמחיצה מטאוריתא או רק מדרבנן, וע"י חזו"א (סי' ע' ס"ק י"ג) שנעשה רה"י דאורייתא]. לעומת זאת בעירוב שכונתי מוסיפים לכל עמוד "לחי" תחת החוט, מהי המטרה בתוספת זו, מדוע לא מספיק העמוד, האם זו חומרא או הידור, או שמא חיוב מעיקר הדין.

והנה צורה זו של עשיית העירוב בלחיים כבר הוזכרה ברמ"א (סי' שס"ג ס"ו) שכך היה נהוג בזמנו, אלא שהרמ"א כתב את הדבר כאשר לא היו עמודי העירוב, אלא קשרו את החוט לגגות של בתים, ואז כדי שיחשב צורת הפתח חייבים להעמיד תחת החוט שני לחיים, אבל היום יש בהרבה מקומות עמודים מיוחדים לחוטי העירוב, והחוטים קשורים על גבי העמודים כדין, ואע"פ מוסיפים לחיים לפני העמודים, ויש בזה שלש מטרות הלכתיות חשובות.

ג' המעלות בעשיית לחיים, לעומת עמודים ללא לחיים

א. חוט שמתנדנד באמצעו, דהיינו כל חוט במקום קשירתו אינו יכול לזוז, אך באמצע מצוי שיתנדנד אם אינו מתוח מספיק. למשנ"ב (סי'

שס"ב ס"ק ס"ו) כשר, ויש פוסלים (וע"י שעה"צ סי' שס"ג ס"ק י"א), ולחזו"א (סי' ע"א ס"ק"י) פסול אף בדיעבד. [ויסוד המחלוקת היא אם יש לקנה העליון דין מחיצה, ומחיצה שמתנדנדת ברוח אינה מחיצה כמ"ש השו"ע סי' שס"ג ס"ה]. שיעור הנדנד הפוסל לחזו"א הוא, שבשעת הרוח יוצא אמצע החוט מכנגד העמודים או הלחיים.

כשמשתמשים בעמודים ללא לחיים, כמעט לא יתכן להקפיד שהחוט לא יתנדנד באמצע בשיעור הנ"ל, מפני שרוחב העמוד עשרה ס"מ, וא"כ מכל צד של החוט יש רק חמשה ס"מ, וזהו נדנד קל מאוד כשמדובר בחוט ארוך כשלושים מטר ויותר. אבל בלחיים משערים לפי רוחב הלחי שהוא 30 - 40 ס"מ, ויש מכל צד של החוט טווח של 15 - 20 ס"מ שזהו נדנד מורגש, וקל לשמור שלא יארע כן. [בפרט שבמקומות שעושים לחיים, בדרך כלל יש רק מעט צורות הפתח ומקפידים לעשותן קצרות שלט יהיה חוט ארוך].

ב. חוט ששוקע באמצעו, דהיינו דרכו של חוט להמתח ולהתפרות במשך הזמן, וממילא אמצע החוט שוקע. לדעת המשנ"ב צריך לתקנו (שעה"צ סי' שס"ב ס"ק נ"ו), ולא התבאר אם מטעם שנראה פתחי שימאי, ואז הבעיה רק המצב שניכר לעין, או חסרון מחמת שאמצע החוט נמצא בין העמודים ולא מעל גובה ראש העמוד, שאז הרי זה כמו שמחובר בצד העמוד ופסול מדין צוה"פ מן הצד, ולפ"ז הבעיה אפילו בכל שהוא, לחזו"א (סי' ע"א ס"ק"י) פסול מהטעם השני שזה כצוה"פ מן הצד.

כשמשתמשים בעמודים ללא לחיים כמעט לא שייך להיזהר שלא יהיה שוקע כל שהוא, אפשר להקפיד רק שלא יהיה שוקע באופן הניכר, אם מותחים טוב [וסוג חוט טוב], אך לא יותר מכך. משום כך כשרות צוה"פ בעמודים היא רק בדיעבד, וע"פ המשנ"ב שלא פסל אלא כתב צריך לתקנו, משא"כ כשיש לחיים, תמיד החוט נמצא מעל הלחי, כיון שהלחי נמוך מהחוט הרבה, רק צריך להשיג על שקיעה הניכרת מדין פתחי שימאי.

ג. עמוד עקום, אם הוא עקום לכיוון פנים העירוב או לחוץ העירוב [לא לכיוון תוך חלל צוה"פ], בתחילה כתב החזו"א (סי' ע"א ס"ק"י י"א) שכשר, ובסוף דבריו כתב שאין מקור נאמן להכשירו. [בדרך כלל כשעמוד מתעקם, מתעקם גם לכיוונים אלו], משמע בחזו"א שלא פסל אותו לגמרי, שלא כתב פסול כמו שכתב בשאר דברים. ולכן מכשירים את הדבר בעירובים הכלליים, ולא בעירובים השכונתיים. יש עירובים עירוניים שבכלל אינם מתקנים עמוד שהתעקם, ויש שמתקנים רק לא מיד באותו שבוע. (עמוד שהתעקם עד שאינו בשיעור תל המתלקט, פסול, ובהו כולם מקפידים).

כשמשתמשים בעמודים ללא לחיים, בהכרח שבמשך הזמן מתעקמים עמודים כידוע, ואי אפשר על כל עקמימות להחליף עמוד, בפרט לא מיד באותו שבוע, ונמצא שברוב השבועות או ככולם יש איזה עמוד עקום בעירוב. אבל בלחיים אין חסרון במה שהעמוד עקום, רק שלא יתעקם כ"כ שהחוט לא יהיה מעל הלחי. ואם התעקם, ניתן בקלות יחסית להזיז את הלחי אל תחת החוט, והצוה"פ כשרה לכתחילה.

לאור האמור נמצא שעשיית הלחיים אינם חומרא בלבד, אלא בלעדיהם יש כמה שיטות שהעירוב אינו כשר, לדעת החזו"א יש שלש בעיות של פסול ממש, ולדעת המשנ"ב יש מקום להכשיר בדיעבד, אבל זה לפחות נכנס למחלוקת אחרונים בענין חוט המתנדנד, ולבעיה של חוט שוקע ש"צריך ליהדר לתקנו". לפ"ז ודאי שצריך להשתדל מאוד בעשיית עירוב שכונתי, כלומר שהעירוב יעשה עם לחיים לכל צורת פתח [וכן עם שאר ההקפדות ההלכתיות שבמושג "עירוב שכונתי" כדלקמן], ואכן בכל מקום שגרים קבוצת אברכים, משתדלים לעשות עירוב שכונתי. [אמנם יש לציין שהמתירים לסמוך על עירוב עירוני, טוענים שלדעת המשנ"ב רק נדנד של ג' טפחים פסול, ובהו יש עירובים עירוניים שמקפידים על מתחת החוטים שלא יהיה נדנד כזה גדול, אך לעומת המתירים, דעת מרן הגר"ש"ז איוערבך זצ"ל (בספר הליכות שלמה הלכות סוכה) שאין שיעור בזה, אלא גם נדנד פחות מטפח פוסל. כמו"כ בענין חוט שוקע, כאמור יש כמה טעמים, והמשנ"ב לא ביאר מחמת איזה טעם חשש לדין זה, ואם הטעם מפני שהמשקוף העליון אינו מעל המוזוות, א"כ אפילו שקיעה קטנה פוסלת, אבל אם הטעם רק מצד פתחי שימאי, יש להכשיר כששוקע רק מעט שאינו ניכר לעין, וזה צד ההיתר לעירובים העירוניים. אך כאמור ההיתר אינו פשוט כלל, ולדעת החזו"א הוא פסול, לכן צריך להקפיד על עשיית לחיים, ולפקח עליהם כראוי].

המעלות שבעמודי העירוב על פני הלחיים

לעומת הדברים הנ"ל שהוזכרו בפוסקים, שמהוים בעיה להשתמש בצורת הפתח מעמודים, ומחמתם העדיפו בעירובים המהודרים לעשות לחיים שהם פותרים את הבעיות הנ"ל, יש דברים נוספים פרקטיים, שהמציאות מוכיחה שיש גם חסרונות בעשיית לחיים, שיתכן מקרים שהלחי אינו תחת החוט והוא פסול לכל הדעות, מבחינה זו יש מעלה לעמודים שגם הם מתעקמים יש עכ"פ איזו שיטה המכשירה אותם [בתנאי שהחוט קשור לעמוד מעל ראשו]. אמנם ניתן להבדיל בין החסרונות, שהחסרונות הנ"ל שבעמודים, הם דברים שכמעט לא ניתנים לשליטה, לעומת זאת החסרונות שבלחיים ניתנים לשליטה, רק שמצוי בהם חוסר עירונות או חוסר ידע הלכתי. ואלו הן:

א. הדין הוא שאם החוט אינו עובר מעל העמוד אלא קשור בצד של העמוד או הלחי, פסול לכל הדעות (שו"ע סי' שס"ב ס"א), וזה צורת הפתח מן הצד. והנה בעמודים המצויים במקומות שאין לחיים, אינו מצוי שהחוט לא יעבור מעל העמוד ולא ישימו לב, כיון שמקום הקשירה צמוד לגג העמוד, וגם עשוי באופן שניתן לקשור רק במקום שמעל העמוד [יש יצרנים שעושים את הו של העמוד רחב, ועי"ז יתכן שהחוט יהיה קשור בראשו לא מעל העמוד, ויש להעיר למסגרים לשנות ולעקם את הו פנימה]. לעומת זאת בלחיים שמקום הקשירה של החוט הוא בגובה, והלחי נמוך, צריך ידע רב לכיון את החוט שיהיה מעל הלחי, או את הלחי תחת החוט, והעין מאוד מטעה בזה, וללא מכשיר פלס או אנך



שהחוט מתנדנד מעט באמצע, ובמשך הזמן מתרפה מחמת החום והקור, ומצוי שמתנדנד כמה ס"מ בודדים, ואז יוצא אמצע החוט מבין הלחיים [ע"י מש"כ בד"ן זה לעיל].

סיבה שניה שלפעמים החוט קשור לעמוד שיכול להתעקם מעט עם הזמן [מחמת עבודות במדרכה, מפגיעת מנוף, או ממתחת חוטים ועוד], ולא יבחינו אם השינוי קטן.

סיבה נוספת ועיקרית ביותר היא כדי שהלחי יהיה ודאי תחת החוט, והנה גם כשמשתמשים במכשירים חייבים שיהיה רחב כמה ס"מ, כיון שמצוי שלא בודקים מדויק ממש [שלא מכוונים את הקו והפסל והשרשרת עד הסוף]. ובפרט כשהלחי אינו קבוע בקיר, ויכול לזוז עם הזמן.

אבל בעיקר החשש במקומות שלא בודקים כל לחי במכשיר, והרבה אחראים על עירובין אין להם כלל מכשיר לבדיקה, ומסתמכים על מראית עין, והטעות בזה נפוצה וגדולה מאוד. בשבוע האחרון היינו במקום שהעמידו לחי לפי מראית עין, והלחי היה ברוחב 15 ס"מ, ולא היה תחת החוט, הלחי סטה ממנו ס"מ אחד בלבד, אבל זה פסול לכל הדעות (משנ"ב ס"ק ט'). האחראי התנצל שהוא עשה זאת במהירות כיון שהיה סמוך לשבת, אך סוף סוף צורת הפתח הייתה פסולה. הפתרון היחיד הוא להשתמש במכשיר לבדיקת המקום הנכון, אך בכל זאת משתדלים גם שהלחי יהיה רחב 30-40 ס"מ, כדי שיהיה ברווח. בעקבות כך נביא כאן מאמר בענין צורת בדיקת מיקום החוט והלחיים, והמכשירים המיועדים לכך.

מהו הרוחב המקסימלי של הלחי

הרוחב המקסימלי של הלחי, כתב המקור חיים (בתיקוני עירובין הגדפס בסוף הל' פסח) שאם רחב ד' אמות אינו לחי, כיון שהוא בשיעור של כותל, ופסול אף לצורת הפתח [ע"י בגמ' עירובין דף ט: מבוי שרצפו בלחיים במשך ד' אמות]. אבל החזו"א (סי' ע"י ס"ק ט"ז י"ח) חולק ואומר שבלחי של צורת הפתח אין חסרון אם הוא רחב [ודברי הגמ' נאמרו דוקא בלחי של מבוי]. אבל בהערה הוסיף שיש לחשוש שאם רחב ד' טפחים מן החוט ולפנים, אפשר יהיו פתחי שימאי.

למעשה מקפידים בעירובים שכונתיים שלא יהיה ד' טפחים מן החוט ולפנים. ולכן במקרה שמוצאים דלת ומשתמשים בה ללחי, הרי בדרך כלל רחבה 70-80 ס"מ, וצריך שרוב הדלת תהיה מחוץ לעירוב, ומן החוט ולפנים יהיה פחות מ-32 ס"מ לשיעור רח"ו, 38.4 לשיעור חזו"א. במקרה שיש עוד עירוב מהלחי משמש לעירובים משני הצדדים, אי אפשר להשתמש בדלת באופן שלא יהיה משום צד 40 ס"מ. במקום אחד בב"ב היה אחראי שתיקן את העירוב של עצמו והעמיד קרש של מטה ללחי, רוחב הקרש 70 ס"מ, והעמיד את רובו מבחוץ. אח"כ בא האחראי מהצד השני ורצה להכשיר גם לעצמו, והוסיף עליו קרש רגיל שישמש לחי כשר לשני הצדדים (ראה תמונה).

ויש להסתפק האם אפשר להקל דלא כמקור חיים, ומשכחת לה באופן שיש קיר ארוך יותר מד' אמות, וקושרים את החוט בתחילת הקיר, שיש פחות מד' טפחים מן החוט ולפנים, אבל הלחי בכללותו הוא יותר מד' אמות, וצ"ע.

הסבר לשימוש במכשירים לבדיקת מיקום הלחיים והמעלות שבאחד לעומת חברו

הנה כאמור כדי לבדוק את מיקום הלחי תחת החוט, חייבים להיעזר במכשיר המיועד לכך, מפני שראיית העין מטעה מאוד, בפרט כאשר ברקע יש עץ, או בנין בזוית שונה, או שאין שום דבר ברקע, שאז אי אפשר בכלל להבחין, וההבחנה היא בבחינת ניוחשו. גם העוסקים שנים רבות בעירובים, מצטיידים תמיד במכשיר בדיקה, מפני שאפילו המקצועיים לא יכולים לדייק בלי המכשיר.

מעשים רבים אירעו במקומות רבים, שקבעו את הלחי במראית עין, ולאחר זמן גילו שמלכתחילה הוא לא עמד במקום, וכבר כתב המשנ"ב (סי' שס"ב ס"ק ט"ג) שאפילו אם החוט סוטה במשהו מהלחי הרי זה פסול לכל הדעות, כדין צורת הפתח מן הצד. מעשה שהיה באחת הערים שהאחראי השתמש ללחי בדלת רחבה 70 ס"מ, והסתמך על מראה העין, אך העמוד היה גבוה, ולכן העקמימות הקטנה שנראתה לו כמה ס"מ, היתה בעצם 40 ס"מ [שזה לא עקמימות גדולה כל כך, 40 ס"מ מתוך גובה 5 מטר], ונמצא שאפילו בלחי רחב כל כך העין הטעתה והחוט היה מן הצד ופסול.

חשש נוסף המצריך בדיקת המקום של הלחי, משום שהדבר מצוי שהעמוד עקום מעט לכיון תוך החלל של צורת הפתח, וכאשר מצמידים את הלחי לעמוד יוצא שהלחי אינו מתחת תחילת החוט אלא תחת העמוד, ופסול. [כיון שהעמוד הוא חלק מהמזוזה, ואי אפשר להחשיבו חלק מהקנה העליון].

לכן כדי לוודא שהלחי כשר במקום הנכון, חייבים להשתמש במכשיר, ולשם כך הומצאו שני מכשירים, הראשון הוא פלס עם ראי, שהומצא ע"י הגר"י דוידזון שליט"א, ופותח אחרי הרבה שנים ע"י האחראים על העירוב בקרית ספר, הגר"י אפרים רוטשילד והגר"י ישראל ז"ק שליט"א. והשני הוא הבקבוק והשרשרת, שעשה הגר"י נח ברנשטיין שליט"א מבני ברק, וממנו למדו רבים.

צורת המכשירים לבדיקת החוט

הבקבוק והשרשרת - בתוך הבקבוק בתחתיתו מכניסים ראי עגול, ומצמידים אותו באלכסון מעט [ע"י שמגביהים צד אחד באיזה דבר], ובצד העליון של הבקבוק תולים חתיכת שרשרת פשוטה [של ילדות, בלי הקישוטים והסגור, כדי שהשרשרת תהיה דקה]. והנה השרשרת יורדת ישר כפי כח המשיכה, ולפ"ז כאשר נביט למטה במראה בזוית מסוימת נראה את השרשרת כנקודה אחת, דהיינו שלא יראה במראה את צידי השרשרת, זה אומר שגם המראה מכוונת ישר כלפי מעלה. ולפ"ז כאשר מתקרבים עד שהחוט יהיה מעל אותה נקודה של השרשרת שבמראה,

הלחי כאילו עולה ישר עד החוט [מדין גוד אסיק מחיצתא], ולפ"ז כתב המשנ"ב (שם ס"ק ס"ג, ובס"י שס"ג ס"ק קי"ד) שצריך שהלחי יהיה מכוון בדיוק תחת החוט, ולא יהיה מרוחק לצידי אפילו משהו. לפי הלכה זו יש צורך להרחיק את הלחי מהעמוד, מפני שכאשר קושרים חוט לעמוד גבוה כ"כ, ומושכים את החוט כדי למתוח אותו שלא יתנדנד, טבע הדברים שהעמוד נוטה מעט לכיוון החוט, ונמצא שאם הלחי יהיה צמוד לעמוד יתכן שהוא לא יהיה תחת החוט, ויהיה פסול לכל הדעות, לכן מרחיקים את הלחי מהעמוד כעשרה ס"מ, באופן שגם אם יתעקם מעט בכל זאת הלחי יהיה תחת החוט.

אך כנגד חשש זה שאומר שעדיף להרחיק מהעמוד, צריך לשים לב שלא להרחיק יותר מעשרים וארבע ס"מ, מפני שאז יהיה ג' טפחים [לשיעור הגר"ח נאה], והרי זה כפירצה בין הפתח להמשך וכדלקמן, ולכן במקומות שיש צורך להרחיק יותר מעשרים וארבע ס"מ, מוסיפים עוד מוט באמצע כדי שלא יהיה רווח 24 ס"מ במקום אחד.

חקירה האם הוספת לחי מבטלת את העמוד

הנה כבר אירעו מקרים רבים שהתגלה שהלחי לא היה במקום הנכון, או שמלכתחילה לא כיוונו אותו, או שאח"כ התעקם העמוד. ויש לדון במקרה כזה באופן שהקפידו על קשירת החוט בראש העמוד מעל גביו, האם ניתן לומר שלפחות לשיטות המכשירות עמודים ללא לחיים, אפשר לומר שעכ"פ העמוד עושה כאן צורת הפתח. או שמא כשיש לחי אי אפשר שהעמוד ישמש לצורת הפתח.

והנה מצד זה שכוונת האחראי על העירוב היתה רק על הלחי שישמש לצורת הפתח, ולא התכוון שגם העמוד ישמש לכך, כתב השו"ע (סי' שס"ג ס"א) לגבי לחי של מבוי שצריך שיסמכו עליו מערב שבת, אבל לא סמכו עליו מע"ש כגון שהיה שם לחי אחר ונפל בשבת, ובאים עכשיו לסמוך ע"ו, פסול. אבל הרמ"א הוסיף שאם לא היה לחי אחר הוי כסמכו עליו, ורק כאשר היה לחי אחר שהתכוונו לזה ולא לזה פסול, מפני שיש כאן כוונה הפוכה (ע"י משנ"ב ס"ק ל"ח). לפ"ז יש לדון שבמקרה הנ"ל שהתברר שהלחי היה פסול נחשב כמו שאין לחי, וא"כ הוי כסמכו על העמוד. מצד שני נראה יותר שמאחר והיה חפצא של לחי והתכוונו עליו, יש כאן כוונה הפכית לסמוך על דבר אחר ונעשה כלא סמכו על העמוד ופסול.

אמנם נראה להכשיר ע"פ מש"כ הבה"ל (שם ד"ה אבל) דהפ"ג מסתפק אם בצורת הפתח צריך כוונה, ואם היא פוסלת, וסיים שכאשר נעשה מתחילה לשם לחי כשר אפילו אם התכוונו בערב שבת לדבר אחר, וכיון שבדרך כלל המתקין מכוין על כל מעשיו שיהיה לצורת הפתח של עירוב, ואינו למדן שידוע שהלחי הוא המשמש לפתח ולא העמוד, ובפרט במקומות שהלחי לא נעשה מיד ודאי שהעמוד נעשה לשם פתח, וא"כ אין חסרון שלא סמכו עליו מערב שבת.

השאלה היא מצד דיני מחיצות, האם הלחי חוצץ לפני העמוד. יש טוענים שהדבר תלוי אם העמוד נמצא במקום פתוח, שאז אין חשיבות ללחי ואינו פוסל את העמוד, לעומת זאת כאשר העמוד והלחי סמוכים לקיר, שהעמוד צמוד לקיר והלחי לפניו בתוך ג' טפחים לקיר, אי"כ הלחי נעשה כהמשך לקיר מדין לבוד, ואם הלחי הוא המשקוף כשר [דגם בליטה בקיר כשרה ללחי], אבל העמוד שאחוריו מסולק ומובלע ביניהם כבתוך דיר, ואינו נחשב עומד בתוך הרשות היחיד אלא כחלק מהקיר. אך יש לדחות שאין להחשיב את הלחי כהמשך המחיצה מהקיר, כיון שהעמוד והלחי נעשו לשם צורת הפתח ולא להמשך המחיצה, ויש לבאר עוד ואכמ"ל.

אולם יש רבנים שאומרים חילוק אחר, שאם הלחי רחב ד' טפחים שיש לו שיעור מחיצה, הרי הוא כמחיצה העוממת תחת החוט בין שני העמודים, וכתב בחזו"א שמחיצה העוברת באמצע צוה"פ פוסלת אותה, אבל אם אין הלחי רחב ד' טפחים, שאין לו שיעור מחיצה, אינו גורם שום פסול לעמודים. ולפ"ז כאשר רוחב הלחיים הוא רק 30 ס"מ, אינם פוסלים את העמודים, ואם שהחוט קשור על גבי ראש העמוד יש להכשיר בדיעבד מכת העמוד [באופן ולשיטות שאין את ג' החששות המוזכרים לעיל בכשרות העמודים שאין להם לחיים]. כמו"כ במקרה שהלחי נטמן באדמה ולא נשאר בו שיעור י' טפחים, אין ללחי דין מחיצה ואינו גורם פסול כלשהו לעמוד.

המסקנה להעדיף לעשות גם עמודים וגם לחיים

לפ"ז גם בעירובים שכונתיים שיש בהם לחיים לכל חוט, יש עדיפות ומעלה להעמיד עמודים מיוחדים וכשרים, לקשור את החוט על גבם כדין, כדי שגם במקרה שיהיה בלחי בעיה כלשהי, ישאר צד הכשר ע"י העמוד. [כמו"כ ע"ז ניכר יותר אם החוט זו הצידה, ויש פחות טעויות במיקום הלחי, וכן הלחי בולט ואינו נסתר ע"י הצמחים הגדלים בסמוך, ואכמ"ל]. אלא שלמעשה העלויות של העמודים והתקנתם גבוהות מאוד, ואי אפשר לעמוד בכך אלא בשכונות שהתושבים תומכים ונודבים את הוצאות העירוב. [יש לציין שיש מקומות שמסיבה טכנית אין משתמשים בעמודים, כגון כשהמדרכה צרה, ועוד סיבות. כמו"כ יש אחראים שעושים עבודתם במסירות, ואינם זקוקים לבטח את עצמם בעמודים, אלא שבאופן כללי מתוך המציאות העולה מכלל העירובים רואים שיש צורך לבטח כמה מקומות בתוספת עמודים מלבד הלחיים]. יש לציין ששמענו מכמה עוסקים בעירובים, שיש בעשיית העמודים גם ענין של כבוד שבת ונוי העירוב, שע"ז ניכרת צורת העירוב. וענין זה שמענו גם מהגאון רבי יצחק זילברשטיין שליט"א רבה של שכונת "רמת אלחנן", שהורה להסיר את קופות הצדקה מצורת הפתח של העירוב, משום כבוד ונוי המצוה, שיהיה ניכר צורת העירוב.

מהו הרוחב המינימלי של הלחי

הרוחב המינימלי של הלחי, מצד ההלכה יכול להיות כלשהו, אלא שיש כמה בעיות שצריך שהלחי יתן טווח להכשירו. סיבה אחת משום שמצוי

וכדומה כמעט ולא שייך שלא לטעות [מדובר בהבחנת המיקום בטווח של שלושים ס"מ, מחוט שנמצא בגובה 4-5 מטר], ושכיח בזה מכשולות. ב. עמוד עקום, כאמור לעיל הכשרות של עמוד עקום ללא לחיים, אין לו מקור נאמן לדעת החזו"א, אך אינו פסול. לעומת זאת לחי שהעמוד התעקם בשיעור כזה שהחוט אינו מעל הלחי, בין אם התעקם לצד והחוט עובר בצד הלחי, ובין אם התעקם לתוך צורת הפתח והחוט מתחיל יותר פנימה מהלחי (שהלחי תחת העמוד ולא תחת החוט), שזה דבר מצוי, הרי הוא פסול לכל הדעות, משום שהחוט אינו מעל הלחי [המשקוף אינו מעל מזוזת המשקוף], וזה כצורת הפתח מן הצד, או בעקמימות משמעותית שאז זה בכלל בלי קשר.

בעיה זו מצויה בעיקר בגלל שבמקומות שיש לחיים לא נזקקים לעמודים וקושרים את החוט לחלון של בנין וכדומה, ואז קשה להבחין אם חל שינוי במקום החוט, וארעו מקרים שהחליפו סורג או עשו מזגן ובעלי הבית העבירו את החוט בעצמם להטיב עם העירוב, וקשרו אותו בצד במקום אחר, והבודק לא הבחין בכך אלא אחרי זמן.

ג. צורת הפתח ע"י לחיים מועילה מדין גוד אסיק, רואים כאילו הלחי עולה עד החוט. ולכן אם יש דבר המפסיק בין הלחי לחוט, פסול (ע"י משנ"ב סי' שס"ג ס"ק ק"א). והנה בלחיים מצוי שיש עצים הגדלים בסביבות הלחי ומפסיקים בין הלחי לחוט, לפעמים קורה שמישהו מוסיף גגון שמפסיק בין הלחי לחוט. לעומת זאת עמודים שהם מגיעים עד החוט, לא שייך שיהיה דבר המפסיק בין החוט לעמוד.

ד. עצים ושיחים הגדלים סביבות הלחי, אם הם חזקים שניתן לדרוך עליהם, נחשבים כקרקע, וצריך שהלחי יהיה גבוה י' טפחים מעל פני השיחים, ויש מחמירים אף בשיחים שניתן להניח עליהם חפצים ולהשתמש על גבם, אע"פ שאדם שידרוך עליהם ירסק אותם. וכן מצוי שמניחים ערימות חול ליד הלחיים, והם ממעטים את הלחי, שאינו גבוה י' טפחים מעל פני הקרקע שנוצרה ע"י ערימת החול. בלחיים שגובהם הרגיל כמטר או מטר ועשרה ס"מ, מצוי בעיות אלו שלא נשאר גובה י' טפחים, לעומת זאת בעמודים שהם גבוהים כמה מטרים, תמיד יש בהם גובה י' טפחים, ולא נתקלים בבעיה זו.

ה. לחי שגובה מן הקרקע ג' טפחים, פסול, מדין מחיצה תלויה (שו"ע סי' שס"ג ס"ז). בלחיים מצוי שמסלקים חול מאזור הלחי, או מחליפים את הריצוף המדרכות וכדו', ונעשה מוגבה ג' טפחים, וכן מצוי שמעמידים אותו בגובה גבולי ושינוי קטן יכול לפסולו, לעומת זאת עמוד מעמידים בתוך הקרקע, ולא נתקלים בבעיה זו.

ו. אופן הבדיקה בעירובים גדולים, נעשה תוך כדי נסיעה ברכב, וכדי שיוכלו להבחין בחוטים מיד וממרחק, קושרים להם סרט אדום וכדומה הניכר ממרחק, אך זה שייך רק בחוטים שעומדים באויר ובגובה, אבל בלחיים לא שייך לבדוק כי"כ ממרחק, ובנסיעה על הכביש שהרבה פעמים רחוק ממקום צורת הפתח, או שיש בין הכביש לצוה"פ שורת בנינים שניתן רק להבחין בחוט דרך בין הבנינים, ולא שייך להבחין בלחיים.

כשמשתמשים בעמודים מספיק לבדוק את החוטים, ואם יש חוט ודאי שיש עמוד והכל כשר [עכ"פ ברמה של המשתמשים בעמודים שמכשירים עמודים עקומים וחוסים מתנדנדים, כאמור לעיל]. לעומת זאת כשמשתמשים בלחיים לא מספיק שיש חוט, אם חסר לחי אחד הכל נפסל, ולפי שבודק כלל כשיש לחי קושרים את החוט לבנינים או לעמודי חשמל וטלפון, שהחוט לא עובר מעליהם, אי"כ כשהחוט לא מעל הלחי הרי זה פסול לגמרי, ויותר גרוע מאשר הבעיות של המשתמשים בעמודים. וצריך בדיקה יסודית מקרוב לראות את הלחיים. לאור האמור יש מורים לעירובים הכלליים שעדיף להשתמש בעמודים בלבד, למרות שיש פקפוקים בכשרותם כנזכר לעיל, מאשר להשתמש בלחיים שקשה להשיג עליהם, ואם לא משגיחים עליהם בהקפדה גדולה הם יכולים להיות פסולים לכל הדעות. משא"כ עירובים שכונתיים שיוכלים לעמוד בבדיקה יסודית מידי שבוע, ואינם נבדקים ממרחק אלא בהליכה רגלית [או ברכב שמגיע סמוך לצוה"פ, או שיוצאים מהרכב במקומות שצריך], להם כדאי להשתמש בלחיים שע"ז כשרות העירוב הרבה יותר טובה, רק צריך שהבודקים ידעו את כל הפרטים הפוסלים בלחיים, שלא יצא שכרו בהפסדו.

ולמעשה הסיבות העיקריות שהעירובים העירוניים אינם עושים לחיים, הם שתיים: א. אין תקציב ללחיים, העולים הון רב כשמדובר להקיף בהם עיר שלימה, והרי כידוע גם לחיקון העמודים לבד קשה לקבל תקציב מסודר. ב. העירובים העירוניים נבדקים תוך כדי נסיעה ברכב, במהירות ובמרחק מהמקום בו הם נמצאים, ואין אפשרות לבדוק לחיים בצורה זו. החוטים נמצאים בגובה [עם סרטים אדומים], ואפשר לראותם ממרחק, משא"כ הלחיים נמוכות, ואי אפשר לראותם ממרחק מחמת עצים ומבנים המסתירים אותם. החוטים נראים מהכביש באויר בין שורות הבנינים, והלחיים אינן נראות אלא למי שהולך אחורי הבתים.

עשיית שני לחיים על העמודים

בעשיית לחיים על עמודים יש דבר פשוט שצריך לבאר אותו. כאשר יש שרשרת של צורות הפתח, כל עמוד משמש לשתי צורות הפתח, לשני הכיוונים שלו, ומספיק שיהיה עמוד אחד בין שני חוטים. אבל הלחיים הנוספים אינם יכולים לשמש לשני כיוונים, והסיבה לכך, כיון שלכל צורת הפתח יש חוט נפרד, והחוט מסתיים על העמוד, אי"כ העמוד נמצא תחת שני החוטים, אבל הלחי שעומד בצד ימין של העמוד אינו אלא תחת חוט אחד שבצד ימין, ואינו תחת החוט שבצד שמאל, לכן צריך לעשות בכל עמוד כזה שני לחיים, משני הצדדים.

להרחיק את הלחי מהעמוד

והנה כשנתבונן בלחיים שנעשו בסמוך לעמודים של העירוב, נראה שהם רחוקים מהעמוד עשרה ס"מ או יותר, הסיבה לכך, כי הנה כשרות הלחיים מבוארת בשו"ע (סי' שס"ב ס"א) שהענין הוא שרואים את

נמצא שהחוט עומד בדיוק מעל מיקום השרשרת ברגע זה.

ההסבר לראיית השרשרת כנקודה, כי כאשר תסתכל על עט או מקל, תמיד תראה גם את צידי המקל, אבל אם הוא יהיה מכונן מול העיניים כמו משקפת, נראה אותו כנקודה ולא נראה את הצדדים שלו, ואז נדע בבירור שעיינינו רואות גם את מה שאחורי המקל בקו ישר באותה זווית שהמקל נמצא. וכן כאן כאשר נביט במראה ותשתקף בה השרשרת כנקודה, ברור שהמראה מראה לנו את הזווית המדויקת של השרשרת, שהיא בעצם הזווית הישרה ע"פ כח המשיכה.

הפלט והראי - מכשיר זה נעשה ע"פ הטכניקה הקודמת, אלא שבמקום שרשרת שתברר את הכיוון ע"י כח המשיכה, משתמשים בפלס. על הפלס נוסף מראה בתחתיתו [וקו נוסף בחלק העליון והתחתון], ואם הפלס עומד ישר [לפי הבועה שבו], ברור שהמראה שלמטה מראה את הזווית הישרה כלפי מעלה.

המעלות בבדיקה ע"י פלס

א. לשימוש בבקבוק צריך זריזות ידיים לדעת להטות לזווית הנכונה עד שהשרשרת תיראה כנקודה, וכן צריך להחזירו בלי לרעוד, כדי שהשרשרת תתייצב ולא תתנדנד. לעומת זאת בפלס שאינו ע"י שרשרת, אין צורך להחזיקו בעדינות כ"כ, ומ"מ צריך קצת לדעת לכווין אותו לזווית הנכונה [רק ימין ושמאל].

ב. בפלס ניתן להשתמש גם במקום שיש רוחות, אבל בבקבוק קשה, משום שכשיש רוח השרשרת מתנדנדת, ולא ניתן לראותה כנקודה הנזכרת.

המעלות בבדיקה ע"י בקבוק

א. בפלס צריך לראות באותו זמן בשני מקומות, לראות בפלס שהוא ישר ולראות במראה את החוט, ובאופן טבעי כשמסירים את העיניים מהפלס, מטים אותו מעט לזווית אחרת כדי למצוא את החוט, וצריך שוב לבדוק בפלס שישאר בזווית ישרה. לעומת זאת בבקבוק מסתכלים רק בנקודת השרשרת לראות שהיא ישרה, ובאותו מקום רואים את מיקום החוט.

ב. כשמעמידים את מכשיר הפלס לצורך הבדיקה, בדרך כלל הוא לא במקום המדויק תחת החוט, וצריך להרימו ולהניחו מעט הצידה, ולחזור ולכוון שוב את הזווית של הפלס שיעמוד ישר. לעומת זאת בבקבוק אפשר לזוז עם הבקבוק בלי לאבד את הזווית הישרה של השרשרת.

ג. הפלס בודק רק צד אחד, כלומר ימין ושמאל, לפתור את החשש הראשון שהלחי עומד בצד החוט, אבל לא בודק קדימה ואחורה אם אין את החשש השני שהעמוד נוטה מעל הלחי, ולשם כך צריך לשוב ולבודק מהצד [שאו הצדדים קדימה ואחורה של הלחי, הם ימין ושמאל של הבודק], לעומת זאת בבקבוק מראה מיד את נקודת המיקום של החוט ללא סטיה לשום כיוון, וכל בדיקת ימין ושמאל כוללת בדיקת קדימה ואחורה.

מסיבה זו יש דברים שכמעט אי אפשר לבדוק ע"י הפלס, כגון ענף שנמצא רק באמצע הלחי, או מצוי מאוד בעמודי חשמל שיש ספק אם יש מוט ברזל בין הלחי לחוט, שבפלס שבדוקים מהצד צריך לחשב היטב מאיזו זווית לבדוק, וצריך לבדוק משני כיוונים, משא"כ בבקבוק רואים בבדיקה את כל החלל המלחי עד החוט, ואם יש ענף כלשהו או ברזל קטן הוא ניכר מיד.

ד. כאשר החוט עובר באלכסון יחסית ללחי, בפלס כמעט אי אפשר לבדוק את מיקום הלחי, כיון שאי אפשר לדעת אם הוא רואה את החוט במקום שמעל הלחי, או במקום פנימי או חיצוני יותר, והרי במקום החיצוני החוט נוטה יותר לצד, לעומת זאת בבקבוק הבדיקה פשוטה, כיון שתמיד השרשרת נעמדת תחת המיקום המדויק של החוט הנמצא באותו מקום.

ה. בבקבוק אפשר לעמוד מכל כיוון, ואפשר להחזיקו באויר, [לעומת הפלס שצריך להניחו קרוב מאוד לקרקע, וחייבים להניחו על המשהו.

חובה לציין, שבשני המכשירים צריך לעבור התמחות קצרה, ולראות כמה פעמים יחד עם מי שיועד להשתמש נכון, עד שלומדים את המקצוע. מי שמשתמש בלי לראות כיצד בודקים, יתכן שיראה את החוט והוא לא יהיה במקום, בין בבקבוק ובין בפלס.

בדיקת אנך

בדיקת אנך היא בעצם הבדיקה הברורה ביותר, ובה כמעט לא שייך לטעות, וזאת ע"י שזורים חוט כלשהו שבראשו משקולת, והוא נתלה על חוט העירוב, והמשקולת יורדת ישר ע"י כח המשיכה.

החסרון בזה שחוט העירוב גבוהים בדרך כלל כ-5 מטר, כדי שלא יפגעו בהם אוטובוסים ורכבים גדולים, גובה האוטובוסים הבין עירוניים כ-3.80 מטר, ויש להוסיף גובה האנטנות והמוגנים, וכן שאר המשאיות הם כ-4 מטר, ולכן חוט בגובה 4.70 מטר מחזיק מעמד בדרך כלל, וכן הוא גובה הגשרים ע"פ החוק [ובדיעבד גם 4.50 עובר מעל אוטובוסים ומשאיות סטנדרטיים]. ובכבישים ראשיים ביותר צריך יותר. וא"כ צריך לזרוק את המשקולת לגובה כה רב, וגם להיזהר שאחרי שנופלת מהעבר השני לא תפגע באדם או במכונית. ויש בזה גם משום סכנה. ובפרט כשמסתמכים על חוטי חשמל, שזמם בלתי אפשרי להשתמש באנך, לכך פותחו המכשירים הנ"ל.

אמנם בצורות פתח נמוכות אפשר להשתמש בבדיקה זו, כמו"כ כאשר צריך דיוק מירבי, וכן כאשר זקוקים לבדוק את החלק התחתון של העמוד [ובפלס אי אפשר לבדוק למטה ממטר, וגם בבקבוק קשה לבדוק נמוך], בהם יש לבדוק דוקא באנך, כגון בצורות הפתח מברזל (פרופיל 40x40 מ"מ) שמקפידים ע"פ החו"א שהברזל העליון השוכב, יהיה מעל ה" התחתונים של הברזלים העומדים מן הצדדים, תולים אנך ורואים עד היכן מגיע קצה הברזל העליון.

**הרב אברהם שקלאר
כולל "אליבא דהלכתא" ברכפלד**

שני כוחות באדם כאדם אחד דמי או כשני בני"א דמי

א. איתא בשבת (דף ה.) א"ר אבין א"ר אילעאי א"ר יוחנן, עמד במקומו וקיבל חייב, עקר ממקומו וקיבל פטור וכו', בעי ר"י זרק חפץ ונעקר הוא ממקומו וחזר וקיבלו מהו, מאי קמבעיא ליה, אמר ר' אדא בר אבהו שני כוחות באדם אחד קמבע"ל, ב' כוחות באדם אחד כאדם דמי וחייב, או"ד כשני בני"א דמי ופטור.

ובהני תרי מימרות דר' יוחנן יל"ע במאי קמיירי, ומהם צדדי הספק בכל אחת מן הספיקות.

והנה במאי דקאמר ר' אבין בשם ר"י לחלק בין עמד במקומו לעקר ממקומו, דבעמד חייב ובעקר פטור, יל"ע בד"א, האם נדברו מתחילה שיתפוס החפץ מיד כשיעקר, או שתפס מעצמו החפץ, וא"כ יל"ע מ"ש בין עמד לעקר, מ"ל שעמד שם מתחילה משעת עקירה, מ"ל שעקר רגליו לאחר שנעקר החפץ, העיקר שקבע מתחילה שמקום הנחה תהיה בידו של חברו, ואת"ל דבעמד במקומו אף שלא סיכמו כן מתחילה חייב, א"כ מ"ש מעקר. ולכא"ו מפשטות לשון רש"י נראה ההחלוק בין עמד לעקר, להנידון הוא אם הוא הנחה מכוחו או מכח אחר, ואין סיבת החילוק אם סיכמו כן מתחילה, אלא דבעמד מיירי שעמד המקבל וקיבל החפץ בידו, ובהכי מיירי מתחילה שיקבל החפץ בידו, לאפוקי בעמד שם באקראי וקיבל החפץ בכוונה, או שנפל בלא כוונה לתוך ידו.

משא"כ בעקר ממקומו אף אם סוכם כן מתחילה שהוא יקבל החפץ, לא מהני להחשיבו כנח מכוחו, אלא חשיב הנחה מכח המקבל ולא מכח העוקר, דבכדי להתחייב על מלאכת הוצאה או על העברה בע"י שתהא חילוק בין הוצאה והעברה ביד להוצאה והעברה בזריקה], וד"ו נלמד ממש"כ רש"י למעלה (ד"ה עמד) וז"ל: זרק חפץ וקיבלו אחר, עמד המקבל במקומו וקיבל חייב הזורק, דאיהו עביד עקירה והנחה. עקר המקבל ממקומו ורץ לקראת החפץ וקבלו, פטור הזורק, דלא איתעביד הנחה מכוחו, עכ"ל. והמעיקר בלשוננו יראה דנקט בין בעמד ובין בעקר הלשון "מקבל", ולכא"ו לשון זה לא שייך אלא היכא שסוכם מתחילה שיקבל החפץ מיד כשיעקר מיד הזורק, דאלת"ה הו"ל לרש"י לנקוט לשון חטיפה, כדנקטו התוס' ובשאר ראשונים. אלא מוכח דלעולם אין החילוק בקביעת מקום הנחה, אלא החילוק הוא היכן עומד המקבל, דאם המקבל עומד מול הזורק וכיוון הזריקה היה כלפיו, הילכך שפיר כשתפס המקבל חשיב שנח מכח הזורק ולא מכח המקבל, דאיהו לא עביד מידי אלא רק הסכים שינוח החפץ בידו ולא ע"ג הקרקע, והרי הוא דומה לעמוד, אבל כשמקבל במקו"א א"ע"פ שסוכם מתחילה שינוח החפץ בידו, מ"מ הנחה היא מכח המקבל. איברא בלשון רש"י אינו כ"כ ראייה, דהלשון מקבל שייך אף בגונא שעקר מעצמו, וכדמוכח מלשון רש"י בסמוך.

אך עדיין אין הדברים מחוורים, דהא גופא צריך תלמוד אמאי בנעקר המקבל ממקומו ותפס החפץ, לא מייחסים את הנחה לזורק אלא למקבל, הלא סו"ס החפץ נזרק לאויר העולם, ומיד שנעקר ממקום הנחתו כבר צריך לחדש לו מקום חדש לנוח בו, דבאויר העולם לא שייך שינוח, וא"כ מ"ל נח על הארץ כשנגמר כח התנופה, מ"ל נח ע"ג יד המקבל.

ובכדי ליישב ד"ו יל"ע עוד מהו עיקר החיסרון בעקר ממקומו, האם משום שחפץ החפץ באמצע הליכתו או משום שלא עמד שם במקומו, ונ"מ טובא איכא בינייהו ככה"ג שעקר המקבל ממקומו, ועמד במקום שהי' לו לחפץ לנוח מתחילה (דאף לולי שהי' תופס בידו היה זה המקום ראוי להנחה מצד עצמו) מכח תנופת הזורק, דלכא"ו ככה"ג לא עביד המקבל מידי, דמצד המרחק כן היה ראוי מתחילה שינוח שם ויתחייב הזורק, ורק כשעקר המקבל ותפס החפץ באמצע הילוכו, דלולי שהי' תופס החפץ, החפץ מצד עצמו היה ממשיך עוד כברת דרך, ככה"ג לא איתעביד הנחה מכח הזורק אלא מכח המקבל, או"ד אין זה החילוק, אלא אפי' ככה"ג שתפס החפץ בסוף הליכתו כשהוא עומד לנוח, ג"כ לא מייחסים את ההנחה לזורק כיון שמתחילה לא נתכוין הזורק שינוח החפץ ביד חברו, אלא דעתו שינוח על הארץ, ואף לפמשנ"ת לעיל שאף בעקר מיירי שסוכם מתחילה שירץ לתפוס החפץ, מ"מ בשעת זריקת החפץ מקום הנחה הי' על הארץ, דידי לא היו שם בשעת הזריקה ולא יעזור מה שנדברו ביניהם, דסו"ס לא עמד שם בשעת העקירה, ברם יותר נראה שספיקא ידון יהיה תלוי בזה גופא אי סוגיא ידון מיירי אף בסיכמו כן מתחילה וכמשנ"ת, או"ד בין עמד ובין בעקר לא סוכם מתחילה, אלא מיירי באמר כ"מ שתוצה תנוח", אבל זה לא מהני אלא לאותם עצמים שעמדו שם משעה ראשונה, דהיינו משעת העקירה, כלומר בין עמוד ובין סלע ובין אדם, אבל על בריאה חדשה שנתחדשה רק לאחר שנעקר לא יתחייב עליו, דע"ז לא מהני לומר כ"מ שתוצה תנוח", ולצד זה אפי' אם יתפוס החפץ בסוף הליכתו ג"כ לא איתעביד הנחה מכח הזורק, ואע"פ שמצד המציאות החפץ נח, מ"מ בשביל לייחס את גמר המלאכה אל הזורק לא אמרי' אלא בגונא שנח במקום שנמצא שם מתחילה, דמלאכת מחשבת אסרה תורה, ודו"ק.

אך למעשה עיקר נ"מ זו תלוי בפלוגתא אחרונה בין האחרונים גבי שיעור ד"א הנמצא בכלי מסכתא, אך קודם שנזכיר לפלוגתא זו יש לנו לבאר המשך הסוגיא, והנה היה אפשר לומר בפשיטות שהחילוק בין עקר לעמד, דבעמד סוכם מתחילה שיקבל החפץ, משא"כ בעקר דמיירי שעקר מעצמו מבלי ידיעת הזורק, אך ז"א, דא"כ איך נפרש ספיקא דר"י בסמוך (ובמאיירי יש לזה פנים).

ב. ועתה נעמוד על עיקר בעיא דר"י, דקמבע"ל באדם אחד שזרק חפץ מידי, ולאחר שנעקר רץ הזורק וחזר וקבלו, והספק האם שני כוחות באדם אחד חשיב כשני בני"א ופטור, או"ד חשיב כאדם אחד דהיינו כח אחד וחייב, ואם נפרש כדברינו דלעיל מה מקום יש להסתפק, דהלא אם מתחילה שזרק גמר בדעתו לרוץ אחר החפץ ולתפוסו, הלא פשיטא

שחייב, דהא עביד כולי מלאכה הן עקירה והן הנחה, ושפיר חשיב כח אחד, אך אם נימא דמתחילה שזרק לא חשב לרוץ ולתפוס החפץ, אלא אחר שזרק נמלך מזריקתו, ככה"ג א"א לחייבו, דשפיר חשיב שני כוחות וכשני בני"א דמי, וה"ז דומה למעביד חפצים מזווית לזווית ונמלך עליהם והוציאם, דפטור משום דלא עביד עקירה משעה ראשונה, ה"נ לא עביד הנחה משעה ראשונה, אלא ע"כ מדבעי ר"י מוכח דא"ז פירושא דשמעתין, אלא מוכרח דמיירי בחדא גוונא (וכמשנ"ת בב' אופנים, א. דלעולם בין בעמד ובין בעקר מיירי שלא סיכמו ביניהם שיתפוס החפץ כשינוח, אלא דבעמד מיירי שאמר כ"מ שתוצה תנוח. ב. או נעמיד בתרווייהו שסיכמו מתחילה, אלא דבעמד מה שנדברו מתחילה מהני לחייבו, משא"כ בעקר לא מהני).

ג. ובביאור צדדי הספק באנו בזה לפלוגתא דרבנן, ועיקר מחלוקתם תלויה ועומדת בחילוף הגירסאות כמו שיתבאר, ונפתח בפירוש"י (ד"ה כשני) וז"ל: דהו"ל שנים שעשאוה, דכיון שלא הניח החפץ לילך עד מקום הילוכו ולנוח, אלא רץ אחריו ועכבו, הו"ל עקירה קמייתא בלא הנחה, עכ"ל. העולה מדבריו דהצד לפטור הוא מחמת הדין דשנים שעשאוה (דאמרי' לעיל ג. דבזה עוקר וזה מניח הו"ל שנים שעשאוה ופטור), ואין להקשות הלא בעיא דידן מיירי בחד גברא, דע"כ צ"ל דהא דמיפטר בשנים שעשאוה הוא משום דביחס לעוקר אין הנחה זו מתייחסת אליו, ה"נ י"ל בנד"ד דמכיון דהשני לא הניח לחפץ לילך עד מקום הילוכו, הו"ל עקירה קמייתא בלא הנחה.

ברם לכא"ו יל"ע"ט, הלא עיקר טעמא לפטור בשנים שעשאוה לאו משום דלא הי' הנחה כלל, אלא לעולם אף בהנחה גמורה כל שלא נעשה עקירה והנחה באדם אחד אלא בשני בני"א דזה עוקר וזה מניח פטור, אבל כשלא הי' הנחה כלל א"צ לפטור מחמת דינא דשנים שעשאוה, תיפו"ל דלא עביד מלאכה כלל, א"כ מפני מה הוצרך רש"י להוסיף דהצד לפטור הוא משום שנים שעשאוה, תיפו"ל דהו"ל עקירה קמייתא בלא הנחה, דהנחה כזו שהחפץ לא נח במקום שהי' ראוי לו לנוח מצ"ע ל"ח הנחה.

ונראה ליישב בדוחק ע"פ מה שכתבו התו"ה שניהם פטורין לעיל (ג.) וז"ל: אלא פריך שיתחייב הראשון, דאין סברא דע"י השני שעשה הנחה וגמר המלאכה יתחייב הראשון, אלא אשני קא פריך שיתחייב לפי שעל ידו נגמרה המלאכה, עכ"ל. ומבואר בדבריהם דכל המיעוט דשנים שעשאוה לא בא לפטור אלא את המניח שהוא גמר את המלאכה, אבל לחייב את העוקר לא הי' כזה ס"ד, דלעולם אין סברא לחייב על תחילת המלאכה (ומצינו סברא כעין זו בתו"ה רחבה לק"ו, וברשב"א לעיל ד: בקושית הגמ' ודילמא הנחה וכו' יעו"ש), וממילא בנידון דידן אי נימא כדברי התוס' הללו א"צ להגיע לדין שנים שעשאוה בכדי לפטרו, דאף לולי דין זה פטור, ולחייבו משום הנחה לחודי' זה אינו, דהא רש"י כ' דכשתופס החפץ במקום שלא הי' ראוי לנוח ל"ח הנחה לגבי', וא"כ אין שום צד לחייבו מטעם הנחה לחודי' במקומו.

אבל אי נימא דרש"י פליג על התוס', וס"ל דנתחדש במיעוט דשנים שעשאוה לפטור בין על תחילת מלאכה ובין על סופה, ולחייב הן את העוקר והן את המניח, א"כ מעתה יש מקום להבין אמאי רש"י הוצרך לפרש דהצד לפטור הוא משום שנים שעשאוה, משום דלולי הך דינא הי' מקום לחייבו אף על העקירה לחודי', קמ"ל דהוי שנים שעשאוה ופטור. ואין לתמוה הלא סו"ס באדם אחד הוא עשה ג"כ להנחה, ונמצא דעביד כולי מלאכה, משו"ה מייירי רש"י והוסיף דהנחה כזו לאו שמי הנחה, ונמצא דהוי עקירה קמייתא בלא הנחה, ורצה לומר דה"נ מצד המציאות יש הנחה לפנינו, מ"מ צריך לייחס תחילת המלאכה לסופה שתהא הנחה מכח העקירה, וככה"ג אין הנחה מתייחסת אל העקירה כיון שהחפץ לא נח במקום שהי' ראוי לנוח מתחילה.

אמנם כל זה דוחק להכניס בדעת רש"י, ולחלוק על תוס' בנקודה זו, ובפרט דבעיא דידן מיירי באדם אחד שעשה ג"כ הנחה, ומה שייך הכא טעמא דשנים שעשאוה, אלא ע"כ צ"ל דאין כונת רש"י לדמות נד"ד לעיקר הסוגיא דשנים שעשאוה דלעיל (ג.), אלא כוונתו לדמות צדדי הבעיא למימרא דר"י דחילק בין עמד במקומו דחייב לעקר ממקומו דפטור, והטעם דפטור פירש"י משום דלא איתעביד הנחה מכוחו, והנחה מתייחסת אליו (ואלת"ה קצת תימא אמאי בהאי מימרא לא הזכיר רש"י טעמא דפטור משום "שנים שעשאוה, אלא ע"כ דלאו חד דינא הוא, ודו"ק). אבל לעולם אין הפטור מדינא דשנים שעשאוה כיון שהכל נעשה ע"י אדם אחד, ודו"ק.

ד. איברא בתוס' הרא"ש שהביא לפירוש"י לא הזכיר כלל דהצד לפטור הוא משום טעמא דשנים שעשאוה כ"א בדרך אגב, וז"ל: ה"ג רש"י כב' בני"א דמי ופטור, דטעמא דב' בני"א פטור דכיון שלא הניחה לילך עד מקומה לא הו"א הנחה, ה"נ כיון שחטפה מהילוכה ולא היתה עדיין עומדת לנוח אינה נקראת הנחה, או"ד כאדם אחד דמי, דגבי שני בני"א האי דפטור לאו משום דל"ח הנחה, אלא משום דהוי שנים שעשאוה, הילכך האי דעבד הכל חייב, עכ"ל. ולכא"ו אילולי הדברים דלעיל יש לתמוה טובא על דברי הרא"ש הללו, דהא בתחילה ביאר דסיבת הפטור הוא משום דלא הניחה לילך עד מקומה, ואינה נקראת הנחה מפני שלא איתעבדא מחשבתו. [ומלאכת מחשבת אסרה תורה, הילכך אף שבמציאות החפץ נח, מ"מ אי"ז הנחה שנקבע לה מתחילה דהא חטפה באמצע הילוכו, ובהמשך יתבאר עוד ענין זה]. והסיבה לחיוב ביאר הרא"ש משום דלא דמי לכל שנים שעשאוה דהתוצאה נעשתה ע"י שנים, משא"כ הכא גם העקירה וגם הנחה נעשו ע"י אותו אדם, ומשמע מדבריו אלו דהצד לפטור הוא משום שנים שעשאוה, וזה א"א להולמו, דהרא"ש בצד לפטור לא הזכיר טעם זה כלל, ועוד שלא נתבאר לפי"ז שפיר מהם צדדי הספק, דהא גם לצד דשני כוחות חשיב כשני בני"א ג"כ ידעה הגמ' מיירי באדם אחד, ודאי דגם הרא"ש לא לתמוה נתכוין לפטור מטעם זה. אלא נזקק לטעם זה הרא"ש משום דלא תתמה מהו ה"ס לחייבו, הא קיי"ל דשנים שעשאוה פטורין, וא"כ אמאי בעקר ממקומו חייב, ודחה הרא"ש דשאני הכא דעביד הכל, ואף הצד לפטור אינו מטעם זה, אלא משום דלא עביד הנחה כלל, ועיקר כוונתו לדמות למימרא קמא דר"י וכמשנ"ת, ודו"ק.

שלא הקשו עליו אלא מלשון ב' כוחות, משמע דעל גוף הדין של הר"ח דמעביר מיד ימינו ליד שמאלו פטור אף הם מודין לו ולית מאן דפליג, מיהו על גוף חידושו תמה טובא דצ"ע מנ"ל חילוקו זה, וכ' שם לבאר טעמו, וצריך להוסיף עליו תוספת ביאור, דבסוגיא דעקירת גופו כעקירת חפץ לעיל (ג.) מצינו מחלוקת ראשונים (בין רש"י לתוס' והר"ח) אי גרסי' בגמ' "גופו ניח ידו לא ניחא", ותו לא מידי, או גרסי' נמי לגירסא "דידו בתר גופו גרידא" (והארכנו בענין בגליון אליבא דהלכתא גליון ע"ב), והר"ח גרס להאי גירסא דידו בתר גופו גרידא, וז"ל: מ"ט ידו לא ניחא וכו', ומקום שגופו עומד שם ידו חשיבא, כי אם יתקן הגוף ידו נמשכת עמו וכו', עכ"ל.

וביארנו לעיל דהביאור בדעת הר"ח ודעימי' כ"ה, דנקודת המחלוקת בין הגירסאות הוא ביסוד מקום הנחה, דלרש"י מקום הנחה הוא ע"ג הקרקע, ולר"ח מקום הנחה הוא בגוף עצמו, ומה"ט אמרי' דל"ש שהיה תחבטל לרשות שהיא פשוטה ותיחשב למונח שם, והאיל הדיד בתר גופו גרידא, וכשהם ברשות אחת ידו כגופו ממש, וממילא לפי"ז א"ש, דאף שעקר החפץ מתחילת ד' לסוף ד', מ"מ כיון שלא יצא מרשות היד, והיד עצמה חשיבא כגוף ממש, א"כ לא יצא החפץ מתוך ד"א, דכל הזמן הוא חשיב כמונח בתוך ד"א שהגוף נמצא בו, ולעולם אין החיסרון משום דלא ה" עקירה והנחה, אלא משום שלא העביר ד"א כלל, ולכך פטור, ולד"ן זה אף התוס' הסכימו וכמשנ"ת. אכן לכא' אי"ז מיישב תמיהת הר"ח דבעיא דידן מיירי בנעקר הגוף ממקומו, וככה"ג אף הר"ח לכא' מודה דחשיב שפיר עקירה והנחה, דהא חוץ ממה שהחפץ עבר ד"א אף הגוף נעקר מתחילת ד' לסוף ד'.

וקודם שנבוא ליישב דעת הר"ח יש בנותן טעם להעתיק את לשונו במלוואה, דבר"ח לפנינו יש תוספת דברים וז"ל: בעי ר"י זקן ונעקר הוא ממקומו וכו', או"ד אפ"ה אדם אחד הוא לא נעקר ממקום זה והונח במקומו, אלא מקום העקירה הוא מקום הנחה, כי שניהם כאדם אחד הן, ועלתה בתיקו, עכ"ל. והעולה מדבריו שהבין הר"ח דסו"ס כיון שנעקר מן היד וחזר לאותו יד, אי"ז דומה לנעקר מן הארץ במקום אחד ונח במקום אחר, דהא חזינן דהעקירה והנחה ה" בשני מקומות, דהא ל"ש שהמקום מצ"ע יזון, [ובאמת נראה דבכה"ג שהמקום מצ"ע זו ומתנועע אין המקום ראוי לעקירה והנחה, כמו שמצינו בגמ' בע"ב גבי אגוז ע"ג המים דלאו היינו הנחתו, משום דהמקום נייד כמבואר שם בתוד"ה אגוז, ואע"פ שמצינו שם בסוגיא פלוגתא בראשונים אי החיסרון במים מצד הנחה או מצד העקירה, עכ"פ לית מאן דפליג דכשעוקר החפץ מן המים וזרקו ד"א בתוך חשיב ונח שוב במים, שיתחייב ע"ז מחמת העקירה והנחה במים, והביאור בזה אפ"ל ע"פ ש" הר"ח דכיון שהמים כל הזמן נייד, ממילא אפשר שבאותו מקום שהחפץ נעקר באותו מקום החפץ נח, ואין ע"מ לחייבו, דהוי כמו שנותן מימינו לשמאלו, אמנם שאר הראשונים לא למדו כך פשט בסוגיא, עכ"פ מצאנו רמז קצת לדעת הר"ח, ועצ"ב], משא"כ שעקר החפץ מידי ונח בידי הרי לא השתנה כלום, כי מקום העקירה הוא מקום הנחה.

ברם אע"פ שבלשון הר"ח עצמו הדברים יותר מבוררים, כי מתוך לשונו נראה שהרגיש בקו' הנ"ל, ואפ"ה נקט דיש צד לפטור מחמת שהעקירה והנחה הם באותו מקום, מיהו אכתי קשה להולמו, וכי נימא שאדם יעקור חפץ מע"ג עמוד ברה"ר (בגוונא שעמוד הוא חלק מרה"ר וכוונן שמכתפין עליו), ואחר ד"א ירוץ מיד עם העמוד לקבל את החפץ וקבלו, דהשתא נמי נימא לפטור כיון שלא השתנה המקום, וזה לא מסתברא.

ח. והנה באבי עזרי (פ"ג משבת ה"ו) ישב על מדוכה זו ובתוספת קושיא לבאר, ובהקדם מה שהק' דהא קיי"ל דעקירת גופו כעקירת חפץ, והשתא תיקשי שפיר דחזי' דאף שחפץ מונח באו"מ שהי' בשעת העקירה (דהיינו כ"ו הוא נשאר מונח בגוף אדם), אפ"ה מצינו שחייב, וא"כ מ"ש הכא, אלא ע"כ צ"ל דשאני התם בעקירת גופו החיוב הוא על עקירת הגוף, וכן ה"ה בהנחה כשנח עם החפץ, וממילא לא איכפ"ל מה שהחפץ מונח באותו רשות שהי' בשעת העקירה כיון שהחיוב הוא על הנחת הגוף, משא"כ כשהוא בעצמו זרק החפץ ואח"כ רץ וקבלו, והנחת הגוף היתה ב"ל החפץ, בזה שפיר אמרי' דאין כאן הנחה של חיוב, דסו"ס החפץ נשאר באותו רשות שהי' בשעת העקירה, וכבר ביארנו דהר"ח אזיל בזה לשיטתו, דבסוגיא דעקירת גופו כעקירת חפץ כ' דבאמת מקומו של החפץ הוא בגוף האדם ולא בקרקע, ומה דמהני עקירת גופו היינו משום דעקירת הגוף ממקומו הראשון מהני ג"כ כעקירת חפץ, והביאור בזה דבאמת בעינן עקירה ממקומו הראשון, אלא נתחדש דל"ב שיעשה עקירה בגוף החפץ, אלא סגי במה שנעקר הגוף ממקומו לחייבו על העקירה (והאריך בזה בזכרון שמואל מכתבים סי' ה' יעו"ש), ולפי"ז שיטת הר"ח א"ש, וסרה ממילא תמיהת התוס' הר"ח עליו (והתורא"ש לא הביאה כלשונו, אלא כמו שנמצא בתוס' שלנו, ולכך הק' מה שהק', אכן הר"ח עצמו יחלוק), ולפי מה שתלינו נ"ד בסוגיא דעקירת גופו א"ש, דהר"ח שם נחלק על דעת הר"ח, ובשיטתו האריך בזכרון שמואל (שם) דס"ל דמקומו של חפץ אינה בגוף האדם אלא בארץ, ונתחדש דבזה שעוקר גופו עוקר ג"כ החפץ מהקרקע, ודומה לב' חפצים המונחים ע"ז, ושפיר הוי עקירה לתרווייהו, יעו"ש ודו"ק. והר"ח עצמו נזקק לזה, דכתב להדיא דיש חיסרון במה שהחפץ מונח באו"מ שמשם נעקר, דסו"ס הגוף הוא אותו גוף, וממילא לק"מ מעקר חפץ מע"ג העמוד וחזר ונח על אותו עמוד, דל"ל כלל עמוד ותל לאדם, דעמוד אינו רשות לעצמו, אלא תלוי היכן שהוא מונח, ומצד המקום שהוא מונח ודאי נשתנו המקומות, משא"כ אדם שהוא רשות לעצמו, ודו"ק (וכבר מצינו בראשונים לשונות אלו, יעוין ברשב"א בסוגיא דטרסקל דכ' לחלק דאדם אינו נעשה רשות אלא עומד ברשות, משא"כ עמוד ותל דמתבטל לרשות ונעשה חלק מהרשות יעו"ש, וזהו ג"כ ביאור בסוגיא, ודו"ק). ואילו בזה הר"ח א"ש, דהנחה בסוגיא לקמן (דף ח' ע"ב) אמר רבא המעביר חפץ מתחילת ד' לסוף ד' ברה"ר, אע"פ שהעבירו דרך עליו חייב, ונחלקו הראשונים רבא במאי קמיירי, דרש"י ושאר הראשונים פ"י דדרך עליו היינו שהגביהו את החפץ מעל עשרה דהוי מקום פטור, אך התוד"ה

שיתפוס החפץ לולי בעיא דלבוד, דהא בזמן שנמצא באויר העולם לכו"ע אינו בכלל הד"א אלא רק כשמונח על הארץ, וכשמניח ידיו סמוך לארץ דל מהכא ידיו והרי הוא כמונח בקרקע, ועוד דלפי"ז לא נתבאר היטב הצדדים בגמ'.

אכן בלשון הרמב"ם יש למהלך זה קצת משמעות, דכתב (שם) בזה"ל: זרק ורץ הזורק עצמו אחר החפץ, וקבלו בידו ברשות אחרת או חוץ לד"א פטור, כאילו נעקר אחר וקבלו, "שאין ההנחה גמורה עד שינוח החפץ במקום שהיה לו לנוח בו בשעת העקירה", עכ"ל. ולא הזכיר הר"מ ללשונות הגמ' דשני כוחות כשני בנ"א, אלא עיקר העולה מדבריו שצריך שינוח במקום שנקבע לו משעת העקירה, ולא שינוח במקום חדש. ומלשון זה משמע דאף במתכוין לכך מתחילה, ותפס החפץ באו"מ שהי' לו לנוח מאליו ג"כ הוא פטור, דבמקום זה לא הי' ראוי החפץ לנוח בשעת העקירה, דלא הי' שם ונתחדש רק לאחר עקירת החפץ, אמנם מסתימת הנו"כ דלא הזכירו מזה לא משמע כן, אלא נראה בפשטות דכונת הרמב"ם במה שהזכיר "מקום" היינו תנופת החפץ, וכל שלא נח באו"מ שהי' לו לנוח מצד התנופה ל"ח מקום הנחה, אבל אם קיבל החפץ באו"מ שהי' נח מאליו פשיטא שחייב, ומיהו נראה פשוט בדעת הרמב"ם דאפי' בנתכוין מתחילה לרוץ אחר החפץ, מ"מ כיון שתפס החפץ באמצע הילוכו ל"ח הנחה ופטור, ודברי המאירי תלויים בדעת הרמב"ם, ודו"ק (וש"ר במרכבת המשנה שם הל' י"ג דפשיטא ליה בדעת הר"מ דאם פשט ידו וקיבל החפץ, אך גופו לא נעקר ממקומו, אף בלא נתכוין לכך מתחילה חייב, ויל"ע בדבריו דתלי לכא' בנידון הנ"ל, ואכמ"ל).

ו. ובתוס' הביאו את שיטת הר"ח וז"ל: ור"ח גרסי איפכא כשני בנ"א דמי וחייב, דאמר לעיל עמד במקומו וקיבל חייב, והי"נ כי קבלה הוא עצמו ולא חטפה מהילוכו ליחייב, דהא איתעביד מחשבתו, או"ד כאדם אחד דמי ופטור, דהוי כמו שנותן מימינו לשמאלו, דאע"פ שהעבירה ד"א פטור, עכ"ל.

והעולה בשיטת הר"ח דלעולם עיקר בעיא דר"י מיירי במתכוין לכך מתחילה לעקור ממקומו, ולתפוס החפץ באמצע הילוכו, ולא ניח"ל להעמיד בנמלך לאחר שנעקר החפץ (ולא כמו שהבנו עד השתא בדעת רש"י ותוס' דבעיא דידן איירי בלא נתכוין לכך מתחילה, ואפ"ה יש צד לחייבו דסו"ס איהו עביד לכולי מלאכה), ונקט הר"ח דבכה"ג דלא נתכוין לכך מתחילה פשיטא שאין טעם לחייבו, דלא איתעביד מחשבתו הראשונה דהא חטפה מהילוכו, וביאור צדדי האיבעיא בשיטת הר"ח כ"ה, דהצד לחייבו הוא משום דדמי ממש לעמד במקומו וקבלו, דחייב הזורק לכו"ע משום דאיתעביד הנחה מכוחו, ואתעבידא מחשבתו שינוח שם, והצד לפטור דסו"ס הוי כמו שנותן מימינו לשמאלו, דאע"פ שהעביר ד"א פטור משום שהוא עצמו לא נעקר ממקומו, אלא רק החפץ עבר מתחילת ד' לסוף ד', ואי"ז העברה שחייבתו תורה.

ומיהו אכתי לא נתבאר שפיר מהו הצד לפטור, דהא תינח הצד לחייבו הוא משום דדמי ממש לעמד במקומו, ומ"ל שני בנ"א מ"ל אדם אחד, דבתרווייהו לא מיירי שחטף החפץ באמצע הילוכו ושפיר נתקיימה מחשבתו, אך הצד לפטור משום דדמי לנותן מימינו לשמאלו תמוה מאד, דאין המשל דומה לנמשל, דהא תינח בנותן מימינו לשמאלו והעביר החפץ מתחילת ד' לסוף ד', דאין ע"מ לחייבו, דאיהו גופי' לא עקר מידי, וממילא אין כאן עקירה והנחה, משא"כ בנ"ד דמיירי בורק חפץ מתחילת ד' לסוף ד', ושוב נעקר הזורק ממקומו וחזר וקבלו, דהלא בכה"ג לא חסר מידי, דהא נתקיימו שניהם עקירה והנחה הן בחפץ והן באדם, וא"כ מהו הס"ד דהר"ח לפטורו מטעם דהוי כנותן מימינו לשמאלו, הא לא קרב זה אל זה.

ז. ובתוס' הר"ח שם כבר הקדימנו בקושיא זו, שאחר שהביא את שיטת הר"ח וגירסתו והסכים עמו, תמה עליו כנ"ל, וז"ל: וגירסת ר"ח נראה עיקר כשני בנ"א דמי וחייב, או"ד כאדם אחד דמי ופטור וכו', ותמיה ל' דאפי' א"א דמעביר ד"א מימינו לשמאלו פטור, דלא מיקרי מעביר חפץ אלא כשמולך החפץ בגופו, אבל זורק ד"א מימינו לשמאלו אמאי מיפטור, עכ"ל.

והתמיהה מבוארת, ומ"מ לא יישבו, ולכא' תימא א"כ אי כ' הר"ח ש על פ"י שהוא עיקר, ולכא' אחר תמיהתו נפל היסוד, דא"כ מהו הצד לפטורו והלא איבעיא דידן מיירי בורק, ובורק כו"ע מודו דחייב, ולא מסתבר לומר בדעת הר"ח ש הוא יפרש דהצד לחייבו הוא כשיטת הר"ח, דדמי לשני בנ"א דחייב, אך הצד לפטורו הוא מטע"א משום דלא נתכוין לכך מתחילה שיעקור ממקומו, אלא לאחר שזרק נמלך, ומכיון שחטפה מהילוכו לא איתעבדא מחשבתו, ומש"כ בצד לפטור דהוי כאדם אחד, ר"ל דדמי לנותן מימינו לשמאלו באדם אחד דפטור משום דלא איתעביד הנחה ועקירה, דהכל נעשה בגוף אחד, ה"נ שחטף החפץ באמצע הילוכו ולא נח במקום שהי' לו לנוח לא חשיב הנחה, ואין על מה לחייבו. מיהו בר"ח עצמו א"א לפרש כן, דמדבריו משמע דלא ניח"ל כלל בפ"י רש"י ותוס' דמיירי בנמלך, אלא דעתו שכל הסוגיא מיירי בחשב כן מתחילה, ואפ"ה יש צד לפטורו וכמשנ"ת, ובפרט שלא הי' לפניו גירסת רש"י התוס', ברם בדעת הר"ח ש" ג"כ נראה דוחק להעמיד כן בשיטתו, דהא הר"ח ש" ידע מגירסת רש"י ותוס' ותמה עליהם, וא"כ כנ"ל מעתה א"א לפרש כן בדעתו אף בצד לפטורו, ודו"ק וצ"ע [ובישוב שיטתו יעוין בהמשך בביאור שיטת הרמב"ן].

אכן אף אי נימא דיש מקום לחלק בין מעביר לזורק כמבואר בתוס' הר"ח ש, מ"מ יל"ע בתרווייהו בין במעביר מימינו לשמאלו ובין בזורק מימינו לשמאלו לתרי גיסא. והנה בדעת הר"ח דעיקר דבריו נאמרו לגבי מעביר, ודימה זאת למעביר מימינו לשמאלו דפטור, ולכא' יל"ע אמאי פטור, הלא סו"ס החפץ נעקר מתחילת ד' לסוף ד', ונימא דכשם שאמרינן לעיל דעקירת גופו כעקירת חפץ, ה"נ נימא דעקירת ידו כעקירת חפץ, ואע"פ שאמרו לעיל דידו לא ניחא, מ"מ כל זה כשידו פשוטה לרשות אחרת, אבל כשידו וגופו ברשות אחת אימא לא, ונימא דאותו דין שיש על הגוף יהיה אף על היד, וא"כ שפיר נעקר היד ממקומו, ובשפ"א הבין דממה שהביאו התוס' לדברי הר"ח, וכן מוכח משאר הראשונים

מיהו הר"ח ש" גופי' לא ניח"ל במהלך זה מחמת הקושיא שהקשה עליו, וז"ל: ולא מסתבר להסתפק בזה, דכיון שעשה הכל חייב אע"פ שלא הניחה לילך עד מקום שהיתה ראויה לילך, דהוי כמו נתכוין לזרוק שמונה זורק ארבע, עכ"ל, ומכח קושיא זו דחה לגי' רש"י ותוס', ופי' הסוגיא כגי' הר"ח ויתבאר בסמוך. אך עיקר תמיהתו צ"ע מחמת הנך תרתי, א) איך למד הר"ח ש את הסוגיא לק' (דף צ"ז): דנתכוין לזרוק ח' זורק ד', האם סבר דבכה"ג פטור דלא איתעבדא מחשבתו, או"ד חייב משום דהדבר ידוע שאין החפץ מגיע לסוף ח' עד שיעבור על כל מקום ומקום מכל השמונה אמות, וממילא אף הנחת ד' הוא בכלל מחשבתו, ומצינו בזה פלוגתא בראשונים ותל"י התם בגירסאות, וברש"י ותוס' מבואר שם דלמסקנא הר"ח בגמ' הוא אף על נתכוין לזרוק ח' זורק ד' דפטור, אכן הרמב"ם (פ"ג הל' כ"א) וקצת מן הגאונים (יעוין במ"מ שם) ס"ל דחייב (וטעמם יעוין במרכה"מ ובאבי עזרי שם, והארכנו בזה במקומו), ויסוד דברי אבי עזרי יתבאר היטב ע"פ מש"כ באפיקי ים ח"ב סי' ל"ז), ומעתה לפי"ז צ"ב הר"ח ש, דהא תינח דעת רש"י ותוס' דאזלי לשיטתם דס"ל דאף בנתכוין לזרוק ח' זורק ד' פטור, ודוחק להעמיד דאף הר"ח ש" יסבור דפטור, והק' לשיטתו דמ"ש התם דפטור, והכא מיבעי ליה לגמ' וסלקא להו בתיקו, דהא טובא יש לחלק בין הסוגיות, דהתם הנידון שרצה לזרוק החפץ לסוף ח', אך בכח תנופת הזריקה שלא הי' כח לנוע רק עד סוף ד"א, וכיון שמשבתו היתה לזרוק עד שמונה, לפיכך כשנח לסוף ד' אי"ז הנחה להתחייב עליה דלא נתקיימה מחשבתו, אבל בנ"ד שהוא עצמו רץ ותפסו, סו"ס הנחה נתקיימה על ידו, ואע"פ שמתחילה לא נתכוין לכך, מ"מ כיון שאדם אחד הוא הו"ל ככח אחד, ובנתכוין לזרוק ח' לא שייך לומר שיחשב כשני כוחות באדם אחד, דאי"ז שני כוחות אלא רק כח אחד בעקירה, ותו לא מידי, ודו"ק, ומכל זה מוכח בודאי דאף הר"ח ש" נקט דבנתכוין לזרוק ח' זורק ד' חייב (וכן מבואר בחי' הרשב"א שם), והביאור בדבריו הוא כמבואר בלשון הרמב"ם דכיון דנתכוין שיעבור החפץ מתחילה ועד סוף, ממילא אף הנחת ד' היא בכלל מחשבתו, ולפי"ז אפ"ל דאף בסוגיא יסבור הר"ח ש" דכל הבעיא היא דוקא בנתכוין לכך מתחילה, ולא מיירי בנמלך (דבנמלך ס"ל דאין צד כלל לחייבו, דמה שהוא אדם אחד לא סגי בזה לחייבו, דסו"ס אין צירוף כלל בין עקירה להנחה), וממילא א"ש קושייתו דמ"ש מתכוין לזרוק ח' זורק ד', מזרק ונעקר ממקומו ותפסו, ותו מ"ש נח על הארץ מנח בתוך דיו.

אבל רש"י ותוס' שפירשו הבעיא דר"י בנמלך, לא קשיא להו קושיית הר"ח ש" בנתכוין לזרוק ח' זורק ד', דלא דמי כלל, דיש לחלק בין נח על הארץ מעצמו להיכא שנעקר ממקומו ותפסו, דכיון שחטפה מהילוכו לא חשיב הנחה מכוחו כלל.

ה. ואחר שנתבאר מחלוקת ראשונים באיבעיא דר"י, נבין היטב למי מאלו הראשונים נתכוין המאירי במש"כ הכי וז"ל: כבר ביארנו שהיד חשובה כמקום ד' וכו', ומעתה כל שזרק ונח בתוך ידו של חבירו חייב, ומ"מ ביארנו שאם נענה חבירו ממקומו וקיבל פטור אף הזורק, גדולה מזו אמרו זרק חפץ ורץ הזורק עצמו אחר החפץ וקבלו בידו וכו' פטור, וה"ה כאלו בא אחר וקבלה ב' כחות באדם אחד כב' בנ"א, והרי לא נחה מכח הזריקה, ולפי"ז אפי' כיון לכך פטור, ומ"מ יש מפרשים בה הואיל ולא נח במקום שהי' דעתו עליו מתחילה, ויראה לדעת זה שאם כיון מתחילה לכך חייב, וכן ראויה להכריע אחר שנשואה בגמ' בספק, עכ"ל. ולא נתפרש בדבריו מי המה הראשונים שנהלקו בזה, ובמה נקודת פלוגתתם, והנראה בהכרח דנחלקו בזה רש"י ותוס' הר"ח והרא"ש, דלרש"י ותוס' בעיא דר"י לא איירי אלא בנמלך, ומיירי שתפסה באמצע הילוכו ולא הניחו לילך עד מקום הילוכו, והצד לפטור הוא משום דלא איתעביד הנחה מכחו, והו"ל עקירה קמייתא בלא הנחה (ואין לדחות דהך טעמיה דחטפה מהילוכו שייך אף בנתכוין לכך מתחילה, דצ"ל דבכה"ג אין שום צד לפטור, דהא ל"ש טעמא דלא איתעביד מחשבתו, דסו"ס איתעביד הנחה מכוחו, ודו"ק). אך הר"ח והרא"ש למדו דהסוגיא מיירי אף בנתכוין מתחילה לרוץ אחר החפץ, ואפ"ה יש צד לפטור דסו"ס לא נעשה עקירה והנחה בחפץ, דהוי כנותן מימינו לשמאלו וכמשנ"ת (ועדיין צ"ב דברי המאירי דלא נתפרשו בדבריו הצדדים לחיוב ולפטור). עוד אפשר לפרש בעיא דר"י באופ"א, דלעולם לא מיירי שתפס החפץ באמצע הילוכו אלא קיבלו במקום שהי' ראוי לו לנוח מתחילה, ומ"מ יש צד לפטורו משום שמקום הנחה על ידיו לא הי' שם מתחילה, ובעי' שבשעת הזריקה יהיה מוכן מקום הנחה, ומכיון שמקום הנחה בידי לא היה שם בשעת הזריקה אלא רק לאחמ"כ, הרי"ז נחשב לבריאה חדשה, והצד לחייבו מפני שכל חיסרון זה אינו אלא באדם אחר שנעקר ממקומו, אבל באדם אחד שהוא כח אחד אין חיסרון כזה, וה"ז דומה למעביר דכ"מ שנח חייב.

וחשבתו לתלות בזה פלוגתא אחרונים שנהלקו בענין אחר בריש הזורק (צ"ז): בפלוגתא דר"י ורבנן, דר"י ס"ל קלוטה כמי שהונחה ואיתעבידא מחשבתו, ורבנן לא א"כ סברי קלוטה כמשי' וממילא לא איתעבידא מחשבתו, והק' לרשב"א לרבנן באופ"א, דלעולם לא מיירי שתפס החפץ אלא אמה אחת כבר לא איתעבידא מחשבתו, וכבר קדמו התור"ד בקושיא זו, ובמרומי שדה ת"י דתוך ד"א חשיב חד מקום, וממילא בתוך ד"א היכן שינוח חשיב נתקיימה מחשבתו, ומש"ה קתני בגמ' ועבר ד"א דוקא, אך מקושיית הרעק"א מוכח דנקט דאף בתוך ד"א לא חשיב הכל כחד מקום, אלא כל אמה ואמה חשיבא מקום בפנ"ע (וע"ע בספר משנת שבת שם מה שהביא יסוד בזה בשם הקה"י, וצ"ב). ומעתה יתכן לומר דלרעק"א ודעימי' דכל אמה חשיבא מקום לעצמו, אי"כ כל ריחוק אמה כבר לא איתעבדא מחשבתו, והו"ל עקירה קמייתא בלא הנחה, ומיהו אי"צ שיקבל דוקא בתוך אמה הרביעית, דהא כל פחות משלושה אמרי' לבד והו"ל כארעא סמיכתא, אבל להנצי"ב דכל ד"א חשיב כמקום אחד (ומסתבר דהיינו ד"א לכל רוח בין לאורך ובין לרוחב), אי"כ שפיר איכא למימר שתפס החפץ במקום שראוי לנוח, דכל ד"א הוא בכלל מקום הנחה.

אך כשנתבונן היטב נראה דאין זה הנידון כלל, דלעולם ל"ש היכי תמציי

לימא נתקשו בזה וע"כ פי' באופ"א, וז"ל: לכך נראה כפי' ר"ח דמפרש שהעבירו דרך עליו, שהעבירו מימינו לשמאלו נגד גופו (ובר"ח עצמו הלשון כן, שהעבירו על עצמו מימינו ומשמאלו, יעו"ש וברש"ל), וסד"א דכיון שהגיע כנגדו הוי כמונה, ונמצא שלא העביר ד"א יחדיו, ומשני התם לא נח דא"י הנחה דרך עצמו, עכ"ל. ומפורש להדיא בדעת הר"ח דכיון דאיהו ס"ל דמקומו של חפץ הוא בגוף האדם ולא ע"ג הארץ, משו"ה היה ס"ד דכשמעביר החפץ נגד גופו הוי כמונה עליו (וכעין לבד לקרקע, ודוק), ונמצא שלא העביר ד"א ברציפות, קמ"ל דא"י נחשב להנחה כשעובר החפץ נגד גופו, ושפיר חייב על העברת ד"א, ודוק (ומיהו לכא"י יש להעיר, דהתוס' הרא"ש שם בסוגיא פי' נמי כפי' הר"ח, ולמבואר בסוגיין דהרא"ש פליג וס"ל דבזרוק חייב, א"כ מהו הס"ד לפטור, ויש לחלק, ואכמ"ל. ואין לתמוה לכא"י דדברי הר"ח סתרי אהדדי, דהכא כ' דזורק מתחילת ד' לסוף ד' פטור, ומ"ש התם דחייב, והתי' פשוט דהסוגיות חלוקות, דנ"ד מייירי בזורק, והתם איירי במעביר, ובעיקר דעת הר"ח בסוגיא שם יעו"ן במהרש"א וברק"א שם), ע"כ.

קרפף יותר מבי"ס שהוקף לדירה ונטע רובו אילנות

איתא בעירובין (דף כב): קרפף שהוא יותר מבי"ס שהוקף לדירה, נזרע רובו ה"ה כגינה ואסור, נטע רובו ה"ה כחצר ומותר וכו', ופירש"י וז"ל: בזרעונים ביטל דירתו, דבזרעונים לא דיירי אינשי והו"ל גינה וכו', אבל הנוטע אילנות לא ביטל דירתו, דאורחא להסתופף בצל אילנות תמיד, עכ"ל. ועלה אמר ר"י אמר אבימי והוא שעשוין אצטבלאות, ור"נ אמר אע"פ שאין עשוין אצטבלאות, ופירש"י נטועין שורות שורות ונאה לשבת שם, עכ"ל.

והכי קי"ל בשו"ע סי' שנ"ח ס"ט וז"ל: קרפף יתר מסאתים שהוקף לדירה ונטע רובו אילנות, אפי' אינם שורות שורות אינם מבטלים הדירה, אבל נזרע רובו הזרעים מבטלים הדירה וכו', עכ"ל. והעתיק המ"ב לדברי רש"י דאילנות עבידי אינשי לנטוע בחצרות להסתופף בצילן, משא"כ זרעים לא דיירי בהו אינשי, עכ"ד.

ומעתה נבוא לעיין ולדון בכמה נידונים:

(א) מה יהי דינו של הנוטע אילנות למאכל או לנוי, אבל לא בשביל להסתופף בצילן.

(ב) עוד י"ל בקנה בית וכו' אילנות, והמוכר נטען לצל והקונה אין רצונו בכך, ואדרבה דעתו לעוקרן ולנטוע זרעים או לרצפו בריצפה וכדו'.

ומענין לענין נבוא לדון בנוטע בעצמו שנטע מעיקרא כדי להסתופף בצילן, ושוב נמלך לעוקרם, האם אזלי' בתר השתא, ומכאן ואילך יאסר עליו לטלטל בכלו, או"י לא. וצדדי השאלה האם הולכים בתר מחשבת הנוטע, או אחר דעת הבעלים. ותו י"ל דהא אזלי' בתר מחשבת הנוטע או בתר המציאות, דכיון דראוי להסתופף בצילן סגי.

והנה מה שנסתפקנו בראשונה לכא"י יש לפשוט מהא דק"ל כר"נ דאפי' אין עשויות שורות שורות לא מבטלי היקף דירה, מוכח דאפי' אין נאה ישיבתן סגי, וכן מוכח ברש"י שפירש אליבא דר"א דרק בנטע שורות שורות נאה לשבת שם, אלמא דלר"נ א"צ שיהי' נאה ישיבתו, אך הא מיהת בעי עכ"פ שיהיה אורחיהו להסתופף בצל האילנות כמפורש ברש"י שם, ומעתה אם נטע אילנות לא לנוי ולא להסתופף בצילן דינם כזרעים דמבטלי היקף דירה.

וכך עולה מספיקתו של החזו"א (סי' קנ"ו בהשמטות לסי' שנ"ח) וז"ל: ולפום סוגיין ראוי להחמיר בנוטע (אילנות) שלא לנויה של חצר אף לענין שבת, מיהו אפשר דר"ח כנאבימי עירובין (שם) דבעי' עשוין אצטבלאות, ולא קי"ל כן, עכ"ל.

ולכא"י כל ספיקו של החזו"א הוא בנטע אילנות בחצרו לא בשביל להסתופף בצילן ולא לנויה של חצר, אבל אה"נ אם נטע אילנות להסתופף תו לא איכפ"ל שאין בזה נוי החצר, ובפרט למאי דק"ל כר"נ דגם באין עשוין שורות שורות לא מבטלי היקף דירה.

ומבואר שרק אליבא דר' אבימי צריך שיהי' גם נוי לחצר, וכדמשמע קצת מפירש"י, אבל לר"נ אפי' נטען מעורבבין מהני, ומעתה ע"כ שהחזו"א נסתפק בנטע עצים רק לנוי החצר, אבל אין עשוין להסתופף בצילן. אך לכא"י קשה מנ"ל דגם בנטע לנוי סגי, שמא רק אילנות העשוין להסתופף בצילן נחשב כחלק מהיקף הדירה כיון שיש בו תועלת לבני החצר, משא"כ בנטע לנוי בלחוד שאין בו תועלת כ"כ, ולכן לא נכנס בכלל היקף לדירה.

ושמא יש לומר שכונת החזו"א במש"כ בנטע אילנות שלא לנויה, דהיינו שנטען שלא לשם צל, ונקט דעשו לנוי ולהסתופף בצילן חדא מילתא היא, דאם עומד להסתופף הרי זה חשיב ניה של חצר [וקצת משמע כן בלישנא אחרינא דרש"י בתענית יד: דפירש הא דאמר נטיעה של שמחה שהוא אבורנקי של מלכים, שהוא אילן המיסך על הארץ, ונטועין אותו לצל, יעו"ש].

ומעתה כל ספיקו של החזו"א הוא רק בנוטע עצים לאכילה, ואינם עומדים להסתופף בצילן, ונסתפק האם דינם כזרעים לפי שעומדים לאכילה, או"י כיון ששם נטיעה עליהן דינם כאילנות, ולכא"י צריך להבין לפי"ז א"כ מאי ס"ד שלא יבטלו היקף דירה, הלא נתבאר דכל הטעם דאילנות לא מבטלי היקף דירה הוא משום דהם בכלל תשמישי חצר, כמבואר בגמ' (שם) דקרפף שהוקף לדירה ונתמלא מים קי"ל כרבא, דמים כנטעים דמי, והוא דחזיין לתשמישתא, ולא מיבעיא לרש"י דסבר דבעי' שיהו ראויין לשתיה, דאין לך דירה מעולה מזו [והכי קי"ל שם סי"א, ודייק המ"ב מרש"י ואו"י דראוי לשתיה אדם בעיין], ואף לרשב"א ומשמעות הרמב"ם דסגי במים הראויין לכביסה, מ"מ גם צורך גדול לאדם, ואף הוא מכלל תשמישי החצר, ולהכי לא נפקע שם דירה מינייהו, ומה"ט היקל השעה"צ (שם ס"ק פ"א) להלכה דסגי בראויין לכביסה ולשתיה בע"ח, משום דכללל תשמישי החצר הוו, ושפיר דמי לנטעים, יעו"ש.

ומעתה צריך להבין מאי ס"ד דאף בלא נטען לצל לא יבטל מיניה תורת דירה, ויתכן דס"ל דלא אזלי' אחר דעת כל נוטע ונוטע, אלא אזלי' בתר המציאות דעומד אף לצל, וכך מדויק ברש"י שכ' אורחא להסתופף בצל

אילנות תמיד, ובלשון המ"ב יש משמעות טפי שכ' עבידי אינשי לנטוע וכו', וכיון שכך הדרך שוב איכא למימר לא פלוג. והכי משמע נמי בסוגיא (שם כה). קרפף יותר מבי"ס שלא הוקף לדירה ובא מעטו באילנות, ל"ה מיעוט, ופירש"י הטעם משום דדרך קרפף להיות בו אילנות, ולא בטיל ליה היקף קמא, וכן פירשו הנו"כ לשו"ע (שם ס"ד), ובמ"ב העתיק דברי הרשב"א בעבוה"ק, וז"ל: שדרך לעשות כן בקרפפות ליהנות בהן ולישב תחתיהן, וא"א למעט ולהכשיר אלא בדברים שאין דרך קרפפות בכך [ובר"ח שם פירש בקצרה דנטיעת אילנות בחצר כחצר דמי, וי"ל].

ונראה מדברי החזו"א שנ"ד דהו גופא פלוגתא ר"נ ור"י אי בעי' שיהי' עשויות אצטבלאות או לא, דר"י סבר דאזלי' בתר דעת הנוטע, ולכן כל שלא נטען שורות שורות איגלאי מילתא דלא נטען לשם כך כיון דאין נאה ישיבתן, אבל ר"נ סבר דלא אזלי' בתר דעת כאו"א, אלא בתר המציאות שעצים הנוטעים בחצר הם בכלל תשמישי החצר, ואף כשלא נאה ישיבתן כ"כ לא בטל מיניה תורת חצר, ולא פלוג.

ומ"מ לא פשיט ליה לחזו"א דרק בזה נחלקו, דא"כ הלכתא כר"נ דמהני בכל גוונא, אלא שמא לעולם גם ר"נ מודה דבעי' כונת הבעלים שיהי' נוטען לשם צל, אך מ"מ נחלקו אי בעי' ג"כ שיהיו נטועין שורות שורות שיהי' נאה ישיבתן, ויהיה בזה ג"כ נוי חצר, או"י סגי בזה שיש במינן עשויות אצטבלאות בשביל שלא יבטלו שם דירה, ודוק.

ונ"מ טובא בכל זה הוא לענין נידון האחרונים בגן נטוע אילנות המוקף בפני עצמו הנמצא בעיר או סמוך לחצר המוקפת לדירה, האם דינו כזרעים ואסור לטלטל בתוכו ביותר מבי"ס, או שדינו כחצר המוקף לדירה כיון דראוי להסתופף בצילן. והנה בבית מאיר (סי' שפ"ח) כ' בשם ספר פרי תבואה (ח"ב סי' ט') וז"ל: חכ"א אסר לאדם שהיה לו גן סמוך לביתו ממש לטלטל בו בשבת מחמת שהוא יותר מבי"ס, והזרעים מבטלים המציאות, והמחבר העלהו להיתר בלי שום פקפוק, ולדעתי מלבד דשלא כדן תורה העיז לכתוב וכו', אף גם בעיקר הדין ב' טעויות טעה, חדא, שהנידון שדן עליו שהיה הגינה גדורה בפנ"ע וכו', א"כ אין ענינו כלל לנידון השו"ע דאיירי כשתוך מחיצת קרפף המוקף לדירה או החצר נזרע רובו, שאז יש לדון אם הזרעים מבטלים הדירה וכו', ולהכי אילנות דלא מבטלי שפיר דמי, אבל גינה כזה שגודר בפנ"ע תוך העיר המוקפת מה בכך שהעיר נשארה בהיתרה כיון שאינה פרוצה למקום האסור, מ"מ הא הגינה אפי' של אילנות קרפף הוא, והקיפו אינו מוקף לדירה (ובזה שגג נמי המורה שתלה טעמו בזרעים שמבטלין), עכ"ל.

ובשורת אמרי יושר (ח"ב סי' פ') הביאו, וכ' דהמיקל יש לו על מי לסמוך, ונמצא דלבי"מ אסור לטלטל בקרפף הנוטע באילנות המוקף בפנ"ע, אך לדעת הפרי תבואה שרי, ודעת האמרי יושר דהמיקל יש לו ע"מ לסמוך. ולכא"י הבנת צדדי המחלוקת תלוי בנידון הנ"ל האם אזלי' בתר מין האילנות או אזלי' בתר המציאות, כלומר אם אזלי' בתר מין האילנות, וא"כ סגי בהא שאם היו נטועים בחצר היו בכלל היקף לדירה והיו משמש לבני החצר לצל, אבל אם אזלי' בתר המציאות א"כ הדבר משתנה ממקום למקום ומאדם לאדם, וכל זמן שאינם נטועים בחצר אינו יכול להחשב בכלל תשמישי החצר, כיון שבפועל אין בני החצר מסתופפין בצילן, ומיהו יש לדחות ולחלק בין הדינים, ועכ"פ בדעת החזו"א בודאי ראוי להחמיר [ובלא"ה דעת החזו"א (סי' פ"ט סק"ו)] דגדר קרפף הוא מקום שאין הולכים, ולפיכך נקט דאף מקום שאין שם זרעים או קוצים המעכב הילוך רבים, מ"מ ה"ה נחשב לקרפף, עכ"ד. ויל"ד באופן שראוי להלך שם, ודוק].

ומה שנסתפקנו בנוטע עצים מוקפים להסתופף בצילן, ושוב נמלך האם בתר מעיקרא אזלי', ושוב לא פקע מיניה תורת היקף דירה, או"י ס"ס השתא כיון שעתה דעתו לעוקרו שוב בטל מיניה תורת חצר, ולכא"י יש מקום לפשוט זאת מדברי החזו"א (סי' פ"ח ס"ק כ"ה) שהביא ספיקו של הר"מ בטור סי' שנ"ח, וז"ל: אפשר דדוקא בנזרע רובו מספק"ל דמיעוט הנשאר אכתי' משמש בהשתמשות חצר ורחבה, והלכך מספק"ל דרובה בטל למיעוטה מפני שתשישה חשיב טפי מתשמיש קרפף, אבל בנזרע כולה כיון דבטל כל תשישה והוא עתה גינה, מה יועיל מה שהיתה קודם חצר, עכ"ד. הא קמן דיש אופנים שמקום שהיה מותר בטלטול, אם נשתנה גדרו נאסר מכאן ואילך בטלטול, מיהו יש לחלק בין הנושאים, דהכא מיירי בנשתנה במציאות, ואילו נ"ד מיירי בנמלך בעלמא, וכל היחסיון הוא רק מצד דעתו, אבל מצד עצם החצר לא השתנה כלום, ודוק.

ועוד שהחזו"א גופי' נקט בדעת הרא"ש והמדרכי לא כן, וז"ל: אבל מלשון הרא"ש והמדרכי משמע דאף בכולה זרועה מספק"ל, ואפשר משום שאחר שיטלן הזרעים חוזרת לשמש שימוש החצר לא מיבטיל, עכ"ל. חזי' לדעתם דיש אופנים שאע"פ שעתה אין לה שימוש חצר, מ"מ לא מתבטל ההיקף כיון שיכול לחזור לתיקונו, ומעתה י"ל בדעתם מה יהיה בציור איפכא שרצונו לעקור העצים לגמרי, האם כבר מעכשיו נתבטל תורת ההיקף לדירה או לא, וצ"ע.

ושוב נראה דיש לפשוט נד"ד מדברי הבה"ל ס"ס שנ"ח (ד"ה חוזר) שהביא חידושו של התו"ש, וז"ל: כ' התו"ש בנה בה בית דירה ואח"כ הקיפו דמהני, ונפל הבית לא נאסר הקרפף, ושפיר מקרי מוקף לדירה, עי"ש. ולפ"ז נראה דה"ה היכי שלא היה בה בית דירה, אלא פתח לו פתח ואח"כ הקיפו ונסתם הפתח, דלא יצא הקרפף מהיתרו, עכ"ל. אך תמה הבה"ל על עיקר חידושו וז"ל: אלא דעיקר סברא דבעי' תו"ש לא ברירא לי, וכי אם הקיפו לדירה מאי הוי, הלא מ"מ עכשיו אינו ראוי לתשמיש הבית, מי עדיף מנתמלא קרפף שהוקף לדירה מים שאינו ראוי לתשמיש וכו', ואפשר דה"ה בנד"ד, ואפי' אם נחליט כדברי התו"ש היינו בשנפל הבית או נסתם הפתח מאלין, הא בהפילו להבית בכונה או סתם הפתח בידיים וכו' בודאי בטול הקרפף משם דירה, אע"פ שהמחיצות קיימות, וכמו בקרפף שנוזע שנתבטל המחיצות וכו', וצ"ע, עכ"ל. הא קמן דכל המו"מ בגמ' הוא רק בנעשה מעשה, אך הנידון האם דוקא מעשה בידיים או גם מעשה הנעשה בשגגה, אבל מחשבה בעלמא נראה פשוט דלא מבטל היקף דירה.

[וע"ע בחזו"א או"ח סי' פ"ט סק"ד לענין קרפף שנכנסו בו מים שאינם ראויים לשתיה, דאם דעתו לפנות את המים מיד שאין סברא שהדירה מתבטלת מחמתם, ואם פינה את המים כ"ש שא"צ לפרוץ את הגדר ולחזור ולגדור לשם דירה, ולמעשה הניח בצ"ע, וצ"ב צדדי הספק, ודוק].

**הרב מאיר רובינשטיין
כולל "אליבא דהלכתא" קרית ספר**

בענין קביעות מקום לחפץ בידו לענין עקירה

באופן ש"הטעינו חבריו אוכלין ומשקין והוציאן לחוץ", הכריעו בגמ' ש"עקירת גופו כעקירת חפץ ממקומו ומחייב", והיינו שאע"פ שחבירו עשה מתחילה את העקירה מרה"ו והניחו בידו הוא מתחייב על ההוצאה, כיון שכשעוקר את גופו עם החפץ משם נחשב עקירה גם כלפי החפץ להתחייב עליה, והביאו ע"ז ש"אינו דומה לידו", ופירש"י שהיינו בידו "הפשוטה לפניו וגופו לחוץ ונתן בעה"ב לתוכה", והוא ממה שמצינו במתני' שאין נחשב כלפי העני לעקירה כשמוציאה לחוץ להתחייב בה, "מאי טעמא גופו ניח ידו לא ניח", ובראשונים הביאו עוד גי' ש"ידו בתר גופו גרידא", והיינו שדוקא בגופו נחשב עקירה כלפי החפץ כשנעקר ממקומו לצאת עמו, אבל בידו כיון שלא ניח או מפני שבתר גופו גרידא אין זה עקירה כלפי החפץ להתחייב עליה.

ופירש"י שגופו ניח ע"ג קרקע, והיינו שלכן נחשב בו עקירה, משא"כ בידו שלא ניח ע"ג קרקע, וכ' שאין לגרוס בתר גופו גרידא כיון שמיותר הוא, והיינו שא"צ לסברא זו כדי לפוטרו. והרי א"כ סברת הגמ' שבידו כיון שעומדת באויר ולא ע"ג קרקע אין נחשב בה עקירה, ורק בגופו מפני שעומד ע"ג קרקע כשנעקר ממקומו נחשב גם לעקירה כלפי החפץ, והק' התוס' שהרי מצינו במתני' שאם היה מונח ביד בעה"ב ונטלו ממנו והוציא חייב, ובע"כ שאם הוא וידו ברשות אחת נחשב בה קביעות מקום לחפץ, והעוקר משם מתחייב, וא"כ גם כשהניחו בידו את החפץ יתחייב כשנעקר עמו ממקומו כמו בעקירת גופו, והכריחו מזה שאע"פ שאין ידו ע"ג קרקע נחשב בה קביעות מקום לחפץ שתהא בו עקירה, ורק כאן שידו ברשות אחרת אינו נחשב לעקירה מפני שבתר גופו גרידא, ואף אם הגי' היא שלא ניח הוא מהסברא דבתר גופו גרידא, ודלא כפירש"י שהוא מפני שאינה ע"ג קרקע.

והרי שכשידו ברשות אחרת אין נחשב בה קביעות מקום לחפץ ברשות שעומדת בה, וטעם הדבר לפירש"י הוא מפני שאינה ע"ג קרקע, והרי זה כמו שעומד שם החפץ באויר הרשות ואין בו דין עקירה, ולד' התוס' דין זה הוא מפני שידו נגרת אחר גופו, ולכן אינה קובעת מקום כשהיא ברשות אחרת. ובפשטות כשהיא נגרת אחר גופו לכא"י תהא קובעת עי"ז את המקום כלפי הרשות שגופו עומד בה, אמנם כבר הביאו בענין זה לקמן בגמ' שפשיטא שאין ידו של אדם נחשבת לא כרה"י ולא כרה"ר, ופירש"י שהיינו ממה שמצינו במתני' באופן שידו של העני פשוטה לפניו, ונתן בעה"ב לתוכה ופטור, ואם היתה קובעת את המקום כלפי רה"ר שגופו עומד בה היה נחשב שעשה בזה בעה"ב הוצאה, ובע"כ "שאינה נזרקת אחר גופו לגמרי להיות כמו הרשות שהוא עומד בה", ולכן אע"פ שגופו ברה"ר אין ידו נחשבת עי"ז לרה"ר, אלא נשאר מקומה בדין רה"י ולא עשה בזה בעה"ב הוצאה.

וצ"ל שרק לענין דין העקירה בחפץ אמרו שידו נגרת אחר גופו שאין בה קביעות מקום ברשות שעומדת בה, והיינו שכיון שהיא נגרת אחר גופו אינה יכולה לקבוע מקום לרשות האחרת שעומדת בה, וזהו מה שביארו התוס' שגם לפי הגי' שידו לא ניח הוא מפני שבתר גופו גרידא, והיינו שמה שידו לא ניח הוא שאין בה קביעות מקום לעצמה, וזה מפני שהיא נגרת אחר גופו, וק"ל. אבל לפירש"י אף בלא דין זה אין בה קביעות מקום לעצמה מפני שאינה עומדת ע"ג קרקע. ועי"ה הק' התוס' שבמתני' מבואר שרק כשידו פשוטה לרשות אחרת אין בה קביעות מקום, ומזה הכריחו שאע"פ שאינה ע"ג קרקע יש בה קביעות מקום, ורק מפני שנגרת אחר גופו פטורוהו, וכ' הראשונים שבאמת אפשר להעמיד את הסברא כפירש"י בזה שאין ידו עומדת ע"ג קרקע, אלא שכשידו וגופו ברשות אחת יש בה קביעות מקום אגב גופו כאילו היא עומדת ע"ג קרקע.

והרי שנחלקו הראשונים בענין הסברא שכשידו אינה ע"ג קרקע לא יהא בה קביעות מקום, שלפירש"י מסברא זו אמרו שכשהיא ברשות אחרת אין דין עקירה במה שמונח בה, ומ"מ כשגופו וידו ברשות אחת נחשב בה הקביעות מקום אגב גופו, ולכן פ"י שא"צ בזה לסברא שבתר גופו גרידא כיון שדי בסברא שאינה מונחת ע"ג קרקע לפוטרו. אבל לד' התוס' אם אין נחשב קביעות מקום כשאינה ע"ג קרקע לא יתחייב אף כשיעמדו ברשות אחת, והיינו שלא דנו להחשיב בה את הקביעות מקום אגב גופו לחייבו בה על העקירה, ומזה הכריחו שאפי' שהיא עומדת באויר יש בה קביעות מקום בפ"ע, ואין בזה סברא לפוטרו, ולכן העמידו שבע"כ צריך לסברא שבתר גופו גרידא, שכשהיא ברשות אחרת אין בה קביעות מקום בפ"ע, וצ"ב בסברת מחלוקתם.

והנה בענין עקירת גופו כעקירת חפץ נתבאר ב' צדדים בגדר קביעות המקום לחפץ שעומד על האדם, שאפשר שעי"ז שהוא עומד על האדם נחשב שהוא מונח עמו בקרקע הרשות שהאדם עומד עליה, ובה עומד דין העקירה עליו כשנעקר ממקומו, שעי"ז עוקרו מקביעות מקומו בה, אך אפשר עוד שבאמת קביעות מקומו היא ע"ג האדם עצמו בזה שהוא מונח עליו, אלא שכל קביעות מקומו היא כשהוא עומד, אבל כשנעקר ממקומו נתבטלה והרי הוא כאילו עומד באויר, וזה מה שנחשב בו לעקירה שיוצא הוא עי"ז מקביעות מקומו להיות בלא קביעות מקום כלל.

ולכא"י כלפי המקום שהאדם עומד בו ודאי אין שייך שתהא קביעות מקום בידו כשהוא ברשות אחרת, וכפי המבואר שלא אמרו שבתר גופו גרידא לענין זה אלא נחשב המקום בידו לרשות בפ"ע, ובד' התוס' הרי



בה, והרי שבענין זה היא נחשב כמו כשהוא מהלך שכולו עומד החפץ באויר בלא קביעות מקום בה.

אמנם אם אין בו קביעות מקום כלל, הרי שאף באופן שמוציא ממנו לא יאה נחשב לעקירה, ובפשטות הגמ' משמע שרק בענין עקירת גופו דנו אם נחשב לעקירה, אבל בעקירה גמורה ודאי חייב, ובאמת מפורש הדבר בענין רוקק מרה"י לרה"ר שחייב מפני שנחשב כשהוא בתוך פיו שעומד ברה"י, וכן במתני' שבסוגין מפורש שכשעוקר העני מתוך ידו של בעה"ב ומוציא או להיפך חייב, והיינו כמו שהעמיד התור"י שהאדם נטפל לרשות שהוא עומד בה, ונחשב בו לקביעות מקום של החפץ בה, וממילא פשוט הדבר שכשעוקר ממנו נחשב לעקירה, ורק כשעוקר עם החפץ דנו אם נחשב בו לעקירה. וא"כ צ"ב מאיזה טעם סברו שלא יתחייב ע"ז ולא יאה נחשב לעקירה, שהרי כשהוא עומד נחשב בו לקביעות מקום, וכשהוא מהלך אין בו קביעות מקום וכנ"ל, ומאיזה טעם יש מקום לומר שלא יאה נחשב בזה לעקירה [ובאמת עמדו כענין זה באחרונים, יעויין במהרש"א ע"ד התוס' והמהר"ם והגרע"א, וכמדומה שגדרי הדברים במש"כ לת' בזה הוא כפי שיתבאר בעז"ה].

והנה בגדרי קביעות המקום לחפץ על האדם נתבאר בו' צדדים מענין עקירת גופו כעקירת חפץ, ובענין קביעות המקום לחפץ בידו נתבאר שלכא' נחלקו בזה רש"י והתוס', שלפירש"י ע"י האדם נחשב שהחפץ מונח ג"כ באותו מקום שהאדם עומד עליו, אבל לד' התוס' נחשב האדם עצמו לחלק מהרשות שהוא עומד בה ועליו מקומו של החפץ, והרי שכשמוציא את החפץ ממנו ודאי יאה נחשב בזה לעקירה מקביעות מקומו, והיינו שע"ז כבר אינו נחשב מונח על האדם, ובודאי שלא על הקרקע שהוא עומד עליה, אבל כשעוקר האדם ממקומו והחפץ עליו יש לדון במה נחשב ע"י העקירה כלפי החפץ, שבאמת אם נחשבת קביעות מקומו על הקרקע הרי ודאי שבמה שנעקר האדם משם גם החפץ אינו עומד שם, אבל אם קביעות המקום שלו היא על האדם הרי שאף כשעוקר האדם ממקומו עדיין עומד החפץ בה, ויל"ד מדוע נחשב בזה לעקירה גם כלפי החפץ להתחייב עליו.

והנראה שזו היתה סברת ההו"א בגמ' שדנו שלא תהא נחשבת עקירת גופו לעקירה כלפי החפץ, שבאמת הרי מבואר בהכרח שיש ע"י האדם קביעות מקום לחפץ ברשות שהוא עומד בה, ולכן כשרוקק מרה"י לרה"ר או כשמוציא העני מידו של בעה"ב נחשב לעקירה שמתחייב בה, אבל סברו שהקביעות מקום שלו ע"י האדם נחשב שחייב מתחייב מהרשות שעומד בה וכנ"ל, וממילא שכשעוקר ממקומו הרי עדיין עומד החפץ בקביעות מקומו שעליו, ולא יאה נחשב בזה לעקירה, ובוה העמידו להכריע או כפירש"י שיש קביעות מקום לחפץ בקרקע שהאדם עומד עליה, ולכן כשעוקר ממקומו נעשית ע"י עקירת גופו גם עקירה כלפי החפץ מקביעות מקומו ומתחייב, או כמבואר לד' התוס' בענין עקירת גופו, שכשעוקר ממקומו נחשב כאילו עומד החפץ באויר, וממילא נחשב שנעקר אף מקביעות מקומו שעל האדם, וזהו עקירת גופו כעקירת החפץ שחייב. ודו"ק.

בדין התראה על התולדות

א. בתוס' (ע"ג ב' ועוד מקומות) דנו אם צריך להתרות בכל תולדה בשם האב שלה או לא, והביאו לדון בזה בכמה סוגיות אם יש ללמוד מהם לדון זה, אך לא פ"י את הצדדים בזה, ונראה להעמידם כפי המבואר מחשבון הדברים. והנה כבר נתבאר משיטת התוס' דריש מ"ק שהעמידו מסוגיא דסנהדרין שצריך להתרות על כל מלאכה בשמה, ושם הביאו התוס' את הדבר לענין מנכש שדנו בגמ' אם התראתו היא משום חורש או משום זורע, ופ"י שהיינו מפני שצריך להתרות בשם המלאכה, ולכן דנו מהו האב של מנכש, ושם לא הביאו לדון אם באמת צריך כן בכל תולדה, ומשמע שסתמו להצריך כן, וא"כ מה שנקטו בזה שצריך להתרות בשם המלאכה הוא מאותו צד שהעמידו שצריך להתרות על התולדה בשם האב, ויהא עיקר הדין בזה תלוי בספק שהעמידו במס' שבת, והרי שאם א"צ להתרות בשם האב יעמוד דין זה בכל המלאכות, ויהא בזה הספק אם צריך שתהא בהם ההתראה דוקא בשם המלאכה, ומבואר שהעמידו בזה צד שא"צ במלאכות שבת שתהא ההתראה בשם המלאכה, אלא די שיתרה על מה שעושה מלאכה בשבת, וי"ל שהיינו מפני שבאמת שם האיסור שבכולם אחד הוא מ"לא תעשה כל מלאכה", ואין לכל מלאכה שם איסור בפ"ע להצריך שתהא ההתראה בשמו.

אמנם א"כ היו צריכים להעמיד את הספק שלהם במלאכות עצמן ולא דוקא בתולדות, ומשמע שדבר זה היה פשוט להם שצריך להתרות על המלאכה בשמה, וכ"ו בדבריהם שהביאו לדחות שאף אם א"צ להתראה בשם האב שמ"מ לא תועיל בשם אב אחר, ומשמע שבאמת צריך להתרות בשם המלאכה, ולכן לא תועיל בשם אב אחר, ורק שדנו אם צריך להתרות דוקא בשם האב עצמו או שיכול להתרות אף בשם התולדה, והסברא לזה י"ל שהיינו מפני שענין איסור התולדה בפשטות נלמד מהאב, והרי שזוהו שבת המלאכה שלה, ולכן כמו שצריך להתרות בשם המלאכה כך יאה צריך להתרות עליה בשם האב, ובוה יש מקום לחלק שמ"מ מאחר שנאסרה התולדה הרי שנלמד בזה איסור בפ"ע עליה, וכלפי זה דנו אם מדין ההתראה שתהא בשם האיסור צריך דוקא לשם האב, או די בשם התולדה.

אכן יעוי' בדבריהם שהעמידו להוכיח בזה מסוגיא דמשמר שדנו בגמ' מהי התראתו, ונחלקו אם נחשב למרקד או לבורר, ובפשטות היינו משום שצריך שתהא ההתראה בשם האב, ודחו שאף אם א"צ בשם האב תהא נ"מ שלא יוכל להתרות בשם האב השני, ופ"י שיש בזה סברא בפ"ע לפסול את ההתראה כדי שלא יאה סבור שמלעג עליו, ובסברא זו לכא' אף אם א"צ בכל מלאכה להתרות בשם האב יש לפוטרו, וכ"כ הריטב"א בסתמא על דין זה שהוא כדי שלא יאה סבור שמלעג עליו, אכן בתוס' סתמו מתחילה בדין זה, ויש לעיין אם כוונתם ג"כ לענין זה, או שמעיקר דין ההתראה אין מועיל כשאינו מתרה בשם האב.

ונראה שיש להוכיח בזה ממה שלא הביאו לדון בענין זה לגבי סוגיא דמנכש, במה שהעמידו בפשיטות שדין הגמ' שם הוא מפני שצריך

המקום של החפץ ע"ג האדם, שלד' התוס' בכ"מ קביעות מקומו היא על האדם, ונחשב הוא בעצמו כחלק מן הרשות שעומד בה, ולכן אף בידו הפשוטה לרשות אחרת עומדת בה קביעות מקומו של החפץ בזה שהוא מונח בה, ורק שהיא נגדרת אחר גופו שלא תהא נחשבת בעצמה כחלק מהרשות שהיא נמצאת בה בפ"ע, אבל לפירש"י קביעות המקום של החפץ היא ע"י האדם בקרקע שהוא עצמו עומד עליה, והיינו שהוא כעין יד לחפץ להחשיב את מקום עמידתו באותה קרקע שהוא עומד בה, ולכן שייך הדבר דוקא כשהוא מונח עליו באותה רשות שהוא עומד בה שע"ז נקבע מקומו בקרקע שלה, אבל כשהוא מונח ברשות אחרת וכמו בידו הפשוטה הרי שאין שייך שיקבע בה את מקומו כלל, שהרי אינו שייך לאותה רשות שהאדם עומד בה להחשיבו שהוא מונח בה, וממילא שאין לו באופן זה קביעות מקום כלל.

ובאופן שדנו לענין עקירת גופו הרי היה החפץ מונח עליו מתחילה, ודנו אם כשעוקר ממקומו נחשב לעקירה, ולכא' לפירש"י הרי כשעמד במקומו היתה קביעות המקום של החפץ בקרקע שהוא עומד בה, וכשעוקר ממקומו ואינו שייך לאותה קרקע הלא ודאי שכבר אין לו בה את הקביעות מקום שהיתה לו, וי"ל שזוהי הסברא שהעמידו בעקירת גופו שהיא נחשבת גם כמו עקירת החפץ ממקומו, אמנם הרי בענין זה עקירה גמורה היא לחפץ מקביעות מקומו שהיה בה, ויל"ע מדוע דנו בגמ' לפוטרו, ובע"כ נראה שכשדנו לפוטרו לא סברו שנחשבת קביעות המקום לחפץ בקרקע שעומד עליה, אלא סברו שנחשב מקומו על האדם עצמו, והרי שאף כשעוקר ממקומו עומד החפץ באותה קביעות מקום שהיה בה, ולכן דנו שלא יאה נחשב לעקירה והכריעו שקביעות מקומו היא בקרקע, וממילא נחשב לעקירה גמורה וכמבואר, ויעוי' משנ"ת בענין זה באריכות בביאור ספק הגמ', ואכ"מ.

ולפ"ז הרי שלפי הצד בגמ' שדנו לפוטרו, אף לפירש"י עומדת קביעות המקום של החפץ של האדם, ולפי צד זה הרי שגם כשידו פשוטה לרשות אחרת יש לו בה קביעות מקום, וכמבואר לשיטת התוס', וממילא שלכן נקטו הראשונים שכשמעבירה אליו נחשבת כמו הנחת גופו ואינה הנחה גמורה, וכפי המבואר שאף קודם לכן כשהיתה ידו בפנים היתה קביעות מקומו של החפץ בה, ולכן לפי סברא זו לא יתחייב אלא באופן שאח"כ מניח את החפץ ברה"ר שעושה בזה הנחה גמורה וכמבואר.

בספק הגמ' לענין הדין בעקירת גופו

הנה במי שהיה מונח עליו חפץ ברה"י ונעקר ממקומו לרה"ר, דנו בגמ' אם מתחייב משום הוצאה, והוא מענין הדין שצריך שתהא בכל הוצאה עקירה של החפץ מהרשות שעמד בה, וכאן שעמד ע"ג האדם ויצא הוא עמו לרה"ר דנו אם נחשב בזה לדין עקירה, והכריעו בזה שעקירת גופו נחשבת כעקירת החפץ ממקומו וחייב. אכן לא נתבאר בפירוש צדדי הספק, ויש להבין מה היו הצדדים בזה שלא היו מוכרעים מתחילה, ובפשטות עיקר דין העקירה הוא במה שהיה החפץ קבוע מתחילה במקומו והאדם מוציא משם, אבל כשלא היה קבוע שם או באופן שנשאר בקביעות מקומו נחשב שלא נעשית בו עקירה, וא"כ כשהחפץ מונח על גופו אפשר שאין נחשב לו קביעות מקום באותה רשות שעומד בה, ועוד שאם נחשב לו בזה קביעות מקום על האדם שהוא מונח עליו, הרי שגם אח"כ כשעוקר ממקומו עדיין הוא בקביעותו, והרי אלו ב' צדדים שיי"ל שאין נחשב לו בזה עקירה, ומ"מ הכרעת הגמ' שעקירת גופו נחשבת גם לעקירה כלפי החפץ.

ומצינו בד' התור"י (לקמן ק"ב) שהק' לענין כל אדם הרוקק ברה"ר שיהא נחשב בו לדין הוצאה, שהרי אמרו בגמ' (עירובין צ"ט) שנחשב פיו למקום דע"ד, וכיון שהוא גבוה י' יאה נחשב בעצמו לרה"י, וכ' לפרש שבע"כ אינם קובעים רשות לעצמן, אלא בכ"מ הוא נטפל לרשות שהוא עומד בה, והביא שזוהו מה שאמרו שהנחת גופו נחשבת הנחה, והיינו שיש לחפץ קביעות מקום ע"י ברשות שהוא עומד בה, ולכא' משמע שזוהו ענין הכרעת הגמ' שיש קביעות מקום לחפץ, והיינו במה שגופו בטל לרשות שהוא עומד בה, וא"כ לפי ההו"א שהיה צד שאין בו דין עקירה היינו שאין בו קביעות מקום כלפי אותה רשות, שהרי מה שגופו בטל לרשות שהוא עומד בה זהו מה שהעמידו להכריע במסקנת הגמ', אבל לפי הצד בהו"א שאין בו דין עקירה באמת אינו בטל לשם ויהא נחשב למקום בפ"ע, ולפ"ז כשרוקק ברה"ר לכא' יתחייב בו מדין הוצאה וכסברת קושייתו.

עוד יעויין בדבריו שהביא גדר זה רק באופן שהוא עומד במקומו ולא כשהוא מהלך, והיינו שכל מה שהוא נטפל לרשות שהוא עומד בה הוא מפני שהוא עומד שם במקומו, וא"כ באופן שהוא מהלך היה צריך להיות נחשב לרשות בפ"ע, וכסברת קושייתו שיהא נחשב לרה"י, ותעמוד בזה קושייתו שכשהוא רוקק לרה"ר יתחייב מדין הוצאה כשאינו נטפל לרשות שעומד בה, אמנם מסתבר שבאופן זה אף לפי סברת קושייתו לא נקט להחשיבו לרשות בפ"ע ולהתחייב ברקיקתו, והיינו שרק בזמן שהוא עומד במקומו היה מקום לסברא שיהא נחשב למקום בפ"ע להיות רה"י, וע"ז הק' שכשרוקק לרה"ר יתחייב, ותי' שהוא נטפל לרשות שעומד בה ואינו נחשב למקום בפ"ע, אבל כשהוא מהלך ואינו קבוע במקומו אף לפי ההו"א שבדבריו אין סברא להחשיבו לקביעות מקום בפ"ע, וממילא פשוט הדבר שאין להחשיבו בזה לרה"י אע"פ שהוא גבוה י' לחייבו כשמוציא ממנו לרה"ר.

והרי א"כ שכשהוא עומד במקומו נחשב לו קביעות מקום במה שהוא נטפל לרשות שהוא עומד בה, וכשהוא מהלך אין בו קביעות מקום בפ"ע כלפי החפץ, והרי הוא כאילו עומד באויר הרשות שנמצא בה, ולכא' א"כ זהו באמת גדר דין העקירה כלפי החפץ שנאמר בו ע"י שנעקר האדם ממקומו, והיינו שהרי כשעמד האדם במקומו היה נטפל לרשות שעמד בה, והיתה בו קביעות המקום של החפץ, וכשעוקר ממקומו הרי שבטלה קביעות מקומו נחשב בזה כעומד באויר, וזהו דין עקירתו, ולפ"ז בהו"א שסברו שאפשר שאין נחשב בזה לדין עקירה, היינו שאף כשהוא עומד אין לו קביעות מקום בו, והיינו שהיה צד להחשיב שאף כשהוא עומד אין בו קביעות מקום, שהרי אינו נטפל לרשות שהוא עומד

מבואר שיש בידו קביעות מקום בפ"ע בלא הסברא שבתר גופו גרידא, ובע"כ שסברו שהקביעות מקום שבגופו עומדת בפ"ע במקום שהחפץ מונח בו, ולכן סברו שאף בידו שייכת הקביעות מקום כלפי אויר אותה רשות שעומדת בו, אבל לפירש"י י"ל שהקביעות מקום שם היא כלפי המקום שהוא עומד עליו, ואינו שייך לידו שעומדת באויר, ולכן פ"י שא"צ בזה לסברא שבתר גופו גרידא, שהרי בלא"ה אין שייך בידו קביעות מקום בפ"ע.

ולפ"ז נראה להעמיד גם את מה שנחלקו לענין האופן שידו וגופו עומדים באותה רשות, שהרי לפירש"י הסברא בזה שידו עומדת באויר היא מפני שאין שייך בה קביעות מקום כלפי הקרקע, וממילא שאין זה שייך אלא כשהיא עומדת ברשות בפ"ע שאינה עומדת בה ע"ג קרקע, אבל כשהיא עם גופו הרי מקומה הוא בקרקע ע"י הגוף, וזה מש"כ הראשונים שיש בה קביעות מקום אנב גופו, ומש"כ לד' התוס' הרי כל הקביעות מקום שע"ג גופו עומדת בפ"ע במקום שהחפץ מונח בו, וא"כ בפשטות אע"פ שאינה ע"ג קרקע צריך שתהא בה הקביעות מקום בפ"ע, ואין שייכת סברת רש"י בזה לפוטרו, ובע"כ שמה שהביאו בזה את סברת רש"י הוא גדר בפ"ע בדין הקביעות מקום שבגופו, שבוה נקטו שאפשר שרק בחלק שבגופו שקבוע במקומו נחשב קביעות מקום לחפץ ולא בידו שעומדת באויר, וממילא שגדר זה שייך אף כשגופו וידו ברשות אחת, ולא תהא בה קביעות מקום אנב גופו, שכיון שהיא עומדת באויר אין לחפץ שבה קביעות מקום לחייב בו משום עקירה, ומזה שמתחייב באופן זה הכריחו שאף בידו שאינה ע"ג קרקע יש קביעות מקום לחפץ, ולכן כשהיא ברשות אחרת צריך לסברא שבתר גופו גרידא כדי לפוטרו וכמבואר.

בדין ההנחה כשמביא את ידו עם החפץ למקום שעומד בו

הנה בכל חפץ העומד על האדם נחשב לו קביעות מקום כלפי הרשות שהוא עומד בה, ולכן מצינו שאם עקרו ממנו לרשות אחרת או שהביאו מרשות אחרת והניחו בו נחשב למלאכה, אבל באופן שעומד עליו החפץ והוא נעקר עמו ממקומו דנו בגמ' אם נחשב בזה לעקירה, כיון שאע"פ שמעבירו בזה לרשות אחרת מ"מ אפשר שאין זה נחשב לעקירה כלפי החפץ, והיינו מפני שבענין זה עדיין מונח החפץ על האדם כמו שהיה בו מתחילה, והביאו התוס' שבאותה סברא יש לדון גם באופן שהיה החפץ עליו ונעמד לפוש אם נחשב להנחה, והיינו שכיון שאף בזה עומד עדיין החפץ עליו כמו שהיה בו קודם לכן, אפשר שאינו נחשב להנחה. [אמנם יעוי' בתו' ותורה"א ששהביאו מד' הרשב"א שכל הספק בגמ' הוא דוקא בעקירה, אבל בהנחה א"צ שתהא בה כ"כ חשיבות, ואף ע"י הנחת גופו פשיטא שחייב].

והביאו התוס' מדין המשנה שבאופן שפשט העני את ידו לפנים ונטל מידו של בעה"ב והוציא חייב, ושם בפשטות היתה ההנחה עליו כשהביא את החפץ מבפנים, ומבואר שנחשב בזה להנחה, ומכאן יאה מוכח שהנחת גופו נחשבת להנחה, וכך עקירת גופו תהא נחשבת לעקירה, ותי' שלפי הצד שבהנחת גופו פטור צ"ל שהחייב במתני' הוא כשהניח אח"כ את החפץ ברה"ר, והיינו שבאופן זה אע"פ שכשהביא את החפץ להיות עמו נחשב בדין הנחת גופו, מ"מ יתחייב כשאח"כ מניחו ברה"ר. ובאמת ברש"י למתני' והרע"ב אחריו פ"י את דין המשנה באופן שהניח את החפץ ברה"ר, וביאר הגרע"א שהיינו מפני שדרכו של רש"י לפרש במשנה כפי ההו"א שבסוגיא הגמ', וכדי שלא יוכיחו לספק הגמ' מדין זה הוכרח לפרש שהניח העני את החפץ ברה"ר שנחשב להנחה גמורה, אבל באמת לפי הכרעת הגמ' הנחת גופו נחשבת להנחה, ואף בלא שהניח את החפץ מתחייב כשהוציאו לרה"ר, והק' לפ"ז על ד' הרע"ב שעיקר פירושו במתני' הוא כפי המסקנא, וא"כ א"צ לפרש שהניח את החפץ מידו, וצ"ע.

ומבואר בזה מדבריהם שהחשיבו את האופן שהוציא העני את החפץ מבפנים כדין הנחת גופו, והיינו שבמה שהוא מביא בידו את החפץ אליו מבפנים אינו נחשב להנחה גמורה, ולכן אם פטור בהנחת גופו אינו מתחייב אלא כשהניחו אח"כ ברה"ר שעושה הנחה גמורה. ולכא' יש לדון בזה, שהרי כלל הספק שבגמ' הוא באופן שעומד החפץ באותו מקום שעמד בו קודם לכן וכמבואר, וכאן הרי הביא את החפץ מידו של בעה"ב, ומדוע לא יאה נחשב להנחה כשמעמידו להיות אצלו, אלא שבאמת כאן כבר בא החפץ לידו כשהיתה בפנים ונטלו מידו של בעה"ב, ומצינו בגמ' שאע"פ שגופו בחוץ אין ידו נגדרת אחריו להחשיב את החפץ ג"כ כאילו הוא בחוץ, והרי שקודם שנחשב לו קביעות מקומו בה להנחה כבר עמד בה כשהיתה בפנים, ולכן החשיבו הראשונים בזה את הנחתו כענין הנחת גופו, אע"פ שמתחילה הביאו מידו של בעה"ב.

אמנם מצינו בגמ' שאע"פ שלהלכה עקירת גופו נחשבת לעקירה, מ"מ עקירת ידו אינה נחשבת לעקירה, והיינו שבאופן שהיתה ידו ברשות אחרת עם החפץ והעבירה להיות עמו אין נחשב בה דין עקירה, ומד' הראשונים נתבאר בו' צדדים בסברת הדבר, שלשיטת רש"י היינו מפני שכשידו פשוטה לרשות אחרת אין בה קביעות מקום לחפץ כלל, וממילא שכשמעבירה משם לא עשה עקירה בחפץ להתחייב בו, אבל בתוס' מבואר שבאמת יש לחפץ קביעות מקום בידו אף כשהיא ברשות אחרת, אלא שידו נגדרת בזה אחר גופו שלא יאה נחשב המקום שבה לרשות בפ"ע אע"פ שהיא פשוטה לשם, וממילא שאין קביעות מקומו בה שייכת לאותה רשות שעומד בה, וא"א להחשיבו בזה לעקירה.

והרי א"כ שבאמת לד' התוס' אף כשהיתה ידו בפנים נקבע בה מקומו של החפץ, וי"ל שלכן אח"כ כשמעבירה לחוץ נחשב כדין הנחת גופו במה שקבוע את מקומו עמו שם, שהרי כבר מבפנים היתה קביעות מקומו בה קודם שמעבירה ועושה בה את ההנחה, אבל לפירש"י הלא כשהיתה בפנים ועמד בה החפץ לא היתה לו בה קביעות מקום כלל, והרי שרק אח"כ כשמעבירה להיות עם גופו נקבע לו מקום בה, וזהו ענין הנחתו ברה"ר, וא"כ יל"ע מדוע אחרת אין בה קביעות מקום לחפץ כלל, באופן שהניחו אח"כ ברה"ר, והרי גם כשעומד החפץ בידו אין זה כענין הנחת גופו שהוא דוקא כשעומד החפץ באותה קביעות מקום שהיה בה. והנה בעיקר מה שנחלקו רש"י והתוס' נתבאר שם שהוא בגדר קביעות

שתהא ההתראה בשם המלאכה, שהרי יש מקום לדחות שאע"פ שא"צ להתרות בשם האב, מ"מ יש לזה נ"מ שלא יתרה בשם אב אחר, ובע"כ שמה שא"א להתרות בשם אב אחר הוא מאותו דין שצריך להתרות בשם האב, וממילא עומד הוא בכלל מה שהביאו את הנ"מ שצריך שתהא ההתראה בשם המלאכה, וא"כ מה שהביאו לדחות לגבי משמר שהוא כדי שלא יהא סבור שהוא מלעיג עליו בע"כ שהוא סברא בפ"ע, אך צ"ב שהרי לענין מנכש העמידו שמאותה סברא שצריך שתהא ההתראה בשם המלאכה צריך שלא יתרה בשם אב אחר, ומדוע במשמר העמידו להחשיבה לסברא בפ"ע רק כדי שלא יהא סבור שמלעיג עליו.

אמנם הגדר בזה י"ל דהנה יעוי"ש ברע"ק שהק' ע"ד התוס' היאך העמידו שצריך להתרות דוקא באב שלו, והלא כיון שהמחלוקת שם היא אם הוא משום בורר או מרקד לא יהא נ"מ בזה, שהרי מצינו שמלאכת זורה בורר ומרקד מעיקר ענינם מלאכה אחת הם, ורק נתחלקו לג' אופנים, והביא להוכיח מד' המהרש"א בסנהדרין שבמלאכות שהם מענין אחד תוכל להועיל בכ"א התראה בשם חבירו, וא"כ אף במשמר לא תהא נ"מ בזה כיון שממ"נ שם מלאכה אחד הם, וי"ל שלכך הוצרכו התוס' לסברא שיהא מלעיג עליו, אבל בלא"ה תועיל ההתראה, והיינו שמענין דין ההתראה שתהא בשם האב לא יהא נ"מ בזה, כיון שממ"נ אפשר להתרות בין משום בורר ובין משום מרקד, לכן הוצרכו שמ"מ כיון שיהא סבור שמלעיג עליו לא תועיל ההתראה בשם אב שאינו דומה לו.

ולפ"ז הרי שמה שדנו התוס' כלפי דין ההתראה הוא רק לענין התולדה אם צריך שתהא בשם האב, שודאי צריך שתהא ההתראה בשם האיסור, וכמ"ש בסוגיא דמו"ק שהוא מדרשא בסנהדרין, ומה שנסתפקו בזה הוא אם בתולדה שם האיסור הוא דוקא האב או שאפשר להתרות בה בשמה, וממילא י"ל שלכך לא הביאו להוכיח כלל מסוגיא דמו"ק במנכש משום מאי מתרינן ביה, שהרי אף אם א"צ בשם האב כיון שצריך את שם האיסור, הרי שבוזה דנו מהו שם האיסור שבמנכש, ונ"מ בזה מ"מ לענין שלא יוכל להתרות בשם האב השני, ורק מסוגיא דמשמר שמדין זה אין נ"מ בהתראה כיון שבבורר ומרקד אפשר אף להתרות באב השני, ומה הכריחו שבע"כ צריך להתרות בתולדה בשם האב עצמו, והיינו שאם כן הוא הרי שאף במלאכות אלו שהן דומין זל"ז לא יועיל אלא באב עצמו, שאם אין מועיל בשם התולדה אע"פ שדומה לאב, בע"כ שצריך להתרות במקור האיסור עצמו, וממילא שגם באבות הדומין זל"ז יהא צריך שתהא ההתראה באב עצמו, וכלפי זה דנו בו מהי התראתו, ובוזה דחו התוס' שאף אם א"צ בשם האיסור עצמו, יש נ"מ בהתראה מסברא נוספת שלא יהא סבור שמלעיג עליו, וק"ל.

עוד הביאו התוס' מסוגיא דב"ק שדנו מה בין אב לתולדה, ולא הביאו לנ"מ דהתראה, ובע"כ שא"צ שתהא ההתראה בשם האב, אכן לפמ"ש"כ שמ"מ צריך שלא תהא ההתראה בשם אב אחר היו צריכים מ"מ להעמיד נ"מ זו, וכי בתוהרא"ש שדין זה אינו שייך לגריעותא שבתולדה ולכך לא הביאוהו, והרי שאם גדר הדין בזה הוא כדי שלא יהא סבור שמלעיג עליו, מבואר שלכך אינו שייך לגריעותא שבה, אכן אם הוא ג"כ מדין שצריך בשם האיסור, הרי לכא"ו מפני שהיא תולדה של אב זה צריך להתראה זו, והיה צריך להעמיד גם נ"מ זו בענין זה. אמנם כבר נתבאר כמה שדנו שם בגדר אב ותולדה, שהיינו מפני שאע"פ שניהם מענין אחד, מ"מ א"צ להחשיבם לזב ותולדה, ואף התולדה תהא כאב, וא"כ י"ל שמ"מ היתה נחשבת לזב כאב בפ"ע, וכענין שמצינו להלכה בזורה בורר ומרקד (וכן הביא שם בשטמ"ק מהמהר"י כץ) [ואע"פ ששם נחשבים למלאכות בפ"ע מפני שהיו במשכן, מ"מ בס"ד שבסוגיא דב"ק י"ל שבכל מלאכות כך יהא, וזהו גופא מה שהעמידו שם בני"מ שהיינו מפני שע"פ המשכן נקבע שם אב, שלכך כלל המלאכות תולדות הם, ורק זורה בורר ומרקד שהיו בעצמן במשכן נחשבות לאב], וממילא שבוזה שיש דין להתרות בשם האיסור תלוי אם צריך גם שתהא התולדה בשם האב או לא, וכמבואר במש"כ לענין משמר, שאם א"צ בשם האב הרי שכיון שדומין המלאכות מענין זה אפשר להתרות גם בכלי כלפי הדומה לו, ולכך אין שייך להעמיד בזה להו"א את הנ"מ דאב ותולדה כלפי דין זה, שהרי בלא"ה תהא דין ההתראה באב הדומה לו, ורק להצד שהצרכים בשם האב דוקא הרי שלא תועיל התראה אף בשם האב הדומה לו, ומה שלא העמידו בגמ' לנ"מ זו נקטו התוס' להכריח שא"צ באמת להתרות בשם האב, ודו"ק.

ב. והנה לשיטת ר"א אף באב ותולדה חייבים ב' חטאות, ואפ"י שבחזור ועושה חייב אחת, והרי שנחלק על מה שהחשיבוהו בתולדה כחזור ועושה וחייב עליה בפ"ע, והק' בגמ' שלשיטתו מאי איכא בין אב לתולדה, והעמידו שמה שהיה במשכן וחשיבא הוא אב, ומה שלא היה כן הוא תולדה. ולכא"ו כשהעמידו בזה לרבנן את הנ"מ, הרי לא דנו בגדר הדבר מדוע יהא זה אב וזה תולדה, והרי שהעמידו בעצם הדבר שיש נ"מ להעמיד את גדר אבות ותולדות, ובדעת ר"א העמידו את הגדר שהתלוי לפי מה שהיה במשכן שהוא קובע מדוע יהא זה אב וזה תולדה, והרי שארכבוהו אתרי כענין החילוק שבין אבות לתולדות, שרלבנן הביאו את הנ"מ שבהם, ולר"א דנו מדוע חלוקים הם, ובאמת כ' הריטב"א שב' קושיות נכללו בד' הגמ' מאי נ"מ ומנלן, ובוזה העמידו את הנ"מ לרבנן ומנלן לר"א. אך צ"ע דא"כ לא העמידו ברבנן את המנלן ובר"א את הנ"מ, ובע"כ שאין כאן ב' קושיות בעצם אלא קושיא אחת שכוללת בה ב' דברים, והיינו שהוצרכו או לנ"מ או לטעם בחילוק זה, ולכך לרבנן א"צ טעם ולר"א א"צ נ"מ, וצ"ב מה השייכות שבדברים.

ובתוס' העמידו שאפשר להעמיד בתי' הגמ' לר"א שהנ"מ היא לענין דין התראה שצריך להתרות בשם האב, והרי שהעמידו שאף לר"א יעיל על התולדה בפ"ע ולא נחשב כחזור ועושה, מ"מ ההתראה היא בשם האב, והק' הריטב"א (ברי"ש הזורק) שכיון שלענין חטאת נחשבת התולדה כאב לר"א, גם לגבי התראה יהא כן, ומדוע העמידו התוס' שיהא דין התולדה להתרות בשם האב לר"א. עוד צ"ע מה שייך ענין דין ההתראה לתי' הגמ' שטעם החילוק שבאבות והתולדות הוא במשכן, שלכא"ו כמו שענין הנ"מ לחטאת העמידו בלא שהחילוק תלוי במשכן,

כך יהא בענין ההתראה, ואם עיקר כוונת הגמ' הוא להעמיד את הנ"מ דהתראה, הרי שעיקר חסר מן הספר, ומדוע לא נקטו כן בפירוש. עוד מצינו בשיטת התוס' לענין מלאכת זומר שאמרו בגמ' שהוא משום נוטע, ומשמע שדוקא משום נוטע ולא משום זורע, שבפשוטו הסוגיא הוא לענין דין החטאת כשעושה זומר עם זורע שחייב ב', וכן העמיד הריטב"א מפירש"י, אמנם בתוס' העמידו שהנ"מ היא לענין התראה, ומשמע שלענין חטאת אין את הנ"מ כיון שגם נוטע הוא משום זורע, וכן הביא הריטב"א בשיטתו להכריח שחייב בזה אחת, ורק בדין התראה אינו משום זורע, ולכא"ו כיון שדין ההתראה בזה הוא ג"כ מדיני האבות והתולדות, הרי שכמו שלענין חטאת נחשב זומר כתולדה אצל זורע, כך יהא לענין התראה, ומדוע לענין התראה העמידוהו בפ"ע, ולענין חטאת נחשב כתולדה אף לזורע.

והנראה מזה שסברו התוס' שחלוק גדר דין ההתראה שבאב ותולדה מדיני החטאת שבהם, והיינו שדין ההתראה הלא תלוי במה שענין איסור המלאכה שבהם תלוי זה בזה, וכלפי זה הרי שאם נקטו שדין ההתראה שבזומר אינו משום זורע הרי שענין האיסור שבו עומד בפ"ע. וא"כ מה שמ"מ אינו מתחייב ע"ז בפ"ע בע"כ שדין בפ"ע הוא בחטאת, והיינו שאין פטור החטאת שבתולדה בא ממה שהוא מענין האב אלא דין נוסף הוא, ובוזה העמידו שאע"פ שמצינו שזומר אינו מענין האיסור דזורע שמ"מ נפטר ע"ז מלהתחייב חטאת בפ"ע, ומטעם זה גם העמידו שאפ"י לר"א שמחייב על תולדה במקום אב, שמ"מ שייך לתלות את דין ההתראה באב, והיינו שגם לשיטתו הגדר בענין איסור המלאכה שבתולדה תלוי באב, ולכן דין החטאת תלוי בו, ולא נחלק אלא על גדר הדין הפוטרו מחטאת בפ"ע כשעושה עם האב וכמבואר. אלא שצ"ל"ב מהו הדין הפוטרו מחטאת שנוסף בזה על מה שהתולדה מענין האב הוא. וי"ל שבעצם הדבר שהתולדה היא מענין האב אין לפוטרו מחטאת בפ"ע, שהרי מ"מ התולדה איסור בפ"ע היא, ואין להחשיבו כחזור ועושה בעצם הדבר שהוא מענין האב, ולזה צריך דין בפ"ע לפוטרו בה, וכפי המבואר לעיל שפטור החטאת הוא מענין גריעותא שבתולדה שקובעת בה שנטפלת להאב, וי"ל שדין זה אינו תלוי במה שהתולדה היא מענין האב, אלא בעצם הדבר שנחשבת תולדה שלו יש בה גריעותא שלא יתחייב עליה יחד עם האב, ולכך אף באופן שאינה נחשבת מענינו של אב, וכמו שמצינו בזומר כלפי נוטע שיפטר עליה בפ"ע, שכיון שמ"מ שם האב שלה הוא גם זורע שהוא יחד עם נוטע, הרי שכשעושה עמו פטור עליה, וכן לר"א שנחלק על דין זה שיש בה גריעותא לחיוב חטאת שמ"מ נחשבת מענין האב.

והרי לפ"ז שקושיית הגמ' מאי נ"מ בין אב לתולדה היא מענין הגריעותא שבתולדה מאי נ"מ, וי"ל שבענין זה תלוי הדבר באם יש מקור לגריעותא או לא, שלהו"א י"ל שנקטו את גדר הגריעותא שהוא מסברא בענין חשיבות המלאכות, ובוזה העמידו שבלא נ"מ הרי שאין כאן גדר לגריעותא להעמידו כתולדה, ולכך הוצרכו לנ"מ דחטאת, אבל לר"א שהעמידו שאין זה נ"מ, הרי שבע"כ אין החילוק בזה מענין חשיבות המלאכה, ולכך העמידו בזה שאינו מסברא אלא מפני שמקור החיוב בהם הוא כלפי מה שהיה במשכן, והיינו שמה שנחשבו בזה לגריעותא הוא מפני שמקור האיסור שבתולדה הוא מן האב, ולכך נחשב לתולדה, וממילא שא"צ בזה לנ"מ כיון שהגריעותא היא במקור הדין לאוסרה שהיא בא מן האב, והרי שזוהו מש"כ הריטב"א שקושיית הגמ' היא מנלן, ומאי נ"מ שהיא קושיא אחת וכנ"ל, שלכך לרבנן שיש נ"מ בזה א"צ לטעם בגריעותא, ולר"א שיש מקור לגריעותא א"צ לנ"מ וכמבואר. [ואע"פ שלד' הריטב"א אף דין ההתראה הוא כדין החטאת לר"א, י"ל שסבר שגם זה הוא מגריעותא שבתולדה, ולא שנחלק על הגדר דגריעותא]. ואפשר שלד' התוס' הנ"מ דהתראה אינה רק מפני שהתולדה מענין האב היא, אלא שזה דוקא מפני שמקור דין האיסור שבה הוא מהאב, והרי שבתחילת הגמ' העמידו שגדר התולדה הוא מענין חשיבות המלאכה שהיא פחותה מן האב, וממילא שאין שייך בזה הנ"מ דהתראה, וכלפי זה העמידו דוקא את הנ"מ דחטאת, אבל לר"א שהעמידו בזה שאין נ"מ בגריעותא, ובע"כ שהוא מענין מקור האיסור שבה הוא מן האב, וממילא שלכך צריך להתרות בה בשם האב, ולכך נכלל הדבר בתי' הגמ', שהרי העמידו לר"א שדין התולדה הוא מפני שממשכן למדו את האבות ללמד על התולדות, ולכך תלויות התולדות באבות להיות ההתראה בשם האב, ומעכשיו י"ל שאף לרבנן תהא נ"מ זו ולא רק לר"א, וק"ל.

סידורא דפת

הנה ל"ט מלאכות דמתני' סודרו לפי ענינם, ו"א מלאכות בסידורא דפת, ו"ג מענין הצמר, ט' מענין העמדת העור וההשתמשות בו, ועוד ו' בפ"ע, וכולם היו במשכן כמבואר בברייתא (מ"ט ב') הם זרעו וקצרו בסממנים וכו', והביאו בגמ' (ע"ד ב') שאע"פ שבמשכן לא היה אופה אלא מבשל בסממנים, מנו את האופה מפני שהביאוהו מסידורא דפת, ובפשוטו היינו שבאמת עיקר האב בענין הבישול, אלא שכתבו את האופה כדי להביא את סידורא דפת, וכן מבואר בפ"י הר"ח שנקט שבישול הוא אב ואפיה תולדה, והרי שרק בסדר המשנה הביאו את אופה ולא שהוא עיקר המלאכה, וכי ה"רין שמה שהביאו לסידורא דפת היינו שהוא יותר שכיח ובאמת אין נ"מ למלאכה במה נעשית. אמנם יעויין בפירש"י שהעמיד גבי אופה שהביאוהו במתני' שהוא סידורא דפת "שהתחיל בו", ומשמעות לשונו נראה שכיון שהתחיל בסידורא דפת הביאו לאופה שהוא בפת, ולא לבישול שהוא בדברים אחרים, והיינו שמתחילת מנין המלאכות היה מבואר שהתחיל בסידורא דפת, ומשום כן גם באופה הביאו כן, ומשמע בזה שבלא סידורא דפת לא היה ענין המלאכות כמו שהעמידוהו בתחילה, ומה מוכח שהתחיל התחיל בסידורא דפת, ויל"ב את הדבר, שחלל במשכן היו כל המלאכות בסממנים, ומדוע דוקא ע"פ סידורא דפת נקבע ענין המלאכות דמתני'.

והנה בגמ' דנו גבי מנין המלאכות שהחשיבו את זורה בורר ומרקד למלאכות בפ"ע מפני שהיו במשכן בפ"ע, שלפ"ז היה צריך למנות גם כותש לאב בפ"ע, אע"פ שבאמת הוא כענין אחד מהמלאכות האחרות

[ברש"י פי' שהוא בכלל דש, ובריתב"א הביא שהוא בכלל טוחן, וברמב"ן פי' שהוא בכלל בורר], והעמידו שכיון שענין אוכל פתו בלא כתישה לא נמנית הכתישה למלאכה בפ"ע, משא"כ זורה בורר ומרקד שצריך את כולם לפת.

וביארנו הראשונים שאין כותש מלאכה חשובה, כיון שאפשר לעשות את הפת בלא"ה כמו שמצינו אצל העני. וברש"י הוסיף בזה שכיון שבמתני' מנו בענין סידורא דפת, לכך נמנו זורה בורר ומרקד שהם מסידורא דפת, וביארנו הראשונים שכוונתו ליישב מדוע לא נמנית כתישה שבסממנים שלכא"ו מלאכה חשובה היא בהם, ובוזה העמיד שכיון שאינה מסידורא דפת לא נמנית. ולפ"ז לכא"ו מ"מ יש להחשיב את הכותש למלאכה מפני חשיבותה בסממנים, וכ"כ המהר"ם לפרש בדבריו, ובריתב"א נקט בזה שרק בסממנים יש לו חשיבות להיות מלאכה, והק' דא"כ הרי יש מ' מלאכות בשבת, וכה"ק הרש"ש לד' המהר"ם.

אמנם בפירש"י כ' שלמסקנא אע"פ שענין אוכל בלא כתישה, מ"מ "אב מלאכה היא ובכלל דש היא", ומשמע שאינה נחשבת לאב מלאכה בפ"ע ודלא כהמהר"ם, וצ"ע כיון שמ"מ היתה כתישה במשכן, ולכא"ו חשובה היא בסממנים, מדוע לא תהא מלאכה בפ"ע מסברא זו שענין אוכל בלא כתישה. עוד יש לדקדק שלכא"ו הרי בזורה בורר ומרקד שנצרכים לפת, הרי שיש להם חשיבות להיות מלאכה בפ"ע, וא"כ מדוע הוצרך רש"י להעמיד שנמנו מפני שהם סידורא דפת, והלא בעצם הדבר שהם חשובים למלאכה נמנו [ואע"פ שבאמת נמנו כפי סידורא דפת וכמבואר מהגמ' דאופה, מדוע הוצרך רש"י להעמיד כן גבי מלאכות אלו], ומה שיש בזה נ"מ לענין כותש וכנ"ל היה צריך להעמיד גבי כותש ולא גבי מלאכות אלו. והנראה בזה מדבריו שפי' בזה לסברת הגמ' גופא דענין אוכל בלא כתישה, שמשום כן אינו מסידורא דפת, והיינו שזהו גופא העמדת חילוק הגמ' שמלאכות אלו נמנו, ולא כותש מפני שהם מסידורא דפת ולא כותש, שמכיון שמצינו שצריך בהכרח את מלאכות אלו לפת ולא את הכותש, נקבעו הם במתני' שנסדרה ע"פ סידורא דפת.

ולכא"ו במה שאמרו שאוכל בלא כתישה הוא להעמידו שאינו מסידורא דפת, ומסברא זו הרי פירש"י שאין כותש נחשב למלאכה בפ"ע, וא"כ מבואר שנקט בגדר סידורא דפת שאינו רק סדר מנין המלאכות, אלא שהוא קובע גם את מנינם, שבוזה נחלקו זורה בורר ומרקד להיות מלאכה בפ"ע מכותש שלא יהא מלאכה בפ"ע כיון שאינו מסידורא דפת, והרי שמהו גופא יש להכריח שמלאכות דמתני' הם בסידורא דפת דוקא ולא בסממנים, וי"ל שזה בכלל מ"מ רש"י לגבי אופה שהעמידו תנא דמתני' מפני שהוא מסידורא דפת "שהתחיל בו", והיינו שבע"כ שהתחיל דוקא בסידורא דפת מזה שנמנו מלאכות אלו בפ"ע, ולכך הביאו גם לאופה שהוא מסידורא דפת. אך צ"ב מדוע דוקא המלאכות שהם מסידורא דפת נקבעו למלאכות בפ"ע ולא כותש, שכיון שמ"מ היתה המלאכה במשכן לסממנים תהא נחשבת למלאכה, וכקושיית הגמ'.

והנראה בזה מדבריו בענין סידורא דפת שאינו רק שהוא יותר שכיח ורגיל, אלא שיש בו ענין של חשיבות במלאכות עצמן, והגדר בזה שאע"פ שהיו כל המלאכות האלו במשכן בסממנים, עדיין אין להם כ"כ חשיבות להתחייב בהם, שי"ל שאין המלאכות חשובות כ"כ כלפי עשיית הסממנים מהם, ולכה"פ לא יהיו נמנים בזה כ"א למלאכה בפ"ע, וכלפי זה העמידו לחשיבות המלאכות בזה שעושים בהם פת שהוא ענין חשוב בעשייתו, ולכך זורה בורר ומרקד שהם מסידורא דפת כיון שנצרכים בהכרח לפת לכך חשובים הם להמנות בפ"ע, אבל כותש שענין אוכל פתו בלא כתישה הרי שאינו נחשב מסידורא דפת, ולכך אע"פ שלסממנים הוא נצרך ועשוהו במשכן, מ"מ אינו בחשיבות להיות מלאכה בפ"ע, וזה מה שפירש"י שאע"פ שהוא אב מלאכה מ"מ הרי הוא בכלל דש, והיינו שאינו בחשיבות להיות מלאכה בפ"ע, וכלפי זה העמידו בגמ' גם לגבי אופה שנמנה מפני שהוא מסידורא דפת, שכיון שחשיבות המלאכות שנמנו בפ"ע היא מפני שהם מסידורא דפת, לכך הביאו גם במלאכה זו את האופן שהיא בפת.

[אמנם לפ"ז היה צריך להעמיד מלאכה זו עצמה שמתחייב עליה דוקא מפני שהוא בפת, וברש"י שהביא לפרש שהעמידוהו בפת מפני שמתחילה מנו במתני' בפת, משמע שבמלאכה זו היה מתחייב אף אם היתה רק בסממנים, ואפשר שמלאכה זו חשובה בלא"ה, מפני שהיא בכלל אוכלים, משא"כ שאר מלאכות שלא בהכרח נצרכים בסתם אוכלים, ולכך העמיד רש"י שבשאר מלאכות הוצרך התנא לסידורא דפת, ולכך גם אופה הביאו בענין זה, או שבאמת נחשב למלאכה אף בלא סידורא דפת בכל המלאכות, ורק שלא היו מתחלקים להיות כ"א בפ"ע, ובוזה הוצרך להעמיד משאר מלאכות שנקבעו בפ"ע להכריח לענין סידורא דפת, אבל אופה בלא"ה היה נקבע בפ"ע, שהרי אינו דומה בענינו למלאכות אחרות, ודו"ק].

מהם אופני ההוצאה שלא אתי בהו לידי חיוב חטאת

בדין מלאכת הוצאה הביאו במתני' את הפרטים לחיוב ולפטור בד' ענינים לעומד בפנים דו' לעומד בחוץ, ובפרטי האופנים שבהם יש עוד ד' ענינים שפטור ומותר בהם, וביארנו בגמ' שאינם נחשבים בפרטי המלאכה, ועוד ד' ענינים שלא נמנו במתני' מפני שלא אתי לידי חיוב חטאת, וכי התור"י ד' שטעם זה גם בהם הדין הוא שפטור ומותר, ולכן אינם נחשבים בפרטי המלאכה, אמנם ככל הראשונים מבואר שבאמת אסור בהם מדברנו, ורק שטעם זה לא נמנו במתני', וצ"ל"ב מדוע באמת לא נמנו במתני' כיון שמ"מ עומדים בדיני המלאכה לאסור מדברנו, ומאיזה טעם העמידו את דיני המלאכה רק באלו שאתי בהו לידי חיוב חטאת.

ובעיקר הדבר שיש ענינים שנחשבים שלא אתי לידי חיוב חטאת, מצינו כמה צדדים בד' הראשונים, ברש"י פי' שהיינו כאלו שעושה בהם את העקירה שיכול להמשיך את המלאכה ולהתחייב חטאת, עוד הביא מפ"י רבותיה שהיינו באלו שעושה בהם את פשיטות היד הראשונה שהיא תחילת המעשה, וכענין זה הביא הבע"מ לפרש שהיינו במי שעושה את פשיטות היד הראשונה אפי' כשהיא ריקנית, ופי' שבוזה הוא קרוב לבא לידי חיוב חטאת, והיינו שבוזה הוא נחשב שאתי לחיוב חטאת, וצ"ל



ב

מביא מחלוקת מהאחרונים בגדר עומד מרובה

והנה מצינו בדברי האחרונים מחלוקת בגדר הדין מחיצה של עומד מרובה, דיעוי' במשנ"ב (סי' שס"ב סקמ"ה) שכתב לחדש דהיכא דאיכא עומד מרובה על הפרוץ הרי הפרוץ מתבטל, ואנו דנים על מחיצה זו כאילו כולה עומד, ואף הפרוץ שהתבטל מסייע לעומד לבטל את שאר הפרוץ, וכגון רוח של ט"ו אמה ויש בה מכל צד עומד אמה ופרוץ אמה ועומד שתי אמות, ובאמצע יש פירצה של ז' אמות, וא"כ כאשר נחשב את העומדים לכאורה איכא רק ו', והוי פרוץ מרובה, אכן המשנ"ב חידש דבכה"ג חשיב כעומד מרובה (למ"ד דעומד מרובה על הפרוץ משתי רוחות הוי עומד), דכיון דבצדדים איכא פירצה רק של אמה, ומצידיה עומד אמה ועומד שתי אמות, הרי פרוץ זה מתבטל והוא נחשב ג"כ כעומד, והרי הוא מצטרף יחד עם שאר העומד שבצדו לבטל את פירצת ה' שבאמצע, דיתד עם הפרצות שבצדדין חשיב דאיכא עומד בשיעור של ח' אמות, וחשיב דאיכא עומד מרובה.

אמנם חידוש זה שכתב המשנ"ב הוא חידוש גדול, וכבר נחלק עליו החו"א (סי' ס"ח סק"ג) דכתב דזהו דבר תימה, דודאי אנו דנים יחד על הפרוץ והעומד שיש בכל הרוח, ובכה"ג כיון שיש בכל הרוח יחד פרוץ מרובה על העומד לא שייך להחשיבו כעומד מרובה.

ובפשוטו נראה דשורש נידון זה שנחלקו בו החו"א והמשנ"ב הרי הוא בגדר ההיתר של עומד מרובה על הפרוץ, האם באופן שאנו דנים ואומרים דעומד מרובה על הפרוץ מותר, ואף כל הפירצות שיש בדופן ניתרות ע"י כן, מהו גדרם של פירצות אלו שהותרו, האם אפשר לדונם כעומד וכמחיצה לבטל פירצות אחרות, או דלמא דאע"פ שהם הותרו, מ"מ אין להם תוקף וחשיבות של עומד כדי לבטל פירצות אחרות, אכן בדברי החו"א דפליג על המשנ"ב משמע קצת דטעמו הוא מחמת דאנו דנים על כל המחיצה בכללותה, ולא על כל חלק וחלק שבה, ואין טעמו מחמת שהוא נחלק עליו בגדרו של הפרוץ שהותר, אלא שמ"מ מצינו בחו"א באות שלאחר מכן שמבואר בדבריו דהוי פשיטא ליה דאף בגוונא שאנו דנים את הפרצות בדין עומד מרובה, מ"מ אינם מצטרפים לשיעור העומד, כיון שאין מקום לדון את הפרוץ שהותר כעומד. והחו"א נחלק עם המשנ"ב בגדר עומד מרובה האם יש לפרוץ גדר של עומד.

והנה לא מצינו בדברי הראשונים שיפרשו מהי דעתם בשאלה יסודית זו, וצריך לברר האם יש מקום להוכיח מדברי הראשונים מהי דעתם בנידון זה, וכמו כן צריך לבאר מהו שורש ענין זה, האם אנו דנים את הפרוץ המועט כעומד וכמחיצה קיימת, וכדי לבאר ענין זה יש להקדים ולבאר את יסוד הדין של עומד מרובה, דקיי"ל דהוא מותר.

ג

מבאר דגדר ההיתר של עומד בכלאים דחשיב כפתח

וראשית ננסה לעמוד ולברר את גדר הדין של עומד דמצינו גבי דכלאים, דתנינן במתני' בכלאים (פ"ד מ"ד) "וגדר שנפרצה עד עשר אמות הרי הוא כפתח יתר מכן כנגד הפרצה אסור, נפרצו בו פרצות הרבה אם העומד מרובה על הפרוץ מותר, ואם פרוץ מרובה על העומד כנגד הפרצה אסור", ומבואר במשנה זו דהטעם דעומד מרובה מותר גבי כלאים, הרי זה משום דכל פרצה שהיא פחות מעשר היא נחשבת כפתח, ובפשוטו משמע ממשנה זו דאע"פ שמותר לזרוע כנגד הפרוץ המועט, מ"מ אין לפרוץ המועט גדר של עומד ומחיצה, אלא הוא נידון רק כפתח, ואע"פ כן מותר לזרוע כנגדו.

ועי' בר"ן בדף ט"ו שביאר יותר גדר היתר שמצינו בכלאים דשרי לזרוע נגד הפרוץ המועט, דכתב "וכל שהעומד מרובה מכשרין אפילו כנגד הפרוץ משום דכל היכא דעומד מרובה פרוץ חשיב כפתח ומותר לזרוע כנגד הפתח", ומבואר בדבריו דכיון דבכלאים שרי לזרוע כנגד הפתח, משום כן שרי לזרוע כנגד הפרוץ המועט כיון דיש לו דין של פתח.

ובפשוטו נראה מדברי הר"ן דגדר פתח זה שהזכיר אינו גדר של מחיצת פתח, אלא משמע דכוונתו לפתח בעלמא, דנראה מדבריו דס"ל דבכלאים העיקר הוא שיהא ערוביאי בין הורעים לגפנים, ולכן כל שיש הפסק והיכר של פתח שרי. ולפ"ז נפקא דהכא גבי כלאים דשרינן מדין עומד מרובה, אין הכוונה שהתחדש דין מחיצה על הפרוץ מחמת דין עומד, אלא רק דכיון דיש לפרוץ גדר של פתח מותר לזרוע כנגדו, מפני שבכלאים מותר לזרוע כנגד הפתח.

ויתכן אולי להביא ראיה ליסוד זה דבכלאים בפתח בעלמא שרי, דשנינו לקמן (עירובין צב). דחצר גדולה שנפרצה לקטנה ונשתירו לחצר הגדולה גיפופים המפרידים בינה לחצר הקטנה, ג'פנים בגדולה אסור לזרוע את הקטנה, ואם זרע זרעין אסורין, גפנים בקטנה מותר לזרוע את הגדולה, ועי"ש ברש"י שביאר טעם היתר זה, "גפנים בקטנה מותר לזרוע את הגדולה - לכתחלה, דלגבי גדולה פיתחא, וכל פתח כמחיצה הוא". והנה הכא משמע דליכא עומד מרובה בפתח זה, אלא איכא גיפופין בעלמא, ואע"פ כן שרינן לזרוע כנגד הפתח, ובשלמא גבי שבת איכא למימר דכיון דאיכא ג' מחיצות שלימות ממילא סגי במחיצה רביעית אפילו בגיפופין בעלמא, אכן גבי כלאים אין אנו דנים על הרשות כולה אלא רק על מקום המחיצות, ולגבי גיפופין אלו לא יועילו המחיצות שנמצאות סביב, וצ"ע איך מותר לזרוע כנגד הפתח, וראיתי שכבר עמד בתימה זו בדרך אמונה, והוא נדחק הרבה בישוב קושיא זו וכתב דמהני מדין מיגו דהוי מחיצה לענין שבת, וכבר הוא עמד דזהו דוחק גדול, ובפשוטו נראה דכיון דהרשות כולה מוקפת לכן החלל שבין גיפופין אלו נראה כפתח, וכיון שהוא נראה כפתח שרי, דבכלאים שרי לזרוע אף כנגד פתח בעלמא, וצ"ע.

והנה אם כנים אנו בזה דעיקר ההיתר של עומד בכלאים הוא משום דהפרוץ נראה כפתח, נראה דאפשר ליישב ולבאר לפ"ז תימה אחרת, דהנה בסוגיא בעירובין טז, מייית דאיכא כמה מרות במחיצת כלאים, דכל היכא דאיכא פרוץ מרובה על העומד אסור לזרוע כנגד הפרוץ, אך מ"מ מותר לזרוע כנגד העומד בתנאי שהוא יתר מד' טפחים, אכן היכא דהעומד הוא מרובה על הפרוץ הרי שמותר לזרוע אפילו כנגד

[ועי"ש עוד שהעמיד את חילוק החטאות כגופי עבירה שאינן דומין, ולכא' כוונתו בדמיון שבמלאכה ולא רק בזה שהם מענין אב אחד, ובאמת מצינו בשיטתו בזורע וזומר שחייבים ב' חטאות אע"פ שזומר תולדה דנטע שהוא אב עם זורע, והיינו שאע"פ שהם מענין אב אחד כיון שאינם דומים חייב על כ"א בפ"ע, וא"כ בכל תולדה עם האב שחייב אחת היינו מפני דמיונם, וצ"ל שמ"מ זהו גדר בכלל המלאכות שנחשבים לענין אחד במה שמצינו את חילוק האבות והתולדות, שהרי בסתמא כל ענין שם התולדות הוא ע"פ דמיונם, וכלפי זה העמידו את הנ"מ לאבות ותולדות בכללם, ואע"פ שמצינו היכ"ת שתהא תולדה שאינה דומה ע"י שעומדים ב' אבות כאחד באותו אב כמו בזורע וזומר, י"ל שאין זה מכלל עניני האבות והתולדות, וכלפי זה אין עומד הנ"מ שבגמ', וצ"ע].

אמנם ברש"י כאן פי' שכשעושה אב עם תולדה חייב על האב ואינו חייב על התולדה, ולכא' אם היה זה דין שנחשב כעושה את אותה מלאכה ב' פעמים בסתמא יש לחייבו על שניהם, והיינו שדינו להתחייב חטאת אחת על כל הפעמים שעשה את המלאכה יחד, וממה שפי' שחייב רק על האב מבואר שנקט בזה שהדין באב ותולדה בזה עומד בפ"ע, והיינו שהוא גדר של גריעותא בתולדה שאינו מתחייב עליה במקום האב, וכ"כ המהר"י כץ בשיטמ"ק. וא"כ מה שהעמידו בגמ' שבזה הוא נ"מ בין אב לתולדה, היינו כלפי הגריעותא שבתולדה, שדנו מהי הנ"מ בהם שנחשבת התולדה גרועה מן האב, ובזה הביאו לנ"מ דחטאת. אך צ"ע מפירש"י הנ"ל שנקט בזה שהוא כעושה וחוזר ועושה.

עוד יעוי' בפירש"י (ו' ב') שפי' באופן שעושה את התולדה עם אביה "שאינו מביא על התולדה, דהו"ל כעושה וחוזר ועושה דכולה חזא עבירה", והרי שהביא להעמיד מדין זה שנחשב לחוזר ועושה שאינו מביא על התולדה, והביאור בזה י"ל שכאשר עושה את התולדה נחשב עיקר האיסור משם האב שלה, והיינו שזהו גדר הגריעותא שבתולדה שאינה עומדת כאיסור בפ"ע אלא תלויה בשם האב, וממילא שכשעושה אותה עם האב אינו מתחייב עליה בפ"ע, שהרי חיובו על האב בפ"ע, אבל אם לא היתה גריעותא בתולדה הרי י"ל שהיתה נחשבת לאב בפ"ע, ולא היה נחשב לחוזר ועושה, והיינו שאע"פ שיש בה דמיון לאותו אב שמ"מ תעמוד לעצמה לאיסור חטאת, ורק מפני הגריעותא נקבע בה שם החיוב כמו באב עצמו, ובזה נחשב כחוזר ועושה להתחייב רק על האב, וצ"ע.

הרב משה ששון

ישיבת "אהבת שלום" ירושלים

בענין עומד מרובה על הפרוץ

א

הטעם שעומד כפרוץ מותר

ק"ל דעומד מרובה על הפרוץ מותר, וכמבואר במשנה בעירובין בדף טו, ודין זה הרי הוא מועיל לגבי כל דיני מחיצות, דעומד"ר מועיל בין במחיצות שבת, ובין במחיצות סוכה, וכן לגבי כלאים מצינו מפורש במשנה בכלאים דהיכא דהוי עומד מרובה על הפרוץ הרי שמותר לזרוע אף כנגד הפרוץ מחמת דין עומד מרובה. ומצינו בש"ס בכמה מקומות דמייתי פלוגתא דאמוראי דאיפליגו האם דווקא עומד מרובה על הפרוץ שרי, אך עומד כפרוץ אסור, או דלמא אף עומד כפרוץ שרי, ורק פרוץ מרובה על העומד פסול, דאליבא דרב פפא עומד כפרוץ מותר, אך אליבא דרב הונא בריה דרב יהושע עומד כפרוץ אסור, ובסוגיא בעירובין התם איפסיקא הילכתא כרב פפא דעומד כפרוץ מותר, ורק אם הפרוץ מרובה על העומד אסור.

והנה הראשונים בסוגיא בעירובין וכן במסכת חולין הקשו על מאי דקיי"ל הכא דעומד כפרוץ מותר, ומשמע מינה דהמחצה של המחיצה מועיל כרוב, ואילו במסכת חולין לגבי שחיטה קיי"ל דמחצה על מחצה אינו כרוב, ולכאורה הוי סתירה. ויעוי' בדברי התוס' בעירובין ובחולין שתירצו וכתבו דשמא יש לחלק בין מחיצות לאיסור וטומאה, והתוס' סתמו ולא פירשו מהו הטעם והשורש לחלק בין מחיצות לאיסור וטומאה, דמהיכי תיתי לפלוגי ביניהו, וצ"ב מהי כוונתם, ומהו הטעם בחילוק שיש בין מחיצות לאיסור וטומאה.

ומצינו בדברי שאר הראשונים דנראה דלא הוי ניחא להו בהאי פירוקא של התוס', דכתבו תירוץ אחר בישוב קושיא זו, דשאר הראשונים תירצו דשאני התם בחולין דטעמא דמחצה על מחצה אינו כרוב הרי זה משום דהתם הדבר תלוי בחיות הבהמה, ומשום כן הדין הוא דמחצה על מחצה אינו כרוב, אך הכא דאינו תלוי בחיות הבהמה הדין הוא שמחצה על מחצה הוא מועיל כרוב. ומבואר דס"ל לראשונים אלו דאין מקום לחלק בין דיני מחיצה לשאר הענינים, וצ"ב במאי פליגי התוס' עם שאר הראשונים האם דיני מחיצה שווים לשאר דיני התורה.

ויש לעמוד עוד בעיקר פלוגתא זו של רב הונא ורב פפא האם עומד כפרוץ מותר או אסור, דיש להתבונן מהי שורש מחלוקתם, ובפשוטו עיקר מחלוקתם היא בקבלתם מהי ההלכה למשה מסיני, האם ההלכה נאמרה אף על פרוץ כעומד או רק על עומד מרובה, וכדמשמע מלישנא דהש"ס, אכן יש מקום לבאר דשורש מחלוקתם הוא עמוק יותר, דיתכן לבאר דהם נחלקו בגדר הדין של עומד מרובה, ומחמת כן הם נחלקו האם ההלכה נאמרה אף ביחס לעומד כפרוץ, ויש לדקדק כן ממה שמצינו שינוי בין הלשונות של רב פפא ורב הונא, דרב הונא קאמר דרחמנא אגמריה למשה גדור רובא, והיינו דעיקר ההלכתא נאמרה על המחיצה העומדת, ואילו רב פפא קאמר דרחמנא אגמריה אל תפרוץ רובא, דקיימינן ביחס לפירצות, ושינוי לשון זה אומר דרשני. ועי' בחידושי הר"ן שכבר עמד בפלוגתא לשון זה, וכתב "נ"ל דמשה אמר האי לישנא, ולא אמר גדור פלגא, כדאמר רב הונא בריה דרב יהושע מכל חד וחד לישנא דשייך במילתא נקט וכו'". ומבואר בדברי הר"ן דשינוי לשון זה הוא בדווקא מחמת דכל חד מהני אמוראי הוי ס"ל סברא אחריתא בגדר האי דינא, וכל חד נקיט לישנא דשייך לפום שיטתיה, וצ"ב מהו שורש מחלוקתם. (ע"ע להלן שיתבאר בהרחבה דברי הר"ן הללו).

שכוונתו בזה כענין פירש"י עצמו שע"י הפשיטות יד שמתחילה יכול לבא לעשיית כל המלאכה ולהתחייב חטאת, ובתוס' הביאו שהיינו במי שעושה את ההעברה עצמה שהוא דומה יותר לענין המלאכה עצמה, והיינו שבזה נחשב שאתי לחיוב חטאת מפני שהוא עושה את עיקר ענין המלאכה בהעברת הרשויות. וברמב"ן פי' שהיינו במי שעושה את ההנחה שהיא גמר המלאכה שמביא את החיוב חטאת, אמנם באמת דין המשנה הוא באופנים שאינו מתחייב חטאת, וא"א להחשיב בהנחה שהוא מתחייב בה חטאת, וצ"ל שכיון שבעיקר ענין המלאכה ההנחה מעמידה את החיוב, לכך נקבע בה ענין המלאכה בכל האופנים, וק"ל.

ויעו"ע במשנ"ת בענין פרטי המלאכה שבמתני' שנחלקו הראשונים כלפי מה נאמרו פרטי הדין שבמתני', שלד' התוס' עיקר דין המשנה הוא רק בענין החטאת באופנים שחייב ובאופנים שפטור, ובזה הביאו את אה"ת האופנים ששייכים לעיקר המלאכה מדאורייתא להעמיד בהם את הפטור, אבל באופנים שאין בהם את העברת הרשויות א"צ להעמיד את דין החטאת אף לפטור. והרי א"כ י"ל שבאמת גם שאר האופנים שייכים לדיני המלאכה באיסור דרבנן שבהם, אלא שאינם שייכים לדין המשנה כיון שהוא נאמר רק לענין דיני החטאת שאינם שייכים בה. אבל לד' שאר הראשונים דין המשנה נאמר לענין כל דיני המלאכה, ואף במה שאסור מדרבנן, ולדבריהם יל"ע מדוע לא נמנו האופנים שלא אתי בהו לחיוב חטאת בכלל דיני המלאכה, שאע"פ שאינם שייכים לחיוב חטאת שבה, מ"מ באיסור דרבנן שבהם הרי הם שייכים לה, וכמבואר. והנה בצד שהביאו הראשונים שדין המשנה נאמר על מי שעושה את הפשיטות יד הראשונה, מצינו ב' צדדים, שברש"י הביא ע"ז שבמתני' קבעו בו את דין האיסור מפני שהפשיטות יד היא תחילת המעשה, אכן בבעה"מ פי' בזה שהוא קרוב לחיוב חטאת, והיינו שמבואר שע"ז יבא לעשות את כל המלאכה, ולכא' בל' הגמ' שהביאו שהוא אתי לחיוב חטאת, משמע שזהו הטעם שהביאו דוקא דין זה במתני', והיינו כענין פי' בעה"מ שהוא קרוב לחיוב חטאת, וצ"ב לפירש"י מה שייך דבר זה למה שהוא תחילת המעשה. ואפשר שבאמת אין כוונת הגמ' בזה להעמיד שהוא שייך ע"י הפשיטות יד לחיוב חטאת, אלא ששם המלאכה נקבע בחיוב חטאת כיון שהוא מעיקר דיני המלאכה [וכעין משנ"ת לפי הרמב"ן במה שבהנחה נקבע שם המלאכה שלכן נחשב שהיא מעמידה את החיוב חטאת], וע"ז הביאו שנקבע בה דין המשנה מפני שהיא תחילת מעשה המלאכה, וזהו מה שאתי לחיוב חטאת, וצ"ע.

אמנם כבר תמה הרמב"ן על פי' זה איך שייך להחשיב את הפשיטות יד הראשונה במתני', שהרי באופנים שידו ריקנית אינו עושה בה את תחילת המלאכה כלל, ועוד שהרי אינו עושה בהם אפי' עקירה או הנחה בפ"ע, וצריך להיות מותר בזה לכתחילה, והלא כבר אמרו בגמ' שלא החשיבו במתני' את האופנים שפטור ומותר לכתחילה [ולד' בעה"מ אפשר שבמה שהוא יכול ע"י לעשות את כל המלאכה הרי הוא בכלל דיני המלאכה, ואפי' כשהוא פטור ומותר, וצ"ע]. ובע"כ צ"ל שלא לענין הפשיטות יד עצמה נקבע דין המשנה עליו, אלא במה שאח"כ הוא עושה חלק מהמלאכה, ומה שהחשיבוהו לענין הפשיטות יד הוא רק כענין מראה מקום למה שהוא עושה אח"כ ע"ז, והיינו שכיון שהוא עושה את החלק מן המלאכה ע"י פשיטות ידו שמתחילה החשיבוהו במתני' מפרטי דיני המלאכה, וע"ז הביאו שהוא אתי לדין חיוב חטאת, והיינו במה שפשיטות ידו היא תחילת מעשה המלאכה וכנ"ל, שמפני זה הביאו את דיני האיסור שבמלאכה עליו במה שהוא עושה אח"כ ע"ז, וק"ל.

ולפ"ז הרי שמה שהוא אתי לדין חיוב חטאת אינו עיקר הדין שהחשיבוהו במתני', ועיקר הדין שנאמר בו הוא במה שעושה אח"כ חלק מן המלאכה שאסור מדרבנן, וא"כ י"ל שבכלל דין זה עומד אף האיסור של מי שאינו פושט את ידו, והיינו שהרי פשיטות ידו היא רק כמראה מקום למעשה האיסור שנעשה אח"כ ע"ז, והרי שאף מה שעושה השני עמו עומד בכלל מה שנעשה ע"י פשיטות היד של הראשון, וא"כ מה שהוא אתי לדין חיוב חטאת הוא כמראה מקום לכל המלאכה שנעשית אח"כ ע"י שניהם, וע"כ הביאו במתני' את הפשיטות יד שע"ז עומד האיסור שעושים שניהם בכלל פרטי המלאכה. וכך י"ל גם לפי שאר הראשונים שעומד דין המשנה אף על מי שלא אתי לדין חיוב חטאת, והיינו שאף לפי דבריהם מה שנאמר דין המשנה במי שאתי לדין חיוב חטאת הוא רק כענין מראה מקום לכל מעשה המלאכה, והרי שבין מי שעושה רק את העקירה ובין מי שעושה רק את ההנחה בכלל עשיית המלאכה, ובמתני' הראו את שניהם ע"י שהביאו את זה שעושה את החלק שאתי לדין חיוב חטאת [כל צד שבראשונים כפי שיטתן], שע"ז רואים את כל המעשה שעשו שניהם והם אסורים על החלק שעשו מדרבנן, ודו"ק.

בדין חילוק החטאת לאבות ותולדות

ב"ק ב. תנן אבות מלאכות מ' חסר א', אבות מכלל דאיכא תולדות, ותולדותיהן כיוצא בהן, לא שנא אב סקילה ולא שנא תולדה סקילה, ומאי איכא בין אב לתולדה, נפקא מינה דאילו עביד ב' אבות בהדי הדדי, א"נ ב' תולדות בהדי הדדי, מחייב על כל חזא וחדא, ואילו עביד אב ותולדה דידיה לא מחייב אלא חזא. והיינו שהעמידו את ענין האבות והתולדות בזה שכשעושה את האב עם תולדתו חייב אחת, והוא ממתני' בריש כלל גדול "העושה מלאכות הרבה מעין מלאכה אחת אינו חייב אלא אחת". והנה הדין שחייב חטאת אחת נאמר גם בעושה את אותה מלאכה ב' פעמים, והיינו ככל איסורי התורה שהעושה אותם ב' פעמים בהעלם א' חייב אחת, וא"כ אף כשעושה את האב ותולדתו אם נחשבים לאותה מלאכה יש לפוטרו מדין זה, וכ"כ מפרש"י שם שפי' בזה שהעושה ב' תולדות דאב אחד או אב ותולדתו הרי"ו כעושה וחוזר ועושה, ולפ"ז לכא' אין זה של גריעותא בתולדה כנגד האב, שהיי מעצם זן שהיא מענינו של אב נפטר, וא"כ כשהביאו מזה להעמיד את הנ"מ בין אב לתולדה, מבואר שבאו להעמיד את דין זה עצמו שנחשבת מענינו של אב, שכלפי זה העמידו שני"מ לחטאת, שהרי מדין זה כשעושה את שניהם חייב חטאת אחת.

הפרוץ. אמנם לכאורה יש לתמוה בדין הראשון מ"ט שרי לזרוע כנגד העומד היכא דאיכא פרוץ מרובה, דהרי בשבת קי"ל דכל היכא דאיכא פרוץ מרובה על העומד כל השטח אסור, ואין אנו מתירים כנגד העומד, ומ"ש גבי כלאים דאנו מתירים כנגד העומד. ומצינו בריטב"א שעמד על מרכוה זו ותמה בתימה זו, וכתב לבאר דשאני מחיצת שבת דאנו דנים על הרשות כולה, ומשום כן א"א להתיר כנגד העומד בגוונא דהפרוץ מרובה על העומד כיון שרשות זו פרוצה ואסורה. והיינו דבכלאים אין דנים על הרשות כולה, דאין איסור כלאים תלוי כלל בגדרי הרשות, אלא עיקר דינא דכלאים תלי בחציצה שיש בין הזרעים, ואנו דנים על כל חלק וחלק של המחיצה בפ"ע דהוא מפריד וחוצץ בין הזרעים שיש בין שני עבריו, ולא אכפת כלל דיש פירצות רבות על העומד, כיון שאין אנו דנים כלל על הפירצות בשעה שאנו באים להתיר את הזרעים שכנגד העומד, ואנו דנים כל עומד ועומד בפנ"ע, ואין דנים כלל על כל המחיצות יחדיו, ולכן אין חסרון במה שהפרוץ מרובה על העומד.

אמנם יש להקשות לפי המבואר דבכלאים אין אנו דנים על הרשות ועל כללות המחיצה, אלא אנו דנים על כל חלק וחלק מן המחיצה בפנ"ע, א"כ קשה אמאי מהני עומד מרובה להתיר כנגד הפרוץ, והרי כיון שאנו דנים על כל חלק וחלק מן המחיצה בפנ"ע א"כ אין צירוף בין המחיצות, ולא שייך לדונם בעומד מרובה כיון דאין דנים עליהם יחד, ולכאורה מן הדין שאף בעומד מרובה יהיה אסור לזרוע כנגד הפרוץ, וצ"ב מ"ט מצרפינן להו יחד כדי לדונם בעומד מרובה ולהתיר כנגד המחיצות. אלא נראה שאפשר לבאר את הטעם של ענין זה ע"פ המבואר בלשון המשנה דכל היכא דהוי פרוצה פחותה מ"י אמות הרי היא חשובה כפתח, ולפ"י אפשר להבין דכיון דכל הפירצות נידונים כפתחים הרי שפתחים אלו הם מאחדים ומצרפים את המחיצות כולם להחשב כמחיצה אחת כיון שהם חלק מן המחיצה, ונחשב שהמחיצות כולם הם מחיצה אחת, ואע"פ שבכלאים אין אנו דנים על הרשות בכללותה, אך מ"מ הכא כיון דחשיב כפתח מחמת כן המחיצה כולה נידונית כמחיצה אחת. ויש להוסיף בביאור ענין זה דיתכן לומר דהא מלתא דחשיב כפתח בכלאים אינו מחמת חלות דין עומ"ר, אלא עצם מה שהפתח הוא פחות מ"י אמות כבר הוא נחשב כפתח מחמת עצם צורתו שהוא נמצא בין שני עומדים, אלא דמ"מ היכא דהוי פרוץ מרובה הרי זה מפקיע את השם פתח וחשיב ליה כפרצה, כיון שאין זה דרכה של מחיצה שרובה פתחים, ובהכרח דחשיב כפרצות ולא פתחים, אכן היכא דלא הוי פרוץ מרובה הפתחים נחשבים כפתחים מחמת עצמם, ואי"צ לצרף את המחיצות כולם כדי להחשיב את הפתחים כפתחים, וכיון דחשיב כפתח ממילא מותר אין כנגד הפרוץ. (ואע"פ שבסוגיא בעירובין מדמי דין עומ"ר הנשנה גבי כלאים לדין עומ"ר הנשנה גבי שבת, וילף מינה דין עומד כפרוץ שרי, מ"מ אפשר לבאר דעיקר הפלגותא גבי שבת אי עומד כפרוץ שרי זהו האם עומד כפרוץ חשיב כפתח או לא, והא מלתא שפיר יליף מכלאים).

אכן אין הכרח מן האמור לעיל דבכלאים ליכא דין מחיצה מחמת עומ"ר אלא הוי רק גדר פתח, דיתכן ליישב את הקושיא שהקשינו דבאמת כאשר אנו דנים על מחיצה לגבי כלאים אפשר לדון אותה בשני דרכים, או לדון כל חלק וחלק מן המחיצה בפנ"ע, או לדון על כלל המחיצה יחד, וכאשר הוי פרוץ מרובה אפשר לדון על כל חלק וחלק ולהתירו, וכאשר איכא עומ"ר שפיר מצינן לדון על כל המחיצה ולהתיר אף כנגד הפרצות ולדין עומ"ר, וחשיב דאיכא מחיצה אף על הפרוץ, וצ"ע.

מדין האמור בדברינו עולה דמעומ"ר שמיצינו גבי כלאים אין הכרח דבעומ"ר אף הפרוץ יש לו דין מחיצה ודין עומד, דנתבאר דכל עיקר היתירא דעומ"ר גבי כלאים הרי הוא בגדר של פתח ולא בגדר של מחיצה.

ד

מקשה דלא יתכן דעיקר היתיר של עומ"ר בשבת הוא מחמת דין פתח ועתה יש לדון בדינא דעומ"ר הנשנה גבי מחיצות שבת מהו גדרו, דהנינן במתני' בעירובין (דף טו): "שיירה שחנתה בבקעה והקיפיה כלי בהמה מטלטלין בתוכה, ובלבד שיהא גדר גבוה עשרה טפחים ולא יהו פרצות יתירות על הבנין, כל פרצה שהיא כעשר אמות מותרת מפני שהיא פתח, יתר מכן אסור". והנה במשנה זו דתני בה דינא דמחיצות שבת, כתיב בה לישנא דשרייתא דעומ"ר הרי הוא מחמת דחשיב ליה כפתח, אמנם באמת יש לדון בזה, דמה שנתבאר גבי כלאים דמותר לזרוע כנגד הפתח, היינו מחמת דבכלאים אין דין של מחיצה, אלא אף פיתחא בעלמא מהני ליה כיון דחשיב דליכא עירבוביא, אך גבי שבת בעינן דין מחיצה, ולולי דין מחיצה לא חשיב כלל כרה"י, וא"כ צ"ב מאי מהני ליה האי מלתא דתני דעומ"ר חשיב כפתח, והרי מ"מ לכאורה הרי ליכא מחיצה.

ולכאורה י"ל דהא דחשיב בעומ"ר כפתח ומשום כן שרי, היינו משום דהוי כגדר מחיצה של פתח, וזהו חלק מההלכה למשה מסיני של עומ"ר דפתח זה שקיים בין העומדים יש לו גדר מחיצת פתח, וכי היכי דמצינו דצורת הפתח דחשיבא כפתח חשיבא כמחיצה, וזהו גדר של מחיצה מתורת פתח, כעין זה הוא הגדר של פתח הנאמר לגבי הפרצות המועטות דיש להם גדר מחיצה של פתח, וע"י באבני נזר (או"ח סי' תס"ה) שנראה מדבריו דבתחלה נקט כן דכוונת המשנה במאי דנקיט לישנא דמפני שהוא פתח, היינו דהוי מחיצה כעין צורת הפתח.

אולם באמת יש להקשות כמה קושיות על דרך זו דגדר היתיר של עומ"ר היינו דהפתחים יש להם גדר מחיצת פתח, דיעו' בקרן אורה בגמ' בדף טו: דמביעיא ליה התם לרב המנונא האם עומ"ר מהני בערב, ולא נתבאר בגמ' טעם החילוק בין מחיצת שתי למחיצת ערב, ומהו הטעם לומר דבמחיצת ערב לא יועיל עומ"ר, והקר"א שם ביאר את טעמו של רב המנונא דהוי ס"ד דבמחיצת ערב לא מהני עומ"ר, משום דדוקא במחיצת שתי אפשר לומר דהפרצות המועטות נחשבות כפתח, אך במחיצת ערב אי"א להחשיב את הפרצות המועטות כפתח, ומשום כן הוי בעי למימר דבמחיצת ערב לא מהני עומ"ר, ולפ"י כתב דהא דמוקי רב אשי לבעיא

דרב המנונא דלא הוי מיבעיא ליה בעומ"ר במחיצת ערב, אלא עיקר הבעיא היא במחיצה תלויה, וזהו משום דהוי פשיטא ליה לרב אשי דלא מהני עומ"ר במחיצת ערב, כיון דהתם ליכא למימר דחשיב כפתח. אך כתב בדברי הראשונים מבואר דלא ס"ל הכי, דהראשונים כתבו דהא דקאמר רב אשי דלא הוי מיבעיא ליה לרב המנונא אי מהני עומ"ר במחיצת ערב, היינו משום דהוי פשיטא ליה דאין לחלק בין מחיצת שתי למחיצת ערב, והוי פשיטא ליה דעומ"ר מהני אף במחיצת ערב, והקר"א נשאר בזה בצ"ע אך יתכן לדברי הראשונים דיעויל דין עומ"ר בערב, והרי לא שייך התם דין פתח. עכ"פ עולה לכאורה מדברי הראשונים דדינא דעומ"ר מהני אף בגוונא דלא שייך למחשביה כפתח, וזהו תימה לכאורה דהרי במתני' מבואר להדיא דטעמא דעומ"ר מהני הרי"ז משום דחשיב כפתח, וצ"ע.

ועוד יש לתמוה בזה, דבגמ' בדף טו: במאי דמייתי פלוגתא אי עומד כפרוץ מותר או אסור, מייתי ראייה מהא דתנן גבי סוכה דהמקרה סוכתו בשפודין או בארוכות המטה אם יש ריוח ביניהם כמותן כשירה, ומשמע מהתם דעומד כפרוץ מותר, וע"י בריטב"א שתמה מה ענין עומד כפרוץ להתם. דהרי התם הכל עומד אלא שחלקו בכשרות וחלקו בפסלות, ומאי מייתי ראייה מהתם, והריטב"א כתב ליישב תימה זו "דאם איתא דגמרינן דפרוץ כעומד פסול דרחמנא בעי במחיצות רובא בכשרות, דמה ליה שיהא פסול מחיצות מטעם אויר או פסול סוכה מטעם סכך פסול, הכל הוא ענין אחד". אמנם לכאורה עדיין יש לתמוה בזה, מאי ראייה מייתי מהתם דעומד כפרוץ אסור, וכיון דמבואר במשנה דעיקר טעמא דשרינן גבי עומד מרובה הרי זה מחמת דהפרוץ נחשב כפתח, א"כ יש לחלק דשאני התם גבי סכך פסול דלא שייך להחשיבו כפתח, והתם לא שייך האי היתירא דעומ"ר, וכ"ש דלא מהני ביה עומד כפרוץ, וצ"ע מהי ראייה מהתם דעומד כפרוץ אסור.

וע"פ באבנ"ז שהקשה לפי המבואר דעיקר דעומ"ר מהני דהוי דחשיב כפתח, ולפ"י קשיא דאמרינן בגמ' גבי עור האסלה דהיכא דהוי עומ"ר מהני ליה להחשב כאוהל טפח, וקשה דהרי גבי עור האסלה לא שייך להתירו מחמת דין פתח, דהרי דין פתח אינו מועיל לענין אהלות, וקשה טובא היכי אמרינן התם דהיכי דאיכא עומ"ר הרי הכל מצטרף לשיעור טפח של אוהל, וע"י שכתב דמוכרח מינה דעיקר היתיר של עומ"ר אינו מחמת דין פתח.

ה

מבאר דהיתיר של עומ"ר זהו מכח המחיצה הקיימת על רוב הרוח וצריך לבאר דבאמת עיקר היתיר של עומ"ר אינו מכח שהפרצות נחשבות כפתח, דאין זה גדר היתיר, אלא נראה דבאמת עיקר כח המחיצה של עומד מרובה הרי זה מחמת העומד הקיים ולא מחמת הפרצות, דבאמת לפירצות אין גדר של מחיצה כלל, והא דאמרינן דהוי פתח אין הכוונה לדין מחיצה כלל, אלא הכוונה בזה אחרת וכמו שיתבאר להלן, דביאור ענין זה הוא דגדר ההלכה למשה מסיני היא דמחיצה המועלת אי"ז בדווקא מחיצה שלימה, אלא סגי במחיצה שיש בה חללים, ובהא מלתא פליגי אמוראי מהו השיעור של המחיצה הנצרך, האם צריך דוקא רוב מחיצה, אך מחיצה שהיא קיימת רק על פני מחצית הרוח אין בה שיעור מספיק של מחיצה, ומש"ה ס"ל דרק עומד מרובה על הפרוץ שרי, ורב פפא דפליגי עליה וס"ל דאף עומד כפרוץ שרי טעמיה דאי"צ שיהיה מחיצה ע"פ רוב הרוח אלא סגי אף בחצי מחיצה, דשיעור המחיצה הנצרך הוא על חצי הרוח. ולפי דרך זו נפקא דבאמת אין אנו זקוקים להשתמש כלל בפרצות כמחיצה, דהמחיצה הקיימת יש בכוחה לבד ליצור רשות נפרדת, אמנם לפ"י צ"ב אמאי אמרינן דטעמא דעומ"ר שרי משום דחשיב ליה כפתח, והרי לכאורה אין צורך לכך כלל, וכן צ"ב מהו התועלת בגדר זה דחשיב כפתח.

אכן נראה דבאמת אע"פ דעיקר היתירא דעומ"ר אינו מחמת דחשיב כפתח, אך מ"מ הוי מיבעיא ליה למתני' למימר דכל היכא דאיכא עומ"ר חשיב כפתח, דלולי האי סברא לא שייך להתיר עומ"ר, וזהו משום דלולי דהוי חשבינן לפרוץ כפתח הוי חשבינן ליה כפרצה, וכי היכי דאמרינן דהיכא דאיכא פירצה למעלה מ"י הרי היא פוסלת את המחיצה, ואף היכא דאיכא עומ"ר מ"מ לא מהני, כיון שהמחיצה והרשות פרוצה הרי זה מפקיע את כח היתירא דעומ"ר הרי הוא מחמת דחשיב ליה המועטות נחשבות כפתחים הרי הם היו נחשבים כפרצות, וכיון שהם היו נחשבות כפרצות הם היו פוסלות את המחיצה, ומשום הכי קאמרינן דכל פירצה שהיא פחותה מ"י הרי היא נחשבת כפתח, וזהו הטעם שאינה אוסרת את המחיצה, אכן טעם זה אינו אלא רק שלילה למה הפרצה אינה אוסרת את המחיצה, אכן כפי שנתבאר אין בטעם זה סברא חיובית מ"ט מחיצה זו מועילה, דעיקר הטעם שהמחיצה מועילה אינו מחמת הדין פתח, אלא רק מכח המחיצות הקיימות שהם מרובות ויש בהם שיעור לגדור את המחיצה, כיון דסגי בשיעור של רוב או מחצה של מחיצה קיימת. וכן מבואר ענין זה בחידושי הגר"ח דכח המחיצה היינו מחמת הפלגא של המחיצה הקיימת, והא דאמרינן דהפרצות נחשבות כפתח הרי זה רק לכדי שהם לא יאסרו את המחיצה מגדר של פירצה. וע"ע באפיקי ים שבאר כן בדרך אחת את גדר הדין של עומ"ר. וכן ראיתי בזכרון שמואל (סי' כ"ז) שבאר דעיקר דין פתח אינו אלא רק כדי לומר דליכא דין פירצה האוסרת.

ולפי דרך זו מבואר היטב מה שתירצו התוס' על הקושיא שהקשו הראשונים מהא דבעלמא קי"ל דמחצה על מחצה אינו כרוב, והתוס' כתבו לחלק דהכא במחיצות שאני, ובפשטו תירוצם הוא סתום, אכן לפי מה שנתבאר עתה יש לבאר את תירוצם דשאני התם דאנו צריכים לדון על שלימות הענין, ולכן מחצה על מחצה לא מהני כיון דאינו כרוב, אכן הכא דאמרינן דפרוץ כעומד שרי אי"ז מפני שאנו אומרים שהמחצה נידון כרוב, אלא דזהו גדר ההלכתא דסגי אף במחצה מחיצה, ויש כח למחצית המחיצה ליצור רשות היחיד, ואי"צ לאתויי לרוב, וזהו מש"כ התוס' דמחיצות שאני. וכן ראיתי שכתב האפיקי ים בביאור תירוצם של התוס'.

ו

מבאר דהדין פתח אינו מתיר אלא הוא רק לאפוקי מדין פירצה

ולפ"י יש ליישב את הקושיות שהקשינו לעיל, דהקשינו מ"ט ס"ד בגמ' דיעויל דין עומד כפרוץ היכא דאיכא סכך פסול וסכך כשר, והרי התם לא שייך למימר דהוי פתח, ולהאמור לעיל לא קשיא מידי, דבאמת עיקר שריותא דעומד כפרוץ אינו מחמת דין פתח, דעיקר הדין של עומד כפרוץ הרי זה מחמת דסגי אף בפלגא מחיצה, ורק היכא דהמקום פתוח ופרוץ בעינן למימר דחשיב כפתח לכדי שהוא לא יפסול את הרשות, אכן היכא דאיכא סכך פסול וסכך כשר, ולא שייך למימר דמקום הסכך הפסול הוא פרוץ, א"כ לא בעינן לאיתויי להאי דינא דפתח, וסגי לן בעיקר דינא דעומד כפרוץ שרי, והינו דסגי במחצית המחיצה, וה"ה בסכך סגי במחצית הסכך הכשר כדי ליצור מחיצת סכך.

וכן מבוארים היטב לפ"י דברי האבנ"ז שהבאנו לעיל שכתב לגבי מה שמצינו דינא דעומד כפרוץ גבי עור האסלה, והתם גבי אהלות הרי לא שייך דינא דפתח, וכתב דע"כ שמעינן מהתם דעיקר שריותא דעומד כפרוץ אינו מחמת דין פתח אלא מחמת דין אחר, והא דאמרינן דהוי פתח אינו אלא רק כדי לבטל את הדין פרוצה דהיא לא תאסור את הרשות, אכן גבי עור האסלה דלא שייך למימר דאיכא פירצה האוסרת שרי אף בלא דין פתח. אמנם האבנ"ז בדבריו לא ביאר מהו גדרו של דין עומ"ר, אלא רק כתב דזהו גדר אחר ואינו מחמת דין פתח, ולהאמור לעיל נתבאר ענין זה, דגדר דין עומ"ר היינו דסגי במחיצה הקיימת ואין צורך למחיצה יותר מזה, וה"ה איכא למימר גבי עור האסלה דכדי ליצור דין אוהל תחתיו סגי במחצה של מחיצת אוהל קיימת כדי להחשיב את כל השטח שתחתיו כאוהל, ולמימר דאיכא אוהל טפח.

וכן נראה ליישב ע"פ דרך זו את מה שהבאנו לעיל מהקרן אורה שתמה במה שנקטו הראשונים דרב אשי הוי פשיטא ליה דעומ"ר מהני במחיצת ערב, והרי לכאורה בפירצה של ערב לא שייך למימר דהוי פתח, וא"כ יתכן להתירה בדין עומ"ר. ונראה דיתכן ליישב ענין זה, דהקר"א הוי ס"ל דהא דאמרינן דהוי פתח היינו דהוי חלות דין פתח שיש בכוחו להתיר ולהועיל כמחיצה, ומשום כן הוי פשיטא ליה דבמחיצת ערב לא שייך למימר דאיכא דין פתח, אכן נתבאר דהא דאמרינן דהוי פתח אינו כדן פתח שיש בכוחו להתיר, אלא רק הכוונה היא דינא דפרצה, ולפ"י אפשר לבאר אף במחיצת ערב דהפרצה אינה אוסרת משום שהיא כחלון, וכן ראיתי באב"ז דכתב דפירצה של מחיצת ערב נחשבת כחלון, והיינו דכי היכא דבמחיצת שתי אמרינן דחשיב כפתח, מפני שכן היא דרכה של מחיצה שיש בה פתחים הרבה, ולכן אינם נחשבות כפירצות ואינה אוסרת, ה"ה במחיצת ערב איכא למימר הכי דהפתחים נחשבים כמחיצה שיש בה חלונות, ואינם נחשבות כפירצות כדי לאסור את המחיצה, כיון שכן היא דרכה של מחיצה שיש לה חלונות. וכן ראיתי בגאון יעקב ובתורת חיים שביארו דשורש הספק האם עומ"ר מהני במחיצת ערב כיון דאין דרכם של בנ"א לעשות פתחים במחיצת ערב, והיינו דעיקר הא דאמרינן דהוי כפתח היינו מחמת אורחיהו דאינשי, ואי"ז חלות דין פתח אלא רק סברא שהפתח אינו אוסר את המחיצה הקיימת מחמת שיהו דרכה.

ולפי דרך זו נפקא דעיקר הפלוגתא בין רב הונא ורב פפא האם עומד כפרוץ מותר או אסור, וזהו מחלוקת מהו שיעור המחיצה דרחמנא אגמריה למשה מסיני, האם סגי בשיעור מחצה או דלמא בעינן דווקא שיעור רובא, אכן לפ"י אינו מתיישב כ"כ שינוי הלשון בין רב פפא לרב הונא, דלתרווייהו הו"ל למינקט חד לישנא וליפלגו האם רחמנא אגמריה למשה גזור רובא או גזור פלגא, וצ"ב.

ז

מבאר בשיטת כמה ראשונים דהיתיר של עומ"ר הוא שהפרוץ נחשב כסתום

והנה מה שנתבאר לעיל אתי שפיר לפי מש"כ התוס' לתרץ את קושיית הראשונים מהא דקי"ל דמחצה על מחצה אינו כרוב דמחיצות שאני, אולם מצינו בדברי כמה ראשונים שלא חילקו כן, ולפי מה שנתבאר לעיל אינו מובן מהי קושיתם, דהרי הכא אמרינן דעומד כפרוץ שרי אינו מחמת דחשבינן ליה כרוב, ובאמת לעולם מחצה על מחצה אינו כרוב, אלא שמ"מ סגי במחצית המחיצה, ומשמע מדבריהם דלא ס"ל גדר זה, אלא דהוי פשיטא להו דהא דאמרינן דעומד כפרוץ שרי היינו משום דחשבינן לעומד כרוב לעומת הפרוץ. וביותר מבואר כן ממה שהביא התוס' ראי"ש ליישב קושיא זו בשם המהר"ם, "דלעולם העומד חשוב טפי הכא דהעומד מתיר חשוב כרוב, והתם דהעומד אוסר חשוב נמי כרוב", ומבואר להדיא בדבריו דטעמא דשריותא דעומד כפרוץ הרי זה משום דאנו חושבים את העומד כרוב, ומשמע דלא אויל באורחא דביארנו לעיל דטעמא דעומד כפרוץ שרי משום דסגי ליה בחצי מחיצה. וכן מבואר ענין זה בחידושי הר"ן דכתב בסוגיא בדף י: לגבי דינא דאתי אוריא דהאי גיסא, "דאם איתא דבעלמא עומד כפרוץ שרי, אלמא עומד עדיף, הכא ליכא למימר בההיא אמה אתי אוריא דהאי גיסא ודהאי גיסא כיון שהעומד חשוב מן הפרוץ", ומבואר בדבריו דטעמיה דמ"ד דעומד כפרוץ מותר היינו משום שהעומד חשוב יותר מן הפרוץ, וזהו דלא כמו שנתבאר לעיל דטעמיה הוא משום דסגי במחיצה של פלגא, וצ"ע מ"ט הראשונים הוצרכו לכך.

ויתכן לבאר ענין זה ע"פ מה שיש לבאר באופ"א את גדר הדין של עומ"ר, דנראה ללמוד גדר אחר בזה מדברי המאירי שכתב לבאר את הסוגיא בדף י: "מבוי שרחבו חמש עשרה אמה שמרחיק שתי אמות מן הכותל האחד ועושה פס שלש אמות ועומד מרובה על הפרוץ, נדון אף הפרץ כעומד ונמצאו כל אותן חמש אמות כאלו נסתמו", ומבואר בדברי המאירי יסוד דכל היכא דאיכא עומ"ר הרי שאף על הפרוץ אנו דנים כאלו הוא נסתם ואף הוא נידון כעומד, ואף על הפרוץ חל דין של סתום. ובפשטו כן נראה אף מדברי רש"י שם שכתב "מרחיק שתי אמות מן הכותל ומתחיל לעשות שם פס, ועושה שלש אמות לסתום הפתח, ונמצאו חמש אמות אלו סתומות, ופרצת שתי האמות ניתרת בעומד



בעומד כפרוץ אי"ז אלא רק גדר פתח, ועי"ש שביאר לפי"ז את דברי הריטב"א שכתב דיתכן דאע"פ דעומד מרובה על הפרוץ מהני בערב, אך מ"מ עומד כפרוץ לא מהני בערב, ובפשוטו דבריו סתומים ומחוסרי פשר. אלא יש לבאר את דבריו דבערב יש שיעור של י' טפחים, ומשום כן לא שייך התם אלא רק דין עומד מרובה דחשיב כסתום, ויש כח לפרוץ להשלים את השיעור של י' טפחים, אך בעומד כפרוץ דאין הפרוץ נחשב כסתום אין הפרוץ מועיל להשלים את השיעור של י' טפחים, ומש"ה הו"ס"ל דעומד כפרוץ לא מהני במחיצת ערב.

ויתכן עוד לבאר את דברי הריטב"א כעין דרך זו, דבעומד כפרוץ כיון דלא חשיב ליה כסתום, אי"כ עיקר גדר ההיתר הרי זה משום דהוי כפתח, ואפשר לומר דרק בשתי חשיב כפתח, אך במחיצה של ערב לא שייך למימר דהוי כפתח, וכמו שהבאנו לעיל מדברי הר"ק"א, ומשום כן הו"ס"ל לריטב"א דעומד כפרוץ לא מהני במחיצת ערב.

אכן הריטב"א לא הו"ס ברירא ליה סברות אלו, דהריטב"א בפשוטו נקיט דאף עומד כפרוץ מהני במחיצת ערב, וכמו שכתב "ומיהו אפשר דכשתמצא לומר דתפשוט ליה דעומד מרובה בערב הוי עומד כמו שהוא כעומד בשתי, דה"ה פרוץ כעומד לרב פפא, אע"פ שאין זה מחזור לי לגמרי", ומבואר בדבריו דהפשטות היא דמחיצה של עומד כפרוץ מהני אף בערב, אלא דאין זה ברור בעיניו, וכן מבואר בהמשך דבריו בסוגיא זו דכתב דרב אשי דקאמר דרב המנונא הוי מיבעיא ליה במחיצה תלויה, הרי זה משום דהוי פשיטא ליה דאליבא דרב פפא עומד כפרוץ מהני במחיצת ערב, ומבואר אי"כ הו"ס נקיט דאין חילוק בין עומד כפרוץ לעומד מרובה על הפרוץ, וצ"ל לפי מה שנתבאר לעיל דהריטב"א הו"ס מספק"ל (לאפיקי ים) האם בעיניו שיעור י' טפחים במחיצה, או דהו"ס שיעור ברשות ולא במחיצה עצמה, או דהו"ס מספק"ל (לפי הדרך שביארנו) האם פרוץ במחיצת ערב חשיב כפתח.

ונראה דיתכן להביא סעד לדרך זו שכתבו האחרונים דיש חילוק בין עומד מרובה על הפרוץ לעומד כפרוץ מדברי הר"ן, דהר"ן כתב לבאר את לשונו של רב פפא דקאמר הכי אגמריה רחמנא למשה לא תפרוץ רובא, וכתב "נ"ל דמש"ה אמר האי לישנא ולא אמר גודר פלגא כדאמר רב הונא בריה דרב יהושע מכל חד וחד לישנא דשייך במילתא נקט, דרב פפא הכי קאמר נהי דפרוץ כעומד פרצה איכא, אפילו הכי רחמנא אגמריה למשה דכל היכא דלא מיפרץ רובא סגי, ולרב הונא בריה דרב יהושע כל היכא דאיכא פרוץ לא שרי, דרחמנא אגמריה למשה גודר רובא", ומבואר בלשונו של הר"ן דרב פפא מכשיר היכא דאיכא פירצה, וכמו שכתב דפרוץ כעומד חשיב דאיכא פירצה, ואע"פ כן מכשיר רב פפא, דלשיטתו עיקר ההלכתא היא דפרצה אינה פוסלת אלא רק כאשר היא רובה, ומבואר דפרוץ כעומד חשיב כפירצה, וכן מבואר בדבריו דטעמא דרב הונא דפסיל עומד כפרוץ היינו משום דס"ל דכל היכא דאיכא עומד כפרוץ חשיב פירצה, ורב הונא ס"ל דכל פירצה פוסלת הונא אינה בגדר של עומד כפרוץ, דתרווייהו ס"ל דעומד כפרוץ חשיב כפירצה, אלא דנחלקו האם יש כח בפירצה השווה לעומד לפוסלו.

אמנם לכאורה דברי הר"ן הם תמוהים, דאין שייך לומר דטעמיה דרב פפא דמכשיר עומד כפרוץ משום דס"ל דאין הפירצה פוסלת את העומד, ופרוץ כעומד חשיב כפירצה, והרי במשנה תנינא להדיא דכל פירצה פחות מ"מ נחשבת כפתח אלא כפירצה, ובגמ' אמרינן דמתני' דייקא כוותיה דרב פפא דמכשיר בעומד כפרוץ. ובהכרח צריך לומר דהא דקאמר הר"ן דעומד כפרוץ חשיב כפירצה אין הכוונה לפירצה כפשוטו, אלא הכוונה היא דחשיב כפתח דהיינו שהמקום הוא פתוח ואינו גודר ואין בו מחיצה, ולפי"ז נפקא דרב הונא דפסיל בעומד כפרוץ היינו משום דס"ל דפתח גרידא אינו מועיל בהכשר המחיצה, ולפי"ז צריכים אנו לומר דרב הונא דמכשיר בעומד מרובה, וקאמר הר"ן דטעמיה דרב הונא משום דבכה"ג ליכא פירצה, בהכרח בעיניו למימר דס"ל דבעומד מרובה לא חשיב דהפרוץ כפתח אלא הו"ס כסתום. ומבואר אי"כ בדברי הר"ן המהלך שנתבאר בדברי האחרונים דעומד מרובה נחשב כסתום, אכן עומד כפרוץ אינו כסתום אלא כפתח גרידא, ואף רב פפא דמכשיר בעומד כפרוץ אין הגדר בזה דחשיב כסתום אלא חשיב פתח, דרק בעומד מרובה אפשר להחשיב את הפרוץ כסתום וכגודר.

יא

מעורר כמה קושיות על דרך זו של האחרונים

אמנם לפי מהלך זה שנתבאר עתה דיש חילוק בין עומד מרובה לעומד כפרוץ, דרק עומד מרובה נידון כסתום, אך עומד כפרוץ אינו נידון כסתום, לפי"ז נפקא מילתא דתמיהה בביאור פלוגתא רב הונא ורב פפא, דנתבאר לעיל דבשיטת רב פפא מוכרחים אנו לומר דעיקר ההלכה למשה מסיני התחדשה ביחס לעומד כפרוץ דשרי, אע"פ דחשיב כפתח ואינו כסתום, וגדר זה דבעומ"ר חשיב כסתום אינו מחמת ההלכה, אלא מחמת סברא בעלמא דרובו ככולו, ולפי"ז בעינן למימר דרב הונא דפליג עליה דרב פפא ס"ל דההלכה לא נאמרה על עומד כפרוץ אלא על עומד מרובה, אמנם לפי מה שנתבאר בשיטת רב פפא דעומד מרובה הו"ס סברא דמהני כיון דרובו ככולו, אי"כ לכאורה יש לתמוה למאי הוצרך רב הונא להלכה זו להתיר עומד מרובה, ובהכרח בעינן למימר דרב הונא פליג עליה בהאי מלתא, וס"ל דאי"א להתיר עומד מרובה מן הסברא גרידא, ובעינן להלכתא מיוחדת למימר דרובו ככולו, וזהו תימיה לומר דרב פפא ורב הונא פליגי האם הו"ס סברא לומר בעומ"ר דרובו ככולו, או דלא הו"ס סברא וצריך להלכה מיוחדת לכך, וצ"ע.

ובעיקר מה שחידשו האחרונים דיש חילוק בין עומ"ר לעומד כפרוץ, דרק עומד מרובה נחשב כפרוץ כסתום, אע"פ שהבאנו דמדברי הריטב"א והר"ן יש מקום להביא סעד לחילוק זה, אמנם מאידך יש מקום להקשות על חילוק זה מדברי כמה ראשונים, דאע"ג שבר"ן שהבאנו לעיל משמע כדבריהם, אמנם בדברי הר"ן במק"א משמע דאין לחלק בזה, דמבואר בדבריו דאף בעומד כפרוץ דיינינן ליה לפרוץ כסתום, דהר"ן כתב לבאר דבאופן שיש פרוץ בין שני עומדים, ועומד אחד הוא

בה הראשונים (עי' בכ"ז בשער הציון סק"כ). ונראה שפלוגתא זו תלויה בנידון שהבאנו לעיל, דאי נימא דהיכא דמהני עומ"ר אף הפרוץ נחשב כסתום וכמחיצה, אי"כ אפשר להבין את שיטת רש"י והרא"ש הסוברים דאפשר לצרף את הפרוץ לשיעור של ז"ט, אכן לשיטת החולקים שא"א לצרף את הפרוץ לחשבון הז"ט, נראה דס"ל דאין הפרוץ נידון כעומד, ומשום כן אי"א לצרפו לשיעור של הז"ט, אכן אי"ז מוכרח דזהו שורש מחלוקת הראשונים.

ולפי דרך זו יש לבאר דשורש המחלוקת בין רב הונא ורב פפא האם עומד כפרוץ מותר, היא האם מחצה על מחצה הוי כרוב או שאינו כרוב, וכדמשמע מלשון הראשונים, והיינו דרב פפא הו"ס"ל דהמחצה של המחיצה חשובה יותר ולכן היא מבטלת את הפירצה ומחשיבתה כסתומה, אכן רב הונא פליג עליה בהאי מלתא וס"ל דהמחצה של המחיצה אינו נחשב כרוב, וממילא אין בו כח להחשיב את הפירצה כסתומה. וכן נראה מדברי הר"ן בדרך י': דזהו שורש המחלוקת בין רב הונא לרב פפא, דכתב "ומשום הכי אמר ש"מ דבעלמא עומד כפרוץ [לא הו"ס עומד], דפרוץ חשוב טפי ולא הו"ס עומד וכו', דאם איתא דבעלמא עומד כפרוץ שרי אלמא עומד עדיף", ומבואר בדבריו דשורש המחלוקת של רב הונא ורב פפא בפרוץ כעומד זהו האם העומד עדיף או שהפרוץ עדיף.

ויתכן דזהו הביאור בשינוי לשונותיהם של רב פפא ורב הונא, דרב הונא קאמר דרחמנא אגמריה למשה גודר רובא, והיינו משום דס"ל דבעומד כפרוץ אין העומד נחשב כרוב, ולכן צריך לגדור רוב, ולכן קאמר האי לישנא דרחמנא אגמריה גודר רובא. אכן רב פפא לא הו"ס מצי למיפלג עליה בהאי לישנא דרחמנא אגמריה גודר פלגא, דאף איהו מודי דבעצם צריך לגדור רובא, אלא דס"ל דאף פלגא חשיב כרובא, ולכן קאמר בלישנא דרחמנא אגמריה אל תפרוץ פלגא.

ט

מביא את דברי האחרונים דפרוץ כעומד אינו נחשב כסתום

והנה בעיקר יסוד זה שהבאנו לעיל דיש שנוקטים דבעומד מרובה על הפרוץ אף הפרוץ נחשב כעומד וכמחיצה, יעו"ר ברש"ש שלמד ענין זה מהסוגיא בדרך י', דאמרינן התם דמבוי שהוא רחב ט"ו אמות עושה פס ג' אמות ומעמידו בריחוק שתי אמות מן כותל המבוי, ומקשי בגמ' אמאי אינו עושה שתי פסים של אמה ומחצה ומעמידים בריחוק ג' אמות, וקאמר דלכאורה שמעינן מינה דעומד מרובה על הפרוץ משתי רוחות לא מהני, ודחי דבאמת יתכן דמהני, אכן מ"מ אמרינן ביה דאתי אירא מהאי גיסא ומהאי גיסא ומבטל ליה, והדר מקשי אמאי לא אמרינן דליעבד פס אמה וריחוק אמה ופס אמה וריחוק אמה ופס אמה, וקאמר דלכאורה נשמע מינה דעומד כפרוץ לא מהני, ודחי ליה דבאמת עומד כפרוץ שרי, אך מ"מ אף הכא איכא למימר דאתי אירא דהאי גיסא והאי גיסא ומבטל ליה. והקשה הרש"ש דהא היכא דאיכא עומ"ר לא אמרינן דלית אירא מהאי גיסא ומהאי גיסא וליבטיל ליה, וכדאמרינן בסמוך, וא"כ מ"ש היכא דאיכא עומד כפרוץ, דאפילו לשיטת רב פפא הסובר דשרי אמרינן ביה דאתי אירא דהאי גיסא ומהאי גיסא ומבטיל ליה. וכתב הרש"ש ליישב ולבאר ענין זה, דהרש"ש דקדק מלישנא דגמ' דאמרינן דעומד מרובה על הפרוץ כעומד דמי, ואילו לגבי עומד כפרוץ אף לרב פפא דשרי לא אמרינן דהוי כעומד, אלא אמרינן דמותר, וכתב לבאר דשמעינן מינה דהיכא דאיכא עומד מרובה אף הפרוץ נידון כעומד, וכדאמרינן בגמ' דכעומד דמי דקאי על הפרוץ המועט, ומשום כן לא שייך למימר ביה דלית אירא מהאי גיסא ומהאי גיסא וליבטיל ליה, כיון דליכא הכא אירא כיון שהוא נידון כסתום, אכן היכא דליכא כי אם עומד כפרוץ אין אנו דנים את הפרוץ כסתום, ולכן רב פפא לא קאמר דכעומד דמי אלא רק דשרי, ולכן אפשר לומר בו דאתי אירא דהאי גיסא ודהאי גיסא ומבטל ליה, כיון שאין האויר נידון כסתום אלא כפרוץ. וכן ראיתי בגאון יעקב שהלך בדרך זו, דכתב לבאר דה"ס דהמקשה שהקשה דעומד כפרוץ מותר היינו משום דהו"ס"ל דכי היכי דבעומ"ר אמרינן דהפרוץ נחשב כסתום, ה"ה בפרוץ כעומד י"ל כן, ודחמת כן ס"ד דליכא למימר ביה דאתי אירא דהאי גיסא ומבטל ליה, ודחי ליה דיש חילוק בין עומד מרובה לעומד כפרוץ, דבעומד כפרוץ לא אמרינן אלא דמותר, ורק בעומד מרובה אמרינן ביה דהאויר מתבטל ונחשב כסתום, ומשום כן בעומד כפרוץ שפיר מצינן למימר דהאויר מבטל ליה.

וכן ראיתי בחידושי הגר"ז על בכורות (סוף פרק שני) שכתב חילוק זה בשם הגר"ח, דכתב להקשות בהא דילפינן בגמ' בדרך ה' דעומד מרובה מהני מדין לחי' בק"י מחצר, ובפשוטו נראה דהא דנקטינן התם דעומד מרובה מהני ולא נקטינן עומד כפרוץ, אע"ג דלענין הלכתא אף עומד כפרוץ מהני, משום דהתם קאי על דברי רב הונא הסובר דעומד כפרוץ אסור, אמנם הגר"ח הקשה דהרמב"ם לא כתב אלא רק דעומד מרובה על הפרוץ נידון משום לחי, ולא הזכיר כלל דעומד כפרוץ ג"כ נידון משום לחי, וזהו תימיה דמנ"ל לרמב"ם לפלוגי ביניהו, דהרי הרמב"ם פוסק כרב פפא דאף עומד כפרוץ מותר. וכתב הגר"ח לחלק בין עומד מרובה לבין עומד כפרוץ, דדוקא היכא דאיכא עומד מרובה דיינינן ליה כמחיצה סתומה מדין רוב, אך בעומד כפרוץ אין אנו דנים אותו כמחיצה סתומה אלא רק דסגי במחיצה של העומד, ומשום כן ס"ל לרמב"ם דלענין לחי יש לנו לחלק ביניהם, דהדין לחי שהתחדש במבוי היינו דבעינן שיהיה למבוי דין מבוי סתום, ומש"ה י"ל דרק עומד מרובה נידון כסתום מהני במבוי, אך עומד כפרוץ שאינו נידון כסתום מן הדין שהוא לא יועיל במבוי מדין לחי. ומבואר דאף הגר"ח אויל בשיטת הגאון"י והרש"ש דרק בעומד מרובה על הפרוץ אנו דנים את הפרוץ כסתום, אך בעומד כפרוץ לא חשיב כסתום.

י

מוכיח מהראשונים חילוק זה בין עומ"ר לעומד כפרוץ

וכן ראיתי באפיקי ים (ח"ג סי' י"ח) שעמד בחילוק זה, וכתב דהו"ב דינים בעומ"ר, דרק בעומ"ר חשיב כולו עומד כיון דהו"ס רוב, ואילו

מרובה עליהו". ומשמע אף מדברי רש"י דאף השתי אמות שבאמת הם פרוצות, מ"מ הם נידונות כסתומות מחמת דין עומד מרובה, דכן כתב דאנו דנים על כל החמש אמות כסתומות.

וע"ע בקרן אורה שנקט כן בדד"ן עומ"ר התחדש שהפרוץ נחשב כסתום, דכתב גבי עור האסלה "והנה הא דקיי"ל פרוץ כעומד או לרב הונא בריה דרב יהושע עומד מרובה, היינו דחשיב כסתום אפילו כנגד הפירצה", וכן מבואר בדבריו שכתב לגבי דברי התוס' שכתבו בסוגיא בדרך י': דהיכא דמרחיק את העומד שתי אמות ועושה פס ג' לכדי שלא יהא ברוחב המבוי יותר מ"א אמות, והתוס' כתבו דצריך לחי אחר משום דלחי זה הוא רחוק מן הכותל, והקר"א הקשה על דבריהם למה לי האי טעמא, תיפוק ליה דכיון דדינינן ליה הכא כעומד מרובה אי"כ נפקא דהלחי יחד עם הפרוץ המועט שבצידיהו לא נחשב ליותר מדי אמות, כיון ששתי אמות של הפרוץ נסתמו, והם מתחשבים עימו לשיעור רוחב הלחי, עיי"ש מש"כ בזה, ומבואר אי"כ בדבריו דהוי פשיטא ליה דכל היכא דדיינינן ליה בעומד מרובה, אי"כ אף הפרוץ נחשב כמחיצה נוספת וכסתום. וכן מבואר דהפרוץ נחשב כסתום וכמחיצה בדברי עוד אחרונים שנביא לקמיה.

ולפי דרך זו בעינן למימר דהא דנקיט במתני' לישנא דהתירא דעומ"ר משום דחשיב כפתח, אע"פ שעיקר ההיתר הוא משום דהפרוץ חשיב כסתום, צ"ל דאתי למימר דאע"פ דאית ליה לפרוץ דין מחיצה מחמת דין עומ"ר וחשיב כסתום, מ"מ לכאורה הא איכא פירצה במחיצה זו גופא, ולכן אתי למימר דחשיב כפתח, דפירצה זו אינה מבטלת את הדין במחיצה שחל בה כיון שהיא חשובה כפתח, וקעין מה שנתבאר לעיל.

ונראה דיתכן לפי דרך זו שנתבאה דהיכא דאיכא עומ"ר חשיב הכל כסתום, ואף דחלק הפרוץ נחשב כסתום, לפי"ז יש להבין מה שנקטו הראשונים דמהא דאמרינן דעומד כפרוץ מותר, בהכרח שמעינן דהעומד השווה לפרוץ חשוב יותר ממנו והוא נידון כרוב, ולפי"ז הקשו דקיי"ל דמחצה על מחצה אינו כרוב, דנראה דראשונים אלו נקטו דבעינן מחיצה שלימה על כל הרוח, ולא מהני אם חלק מן הרוח אין בה מחיצה, ומשום הכי ס"ל דהא דאמרינן דעומד מרובה על הפרוץ מותר, הגדר בזה הוא דאף הפרוץ נחשב כעומד והוא נידון כסתום, ולפי"ז מבואר מה שנקטו הראשונים בפשיטות דאליבא דרב פפא דעומד כפרוץ מותר, בהכרח דהעומד השווה לפרוץ הוא יותר חשוב ממנו, כיון דלולי שנאמר דהעומד חשוב יותר מן הפרוץ לא הו"ס מצינן למימר דאף הפרוץ נחשב כסתום, דמסתבר גודר זה דאמרינן דהפרוץ נחשב כסתום וכמחיצה הרי זה רק מחמת שרוב המחיצה היא עומדת וקיימת, ולפי זה בעינן למימר דרב פפא הסובר דעומד כפרוץ מותר ס"ל דהכא אמרינן דמחצה על מחצה הוי כרוב, והעומד נחשב יותר מן הפרוץ, ולכן הוא מחשיבו כסתום.

ח

מבאר מהראשונים נחלקו האם הפרוץ נחשב כסתום

ועלה בידנו ביאור בשני הדרכים שנקטו הראשונים בישוב הסתירה, דהכא פסקינן דעומד כפרוץ מותר, ואילו בחולין פסקינן דמחצה על מחצה אינו כרוב, דנתבאר שהתוס' נקטו דגדר הדין דעומד כפרוץ מהני היינו שאין אנו צריכים אלא שחצי מהרוח תהיה עם מחיצה, ולכן מהני עומד כפרוץ, כיון שיש כח במחיצה הקיימת לגדור את הרשות, ואילו הפרצות נחשבים כפתחים ואינם מקלקלים את המחיצה, ולפי"ז אין אנו צריכים לומר דהעומד נחשב יותר מן הפרוץ, ובאמת לעולם מחצה על מחצה אינו נחשב כרוב, אכן שאר הראשונים שמיאנו בתירוץ זה ולא תירצו כן, הרי"ז משום דס"ל דאי"ז גדר הדין של עומד כפרוץ דמותר, אלא גדר הדין הוא דהעומד הקיים מחשיב את הפרוץ לסתום כיון שצריך בדוקא מחיצה שלימה, ולכן הו"ס פשיטא להו לראשונים דהא דקיי"ל דעומד כפרוץ מותר, היינו משום דבהאי ענינא נקטינן דמחצה על מחצה הוי כרוב, ומפני כן אמרינן דהעומד מחשיב את הפרוץ לסתום.

ונראה דלפי מה שנתבאר מבואר היטב הנידון שהבאנו לעיל שנחלקו בו המשנים"ב והחזו"א לאחר שדנים את הפרוץ בין עומד מרובה, האם אפשר לצרפו לחשבון העומד ככדי לבטל פרוץ אחר, דנתבאר בדברי הראשונים פלוגתא היכא דמהני עומד מרובה האם אנו דנים את הפרוץ כסתום וכמחיצה, או דאנו דנים את הפרוץ כפתח בעלמא ואינו נידון כמחיצה, כיון דסגי בכח של המחיצה הקיימת. וי"ל דהמשנ"ב הו"ס פשיטא ליה דכל היכא דמהני עומד מרובה הרי שאנו דנים אף את הפרוץ כסתום וכמחיצה, ומשום כן יש בכוחו לבטל פרוץ אחר, אכן החזו"א ס"ל דהיכא דאנו אומרים דעומד מרובה מהני אין אנו דנים את הפרוץ כסתום, וכמו שמפורש בדבריו במק"א (ע' כ"ב) שכתב "אמנם עומד מרובה אינו דין על הפרצה כסתום, אלא הוא דין על המקום שלפני המחיצה שהוא גודר, וצו"ה הוא מחיצה בפועל", והיינו דאין על הפרוץ דין מחיצה, ומשום כן הו"ס פשיטא ליה דאין הפרוץ המועט מצטרף לבטל פרוץ אחר. ולפי מה שהעלינו לעיל נפקא דענין זה הוא שנוי במחלוקת בראשונים.

ויתכן להבין לפי"ז מחלוקת נוספת שמצינו שנחלקו בה הראשונים, דהב"י בסי' תר"ל הביא את דברי רבינו ירוחם שכתב לדון בסוכה שיש בה עומד מרובה, האם צריך שיהא בעומד לבדו שיעור הכשר סוכה ז' טפחים, או דלמא אפשר לצרף אף את הפרוץ לשיעור ז' טפחים (ואע"פ שבסוכה אף פרוץ מרובה מותר, מ"מ נראה שנידון זה הוא רק בעומ"ר, ובפרט לפי הנראה בדברי רש"י דפרוץ מרובה מותר רק בכל הרוחות יחד, אך מ"מ בשתי הדפנות צריך שהעומד יהיה מרובה), דרבינו ירוחם כתב דמדברי רש"י והרא"ש נראה דאין צורך שבעומד עצמו יהיה שיעור ז' טפחים, אלא אפשר לצרף ג"כ את הפרוץ, אולם רבינו ירוחם הביא שיש חולקים על זה וסוברים דצריך שיהא בעומד בפ"ע שיעור הכשר סוכה, ומצינו בפוסקים שנחלקו בזה, דהמג"א כתב שצריך שיהא בעומד שיעור חשוב, ונחלקו הפוסקים בביאור כוונתו, האם כוונתו לשיעור ד' טפחים, או שכוונתו היא לשיעור ז"ט שיעור הכשר סוכה, ובפשוטו נראה דאף הפוסקים נחלקו במחלוקת שנחלקו



מועט מן הפרוץ ועומד אחד הוא שווה לו, דאין אומרים דהפרוץ מבטל את העומד המועט שבצידו האחד, ושניהם יחדיו יצטרפו לבטל את העומד השווה לפרוץ, והר"ן ביאר טעם ענין זה וז"ל: "והאי דלא נקיט אצבעיים ומחצה מכאן ואצבעיים ומחצה באמצע ואצבע מכאן משום דלא הוי רבואת טפי, דכיון דבהא אשמעינן דפרוץ כעומד הוי עומד הרי הפרוץ שבינתיים כעומד, ואי אפשר שיבטל לאותו אצבע שמצד אחר ויהא פרוץ מרובה על העומד וכו'", ומשמע מדברי הר"ן דהעומד שבצד האחד השווה לפרוץ הרי הוא מחשיבו לפרוץ כעומד, ולכך אין הפרוץ מבטל את העומד המועט לו שבצידו השני, כיון שכבר החשבנוהו לפרוץ זה כעומד, והר"ן הרי איירי בעומד כפרוץ, ונפקא לפי"ז דס"ל לר"ן דאף עומד כפרוץ חשיב כסתום, וצ"ע.

ועוד יש להוכיח דאף בעומד כפרוץ חשיב כסתום, דבגמ' בדף י: מייתי הא דתני בתוספתא גבי עור האסלה דאף הפרוץ מצטרף לשיעור טפה, והתם מוקי בגמ' דיתכן דמהני אף כאשר העומד שווה לפרוץ, וכדמוקמינן למסקנא. ויש להוכיח מזה דאף בעומד כפרוץ חשיב כסתום, דאי לא נימא הכי אינו מבואר הטעם שהפרוץ מצטרף לשיעור טפה של האוהל, דהרי אם אינו כסתום א"כ אינו מאהיל, ולא שייך לומר דאיכא אוהל טפה, ובהכרח דאף הפרוץ נחשב כסתום, ולכן הוא מצטרף להשלים שיעור טפה של האוהל. וכן ראינו במאירי שביאר "ואמר שאותם רצועות וחלל שבהן מצטרפות לטפה, שאותו חלל נידון כסתום, והוא טפה לענין אהל לטמא כל המתאהל תחתיו", ומבואר בדבריו דטעמא דהחלל מצטרף לשיעור טפה היינו משום דהוא נחשב כסתום. וביותר משמע כן מדבריו דאף החלל הפרוץ מטמא תחתיו, דיש לדקדק מדברי המאירי שכתב "שאותו חלל נידון כסתום הוא טפה לענין אהל לטמא כל המתאהל תחתיו ולחוץ על כל מה שעליו", דמשמע מדבריו אלו של המאירי חידוש, שאנו דנים אף על החלל שהוא מטמא תחתיו וחוצץ למה שמעליו, ובהכרח דס"ל דהחלל נחשב כסתום, ולכך הוא מטמא תחתיו. וכן נראה מדברי רבינו חננאל דכתב "עור אסלא וחלל שלו מצטרפין לטפה וכאילו כסתום הוא כולו ומאהיל וכו'", ומשמע בדבריו דטעמא דהחלל של עור האסלה מצטרף הר"י משום דהוי כסתום, ובעור האסלה למסקנא מבואר דמהני אף בעומד כפרוץ, ועולה א"כ דאף היכא דהוי עומד כפרוץ חשיב כסתום, ולא רק היכא דהוי עומד מרובה על הפרוץ.

אמנם מדברי שאר הראשונים משמע דבעור האסלה לא דינינן לחלל כסתום, דהתוס' הביא את דקאמרינן בגמ' בסוכה דארוכה בבית ובה פותח טפה טומאה בבית מה שכנגד ארוכה טהור, ומבואר א"כ דמה שכנגד החלל אינו נטמא, וא"כ אף הכא החלל אינו מצטרף אלא רק להשלים את השיעור של הרצועות כדי שהם יטמאו תחתיהם, אך מ"מ אין החלל מטמא תחתיו, וכן נקטו הרשב"א והריטב"א דאין החלל של עור האסלה מטמא תחתיו, ומשמע דס"ל דאין החלל נידון כסתום, ומשום כן אינו מטמא תחתיו (וע"ע בתוס' דנראה מדבריהם דאם היינו אומרים ככה"ג דין לבד, א"כ דלכבוד חשיב כסתום א"כ אף החלל היה מטמא תחתיו, ומשמע לפי"ז דעומד כפרוץ ולכך אינו מטמא תחתיו). ועולה מדבריהם דאין חילוק בין עומד כפרוץ, דאף בעומד מרובה לא דינינן לפרוץ כסתום. וע"ע בקרן אורה שג"כ עמד בזה, דמשמע ממה שאין החלל מטמא תחתיו דאין החלל נידון כסתום. אמנם לפי מה שנתבאר עתה בשיטת ראשונים אלו דעומד מרובה על הפרוץ אין הפרוץ נידון כסתום, ואף הכא אין החלל מטמא תחתיו דאין נחשב כסתום, לפי"ז יש לתמוה מהו הטעם שהפרוץ מצטרף לשיעור של טפה של הדין אוהל, והרי לחלל אין דין של אוהל כלל דאינו כסתום, ואיך יתכן לדון שיש אוהל של טפה.

המורם מן האמור לעיל דבנידון זה האם הפרוץ נחשב כסתום מצינו ג' שיטות, דהבאנו מדברי התוס' הרשב"א והריטב"א נראה דלעולם אין הפרוץ נחשב כסתום, ומאידיך מדברי המאירי הר"ן והר"ן (במקום אחד) נראה דלעולם הפרוץ נחשב כסתום ואף בעומד כפרוץ, אכן יש מן האחרונים שחידשו דיש לחלק דווקא בעומד כפרוץ הנחשב כסתום, אכן בעומד כפרוץ אין הפרוץ נחשב כסתום, והבאנו דיתכן להביא סמך לדבריהם מדברי הריטב"א והר"ן.

אמנם לפי מה שנתבאר עתה בשיטת כמה ראשונים דעומד כפרוץ אינו נחשב כסתום, וכן לפי מה שנתבאר בדברי האחרונים דעומד כפרוץ אינו נחשב כסתום, לפי"ז הדרא לדוכתא הקושיא שהקשינו לעיל, מ"ט תמהו הראשונים בהא דקיי"ל דעומד כפרוץ שרי, דזהו סתירה למאי דקיי"ל דמחצה על מחצה אינו כרום, דאי נימא דעומד כפרוץ אינו נידון כסתום, ועיקר כח המחיצה היא מחמת המחיצה הקיימת, א"כ צ"ב דלא שמעינן כלל מהא דעומד כפרוץ שרי דמחצה על מחצה הוי כרום, דדלמא אינו כרום אלא דמ"מ יש כח במחצה של המחיצה להועיל אפילו שאינה נידונית כרום, ואין בזה סתירה כלל למאי דקיי"ל דמחצה על מחצה אינו כרום.

יב

מבאר דמגדר דין רוב הרשות כולה נחשבת כגדורה מחמת העומד
ואשר יראה בביאור ענין זה, דנראה דאפשר לבאר דאין הכרח מקושיית הראשונים מהא דמחצה על מחצה אינו כרום לומר דעומד חשיב כסתום, אלא טעמא דהוי פשיטא להו לראשונים דבעינן למימר דטעמו של רוב פפא הסוכר דעומד כפרוץ שרי, משום שהמחצה העומד חשוב יותר מן הפרוץ הרי זה מטעם אחר, דנראה לבאר דהוי פשיטא להו לראשונים דלא יתכן לומר דגדר ההלכתא של עומד"ר הוא דשיעור ההיקף הנצרך להגדיר את הרשות כרה"י היינו היקף של חצי הרוח, דרשות שהרוחות שלה גדורות במחציתה הרי היא נחשבת כרה"י, דסבירא להו דלא יתכן לעיל רשות כרשות היחיד אלא רק באופן שכל הרוח נחשבת כגדורה, ולא באופן שרק מחציתה נחשבת כגדורה, ולכן סבירא לראשונים דהגדר של דין עומד מרובה הוא שיש כח בעומד שגודר בפועל את רוב הרוח להחשיב אף את הרוח כולה כגדורה ומוקפת, ואי"ז מחמת שאף הפרוץ נידון כסתום וכמחיצה, אלא משום שיש כח במחיצה שקיימת ברוב

הרוח לגדור ולהקיף את כל הרוח, והדין היקף שיש בכל הרוח חל מכח המחיצה הקיימת כיון שהיא גודרת את רוב הרוח בפועל, לכן יש לה כח לגדור את כל הרוח. וכן ראינו שכתב גדר זה בחזו"א (סי' ע' סק"ב) "אמנם עומד"ר אינו דין על הפרצה כסתום, אלא הוא דין על המקום שלפני המחיצה שהוא כגדור", והיינו דיש כח במחיצה הקיימת לתת לכל הרשות שלפניה דין גדר, ואף לחלק המועט שאין כנגדו מחיצה בפועל.

ונראה דלפי זה מבואר היטב מה שנקטו הראשונים בפשיטות דהא דקאמר רב פפא דעומד כפרוץ שרי, בהכרח דס"ל דהעומד חשוב יותר מן הפרוץ והוא כרום, והיינו משום דס"ל דהא מלתא הוי סברא פשוטה דוודאי דבעינן למידן דכל הרוח גדורה, ומסתבר דרק מחיצה של רוב יש בכוחה לגדור את כל הרוח, ולכן יש להכריח מדברי רב פפא דמחצה על מחצה חשוב כרום, דא"כ לא היה שייך לדון מכח העומד שהוא מחצה לומר שכל הרוח גדורה ומוקפת, ומשום כן נקטו הראשונים דטעמיה דרב פפא דס"ל דעומד כפרוץ מותר היינו משום שהעומד בשיעור מחצה נחשב כרום לעומת המחצה הפרוץ, ולכן יש לו כח לתת דין של גדרה על כל הרוח. ולפי דרך זו ביאור מחלוקתם של רב פפא ורב הונא הוא כמ"ש לעיל, דנחלקו האם מחצה על מחצה הוי כרום, והאם יש לחצי מחיצה כח כרום להקיף ולגדור את כל הרוח.

ולפי"ז יש לבאר את הענין שעוררנו לעיל בביאור הדין של עור האסלה, דהראשונים הוכיחו דאין החלל מטמא תחתיו, אכן אע"פ כן אמרינן דהוא מצטרף לשיעור של טפה, וזהו תימה קצת לומר דהחלל שאין לו דין אוהל יועיל להשלים שיעור טפה של האוהל, דאפשר לבאר ענין זה, דבאמת החלל אין לו דין של מחיצה וסתומה, ומשום כן אינו מטמא תחתיו, אכן מ"מ כיון שרוב הטפה גדור במחיצה קיימת הרי שיש כח במחיצה זו לגדור ולאהיל על כל הטפה שתחתיו, וחשיב דאית לן שטח של טפה שיש לו דין של אוהל מחמת הרוב של המחיצה שקיימת מעליו, ואע"פ דלפי"ז יש לדון דאף מה שתחת החלל יטמא מחמת שיש לו דין של אוהל באותו מקום, אלא דמ"מ כך היא ההלכתא גבי טומאה דאוהל אינו מטמא אלא רק תחת מחיצה בפועל, אכן מ"מ חשיב דאית לן מקום טפה שהוא נחשב כאוהל. וכן ראינו בכרונן שמואל שביאר על דרך זו את גדר הדין של עור האסלה.

ולפי דרך זו נראה לבאר ענין נוסף, דלעיל הבאנו את דברי הגר"י בבכורות שכתב בשם הגר"ח דיש חילוק בין עומד"ר לעומד כפרוץ, דרק עומד מרובה חשיב כמחיצה וכסתומה אף על הפרוץ, אכן יש לתמוה בזה, דיעוי"ו בחידושי הגר"ח על הרמב"ם בהל' שבת שכתב להדיא דהא דאמרינן במתני' דהפרוץ נחשב כפתח אין לזה גדר מחיצה כלל, ועיקר כח המחיצה הרי זה רק מחמת המחיצה הקיימת, וזהו לכאורה סתירה בשיטת הגר"ח.

אכן להאמור לעיל אפשר ליישב דבאמת אין הפרוץ נחשב כלל כמחיצה כמשי"כ הגר"ח בספרו, אלא דמ"מ ס"ל לגר"ח דבעומד"ר אמרינן דהשטח של הרשות כולה נחשב כגדור מחמת רוב המחיצה הקיימת שיש לה כח לגדור את כל הרשות, וכמשי"כ הגר"י בשמו, ולפי"ז נפקא דבעומד כפרוץ ס"ל דאין השטח שכנגד הפרוץ נחשב כגדור, אלא דמ"מ התחדש בהלכתא דרשות שגדורה בחציה היא נחשבת כרה"י אפילו שחלקה פתוחה ואינה גדורה, ודלא כמו שנתבאר לעיל בדברי הראשונים דהוי פשיטא להו דיש הכרח לומר דכל הרוח נחשבת כגדורה, וצ"ע בשיטת הגר"י.

יג

מבאר דפרוץ מרובה אינו נחשב כפתח אלא כפירצה

ואפשר לבאר באופ"א את דברי הראשונים דנקטו דעומד כפרוץ דמהני הרי זה משום שאנו דנים את המחצה העומד כרום, דבאמת יתכן דאין צורך למה שנתבאר עתה דאנו נוקקים לדון את כל הרוח כגדורה מחמת המחיצה הקיימת, אלא דאפשר לבאר דעיקר ההיתר של עומד"ר זהו כמו שנתבאר לעיל דסגי במחיצה הקיימת דזהו שיעור המחיצה הנצרך להיקף הרשות דסגי בחצי מחיצה, ושאר הפרצות נידונים כפתחים, אכן מ"מ הוי פשיטא להו לראשונים דעומד כפרוץ לא מהני אלא רק מחמת שאנו דנים על העומד הקיים כעיקר ביחס לפרוץ, וביאור ענין זה ע"פ מה שיש להקדים ולבאר את הענין הנוסף, דהנה לעיל הבאנו את לשון המשנה דאמרינן "דכל פירצה שהיא כעשר אמות מותרת מפני שהיא כפתח", ומבואר דגדר ההיתר של עומד מרובה על הפרוץ בפרצות הפחותות מ"י הרי זה משום שהפרצות אינם נחשבות כפירצות אלא כפתחים, והיינו דפירצה יותר מ"י פוסלת מחמת שיש לה דין פירצה, ואילו פחות מכאן לית ליה דין פירצה אלא דין פתח, ופתח אינו פוסל את המבוי, ויש לדון האם הא דאמרינן במתני' דכל פירצה שהיא כעשר הרי היא כפתח, הרי זה נאמר בכל גוונא, ואף היכא דהוי פרוץ מרובה על העומד, או דלמא הא דאמרינן במתני' דכל פירצה שהיא כ"י הרי היא כפתח אי"ז בכל גוונא, אלא זהו רק בעומד מרובה על העומד, דבהכי איירי מתני' וכדאמרינן קודם לכן, אכן היכא דהפרוץ מרובה על העומד לא חשיב כפתח אלא חשיב כפירצה, ומלבד מה דאיכא פסולא במחיצה זו שאין בה שיעור מחיצה מספיק, הרי יש בה חסרון נוסף שיש בה פרצות.

וראינו בריטב"א בדף יא. דכתב להדיא לבאר ענין זה, דהריטב"א כתב לבאר דפירצה של פרוץ מרובה הרי היא נחשבת פירצה יותר מפירצה של יותר מ"י, דכתב "דלכל הפחות דפרוץ מרובה על העומד שהיא פרצה גמורה לכל באי עולם", הרי מבואר להדיא בדבריו דפרוץ מרובה על העומד חשיב כפירצה ולא כפתח, וכן ראינו בט"ז בהל' סוכה (סי' תר"ל) שביאר בפירוש ענין זה, דה"ט"ז ביאר את שיטת רש"י דמשמע מדבריו דהא דאמרינן בגמ' דסוכה דהסוכה ניתרת בפרוץ מרובה על העומד אין זו אלא רק בחשבון הללי של כל דפנות הסוכה, אכן בשתי הדפנות שהם צריכות להיות כהלכתן בהנהו לא שרי אלא רק אם הם עומד מרובה על הפרוץ, וה"ט"ז ביאר את שיטת רש"י "אם יש פירצה א' גדולה יותר מג' טפחים וצריך אתה להתירה מטעם דהוה כפתח, אז

צריך שיהיה עכ"פ באותה מחיצה עומד מרובה, דא"כ אין שם פתח על הפרוץ", ומבואר בפירוש בדבריו דכל היכא דהדופן היא פרוץ מרובה על העומד, א"כ אין פרצותיה נחשבים כפתחים אלא כפירצות.

ובפשוטו יש להוכיח כן מהא דמייתי בגמ' מהתוספתא דכלאים, דבכלאים היכא דהוי עומד מרובה מותר לזרוע אף כנגד הפרוץ, ועי' בר"ן שביאר טעמו של דבר משום דבכלאים שרי לזרוע נגד הפתח, והיינו דסגי בהא מלתא דמקום הפירצה נידון כפתח כיון דע"י כן ליכא עירוביאי, אכן לפי"ז יש להעיר אמאי אמרינן דבפרוץ מרובה לא הותר לזרוע אלא רק כנגד המחיצה, ואמאי לא נימא דיהיה מותר לזרוע אף כנגד הפתחים, דאע"פ דליכא דין מחיצה מחמת דין עומד"ר, מ"מ נימא דהפתחים יהיה להם דין פתח ויהיה מותר לזרוע כנגדם, ובהכרח בעינן למימר כמשי"נ לעיל דהיכא דהוי פרוץ מרובה אין הפתחים נחשבים כפתחים אלא כפירצות, ומשום כן בכלאים רק בעומד מרובה מותר לזרוע כנגד הפרוץ כיון דיש לו דין פתח, אכן בפרוץ מרובה לא הותר לזרוע כנגד הפרוץ כיון דאין לו דין פתח אלא יש לו דין פירצה.

יד

מבאר בשני דרכים את הטעם שפרוץ מרובה נחשב כפירצה

והנה יש להתבונן מהו הטעם דרק היכא דהוי עומד"ר חשיב כפתח, ואילו היכא דהוי פרוץ מרובה חשיב כפירצה, דבמשנה נראה דכל פתח שהוא פחות מ"י אמות חשיב כפתח, ומשמע דבהא מלתא סגי דהוא פחות מ"י אמות, וא"כ צ"ב מהו הטעם דהיכא דהוי פרוץ מרובה חשיב כפירצה ולא כפתח, ויעוי' בחידושי הגר"ח על הרמב"ם (פ"טו) הל' ט"ז) דעמד בענין זה, וכתב ג"כ דרק בעומד"ר חשיב כפתח, ואילו בפרוץ מרובה חשיב כפירצה, והגר"ח ביאר דטעמו של דבר הוא משום דגדר הפתח שיש לפירצות המועטות הרי זה מכח הדין מחיצה שיש לעומדים שבצידם, דמחמת דאית להו דין מחיצה חל על הפרצה דין פתח, אכן היכא דהוי פרוץ מרובה דאין לעומד המועט גדר מחיצה, ממילא אף הפרצות נידונים כפירצות ולא כפתח, דלא יתכן להחשיבם כפתח מחמת דהעומד המועט שבצידם אין לו דין מחיצה, ודין פתח שייך רק היכא דאיכא דין מחיצה.

אכן נראה דיתכן לבאר באופן אחר ענין זה דפרוץ מרובה חשיב כפירצה, דבאמת י"ל כמשי"כ הגר"ח דהדין פתח שייך רק היכא דאיכא מחיצות, ולולי המחיצות הקיימות לא שייך לדון על הפרצות כפתחים, אמנם נראה דיש לבאר שורש ענין זה בדרך אחרת, דגדר הפתח זהו גדר של טפל למחיצה, דהרווח שבין המחיצות אינו נחשב כמקום חלוק ונפרד מהמחיצות, אלא הוא נחשב כטפל למחיצות, והיינו דהוא פתח למחיצות שסביבו והוא משמש אותם, ולפי"ז אפשר לבאר את החילוק שבין עומד מרובה לפרוץ מרובה, דנראה דרק בעומד מרובה שהמחיצה היא העיקר במקום זה דהיא הרוב, ממילא הפרצות מתבטלים ונשפלים אליה, והם חשובות כפתחים למחיצות אלו, אכן היכא דהפרוץ מרובה על העומד לא יתכן לדון על הפרוץ שהוא טפל ובטל למחיצות, וא"א לומר שהפרצות משמשות את המחיצות כפתחים, דאדרבא המחיצות הם צריכות להתבטל לפרצות כיון שהם העיקר, וככה"ג לא יתכן לבטל את הפרצות למחיצה, וזהו הטעם דפרוץ מרובה אינו נידון כפתח אלא כפירצה, (ולהלן נביא נפ"מ וסיעוד לדרך השניה).

טו

מבאר לפי"ז את המחלוקת האם עומד כפרוץ מותר

ולפי"ז נראה דמבואר היטב מה שנקטו הראשונים דטעמא דעומד כפרוץ שרי הרי זה משום שהעומד הוא החשוב יותר באופן שהוא שווה לפרוץ, דזהו משום דבלא שאנו דנים את העומד שהוא חשוב יותר מן הפרוץ לא היה אפשר לדון את הפרצות כפתחים למחיצות כיון שהם לא היו נטפלים אליהם, ובהכרח שמעינן מהא דס"ל לרב פפא דעומד כפרוץ שרי, דהעומד חשוב יותר כאשר הוא שווה לפרוץ, דבהא מלתא אמרינן דמחיצה על המחצה הוי כרום, ומשום כן הפרוץ מתבטל לעומד ונידון כפתח אילו.

ולפי דרך זו אפשר לבאר את המחלוקת בין רב הונא לרב פפא דבאמת אינם חלוקים בשיעור המחיצה, אלא דעיקר פלוגתתם היא בגדר הדין פתח, דרב פפא ס"ל דכיון דמחצה על מחצה הוי כרום, משום כן בפרוץ כעומד אין לפירצות דין פירצה אלא יש להם דין פתח, ולכך אינם מבטלים את המחיצות, אכן רב הונא פליג עליה בהא מלתא וס"ל דכיון דמחצה על מחצה אינו כרום, משום כן אין הפירצות נחשבות כפתחים אלא כפירצות, ולכך הם מבטלים את המחיצות, וכן הבאנו לעיל מדברי הר"ן שביאר באופן זה את טעמו של רב הונא דעיקר טעמו הוא משום דס"ל דפרוץ כעומד חשיב כפירצה, והפרצה מבטלת את המחיצה, (אכן הר"ן ביאר באופ"א את טעמו של רב פפא). ולפי זה מתבארת היטב לשונם של האמוראים בפלוגתא זו, דרב הונא קאמר דרחמנא אגמריה גדר רובא, והיינו דרק גדרה של רוב יש לה כח להחשיב את הפירצות כפתחים, אכן רב פפא קאמר דרחמנא אגמריה למשה אל תפרוץ רובא, דרב פפא לא הוי מצי למימר דרחמנא אגמריה גדר פלגא, כיון שביסוד הענין אף הוא מודה לרב הונא דצריך שהגדר תהיה הרוב והעיקר, אלא דס"ל דאף פלגא חשיב כרום, ולכך קאמר דרחמנא אגמריה אל תפרוץ רובא, דרק פרצה שהיא ברוב יש לה דין פירצה והיא מבטלת את המחיצות.

ונראה דיש נפ"מ בין שני הדרכים שנתבארו לעיל בטעם שבכל עומד מרובה הפרצות נידונים כפתחים, במה שדן החזו"א (סי' ס"ח סק"י) בעומד מרובה במחיצת ערב, האם אפשר לצרף אף את המחיצה שנמצאת למעלה מ"י לשיעור של עומד מרובה, מי אמרינן דכל למעלה מ"י טפחים חשיב מחיצה, וא"כ אין מחיצה זו מצטרפת לשיעור של עומד מרובה, או דלמא אף מחיצה למעלה מ"י טפחים מצטרפת לשיעור של עומד"ר. ונראה דנידון זה תלוי במשי"נ לעיל, בטעם הדין דעומד"ר חשיב כפתח, דאי נימא דטעם ענין זה הוא כמשי"כ הגר"ח דמכח הדין מחיצה אית לפירצה שם פתח, א"כ הכא מסתבר לומר דכיון דהמחיצה

הרב משה כהן

כלל "אליבא דהלכתא" נוה יעקב

סימן שמ"ז

כללי הוצאה (דיני עקירה והנחה) א. הקדמה

א. כבר נתבאר לעיל שהמוציא חפץ מרשות היחיד לרשות הרבים או הפוך, חייב מהתורה משום מלאכת הוצאה. ברם מן התורה אין חייב האדם המוציא חפץ מרשות לרשות, עד שיעקור חפץ מרשות היחיד ויניחו ברשות הרבים או הפוך, שבכה"ג נקראת מלאכה שלימה שעקר החפץ מרשות זה והניח ברשות אחרת, אבל אם עושה רק חצי מלאכה, דהיינו עקירה או הנחה בלבד, או שנעשית המלאכה שלימה ע"י שני בני אדם, שזה עוקר וזה נוטל מידי ומניחו, שניהם פטורים מהתורה, שכן דרשו חז"ל בגמ' (שבת ג.) מהכתוב גבי חיוב חטאת (ויקרא פרק ד' פס' כ"ז) "מעם הארץ בעשותה", העושה את כולה חייב חטאת ולא העושה את מקצתה, יחיד ועושה אותה חייב, שניים ועשו אותה פטורים, עכ"ל הגמ' (ועיין בשש"כ ח"ג במבוא בהלכות שבת דף י"ב מאות י"ט והלאה). ומ"מ דרבנן אסור לעשות חצי מלאכת הוצאה, דהיינו עקירה או הנחה בלבד, גזירה שמא יבוא כל אחד ואחד מהם לעשות מלאכה שלימה עקירה והנחה (עיין רש"י שבת דף ב. ד"ה שניהם פטורים, וברא"ש שם).

ב. דין זה דבעינן עקירה והנחה כדי שיתחייב מהתורה משום הוצאה, אנו למדים מהמשכן, שכן היתה ההוצאה במשכן ע"י עקירה והנחה, שכן היו מעלים קרשי המשכן המפורקים לעגלה (מרה"י לרה"י) או מורידים הקרשים מעגלה לקרקע המדבר כדי להקים את המשכן מחדש (עיין גמ' שבת מט:). ועיין ברש"י (שבת ג. ד"ה ידו לא נייה) שכתב חז"ל:

"ואין דרך הוצאה בלא עקירה והנחה".

ג. דין חצי שיעור במלאכת הוצאה - כאמור לעיל מי שעשה עקירה או הנחה בלבד, נחשב כעשה חצי מלאכת הוצאה ואסור רק מדרבנן, והקשו האחרונים דלכאורה מדוע לא יהיה דינו כחצי שיעור שאסור מהתורה, עיין בגמ' (יומא ע"ד). "גופא חצי שיעור רבי יוחנן אמר אסור מן התורה", ולומד זאת מדכתיב (ויקרא פרק ז' פס' כ"ג) "כל חלב שור וכשב ועז לא תאכלו", ומניה ילפינן לכל איסורי תורה שחצי שיעור אסור מהתורה, ועיין עוד בגמ' (בשבת ע"ד). "ארי"ח בורר ואוכל פחות מכשיעור וכו'... מתקיף לה רב יוסף וכי מותר לאפות פחות מכשיעור", עכ"ל הגמ'. ופירש רש"י ז"ל: "דנהי דחייב חטאת ליכא, איסורא מיהא איכא, דקיימ"ל (ביומא ע"ד). חצי שיעור אסור מן התורה, והיכי קתני בורר לכתחילה", עכ"ל. ומוכח מדברי רש"י שחצי שיעור אסור מן התורה אף במלאכות שבת, וכן הוא בהגהות אשר"י (ריש פרק המוציא יין), ולפי זה מדוע שניים שעשוהו זה עוקר וזה מניח פטורים מהתורה ואסורים רק מדרבנן (ועיין שפת אמת שבת ב.).

ב. פרטי דינים בהלכות הוצאה

א. שיעור הוצאה - כתב הרמב"ם (שבת פ"ב הלכה ט') ז"ל: "אין המוציא מרשות לרשות חייב עד שיוציא כשיעור המועיל", עכ"ל. ושיעור זה משתנה מדבר לדבר, וכל חפץ למה שעשוי ויש לו חשיבות, לדוגמא: המוציא מאכלים הראויים לאדם שיעורו בכגורגרת, בגדים שיעורם ג' על ג' טפחים, יין כשיעור רביעית, נייר בגודל שאפשר לכתוב עליו שתי אותיות וכו'... עיין ברמב"ם (שבת פרק י"ח) שמאריך ומפרט בזה, ואמ"ל. עוד כתב הרמב"ם (שבת פ"ב הלכה י"א) ז"ל: "המוציא מקצת החפץ מרשות אחת לרשות שניה פטור, עד שיוציא את כל החפץ כולו מרשות זו לרשות זו, וזוהו (סל, ארגז) שהיא מלאה חפצים... והוציא רובה מרשות זו לרשות זו, פטור עד שיוציא את כל הקופה, וכן כל הדומה לזה, שהכלי משים כל שיש בו כחפץ אחד", עכ"ל. ועיין משנ"ב (סימן שמ"ט ס"ק ט').

ב. עקירה והנחה (ג' דינים העולים מדברי השו"ע בסימן שמ"ז): מן התורה אין האדם חייב על ההוצאה אלא אם כן עשה את כל המלאכה לבדו בלי עזרה מצד אדם אחר, אבל העושה רק מקצת המלאכה פטור אבל אסור מדרבנן. לפיכך:

א) העוקר חפץ מרשות היחיד והניחו ברשות הרבים או הפוך, חייב מהתורה משום הוצאה, ואם התרו בו שני עדים חייב סקילה. ב) היה עומד ברשות הרבים והכניס את ידו ובו חפץ לרשות היחיד, ונטל חבירו העומד ברשות היחיד את החפץ מידו, פטור אבל אסור מדרבנן, ואפילו שהשני לא הניחו על גבי הקרקע אלא השאירו בידו, הנחה חשיבא. וטעם הדבר כיון שכל אחד מהם עשה עקירה או הנחה בלבד ואסור רק מדרבנן, וכן הפוך.

ג) היה עומד בחוף ברשות הרבים והכניס ידו ובו חפץ לתוך רשות היחיד, והניח את החפץ בידו המושטת של חבירו העומד ברשות היחיד, העומד בחוף שעשה עקירה והנחה חייב מהתורה ואפילו שנתנו ביד גוי. זה שעומד בפנים היות ולא נטל החפץ מיד חבירו רק קיבלו בידו, אע"פ שאינו חייב מתורה ולא מדרבנן מדין איסורי שבת, שהרי לא עשה עקירה והנחה, אסור לעשות כן מדאורייתא משום לפני עיוור לא תתן מכשול, שהרי מכשיל הוא את חבירו וגורם לו להוציא או להכניס את החפץ, ואם חבירו יכל להניח או ליטול את החפץ מבלי עזרתו, מ"מ אסור לסייע לו מדרבנן, וכן הפוך שהיה עומד בפנים ברשות היחיד והוציא ידו לרשות הרבים והניח ביד חבירו וכו'.

ג. עקירה לשם הוצאה - כדי שיתחייב על הוצאה מהתורה, צריך שיעשה מעשה עקירה לשם הוצאה, אבל אם עקר חפץ להזיזו תוך רשות זו ונמלק אח"כ להוציא לרשות אחרת, מכיון שלא היתה עקירה לשם הוצאה, הרי שעשה הנחה בלא עקירה, ופטור אבל אסור מדרבנן (רמב"ם שבת פ"ג הלכה י"ב).

ד. עקירה ממקום חשוב - כתב הרמב"ם (שבת פ"ג הלכה א') ז"ל: "אין המוציא מרשות לרשות או המעביר ברשות הרבים חוף לארבע אמות

ההיקף פרוץ מרובה אינו חל שם פתח על הפרוץ, ונמצא דמלבד חסרון מחיצות שיש בפרוץ מרובה, איכא נמי משום פרצה יתר מ", שכל פרצה הוא כפרצת יתר מ", והלכך אף אם יעשה צו"ה נהי דכבר תיקן לההיקף מחיצות, מ"מ הפירצות עדיין אוסרות משום פרצה יתר מ", וע"ז לא מהני צוה"פ, דכל שאינו בשם פתח בלא צו"ה משום רבוי הפרצה גם צוה"פ לא מהני".

יז

מבאר את מחלוקת הראשונים בדינא דרב יוסף

ונראה עוד דלפי שני הדרכים שנתבארו לעיל בטעם הענין דפרוץ מרובה חשיב כפירצה, לפי"ז יתכן לבאר מה שמצינו בסוגיא זו מחלוקת בין הרשב"א לתוס', דהנה יעוי' ברשב"א בסוגיא זו שהביא את דברי רש"י שפירש דהא דקאמר רב יוסף דצורת הפתח לא מהני לפרוץ מרובה על העומד, הרי זה דווקא בארבע דפנותיה של החצר, והרשב"א ביאר את דבריו דוודאי רב יוסף לא איירי בדופן שלשית ורביעית, דהרי התם ודאי דמהני צוה"פ אליבא דכו"ע, וכדקאמר רב להדיא דמבוי המפולש עושה לו צורת הפתח, ולכן צריך לומר כמו שפירש רש"י דהא דפסיל רב יוסף לצורת הפתח בפרוץ מרובה היינו בדופן ראשונה ושניה, אמנם לאחר מכן הרשב"א התקשה בטעמו של ענין זה, דכתב "ואיכא למידק טובא דא"כ אפילו בדופן רביעית נמי לא תהני צורת פתח בפרוץ מרובה על העומד, דהא ביתר מעשר לא מהני ליה לרב אפילו בדופן רביעית", והרשב"א נשאר בקושיא זו בצ"ע, וקושייתו מבוארת דאע"פ דנראה שהדין דין אמת, דיש חילוק אליבא דרב יוסף בין דופן רביעית לדופן ראשונה, אמנם מ"מ אינו מבואר טעמו של דבר, דהא עיקר טעמו של רב יוסף היינו משום דיליף מפירצה של יותר מ", ופירצה יותר מ" לא מהני ליה צורת הפתח אפילו בדופן רביעית, ולית ביה קולא כלל מחמת דהוי דופן רביעית, וצ"ע.

ומצינו בתוס' שעמדו ג"כ בענין זה, וכתבו יישוב לקושיא זו, דהתוס' כתבו לבאר את החילוק בזה "וי"ל דאין ללמוד אלא על ד' מחיצות דמחיצה אחת ביתר מעשר הוי כמו פרוץ מרובה בד' מחיצות, דמה שאוסר ביתר מעשר משום דלא מיקרי פתח ולא מהני ליה צורת הפתח, גם לפרוץ מרובה מד' רוחות לא יועיל צורת הפתח, דפתחא בד' רוחות לא עבדי אינשי, אבל אמחיצה אחת דעבדי פתח פשיטא דמהני צורת הפתח, ועל זה אין שייך ללמוד", ומבואר בדברי התוס' דלא שייך ללמוד על פרוץ מרובה ברוח רביעית כיון דעבדי פתח, ורק על ד' רוחות דלא עבדי אינשי פתח שייך ללמוד מפירצה יותר מ". אמנם דברי התוס' צריכים ביאור, דהרי עיקר הבנין אב דקאמר רב יוסף היינו דפרוץ מרובה דמי לפירצה יותר מ" דשניהם פוסלים, ומה שמצינו שפרוץ מרובה אוסר בחצר הרי זה אף בדופן שלישית, ומאי מהני לן דעבדי אינשי פתחא ברוח שלישית, והרי עיקר הילפותא לפרוץ מרובה היינו משום שהוא פוסל בחצר, ואף בדופן שלישית איכא האי פסולא, ובפשוטו אינו מבואר מהי כוונת התוס' בתירוץ זה, וצ"ב. וכן צ"ב במאי פליג הרשב"א על התוס' דמאינן בתירוץ זה ולא כתבו.

ולפי שני הדרכים שנתבארו בטעמא דפרוץ מרובה חשיב כפירצה ולא כפתח, נראה דאפשר לבאר את מחלוקת הראשונים, דנראה דע"פ דרכו של הגר"ח בביאור גדר ענין זה יתכן לבאר את דברי התוס', דלפי דרכו של הגר"ח לכאורה איכא למישדי נרגא בהקישא דקאמר רב יוסף דכי היכי דלא מהני צורת הפתח לפירצה שלמעלה מ", ה"ה נמי דלא תהני צורת הפתח לפרוץ מרובה, דלכאורה הם חלוקים ביסוד דינם, דפרצה למעלה מ" חשובה כפירצה מחמת עצמה, ולכן לא מועילה בה צורת הפתח להעלותה לדין פתח, אכן בפירצה החלה מחמת דין פרוץ מרובה אין הפירצה נחשבת מצד עצמה כפירצה, אלא רק מחמת דלא חייל דין מחיצה על המחיצות שבצידה כיון דאין בהם שיעור מספיק, וא"כ באופן שהוא תיקן את הפירצות עם צוה"פ א"כ נשלם שיעור המחיצות של הדופן, וממילא אין לנו להחשיב את הפתחים כפרצות, אלא שפיר מצינן למחשבינהו כפתחים כיון דאיכא דין מחיצה על מחיצות שבצידם. ואין לדחות דנמא לן למימר לחילה דאיכא שיעור מחיצה מחמת הצוה"פ, אדרבא נאמר בתחלה דין הצוה"פ תחשב כצוה"פ משום דהוי פירצה וממילא לא יהיה שיעור למחיצות, דבאמת לפי דרך זו אין סתירה להחשיב את הפרצות כפתחים, ואין טעם בדווקא להחשיבים כפרצות, אלא זהו רק ההעדר של כח המחיצות, וא"כ הסברא נותנת דהיא דקעביד ליה צורת הפתח הפתחים יחשבו כפתחים מחמת דנשלם שיעור המחיצה.

אכן נראה דבאמת על יסוד קושיא זו אפשר לבאר את דברי התוס', דנראה דס"ל דהטעם שכל פרוץ מרובה חשיב כפירצה ולא כפתח הוא מחמת הגדר שכתב הגר"ח דזהו משום דליכא דין מחיצה, ולפי"ז אפשר לבאר את מה שכתבו התוס' "אבל אמחיצה אחת דעבדי פתח פשיטא דמהני צורת הפתח", דאין כוונתם לומר דהפירצה עצמה נחשבת כפתח אף בפרוץ מרובה, אלא כוונתם היא דבפרוץ מרובה ברוח אחת אע"פ דהפירצה נחשבת כפירצה אין זה משום שיש בה סתירה והפקעה לדין פתח, דהרי עבדי אינשי פתח ברוח אחת, ורק מחמת העדר של דין מחיצה לא שייך למיחשביה לפתח, ולכן היכא דאיכא צורת פתח שפיר מצינן למיחשביה כפתח, ועל הא מלתא לא הוי ס"ד דרב יוסף למילף לפסול את צוה"פ. אמנם בד' רוחות כיון דלא עבדי אינשי פתחא ממילא יש בזה סתירה והפקעה לדין פתח וחשיב כפירצה, וכיון דחשיב כפירצה לכן לא מועילה צוה"פ להחשיב את הפירצה כפתח.

ובשיטת הרשב"א נראה לבאר כהדרך השניה שביארנו דטעמא דכל פרוץ מרובה חשיב כפירצה הרי זה מחמת המציאות שרוב הרוח פרוצה ואינה גדורה, ולפי"ז מוכן היטב מה שהביא הרשב"א מ"מ מהני צוה"פ ברוח רביעית, דכיון דאמרין דרב יוסף דצורת הפתח פתח אינה מועילה למקום הנחשב כפירצה, א"כ אף ברוח רביעית יש לנו לומר כן דכיון דהוי פרוץ מרובה א"כ חשיב כפירצה ולא תועיל הצוה"פ, ואין לחלק בזה כלל, דכיון דהפרוץ המרובה נחשב כפירצה משום כן לא יתכן להחשיבו כפתח מחמת הצוה"פ.

שלמעלה מ" אין לה שם מחיצה, א"כ אין לה כח לתת דין פתח לפירצה שסמוכה אליה, אכן נראה דלדרך שביארנו דהטעם דעומד מרובה חשיב כפתח משום דהפירצה שהיא מועטת היא בטילה אליה, א"כ יש מקום לומר דאף מחיצה למעלה מ" תועיל לענין זה להחשיב את הפירצה הסמוכה לה כפתח, כיון שהיא מועטת והיא טפילה למחיצות, ולענין זה אי"צ דין מחיצה אלא העיקר הוא שיש מחיצה בפועל. אמנם לכאורה אי"ז מועיל הא דהפירצה חשובה כפתח, כיון דמ"מ חסר בשיעור מחיצה, דהמחיצה שלמעלה מ" אין לה דין של מחיצה, אכן יש מקום למצוא נפ"מ בזה אי נימא כמש"נ עתה דעיקר טעמיה דרב הונא דפסיל בעומד כפרוץ משום דחשיב כפירצה, ולפי"ז י"ל דאף לשיטת רב הונא אין חסרון בשיעור המחיצות בעומד כפרוץ, וא"כ יש לדון בגוונא דמצד המחיצה שבתוך י" הוי עומד כפרוץ, אכן מכת המחיצה שלמעלה מ" הוי עומד מרובה, דבכה"ג מצד שיעור המחיצות אין חסרון כיון דהוי עומד כפרוץ, ורק יש לדון האם יש כח בעומד המרובה שלמעלה מ" לתת לפירצה דין פתח, ובזה י"ל דענין זה תלוי במה שביארנו לעיל האם מחיצה שאין לה דין מחיצה יכולה להועיל ליצור פתח כיון דמ"מ הפרוץ הוא טפל למחיצה.

ויש לסייע לדרך זו שבארנו דהדין פתח חל מחמת שהפירצה טפילה לעומד הסמוך לה, דיש להקשות מעומד מרובה משתי רוחות, דבגמרא (דף י:) מצינו דש"ט אי חשיב כעומד מרובה או דלא חשיב כעומד מרובה, ומצינו פלוגתא בראשונים מהי מסקנת ענין זה, האם אליבא דהלכתא עומד מרובה משתי רוחות מהני, דיש שנקטו דאליבא דהלכתא עומ"ר משתי רוחות לא הוי עומד וכדמשמע בסוגיא בדף ט"ז, ויש לדון מהו הטעם דעומד מרובה משתי רוחות לא הוי עומד, דאי נימא דדינא דעומד מרובה היינו שיעור במחיצות דרוב מחיצה מהני לשיא הדין, א"כ הדעת נותנת דאף עומ"ר משתי רוחות הוי עומד, דמסתבר דאנו דנים על כל הרוח לשער האם המחיצה היא הרוב, ומסתבר דאף עומד מרובה על הפרוץ משתי רוחות חשיב דאיכא ברוח זו רוב מחיצה, ולפי הגדר שנתבאר בדברי הגר"ח דכל היכא דאיכא דין מחיצה חייל מכת המחיצה דין פתח, א"כ נפקא דבעומ"ר משתי רוחות יש על הפרוץ דין פתח, דהרי הוא נמצא בין מחיצות שיש להם דין מחיצה, וא"כ צ"ב מהו טעמם של הסוברים דעומד מרובה על הפרוץ לא מהני.

יז

מבאר לפי"ז את דינא דרב יוסף

ונראה דלפי מש"נ לעיל דטעמא דהפירצות המועטות נחשבות כפתחים ולא כפירצות, הרי זה משום שהם מתבטלות ביחס לעומד המרובה, לפי"ז יש מקום להבין דאם כל עומד בפנ"ע הוא מועט ביחס לפרוץ, אי"כ לכל עומד בפנ"ע אין כח לבטל את הפרוץ הסמוך לו, וכיון שכל אחד לבדו אין בו כח לבטל את הפרוץ, ממילא הפרוץ חשיב כפירצה ולא כפתח, ומחיצה זו אע"פ שאפשר לדון בה שיש בה עומד מרובה ויש לה שיעור מחיצה, מ"מ הפרוץ אינו נחשב כפתח אלא כפירצה והוא מבטל ואוסר את המחיצה, אכן אין בכך הכרח, ושפיר מצינן למימר נמי דיש כח לצרף את שתי העומדים בכדי לבטל את הפרוץ ביניהם, ואפשר להבין דזהו שורש המחלוקת האם עומד מרובה על הפרוץ משתי רוחות חשיב עומד או לא. שו"ר באפיקי ים שדן בענין זה, והעלה כעין מה שכתבנו, דהאפיקי ים הוי פשיטא לעיל כמו שנתבאר דבעומד מרובה משתי רוחות אי דיינינן ליה מצד שיעור המחיצות אי חשיב דאיכא שיעור של רוב המחיצה המועיל לרשות, ודאי דבעומ"ר משתי רוחות חשיב כעומד מרובה, דהא איכא שיעור מרובה של מחיצות ברוח זו, אכן אי בעינן למידן דהעומד יבטל את הפרוץ מחמת שהוא מרובה, בזה הוא די"ל דכיון דכל אחד מן העומדים בפנ"ע אין בכוחו לבטל את הפרוץ כיון שאינו מרובה ממנו, משום כן י"ל דאף שניהם יחד אינם מצטרפים לבטל את הפרוץ, אכן האפיקי ים ביאר ענין זה בדרך אחרת, דביאר דהא דבעינן לבטל את הפרוץ הרי זה לכדי להחשיבו כסתום, עיי"ש.

ונראה דע"פ מה שנתבאר עתה אפשר לבאר ענין נוסף, דהנה דאמרין בגמ' (דף יא.) דמשמיה דרב דפתח הרחב מעשר לא מועילה לו צורת הפתח, וקאמרין עלה בגמ' "אמר רב יוסף מדברי רבינו נלמד חצר שרובה פתחים וחלונות אינה ניתרת בצורת הפתח, מ"ט, והואיל ויותר מעשר אוסר במבוי, ופרוץ מרובה על העומד אוסר בחצר, מה יותר מעשר האוסר במבוי אינו ניתר בצורת הפתח, אף פרוץ מרובה על העומד האוסר בחצר אינו ניתר בצורת הפתח", ומבואר דרב יוסף מדמי ויליף דינא דפרוץ מרובה מדינא דרחב מעשר, דכי היכי דקאמר רב דפירצה של יותר מעשר לא מהני ליה צוה"פ, ה"ה נמי דפרוץ מרובה על העומד לא מהני ליה צורת הפתח. אמנם יש לעיין מהו הדמיון של רב יוסף בין שני דינים אלו של פירצה יותר מ" לפרוץ מרובה על העומד, דלכאורה שני דינים אלו הם חלוקים, ובפשוטו אינו מבואר מה השייכות בין שני דינים אלו.

ונראה דלפי מה שנתבאר לעיל דמיון זה מבואר היטב, דנתבאר דכל פרוץ מרובה על העומד הרי הוא נידון בדין פירצה, דפירצות אלו לא שייך להחשיבים כפתחים אלא כפירצות, ומעתה יש לבאר דהא דקאמר רב דלא מהני צוה"פ לפירצה יותר מ", היינו משום דס"ל דכיון דעיקר דין מחיצה שיש לצוה"פ משום שהיא חשובה כפתח, א"כ לא שייך שצוה"פ תועיל לפירצה כיון שמקום זה מוגדר כפירצה ולא כפתח, וזהו סתירה לדין המחיצה של צוה"פ, וס"ל דאין כח לצוה"פ להעלות את הפירצה ולהחשיבה כפתח, ומשום הכי קאמר רב יוסף דה"ה בפרוץ מרובה, דכיון דאית ליה שם פירצה משום כן יש לנו לומר דלא תועיל לו צורת הפתח, כיון דאין צורת הפתח מועלת במקום שנידון כפירצה. שו"ר בחזו"א (סי' ע' סק"ה) שביאר על דרך זו את הסוגיא ואת דברי התוס', דכתב "לכאורה לא דצוה"פ לא מהני ביותר מ" הוא משום דיותר מ" אינו בענין פתח, ובטל ענינו של צוה"פ ואין כאן רק קנים וקנה ע"ג, אבל לא קני פתח", ולפי"ז חזו"א ביאר מהי השייכות דיליף מינה רב יוסף דלא מהני צוה"פ לפרוץ מרובה, והא לכאורה לא דמו להדדי, אלא ביאר דרב יוסף ס"ל "דכשם דביתר מ" אינו בשם פתח, ה"נ כשכל



חייב, עד שיעקור חפץ מעל גבי מקום שיש בו ארבעה טפחים על ארבע טפחים או יתר, ויניח על גבי מקום שיש בו ארבע על ארבע טפחים, עכ"ל. ומקור ההלכה בגמ' שבת (דף ד'). שכתבה זאת בפשיטות דבעינן הנחה ועקירה מעל גבי מקום ארבע טפחים (עיי' מגיד משנה שם, וכן כתבו הר"ן בחידושי הרמב"ן וז"ל: "גמרא גמירי לה הכי"). ובתוס' (שבת ד' ד"ה והא, ובריטב"א ד"ה והא) כתבו בשם ר"ת טעם הדבר דבעינן עקירה והנחה מעל מקום של ארבע טפחים, לפי שאין אדם רגיל להניח חפץ בפחות מד' טפחים, ומסתמא כך היה במשכן. וברשב"א (שבת ד' ד"ה הא) כתב וז"ל: "איכא למימר דמסברא בעלמא קאמר, לפי שאין דרכן של בני אדם להניח כליהם אלא במקום רחב שיכול להשתמר בו שלא יפול, אבל מקראי לית לן, עכ"ל. וכן כתב הרמב"ם (בפירוש המשניות), ויש לציין שבדין עקירה דבעינן עקירה ממקום חשוב על ארבע טפחים, בין שעוקר מרה"ר ובין שעוקר ברשות היחיד (מגיד משנה שבת פ"ד הי"ז).

ה. הנחה על גבי מקום חשוב - לעיל אות ד' ציטטנו דברי הרמב"ם דבעינן עקירה והנחה מעל מקום חשוב של ארבע טפחים, וכתבו הראשונים בדין הנחה דבעינן הנחה במקום חשוב שיש בו ד' על ד' טפחים, זהו רק אם מניחו ברשות הרבים, אבל אם מניח את החפץ ברשות היחיד, גם אם מניחו על מקום שאין בו ד' על ד' טפחים חייב, דאם לא כן יקשה על זה מגמ' (שבת ז'): "אמר רב חסדא נעץ קנה ברשות היחיד וזרק ונח על גביו, אפילו גבוה מאה אמה חייב, מפני שרשות היחיד עולה עד לרקיע, עכ"ל. וכתב המגיד משנה (שבת פ"ד הלכה י"ז) וז"ל: "ויש שהקשו והא בעינן הנחה על גבי מקום ד', כמבואר ברמב"ם ויש פ"ג, ומדברי רש"י (דף ז' ד"ה חייב) ז"ל וקצת הגאונים ז"ל נראה דברשות היחיד אע"ג דבעינן עקירה מעל גבי מקום ד', הנחה על גבי כל שהוא הווי הנחה, וזה דעת הרמב"ן והרשב"א (דף ד' ד"ה הא דאמרינן) ז"ל, ותמה על הרמב"ם שלא ביאר זה בריש פרק י"ג, עכ"ל. וכן כתב הריטב"א (שבת ד' ד"ה והא, ודף ז' ד"ה אמר) שברשות היחיד לכולי עלמא לא בעינן הנחה במקום ד' טפחים על ד' טפחים.

ומיהו הר"ן (בחידושי שבת ז': ד"ה אפילו) בשם רבינו חננאל כתב ליישב הקושיא מנעץ קנה, שיש חילוק בין קנה נעוץ ברשות היחיד לאדם, וז"ל: "יש לומר דכי אמרינן הכא דלא בעינן הנחה על גבי מקום ארבע, דוקא כגון קנה נעוץ שהוא ברשות היחיד עצמה, אבל באדם שהוא ברשות היחיד, שאינו רשות היחיד עצמה, בעינן הנחה על גבי מקום ארבעה טפחים, עכ"ל (וכן כתב הר"ן בפירושו לר"ף דף ד'). ועיין בקהלות יעקב (סימן ד') מה שכתב לבאר סברת הר"ן, ומיישב קושיית רעק"א על הרמב"ם הנ"ל, ואכמ"ל. וכן כתב הרמב"ן בשם רבינו חננאל. ובביאור סברת רבינו חננאל כתב המאירי (שבת ז': ד"ה כבר בארנו) שתירוצי המ"מ, רשב"א, רש"י, וריטב"א שכתבו שברשות היחיד בהנחה על מקום כל שהוא חייב, יקשה מכמה סוגיות בגמ', וז"ל: "אלא שלדעתינו אין פירושי הסוגיות עולים להם כהוגן, ומתוך כך אנו פוסקים שאף ברשות היחיד אנו צריכים למקום ד' טפחים, ונעיצת קנה יש לפרש וכו", עכ"ל. דהיינו המאירי לומד כרבינו חננאל שהובא בר"ן וברמב"ן, ומבאר בהמשך דבריו מה החילוק בין נעץ קנה לסתם רשות היחיד דלא בעינן ד' טפחים, והואיל והקנה נעוץ בארץ, ובארץ יש ד' טפחים, כך גם על הקנה חשבינן שיש בו ד' על ד' טפחים. וכן כתב הר"י מגאש (בתשובה סימן כ"ד בדי"ה פטו), ובקהלות יעקב (סימן ד') ביאר שכן דעת הרמב"ם (פ"ד הט"ז).

ועיין בתוס' (שבת דף ח' ד"ה אמר אביי) שאם זרק מרה"ר ונח על גבי קנה צר הנעוץ ברה"י, אע"ג דלא נח על גבי מקום שרוחבו ד' טפחים, אמרינן רשות היחיד כמאן דמלא דמי, וכאילו נח על גבי מקום ד' טפחים, עיי"ש.

ומיהו הפמ"ג (א"א סימן שמ"ה אות ג') הניח בצ"ע דאפשר דאינו חייב הזורק ע"ג קנה אם אין בו ד' טפחים, אך אסור מדרבנן. אמנם מסתמיות דברי האחרונים משמע דחייב כדברי הראשונים הנ"ל, עיי' כה"ח (סימן שמ"ה אות כ') ומשנ"ב (סימן שמ"ה ס"ק י"ב).

ו. עקירה והנחה גופו - שם עקירה לאו דוקא כשעוקר החפץ מעל גבי קרקע ממש, אלא אפילו אם היה החפץ מונח בכיסו של אדם, חשוב כמונח על גבי קרקע. מפני שבגדים שהוא לבוש בהן בטלין לגבי גופו, והנחת הגוף כהנחת החפץ דמיא, וממילא אם נטלו משם חשוב עקירה. [עיי' משנ"ב (סימן שמ"ז ס"ק ב') וכה"ח (שם אות ב')]. וכן חפץ שהיה מונח בכיסו של אדם או בידו של אדם והתחיל ללכת עם החפץ, עצם עקירת גופו נחשב כעקירת החפץ (עיי' רמב"ם שבת פ"ג הלכות ח', י'), וכן חפץ שהוציא מרשות היחיד, ונכנס לרשות הרבים ועמד שם חייב, ואע"פ שלא הניח החפץ על הארץ, משום שמעשה הנחת גופו חשוב כהנחת החפץ (רמב"ם שם). וכן שהיה החפץ מונח בידו ברשות היחיד מערב שבת, ופשט ידו לחוץ והניחו ברה"ר, גם כן חייב, מפני שמה שהיה החפץ מונח בתחלה בידו חשוב כמונח על גבי קרקע, דידו וגופו דבר אחד הוא, וכן הדין בכל זה לגבי הנחה (עיי' משנ"ב וכה"ח שם). ונחתום בלשון הזהב של הרמב"ם (שבת פ"ג הלכה ח') וז"ל: "היה עומד באחת משתי רשויות אלו (רשות היחיד או הרבים), ונתן חבירו חפץ בידו או על גביו, ויצא באותו חפץ לרשות השניה ועמד שם, חייב, מפני שעקירת גופו בחפץ שעליו כעקירת חפץ מאותה רשות, ועמידתו באותו החפץ כהנחת החפץ בקרקע שעמד בה. לפיכך אם יצא בחפץ שבידו או על גביו ולא עמד ברשות שניה, אלא חזר ונכנס והוא בידו, אפילו יצא ונכנס כל היום כולו עד שיצא היום פטור, לפי שעוקר ולא הניח, ואפילו עמד לתקן המשאוי שעליו עדיין הוא פטור עד שיעמוד לנוח, עכ"ל.

ז. עקירה והנחה ברשות הרבים - גם המעביר ד' אמות ברשות הרבים, אינו חייב מהתורה אלא אם כן עשה עקירת החפץ ברשות הרבים לפני שהתחיל לטלטל את החפץ ברשות הרבים, ועשה גם הנחה ברשות הרבים אחר שגמר לטלטל את החפץ, אבל מדרבנן חייב גם כשלא עשה מעשה עקירה והנחה ברשות הרבים, וכן עקירת גופו והנחת גופו בשעה שיש לו חפץ בידו או בכיסו נחשב כעקירה והנחה (עיי' מלאכת שבת דף ש"ו אות ד').

ח. היתה ידו בתוך ג' טפחים לארץ אם חשוב כהנחה - אדם שהיה עומד ברשות היחיד והוציא בידו סל מלא פירות לרה"ר, אך לא הניח את הסל על קרקע רה"ר רק החזיקה בידו בתוך ג' טפחים סמוך לקרקע, נחלקו בזה הראשונים אם חשוב כמו שהניח על הקרקע או לא, לדעת הרמב"ם (שבת פ"ג הלכה ב') חשוב כמי שהניחה על קרקע רה"ר ועשה עקירה והנחה וחייב מהתורה, וכתב המגיד משנה (שם): "ודעת רבינו האי גאון כדעת רבינו ועיקר, עכ"ל. וכן כתב הר"ה (הובא בכסף משנה, ובכה"ל סימן שמ"ז ד"ה לחוץ).

ומיהו הרמ"ך (הובא בכסף משנה) תמה על הרמב"ם וז"ל: "תימה הוא זה שיהא חייב אם הוציא ידו מלאה פירות למטה מג' טפחים, ואע"ג דלא נחה, קימ"ל דידו בתר גופו גרידא, ולא גרעה ידו המודבקת בגופו מלכתא ומתנא דפטור ואע"ג דנחה בארץ וכו", עיי"ש. ועיי' עוד בבה"ל (סימן שמ"ז ד"ה לחוץ וחפץ בידו) שאחר שהביא דברי הרמב"ם, כתב בזה הלשון: "ויש אומרים דכיון שגופו ברשות היחיד ידו בתר גופו גרידא, ולא חשיבא הנחה כל זמן שלא הניח החפץ בארץ, עיי' במ"מ פ"ג בשם הר"ח, וכן הוא בחידושי הר"ן, עכ"ל. ועיי' עוד בכה"ח (אות ד'). ועיי' עוד בחזו"א (סימן ס"ב ס"ק כ"ג ד"ה ובגמ') שכתב "דמשמע דוקא בנחה ידו, אבל בעודו מתעסק להניחה וידו עסוקה בהנחת החפץ לא חשיבא הנחה, עכ"ל.

ט. דין העוקר חפץ מיד אדם ברה"ר שגבוה עשרה טפחים מהקרקע - עקר חפץ שהיה מונח ביד אדם אחר ברשות הרבים והעבירו לרשות היחיד, או העבירו ד' אמות ברה"ר, חייב מהתורה. ואע"פ שיד האדם גבוה עשרה טפחים מהקרקע רשות הרבים, וקימ"ל למעלה מעשרה טפחים ברשות הרבים חשוב מקום פטור, מ"מ כיון שגם גופו של האדם המחזיק בחפץ עומד על קרקע רשות הרבים, הרי היד נגרת אחרי הגוף, ולא נחשב שנטל החפץ מעל עשרה טפחים, אלא כמי שנטלו ממש מקרקע העולם. כך כתב הרשב"א (שבת ה' ד"ה הא דאמרינן, הוצאת הרב קוק דף כ"ח) בשם: "ואיכא מרבוותא דכתבו דמתניתין אפילו למעלה מעשרה היא, ואע"ג דלמעלה מעשרה ברשות הרבים מקום פטור הוא, כיון דקימ"ל (בגמ' שבת צ"ב). המוציא משאוי למעלה מעשרה חייב, וכן המעביר ברשות הרבים למעלה מעשרה חייב, הכא נמי אע"פ שידו של העני (העומד ברה"ר) למעלה מעשרה, הנותן לתוכו כאילו נותן ברה"ר, עכ"ל. וכן כתב התור"י (שבת ק"ב), וכן הוא שיטת ר"מ ב"ר שניאור (המבואר בריטב"א עירובין ל"ג). ד"ה והא דחידוש דין משא בני קתה הוי דמה שמונח בגופו של אדם הרי הוא כמונח למטה מגרלי... ולא עשו למעלה מעשרה ברה"ר שהוא מקום פטור אלא במה שאינו בידו אדם. וכתב המראה פנים לירושלמי (שבת פ"א ה"א) דכך הוא שיטת הרמב"ם (שבת פ"ג הלכה ב'), וכן הוא שיטת התוס' (שבת ק"ב). ד"ה והוציא, ועיי' עוד בהערת המגיה לרשב"א שם הערה 185, ואכמ"ל.

ומיהו המגיד משנה (שם) כתב בשם הירושלמי (שבת פ"א ה"א) שאין בעל הבית הנותן או נוטל מיד העני ברה"ר חייב, אלא אם כן נטל או נתן מידו כשהיא למטה מעשרה טפחים ברה"ר.

וכן כתב הרשב"א (שבת ה' ד"ה הא דאמרינן) שאחר שהביא את דברי תור"י וסיעתו, כתב וז"ל: "ואינו נראה בעיני מכמה טעמים... ועוד דגרסינן בירושלמי, (שבת פ"א ה"א) העני חייב, אמר רב יהודא בשם שמואל והוא שתהיה ידו של עני בתוך עשרה לקרקע וכו", עכ"ל. נמצא שגם הרשב"א הבין את דברי הירושלמי כפירוש המגיד משנה, אמנם בפירוש מראה הפנים על הירושלמי (שם), דחה את פירוש הרשב"א והמ"מ בירושלמי, ומבאר שהירושלמי איירי אבבא השניה במשנה (בריש שבת), דפשט בעה"ב ידו ולחוץ, אבל בדין דפשט העני ידו לפניו ונטל מתוך ידו של בעה"ב, אפשר שלא צריך שתהיה ידו בתוך עשרה טפחים, עיי"ש.

ועיי' במשנ"ב (סימן שמ"ז ס"ק ח') וכה"ח (שם אות י"א) ומג"א (סימן שמ"ז ס"ק ה'), ועיי' עוד בב"י (סוף סימן שמ"ח ד"ה ודע דף י"ג) ובגהות והערות לטור החדש (שם אות ד'), ואכמ"ל.

י. הזורק מרשות היחיד לרשות הרבים ורשות הרבים באמצע, אע"פ שעבר החפץ באויר רשות הרבים פטור, ודוקא שעבר בחפץ למעלה משלושה טפחים מקרקע רה"ר, אבל אם עבר בפחות משלושה סמוך לארץ ונח על גבי משהו, אע"פ שנעקר או נתגלגל ויצא החפץ מרה"ר לרה"ר אחרת הרי הוא כמו שנשאר עומד ברה"ר ולפיכך חייב. עיי' ברמב"ם (שבת פ"ג הלכה ט"ז), ומקורו בגמ' (שבת צ"א), וכחכמים דפליגי על רבי עקיבא וסברי קלוטה בתוך עשרה טפחים באויר רשות הרבים לאו כמי שהנחה דמיא, אבל למעלה מעשרה שהוא מקום פטור, כולי עלמא לא פליגי דפטור. ואם הלך החפץ שתי אמות ברשות הרבים זה ושתי אמות ברשות הרבים שמעבר השני הרי זה חייב, ששתי הרשויות מצטרפות, עיי' משנ"ב (סימן שמ"ז ס"ק ח').

יא. הזורק מרשות הרבים לרשות הרבים ורשות היחיד באמצע פטור, ואם עבר החפץ בפחות משלושה טפחים סמוך לארץ ונח על גבי משהו, אע"פ שחזר ונתגלגל ויצא לרה"ר השניה הרי הוא כמי שנשאר ברה"ר ולפיכך חייב (עיי' במקורות לאות ב').

יב. הזורק חפץ ברשות הרבים ד' אמות או מרה"ר לרשות הרבים או הפוך, ונעקר חבירו וקלט את החפץ באויר שניהם פטורים, הזורק משום שלא נעשה הנחה מכוחו שהשני חטפו באמצע מהלכו של החפץ והוא לא נתכוין לכך. והקולטו פטור, משום דלא עשה עקירה רק מעשה הנחה, אבל אם נתכוין בשעת זריקה שיקלוט חבירו את החפץ או שיקלוט אותו הכלב חייב. עיי' גמ' (שבת ק"ב), ורמב"ם (שבת פ"ג הלכה י"ג, ט"ו), ומשנ"ב (סימן שמ"ז ס"ק ח').

יג. זרק חפץ מרשות הרבים לרשות היחיד, ורץ הזורק בעצמו אחר החפץ וקבלו בידו ברשות היחיד או הפוך, או חוץ לארבע אמות ברה"ר - פטור, כאלו נעקר אדם אחר וקבלו, שאין ההנחה גמורה עד שינוח החפץ במקום שהיה לו לנוח בו בשעת עקירה. עיי' בגמ' (שבת דף ה') "בעי רבי יוחנן זרק חפץ ונעקר הוא ממקומו וחזר וקבלו מהו וכו'". והנה אע"פ שהזורק עשה מעשה עקירה והנחה, מסתפקת הגמ' האם

שתי כוחות באדם אחד כאדם אחד דמי וחייב, או דילמא כשני בני אדם דמי ופטור, ופירש רש"י: כשני בני אדם דמיא ופטור, דהוה להו שנייה שעשאוה, דכיון שלא הניח החפץ לילך עד מקום הילוכו ולנוח, אלא רץ אחריו ועכבו, הוויא להו עקירה קמייתא בלא הנחה, ונשאר הגמ' בתיקו, והרמב"ם (שבת פ"ג הלכה ט"ו) פסק שפטור כי כך דרכו בכל מקום שהגמ' נסתפקה ונשאר בתיקו, והסכים עמו המגיד משנה (שם) וכתב וז"ל: "ומוכרח הוא". ומיהו המשנ"ב (סימן שמ"ז ס"ק ח') הביא את ספק הגמ' ללא הכרעה.

יד. המושיט מרשות היחיד לרשות היחיד דרך רשות הרבים בדיוטא אחד, אפילו למעלה מעשרה טפחים שהוא מקום פטור חייב. עיי' במשנה (שבת ק"ב). שתי גוזזטאות בדיוטא אחת, כלומר שהיה בנין לאורך רשות הרבים, ובקומות העליונות ישנם שתי מרפסות (שהם רה"י) שיש רווח אויר ביניהם ורה"ר מהלכת תחתם, ועמד אדם מגוזזטרא אחת וזורק חפץ לחבירו שעומד בגוזזטרא השניה - פטור, הואיל והחפץ נזרק למעלה מעשרה טפחים, ולא מצינו בעבודת הלויים במשכן שזרקו מרשות היחיד (מעגלת הלויים אחת) לרשות היחיד אחרת (עגלת לויים שעומדת לפניו) דרך רשות הרבים במשכן, מחמת כובד קרשי המשכן. אבל המושיט מגוזזטרא אחת לשניה - חייב, ואע"פ שמושיט למעלה מעשרה טפחים, היות ומצאנו ההשטה כיוצא בזה במשכן בעבודת הלויים, שהיו מושיטים קרשי המשכן מעגלה אחת (שהיא רשות היחיד שהיתה גבוהה עשרה ורחבה יותר מד' על ד' טפחים) לעגלה שלפניה שעומדת רשות הרבים (המדבר), ובין עגלה לעגלה היה רווח ביניהם של רה"י, אבל לא היו מושיטים במשכן מעגלה לעגלה העומדת כנגדה וברידה לרווח רשות הרבים, ולפיכך שתי גוזזטאות זו כנגד זו בשני צידי רשות הרבים, ורה"ר מפסקת ביניהם, אפילו המושיט מגוזזטרא זו לגוזזטרא זו פטור, שלא מצינו זריקה והושטה במלאכת המשכן מרה"י לרה"י, ורוחב רה"ר מפסיק ביניהם. ועיי' ברמב"ם (שבת פ"ג הלכות י"ח, י"ט) ובמשנ"ב (סימן שמ"ז ס"ק ח').

טו. היה עומד ברשות היחיד ופשט ידו לרה"ר או הפוך, ונטל משם מים מעל גבי גומא מלאה מים והוציא חייב, שהמים כולן כאילו היו מונחין על הארץ, אבל אם היה כלי צף על גבי מים ופירות בתוך הכלי, ופשט ידו ולקח מן הפירות והוציא פטור, שהרי לא נחו הפירות על גבי הארץ, ונמצא שלא עקר מעל גבי מקום הארבעה, ואין לומר אם היו הפירות צפין על פני המים והוציאם שהוא פטור, וכן אם השמן צף על פני המים וקלט מן השמן והוציא פטור, לשון הרמב"ם (שבת פ"ג הלכה ד'), ומקורו בגמ' (שבת דף ה'), ומשנ"ב (סוף סימן שמ"ז) וכה"ח (סימן שמ"ז אות י"ב).

טז. היה עומד ברה"ר או ברה"י והושיט ידו לכרמלית, ונטל חבירו העומד בכרמלית החפץ מידו וכן בהיפוך, שזה עקר וזה הנחה, שניהם פטורים מהתורה, ונחלקו האחרונים אם חייב מדרבנן כמו שהמושיט ידו מרה"ר לרה"י ונטלו חבירו בידו שחייב מדרבנן (עיי' לעיל ענף ב' אות ב' ס"ק ב'). ולדעת הרב עבודת הגרשוני (סימן ק"כ) מכרמלית לרה"ר שרי לכתחילה לעשות כן כבה"ג שזה עוקר וזה מניח, דלא גזרינן גזירה לגזירה, עיי"ש. וכן כתב באבן העזר להקל, להביא את התינוק למולו בבית הכנסת ע"י זה, והובאו דבריו בבאר היטב (סימן שמ"ז אות ד') ובשעה"צ (אות י"ד). ומיהו הרב יד אהרן (בסימן שמ"ז) כתב על זה דהוא דבר קשה להתיר, דאשכחן בכמה מילי דגזרו גזירה לגזירה, עיי"ש. ובספר מחנה ראובן (עירובין דף ו'), הרב להשיב על הרב עבודת הגרשוני, והביא ראיות נגד סברתו דודאי אסור, והובאו דבריהם במחזיק ברכה (סימן שמ"ז אות א') ובה"ח (סימן שמ"ז אות ה'). ועיי' עוד בשעה"צ (סימן שמ"ט אות י"ד) שכתב וז"ל: "אבל בבית מאיר חולק על האבן העזר ואסור גם באופן זה", עכ"ל. וכן כתב במשנ"ב (סימן שמ"ט ס"ק י"ג) דלא כאבן העזר.

יז. טלטול חפץ ברה"ר ע"י הגבהת קצה האחד של החפץ או גרירתו או זלגולו - איתא בגמ' (שבת ח'): "אמר רב יהודה האי זירזא דקני, רמא וזקפיה רמא וזקפיה, לא מיחייב עד דעקר ליה", עכ"ל הגמ'.

ופירש רש"י וז"ל: "חבילה של קנים ארוכים, אלא זקפו והשליכו חזר וזקפו כענין הזה, שלא נטלו כולו מן הקרקע, אלא זקפו והשליכו חזר וזקפו והשליכו אין זו עקירה, עכ"ל. וכן כתב גם רבינו חננאל וז"ל: "זירזא דקני פירוש חבילת קנים, רמא וזקפא, כגון שהיתה מוטלת על גבי קרקע והגביה הקצה האחת, והאחרת מונחת על גבי קרקע, והעמידה והשליכה אפילו כל היום, לא נתחייב שהרי לא הגביה כלל, ואינו חייב עד דעקר ומנח הנחה היא", עכ"ל. וכן פסק הרמב"ם (שבת פ"ג הלכה ח') וז"ל: "היה קנה או רומח וכיוצא במונח על הארץ, והגביה הקצה האחד, והיה הקצה השני מונח בארץ והשליכו לפניו, וחזר והגביה הקצה השני שהיה מונח בארץ והשליכו לפניו על דרך זו עד שהעביר את החפץ כמה מילין, פטור", עכ"ל. וכן כתבו המאירי (שבת דף 35) ועוד ראשונים. והשו"ע משום מה השמיט דין זה, ומ"מ המשנ"ב (סימן שמ"ח ס"ק י') הביא דין זה הלכה זו וז"ל: "היה קנה בידו והגביה קצה האחד, וקצה השני מונח בארץ, וחזר והגביה הקצה השני אפילו כל היום כולו, פטור אבל אסור מדרבנן, כיון שלא עקר כל הקנה מהארץ", עכ"ל.

ומיהו כל זה באופן שמגביה רק קצה האחד של הקנה, והקצה השני מונח על הקרקע, אבל המגרר את החפץ או מגלגלו כתבו הראשונים שבכה"ג חשוב עקירה והנחה וחייב. והביאו ראיה לדבר מגמ' (שבת צ"א): "הגונב כיס בשבת חייב... היה מגרר ויוצא פטור, שהרי איסור גניבה ואיסור שבת באים כאחד וכו'", עכ"ל הברייתא. וביאור הברייתא, שהמגרר ארנק בשבת והוציאה מרשות הבעלים לרה"ר, פטור מתשלומי גניבה אם איבד את הארנק, כיון שהוא מתחייב משום איסור הוצאה בשבת דרך גרידה, וקימ"ל דאין אדם מת ומשלם דקים ליה ברבה מיניה, ומכאן למדו הראשונים שהגרידה עקירה גמורה. וכן כתב הרמב"ם (שם) "ואם משך החפץ וגררו על הארץ מתחילת ארבע לסוף ארבע חייב, שהמגלגל עוקר הוא", עכ"ל. וכן כתבו התוס' (שבת ח': ד"ה לא מיחייב עד דעקר) וז"ל: "ודוקא רמא וזקפא... אבל אם מגרר זירזא דקני בבת אחת עד חוץ לד' אמות או מרה"ר לרה"ר חייב, כדאמרינן (לקמן

אינו מתחלף ברשות הרבים ומותר לטלטל בתוכו, ואע"פ שלא הוקף לשם דירה.

וסמכו חכמים שיעורים אלו לשיעורי חצר המשכן, לפי שכל מלאכת שבת והלכותיה אנו למדים מהמשכן, וחצר המשכן היה אורכו מאה אמה ורוחבו חמישים, כדכתיב (שמות פרק כ"ז פס' י"ח): "אורך החצר מאה באמה ורוחבו חמישים בחמישים", וחצר המשכן לא היה הקיפו במחיצות לשם דירה, שלא דר שם אדם רק הקדושה חופפת שם, והיו מטלטלין בתוכו בכל שטח החצר, **לפיכך לא רצו חכמים לאסור** עד שיעור הזה ועד בכלל, אבל יותר משיעור זה של בית סאתיים אפילו משהו, אסרו חכמים לטלטל בו אלא ד' אמות, **ועיין עוד** מה שכתבנו לעיל סימן שמו' סעיף ג', ואכמ"ל.

ג. שטח המוקף במחיצות שיש בו בית סאתיים בדיוק (שטח של 5000 אמות מרובעות) שלא הוקף לשם דירה דינו כרשות היחיד גמור, ומותר לטלטל בכלו, ואין נפק"מ אם צורת היקף המחיצות בעיגול או מרובע או מלבן או שאר צורות, ובלבד שלא יהיה אורכו יותר משניים ברוחבו אמה אחת.

ומיהו אם היה אורכו יותר משניים ברוחבו אפילו אמה אחת, אסרו חכמים לטלטל בו יותר מד' אמות, ואפילו ששטחו הוא בית סאתיים (5000 אמות רבועות).

וטעם הדבר כיון שבחצר המשכן היקף הקלעים לא היה אורכו יותר מכפליים ברוחבו [עיין רמב"ם (שבת פט"ז הלכה ד') וש"ע (סימן שנ"ח סעיף א') ומשנ"ב (ס"ק ט"ו-י"ב) וערוה"ש (ס"ק ד')].

ד. שטח המוקף מחיצות שלא לשם דירה ששטחו פחות מבית סאתיים, אפילו היה אורכו הרבה יותר ממאה אמה ורוחבו פחות מחמישים, ואפילו שהיחס בין האורך לרוחבו יותר מכפליים, אעפ"כ דינו כרשות היחיד ומותר לטלטל בכלו, כיון שאין בשטחו בית סאתיים (שם).

ה. שטח של יותר מבית סאתיים שהוקף מחיצות לשם דירה, אפילו יש בשטחו כמה מילין מותר לטלטל בכלו כדין רשות היחיד גמורה, ולא גזרו בזה חכמים לטלטל יותר מד' אמות, היות ובחצר המשכן לא היו דיוורין, והכא הוקף לשם דיור.

ומה נקרא מוקף לדירה, מבואר במשנה (עירובין יז:) כמה דברים שהם מוקפים לדירה, ואלו הם: חצר, דיר, סהר, מוקצה ועוד.

וטעם הדבר שדברים אלו נקראים מוקפים לדירה, והרי אין האדם דר וישן שם, יבואר להלן:

א. חצר - בזמן המשנה דרכן היה להניח שטח מקום פנוי לפני הבתים ואחרי הבתים, ואותו שטח שלפני הבתים קרוי חצר, ואותו שטח שאחורי הבתים קרוי בשם רחבה, ובלשון המשנה: מוקצה, והיה דרכן להקיפן במחיצות, והנה אותו חלק הקרוי חצר בודאי הוקפה לשם דירה, שהדרך לעשות שם כל תשמישי הבית, ששם מונחים כמה וכמה דברים שצריך לאדם בכל שעה ושעה ובשביל זה מקרי דירה, ועל כן אפילו שטחו יותר מבית סאתיים ואפילו כמה מילין מותר לטלטל בכלו, ואף מהבית לתוכו שרשות אחד הוא (משנ"ב סימן שני"ט ס"ק א').

ב. רחבה שאחורי הבית (מוקצה) בדרך כלל לא היה דרכם להקיפם לשם דירה, שאין דרכם להשתמש שם תשמישי הבית כל כך, ועל כן דינו כקרפף שאסור לטלטל בו יותר מד' אמות אם שטחו יותר מבית סאתיים, כמו שנתבאר לעיל אות א'.

אבל אם הוקף לשם דירה, כגון: שמינה שם צרכי דירתו אלא שאין תשמישי תדיר כמו חצר, דינו כרשות היחיד גמורה ואפילו שטחו כמה מילין (עיין משנ"ב ס"ק ט"ו-י"ב) ובה"ל ריש סימן שנ"ח).

ג. דיר וסהר - וביאר רש"י (שם) וז"ל: "דיר - של בהמות שעושין בשדות היום כאן והיום כאן כדי לזבל בגללי הבהמה את השדות, וסוהר - לבהמות העיר", עכ"ל. **ועדין צריך לבאר** מאי טעמא שדיר וסוהר נקראים מוקף לשם דירה, והרי אין אדם דר שם כלל. **וכתב בה"ל (ריש סימן שנ"ח ד"ה לדירה) ג' שיטות בראשונים בביאור שאלה זו, וכדלהלן:**

א. שיטת רש"י וריטב"א - דצריך לומר דגם בדיר וסוהר אע"פ שאינם שייכים כלל לביתו, אעפ"כ כיון שיוצא ונכנס שם תדיר לעיין על הזבל, ואגב זה לחלוב את הבהמות ולגזוז אותם, דהיינו הכניסה והיציאה תדיר לדיר לטפל בבהמות והעמידה שם תדיר לשמשם, עושה את הדיר כמקום דירה של האדם. ועיי"ש עוד שהאריך לבאר גם שיטות ראשונים אחרים עיי"ש ב.

ב. שיטת רבינו יונתן - "דיר שיש לו מחיצות ובית בתוכו לרועה שלהם", עכ"ל. ומשמע מדבריו שהטעם שהדיר נקרא מוקף לדירה כי יש שם דירת אדם.

ג. שיטת הרשב"א - עמידת הבהמה גופא חשובה דירה, ואפילו שאין נכנס הרועה לטפל בבהמות מקרי דירת אדם.

ולענין הלכה כתב בה"ל שהגאון בעל אור חדש מצדד כדברי הרשב"א דירת בהמה עצמה מקרי דירה לענין יתר מבית סאתיים, **והנודע ביהודה** (מהדורה תנינא או"ח סימן מ"ז) שקיל וטרי בדבריו, ובדברי רבינו יונתן, ועכ"פ בעיקר הדין גם הנודע ביהודה לא השיג על בעל אור חדש בהדיא רק שפקפק על ראיותיו, **וסיים בה"ל: "וצ"ע למעשה"**, עכת"ד.

ונפק"מ להלכה לכאורה בדין גן החיות שחשוב כרשות היחיד וכדין סהר ודיר, לפי שיטת רש"י הרי עובדי גן החיות נכנסים ויוצאים ובאים לטפל בחיות, ולשיטת הרשב"א עמידת החיות גופא חשובה דירה.

ומיהו בשו"ת נודע ביהודה (שם) כתב דאע"פ שדירת סהר (דיר של לדירה), שאני בהמות שדרכן להיות עם בני אדם, אבל חיות המזיקות אין אדם דר עם נחש דוב ונמר וארי וכיוצא ב, ולא נקרא מוקף לשם דירה, וגרע מורעים שלא דיירי אינשי שם, וקל וחומר דלא דיירי אינשי בגידולי חיות.

ברם לגבי שטח גן החיות כיון שהוא מגודר מסביב, לפיכך רק בתוך שטח גן החיות לדעת הנודע ביהודה דינו ככרמלית לחומרא, ואסור לטלטל בו יותר מד' אמות, אך אין גן החיות מבטל את העירוב הכללי היות והוא מגודר סביב סביב (ועיין לקמן סימן שנ"ח סעיף ט' ענף ב').

ואסור להושיטה לחצר אחרת, **ואם הוציאה במזיד** אסור להחזירה אפילו לאותה חצר, והני מילי כשהוציאה מבעוד יום והניחה שם עד הלילה, שאינו יכול לבוא לידי חיוב חטאת אף אם ישליכם מידו, כיון שלא היתה עקירה בשבת, ככה"ג קנסו אותו חכמים על שהשהה את ידו במזיד באויר רה"ר עד שתחשך. אבל הוציא את ידו משחשכה מותר להחזירה לאותה חצר, ולא קנסו אותו חכמים, משום שחששו חכמים שמה ישליך את הפירות מידו ברה"ר ויבוא לידי מלאכה שיש בה חיוב חטאת אילו היה עושה זאת בשגגה.

וכדעת הטור פסקו הרבה ראשונים, והם: הר"ן (ג': ד"ה התם לא) בשם התוס' (ג': ד"ה בשוגג), והרב המגיד משנה (שבת פ"ג הלכה כ') בשם הרמב"ן (ג': ד"ה ואב"ע דכ"ע) והרשב"א (ד': ד"ה דאמרינן), וכן דעת הרא"ש (שבת פ"א סימן ג').

ויש להעיר שהרמב"ם (שבת פ"ג הלכה כ') והר"ף (א': דבריהם סתומים, ולא נתבאר בדבריהם להדיא אם סוברים כדעת רש"י או הטור, ונחלקו הראשונים בביאור דעתם, **הרא"ש** (שם) מצדד לומר שהר"ף דעתו כדעת הטור וסיעתו. **והר"ן (שם)** כתב שדעת הר"ף כדעת רש"י, וממילא דברי הרמב"ם שסתם דבריו ג"כ כדברי הר"ף יתפרש כדברי הר"ף וכדעת רש"י כאמור (ועיין עוד לקמן מה שנכתוב בזה).

והנה מרן השו"ע (בסימן שמ"ח) הביא את שתי הדיעות רש"י וטור בשולחנו הטהור, וסתם דבריו כדעת רש"י וסיעתו, ואח"כ כתב וי"א כשיטת הטור, ועל פי הכלל הנקוט בידינו סתם וי"א הלכה כסתם.

וכן כתב רבינו זלמן להחמיר כסתם מרן השו"ע, ובקונטרס אחרון (אות א') הוסיף שכן הוא משמעות השו"ע שהעיקר כסברא ראשונה שהביא בסתם כנודע. **ובבה"ל** (סימן שמ"ח ד"ה ויש אומרים דה"מ כשהוציאה) כתב שהטעם שסתם מרן בשו"ע כדעיה ראשונה כשיטת רש"י בסתמא,

כיון שהר"ן כתב שדעת הר"ף כדעת רש"י, וממילא דברי הרמב"ם שסתם דבריו גם כן כדברי הר"ף ממילא יתפרש נמי כדברי הר"ף וכדעת רש"י, וגם מהרשב"א מוכח שמפרש דעת הרמב"ם כמו שהבין ה"ב" כדעת רש"י, וכן הוא דעת המאירי שסובר כדעה הראשונה, ולפיכך

סתם מרן השו"ע דבריו כדעת רש"י להלכה. **וסיים בה"ל** וז"ל: "ומ"מ דעת היש אומרים היא גם כן דעת הרבה ראשונים כמו שכתב הא"ר", עכ"ל. **והניף ידו בשנית במשנ"ב (ס"ק ח')** וז"ל: "ועיין בא"ר שמצדד

להקל כהיש אומרים שכן דעת הרבה ראשונים", עכ"ל. ומוכח מדבריו שדעתו להקל כסברת היש אומרים דעת הטור שהביא מרן השו"ע. **וזה לשון הא"ר** (סימן שמ"ח אות ג') "ויש אומרים דהני מילי כשהוציאה מבעוד יום וכי... וכן נראה לי עיקר, שהרי התוס' ורמב"ן ורשב"א והטור

ור"א פסקו הכי, ועוד שהמגיד משנה (שבת פ"ג הלכה כ') משמע שכן דעת הרמב"ם, עכ"ל. **וכן סתם להלכה החיי אדם** (כלל נ"ג אות כ"ג) כדעת היש אומרים, אלא שכתב דאם הוא סמוך לחשיכה במוצאי שבת

במזיד קנסינן ליה, יעו"ש (ועיין בשע"צ ס"ק ח'). **ומיהו עיין בכה"ח (סימן שמ"ח אותיות ז, ח')** שכתב "שנראה מסתמיות דברי השו"ע שהוא כדעת רש"י", עכ"ל.

ולמעשה - יש להחמיר כסתם מרן השו"ע.

סימן שנ"ח סעיף א'

דין איסור טלטול ד' אמות במקום שהוקף מחיצות לא לשם דירה

א. מן התורה כל מקום שיש לו מחיצות המוקפות אותו נחשב לרשות היחיד, גם אם הוא שטח גדול ברוחבו של כור או כוריים (כור הוא שטח של 30 סאה), ומותר לטלטל בתוך המחיצות ללא הגבלה כדין רשות היחיד גמור, והזורק מרשות הרבים לתוכו חייב, וכן בהיפוך הזורק מתוכו לרשות הרבים חייב משום הוצאה. (ועיין בה"ל סימן שמו' סעיף ג' ד"ה קרפף יותר מבית סאתיים).

ב. אם הקיפו שטח גדול במחיצות, באופן שאותו השטח אינו עשוי לדירת אדם ותשמישיו לכניסה ויציאה תמיד (עיין משנ"ב וכה"ח אות א'), כגון: רחבה שאחורי הבתים, והקרפף (שהוא שטח גדול המוקף מחיצות מחוץ לעיר שמכניסים שם עצים לאוצר), וגינה או פרס המוקפים במחיצות גבוהים עשרה טפחים וכיוצא ב (כמו שנתבאר

בשו"ע סימן שס"ב), שאין היקף המחיצות נעשית לשם דירת האדם אלא לשם שמירת העצים והפירות והאוצרות שבתוכם, **אם שטח זה המוקף מחיצות הוא גדול יותר מסאתיים**] שיעור סאתיים: 50 אמה רוחב ומאה אמה אורך, שהוא שטח של 1.152 מטר רבוע, או ריבוע של 34 מטר על 34 מטר לשיטת ר' חיים נאה זצ"ל (ולשיטת החזו"א זצ"ל במכתב שנדפס בסוף או"ח שיעורו הוא בערך 40 מטר על 40 מטר, ובסימן קי"ב סעיף קטן ט"ז כתב שהוא בערך 39 מטר על 39 מטר, ובפסקי החזו"א בסוף ספר מנוחה נכונה כתב שחשבינן האמה 57 ס"מ

או 60 ס"מ הכל לחומרא, והובאו הדברים בספר שונוה הלכות (סימן שנ"ח ס"ק ב'), ועיין בירור הלכה (סימן שנ"ח), **ועיין בה"ל** (סימן שנ"ח סעיף י"ג ד"ה שמקום המחיצה מיתרו) שכתב בשם הרא"ש ששיעור של יותר מבית סאתיים לפחות אמה יותר על בית סאתים, והבה"ל כתב שכן פסק מרן בשו"ע בסעיף א' כדעת הרא"ש לענין אורכו יותר על

רוחבו אמה, ואולי מהשו"ע בסימן שנ"ח סעיף י"ג ומהסיבה שהראשונים שם סתמו בזה דלא צריך אמה, ונשאר בה"ל בצ"ע. **ועיין בחזו"א** (סימן פ"ח ס"ק כ"ח) שתמה על הבה"ל דליכא מאן דסבר דיתר מבית סאתיים צריך שיעור, ובהדיא כתוב בגמ' שאפילו שטח מועט יתר על סאתיים נקרא ויתר על בית סאתיים, עיי"ש (ואכמ"ל).

אסרו חכמים לטלטל בתוכו יותר מד' אמות, כדין איסור טלטול ארבע אמות ברשות הרבים וכרמלית.

וטעם הגזירה: דהיות ושטח המוקף במחיצות הוא גדול ומחוסרין הן דיוורין, חיישינן שמה יבואו הבריות להחליט ברשות הרבים, ולטלטל ד' אמות ברה"ר ויתחייבו מהתורה מדין לטול ברה"ר, ולכן עשו חכמים

שטח זה המוקף במחיצות **כדין כרמלית לחומרא**.

ברם הזורק מתוכו לרשות הרבים או הזורק מרשות הרבים חפץ לתוכו, חייב מהתורה משום הוצאה. **ומיהו אם שטח זה המוקף מחיצות הוא פחות משטח של בית סאתיים**, כיון שהוא שטח קטן המוקף מחיצות,

שבת צ"א): כגונב כיס בשבת, היה מגרר ויוצא פטור, משום דאיסור שבת ואיסור גניבה באין כאחד", ע"כ.

וכתב המגיד משנה (שם) וז"ל: "זה יצא לרבינו (הרמב"ם) מברייאת שבת צ"א: וכו'... ומכאן שהגריה עקירה גמורה, וכן כתבו הרמב"ן והרשב"א (שבת ח': ד"ה האי זירזא), וכתב הרמב"ן והכי מוכח נמי בגמ' (פסחים דף פ"ה): בנגררין דעקירה והנחה היא", עכ"ל. **ונפסק להלכה** במשנ"ב (סוף סימן שמ"ח).

וההבדל בין גריה לרמיא וקפא, כתב הרשב"א (שבת דף נ"ג הוצאת הרב קוק) וז"ל: "דמגרר שאני דכל שהוא מגרר הרי עקר את כולה ממקומו בבת אחת, מה שאין בזירזא דקני דבעידנא דזקיף רישיה אחתי סופיה מונח בדוכתיה, וכי הדר זקיף רישא אחרינא רישא קדמאה מינח נייה על גבי קרקע, ויש כאן עקירות הרבה בלא הנחות, והנחות הרבה בלא עקירות", עכ"ל. **וכן כתבו** הרמב"א (שבת דף ל"ב הוצאת הרב קוק), והשטמ"ק (כתובות ל"א), והתוס' (שבת ח': שם) והרמב"ן ועוד.

ולענין גלגול חפץ ברה"ר כתבו התוס' (שם) וז"ל: "ואומר ר"י דאם מקלקל חבית ד' אמות ברה"ר או מרה"י לרה"ר חייב, דהוי כמו מגרר דאינו נח כלל, אבל מגלגל תיבה שהיא מרובעת פטור דהוי כמו רמא וזקפיה, דאי אפשר שלא תהא נחה קצת", עכ"ל. וכן כתב הרמב"ם (שם) וז"ל: "שהמגלגל עוקר הוא".

העולה מהאמור:

א. היה חפץ ארוך בידו בשבת ברה"ר, והגביה קצה האחד, והקצה השני מונח בארץ, וחזר והגביה הקצה השני אפילו כל היום כולו, והוליד החפץ ע"י כך למרוק גדול, פטור אבל אסור מדרבנן. וכן המגלגל תיבה מרובעת כיון שהיא נחה קצת, דומה למגביה קצה האחד של חפץ ושני מונח בארץ, ופטור אבל אסור מדרבנן.

ב. אם משך חפץ וגררו על הארץ ברה"ר מתחלת ד' לסוף ד' אמות, חייב מהתורה מדין מעביר ד' אמות ברה"ר, מפני שהמגרר חשוב עוקר ומניח.

ג. המגלגל חבית וכיוצא ב' ד' אמות ברה"ר חייב, שדומה למגרר.

ונפק"מ להלכה:

א. שאין לדחוף אדם מוגבל היושב בכסא גלגלים, או תינוק שאינו נושא את עצמו השוכב או יושב בעגלה ברשות הרבים במקום שאין עירוב כדת, שאף טלטול ע"י גלגול נחשב לטלטול מהתורה, וכן פסק הגר"ב צ"ל בשו"ת אור לציון (ח"ב פכ"ג הלכות ה', י"ב, ועיין עוד פרטי דינים לענין עגלת תינוק שם, ואכמ"ל). **ומיהו אם אין אדם אחר דוחף את כסא**

הגלגלים, אלא הנכה בעצמו מוליך את כסא הגלגלים ע"י ניענוע ידיו, ככה"ג מותר הדבר כדמוכח מהשו"ע (סימן ש"א סעיף ט"ז), ובתנאים מסויימים כמו שנתבאר באחרונים: עיין בשו"ת אור לציון (שם בהערה),

ובספר מנוחת אהבה (ח"ג פכ"ז הלכה מ"ח), ובשו"ת איש מצליח (או"ח סימן ל"ה), ובשו"ת מעשה חושב (ח"ג סימן י"א הוצאת מכון המדעי טכנולוגי להלכה) באריכות גדולה דן מכמה צדדים בזה עיי"ש, ועיין עוד בשו"ת מנחת יצחק (ח"ב סימן קי"ד) ושו"ת אג"מ (ח"ד סימן צ'),

וש"ש"כ (פרק ל"ד סעיף כ"ז), ופסקי תשובות (סימן ש"א סעיף ט"ז), ואכמ"ל.

ב. רכיבה על אופניים ברה"ר - ועיין בפסקי תשובות (סימן רמ"ח אות ג') מה שכתב בזה, וחזק מהטעמים שזכרו בפוסקים שם בדין איסור רכיבה על אופניים בשבת, יש להוסיף על פי האמור לעיל, שאסור לנסוע על אופניים בשבת ברשות הרבים במקום שאין עירוב, שעי" שמגלגל ברגליו את הגלגלים חשוב שעושה עקירה והנחה, ושפיר דע" הוצאה בכך, ולדעת התולדות שמואל יש בזה איסור תורה (עיין מלאכת שבת דף שנ"ד אות ב').

יח. עוד פרטים בדיני הוצאה והכנסה עקירה והנחה - עיין בגמ' שבת (פרק י"א), וברמב"ם (שבת פ"ג), ואכמ"ל.

סימן שמ"ח

דין המושיט מרשות לרשות

בגמ' שבת (דף ג'): "בעי אביי ידו של אדם מהו שתעשה כרמלית, מי קנסוה רבנן לאהדורי לגביה לאו לא וכו'", ועיי"ש ב.

ונחלקו הראשונים בהבנת מסקנת הגמ', וכדלהלן:

א. דעת רש"י (שם) אם היה עומד ברשות היחיד, והוציא את ידו מלאה פירות לרשות הרבים בתוך גובה של עשרה טפחים [שלמעלה מעשרה טפחים הוא מקום פטור ולא רה"ר, **ולדעת התוס' (שבת ג': ד"ה כאן)** אפילו לכתחילה מותר להוציא למעלה מעשרה טפחים ברה"ר, משום שהוא מקום פטור. **אך הרשב"א** דחה דברי התוס', ומסיק דלכתחילה אסור להוציא ידו למעלה מעשרה גזירה דלמא אתי לאפוקי ידו למטה מעשרה, וכן כתב המאירי, ועיין בה"ל (ריש סימן שמ"ח ד"ה בתוך עשרה) שכתב בשם הפמ"ג שמצדד שגם דעת רש"י בזה כרשב"א ומאירי, עיי"ש ב]. יש חילוק בזה לדינא בין עשה כן בשוגג למזיד.

אם הוציא ידו בשוגג אע"פ שעשה איסורה, עושה עקירה ברה"י כדי להוציא לרה"ר, אפילו הכי לא קנסו אותו חכמים כיון שבשוגג עשה, ולכן מותר להחזיר את ידו לאותה חצר שם הוא עומד, כדי שלא יעשה מחשבתו שחשב לפנות את הפירות משם לרה"ר, **אך אסור להושיט את**

ידו לחצר אחרת, ואפילו שהחצר האחרת הוא גם כן שלו או שעירבו יחד אסור (בה"ל). דעל כל פנים נתקיים מחשבתו שחשב לפנות את הפירות מחצירו לרשות אחרת, וחיישינן שמה בפעם אחרת ישליך את הפירות לרה"ר, וכל זה שהחצר נמצאת בשורה אחת, דהיינו בצד אחד של הרחוב רה"ר עם החצר השניה, אבל אם שתי החצרות נמצאות אחת מול השניה ורה"ר בניהם, בזה אסור מהתורה להושיט חפץ מחצר לחצר, ואפילו הם למעלה מעשרה (עיין משנ"ב סימן שמ"ח ס"ק ד').

אבל אם הוציא ידו במזיד מרה"י לרה"ר, אפילו שהוציא את ידו משחשיכה אסור אפילו להחזיר ידו לאותה החצר שבה הוא עומד, דקנסוה רבנן משום שעשה איסור עקירה, ויעמוד כך והפירות בידו עד צאת השבת.

ב. דעת הטור (סימן שמ"ח) שאם היה עומד ברשות היחיד והוציא ידו מלאה פירות לרה"ר תוך עשרה, בשוגג מותר להחזירה לאותו חצר

ו. עיר שבנו בה בתחילה בתים לדירה, ואח"כ הקיפו את העיר בחומה סביב, נקרא שמוקפת לדירה, ונחשב כל השטח עם הבתים שבתוך החומה כרשות היחיד גמורה כביתו וחצירו, ומותר לטלטל בתוך החומה כאוות נפשו.

אך אם הקיפו בתחילה שטח רק בחומה, ואח"כ בנו בתוכה בתים, כגון: מבצרים, או מחנות צבאיים והתנחלויות שקודם מקיפים אותם בגדר בטחון ואח"כ בונים את הבתים או האוהלים, אין זה חשוב כמוקפים לדירה, ואסור לטלטל בתוך השטח שבין החומות (הגדירות) אלא בתוך ד' אמות, אם היה ההיקף יותר מבית סאתיים (עיי' שו"ע סימן ת"א, ובמשנ"ב שם ס"ק ז').

ז. ערים הפזרים שאינם מוקפים חומה כמו שנהוג כיום, כיון שתיקנו המבואות כדין בצורת הפתח נחשבת כולה מוקפת לדירה, והבתים הרי הם כמחיצות ומקומות הפרוצים שלא נתקנו בצורת הפתח, דנעשים לדירה, דהלא בנין הבתים תחלה ואח"כ עושים את צורת הפתח, ונעשה כל שטח העיר המוקף בצורת הפתח כדין חצירו, וקימ"ל שחצר חשובה לעולם כד' אמות וכרשות היחיד גמורה (עיי' משנ"ב סימן ת"א ס"ק ז'). ואע"פ שנהפכה כל העיר לחצר אחת, אך עדיין צריך לערב ע"י "עירובי חצירות" כדי להתיר את ההוצאה מן הבתים לחצירות ולרחובות ולהיפך, ויש בעירוב העיר עוד הרבה פרטי דינים שיתבאר בעזרה"ת בעירוב הכללי והשכונתי.

ח. בעיית טפחים שאינם מוקפים לדירה בתחום העיר - בעירוב הכללי של העיר מצוי שבתוך השטח המוקף יש טפחים גדולים יותר מבית סאתיים (34*36 מטר או 39*39 מטר) שאינם מיועדים לשם דירה, וכן ישנם טפחים המשמשים לזריעה ממש שאינם מוקפים לרוב שנמצאים בתוך שטח העירוב, שנחלקו בהם הפוסקים אם השטח הזרוע שבתוך העיר מבטלים להיקף דירה על החומה. עיי' שו"ע (סימן שנ"ח סעיפים ט', י') ובה"ל (שם ד"ה אבל אם נזרע) ובה"ח (סימן שנ"ח אות י"ט) ומאמ"ר (סימן שנ"ח ס"ק י"ד), ואי"ה יבואר עוד לקמן (סימן שנ"ח סעיף ט').

ט. טוכת בורגנין - דהיינו טוכת השומרים שבשדות ששטחה יותר מבית סאתיים (אשל אברהם אות א'), אע"פ שהשומרים דרים שם בימים, מ"מ כיון שאין דירתם שם לשם דיור בסוכה, רק כל כוונתם לשמור על השדות שלפני הסוכות, אין זו דירה חשובה מחמת עצמה והרי זה כהיקף של גנות ופרדסין, ואפילו הוא מקורה בגג גם כן לא נחשב דירה, ודינו כדיון קרפף שלש דירה האמור לעיל. וטוכת בורגנין שהשומר יושב שם יומם וליילה ואינו הולך ללון בביתו, כתב הבה"ל (בסימן שס"ב ד"ה לשמור השדות) בשם הב"ח, והובא ג"כ בא"ר ותו"ש, שמצדד שבכה"ג הוא בכלל דירה, וכן הובאו הדברים בכה"ח (סימן שנ"ח אות ה'), ועיי' עוד בפמ"ג.

ומיהו החזו"א (או"ח סימן ק"י ס"ק כ"ח ד"ה הב"ח) כתב שאפילו שהשומר דר בו יומם וליילה אינה נקראת דירה, כי דר בה שלא כרצונו, ואינו דומה לעזרת בית המקדש דשם נמצא מרצונו לשמחה של מצוה, אבל שומר אין לו בה אלא צוותא בעלמא, והוא דר בה שלא בטובתו, ועיי' בחזו"א בסיומן קי"ב ס"ק ט"ז במכתב.

י. בביאור דברי הרמ"א עיי' לקמן סימן שנ"ח ס"ב ענף א' אות ג' מה שנכתב על דברי הרמ"א, ואכמ"ל.

יא. תל גבוה עשרה טפחים ושטחו גדול דינו כקרפף, דעד שטח של סאתיים מותר לטלטל בכלו דכאלו מוקף מחיצות דמי, וביותר מסאתיים אסור לטלטל בו יותר מד' אמות כדין כרמלית לחומרא, כיון שגובה התל הוא מחיצה הנעשית מאליה ולא הוקפה לשם דירה (שו"ע סימן שנ"ח), ואם רצה לתקן ולעשות את התל לרשות היחיד שיוכל לטלטל בו כאוות נפשו, יש עצה לבנות מחיצות הרחק משפת התל ג' טפחים, וכמבואר בשו"ע לקמן (סימן שנ"ח סעיף ו'), ואפילו אם בונה את המחיצות על שפת התל ממש לשם דירה שיוכל לדור ולהשתמש על התל, דינו כרשות היחיד על ידי זה כמבואר בשו"ע לקמן (סימן שנ"ח סעיף ח'). ואע"ג דבלא מחיצות אלו הרי יש בגובה התל עשרה טפחים ויותר, והרי הוא מוקף מאליו במחיצות, אעפ"כ שרי, דכיון שאינו דר למטה בעמק אלא על התל בגובה למעלה, הרי אדרבא מהני ליה רק מחיצות עליונות, ותחתונות לא מהני ליה ולא מידי (משנ"ב סימן שנ"ח ס"ק ס"א).

ודע עוד שאין צורך להכשיר את התל בטלטול לבנות ד' מחיצות מסביב לכל התל, אלא כיון שבנה מחיצה אחת לשם דירה סגי, ושאר שלוש מחיצות נחשב ע"י התל גופא שהוא גבוה עשרה טפחים כדלעיל סעיף ג', ואפילו אותה מחיצה לא בעינן שיעשה על פני כל רוחב התל, אלא כיון שעשאה באורך יותר מעשר אמות ובגובה עשרה טפחים לשם דירה סגי בהכי, וכדלעיל סעיף ו' (משנ"ב סימן שנ"ח ס"ק ס"ב).

ודע עוד שאם היה גובה התל 5 טפחים מן הארץ, והשלימו לגובה עשרה טפחים ע"י שבנה מחיצה של 5 טפחים על הכל, מצטרפין להחשב מחיצה של עשרה טפחים (שו"ע סימן שנ"ח סעיף ב'), ואפילו בשטח התל יותר מבית סאתיים (עיי' כה"ח סימן שנ"ב אות כ"ב).

סימן שנ"ח סעיף ב'

א) מה נקרא מוקף לדירה

א. כתב מרן השו"ע (סימן שנ"ח סעיף א') שטח שהוקף במחיצות לשם דירה, אפילו שטחו גדול כמה מילין דינו כרשות היחיד גמור ומותר לטלטל בכלו. ומה נקרא מוקף לדירה, כתב מרן השו"ע (בסימן שנ"ח סעיף ב') "זה שבנה בו בית דירה או שפתח לו פתח מביתו ואח"כ הקיפו", עכ"ל. כלומר בין שבנה בית באותו מקום ואח"כ הקיפו לאותו מקום, ונמצא הבית באמצע השטח המוקף, ובין שבנה בית אצל אותו מקום ופתח לו פתח ואח"כ הקיפו, דבכל זה נחשב מוקף לשם דירה, דמוכח ע"י זה שהקיף את השטח לשם תשייש לדירה (עיי' משנ"ב ס"ק י"ט).

וטעם הדבר שהצריכו חכמים שקודם יבנה הבית ואח"כ יקיפו במחיצות, דכן מצאנו במשכן שבתחילה הקימו את המשכן, ואח"כ הקיפוהו בחצר

לצורך דירת שכניה, משמע מכאן דלא נקרא אפילו דירה כל שהיא אלא דוקא באופן זה (עיי' תו"ש ס"ק ח' בביאור דברי הלבוש).

ויש להעיר במה שכתבנו שאם בנה בית ופתח לו פתח מביתו, ואח"כ הקיף את השטח שמול הפתח במחיצות, שבכה"ג מקרי מוקף לשם דירה, והאחרונים דנו מה הדין אם פתח חלון מהבית ואח"כ הקיפו במחיצות, האם בכה"ג נקרא מוקף לשם דירה. והנה הא"ר והעו"ש כתבו בשם המכ"ט "הוא הדין חלונות, ואילו הפמ"ג נתפסק בזה, וכתב הבה"ל (סימן שנ"ח סעיף א' ד"ה או שפתח לו פתח) שאם משתמש דרך אותם חלונות לקרפף כמו פתח בזה אפשר שזה יועיל, אבל אם עשה חלון לאויר ולאורה ולהביט ממנו רק לקרפף בודאי לא מהני, שדוקא בפתח שיש הוכחה שחשב להשתמש בשטח שלפני הפתח (דהיינו הקרפף) חשוב מוקף לשם דירה, משא"כ חלונות שעיקרן לאור עשויות, וגם אי אפשר להשתמש דרך החלונות בקבע, לא מקרי על ידי זה היקף לשם דירה, וגם בגמ' לא נזכר בשום מקום חלון רק פתח, ולכן שפיר עבד הפמ"ג שנשאר בזה בצ"ע. עכת"ד, וכן רמז רבינו זלמן (סימן שנ"ח אות ב') וז"ל: "או אפילו פתח תחילה פתח בלבד מביתו וכו'..." עיי"ש ב.

ב. מה שכתב מרן השו"ע שאם בנה בית דירה ואח"כ הקיפו במחיצות נקרא שמוקף לשם דירה, אבל אם הקיף תחילה ואח"כ בנה את הבית אסור לטלטל שם כיון שהמחיצות נעשו קודם לבניית הדירה, פסק כן כדברי הרשב"א (בעבה"ק ש"ג סימן ג'), וכן דעת רש"י (עירובין כ"ד).

ומיהו הרמב"ם (שבת פט"ז הלכה ה') כתב: "מקום שהוקף שלא לשם דירה אם פרץ בו פירצה יותר על עשר אמות בגובה עשרה טפחים וגדר בה לשם דירה עד עשר, מותר לטלטל בכולה", עכ"ל.

וכתב המגיד משנה: "נראה מדבריו שהכל תלוי בכונת הגדרים אם נעשו על דעת דירה, ונראה שאי אפשר שתועיל כונתו, אלא אם כן היה בדעתו לעשות בו בית לדור, אבל אם היה דעתו לקרפף ואינו סמוך לבית דירה, האיך יאמר רבינו שגדרתו לשם דירה יועיל והוא מכוין לדבר שאי אפשר, ודבריו צריך לי עיון", עכ"ל.

ולפי הבנת המגיד משנה בדעת הרמב"ם משמע שכיון שהוא בונה את המחיצות ומתקנם לשם היקף דירה שיהיה מותר לטלטל סגי בהכי, ובספר מור וקציעה הוסיף לברר וז"ל: "ואפשר שכונה לשם דירה מהני אפילו לא פתח אח"כ, ואף שמשתמש במקום לא כשימושי דירה, דמ"מ נשאר שם מוקף לדירה עד שיבטל את זה כמעשר", עכ"ל.

הרב מגיד משנה תמה על הרמב"ם שלא יתכן שכונה בבניית המחיצות מספקיה לתת שם דירה לקרפף, אלא אם כן יחשוב שיבנה שם דירה בזה כן תועיל כונתו.

והמשנ"ב (סימן שנ"ח ס"ק י"ט ד"ה ודע) כתב דאפשר דיש להקל כדבר המגיד משנה, וז"ל: "ודע דאם חשב בפירוש בשעה שהקיף למקום הזה שיבנה בו בית אח"כ, והקרפף הזה יהיה כמו חצר, או שבנה את הבית בתחילה ואח"כ הקיף בסוף הבית, וחשב בשעת ההיקף שיפתח אח"כ פתח בבית באותו צד כדי שיוכל להשתמש בהיקף לצורכי הבית, אפשר שיש להקל ולומר דמקרי הוקף לשם דירה, שהרי הקיפו לשם דירה", עכ"ל. ועיי' בשע"צ (ס"ק כ"א) שנימק את דבריו, היות יש כאן כמה צירופים להקל, עיי"ש ב.

ג. כתב הרמ"א (לעיל סימן שנ"ח סעיף א') וז"ל: "ויש אומרים עוד דבכל קרפף שהוא סמוך לביתו מקרי הוקף לדירה כי דעתיה עלויה, ויש חולקים בהו"א, עכ"ל.

וסברת היש אומרים הוא דעת הגהת אשר"י שסובר שאם הקרפף סמוך לעיר בתוך 70 אמה נקראת סמוך לביתו, שאם בנה בית ואחרי כן הקיפו במחיצות (קרפף), אע"פ שלא פתח לו פתח מהבית לקרפף קודם שהקיף במחיצות, אעפ"כ מותר לטלטל בכל הקרפף ומקרי הוקף לדירה, והטעם כיון שהקרפף סמוך לעיר הרבה, דעתו להשתמש בקרפף תדיר, ומסתמא הוקפה לשם דירה [עיי' משנ"ב (ס"ק ט"ז י"ז) ושע"צ (ס"ק ט"ז)].

והמג"א (סימן שנ"ח ס"ק ד') העתיק עוד את סברת רבינו יונתן שמיקל עוד יותר מסברת הגהת אשר"י, וסובר שכל שהקרפף נמצא בתוך התחום שיוכל בעל הבית ללכת לו לטייל בקרפף, גם כן סמוכה לעיר מקרי, והרמ"א השמיט דברי רבי יונתן, ועיי' בשע"צ (סימן שנ"ח אות ט"ז) ששיטת רבי יונתן דיעה דחוייה היא וקולה גדולה, עיי"ש ב.

ולמעשה אין הלכה כהגהת אשר"י אלא כיש חולקים שהביא הרמ"א, שאפילו שהיה הקרפף סמוך ממש לביתו, כל שלא פתח פתח בבית ואח"כ הקיפו במחיצות הקרפף, לא מקרי הוקף לשם דירה, והסכימו האחרונים עם דיעה זו להלכה, עיי' בב"י ובי"ח וא"ר, וכן נוטה דעת הגר"א, וכן פסקו הר"ז והבית מאיר, וכן פסק המשנ"ב (ס"ק י"ח) להלכה (ומ"מ בשע"צ סימן שנ"ח ס"ק כ"א מצרף סברת הגהת הרא"ש לסניף להקל עיי"ש ב), וכן פסק הכה"ח (ס"ק כ"ה).

ב) תיקון לקרפף שהוקף שלא לשם דירה

איתא בגמ' (עירובין כ"ד, ב') "אמר רב נחמן אמר שמואל קרפף יותר מבית סאתיים שלא הוקף לדירה, פורץ בו פרצה יותר מעשרה וגודרו ומעמידו על עשרה ודיו", עכ"ל הגמ'. וביאור הגמ' קרפף יותר מבית סאתיים שהוקף שלא לשם דירה ורוצה להקיפו לשם דירה, דהיינו שרוצה להשתמש עתה בהיקף המחיצות בקביעות, אלא שאינו מועיל דכיון דבעינן שיהיה המחיצות עשויות לשם זה, והעצה לזה שיפרוץ במחיצות פירצה שהיא רחבה למעלה מעשר אמות, ואינו צריך לפרוץ את כל המחיצות ולבנותם מחדש, וגם במקום הפרצה אינו צריך לפרוץ כל גובה הכותל עד למטה, אלא כל שלא נשאר בגובה עשרה טפחים סגי, דפחות מעשרה טפחים בגובה לא נקרא מחיצה (משנ"ב ס"ק כ"א בשם המאמ"ר בפירושו הרמב"ם, ועיי' עוד בשע"צ בסיומן שנ"ח ס"ק נ"ה), וכיון שנפרץ הגדר למעלה מעשרה אמות נתבטלו כל המחיצות, ואפילו המחיצות שנשארו עומדות וקיימות חשובות כאילו נסתרו, ואח"כ יבנה בתוך המחיצות בית דירה או שיפרוץ פתח מהבית לקרפף, ונמצא בית פתוח לקרפף ללא היקף, ואח"כ יחזור ויגדור את הפרצה לשם כוונת דירה, רצה שישתמו כולו מחדש, רצה עושה לו רק צורת הפתח

ודיו, רצה סותם את הפרצה במעט יותר מעשר אמות עד שמעמיד את הפירצה לא יותר מעשר אמות, ואתן עשר אמות הנשארות נחשבים כפתח לקרפף ולא צריכים גידור (ב"י בשם רבינו יונתן). ואפילו פרץ אמה וחזר וגדרה, וחזר ופרץ עוד אמה ליד מה שגדר וחזר וגדר, וחזר חלילה עד שהשלים את הפרצה לעשר אמות, נחשב תיקון ונקרא שמו מוקף לשם דירה, ולא אמרינן כיון דלא פרץ עשרה בבת אחת ולא גדר בבת אחת לא הוי היקף לשם דירה, אלא כיון דהשתא מיהא הוי, החידוש של ההיקף ביותר מעשר אמות חשוב היקף לשם דירה.

עוד עצה לתיקון קל של קרפף יותר מבית סאתיים שלא הוקף לשם דירה בלא שיפרוץ כלום מהחומה ויהיה נחשב מוקף לדירה, כתב בשו"ת תרומת הדשן (סימן ע"ה), והובא להלכה בב"י, ודרכי משה (ס"ק ב') וברמ"א (סימן שנ"ח סוף סעיף ב'), ועיי' במשנ"ב (ס"ק ל"ח) ובה"ל (סימן שנ"ח סעיף ב' ד"ה ואם קשה לו לפרוץ הכותל), ואכמ"ל.

סימן שנ"ח סעיף ד'-ה'

דין מיעוט שטח של קרפף יותר מבית סאתיים

א. מיעוט שטח הקרפף ע"י נטיעת אילנות בו (סעיף ד') - קרפף ששטחו יותר מבית סאתיים שלא הוקף לשם דירה, שדינו כדין כרמלית לחומרא כאמור לעיל, ונטעו בהם אילנות בשורה אחת או בעירובייה על מנת למעט משטח הקרפף שלא יהא שטחו יותר מבית סאתיים, והיא מותר לטלטל בו כדין רשות היחיד, לא נחשב מיעוט ונשאר דינו כדין כרמלית לחומרא, היות ודרך העולם לנטוע אילנות בקרפף כדי ליהנות מצילן ולישב תחתיהן, וקימ"ל להלכה שאי אפשר למעט קרפף אלא בדברים שאינם מתשמישי צורכי הקרפף, ובתנאי שאינו דבר המטלטל (משנ"ב ס"ק מ"ד), אבל דבר שהוא מתשמישי הקרפף ועשוי לצורכו, כגון: בור השקיה, מאגר מים וכיוצ"ב, אפילו שעומקם עשרה טפחים ויותר ורוחבם ד' על ד' טפחים, אינם ממעטים משיעור בית סאתיים של הקרפף, ולפיכך גם אילנות הנטועים בקרפף, אע"פ שיש בהם ד' על ד' טפחים וגבוהים יותר מעשר טפחים שחולקים רשות לעצמם, אינם ממעטים מהקרפף, שהם מצרכי ותשמישי הקרפף.

ב. מיעוט שטח הקרפף ע"י בניית עמוד בשטחו (סעיף ה') - קרפף ששטחו יותר מבית סאתיים שלא הוקף לשם דירה, ובנה בו עמוד קבוע לקרקע על מנת למעט שטח הקרפף שיהא פחות מבית סאתיים, ויהיה מותר לטלטל בו כדין רשות היחיד, אם גובה העמוד עשרה ורחבו שלושה טפחים (שחוקת - כה"ח אות מ"ז) הוי מיעוט, ופחות משלושה טפחים בטל לקרפף ואינו מיעוט, וכאילו נמצא שם כלל, ואע"ג דבכל מקום חשיבות הוי ד' טפחים, מ"מ כיון שבשלושה טפחים יש חשיבות שבזה יוצא מתורת לבד אמרה הגמ' שהוא ממעט (ערוה"ש ס"ק י"ג), ואם נפל העמוד בשבת חזר לאיסורו כדין כרמלית לחומרא, ולא אמרינן שבת הואיל והותרה הותרה (כה"ח אות נ"ח).

ודע דלכל הדיעות בראשונים אם עמוד זה שרוחבו ג' טפחים בנאו סמוך לכותל של הקרפף הרי זה ממעט, אך אם בנה עמוד שרוחבו ג' טפחים באמצע שטח הקרפף בזה נחלקו הראשונים וכדלהלן: לדעת רש"י (עירובין כ"ה, ד"ה בנה בו עמוד) אפילו באמצע הקרפף ממעט משטחו. אבל מהרמב"ם (פט"ז הלכה ח') משמע שעמוד שבנה באמצע הקרפף אינו ממעט, ואפילו שרוחבו ג' טפחים וגבוהו עשרה טפחים. וכדעת רש"י פסקו הרשב"א (בעבודת הקודש) ורבינו ירוחם האור זרוע. ולהלכה פסק המשנ"ב (סקמ"ה) ובשע"צ (ס"ק מ"ד) שבדאי יש להקל כדעת רש"י וסיעתו דרבים נינהו, ואפילו שבנה את העמוד באמצע הקרפף ממעט, ובהכה"ח (אות נ"ה) הוסיף: "שכן משמע מסתמית השו"ע דאין חילוק בין אם בנה את העמוד באמצע הקרפף או סמוך לכותל, בכל גוונא ממעט את שטח הקרפף, ושכן דעת האחרונים", עכת"ד. וכן ביאר המאמ"ר מחלוקת רש"י והרמב"ם (ולפי דבריו יש טעות סופר בב"י, וצריך לומר: "לא הוי מיעוט"), עיי"ש ב.

ויש להעיר שהדרכי משה והרמ"ך (הובא בכסף משנה) הבינו מחלוקת רש"י ורמב"ם בדרך אחרת, והובאו דבריהם במאמ"ר (שם), ואנו תפסנו עיקר פירושו המאמ"ר, כיון שגדולי האחרונים שמייהם אנו שותים פירשו כמותו.

סימן שנ"ח - סעיף ד'

תיקון לקרפף שהוקף שלא לשם דירה ע"י בניית מחיצה פנימית

קרפף ששטחו יותר מבית סאתיים שלא הוקף לשם דירה, שדינו כדין כרמלית לחומרא ואסור לטלטל בו יותר מד' אמות מדרבנן, כבר למדנו לעיל (בסימן שנ"ח סעיף ב' ענף ב' אות ב') ב' עצות לתקן ולהפוך את הקרפף כדין מוקף לשם דירה מבלי שיצטרך לסתור את כל המחיצות, אלא די בפירצה של למעלה מעשר אמות ויחזור לבנות מחדש, או עצת התרומת הדשן שהובא בב"י וברמ"א להניח סוללת עפר אצל כותל הקרפף משני צדדיו וכמבואר שם.

ובסעיף זה יתבאר עצה נוספת לתיקון הקרפף שיהא שמו שהוקף לשם דירה מבלי שיצטרך לסתור את מחיצות הקרפף, וכדלהלן:

איתא בגמ' (עירובין כ"ה, ב') "הרחיק מהכותל ארבעה ועשה מחיצה הועיל וכו'..." ופירש רש"י - שתיקון זה של בניית המחיצה לא באה להתיר את הטלטול בקרפף ע"י מיעוט משטח בית סאתיים (כמו שלמדנו לעיל סעיף ה' מיעוט ע"י בניית עמוד), שאם נתמעט הקרפף משיעורו ודאי הוי מיעוט, שאפילו הוסיף על עובי הכתלים (כדלקמן סעיף ז') טיח וטיט שפיר דמי, אלא כאן מיירי שהמחיצה החדשה עושה את הקרפף שהוקף מחדש לשם דירה, ולפיכך אפילו ששטח הקרפף יותר מבית סאתיים אחרי ההיקף של המחיצה השניה, אפילו חשב שהוקף לשם דירה, ומותר לטלטל בתוכו כדין רשות היחיד. וכדברי רש"י כתבו רוב הראשונים, והם: האור זרוע, ריטב"א, רבינו ירוחם ועוד, ודלא כשיטת הרמב"ם (שם פט"ז הלכה ט') שמבאר את הגמ' דמה שהרחיק מן הכותל ועשה מחיצה מיירי לענין מיעוט מבית סאתיים, וכדין עמוד הנלמד לעיל (סעיף ה'). ועיי' במגיד משנה (שם) שאע"פ שיישב שיטת הרמב"ם, מ"מ כתב ששיטת רש"י עדיפא. ובשע"צ (סימן שנ"ח ס"ק נ')



כתב בשם המאמר שכתב שמצא גירסא ברמב"ם כתב יד שגם הרמב"ם לומד כשיטת רש"י ושאר הראשונים.

והנה נחלקו הראשונים מה שיעור אורך המחיצה השניה שבונה בתוך הקרפף מבפנים כדי לתקן את הקרפף שיהא מוקף לשם דירה, וכדלהלן: **א. לדעת הרא"ש** (עירובין פ"ב סימן ד') אם בנה מחיצה באורך של יותר מעשר אמות וגובה עשר טפחים לפני המחיצה הראשונה של הקרפף מצד הפנימי, והרחיקה מהמחיצה הראשונה יותר משלושה טפחים, ובלבד שלא ירחיק את הכותל החדש מהכותל הישן יותר מעשר אמות, וכן מיירי שפתח פתח מביתו לקרפף קודם שבנה את המחיצה החדשה, **המחיצה החדשה מבטלת ע"י זה את המחיצה הישנה, וחשוב כאילו נפרץ במחיצה הישנה פירצה של יותר מעשר אמות**, ואע"ג שלא בנה כותל שלם, מ"מ לא גרע מפרץ יותר מעשר אמות במחיצת הקרפף וגדרה מחדש, דמהני אפילו שלא פרץ בבת אחת אלא פרץ אמה וגדרה ופרץ שוב אמה וגדרה וכו'... **ואע"ג שהמחיצות לא נתבטלו מעולם** שהרי לא פרץ בפעם אחת יותר מעשר אמות, אעפ"כ כיון שבין הכל יש עתה שיעור באורך יותר מעשר אמות לשם דירה מועיל בזה, **וכמו כן גם בבניית מחיצה שניה מבפנים יש כאן כותל חדש בשיעור יותר מעשר אמות. וגם אם יפרוץ בפועל את המחיצה החיצונה באורך שכנגד המחיצה הפנימית לא יאסר הקרפף, שהרי המחיצה החדשה הפנימית סותמת את המעבר בפני הבאים מבחוץ כנגד הפירצה, ואף שאפשר להכנס לקרפף מן הצדדים, דהיינו: הרווח שבין הכותל הישן לחדש, מ"מ מאחר ששם אינו פרוץ ביותר מעשר אמות כאמור לעיל, חשוב בפתחית לקרפף, ומקרי שפיר המחיצה מוקף לשם דירה, ודינו כרשות היחיד לטלטל בכל שטחו כאות נפשו (ע"י בבה"ל ד"ה באורך עשר). **ב. לדעת המאירי** (הובא בהגהות לריטב"א עירובין כ"ה. הוצאת הרב קוק הערה 703) די אם בונה מחיצה חדשה לשם דירה ששיעור אורכה המינימלי ד' טפחים, שהוא שיעור הכי פחות של מחיצה.**

ג. והריטב"א (עירובין כ"ה. ד"ה פחות משלושה) חולק על שיטת הרא"ש, וסובר שהכותל החדש צריך להיות משוך נגד כל הכותל הישן, וסברתו דאין זה רמיון לפרץ אמה, שהרי מ"מ פרץ בכותל הישן וחידישה כשיעור כותל הגון, דהיינו יותר מעשר אמות, אבל בזה שהכותל הישן נמצא במקומו עומד איך תבטל בשביל שבנה בתוך הקרפף איזה אמות, וגם עתה לאחר הבנין לא נשתנה הקרפף כולו לא בכתליו ולא בפנים, שהרי גם עתה נמשך מקום הזה שבין כותל הישן לכותל החדש עם שאר הקרפף ומשתמש שם כמו בתחילה, ע"כ מפרש שהעמיד מחיצה לכל אורך הכותל, וזה בודאי מהני שהרי הכותל הישן לא מהני עתה ולא מידי, **וכן משמע קצת מהרשב"א** (כ"ה: סוד"ה גויאתא), **וכן בכמה ראשונים** שהעתיקו דינא דגמ' ולא הזכירו חידוש זה של הרא"ש, ומשמע שהם מפרשים לכאורה כפשוטו כסברת הריטב"א (לשון הבה"ל (שם).

ולהלכה - מרן השו"ע (סימן שנ"ח סעיף ו') פסק כדעת הרא"ש להלכה, **וכתב הבה"ל** (שם) דאע"פ שמהריטב"א והרשב"א ומסתימת הראשונים מיירי שבנה כותל החדש לכל אורך המחיצה הישנה מצד הפנימי, מ"מ המיקל כדעת השו"ע לא הפסיד, שכן הרב המגיד (שבת פט"ז הלכה ח') משמע שסובר כדעת הרא"ש, וכן באשכול פסק גם כן בהדיא כדעת הרא"ש, עכת"ו.

סימן שנ"ח סעיף ז'

דין מיעוט שטח הקרפף שהוקף לא לשם דירה ע"י טיחת טיט על כותליו

קרפף ששטחו יותר מבית סאתיים שלא הוקף לשם דירה, אם בשעת בניית כותלי הקרפף (כל זמן שמתעסק בבניית הכותלים), טח אותם בטיט שע"י זה נתמעט הקרפף משיעור בית סאתיים, נעשה דין הקרפף כדין רשות היחיד, ואפילו שהטיט אינו יכול לעמוד בפני עצמו (בה"ל). **אבל אם לאחר זמן** שבנה את הכותלים ורוצה למעט את שטח הקרפף שיהיה פחות מבית סאתיים, שיכול לטלטל בו ע"י טיחת טיט, כתב מרן השו"ע: "שאם הטיט עבה שאם נתטל מחיצה הראשונה, **ראויה לעמוד בפני עצמה** הוי מיעוט, ואם לא לא הוי מיעוט", עכ"ל.

וכתב המשנ"ב (ס"ק נ"ד): "ואפילו לא טח אלא באחד מכותלי הקרפף ואפילו במקצתו סגי, ומ"מ נראה שתהיה על כל פנים גובה הטיח עשרה מקרקע ולמעלה ורוחבה שלושה, **ואי לאו הכי לא חשיב** וכדין עמוד בסעיף ה', ועיין בבה"ל", עכ"ל. **ומיהו הכה"ח** (ס"ק ס"ה) נראה דחולק בזה על המשנ"ב, וסובר שגובה הטיט בעינן עשרה מגובה הקרקע, אך רוחב הטיט אין צריך שלושה טפחים כמו עמוד, דהתם אינו דבוק בכותל, ואתי אוריא דהאי גיסא ודהאי גיסא ומבטיל ליה, אבל הכא דבוק בכותל ולכא אוריא דהאי גיסא ודהאי גיסא, ולכך מועיל אפילו פחות משלושה טפחים אם יכול לעמוד, עכ"ל.

ולכאורה צריך להבין אף אם הטיח יכול לעמוד בפני עצמו, למה לא מצריכין שיהיה רחוק ג' טפחים מן המחיצה הקיימת, כמבואר לעיל סעיף ב'. **ומדברי הערוה"ש** (ס"ק י"ד) תתבאר השאלה, וז"ל: "וכן אם טח בטיט המחיצות הראשונות למעט אורו, כלומר דע"י עובי הטיט נתמעט היותר מבית סאתיים, ואחר הטיח ליכא יותר מבית סאתיים, אם הטיט כל כך עב עד שאם ינטלו המחיצות יכול לעמוד הטיח בפני עצמו הווי מיעוט, מפני שהוא דבר המתקיים, ואם לאו הווי כמי שאינו ולא הווי מיעוט. **ואין לשאול אף אם יכול לעמוד בפני עצמו, למה לא מצריכין שיהיה רחוק ג' טפחים מן הכותל כדין מחיצה בסעיף ו',** משום דלא דמי, כי בדין מחיצה עדיין יש יותר מבית סאתיים, וההיתר הוא משום פתח ולבסוף הוקף, לכך צריך שהמחיצות הראשונות יבטלו לגמרי, וזה אינו אלא אם הטיח רחוקות ג' טפחים, מה שאין כן בדין זה דמשום מיעוט אורו הוא, לא איכפת לן בראשונות, ורק בעינן שהשניות יהיו דבר של קביעות", עכ"ל.

ויש להעיר עוד דכאן פסק מרן השו"ע כדעת הטור והר"ה וראב"ד שפסקו כדעת רבא בגמ' בעירובין כ"ה. לחומרא, דאם הטיט לא יכול לעמוד בפני עצמו אינו ממעט משטח הקרפף.

ומיהו הרמב"ם והרא"ש פסקו כדעת רבה שאפילו אין הטיט עומד בפני עצמו הווי מיעוט.

והאחרונים הקשו על המחבר שהשמיט לגמרי שיטת הרמב"ם והרא"ש דהקילו, וגם האור זרוע העתיק דברי הרמב"ם להקל, וכן פסק הא"ר בשם הב"ח, **ולפיכך פסק המשנ"ב** (ס"ק נ"ה) דיש להקל לעת הצורך כסברת הרמב"ם והרא"ש.

ועיין עוד באחרונים מה שהקשו על הטור, דלכאורה סותר עצמו מסעיף ה'ו' לכאן - עיין ב"ח, פרישה, אמ"ר, וערוה"ש (שם), ואכמ"ל.

סימן שנ"ח סעיף ט'

א) דין קרפף יותר מבית סאתיים שהוקף לשם דירה ונטע בו אילנות או זרע בו זרעים

א. קרפף ששטחו יותר מבית סאתיים שהוקף לדירה ונטע רובו ואפילו כולו אילנות, ואפילו שאינם נטועים בשורות שורות אלא בערבוביא, אינם מבטלים את ההיקף לדירה, ודין הקרפף כדין רשות היחיד, והטעם שאינם מבטלים הדירה משום דעבידי אינשי לנטוע אילנות בחצירות וקרפפות כדי להסתופף בצילן (ועיין עוד לעיל סימן שנ"ח סעיף ד'). **ועיין בחזו"א** (הלכות מעשרות סימן ה' ס"ק ח') שמסופק לענין מי שנטע עצים לא לשם נוי בקרפף (עצי פרי), אם מבטלי היקף הדירה כדין זרעים.

ואם שתל זרעים של פרחי נוי בקרפף, או שתל דשא בשטח הקרפף, נחלקו בזה האחרונים אם דינם כדין זרעים שמבטלי היקף הדירה, או כדין אילנות לנוי שאינם מבטלי היקף הדירה, והובאו דבריהם בשש"כ (ח"א פ"ז הערה צ"ג) ובספר מנוחת אהבה (ח"ג פכ"ז הלכה ג"ט הערה 169 סוף דף שס"ה). ואכמ"ל.

ב. קרפף ששטחו יותר מבית סאתיים שהוקף לשם דירה וזרע בו זרעים, יש פעמים שהזרעים מבטלים את היקף הקרפף לשם דירה, ונהפך דין הקרפף לכרמלית לחומרא, כיון שבמקום שטח הזרעים לא דרים אנשים שמה יקלקלו את שטח הזרעים ודינו כדין גינה.

לפיכך אם נזרע רוב שטח הקרפף בזרעים, כאשר שטח הזרוע אפילו פחות מבית סאתיים או שיש בשטח הזרוע סאתיים בדיוק, **הדין הוא** דבטל שטח המיעוט שאינו זרוע בשטח רוב הקרפף הזרוע, וכזרוע כולו דמיא ובטל היקף הדירה, ונעשה ככרמלית לחומרא בכל שטח הקרפף, **ואע"פ שביט סאתיים** אמת צריך היקף לדירה ודינו כרשות היחיד, אם כן מדוע שטח הזרוע מבטל את היקף הדירה של הקרפף כולו, הרי מצד עצמו הוא רשות היחיד. וטעם הדבר דכיון דמיעוט שטח הקרפף שאינו זרוע בטל לגבי רוב הזרוע, הרי הוא כאילו כולו נזרע, ובכולו האיכא יותר מבית סאתיים שאינם מקום דירה, ודינם ככרמלית לחומרא וכאמור לעיל. ופשוט שאם שטח הזרוע יותר מבית סאתיים, גם בלי הטעם הנ"ל דין הקרפף כדין כרמלית לחומרא.

ג. קרפף ששטחו יותר מבית סאתיים שהוקף לשם דירה, נזרע במיעוט שטחו זרעים או שזרע בחצי משטח הקרפף זרעים (משנ"ב ס"ק ט"ט), אם יש בשטח הזרוע עד סאתיים, אין שטח הזרוע מבטל את ההיקף לדירה של הקרפף, ודינו כרשות היחיד לכל דבר. **וטעם הדבר** דאין כח במיעוט הזרוע לבטל רוב שטח הקרפף שאינו זרוע שהוקף לשם דירה, והמיעוט עצמו הזרוע גם כן דינו כרשות היחיד כיון ששטח הזרוע הוא עד בית סאתיים, וקיימ"ל קרפף קצת בצמחי האדמה", עכ"ל. היחיד, ואינו צריך היקף לשם דירה.

ואם יש בשטח הזרוע יותר מבית סאתיים, השטח הזרוע מבטל את היקף הדירה של הקרפף, ואע"פ שבשטח הזרוע הוא מיעוט שטח הקרפף, הוא מבטל את היקף הדירה של הקרפף, ונעשה דין הקרפף כדין כרמלית לחומרא שאסור לטלטל בה יותר מארבעה אמות. **וטעם הדבר** כיון ששטח הזרוע יש בו יותר מבית סאתיים שלא הוקף לשם דירה מחמת הזרעים שמבטלים את המחיצה של דירה, גם רוב שטח הקרפף שאינו זרוע דינו ככרמלית לחומרא, **מפני שהוא פתוח ופרוץ לשטח הזרוע** שדינו ככרמלית לחומרא.

ד. בכל מקום שכתבנו לעיל שהזרעים מבטלים את היקף המחיצות של הקרפף לשם דירה, גם לאחר שעקרו את הזרעים ממקומם אסור לטלטל בקרפף כדין כרמלית לחומרא, דכיון שהזרעים ביטלו את היקף המחיצות לשם דירה לגמרי, וצריך לעשות תיקון לקרפף ע"י שיסתור במחיצות יותר מעשר אמות, ויחזור ויבנה מחדש. וכאמור לעיל ריש סימן שנ"ח (עיין בה"ל סימן שנ"ח סעיף ט' ד"ה הזרעים מבטלים הדירה שהזכיר כן מלשון הראשונים).

ה. כתב בשו"ת החכם צבי (סימן נ"ט, וציטטו דבריו בשע"ת סימן שנ"ח אות ח') קרפף ששטחו יותר מבית סאתיים, וזרעו בו ערוגות ערוגות של זרעים, ויש רווח בין ערוגה לערוגה להילוך האנשים, ובצירוף כל שטח הערוגות נעשה רוב שטח הקרפף זרוע, והמיעוט שאינו זרוע בטל לו, ובטל היקף הדירה מהקרפף ודינו ככרמלית לחומרא.

ועוד כתב לחדש שאם בצירוף כל הערוגות הוא רק מיעוט משטח הקרפף, אך שטח הזרוע הוא יותר מבית סאתיים, אעפ"כ לא בטל שם היקף לדירה של הקרפף ודינו כרשות היחיד, דלא אמרינן לבדו בין ערוגה לערוגה לצרף ליותר מבית סאתיים לבטל היקף דירה לקרפף, יען כי הרווח בין הערוגות עשוי להילוך אדם. **ולפי דברי החכם צבי** יוצא חידוש, דמה שכתבנו לעיל בסעיף ג' באופן שיש בשטח הזרוע יותר מבית סאתיים שמבטל את המחיצות, הני מילי בזריעה ללא ערוגות, אבל בזריעה בערוגות לא מצטרף לבטל המחיצות. **ומיהו בכה"ח** (סימן שנ"ח אות כ"א) כתב שהרב קרבן נתנאל (עירובין פרק ב') חלק על החכם צבי ואסר. והביאו המחזיק ברכה (סימן שנ"ח אות ג'), וכן משמע בשם הרב מטה יהודה, עכת"ו הכה"ח.

ב) עיר שמוקפת מחיצות ויש בשטחה מקומות האסורים בטלטול

בזמנינו שמערבים ערים שלימות על ידי היקף צורות פתחים, מצוי שיש בשטח העירוב הכללי של העיר שטחים האסורים בטלטול, שאוסרים את הטלטול בכל שטח העירוב.

וכבר כתבנו לעיל (ענף א' אות ג') שקרפף ששטחו יותר מבית סאתיים שהוקף לשם דירה, וזרוע במיעוט שטחו זרעים, אם יש בשטח הזרוע יותר מבית סאתיים השטח הזרוע מבטל את היקף הדירה של הקרפף, ואע"פ שרוב שטח הקרפף אינו זרוע נעשה דינו ככרמלית לחומרא, ואסור לטלטל בו יותר מד' אמות מפני שהוא פתוח ופרוץ לשטח הזרוע שדינו ככרמלית מחמת הזרעים שמבטלים את המחיצות.

ולפי זה בערים הגדולות שעושים עירוב כללי לכל העיר המשתרעת על שטח גדול מוקף בצורות פתחים, מצוי הרבה שיש בתוך שטח המחיצות שטחים של יותר מבית סאתיים הזרועים בזרעים או באילנות שאינם נטועים לנוי או לצל, כגון: פרדסים של עצי פרי שאין דרך בני אדם לטייל שם ולהסתופף בצילם להנאתם, וכל שכן שטחים הזרועים בתבואה או בירקות שונים, הרי הם מבטלים את היקף צורות הפתחים של העיר, **וכדי לפתור בעיה זאת** יש צורך להקיף שטחים אלו במחיצות או בצורות הפתחים להבדיל בינן לבין שטח שאר העיר המקיפן ומוקף בצורת הפתח (עיין משנ"ב סימן שנ"ח ס"ק פ"ג ד"ה וכל המוזכר כאן).

אך במציאות קשה מאוד לעושה העירוב הכללי להקיף שטחים אלו במחיצות.

כמו כן יש עוד מקומות שמקלקלים את העירוב, כגון: שטחים שוממים יותר מבית סאתיים בתוך העיר שאין בני אדם הולכים שם שנים רבות, וכן שטחים שבני אדם מפחדים להלך שם, שיש שם סלעים גדולים וקוצים וברקנים, נחשב כשטח האסור בטלטול (כמבואר במכתב שנדפס בסוף החזו"א או"ח סימן קנ"ו בהשטמות לסימן שנ"ח דף רנ"ו). **ובחזו"א** (סימן פ"ט ס"ק ז') מבאר מה שאין העולם נוהרים בזה, על פי דברי הריטב"א (עירובין כ"ד:), שכשהמגרש תוך העיר בטל הוא לעיר, אמנם כשהוא חוץ לעיר יש לאסור. ומ"מ מה שכתב החזו"א ללמד זכות מהריטב"א על מה שהעולם אינם נוהרים, הני מילי בשטחים שוממים, אבל מקומות זרועים מבטלים הדירה גם כשהם בתוך העיר, כמבואר בדברי החזו"א (שם) ועיין מלאכת שבת דף תכ"ו, וספר מגילת ספר עירובין דף תל"ה אותיות ט', י').

והנה המקילים שסומכים על העירוב סומכים על הדבר שמואל (בסימן רנ"ט) שמצדד להקל בעיר מוקפת, ששם אין זרעים שבתוך העיר מבטלי להיקף דירה של חומה, ומיירי במקום שהבתים נבנו תחילה ואחר כך הקיפום בחומה דהוי מוקף לדירה. **ולתועלת המעיין אעתיק את לשון הדבר שמואל** (כפי שציטטו בשו"ת ישכיל עבדי ח"ב דף צ"ח ע"ב ד"ה לכן), דברר השאלה בעיר אלכסנדריה שהיו שם זרעים סמוך לחומה, וז"ל: "ראיתי ונתון אל ליבי החלוק הנכון שעשתה חכמת אדון, בין היקף העיר העשוי לשם דירה כל יושביה, ובין היקף קרפף אחד המיוחד לבעליו, **וגם סברתי החלושה נוטה לזה, שאם אמרו שהזריעה מבטלת דירת הקרפף, אין לנו לדון ממנו שגם מקצת קרקע זרועה, הלא מצער היא לגבי כל העיר, לבטל גודל היקף דירתה**. ומה גם שעל הרוב כונת המלך שרי העיר בבנינה והיקפה, רוצים לכתחילה להניח מבנים לחומה מקום הרווחה חלקה אחת רחבת ידיים מבלי שום בנין, לחיזוק שמירת העיר ולגיונותיה לשעת הצורך כמנהג רוב העיירות בצורות, באופן שאותו מקום הפנוי לא יקרא מבטל היקף הדירה, אלא אדרבא מאשר ומקיים שמו ותכלית כונתו הרצויה להקיף ולשמור דירת יושביה, ואם לפעמים זרועים, הוא דרך ארעי בעוד שאינם (אולי צ"ל שהם) צריכים להרויח קצת בצמחי האדמה", עכ"ל.

ובספר מנוחת אהבה (ח"ג דף שס"ז) ביאר בטוב טעם כונת הדבר שמואל, חז"ל: "וצריך לבאר בכונתו, שאע"פ שכשנזרע מיעוטו אין זרעים מבטלים מחיצות הקרפף, אלא שאם יש במקום הזרוע יותר מבית סאתיים אז אסור לטלטל בתוכו, וממילא אסור לטלטל בכל הקרפף הואיל והוא פרוץ למקום הזרוע שאסור לטלטל בו. ויוצא איפוא מה שכתב הדבר שמואל "שאין לומר שמקצת קרקע זרועה הלא מצער היא לגבי כל העיר לבטל גודל היקף דירה" אינו מדוייק, שבאמת באופן כזה אין מתבטלים המחיצות, רק שאסור לטלטל בכל העיר הואיל ופרוצה למקום הזרוע האסור בטלטול. (וכן העיר הגאון ר' איסר זלמן מלצר זצ"ל בשו"ת ישכיל עבדי שם ד"ה והנה). **וצריך לומר שמ"מ** העיר, ובסיכום יוצא שבגלל מקום קטן הזרוע או אוסרים לטלטל בכל העיר, על זה כתב הדבר שמואל שאין זה מסתבר, **אלא צריך לומר שבאופן שכזה בטל המיעוט ברוב, ומותר לטלטל אפילו במיעוט הזרוע אע"פ שיש בו יותר מבית סאתיים**, ומה שכתב הדבר שמואל **לבטל** גודל היקף דירתה לאו דוקא הוא, ורצונו לומר שבסיכום יוצא שהרוב נאסר בגלל המיעוט, וכאילו בטל ברוב", עכ"ל.

ולפי זה יוצא מדברי הדבר שמואל ב' קולות:

א. שמוותר לטלטל בתוך עיר שמוקפת מחיצות, ואע"פ שיש בתוכה שטח זרוע בית סאתיים, דלא מסתבר ששטח מועט יבטל מחיצות של עיר גדולה.

ב. מותר לטלטל אפילו בשטח הזרוע, דאע"פ דקיימ"ל שהזרעים מבטלים את היקף הדירה היות ואין האנשים דרים בשטח הזרוע שמה יקלקלו את הזרעים, שאני הכא דכיון שמותר לטלטל בכל שטח העיר שאינו זרוע מכא הסברא שאין מיעוט זרוע אוסר רוב שאינו זרוע, לפיכך גם שטח המועט הזרוע יתבטל ברוב שטח העיר שמותר לטלטל בתוכו. וכל זה דוקא שאין בשטח הזרוע מוקף במחיצות בפני עצמו, אבל אם היה השטח הזרוע מוקף מחיצות בפני עצמו, אסור לטלטל בתוכו. אבל מחוץ למחיצות בשטח העיר המוקף מחיצות, שרי לטלטל.

ומה שכתב הדבר שמואל וז"ל: "ומה גם שעל הרוב כונת המלך ישרי העיר וכו'...", כונתו בסברה זו לדון על עיקר מקום הזרעים להתיר את הטלטול בתוך שטח הזרוע, כיון שמקומם נצטרך לתיקון דירת העיר, כך ביאר כונתו ר' איסר זלמן מלצר (שם).

והחכם צבי (סימן כ"ט) העתיק דברי הדבר שמואל ובתחילה גמגם בדבריו, אעפ"כ לבסוף הסכים עמו בשעת הדחק שאי אפשר בשום אופן לתקן שלא ישלכו רבים, ואף הביא סמך לדבריו לחלק בין קרפף לבין עיר בדברי רבי מאיר מרטבורג שהובא בטור (סימן שנ"ח סעיף ט') שרצה לחלק בין דירת קרפף שאינה חשובה לדירת חצר שהיא



חשובה, וסובר הדבר שמואל דאף שמהר"ם כתב טוב להחמיר, היינו בחצר, אבל בעיר שלימה יש לסמוך לקולא כיון שאין החומרא אלא מצד היות טוב, וסיים: "שגם דעת הרא"ש להקל, שאף שכתב וצ"ע, יש לסמוך על מסתברא דידיה בשעת הדחק שאי אפשר לתקן שלא יכשלו רבים", עכ"ל.

גם בנו הגאון יעב"ץ בספרו מור וקציעה (סימן שנ"ח) כותב ששלושים שנה קודם שראה את תשובת הדבר שמואל, זכה לכוין לדבריו מסברת עצמו, ובשעה שהביא את חיבורו לדפוס ראה שדבריו מכוונים לסברת הדבר שמואל. **ועיין עוד בשו"ת זרע אמת** (ח"ג או"ח סימן מ"א) שחולק בין קרפף שמחוץ לעיר שבוה אמרו בגמ' שזרעים מבטלים מחיצות, לבין קרפף שבתוך העיר שאין זרעים מבטלים היקף חומר העיר, ונטייע מסברת הדבר שמואל, ושכן כתבו השולחן שלמה, וש"ת מים רבים (סימן ל"ח) והחכם צבי. **ועיין במחזיק ברכה** (סימן שנ"ח אות ב') שהביא בשתיקה את דברי הדבר שמואל והרב מור וקציעה, ומשמע שמסכים עמו להלכה. ועיין עוד בשו"ת אבנ"ז (או"ח סימן רצ"ח), וש"ת ישכיל עבדי שניבאו לקמן בס"ד.

ומיהו יש שחולקים על סברת הדבר שמואל, עיין במאמר מרדכי (סימן שנ"ח ס"ק י"ד) שכתב על דברי מרן השו"ע בסעיף י' "מי שיש לו גנה בחצרו וכו'", בזה הלשון: "מסתמת לשון הטור והשו"ע משמע בהדיא דזה הדין שייך אף בבתי שבעיר המוקפת חומה, דעכ"פ אסור לטלטל מן הבית למקום הזרוע ואין העולם נזהרים בזה, וכמעט כמו זר נחשב להם שיהא אסור בזה, וגם בעיני משכילי עם יפלא. ולענ"ד נראה דבר ברור הוא דאסור לדעת הטור והשו"ע, וכן נזהרתי שלא לטלטל מבית לגינה הפתוחה לו, ומיהו ראיתי בתשובת דבר שמואל שצידד להקל בגנות שבתוך היקף החומה אין הזרעים מבטלים דירת החומה, עיי"ש. **ואין זה מוכרע, ומדברי הט"ז כאן ולעיל סימן של"ו משמע לי בהדיא דסבירא ליה דדין זה נוהג אף בגנות שבתוך היקף חומת העיר**. שוב מצאתי בספר נזירות שמשון שרצה להקל בעיקר דין זה מטעם אחר, ואין דבריו מוכרחין, **ודעתי נוטה להחמיר ולא להקל במה שהחמירו בעלי השו"ע**, ודלא כהרב נזירות שמשון שנטה להקל בכל הענין, עכ"ל.

והכה"ח (סימן שנ"ח אותיות י"ט ופ"ד) אחר שהביא דברי המאמר"ה כתב: "ועל כן המחמיר תע"ב". **גם הבה"ל** (סימן שנ"ח סעיף ט' ד"ה אבל נזרע) אחר שהביא דברי הדבר שמואל ופוסקים כמותו, הוא כותב בסוף דבריו: "אכן לפי מה שהבאנו בשעה"צ (אות ס"ז) שפשטות דברי כמה ראשונים שאין שום חילוק בין קרפף לחצר, דקרפף שהוקף לדירה כמו חצר גמור הוא, ואעפ"כ זרעים מבטלי למחיצות דירה, והוא הדין חצר ממש, ולפי זה מנא לן להקל בחומה ממש, וגם בספר מאמר מרדכי ובספר שירי ברכה לגאון חיד"א אין דעתם נוחה להקל אף בהיקף של חומה, לכן על כל פנים אין להקל יותר ממה שכתבנו למעלה", עכ"ל (ומה שכתב הבה"ל "ונראה דמירי וכו'", נראה דהכי פירושו: דעד כאן דיבר הבה"ל בדעת הדבר שמואל האם שטח הזרוע מבטל את היקף העיר, והשתא מבאר הבה"ל בדעת הדבר שמואל מה דין השטח הזרוע בכה"ג, ומבאר הבה"ל שאם השטח הזרוע אינו מוקף מצד עצמו, העירוב שמסביב לכל היקף מועיל גם לשטח הזרוע לטלטל בו, אך אם השטח הזרוע מוקף מצד עצמו גרע טפח, כי נעשה השטח הזרוע חלק נפרד משטח כל העיר, ואסור לטלטל בתוכו, ע"כ. הארכתי בזה כי ראיתי בספרים אחרים שטעו בדבריו ופירשו אחרת, והנלע"ד כתבתי). **גם החזו"א** (או"ח סימן פ"ח אותיות כ"ד, כ"ה) כתב וז"ל: "ולענין עיר המוקפת חומה נראים דברי האוסרים, וזהו דין חצר שנורע, ומה לי חצר ומה לי עיר וכו", עכ"ל. **והרב מנוחת אהבה** (ח"ג פכ"ז הערה 169 דף שס"ח) כתב שמצא תוס' (עירובין כ"ו) ורשב"א וריטב"א (שם), שסוברים שגם אם בתוך עיר שמוקפת חומה ישנו קרפף יותר מבית סאתיים שלא הוקף לדירה, אסור לטלטל בתוכו יותר מד' אמות, ולא אמרינן שמועילות לו מחיצות חומת העיר, ובטל לגבי העיר שיהיה מותר לטלטל בתוכו כמו בעיר עצמה, ולאפוקי מדברי הדבר שמואל. אמנם מדברי רש"י (שם) אין שום ראייה כנראה למענין שם, ולפיכך כתב שרק בשעת הדחק יש לסמוך על הדבר שמואל לטלטל בכה"ג, עיי"ש.

ובשו"ת שואל ומשיב (מהדרי"ק ח"ג סוף סימן קל"א) כתב שכל הקולא של הדבר שמואל דוקא בעיר מוקפת חומה, אבל בעיר מוקפת בצורת הפתח מנלן שזה מועיל. **וכן שאל הרב השואל בשו"ת ישכיל עבדי** (ח"ב קונטרס אחרון סימן ו' דף צ"ו), והישכיל עבדי השיבו (שם ד"ה ומעתה מובן הדבר מאילוי) שדבר פשוט הוא שאין מקום לחלק בזה בין היקף חומה להיקף עמודים, והדבר שמואל מתיר בעיר גדולה גם אם היא מוקפת בעמודים, כיון דהוא מחיצה גמורה, ובכרמלית מהני צוה"פ. והוסיף שכתב בזה תשובה ארוכה בשו"ת ישכיל עבדי (ח"א חאו"ח סימן י"א), ואסף כעמיר גורנה דיעות הפוסקים בזה דודאי שאין מקום לחלק בזה בין היקף חומה להיקף עמודים, **וציין לכה"ח** (בסימן שנ"ח אות י"ט) שכתב בשם שו"ת אבן יקרה אודות העירוב שנתקן על עמודי הטלפון סביב העיר, ובתוך גבול העירוב יש איזה שדות זרועות מסאתיים, והעלה דמקום שעושים צורת הפתח בכל רוחות העיר בלי צירוף שום מחיצה לא אכפת לן בשדות הזרועות תוך גבול צורת הפתח, עכ"ל הכה"ח. הרי להדיא כתב האבן יקרה שאף בהיקף עמודים אין השדות הזרועות מבטלים היקף העיר. ועיי"ש שהאר"ך בדין זה של הדבר שמואל, ומסקנתו: "כיון דחזינן לגאון חכם צבי ומר בריה הגאון יעב"ץ ז"ל שהסכימו לדברי הדבר שמואל ז"ל, וכן נראה דעת הגאון החיד"א במחבר"ש שהביא דבריהם להלכה פסוקה, וכן חזינן לגאון אבן יקרה שפסק כן להלכה ולמעשה וכו", ודאי דכן ראוי להורות הלכה לדורות וכאשר הורו המורים גאוני ווארשא וגאוני קראקא כאשר העיד בגדול הגאון הדיין ומו"ץ בעיר פרנקפורט... כנלע"ד להלכה, אך למעשה הדבר תלוי ביד רבנן דפקיע שמייהו", עכ"ל. ועיין תשובת הגאון ר' איסר זלמן מלצר זצ"ל בתשובתו לישכיל עבדי (שם).

העולה מהאמור:

א. בערים הגדולות שעושים עירוב כללי לכל העיר המשתרע על שטח גדול מוקף בצורת פתחים, מצוי הרבה שיש בתוך השטח המוקף צורת

פתחים, שטח של יותר מבית סאתיים זרועים בזרעים, שגורם שכל שטח המוקף במחיצות יהפך לכרמלית לחומרא, ויהיה אסור לטלטל בו יותר מד' אמות.

ב. המקילים סומכים על דעת הדבר שמואל וסיעתו, שמותר לטלטל בתוך העיר המוקפת מחיצות ואע"פ שיש בתוכה שטח זרוע בית סאתיים, דלא מסתבר ששטח מועט יבטל מחיצות של עיר גדולה. ובשעת הדחק שאי אפשר בשום אופן לתקן שלא יכשלו רבים, יש לסמוך על דבר שמואל.

ג. ויש חולקים על הדבר שמואל, ולכן ירא שמים יחמיר לעצמו שלא לטלטל ברה"ר בשבת, שבלאו הכי יש בעירוב הכללי כמה עיקולי ופשוטי כמו שנתבאר לעיל (סימן שמה"ה סעיף ז'), וכן פסק בספר מנוחת אהבה (ח"ג פכ"ז סוף הערה 169).

ד. כדי לפתור בעיה זו לכל הדעות, יש צורך להקיף את השטח הזרוע שבתוך העיר במחיצות או צורות פתחים להבדיל בינו לבין שטח שאר העיר המקיף, פתרון יקר שבמציאות קשה מאוד לעושה העירוב הכללי להקיף שטחים אלו במחיצות.

סימן שנ"ח סעיף י'

דין טלטול מבית לחצר ומחצר לגינה

הקדמה: הגה אע"פ שכבר נתבאר רוב הדינים האמורים בסעיף זה בסעיף הקודם לענין קרפף, מ"מ חזר מרן השו"ע ושנה דין זה לענין חצר לאשמועינן **דכשם שזרעים מבטלים מחיצות של קרפף שהוקפו לדירה, כמו כן מבטלי מחיצות של חצר**.

ואע"פ שהרא"ש (עירובין פ"ב סימן ב') הסתפק בזה דאפשר שמחיצות של חצר חשובים דירה יותר מקרפף, שהרי הדרך לעשות שם כל תשמישי הבית, ששם מונחים כמה וכמה דברים שצריך לאדם בכל שעה ושעה, ובשביל זה מקרי דירה טפי מקרפף ששם רק מסתופף בצל האילנות להנאתו וכיוצא, ולפיכך אין הזרעים מבטלים שם דירה מחצר או שמא אין חילוק ביניהם, ונשאר הרא"ש בצ"ע. **ובטור** (סימן שנ"ח סעיף י') אחר שהביא דברי הרא"ש כתב "וטוב להחמיר". **ומרן השו"ע** סתם בפשיטות דדין חצר כדין קרפף. **ומדברי המג"א** (סימן שנ"ח ס"ק י"ב) משמע שמרן השו"ע פסק כן מחמת הספק, **אבל בשעה"צ** (סימן שנ"ח ס"ק ס"ז) כתב בזה הלשון: "ולענ"ד דאין זה ספק מאחר **שהרשב"א** כתב להדיא בעבודת הקודש דדין חצר כדין קרפף, וכן כתב **ההרא"ש הריטב"א** בחידושי (עירובין כ"ג) בדנא דר"י בן בבא עיי"ש, וכן מוכח בפירושו **רבינו חננאל** ב"ד"ה נטע רובו הרי הוא חצר, וביותר בדף כ"ה גבי מיעוטו באילנות, עיי"ש בדבריו, וכן משמע **מר"י מיג"ש** (מובא באס"ז ב"ב כ"ד) עיי"ש. **וא"כ בודאי לא מוכרעא ספיא דרא"ש נגד כל הני רבוותא**", עכ"ל.

ועוד טעם שחזר מרן ושנה דינים אלו לענין חצר, כיון שהוסיף לבאר בסעיף זה דין טלטול מן החצר לבית (משנ"ב ס"ק ע"ג), ובס"ד יתבאר הדינים העולים מסעיף זה להלן.

א. מי שיש לו גינה בחצרו (דהיינו שטח הזרוע בחצר), ושטח הגנה הוא רוב החצר, אפילו שאין בכל שטח החצר אלא בית סאתיים והוא הדין פחות מבית סאתיים, לא יטלטל שום חפץ מן הגנה ומן החצר לתוך הבית או להיפך מהבית לחצר ולגינה, ואפילו שהם של אדם אחד. **וטעם הדבר** דכיון שנתבטל היקף של דירה על ידי זרועת הזרעים בחצר, הרי כל החצר דינו כקרפף דעלמא שאסור לטלטל ממנו לבית, **אבל בחצר עצמו** בודאי מותר לטלטל בכלול אפילו במקום הזרעים, דאף שהזרעים מבטלים את המחיצות של דירה, אך כיון שאין בחצר אלא סאתיים הרי לא בעינן היקף לדירה ודינה כרשות היחיד, ואעפ"כ אסור לטלטל מהחצר לתוך הבית.

ודע שבדבר הזה שאסור לטלטל מקרפף ששטחו עד סאתיים לתוך הבית, נחלקו בזה הראשונים, ומרן השו"ע סתם דבריו כדעת האוסרים הרא"ש וסיעתו, **והובאה המחלוקת באורך בבה"ל** (סימן שע"ב סעיף א' ד"ה או לגג וקרפף), ובסוף דבריו כתב הבה"ל "בשם הבית מאיר וז"ל: "ולכתחילה בודאי יש להחמיר בזה כפסק השו"ע, ובשעת הדחק נראה דיש לסמוך להקל (רמב"ם, סמ"ג, רא"ה, ריטב"א)", עכ"ל.

ב. מי שיש לו גינה בחצרו ושטח הגינה הוא רוב החצר, ושטח החצר כולו יחד עם הגנה הוא יותר מבית סאתיים, אסור לטלטל מחצר והגינה לבית על פי האמור לעיל אות א'. וכן אסור לטלטל בגנה ובחצר יותר מד' אמות כדין כרמלית לחומרא, וטעם הדבר דכיון שבשטח החצר כולה כולל הגינה יש יותר מבית סאתיים, ורוב שטחה זרוע בזרעים, ע"י זה מבטל היקף הדירה לחצר ונעשה דינו ככרמלית, וכמבואר לעיל בסעיף ט'.

ג. מי שיש לו גינה בחצירו, ושטח הגינה הוא מיעוט החצר, אם יש בשטח הזרוע יותר מבית סאתיים אסור כל החצר כולל השטח שאינו זרוע, ונעשה דינו ככרמלית לחומרא, ואסור לטלטל בו יותר מד' אמות ומהחצר לבית. **ואע"פ** שהחצר שאינו זרוע הוא רוב ביחס לגינה הזרוע, ולא נתבטל ממנו שם הוקף לדירה ע"י הזרעים, מ"מ נתבטל ממנו היקף לדירה במקום הזרעים עצמם, ואסור לטלטל שם כיון שהם יותר מבית סאתים, ומשום זה אסור גם בשאר החצר לטלטל, דנפרץ הוא למקום הזרעים שהוא מקום אסור בטלטול.

אבל אם יש בשטח הזרוע (הגנה) עד בית סאתיים, אסור להוציא ולהכניס חפץ מהגינה לבית, ואע"פ שבמקום הגנה מותר לטלטל, מ"מ אסור להוציא מהגנה לבית כדין קרפף שאינו מוקף לשם דירה שאין מטלטלים ממנו לבית.

ולענין טלטול מהחצר לבית, בכה"ג יש בזה מחלוקת ראשונים ואחרונים, ונתבאר אורך במשנ"ב (ס"ק פ"ג), עיי"ש כי משם בארה.

ד. בכל ארבעת הדינים בגינה המזכירים לעיל, היינו בדוקא שמקום הגינה אין מחיצה בינה לבית החצר, אבל אם הגינה מגודרת בפני עצמה מד' רוחותיה, נחשבת כרשות בפני עצמה ואינה שייכת כלל לחצר, וממילא לא מבטלת שם דירה מהחצר.

ולענין הטלטול בגינה עצמה כשהיא מגודרת מכל רוחותיה, אם היא

יותר מבית סאתיים אסור לטלטל בה יותר מד' אמות כדין כרמלית לחומרא, ואם הוא עד שטח של בית סאתיים מותר לטלטל בתוכה כדין רה"י, ובכל מקרה אסור להוציא מהבית לגנה. **ולפיכך כתב המשנ"ב** (סוף ס"ק פ"ג): **"על כן ראוי שלא לאכול או לשתות בגינה בשבת דאי אפשר להזהר בזה**, וכל שכן שאם הוא יותר מבית סאתיים דאסור בטלטול יותר מד' אמות", עכ"ל.

סימן שנ"ח סעיף י"א

מקום כינוס של מים אם מבטל שם היקף דירה

א. קרפף ששטחו יותר מבית סאתיים שהוקף לשם דירה, והוצף במים **שראויים לשתות אדם** (במשנ"ב ס"ק פ"ה ושעה"צ ס"ק פ"א כתב דיש מקילין אף בשראויים לכביסה וכיוצא בתשמישי האדם בחצר הנוצצים לו, וכתב בשעה"צ וז"ל: "ונראה דיש להקל כהרשב"א וסיעתו דהוא רק ספיא דרבנן, עכ"ל, ומיהו פשט מרן להקל רק במים הראויים לשתית (אדם), **אינם מבטלים את היקף הדירה**, דאין לך דירה מעולה מזו שמזומנים לו מים לשתיה לצורך האדם, ואפילו ששטח המוצף במים הוא יותר מבית סאתיים והמים עמוקים הרבה, אינם מבטלים את ההיקף לשם דירה של הקרפף, דמצוי שאדם עושה בריכה גדולה למאגר מים לתשמישו (ועיין משנ"ב ס"ק פ"ז), וכל האמור לעיל בדוקא שהמים עומדים במקום אחד, אבל אם הם זורמים מצד לצד הרי הם חולקים רשות לעצמם ודינו ככרמלית (משנ"ב ס"ק פ"ד, ושעה"צ ס"ק ע"ט).

ב. קרפף ששטחו יותר מבית סאתיים שהוקף לשם דירה, והוצף במים **שיאנם ראויים לשתית אדם** (ויש מקילין שכל שהוא ראוי לכביסה אינו מבטל שם דירה, ורק אם המים עכורים כל כך שאינם ראויים לשתיה ולכביסה, הם מבטלים את ההיקף לשם דירה - משנ"ב ס"ק פ"ח) **דינם כזרעים** (עיין לעיל סעיפים ט', י'), ולפיכך אם נתפשטו ברובו של הקרפף כולו אסור, ואפילו שאין בשטח המוצף סאתיים, ואם במיעוטו של הקרפף אם יש בהם יותר מבית סאתיים כולו אסור, וכדלעיל בזרעים.

וכל זה דוקא שיש בעומק המים עשרה טפחים לפחות, דפחות מעשרה טפחים נחשב כטיט ורפש בעלמא שאינם חולקים רשות לעצמן, וכדין רקק שראוי להלך בו ע"י הדחק, **וכתבו האחרונים** דכל זה בדוקא כשאין עמוק עשרה טפחים בשפתו, וגם אין מתלקט עשרה טפחים בתוך הילוך ד' אמות, דאם עמוק עשרה טפחים שפתו או על כל פנים מתלקט עשרה טפחים בתוך הילוך ד' אמות, כותלי המים נעשים מחיצה בין מקום המים לשאר החצר, ואין אסור בטלטול אלא במקום המים עצמם (עיין משנ"ב ס"ק פ"ט, ועיין עוד בשעה"צ ס"ק פ"ה ובה"ל ד"ה דינם כזרעים).

ויש להעיר שכל זה לסברת מרן השו"ע וכסברת הרשב"א בעבודת הקודש ורש"י (עירובין כ"ד), **אך בבה"ל** (סימן שנ"ח סעיף י"א ד"ה והוא שיהא בעומקו עשרה טפחים) **כתב שיש כמה ראשונים שחולקים על סברא זו לחומרא**, שאפילו שעומק המים שאינם ראויים לשתיה פחות מעשרה טפחים מבטלים את ההיקף לשם דירה של הקרפף, מ"מ גם הם מודים שפחות משלושה טפחים אינו אסור, משום דכארעא סמיכתא היא, וגם אינו קשה להשתמש שם בתשמישין של חצר, **וכסברא זו סוברים** ה"ז"ה והראב"ד והרא"ש והטור וספר הבתים, ולפיכך כתב הבה"ל וז"ל: **"וראוי להחמיר שלא במקום הדחק"**, עכ"ל.

ומיהו עיין בחזו"א (או"ח סימן פ"ד ס"ק ד') שחולק על הבנת הבה"ל בדעת הראשונים הנ"ל, שפחות מג' טפחים חשוב כארעא סמיכתא, וסובר דמים מבטלי תשמיש החצר אף בפחות משלושה טפחים, והעיקר תלוי אם משמש עדיין אם לא, ונשאר בצ"ע עיי"ש.

ולפי דברי הבה"ל והחזו"א מצוי שבעירוב הכללי לעיר גדולה שיש בתוך שטח העירוב פעמים שלולית גדולה שאינה ראויה לשתית אדם ומבטלת את המחיצות, לעומת זה בעירוב השכונתי המצומצם אין בעיה זאת קיימת כלל.

ויש להעיר מה שכתב החזו"א (או"ח סימן פ"ד ס"ק ד') וז"ל: "ונראה דהא דמים דלא חזיין הוו כזרעים, דוקא באין דעתו לפנותן לימים רבים, אבל אם דעתו לפנותן מיד (כגון פיצוץ של צינור ביוב שהווי מפגע תברואתי) אין סברא שמתבטל הדירה, וכל שכן שאין צריך לפרוץ ולגדוד לשם דירה אחר שפינה המים, וצ"ע (עיין משנ"ב סימן שנ"ח סעיף ט' בבה"ל ד"ה הזרעים)", עכ"ל.

שנ"ח סעיף י"ב

דין קרפף יותר מבית סאתיים המקורה בחלק משטחו

קרפף ששטחו שלושה שהוקף שלא לשם דירה, שדינו ככרמלית לחומרא ואסור לטלטל בו יותר מד' אמות, אם בנה בו גג על שטח סאה משטח הקרפף **הותר ע"י כך הטלטול בכל הקרפף**, וטעם הדבר כיון דאמרינן שפי התקרה של הגג **ואפילו הוא משופע יורד וסותם**, והוי כאילו מחיצה גמורה מפסקת בין הסאה המקורה לבין שאר שטח הקרפף שאינו מקורה, והוא רק בית סאתיים, ועד בית סאתיים אין צריך שיהיה מוקף לשם דירה, ודינו כרשות היחיד גמור.

והקשו האחרונים דהכא היתר הקרפף מדין פי תקרה יורד וסותם בגג משופע, ואילו בסימן שס"א סעיף ב' כתב השו"ע דלא אמרינן פי תקרה יורד וסותם בגג משופע.

ותירצו האחרונים (עיין משנ"ב ס"ק צ"ב בשם הפרישה ומאמר"ר ונה"ש ובית מאיר והגרי"א) דיש לחלק, דשאני הכא דמן התורה הקרפף נקרא רשות היחיד גמור, שהרי הוא מוקף ד' מחיצות, אלא שחכמים גזרו על קרפף של יותר מסאתיים שדינו ככרמלית לחומרא, והם הקילו בפי תקרה יורד אף שהגג בשיפוע, משא"כ בסימן שס"א סעיף ב' ששם נפרץ המחיצה לא אמרינן יורד וסותם אלא אם כן פיה שווה, **ועיין עוד בשעה"צ** (סימן שס"א ס"ק טו).

והאמת ניתנה להאמר שאין שום סתירה בדברי מרן השו"ע מסימן שס"א סעיף ב' לכאן, ורק הסתירה בדברי הטור מכאן לשם, שהרי הב"י בעצמו (לקמן סימן שס"א סעיף ב' ד"ה אבל אם הוא משופע) כתב



דעתו וכוונתו שם, וצע"ג, עכ"ל להגריב"צ הלוי שליט"א, ודפח"ח, תו ראיתי בספר מנחת שלום עמ"ס עירובין ד"ל בהאי שתא להג"ר שלום יפרח שליט"א (סימן ז') דעמד בהאי ענינא, ע"ש ותרוה נחת, וע"י בספר שפת השולחן (ח"ב סימן שמ"ה ס"ק קפ"ד) מאי דמייתי משו"ת אור לציון (חאו"ח סימן ל'), ויל"ע בזה.

בדעת הי"א דלאחשובי רה"ר בעינן דיעברו בו' ס' ריבוא בכל יום
הנה בגליון ע"ב הבאנו לדברי הרש"ש ז"ל בעירובין (דף ו' א') בהא דילפינן מדגלי מדבר, ופלפלו בחיבת אמריו, ע"ש. ועתה יצא לאור עולם קובץ אור המערב (חוברת י"א, אד"ב תשע"ד), וראיתי במאמרו הג"ר מרדכי לבהר שליט"א הנדפס שם (עמוד ל"ז) דהאריך בדינא דתיקון עירובין לבני ספרד, ובתו"ד מייית מספר תורת אמת להגאון רבי רפאל בירדוגו זלה"ה (וכמו"ד דלא עייני שם מקור) דכתב וז"ל: "לקוצ"ד יש לתמוה על בעלי סברא זו (=דאי ליכא ס' ריבוא לא ריבוא רה"ר) איך מכח עיון וסברא יעשו קולא באיסור שבת החמורה שיש בה חיוב סקילה, ולא עוד אלא שנראה שהיא סברא זרה שיהיה רה"ר תלוי בס' ריבוא, וח"כ (=אולי וא"כ) המחלל שבת בהוצאה צריכים למנות העוברים באותו רה"ר אם היו עוברין ס' ריבוא בני כ' שנה יהרגוהו, ואם חסר יפטור, זהו דבר שלא יתקבל כלל, ואני תמה, כיון דמדגלי מדבר ילפינן למה לא אמרינן כי אם ס' רבוא, והלא היו שש מאות אלף וגי אלפים ותק"ן, שכן היו כשעשו המשכן בפרשת פקודי, וכן בשנה שניה בפרשת במדבר, עכ"ל, וע"ש דהאריך. והוא להדיא כקושיית הרש"ש ז"ל דמייתנין שם, ואמנם כבר כתבנו דאין ללפינן מעיקר מנין בני"י דהוי ס"ר, והגם דיהיו טפי, מ"מ עיקר מנייניהו הוי ס"ר, ע"ש דהארנכו טובא מרבתינו האחרונים ז"ל, ולפי"ז א"ש. ברם הא דמקשי דאי נימא דדייקא בס"ר מתחייב, ולפי"ז יצטרכו למנות העוברין ושבין באותו זמן לידע אי נתחייב סקילה, לפי"ד הוי קושיא אלימתא, וצע"ג. ברם נלפע"ד דאף זה יש ליישב, דהנה לדעת"י דהגרי"ר בירדוגו ז"ל מבואר בקושייתו דקסבר דדוקא אם יהיו ס"ר בני כ' ומעלה מתחייב המעביר ברה"ר, אמנם צ"ל דהחולקין אהא ס"ל דלא בעינן ס"ר מבני כ' ומעלה, וסגי אף בטף נשים וגויים, וכדבאנו בגליון הקודם מכמה אחרונים, ופשוט. ועכ"ז עדיין יל"ע דסו"ס מאן מפסי דאמנם עברו באותו היום ס' ריבוא, דדילמא פחות א' ה"י ול"ש להורגו אספיקא, וצע"ג בזה.

ואמנם אפשר דיש לתרץ בזה בפשטות, דהנה האריכו קמאי ובתראי לדיקוי מלשונות הראשונים אי בעינן דיעברו שם ס"ר בפועל בכל יום, או דסגי דיהיה בו שלטת ס"ר או עיר דמצויין בה ס"ר, או דהשווקים פתוחין למקום דדרים בו ס"ר [ועיין בקובץ חכמי לב עמ"ס עירובין מה שהאריך בכ"ז הר"מ דונט שליט"א (עמוד תל"ז ואילך)], וכפי זה להשיטות דסברי דאיי"צ דיעברו ס"ר בפועל בכל יום ויום נחא, דהא מיהא עכ"פ אי הוי בעיר דמצויין בה ס"ר וכיו"ב יתחייב המוציא, דלא אכפ"ל כמה עוברין בהרחוב שם, ומיהו להשיטות דס"ל דגדר ס"ר הוי דעוברין בו בפועל בכ"ז ס' ריבוא תהדר קושי' לדוכתא, דאיך יחייבוהו, אטו יספרו העוברין שם באותו היום והיאך יספרו, וצע"ג.

ואגב אורחין אעירה במאי דמציאנא בספר יסודי ישרון (ח"ב עמוד קפ"ג) דדן בדינא דס"ר, ומייתי מס' תורה שלימה (יתרו דף קס"ז) דכתב דנראה דהאי מנינא דס"ר לאו דוקא ישראלים, אלא אף נכרים, ואייתו ממש רש"י בעירובין (נ"ט, א' ד"ה עיר) דנקיט בלישניה "בני אדם", ע"ש. ולפום ריהטאי הוקשה אצלי דהא העכו"ם לא מיקרי אדם, כמ"ש בב"מ (ק"ד, ב') אתם קרויים אדם וכו', ע"ש. מיהו י"ל בזה דל' תורה לחוד ול' בניא לחוד, וכפה"ג דכוונת ר"ת ז"ל דל' בניא כוללת גם עכו"ם. ועי' תוס' ע"ז (דף ג' א' ד"ה כהנים) דעמדו בקו' דבגמ' שם מבואר דעכו"ם מיקרי אדם, ויישבו משום ר"ת דיש לחלק בין אדם להאדם, ע"ש בדבריהם, ויל"ד. אמנם מראשוני אחרוני שפיר איכא לאוכוחי דלאו דוקא ישראלים, ועי' בייסודי ישרון (שם) דהביא מהרה"צ מהרי"ד מאשקאוויטש משאף דכ' בקונטרס תיקון עירובין במנהטן (פרק כ') דהנך ס"ר הוו דוקא ישראלים, ע"ש, ומיהו כבר כ' שם היסוד"י דהוא דלא כגדולי המפרשים, ע"ש במש"כ, ואף אגן בעניותין הבאנו כעיי"ז בגליון הקודם, קחנו משם, ואכמ"ל.

שוב שאלתי למו"ר מרן הגר"ח קניבסקי שליט"א להקושיא דלמ"ד דבעינן ס"ר אטו יספרו העוברין ושבין לידע כדי לחייבו, והשיבני מו"ר שליט"א "אפשר לשער", ושאלתי דהיאך יהרגוהו ע"פ השערה בעלמא, וכמו"ד דהשיבני דיועדים לשער כמה עוברים שם (וכפה"ג לא מיירי במקום דאית בו ס"ר בצמצום, וכעין זה הורה מו"ר מרן הגר"ח שליט"א בעצרת שנתקיימה בירושלים ת"ו דיש לברך ברוך חכם הרזים, וכבר האריכו בכ"מ בביאור ד"ק, ואכמ"ל).

והנה בגליון קודם הבאנו מרגניתא טבא משו"ת חת"ס (בהנדפס ע"י מכון המאור) דכ' בתו"ד דעיקר מספר בני"י הוי ס' ריבוא, ע"ש היטב. ועתה מצאתי בעז"ה דבריים יקרים בספר משנת יוסף ה"ת המועדים למו"ר הגאון הגדול ציס"ע רבי יוסף ליברמן שליט"א הנדפס בהאי שתא (חלק ב'), ליקוטי ש"ס עמוד שע"ו טור ב', ד"ה והנראה, וז"ל בתוד"ק: "דהנה ידוע ששורש נשמת ישראל הוא מז"א אילנא דחיי, והז"א הוא בעל שש קצוות חג"ת נה"י, לכן חשיבות כלל ישראל ושלימותו הוא בששים ריבוא, כיון ששורשם בשש קצוות, שכל א' כלול מעשר, ועשר מעשר וכו' עד שמתרבה לעשרה רבוא, וביחד הם ששים ריבוא (ראה בהקדמת הוזה"ק דף ב' ריש ע"ב דמבואר שם לפי המפרשים דששים רבוא ישראל שורשם מו"ק דז"א) [וכעיי"ז בס' לקוטי הש"ס מהאר"י ז"ל (מס' שבת דף ז'). מדפי הספר] דישאלהו הוי ס' רבוא בקבלת התורה, כי התורה היא עמודא דאמצעייתא (ת"ת), והוא ו' כי"א נעלה מי וי' מי [כו'], וכאשר נמצאים יחד ששים ריבוא מישראל בא"י נעשה עיי"ז יחוד ז"א ומלכות, כיון שישאל מרמזים לז"א, וא"י למלכות כבוזה"ק (ח"ג פ"ד) ארץ אחרא עלאה קיישא (מלכות) אית לקוב"ה (ז"א) וארץ ישראל אקרי, עכ"ד בהנוגע למאי דמייתנין מתשו"ת חת"ס הנ"ל, וע"ש עוד דברים מופלאים בהא - עכ"פ דגם מכל הא מבואר שפיר דאין שום הו"א לפרש דבעינן טפי מס"ר, ודו"ק.

והנה לפום ריהטאי מצאתי בשו"ת צדקה ומשפט להגה"ק רבי צדקה חוצין זלה"ה (סימן ו') דנשאל מהגאון רבי יצחק לניאדו זלה"ה גבי עיר דאית לה שלושה פתחים, והשער הרביעי פתוח ולית ביה דלתות, אי הוי דין רה"ר ואסור לטלטל בו או דהוי רה"י, והשיבו וז"ל: "ובחפשי בדברי מר"ן בב"י סימן שמ"ה ראה ראיתי שכתב שם עמ"ש הטור וז"ל, רה"י הוא המקום המוקף מחיצות גבוהות עשרה וכו' ודלתותיו נעולות בלילה וכו', ורה"ר הוא רחובות ושוקים הרחבים י"ו אמה על י"ו אמה ומפולשים משער אל שער וכו', ע"כ, וכתב מר"ן ע"ז גם זה הוא מדברי הרמב"ם בפ"ד שכתב וז"ל (בענין) [כגון] מדינה המוקפת חומה שדלתותיה נעולות בלילה וכו', ומשמע לי דהא דבעינן שיהיו דלתותיה נעולות בלילה דוקא כשיש לה ב' פתחים זה כנגד זה, שנמצאת שמדינה זו מפולשת משער לשער, שאם אין לה אלא פתח אחד מה צורך שינעלו בלילה, בלא הכי הוי רה"י כדן כל חצירות שבעולם דלא מצריכינן שיהיו דלתותיהם [נעולות] בלילה, וכן נראה מדברי רש"י וכו', ונראה דה"ה אם יש לה פתחים הרבה אלא שאינם מכוונים זה כנגד זה, דכל שאינו מפולש משער אל שער לא הוי רה"ר בשאין הפתחים מכוונים זה וז"ל: איזהו רה"ר, רחובות ושוקים הרחבים י"ו אמה ואין להם חומה, ואפילו יש להם חומה אם הם מפולשים משער אל שער ואין דלתותיו נעולות בלילה הוי רה"ר, ע"כ. הרי זה, ולא יהיו דלתותיו נעולות, אבל לא הוי פתחי העיר מכוונים זה כנגד זה, אף דאין דלתותיו נעולות בלילה לא הוי רה"ר, וכן כתב הרב מג"א ז"ל: מפולש משער לשער, פי שיהיו השערים מכוונים זה כנגד זה, אף שיהיו כל שעריהן דלתותיהן נעולות בלילה הוי רה"י, ומכ"ש שאר שערי העיר דלתותיהם נעולות בלילה, אף דפתח ד' אין לו דלתות הוי רה"י, ומכ"ש לפי מ"ש הרב מג"א [=כוונתו להט"ז, ע"ש] וז"ל: ואין דלתותיו נעולות בלילה, נראה דאם דלת אחד נעול מבטל ג"כ רה"ר כיון דלא הוי מפולש, א"כ בני"ד שהשלושה דלתות ננעלות בלילה פשיטא דלא הוי מפולש, א"כ בני"ד שהשלושה דלתות ננעלות בלילה פשיטא דלא הוי רה"ר, והשער הד' אינו מעכב אם אין לו דלתות, עכ"ל דהמשפט צדקה, ע"ש.

ונראה בפשיטות מכל דבריו דפי' ככוונת השו"ע דהא דמפולש משער לשער הוי רה"ר, הוא כמש"כ איהו גופי' בב"י דבעינן דיהי' הפילוש משער לשער זה כנגד זה, וכמש"כ המג"א ז"ל, וה"נ עפ"י"ז פסק במ"ב להלכתא כן (סי' שמ"ה ס"ק כ'), ע"ש היטב.

אחר זמן ראיתי דבספר מנחת אשר להגרי"א וייס שליט"א עמ"ס שבת (סימן כ' ס"ק כ') שכתב לחקור בהא דדייקא מבואות המפולשין הוו רה"ר, אי בעינן דיהיה מכוון מצד אל צד בקו ישר כגון ממזרח למערב או מצפון לדרום ללא עיקול ועיקום, או דסגי במה דהוא פתוח מצד אל צד ואינו סתום ע"י בתים או מחיצה מצידו האחת, וכיון דהוא פתוח מב' צדדים לרה"ר הוי מפולש אף כשהוא מעוקם, כגון שהולך ממזרח ומתעקל לצפון או לדרומו, ומייתי דבש"ת אגרות משה (חלק א' סימן ק"מ) כתב דהוא נבוכ בזה, ונוטה לחדש דכל דהוא מפולש משני צדדיו לרה"ר הוי רה"ר אף כשהוא מעוקל בדרכו, ותמה אמ"ש ברמב"ן (במלחמות דף כ"ב) דכ' שיהיו השערים מכוונים זה כנגד זה דמנ"ל, ובהא דכתב הרא"ש דבעינן פילוש משער לשער פירש דאין הכונה דבעינן דרכים ישרות ללא עיקול ע"ש, והמנח"א ציין דבש"ת הריב"ש (סימן ת"ה) האריך לבאר דאף מבוי מעוקל הוי רה"ר דאורייתא באופן דמפולש משער לשער, ע"ש בלישני, אמנם מייתי דבמאירי ועוד ראשונים (דחלקם הבאנו לעיל מהנתי"ש) מבואר דבעינן דלא יהיו עיקום, ע"ש היטב. ולקושטא דמילתא המעיין באגרו"מ (שם) יחזה דעיקר דבריו שם נסובין אדברי הראשונים דכתבו דבעינן דיהיו זה כנגד זה, ואדברי המג"א, דמנ"ל האי חייושא בלא ראי' מגמ', ואף ליכא למילף מדגלי מדבר דגם שם מנ"ל דהוי מכוונות, ומייתי דמהביאור הגר"א (סי' שמ"ה סקט"ו) דלא ציין לרש"י עירובין (דף ו'), אלא לרש"י דעירובין (דף נ"ט ד"ה ואין לה אלא פתח אחד ולא מפולשת היא), אלמא דמפרש הגר"א ז"ל דא"צ דיהיו השערים מכוונים, אלא דיהיו ב' פתחים כדי שתהא מפולשת, ואף באינן מכוונין הויא רה"ר, והא דכתבו התוס' (דף כ"ה) דירושלים היתה מפולשת מד' צדדין, וחיובין משום רה"ר לעומד באמצע הפילוש, הוא רק לר' יהודה דב' מחיצות דאורייתא, אבל לרבנן אף דאין השערים מכוונים אפשר מחייבי, והניח שם כ"ז בצע"ג.

איברא לפי מש"כ לעיל נראה בבירור דדעת השו"ע לדינא (דהבינו המשפט צדק לפי דבריו גופי' בבית יוסף), ודכן ס"ל למג"א והמ"ב, הרי דלהוי רה"ר בעינן דיהיו הך שערים מפולשין משער לשער ומכוונין זה כנגד זה, ובאינן מפולשין ומכוונים זה כנגד זה הויא רשות היחיד, וכ"פ לדינא בשונה הלכות למו"ר מרן הגר"ח שליט"א, ע"ש היטב. איכו השתא חדאי נפשאי דאשכחנא מרגניתא טבא אשר הדפיס בנו של גאון ישראל וקדושו רשכבה"ג מרן הגר"ש הלוי וואזנר, הגאון רבי בן ציון הלוי וואזנר שליט"א, וז"ל: "והנה בביאור מה נקרא מפולש לא ביארו רה"ר פ"כ"ה להדיא, וזלת המאירי שהאיר עינינו גם בואת כדרכו, וכ' (בריש מסכתין ב' ע"א) בזה"ל: ורה"ר היא וכו' ומפולש משני ראשיו עד שיוכל אדם לעבור ביושר "בלא שום עיקום", עכ"ל. ולענ"ד אף דבשאר פוס' לא נתפרש זה בפירושו, מ"מ פשוט דגם הם מודים דזו היתה כוונת חז"ל, אלא שלא הוצרכו לפרשו מאחר דנקטו בלשון הברייתא מבואות המפולשין, ובלי הוה נקטו כל הראשונים אחריהם, א"כ פירושו פשוטו כמשמעו, דהיינו מפולש כקו ישר, וכמו שמצאנו כן בכל התורה, וכגון לענין נקב מפולש שבאתרוג או לענין טריפות בנקב מפולש שבריאה או בלב וכדו', עיי"ש, דפירושו לעולם הוא שהנקב מפולש ומכוון בלי עיקום ועיכוב, עכ"ל הנפלאים. והאן דהוסיף להרחיב בזה, וסו"ד כתב וז"ל: והאומנם ראינו בדברי הגאון הגדול מהר"ם פינשטיין זצ"ל שכי' בתשובתו (אג"מ ח"א סי' קל"ט) כמה פקפוקים בכל תנאי זה דמכוונים, אבל כבר ידוע בבי מדרשא דתשו"ו ז"ל לית נגר ובר נגר דיפרקיניה ויבין דבריו, ובפרט מה שמשיג שם על כמה מגדולי הראשונים והאחרונים שפירשו דבריהם היטב עפ"י פשטות דברי הש"ס, ולא זכינו לירד לסוף

הדכא (בסימן שנ"ח סעיף י"ב) לאו משום פי תקרה יורד הוא דשרי, אלא משום דאין שם קרפף על שטח מקורה (עיי' לעיל סימן שמ"ו סעיף ג'). והטעם דגורנין על קרפף שיהא ככרמלית לחומרא משום שדומה בגודל שטחו לרה"ר, אבל אם הוא מקורה לא אתי למיחלף ברה"ר, כי אין רה"ר מקורה.

והעיר בזה המאמ"ר (סימן שנ"ח ס"ק ט"ז), וכתב דלא משמע הכי מדברי הטור אלא כמו שביארנו לעיל קודם שהבאנו דברי הבי"י, וכן כתב התו"ש (אות ל"ו) והובאו דבריו בכה"ח (אות ק"ב), ועיין עוד בערוה"ש (סימן שס"א אות ה') ופמ"ג (אשל אברהם סימן שס"ב אות ג').

סימן שנ"ח סעיף י"ג

דין קרפף בית סאתיים מצומצם שנפרץ לחצר

קרפף ששטחו בית סאתיים מצומצמות שלא היה מוקף לשם דירה, ונפרץ הקרפף בקיר המשותף לקרפף ולחצר במילואו, דהיינו שכותלי הקרפף נכנסין בתוך חלל החצר מבפנים, או שהיו כותלי החצר שבצד זה ובצד זה יתירים על רוחב הקרפף ד' אמות, נקרא בזה שהקרפף פרוץ במילואו לחצר. ונאסר הטלטול בקרפף כיון ששטח המחיצה המפרידה בין החצר לקרפף שנפל מצטרף לשטח הקרפף, ונעשה שטחו יותר מבית סאתיים ודינו כדן כרמלית לחומרא.

אבל החצר עצמו מותר לטלטל בו שהרי הוא מוקף לדירה, מפני שנשאר לו גפופי מהצדדין, דהיינו נשאר חלק מהמחיצה כשיעור ד' אמות משני הצדדים, ועל כן החצר לא נפרץ במילואו לקרפף, ובתנאי שני בלתי נפרד שפרצת החצר היתה פחות מעשר אמות, דאז דינו כפתח החצר לקרפף, אבל אם נפרץ יותר מעשר אמות נקרא פרוץ, וגם החצר אסורה בטלטול גם אם נשאר גיפופין מהצדדים.

ומיהו אם הקרפף לא נפרץ במילואו לחצר, אלא נשאר במקום שהיה קיר הקרפף מעט גיפופין כעין בליטה קטנה מכאן ומכאן, אין מקום הפרצה מצטרף לשטח הקרפף, כי חודן הפנימי של הגיפופין כאילו יורד וסותם את מקום המחיצה שנפל, ונחשב מקום המחיצה לרשות בפני עצמו, כעין דין האסקופה האמור לעיל בסימן שמ"ו (עיי' א"ז סימן שנ"ח ס"ק כ"א, והובאו דבריו בכה"ח אות ק"ו).

הערה: כיון שמקום שנפלה המחיצה היא עשר אמות כדי שיהיה בית סאתיים, נמצא שאורכו יותר מרוחבו פי שתיים, וקיימ"ל לעיל ריש סימן שנ"ח שאין מטלטלין בו יותר מד' אמות אפילו לא נפרצה כלל, לכן תירצו התוס' שמייירי שהקרפף הוא קצר במקום חיבורו לחצר ורחב בהמשך כעין טרפז, והובאו דבריו בא"ז (אות כ"א).

סימן שנ"ח סעיף י"ד

דין קרפף שלא הוקף לשם דירה והותר ע"י מחיצה וחזרה ונפלה

מי שבנה בית ובצידו קרפף יותר מבית סאתיים שלא הוקף לשם דירה, דהיינו שהסמך שלושה כותלים בסוף כותל ביתו, וכותל ביתו היה הכותל הרביעי, ועשה פתח לאחר ההיקף מחיצות, נמצא שהקרפף הוקף במחיצות שלא לשם דירה, כמבואר לעיל (סימן שנ"ח סעיף ב'). **ואח"כ נמלך לתקן ולהפוך את הקרפף** למוקף לשם דירה, ע"י שבנה מחיצה של יותר מעשרה אמות, וברחוק שלא פחות משלושה טפחים כנגד הפתח של הבית לקרפף, וע"י זה נעשה הקרפף מוקף לשם דירה, והותר הטלטול בכלו כדן רשות היחיד כמבואר כל זה לעיל (סימן שנ"ח סעיף ו').

והנה אחר זמן נפלה המחיצה האחרונה או שסתר אותה בידיים, לא אמרינן דכיון דהותרה הותרה, אלא חזר האיסור לקדמותו, ונאסר הקרפף בטלטול יותר מד' אמות כדן כרמלית לחומרא. **ולא דמי למה שכתב הרמ"א** (לעיל סימן שנ"ח סעיף ב') בשם תרומת הדשן, תיקון לקרפף שלא הוקף לשם דירה, ע"י סוללות עפר משני צידי המחיצה, ששם אע"פ שסילק אח"כ את העפר נשאר הקרפף בתיקונו שהוקף לשם דירה, מפני ששם עשה מעשה התיקון בגוף המחיצה הראשונה כדי לבטלה, אבל כאן בנידון דידן ההיתר הוא משום מחיצה שניה, וכיון שהיא נהרסה נתבטל גם ההיתר שלה, ועיין שעה"צ (סימן צ"ח) וכה"ח (אות ק"י).



המשך קונטרס ענפי משנה בהלכות ועניני עירובין

בהא דלהוי רה"ר בעינן דיהיו השערים מפולשים ומכוונים זה כנגד זה בספר נתיבות שבת (פ"ג סק"א, הערה ז') הרחיב בהא דלהוי רה"ר בעינן דיהיו דלתות העיר מפולשין משער לשער, ואין דלתותיו ננעלות בלילה, ומייתי מהמג"א (סי' שמ"ה סק"ו) דהך פילוש מיירי דהשערים מכוונים זה כנגד זה, ועי' רש"י בעירובין (דף ו' ב' ד"ה ירושלים) שכתב דרה"ר שלה מכוון משער לשער ומפולש, ומיהו לא הזכיר שם דה"י זה כנגד זה, והרשב"א ז"ל בעבודת הקודש (שער ב' אות ד') כתב מקום שהרבים בוקעין בו משער לשער, ושעריו מכוונין זה כנגד זה כדגלי מדבר, אם רחב ט"ז אמה ה"ז רה"ר גמורה, ועמ"ש בעבוה"ק (ריש ש"ג), ובנתי"ש כתב דלא מצא עד כמה צריכינן השערים להיות מכוונים, ואי איכא קצת עקמומיות אם מגרע מדינא דרה"ר, ומייתי דבחי' המאירי לעירובין (שם) כתב "שני ראשיו מכוונים זה כנגד זה עד שהדבר מצוי לרבים להיות בוקעים בהם מפתח זה לפתח זה בלא שום עיקום", ולכאורה א"א למימר דעיקום כל דהוא מונע בקיעת רבים, לפי דא"י לרה"ר דתלקט במלקט ורהיטני, דמסתברא מילתא דנאמר זה אף אפילושה, תו הביא שם דבקונטרס יציאות השבת (ברוקלין תשנ"א) הביא שיטות הפוסקים אם בעינן דייקא מפולשים ומכוונים, והביא איזה דעות דכתבו לחלק דבעיר המוקפת חומה בעינן מכוון משער לשער, ובאינה מוקפת חומה לא בעינן, ועי"ש בכ"ז, ואין הקונטרס הנ"ל תחי" לעיוני ביה, וצ"ע.



בענין המדרכות הקטנות המצויות בכביש עקלתון

שאלה: אודות רחוב שהכביש עשוי שם בצורת עקלתון, וכל כמה מטרים ישנם מדרכות קטנה כזה (1), והמדרכות הללו גבוהות מעט מן המדרכות המצויות, ולצד זה רוב ככל האנשים ההולכין ברחוב זה הולכין על הכביש, ואף כשרואין כשבא רכב הולכין בצידו הכביש, וכאמור דאין נח להלך כל איזה מטרים במדרכה ושוב לילך [מדרכה] [מדרכה] [מדרכה] בהכביש, או לעלות ולירד כ"פ שבא רכב, אם מדרכות אלו הו' רשות הרבים.

תשובה: נלע"ד בפשיטות דאם המדרכות הללו עד גובה ג' טפחים הו' רשות הרבים, ועיין בשו"ע (סי' שמ"ה סעיף י') דכ' ז"ל: "כל דבר שהוא ברשות הרבים אם אינו גבוה (שלושה) טפחים, אפילו הם קוצים או צואה שאין רבים דורסין עליהם חשובים כקרקע, והו' רשות הרבים", וע"ש בהמשך בגוונא דגבוה מג"ט, ובג"ד מדדתי המדרכות הללו ואינם מגיעין לג"ט [דלשיעור הגר"ח נאה ז"ל ג"ט הוא 24 ס"מ, ולשיעור מרן החזו"א ז"ל כמדומה הוא 28 ס"מ, ועיין ספר מדות ושיעורי תורה להגר"ח פ' בניש שליט"א (פרק ה' ס"ק י"ח) מש"כ עוד בזה]. ועי' במ"ב (שם סק"ח) דכ' דכל פחות מג"ט ק"ל דינה חולקת רשות לעצמה ובטל לגבי רה"ר, ועמ"ש השו"ע לקמן (סי' שמ"ה ס"ד) ובמ"ב שם, ועיין היטב הדק בערוך השולחן (סי' שמ"ה ס"ל), ועמ"ש בספר נתיבות שבת (פרק ג' ס"ק ד' ה'), ויל"ע [למותר לציין דשאלתינו בגוונא דאיכא להך רחוב דיני רה"ר כתקנה, ואכמ"ל].

בהא דבשני בתים בשני צידי רה"ר הגם שאינם שווים מותר לזרוק מזה לזה כלי חרס וזכוכית

שו"ע (סי' שנג' ס"א): שני בתים בשני צידי רה"ר, והם של אדם אחד או של ב', ועירבו, אם שניהם שווים מותר לזרוק מזה לזה, ואם אחד גבוה מחבירו אסור לזרוק מזה לזה אא"כ הם כלי חרס וכיוצא בהם שאם יפלו ישברו. במה דברים אמורים ברה"ר עוברת ביניהם, אבל אם היתה כרמלית עוברת ביניהם מותר בכל גוונא, ע"כ.

והאי התירא דכלי חרס הוא מדברי הר"מ ז"ל בהלכות שבת (פרק ט"ו ה"ח) דכ' ז"ל: "ואם היה זה למעלה מזה ולא היה בשווה, אסור לזרוק בגו' וכיוצא בו שמא יפול ויביאנו, אבל כלי חרס וכיוצא בהן זורק, ע"כ. והב"ח ז"ל (סי' שנג') כתב דהר"מ יליף כן מהא דעירובין (דף צ"ח ב') גבי זיז, ע"ש היטב. ובר"מ (שם הלכה ז') כתב ז"ל: "כל הזיז היוצא על אויר רה"ר שמותר להשתמש עליו, כשהוא משתמש בו אין נותנין עליו ואין נוטלין ממנו אלא כלי חרס וזכוכית וכיו"ב שאם יפלו לרה"ר ישברו, אבל שאר כלים אוכלין אסור שמא יפלו לרשות הרבים ויביאם, ע"כ. ומינה דאף בדינא דב' בתים הגם דאינן שווין מותר לזרוק מבית לבית כלי חרס וזכוכית דאם יפלו ישברו, ועיין שו"ע (סי' שנג' ס"ג), ועי' ברש"י עירובין (שם) דפירש בטעמא דמילתא כאמור ז"ל: דליכא למימר (צ"ל למיחש) דילמא אויל ומייתי להו, ע"כ. ועיין נמי בקובץ שיטות קמאי לעירובין (שם) בלשונות הראשונים ז"ל בזה. וע"ע בכף החיים (סי' שנג' אות ו') דכ' ז"ל: "ואין לחוש שמא יביא שבריהם לרה"ר, ובמה שנפלו והונחו ברה"ר אין בזה איסור הוצאה מרה"ר לרה"ר מה"ת, והאיל ולא נתכוין לזרוק לרה"ר, ר"ז אות א', ע"כ."

ובענינותין כל הא צ"ב טובא אמאי ליכא למיחש בכלי חרס וזכוכית דאם יפלו לרה"ר דיביאן לרה"ר שלא יתקלו בהו בני רה"ר, ועיין שו"ע חו"מ (סי' תנ"ב) פרטי הימים בהא, וצ"ע.

וכן יש להעיר לפום מאי דא"ר בר"מ הל' שבת (פס"ו ה"י) אשפה ברה"ר גבוהה עשרה טפחים וחלון על גבה, שופכין לה מים בשבת. בד"א באשפה של רבים שאין דרכה להפנות, אבל של יחיד אין שופכין עליה שמא יתפנה, ונמצאו שופכין כדרכן ברה"ר, ע"כ. וכתב עלה המ"מ בשלהי דבריו ז"ל: "וכתב הרשב"א ז"ל (בעבודת הקודש) ולמה אין חוששין שמא יתגלגל מה שמשליך לתוכה וילך ויטלנו, כמו שחששו גבי גגין כנוצר למעלה, לפי שאין מטילין לאשפה כלי אשר חפץ בו אלא מים או שברי כלים, ע"כ."

וכע"ז מצאתי בריטב"א עירובין (דף צ"ט, ב'), ועי' ב"י סו"ס שני"ד ובמ"ש רמ"א ז"ל (סי' שני"ד ס"ב) ובמ"ש בדרכי משה הארוך, ע"ש. ועכ"פ דגם בזה צ"ע אמאי ליכא למיחש דאי יתגלגלו השברי כלים מן האשפה, שפיר יזיון לשם שלא יתקלו בהו בני רשות הרבים.

אמנם אפשר ד"ל בזה דכיון דמצינו בכ"מ דהיזק המונח ברה"ר איכא איזה עיצות לטלטלו, ע"כ יש לתלות דיעבד כן באופן המותר ולא יבוא להכניסו לרה"ר, עיין שו"ע סימן ש"ח (סעיף ו') כל הכלים שנשברו אפילו בשבת מותר לטלטל שבריהם, ובלבד שיהיו ראויים לשום מלאכה כגון שברי עריבה לכסות בה החבית, ושברי זכוכית לכסות בה פי הפך, אבל אם אינם ראויים לשום מלאכה לא. הגה, ואם נשברו במקום שיכולים להזיק כגון כלי זכוכית שנשברו על השולחן, או במקום שהולכין, מותר לטלטל השברים כדי לפנותן שלא יזוקו בהם (כל בו והגהות מרדכי ובית יוסף בשם אורחות חיים), ע"כ. וכתב עלה המ"ב ז"ל (שם ס"ק כ"ט ול) ז"ל: "במקום שהולכין בביתו או ברחוב, וכדלקמן בסעיף י"ח, שלא יזוקו בהן, אבל אם הוא של חרס אסור לפנותן, דאין מצוי כל כך היזק, ואף על פי דכשהוא דורס עליהן משברן, מכל מקום מותר לדבר שאין מתכוון הוא, ודוקא להנותן בידים אסור, אבל מותר לדחותו ברגליו דטלטול מוקצה בגופו מותר, וכדלקמן בסימן ש"א סעיף ח', ע"כ. ועי' נמי בשו"ע (שם סעיף י"ח): קוץ המונח ברה"ר מותר לטלטלו פחות פחות מארבע אמות, ובכרמלית מותר לטלטלו להדיא משום דחיישינן שמא יזוקו בו רבים, ובמקום יזוקא דרבים לא גזור רבנן שבות, ע"כ. וע"ש במ"ב (סי' ע"ה) מ"ש לענין קוץ גדול, ובביאור"ל (ד"ה קוץ) ובדבריו שם (סי' ע"ו) בהא דכ' השו"ע דקוץ המונח ברה"ר מותר לטלטלו פחות פחות מד"א, דכ' אהא "על שישלכנו לצדי רשות הרבים, מקום שאין דורסין בו רבים", וע"ש בכל דבריו, וע"ש (סי' ע"ז). וע"ע בשו"ע (סי' של"ד סכ"ז) גבי גחלת המונחת ברה"ר, ובמ"ב (שם ס"ק פ"ב), וא"ש, ואכמ"ל. עוד זאת יעלה נ"מ בהאי ענינא דלכא' היכא דברה"ר החול רך

וכדומה, באופן דיש לחוש דלא ישברו הכלי חרס וזכוכית, אסור לזרוק דאיכא למיחש דאתי לאתויי.

אם המושיט מרה"ר לרה"ר דרך רה"ר שלא ליד חבירו חייב והמסתעף שו"ע (סי' שני"ד ס"א): בור ברשות הרבים וחוליא סביבו, אם עומד בתוך ארבעה טפחים לרשות היחיד מותר למלאת ממנו (מרשות) [לרשות] היחיד אפילו אין החוליא גבוה עשרה, ואם הוא רחוק ארבעה מרשות היחיד אין ממלאים ממנו, אלא אם כן תהא החוליא גבוה עשרה, ע"כ.

והנה בבאיור הלכה (שם ד"ה א"כ תהא החוליא גבוה עשרה) מיייתי מהמגן אברהם דבגוונא דהבור והחלון עומדים בדיוטא אחת אסור להוריד הדלי מהחלון לבור, דהוי הושתה שאסור מרה"ר לרה"ר דרך רה"ר אפילו למעלה מעשרה, וקמשי הבאו"ל דבירושלמי פ' הזורק איחא דמושיט לא הו' אלא ע"י שניים כעין שהיה במשכן אצל הלויים, דהוי מושיטין הקרשים מזו לזו, אך לא באחד שהושיט מרה"ר לרה"ר דרך רה"ר, וכתב ליישב ז"ל: "ואולי דכוונת הירושלמי הוא רק לענין חיובא, אבל איסורא איכא גם באחד שהושיט, וכע"ז כתב הפמ"ג (משב"ז סק"א), ועל כרחק המשנה דקאמרה התר לכתחילה הוא מיירי דוקא בשתי דיוטות", ע"כ.

מיהו יש להעיר בהאי ענינא, דבמג"א (סי' שני"ד סק"ג) נקיט בלישנא "ואם הם בדיוטא אחת אסור כמו שכתבתי סוף סימן שמו" סק"י", ואולי לעיל (סי' שמו" סוס"ק ה') כ' ז"ל: "המושיט מרה"ר לרה"ר דרך רה"ר בדיוטא אחת אפילו למעלה מעשרה חייב", ע"ש היטב.

ואפשר דמ"ש בס"י שני"ד לישנא דאסור ר"ל חייב, וסמך אמ"ש הכי לעיל סי' שמו", והכי צ"ל במ"ש המג"א (סי' שני"ד סק"א) ל' אסור בדיוטא אחת, ע"ש. ויל"ע בזה. ותו יל"ע בהא דכ' הבאו"ל דמתנ"ל דקאמרה היתר לכתחילה מיירי בב' דיוטות, דבמג"א (סי' שמו" שם) כתב "בשתי דיוטות פטור", וע"ש בהגהות הגרעק"א ז"ל מאי דציין למג"א (סי' שני"ד ס"ק י"א) אם בב' דיוטות מרה"ר לרה"ר דרך כרמלית אסור מדרבנן, והתם נראה דשרי כה"ג ע"ש היטב, ומשמע דלדינא ל"ה היתר לכתחילה בב' דיוטות, ויל"ע.

והנה בירו' שבת (פי"א ה"ב) א"י ז"ל: רבי אחא בשם ר' מיישא בלבד ע"י שניים, בכל אתר ואתר את אמר שניים שעשו פטורין, והכא את אמר חייבין, שני' היא, שכך היתה עבודת הלויים באהל מועד, מה היתה עבודת הלויים באהל מועד, ב' עגלות זו אחר זו ברה"ר מושיטין את הקרשים מזו לזו אבל לא זורקין, תני בר קפרא שלא לנהוג בקרשים בביון, ע"כ. ופירש הקרבן העדה (שם) ז"ל: הא דמושיט חייב דוקא כששניים מושיטין זה לזה, אבל אחד המושיט ממקום למקום פטור, ע"כ. ובפני שני' (שם פ"י) ז"ל: הא דאמרין המושיט חייב דוקא שאחד מושיט ואחד מקבל ממנו, ופריך בכל אתר ואתר וכו' שניים פטורין, ומפני מה את אמר הכא שניים חייבין. שנייא היא גבי הושתה שכך היתה עבודה באהל מועד וכו', וא"כ היו מושיטין זה לזה, וע"י שניים היתה המלאכה, עכ"ל. ומשמע דלירו' חיובא איכא דייקא במושיט ליד חבירו, אמנם בפרי מגדים (סי' שמו" משב"ז סק"א) כתב בתו"ד ז"ל: ומשמע להו ש"ס דילן סובר אף שאין מושיט ליד חבירו יש חיוב שבת מן התורה, דלא כירושלמי (שבת פי"א ה"ב) שהביאו התוספות (שבת ג' א' ד"ה בעשותה כו'), עכ"ל. ברם עיין בהריטב"א עירובין (ל"ג א') מיייתי להאי ירושלמי, דמושיט חייב בשניים, ואחד שעשאה פטור, ע"ש. ועי' רשב"א (שם) ובמאירי. והלום מצאתי להערוך השולחן (סי' שמו" ס"ג) דכתב ז"ל: "אבל מושיט חמור יותר, כמ"ש הרמב"ם (פי"ג) המושיט מרה"ר לרה"ר ורה"ר באמצע חייב, ואפילו הושיט למעלה מאויר רה"ר, שכך היתה עבודת הלויים במשכן מושיטין את הקרשים מעגלה לעגלה ורה"ר בין שתי העגלות, וכל עגלה היא רה"ר. בד"א, כשהיו שתי רה"ר באורך רה"ר כמו שהעגלות מהלכות ברה"ר זו אחר זו, אבל אם היו שני הרשויות בשני צידי רה"ר אף המושיט מרה"ר זו לרה"ר שכנגדו פטור, עכ"ל. ונמצא דשני חומרות היו במושיט, האחת שחייב מרה"ר לרה"ר דרך רה"ר כשהן בדיוטא אחת, ואחת דאפילו למעלה מעשרה חייב, משא"כ בזורק, אבל במעביר חייב גם למעלה מעשרה, שכן משא בני קהת (שבת צ"ב, א') דכולהו ילפינן ממשכן, ועניינא דמושיט כפי המתבאר מרש"י הרע"ב ר"פ הזורק היינו שמושיט המשא לחבירו וחבירו לחבירו, שכן היו הלויים מושיטין הקרשים זה לזה, ונראה דאפילו במשא קל חייב במושיט, דאע"ג דהקרשים הו' משא כבידה, מ"מ לא בהפרטים ילפינן ממשכן, דא"כ לא נחייב רק בקרשים, אלא ודאי דבכל מין הושתה חייב, וכן נראה עיקר לדינא (ומתוס' ד' א' ד"ה ומאי מבואר דמושיט הוא אפילו שלא לחבירו, ע"ש), עכ"ל. וע"ע בערוה"ש (סי' שני"ד ס"ב) מ"ש בדינא דבור סמוך לרה"ר, וז"ל בתו"ד: אבל אם הולכין בדיוטא אחת יש כאן איסור תורה במושיט מרה"ר ורה"ר דרך רה"ר אפילו למעלה מעשרה, כמ"ש בס"י שמו" סעיף ג' ע"ש [מג"א סק"ג], וזהו שלא לפי השיטה שביארנו שם דבמושיט הו' דוקא לחבירו ע"ש, עכ"ל, וע"ש בכ"ד. ועיין ברש"י שבת (דף ג', א' סו"ד"ה פטור) דכ' בסו"ד ז"ל: "כל חיוב ופטור במסכת שבת בחטאת קאי ובשוגג", ע"ש, ודוק, ומינה דכל הא דכתבו הני ראשונים דמיייתין לעיל דלירו' במושיט חדא פטור, כוונתם פטור אבל אסור, וק"ל. והלום בא לידי ספר גלויני אפרים עמ"ס שבת להרה"ג רא"י ליפסקי שליט"א, וראיתי לו דמיייתי מ"ש בגמ' שם דכל פטור שבת וכו', בדיד מלאכי (אות תקכ"ו) דן אי אמרינן הך כללא גם בשאר איסורי תורה, או רק לענין איסור שבת כדמשמע הכא. ועמ"ש"כ בעפרא דארעא על ארעא דרבנן (סק"ח הערה כ"ו) מש"כ בהא, וע"ע בביאור"ל סי' ש"מ ד"ה על ב' שערות, שדקדק עמ"ש"כ רש"י דהכא ד"ה פטור אבל אסור מדבריהם, והא איכא פטור ואסור מהתורה (ע"ש דמיייתי דוגמאות לזה), וביאר שם דרש"י בעי לכלול כל הפטורות דעכ"פ אית בהו איסור דרבנן, ואה"נ דאית בהו איסור תורה, עכ"ל ע"ש.

ועיין בספר משמרת מועד עמ"ס שבת להגר"מ קארפ שליט"א (דף ז', א') דעמד בעיקר דינא דירו', וכתב דמהא דהר"מ ז"ל (פי"ג הי"ח) לא נקיט לדינא דירו', משמע דבכל גוויני חייב, ואף במושיט לבדו, אלא

אם כן נפרש דכל היכא דאיכר לישנא דמושיט, היינו דמושיט לרעהו והוא בשניים (ועמ"ש"כ לעיל מהערה"ש בזה, ודוק). עוד דן שם אי פליג הירו' אבבלי בהא, ולעיל מיייתין מהפמ"ג דהעלה כן, וראה מ"ש במשנת מועד מרן החזו"א ז"ל בהאי סוגי, ואכמ"ל, וצ"ע לדינא. וע"ע בשונה הלכות (סי' שני"ד ס"ג) דכ' דבהושתה מרה"ר לרה"ר דרך רה"ר, אף שאין אחר מקבלו מידו אסור מדרבנן, ובמוסגר שם ציין למ"ש לעיל (סי' שמו" סכ"א) דמרן החזו"א ז"ל ס"ל שיש בזה חיוב, ויש לפלפל בהא ממש"נ לעיל. וכששאלתי מהגאון הגדול רבי משה הלל הירש שליט"א ר"י סלבודקא אי גדר מושיט הו' דייקא בשניים, השיבני דהכי משמע בירושלמי, ושאלתינו אם מ"ש בל' הר"מ ז"ל מושיט הו' ג"כ בשניים, ואמר לי דמסתברא דכן הוא [ואפשר דהוסיף אף למימר דא"כ הו' איגודו בידו, ויל"ע].

אחר זמן רב מצאתי בספר חידושי רבינו משה קזיס זלה"ה לשבת (פרק הזורק, ד"ה שכן היתה עבודת הלויים) דעמד לדון בדברי הירושלמי דכ' דמושיט הו' בשניים והמסתעף, ובסו"ד כתב ז"ל: לכן נ"ל **שדעת הרמב"ם** שסתם מוציא הוא שנוטל חפץ א' מן הרשות שעומד בו, ויוצא בעצמו עם החפץ לרשות האחר ומניחו שם, ולזה קרי הוצאה והוא אב מלאכה. **והושתה קרי לנוטל חפץ מן הרשות שעומד בו ומוציא לחוץ לרשות האחר ומניחו שם, אבל אינו זו בגופו ולזה קרי תולדה**, והכי דייק נמי לישנא שכתב או המושיט בידו מתחילת ארבע לסוף ארבע, דהיינו לומר שהוא עומד במקומו ופושט ידו ונוטל חפץ מתחלת ארבע ומניחו לסוף ארבע, וא"כ לישנא דהושתה להרמב"ם לאו דוקא הושתה לחבירו, אמנם בעל ק"ס הבין שמושיט זה דקאמר בפ' י"ב היינו הושתה לחבירו, ואין נ"ל כן. עכ"ל. ועי' מאי דהוסיף שם לדון בדעתו דהירו', ועמ"ש הכ"מ ע"ד הר"מ שם ע"ד הרמ"ך, ואכמ"ל.

בהא דבור ברה"ר וחוליא סביבו וקאי בתוך ארבעה לרה"ר

שו"ע (סי' שני"ד ס"א): בור ברה"ר וחוליא סביבו, אם עומד בתוך ארבעה טפחים לרה"ר מותר למלאת ממנו לרה"ר אפי' אין החוליא גבוה עשרה, ובמ"ב (שם ס"ק ג') כתב דכיון שהוא הפסק פחות מארבעה טפחים לכותל לא דרסי בה רבים כלל, ועל כן הו' מקום פטור, ע"כ. והנה בבית יוסף (שם) כ' ז"ל: וכתב הריטב"א (ד"ה והתנן בור) ואף על גב דמשמע דמסתכ שבת (דף ז', א') דתל ברשות הרבים שאין בו ד' לא הו' מקום פטור אלא כשהוא גבוה ג', שאני הכא דכל הפסק פחות מד' בין באר וכותל לא דרסי ליה רבים כלל, וכיון שכן אע"פ שהוא סמוך לרה"ר מקום פטור הוא ככל מקום שאין בו ד' שהוא גבוה ג', ע"כ. ובריא מילתא דכוונת הריטב"א ז"ל למימר דהך מקום קחשיב מ"פ, **ככל** דוכתא דלית ב' ארבעה וגובהו ג', דחשיב מ"פ, והכי נמי עיין בריטב"א (דמוסד הר"ק) דגרסו **ככל** בכ"ף. אלא דראיתי בספר מאמר מרדכי (סי' שני"ד סק"א) דנראה דהי' לו גירסא אחרת בכ"ף, מהא דתמה אלישני דהריטב"א דכ' "וכיון שכן אע"פ שהוא סמוך לרה"ר מ"פ הוא **ככל** מקום שאין בו ד' שהוא גבוה ג'", ע"כ. ואהא כתב המ"ב דאין לזה מובן, ועל כן הגיב דצ"ל ככל בכ"ף, והשתא פשוט הוא וכמש"כ לעיל, ועי' בט"ז (סי' שני"ד סק"א) ובמג"א (שם סק"ב) ובמש"כ המג"א (סי' שני"ב סק"ד) בסו"ד ע"ש. ויל"ע. ועיין נמי בפמ"ג (א"א סק"א) דכתב דאי דיש לגרוס בלישני דהריטב"א "ככל" וכמש"נ, ואי נימא דהגירסא היא "ככל" צ"ל "בכל מקום ואין גבוה שלושה", ע"ש. מיהו טפי מסתברא דצ"ל "ככל" כתי' קמא דהפמ"ג ז"ל וכהנך רבוחא, ופשוט. ודוק בלישני דהריטב"א ז"ל דהכא לא גריס רבים **ככל**, דנראה דגרעי טפי מכל דוכתא דדחיקא ול"ד בה רבים, וש"מ איזה גדרים בהא דל"ד בעו רבים בספר טל לישראל עמ"ס שבת, ואכמ"ל.

והנה בפמ"ג (שם) כתב בהאי ענינא בתו"ד ז"ל: "על דרך משל שני בורות עמוקים עשרה טפחים כל אחד, ואין ביניהם ארבעה על ארבעה, הו' מקום פטור", ולמש"נ לעיל מבואר שפיר דהך מקום חשיבא דל"ד בו רבים כלל (ובפרט מחמת הזהירות מן הבורות), לולא שראיתי בספר נתיבות שבת (פ"י סק"ח הערה ס"ו) דמיייתי לדברי הפמ"ג, וכתב אהא "וצ"ע", והוסיף "ונראה דאיירי בבורות עגולים, דאי בבורות מרובעים לכאורה בין הבורות הו' רה"י מטעם לבוד או עומד מרובה", ע"כ. ובעניי לא זכיתי להבין כוונתו, וגם הלום מצאתי בכף החיים (סי' שני"ד אות ה') דהביא לפסקי דהפמ"ג ז"ל בב' בורות, ולא חילק בין עגולין למרובעין, וסתם בורות עגולין נינהו, עיין רש"י ב"ק (דף נ' ע"ב ריש מתני') בור עגול הוא, ויל"ע בזה, ובעיקר הא דכ' הריטב"א ז"ל שו"מ דהאר"ך בדבריו בספר חידושי בן יאיר להגר"ח ראללער זלה"ה אב"ד ניאמץ בחי' לעירובין (דף צ"ט, ב'), ע"ש באורך.

בהא דמספק"ל לפמ"ג ז"ל אי שרי לאחוז הדלי הקשור באויר סביבו הבאר ולשתות הימנו

כתב המ"ב (סי' שני"ד שלהי ס"ק ח') ז"ל: ודלי התלוי בעץ ארוך כמו שעושין לבארות שלנו לשאוב בו, והוא תלוי בתוך הבאר או אפילו למעלה מן הבאר נגד אוירו, אף שהמים היו בלוי במעמד יום שלא עקר אותם בשבת מן הבאר, אפילו הכי יש ליהור שלא להוציא משם להורידו על הארץ שסביב הבאר, דהא על כל פנים עשה הנחה בשבת, ואפילו **לאחוזו באויר סביב הבאר גם כן מסתפק הפרי מגדים אם מותר**, עכ"ל. והנה במ"ב (מהדורת דרשו) ציינו בהערותיהם דבספר שונה הלכות למור"ד מרן הגר"ח קניבסקי שליט"א (סי' שמו" ס"א, ומה דציינו שם שמ"ה ס"א ט"ס הוא) ביאר דספקא דהפמ"ג ז"ל אם אסרו חכמים ליעבדי הוצאה לבוד בלא עקירה והנחה, ע"ש היטב. ועי' באגלי טל (מלאכת חורש, ס"ק י"ב אות כ"ג) שכתב בתו"ד ז"ל: מ"מ לא מציינו איסור כשאין כאן לא עקירה ולא הנחה וכו', אבל כשאין כאן לא עקירה ולא הנחה לא מציינו שיש בו איסור מדרבנן, והבא להחמיר בדרבנן עליו הראיה כדתנן במס' ידים, עכ"ל. ומשמע מדברי האג"ט דבספיקא דהפמ"ג יש לצדד להתירא, אלא דראיתי בכף החיים (סי' שני"ד אות י"ג) דמיייתי לספיקא דהפמ"ג, וכתב אהא בסו"ד ז"ל: וכתב הרו"ח דמשמע מדבריהם דאין להורות התירא בזה, ע"כ. וצ"ע.

ובורגנין שבשדות, ששומרי פירות הבורגנין יושבין שם, שאין דירתן מחמת עצמן **אלא לשמור האויר שלפניהן**, אין זו דירה חשובה מחמת עצמה והרי זו קרפף, ע"כ. נראה מדבריו שהרשב"א ז"ל דאין החסרון בזה כדפרש"י, דע"כ הוא דר שם, אלא הואיל ואינו עשוי לצורך ההיקף עצמו אלא לצורך האויר דמחוץ לההיקף משו"ה לא חשיבא דירה, ושאני דירת רועה בדיר דהויא בתוך היקף דיר הבהמות, ולצורך אותו היקף גופא, ולזה הוי דירה חשובה שפיר, ע"ש היטב ודפח"ח. ודברי הרשב"א ז"ל גופא דמיתנין לעיל גבי דירת רועה בדיר בהמות מסייע לדבריו, ודוק.

שו"מ בקובץ תשובות למרן רשכבה"ג הגר"ש אלישיב זצוקלה"ה (חלק א' סימן מ"ה) דמיתני בתו"ד לדברי הנוב"י דמיתנין לעיל, וכתב אהא נ"מ לדינא כהאינא, וז"ל: ולכאן כיום בגן חיות שכל חיה נמצאת בכלוב שלה, והרבה אנשים מבקרים ומסתכלים ומסתופפים על יד כל חיה וחיה, נראה דגם להנוב"י לא מבטל מחיצתא, ולא גרע מנטיעת אילנות, עכ"ל וע"ש.

בהא דכל שלא הוקף לדירה אי הוי סאתים שרי לטלטל בכולו דילפינן ממשכן

שו"ע סי' שני"ח (סעיף א'): כל שלא הוקף לדירה כגון גנות ופרדסים ובורגנים שאינם עשויים אלא לשמור בתוכן, אסרו חכמים לטלטל בתוכה יותר מד' אמות אם הוא יותר מסאתים, אבל אם הוא סאתים שהוא שיעור ע' אמה וד' טפחים מותר לטלטל בכולו וכו', ע"ש היטב. ובמ"ב (שם ס"ק ח') כ' וז"ל: מותר לטלטל בכולו, וסמכו חכמים בשיעור זה אשיעורא של חצר המשכן שהיה ב"ס בכולו והוי מטלטלים בו, ע"כ. והוא מגמ' דעירובין (דף כ"ג, ב') וכמה שיעור סאתים כחצר המשכן, מנא הני מילי, אמר רב יהודה דאמר קרא אך החצר מאה באמה ורחב חמשים בחמשים, אמרה תורה טול חמשים וסבב חמשים, ע"כ. וע"ש היטב. והנה גאון עוזינו מרן החיד"א זלה"ה בספרו ברכי יוסף (סי' שני"ח אות א') כ' וז"ל: וכתב הרב ב"ח דלהכי לא ילפינן מעורת המקדש שהיו קל"ה אמות, דשם שומרים גם בלילה וחשיב מוקף לדירה, ואצלי ה"ט דכל מלאכת שבת ממשכן ולא ממקדש ילפי' להו, הרב מהרי"ל הנו' בהגהותיו כ"י (כוונתו למהרי"ל וואלי ז"ל, ע"ש בברכ"י שלהי סי' שני"ז), ולא ידענא מאי קאמר דכונת הרב ב"ח פשיטא דהיכי שרי לטלטל בעזרה, ועל כרחין לומר דחשיב מוקף לדירה, שוב בא לידו ס' בית חדש ראייתי שרמו לדברי התוס' דף כ"ג ע"א, ושם התוס' תירצו דמשכן גמרין. והרב הנו' נעלמו ממנו דברי התוס' שתירצו ה' תירוצים, והבי"ח בחר בתירוץ זה מטעם הנו', ודוק. עכ"ל.

והכי כתבו התוס' בעירובין (כ"ג, א' ד"ה שהוא ע' אמה ושיריים) וז"ל: וא"ת ולילף מהר הבית ועזרת נשים שהיה קל"ה אמה, ועזרת ישראל היה קפ"ז, וי"ל דכל מילי דשבת ממשכן גמרין להו, אי נמי העזרות חשיבי מוקפין לדירה שהיו שומרים בה כל הלילה, ע"כ. וע"י בהגהות הגריעביץ ז"ל דכתב לאקשו"י אתירוצא נמי משמירה דמשכן אתיא [כמ"ש בריש תמיד], דכתבי והחונים וגו' וכתבי שומרי וגו', עכ"ל, וצ"ע בזה. ודע דנלע"ד דלכאורה מדברי התוס' דעירובין בתירוצו השני יש להוכיח דהא דמוקף לדירה א"צ דישן שם, אלא סגי בזה דנמצא שם, דהנה כתב החינוך (מצוה שפ"ח) וז"ל: שנצטוו הכהנים והלוויים לשמור המקדש וללכת סביבו תמיד בכל לילה ובלילה כל הלילה וכו', מדיני המצוה מה שאמרו ז"ל שארבע ועשרים אדם עובדים בכל לילה בכ"ד מקומות, **הכהנים שומרים בג' מקומות מבפנים** והלוויים מבחוץ, ומעמידו אחד שהי' מחזר על המשמורות כל הלילה ואבוקות דולקות לפניו, ואיש הר הבית נקרא, וכל משמר שאינו עומד ואומר לו איש הר הבית שלום עליך **ניכר שהוא ישן** וחובטו במקלות, ורשות הי' לו לשרוף את כסותו, עד שהיו אומרים בירושלים מה קול בעזרה, קול בן לוי לוקה ובגדיו נשרפין שישן על משמרו וכו', ע"ש היטב. וע"י בר"מ הל' בית הבחירה (פ"ח ה"י). ומאה דאף דהי' אסור להם לישן שם, קסברו התוס' ז"ל דחשיב מוקף לדירה לפי דנמצאין שם בלילה, ודוק בזה הדק היטב. וליכא לאקשו"י אהא ממשי"ח המנ"ח (שם), וז"ל בתו"ד: ודע דדבר זה דכהנים בפנים, לאו בפנים מה דקדיש בקדושת עזרה, דמפרש וכו' בית המוקד הי' חצוי **בחלל והכהנים יושנים שם**, א"כ לא היה קדוש וכדורים עזרה, אך בפנים היינו בחדרים דבית אבטינס ובית הניצוץ ובה"מ הם נקראים בתים, ויושבים שם דרך כבוד, והלוים מחוץ היינו בלא חדרים רק מבחוץ, ואין הפירוש חוץ לעזרה רק כמ"ש דהתורה גורה דכהנים יהיו במעלה, והלוויים יהיו נופלים מהם, הכהנים יושבים בבתיים בדרך כבוד, והלוויים שומרים על השערים ועל הפינות בדרך טפלים לכהנים, אף אם שומרים בעזרה עצמה דקדוש יותר, מ"מ אינו בדרך כבוד ומעלה רק כדרך עבדים ומשרתים, והכהנים הם משרתים בדרך כבוד, פוק חזי ממלכותא דארעא דהקטנים שומרים בחוץ, והגדולים שומרים בחדרים ובעליות דרך מעלה וכבוד, אבל לומר דהם בפנים בעזרה והם בחוץ לא יתכן כלל, דהכהנים היו ג"כ שומרים במקום שאין קדושת העזרה כלל כמ"ש, אלא הפירוש הם היו שומרים בחדרים, והלוויים היו שומרים בלא חדרים דנראים טפלים לכהנים, כן נראה ברור, עכ"ל וע"ש. הא לא אכפ"ל דהיו יושנים בבית המוקד דהא ישנו בחציו בחול, ותו לשון התוס' מורה דחשיב מוקף לדירה בזה דשמרו שם כל הלילה, ודוק.

ברם הרבה יליד' בהא דכתיבנא מהא דהארכי' גדולי האחרונים בענין אי היה מותר להכהנים והלוויים לישן בעת משמרתם. ועיין בר"מ הל' בית הבחירה (פ"ח ה"ו) ובמשנה למלך (שם) באורך עצום, ובמנחת חינוך (שלהי מצוה שפ"ט). ועיין נמי בספר דרך חכמה למור"ן מרן הגר"ח קניבסקי שליט"א מ"ש ע"ד הר"מ דהתם (בפירושו דרך חכמה ס"ק ח' וסי"ק י"ט, ובציון ההלכה ס"ק מ"ו, ובמ"ש לקמן בד"ח ס"ק נ', ע"ש) ואכמ"ל, ויל"ע בזה.

והנה לעיל מיתנין לקושיית היעב"ץ ז"ל ע"ש, ואחר זמן מופלג הראני ידידנו האברך מייטנפלג רבי מנוח פרגו שליט"א בספר שיח השדה למור"ן מרן הגר"ח קניבסקי שליט"א (ח"ג, עירובין דף כ"ג א') דמיתני

ארכו יותר משנים ברחבו אמה אחת, ואם הוקף לזירה אפילו יש בו כמה מילין מותר לטלטל בכולו, ע"כ.

הנה בשו"ת נודע ביהודה (מהדורת חאו"ח סימן מ"ז) כתב בתשובה להגאון מוהר"א ז"ל אב"ד קעלין, וז"ל: מכתבו הגיעני, ועל דבר אשר דרש במה שאמרו בריש מי שהוציאוהו וכו' הולכיהו לעיר אחרת נתנוהו בדיר או סוהר וכו', אם בעינן בדיר דירת אדם שיהיה השומר דר בתוכו, וממילא בעינן שיהיה מוקף לדירה, ורום מעלתו סבר שבדיר לא בעינן כלל דירת שומר, כי ע"י הבהמות שבתוכו ג"כ מקרי דירה, ודומה זה למזוזה ורפת בקר חייב במזוזה, וע"ז רצה מעלתו להתיר גם בקרפף של חיות המוקף מחיצות, והחיות המה שמה שקורין טיר גארטין, כי מה לי רפת של בהמות ומה לי של חיות, וחיה בכלל בהמה. והרבני מו"ה ניסן נחלק וסבר שבעינן דירת אדם בתוכו ושיהיה מוקף לדירה, והראה לו מהרר"ן שכן הוא בפירוש רבינו יהונתן בפ"ד דעירובין, ורום מעלתו עודנו מחזיק בדבריו כיון שהטור והש"ע לא הזכירו תנאי זה בדיר וסוהר, והנה ראייתו של כבוד העליון ממזוזה יש להשיב, גם במזוזה לא ע"י דירת הבהמות מקרי דירה, אבל מקרי דירה בשביל בני אדם שנכנסין ויוצאין בו, ועיין בשו"ת סי' רפ"ו ס"ק ב', ולא בכל מילי שוה למזוזה, ואם הוקף ולבסוף ישב בשבת לא מקרי הוקף לדירה ובמזוזה חייב. ועוד אפי' היבנא למר דדירת בהמות מקרי דירה, היינו בהמות שדרכן עם בני אדם, אבל חיות המזיקות אין אדם דר עם נחש ודוב ונמר וארי וכיוצא בהן, ואמנם באמת לא מצאתי בשום אחד מפוסקים ראשונים ואחרונים שהזכיר בדיר וסוהר דבעינן שידור שם שומר, רק בדברי רבינו יהונתן, ולכאורה אם דירת הבהמות מעצמן לא מקרי דירה מה יועיל דירת השומר, כיון שכל עיקר דירת השומר הוא בשביל שימור הבהמות, והוא דירה שתשמישה לאויר, ומ"ש מבורגנין שבשדות שאע"פ שהשומר דר בתוכו לא מהני כיון שאינו עשוי לדור אלא למשמר, ועיין בריש סי' שני"ח במג"א ס"ק א', וע"י בעירובין דף ט"ו ע"א ברש"י ד"ה משום דהוי דירה שתשמישה לאויר וכו' דלאו דירה היא וכו', דע"כ הוא דר שם, ואמנם בס' תוספת שבת הסב גם דעת רש"י לחלק בין דר שם רק ביום ובין דר שם ביום ובלילה, וא"כ איכא למימר בדבריו וסוהר דרך השומר לדור ביום ובלילה, ואמנם בעובדא דידיה שהוא מקום דירת חיות לא מיבעיא שאם אין שם דירה קבועה לשומר שידור ביום ולילה שאינו רשאי לטלטל ביותר מבית סאתים, אלא אפילו הוקף מתחילתו לדירה ויש שם דירה קבועה לשומר לא מהני, ואמינא ק"ו אם אמרו שם בעירובין דף כ"ד ע"ב נזרע רובו הרי הוא כגינה פיר"א דבטיל דירתו, דבורעים לא דיירי אינשי וגו' לא דיירי אינשי בגודלי חיות, וא"כ אפילו יש שם דירה לשומר בטיל דירתו, ואפי' אין בו יותר מסאתים, אפי' פחות מסאתים ג"כ יש לדון שאם נימא שעכ"פ מקום הרועה אסור, וע"י בסי' שני"ח בט"ז ס"ק ד', ויש מקום לפלפל בזה ואין כאן מקומו, אבל ביתר מסאתים נלע"ד דודאי גודלי חיות גרע מזרעים, ולכן דעתי נוטה לדברי הרבני מו"ה ניסן, ע"כ לה"ק דרבינו הנוב"י זלה"ה זיע"א.

ובהא דכתב הנוב"י "ואמנם באמת לא מצאתי בשום אחד מפוסקים ראשונים ואחרונים שהזכיר בדיר וסוהר דבעינן שידור שם שומר, רק בדברי רבינו יהונתן", ע"כ. והכי נמי ביאר הביאור הלכה (סי' שני"ח ד"ה לדירה) דשי' רש"י והריטב"א ז"ל דבהא דהשומר נכנס ויוצא לטפל בהבהמה סגי, וא"צ דידור שם ע"ש, ודלא כרבינו יהונתן ז"ל, ע"ש היטב. הנה אנא עבדא מצאתי יעבודת הקודש להרשב"א ז"ל (בית נתיבות ש"ג) דכ' להדיא כרבינו יהונתן ז"ל, וז"ל הרשב"א שם: הדיר והסוהר - והם מקומות שעושין לבהמות להטיל שם גללים לזבל השדות, **והרועה גודר שם מקום לדירתו**, הרי זה רה"י, ואפי' יתרים על ב"ס ומטלטלין בכולו, ע"כ. הרי דאף הרשב"א ז"ל קמפרש דהך דיר וסוהר מיירי דהשומר גודר שם מקום לדירתו, ומבואר דלא סגי במאי דיוצא ונכנס לטפל בהבהמות, ודוק.

ובמש"כ הנוב"י לתמוה דאי דירת הבהמות מעצמן לא מקרי דירה מהני דירת השומר, כיון שכל עיקר דירת השומר הוא בשביל שימור הבהמות, והוא דירה שתשמישה לאויר, ומ"ש מבורגנין שבשדות וכו', ומיתני מהתוספת שבת, וע"י לעיל דמיתנין כל דב"ק.

לכאורה הי' מקום לומר בביאור האי ענינא דשאני דירת שומר בדיר וסוהר מבורגנין שבשדות, דהנה ענין דיר פירש"י בעירובין (דף י"ח, א' ד"ה אבל אם היה דיר) וז"ל: של בהמות שעושין בשדות היום כאן והיום כאן כדי לזבל בגללי הבהמות", ע"כ. וכה"ג לא חשיב לשמר לפי דכן הוא הדרך דקובע הרועה דירתו עמהם בכל יום ויום בהוא אתר, משא"כ בורגנין שבשדות דכל ישיבתו על משמרתו מטרתה לשמר בעלמא, וזה ודאי לא קחשיב "דירה", ודוק.

ואין לפני הספר תו"ש דציין לו בנוב"י, לדבריו משמע דאיכא חילוקא בין דר בו ביום לבין דר בו ביום ובלילה, ולכאן מאי נ"מ דדר בו רק ביום, ואי הי' איפכא היינו דהי' דר בו רק בלילה הא סו"ס מקרי "דירה", ויל"ע שם, ולדברינו הדלים מבואר עכ"פ דאיכא חילוקא בעצם שם "דירה", דדיר וסוהר דהוי דירה בפועל דהרועה, משא"כ בורגנין שבשדות דהוא מקום והיכי תמצא לשמור ולא דירה בפועל (מלבד אשר אפשר שיש לחלק בשמא דרועה ושומר, ודוק היטב הדק, ואכמ"ל).

ובמ"ש הנוב"ב בשלהי דבריו גבי גודלי חיות דאין אדם דר בינותם, וק"ו מנזרע רובו הרי הוא כגינה, ופרש"י בעירובין (דף כ"ד) דבטיל דירתו, דבורעים לא דיירי אינשי, ועפ"י ק"ו דבגודלי חיות ל"ד אינשי, ע"ש היטב. לכאן יל"ד דהא דורעים ל"ד בהו אינשי דאין צורת דירה בורעים, אך אמנם בחיות שמגדלן הרי הם מכירין המגדלן, ואינם שוחרים לטרפו (כידוע מזה ומפ"ו) - ומיהו אפשר דאנן מסתכלינן ארובא דאינשי דאין דרכן בזה, וצ"ע למעשה.

אחר כתיב כל זה מצאתי להגר"ח מ"ש שטינברג שליט"א בהערותיו לפירוש רבינו ישמעאל בן חכמון ז"ל עמ"ס עירובין (פ"ב הערה ל"ה), דכתב דאף המאירי סובר כרבינו יהונתן ז"ל דבעינן דהדין יהי' אף דירה לרועה, ע"ש, וציין שם להנוב"י הנזכר ו"ש"ת חנו"ת ז"ל (וא"ח סימן צ"ה), וכתב לחלק שם בין בורגנין לדירת הרועה בדיר דבהמות, עפמ"ש הרשב"א ז"ל בעב"ה"ק (ש"ג פ"א) דכ' "כל דירה שתשמישה לאויר כסוכה בכרם

ויש לעיין בכל הא מדקמציין הפמ"ג ז"ל (א"א שלהי סק"ג) בספיקו לגמ' שבת (דף ה', ב') ולהרי"מ ז"ל הל' שבת (פ"ג ה"ד), והתם כ' הר"מ וז"ל: היה עומד באחד משתי רשויות וכו', אבל אם היה כלי צף על גבי מים ופירות בתוך הכלי, ופשט ידו ולקח מן הפירות והוציא, פטור, שהרי לא נחו הפירות על גבי הארץ, ונמצא שלא עקר מע"ג מקום ארבעה, ע"כ. ובהג"מ שם כתב ע"ד הר"מ ז"ל "קאי בתיקו" (ה', ב'), ע"כ. והמ"מ ז"ל (שם) ביאר דהגם דבשבת (שם) הניחו זה בתיקו, מיהו כבר ביאר איהו גופי' לעיל (הלכה ג') דכל היכא דאנא בגמ' בתיקו דרך הר"מ ז"ל למיפסק דפטור, וע"ע בספר אוצר מפרשי הרמב"ם דהאריכו בקו' האחרונים ז"ל דאברי הר"מ ממ"ש איהו לקמן (פ"ד הכ"ג) דרה"י עמוק עשרה ורחב ד' מלא מים, וזרק לתוכו חפץ ונח ע"ג המים, חייב, ע"ש, והרי דקחשיב דמנח גם ע"ג מלא, וע"ש איהו ישובים לזה, ועכ"פ יל"ד טובא מהא לנד"ר.

בדינא דחצר הפחותה מד"א דיש ליעביד בה בימות החמה גומא שתהא חללה מחזקת סאתיים

שו"ע סימן שני"ז (סעיף א'): חצר שפחותה מארבע אמות על ארבע אמות שהיא סמוכה לרה"ר, אין שופכין לתוכה מים בשבת בימות החמה, שכיון שאין בה ארבע אמות אין סאתים מים שאדם עשוי להשתמש בכל יום ראוי ליבלע בה, והוי כאילו שופך מים לרה"ר, **לכך צריך לעשות גומא שתהא חללה מחזקת סאתיים**, הגה, וכל גומא שהיא חצי אמה על חצי אמה ברום שלושה חומשי אמה מחזקת סאתים (רמב"ם). בין אם יעשנה בפנים בחצר או בחוץ, אלא שאם יעשנה בחוץ צריך לכסותה בנסרים כדי שתהא מקום פטור, ויפלו המים מידו למקום פטור, **וכיון שיעשה גומא יכול לשפוך בה כל מה שירצה** וכו', עכ"ל דהשו"ע ז"ל. וע"ש בהמשך דבריו פרטי דינים נוספים בהא.

ובמ"ב (שם סק"א) האריך טובא מדברי הלבוש ז"ל, ובסו"ד כתב וז"ל: אבל אם הוא פחות מארבע אמות על ארבע אמות [=ר"ל בסעיף דידן] דאז הסאתיים מים מרובים ואינם נבלעים בקרקע, ונעשה החצר רפש וטיט, ודעתו קצה בזה בימות החמה שדרך כל אדם להקפיד על חצירו שיהיה נקי, ולכך ניהא ליה שיוזבו משם לחוץ, ואם יצאו לחוץ נתקיים מחשבתו, ויש לגזור שמא ישפוך להדיא מרה"ר לרה"ר, ולכן צריך לעשות לחצר גומא שהיא מחזקת סאתים, **ואז כשישפוך לתוך החצר אינו מקפיד עליהם שיצאו לחוץ כיון שאפשר להם לירד ולנוח בגומא ולא יתטנף חצירו, ועל כן אפילו אם יצאו לחוץ לא הוי כמוציא מרה"ר לרה"ר**, עכ"ל. ומבואר דדייקא לפי דיכולין לנוח בהגומא לא הוי כמוציא מרה"ר לרה"ר.

והנה לקמן כתב המ"ב (שם סק"ח) אמ"ש בשו"ע "וכיון שיעשה גומא יכול לשפוך בה כל מה שירצה", וז"ל: ואפילו נתמלאה מערב שבת שופך לתוכה, דכיון דמדאורייתא לית איסורא כי אם בשופך להדיא לרה"ר, רק שתקנו חכמים גומא זכר לשבת שלא ישכח וישליכם להדיא לרה"ר, וכיון דאיכא היכרא ע"י עשיית הגומא שרי, ומה"ט נמי התירו לשפוך כל מה שירצה אף שהגומא מחזקת רק סאתים, ובדאי יצאו הנותרים לחוץ, וניח"ל בזה כדי שלא יתטנף חצירו, אפ"ה שרי דמ"מ זכור הוא ע"י עשיית הגומא ולא גזרו ביה, עכ"ל. (והוא מהמג"א סק"ד ושאר אחרונים ע"ש).

וצ"ע דלעיל ביאר דכיון דיכולין המים לנוח בהגומא, על כן לא חשיב כמוציא להדי' לרה"ר, והתם ביאר דאף כשהגומא מלאה יכול לשפוך בה כל מאי דירצה, דמ"מ זכור הוא ע"י עשיית הגומא ולא ישפוך להדיא לרה"ר, וצ"ע מה מהני האי זכר, הא סו"ס אין נחין בהגומא, ותו צ"ע דמאי מהני כה"ג הגומא, ואמאי לא חשיב דמוציא בהדיא, דהא ודאי ישפך תו"מ לרה"ר. ואפשר דביאור הענין דאחר דתקון רבנן דבעינן ליעביד גומא, לא אכפ"ל אף במלאה, דסו"ס שופך הוא להגומא, ומינה נשפך לרה"ר לצד דמלאה, אך מ"מ סו"ס עובר דרך הגומא וקחשיב דנחין בו מקודם. ולקושטא דמילתא מצאתי בהבית יוסף (סי' שני"ז ד"ה וא"ת כיון שהעוקא מלאה וכו') דכתב בתו"ד וז"ל: "ואפילו את"ל שהיא מלאה, אפילו הכי מותר לשפוך בה, ואע"פ שיצאו ממנה המים לרה"ר, דכיון שיש לו עוקא מוכנת לקבל קצת משופכיו, **נמצא שבשעת ירקותו שם יעשו הנחה אותם המים תחלה בעוקא קודם שיצאו לרה"ר**, ולא משכחת לעולם איסורא דאורייתא, וכיון דמילתא דלא שכיחא היא שתהא מלאה מער"ש כיון שיכול לשפוך לרה"ר, וא"נ נתמלאה אפשר שנתבלעו במקומם, וא"נ שיכול להשליך קצת משופכיו בחצר וקצתם בעוקא לא גזרו חכמים בכך, והתירו לשפוך שופכיו שם בעוקא אע"פ שנתמלאה מער"ש", עכ"ל. וע"ש בהמשך דבריו דמיתני לדברי רבינו יהונתן ז"ל דכ' דטעמא דמילתא לפי דתקון רבנן זכר לשבת שלא ישכח וישליכן ברה"ר, ותו לא גזרינן, ע"ש. ומבואר מינ' סברא חדשה המצטרפת להיתר השפיכה לגומא אף דמלאה, והיינו לפי דכל מים ששופך לגומא עוברין קודם כל דרך הגומא ומונחין בה, ואז יוצאין לרה"ר, ועכ"פ א"ש היטב דאחר דתקון רבנן ליעביד גומא בין באינה מלאה ובין במלאה, כששופכן להגומא קחשיב דנחין המים מקודם בהגומא, ודוק בזה הדק היטב. [ויל"ע בכ"ז מהא דקמיתני בבאר הגולה (סי' שני"ז ס"ב) מהריטב"א ז"ל (עירובין פ"ח, ב') דטעמא דאחר דעביד גומא שרי לשפוך כל מאי דירצה, דאדם עשוי להסתפק סאתים מים, וכי מסתפק טפי לא שכיח הוא ול"ג רבנן, ע"ש היטב. דלכאורה בחצר שכיח דיורין רבים, וכאוי"א מיניהם משתמש סאתים מים. ואפשר דצ"ל דהא מיירי בחצר הפחותה מדע"ד, וע"כ ל"ש בה דיורין רבים ככל חצר, ודוחק].

אי בדיר וסוהר בעינן דיהיה דירת שומר והמסתעף

שו"ע סימן שני"ח (סעיף א'): כל שלא הוקף לדירה כגון גנות ופרדסים ובורגנים שאינם עשויים אלא לשמור בתוכן, אסרו חכמים לטלטל בתוכה יותר מד' אמות אם הוא יותר מסאתים, אבל אם הוא סאתים שהוא שיעור ע' אמה וד' טפחים על ע' אמה וד' טפחים מותר לטלטל בכולו, בין שהוא מרובע בין שהוא עגול או אריך וקטין, ובלבד שלא יהא

להגריעב'ץ ז"ל דקמקשי אתוס' הא גם במשכן היו שומרים, ועיקר שמירה ממשכן וכו', וכתב אהא ז"ל: "ותי אמור'ר (שליט"א) זצ"ל דבמשכן היו שומרין מבחוץ, כדמשמע מקראי דמייתי ריש תמיד ע"ש", עכ"ל, ויל"ד בהא ממש"כ לעיל.

ובעמדינו בענינא דמצות שמירת המקדש, הנה מצאתי עתה בגליון כאיל תערוג מתורת מו"ר מרן רשכבה"ג הגרא"ל שטינמן שליט"א (פרשת קרח דהאי שתא), דמייתי מס' גינת אגוז עה"ת (פ' במדבר) דכ' דהנה ש' הר"מ ז"ל (פ"ח מביה"ב הי"ב) והרמב"ן בפרשת במדבר דמצות שמירת המקדש וללכת סביבו הוא בלילה בלבד, ותמה המנ"ח (ריש מצוה שפ"ח) דהא מצות השמירה בשביל כבוד המקדש, ולא מפני אויב או לסטים, ולפ"ז הדין נותן שתהא המצוה לשמור ולילך סביבו תמיד בין בלילה ובין ביום, ומהו דס"ל להר"מ והרמב"ן ז"ל דאין המצוה אלא בלילה, והביא שם דא"ל מו"ר מרן הגרא"ל שליט"א דביום לא יהיה ניכר דלשמירה קיימי שם, עכ"ד. וביאר דיתכן דכוונתו דאמנם השמירה היא בשביל כבוד, ולא מפני פחד אויב וכיו"ב, אכן המצוה ליעבד מעשה שמירה כמפני ליסטים, וכל ענין וצורת השמירה לא שייך אלא בלילה, אבל ביום לאו שמירה תחשב העמידה וההליכה סביב המקדש. ועוד ביאר בדבריו דמשום דביום מצויין שם בנ"א רבים, לא יהיו השומרים העומדים ומהלכים סביב המקדש ניכרים כשומרים, ושוב ליכא כבוד הבית, וא"ש היטב דלעולם לא שייך שמירה משום כבוד המקדש אלא בלילה, ע"ש היטב, ויל"ע בכל זה.

וע"ע מ"ש בספר זכר דבר להגאון האדיר רבי דב נדוד שליט"א ר"י סלבודקא (סימן ב') בענין מצות שמירת המקדש והכשרים לזה, ע"ש באורך.

בהא דדבר הרחב ד"ט ממעט מגובה הכותל וכו'

רמ"א (סי' שני"ח ס"ב): ואם קשה עליו לפרוץ הכותל, יש אומרים דיכול להניח עפר אצל הכותל משני צדדים עד שיתמעט הכותל מגובה עשרה, ורוחב העפר רחב מארבעה באורך עשר אמות באורך הכותל, עכ"ל, וע"ש כל הענין, ובמ"ב (שם ס"ק ל"ב) כתב ז"ל: רוחב מארבעה צ"ל רוחב ארבעה, והטעם דבפחות מארבעה אינו ראוי לעמוד עליו ולהתעכב, ע"כ. ומקורו פ"י בשעה"צ (שם סק"א) מתוס' (עירובין דף ע"ז, ב' ד"ה אם יש), ע"ש.

והנה בשו"ת אבני ישפה להגרי"פ פיינהנדלר זלה"ה (חלק ב', סימן מ"ג, ענף ד') דן דהיא דאיכא קנה ע"י העמוד, ואיכא צינור הבולט מן האדמה ע"י הקנה, כזה (2) והעלה שם דמשום פתחי שמאי פשיטא דאין לפוסלו, לפי דהחוט עבר על הקנה דגובה עשרה, ולא בעינן לתוספת הבליטה בכדי דנימא לפוסלו מטעמא דפתחי שמאי, ועל כן ליכא חששא בהא. ואת"ל דפסול לפי דהעמוד הקטן ממעט בגובה הקנה דצוה"פ, היינו באופן דהקנה עשרה טפחים והעמוד הקטן הוא ג' טפחים, ולפ"ז איכא לן רק קנה ד' טפחים, וזה אינו, לפי דכל זמן שהפסץ

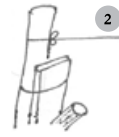

שמונח אצל הקנה אינו רחב ד' טפחים אינו ממעט מגובה הקנה, וכמבואר ברמ"א (דמייתין בריש דבריו), ומבואר דרק דבר הרחב ד"ט ממעט מגובה הכותל, וה"נ הכא אין בצינור זו יכולת למעט מגובה הקנה, עכ"ת, וע"ש. והנה הא דבעינן רוחב ד"ט למעט דיהיה נח לעמוד עליו ולהתעכב, כדכתבו התוס' עירובין (שם), והביאם המ"ב דנקיטנא לעיל (וע' תרומת הדשן סימן ע"ה ובפמ"ג סי' שני"ח א"א ס"ק ז'), בפשיטא נראה דדיינינן דיהיה רוחב ארבעה טפחים שמאי, ולא דיתלקטו ד"ט מדבר המתעגל לצד דבעינן דיהיה נח לעמוד עליו ולהתעכב שם. ויל"ע היכא דהצינור עבה ובגבוהו רוחב ד"ט, אי מקרי דניחא לעמוד עליו ולהתעכב ויהינן דסו"ס בצדדיו מתעגל, מה גם שאין דרך לילך עליו, ונפק"מ בהא דדן באבני ישפה, אילו יצוייר דהיה שם צינור עב דבגבו רוחב ד"ט ופחות בגובהו מ' טפחים אי ממעט מהקנה דצוה"פ, אחר דסו"ס בצדדיו מתעגל, וצ"ע.

בדינא דקרפף יותר מב"ס שלא הוקף לדירה ומיעטו באילנות דלא הוי מיעוט

שו"ע סי' שני"ח (סעיף ד'): קרפף יותר מסאתים שנטע בו אילנות למעט אוריו, לא הוי מיעוט (אפילו יש בהם גובה עשרה ורוחב ארבעה), ע"כ. ובמ"ב (שם ס"ק מ"ב) כתב ז"ל: לא הוי מיעוט שדרך כן לעשות בקרפפות ליהנות בהן ולישב תחתיהן בצל, ואי אפשר למעט ולהכשיר אלא בדברים שאין דרך הקרפפות בכך, ע"כ. והנה ז"ל הרשב"א בעבוה"ק (בית נתיבות שער ג' ס"ק קמ"א) וז"ל: קרפף יותר מב"ס שלא הוקף לדירה, ובא למעט ולהכשירו לטלטל בכולו, אם מיעט בדברים שדרך לעשות כן בקרפפות אין זה מיעוט. מיעט בדברים שאין דרך הקרפפות בכך הרי זה מיעוט, כיצד, מיעט באילנות בין שנטען כשורה בין שנטען מעורבין אין זה מיעוט, שדרך לעשות כן בקרפפות ליהנות בהן ולישב תחתיהן לצל, ואפילו היו באילנות גבוהין עשרה, ואפילו רחבין ארבעה וחולקין רשות לעצמן ונעשו רה"י אין ממעטין את הקרפף, ע"כ. והוא מגמ' דעירובין (דף כ"ה, א'), ויש לדון במש"כ הרשב"א ז"ל ליהנות בהן ולישב תחתיהן לצל, אי הך הגאון הוי ישיבה תחתיהן בצל או אף הגאון גרידא דיופי, ואי נימא דתרי מילי נינהו יל"ע אי בעי לתרוויהו, או דבחד מינייהו סגי, דלכאורה יעלה לן נ"מ בהיכא דנטע אילן שענפיו משתפלין לארץ, וא"א לישב תחתן לצל, ומיהו נטע ל"י אינשי לנוי אי אין ממעטין להקרפף, וצ"ע.

והנה רש"י בעירובין (שם) פירש בהא ז"ל: באילנות לא הוי מיעוט "דרך קרפף להיות בו אילנות, ולא בטיל לה היקף קמא", ע"כ. הרי דלא פירש לן רש"י ז"ל למאי נטע ל"י אינשי להאילנות בקרפף, ומשמע דבכל גווני לא אמרינן דאילנות אינן ממעטין. ודוק. וכן נמי מצאתי בקובץ שיטות קמאי לעירובין (שם) דמייתי כהא לישנא מהאור זרוע (הל' עירובין סימן ק"ל) ומהפסקי רי"א (ויל"ע ב"ל ספר הבתים (שערי איסור הוצאה שער שלישי) עמש"כ אדברי הרשב"א ז"ל).

ואחר העיון חזי הוית בספר נתיבות שבת (פ"ב הערה נ"ג) דציין דעמד

בכע"ז מרן החזו"א ז"ל בספרו, דהתם כתב ז"ל (מעשרות, סימן ה', ס"ק ח'): "ירו פ"ג ה"ד, חצר הנעדרת כו', ד' הר"מ פ"ד הי"ד דבזמן שהחצר נעדרת רובה ועדיין לא נזרע בטלה מתורת חצר, אבל כשנזרעה עדיין טפח, דהמיעוט שילן נזרע שם חצר עלה [ואע"ג דלענין שבת זרעים מבטלי דירה, הכא לענין מעשר לא בעינן דירה כולי האי אלא גמר אסיפה של הפירות], וכיון דהמיעוט הוא חצר גם בין הזרעים שם חצר עלה, וכן אם ניטע רובו אין עידור החצר מבטל שם חצר, אבל אם ניטע לנוי של חצר אין זה נטיעה גמורה, והעידור מבטל שם חצר, ובוה מתפרש סוגיין בלא הגה', וילפא מההיא זרע רובה חייבת והוא שתהא נעדרת [ר"ל הא דאיצטריך לאשמעינן בזרע רובה קאי על אידך ברייתא דנעדרת, ואשמעינן דאם נזרע חייבת], וההיא ילפא כו' והוא שיעדר רובה [דאי במיעוט נעדרת פטורה הו"ל לאשמעינן סתם דאם נזרעת חייבת], אבל דעת הראב"ד והגר"א להשוות דין מעשר לדין רשויות שבת, ונזרע רובה בטלה מתורת חצר, ונזרע רובה לנוי של חצר אינה בטלה, אלא שלמדנו מכאן דאם זרע בלא עידור לא בטלה, ובעידור לחוד להראב"ד פטורה ולהגר"א חייבת, ולפ"י הר"א והגר"א נפשטה ספיקא דהרא"ש עירובין פ"ב סי' ב' אי זרעים מבטלי דירת חצר, ואין ראוי לקולת סניף אחרי שמבואר בסוגיין דזרעים מבטלי חצר [עי' במ"ב סי' שני"ח ס"ט]. ולפ"ו סוגיין ראוי להחמיר בנטע שלא לנוי של חצר אף לענין שבת, מיהו אפשר דר"ח ואב"י עירובין כ"ד א' דבעינן עשוין אצטבלאות, ולא ק"ל כן, עכ"ל. הרי דמספק"ל למרן החזו"א ז"ל גבי אילנות שנטען שלא לשום נוי, היכי הוי דינא, וצ"ע. ויש לפלפל בזה לפום הא דכתבנו לעיל, ויל"ע. וש"מ דבספר יסודי ישרון (ח"ב, עמוד רס"ב) הרחיב מדברי הפוסקים ז"ל בגדר הני אילנות, ע"ש ותרוה נחת. [ובעמדינו בזה עיין בהא דא"י בתענית (דף י"ד, ב') איזו היא נטיעה של שמחה, זה הנוטע אבוורנקי של מלכים, ע"כ. וברש"י שם (ד"ה אבוורנקי) פ"י בתו"ד ז"ל: לישנא אחרינא אילן גדול המיטך על הארץ לטייל המלך תחתיו. ודומה לו בעירובין (דף כ"ה ע"ב) ההוא אבוורנקא דהוה ליה לריש גלותא בבוסתניה, ע"כ וע"ש. וכפה"נ מיירי שם באילן גדול טפי מאילן הניטע לצל גרידא כהכא, ויל"ע].

שו"מ בספר ארחות שבת (חלק ג', פכ"ח ס"ק מ"ב) דכתב ז"ל: לגבי זרעים שנזרעו בחצר למטרת נוי כגון פרחים, דנו הפוסקים אם דינם כקרפף, ובהערה דשם (ס"ק ע"ג) כתבו דבחי" המאירי לעירובין (דף כ"ד א' ד"ה וכל) כתב דזרעים העשויים לטיול ולצאת שם ולהריח (פי' שזורעין שם עשבי בושם), אינם מבטלין המחיצות להיקף דירה, וכ"כ בהגהת נזירות משמשון לשו"ע (סי' שני"ח ס"ט) דגינות אלו עשויות לטייל ולדור בהן, ודבשו"ת דברי חיים (ח"ב סכ"ח) ובשו"ת שואל ומשיב (מהדו"ק, ח"ג סי' ק"א) החמירו בהן - [ונראה פשוט דאף המקילין היינו היכא דאפשר לטייל בין הערוגות וכיו"ב, אך לא בזרועה כולה בפרחים וכדומה, כנלפע"ד פשוט], וגבי דשא כתבו דאינו מבטל הדירה שהרי דורסים על הדשא ויושבין עליו, ע"ש היטב.

והלום איקלע לידן ספר בני ציון להגר"ב צ' הלוי ליכטמן ז"ל, וראיתי לו דכ' אדברי השו"ע (סי' שני"ח ס"ט) דלא נבאר בפ"ו אי הני אילנות הוו דייקא דמאכל, או אף אילני סרק אינן מבטלין הדירה (עמש"כ לעיל בס"ד), וכ' הבנ"צ דלפ"י המאירי מבואר דאף אילני סרק, והעיר אהא מדרשי הראב"ד בהל' טומאת מת (פ"ח ה"ג), ע"ש בלישנא, וסו"ד מסיק הבנ"צ דכיון דדרך ליטע אף אילני סרק, על כן אף המה לא מבטלין הדירה ע"ש, ויל"ע בזה לדינא דלעיל מייתנין פלוגתת הפוסקים בכ"ז, וצ"ע.

בדינא דקרפף יותר מב"ס שהוקף לדירה ונכנסו בו מים

שו"ע סי' שני"ח (סעיף י"א): קרפף יותר מבית סאתים שהוקף לדירה ונכנסו בו מים, אם ראויים לשתייה אין מבטלין הדירה, אפילו אם המקום שנתפשטו שם יותר מסאתים, ואפילו הם עמוקים הרבה, ואם אינם ראויים לשתייה דינם כזרעים, והוא שיהא בעמקם עשרה טפחים, ע"כ. והמ"ב (שם ס"ק פ"ה) כ' ז"ל: אם ראויים לשתייה, רוצה לומר לשתיית אדם, ויש מקילין אף בשראויים לכביסה וכדומה, ע"כ. ובשער הציון (ס"ק פ') כתב דהמצריכין מים הראויים לשתיית אדם המה רש"י (עירובין כ"ד, ב') והאור"י, ע"ש. ובדעת המקילין אף בשראויים לכביסה, כתב בשעה"צ (שם ס"ק פ"א) ז"ל: רשב"א בעבודת הקודש כתב "מים הראויין לשתייה ולכביסה, ופשוט דאו או קתני, וכן משמע ברמב"ם פרק ט"ז דין ו' שכתב סתם "אם ראויין לתשימש", וכן כתב במעשה רוקח בדעת הרמב"ם, אף שלבסוף נדחק משום שלא ראה דברי הרשב"א, וכן משמע לכאורה בריטב"א שלא הזכיר כלל שתייה, אלא "מים זכים ולא מים עכורים משום דלא חזי לתשימשתן של החצר", והיינו משום דלא ראוי אף לכביסה וכמבואר בעבודת הקודש, ובאמת סברת רש"י הוא משום דאילו לטעמיה במשנה ריש פרק עושין פסין דבור הראוי לשתיית אדם משוי למחיצות מוקף לדירה, אבל באמת כתבנו לעיל בביאור הלכה דהרבה פליגי עלה, וסבירא להו דדירת שעה כזו לא משוי ליה לדירה, ועל כרחך צריך לומר דהכא לא קפדינן בזה, דהרי בלא זה היה מתחילה מוקף לדירה, ולבטל הדירה בשביל זה, על כל פנים אין סברא שהרי ראויין להשתמש, ואם כן לא נפקע לגמרי שם דירה מקרפף, והשתא דאתאן להכי שפיר מצינן למימר דאפילו אין ראוי לשתיית אדם אלא לבהמות או לכביסה וכדומה מתשמישי החצר, גם כן לא נפקע שם דירה, דמיא לנטעים שהם גם כן לא משוין קרפף מוקף לדירה, ואעפ"כ כשמוקף לדירה בלא זה לא מבטלין הדירה בשביל אילנות, משום דלפעמים נחוצים גם כן לחצר, וכמו"כ בענינינו, ונראה דיש להקל

כהרשב"א וסיעתו, דהא הוא רק ספיקא דרבנן, עכ"ל.

והנה פשוט לישנא דהשו"ע ז"ל משמע דהא דמיא לא מבטלין הדירה הוא בשראויין לשתייה, והיינו שתיית אדם, וכמש"כ בכף החיים (סי' שני"ח אות צ"ה) דמייתי לישנא דרש"י דמייתי הב"י "שאין לך דירה מעולה מזו", וכתב עלה הכה"ח ז"ל: וא"כ משמע דוקא הראויין לשתיית אדם, דאם הם עכורים וסרוחים אדרבא הו"א דירה סרוחה, ע"כ. ונראה מינ"י דבהיכא דראוי לשתיית אדם ג"כ מקרי דירה סרוחה, ובעינן דיהא ראוי לשתיית אדם, ודוק.

ואחר האמת בינותי בספרי הראשונים, ומצאתי בחופשי עוד איזה ראשונים דסבירא להו כרש"י ז"ל, ומתוכם המאירי בעירובין (כ"ד, ב') דכ' ז"ל: קרפף יותר מב"ס שהוקף לדירה ונתמלא מים כולו, או מקצתו, אם המים ראויים לשתייה אפי' היה בעמקן יותר מב"ס מותר, שאין זה אלא ככריא דפירי, ר"ל חריץ עמוק שמצניעין פירות לתוכו, שאע"פ שעמוק הרבה נוטלין מהם בשבת, אבל אם אינן ראויים לשתייה הרי הוא כנזרע רובו, עכ"ל, וע"ש בכל דבריו. ומהא דדימה הני מיא לכרי דפירי, מבואר שפיר דמים לשתיית בהמה לא חשיבו ראויין לשתייה מדלא הוו כפירי, ודוק היטב, ומכ"ש דלא מהני מים הראויין לכביסה, וכע"ז ע"י בלישנא דהר"ח. וע"ע ברבינו ירוחם (נתיב י"ב ח"ד, הו"ד בקובץ שיטות קמאי לעירובין) דכ' ז"ל: קרפף יותר מב"ס שהוקף לדירה ונתמלא מים לא בטלו היקף הדירה, ודוקא שראויין המים לשתייה, ואפילו יש בעמקן יותר מב"ס שהם עשרה טפחים, אבל לא חזו לשתייה, בטל הקף הדירה ואפילו אין בעמקן יותר מב"ס, ואין מטלטלין בו אלא בארבע אמות, עכ"ל, וע"ש בכ"ד, הרי דהני ראשונים ס"ל כרש"י.

אמנם בלשון האגודה (הו"ד בקש"ק שם) יל"ד מדכתב ז"ל: ודוקא שהם מים נקיים דחזו לתשימשתא, ע"כ. דמשמע דכל מידי דתשימשתא מהני להא, וכן נמי ע"י בלישנא דהאהל מועד (שער עירובין, דרך ג') דכתב ז"ל: "אם היו ראויין דינן כפירות, ואין מטלטלין בחצר כלום, ואם עכורין ואינן ראויין דינן כזרעים", ע"כ. ואמנם לא פירש לן האהל מועד מאי מקרי ראויין, ברם מהא דכתב ואם עכורין ואינן ראויין מבואר לכאורה דסגי בראויין לתשימש אף דכביסה, וצ"ע. ועכ"פ מרהיט לישנא דהשו"ע כאמור נראה דקפיד אראויין לשתייה, וכמש"כ רש"י ודעימי. ודוק בזה, ויל"ע בל' השונה הלכות (סי' שני"ח ס"ל) דכ' לדינא ע"פ השעה"צ דאם המים ראויים לשתיית אדם או לכביסה וכדומה אין מבטלין הדירה, אפי' אם המקום שנתפשטו שם יותר מסאתים, ואפי' נתמלא כל החצר מותר לפ"ד רוב הראשונים [והראב"ד מחמיר בנתמלא כולו], ויל"ע.

אם החצרות דומיננו חשיבו מוקף לדירה

שו"ע (סי' שני"ט ס"א): רחבה שאחורי הבתים יתירה על בית סאתים ולא הוקפה לדירה, אין מטלטלין בה אלא בארבע אמות, ואם פתח לה פתח מביתו ואחר כך הקיפה, אפילו אם יש גורן בינה לבית הוי הקף לדירה, הגה: ומה שאין אנו נזהרין לטלטל בחצירות שאחורי הבתים, משום דבזמן הזה סתמן מוקפין לדירה, כמו שנתבאר לעיל גבי קרפף (צ"ע), עכ"ל. והנה במשנה ברורה לעיל (סי' שני"ח ס"ק ט"ו) כתב אמ"ש הרמ"א ז"ל התם דיי"א דסתם קרפפות שלנו מקרי מוקפות לדירה, דרגילים לפתוח פתח תחילה ואחר כך להקיף, וז"ל: כונת הרמ"א במקום שאין אדם זוכר אם הקרפפות נבנו קודם הבתים או לאחר הבתים ולשם תשימש דירה, ובוה כתב דרוב קרפפות שלנו הוקפו אחר בנין הבתים לתשימשי הבתים, ודבר פשוט הוא דלאו כללא הוא בכל מקום ובכל זמן, ויש לראות בזה בזמנינו לפי מנהג המקומות, ע"כ. וה"נ הכא. ובגדר רחבה דזכר השו"ע הכא פירש המ"ב (סי' שני"ח סק"א) ז"ל: דרכן היה להניח שטח מקום פניו לפני הבתים ואחורי הבתים, אותו שלפני הבתים קרוי חצר, ואותו שלאחורי הבתים קרוי בשם רחבה, והיה דרכן להקיפן במחיצות, והנה אותו חלק הקרוי בשם חצר בודאי הוקפה לדירה, שדרך לעשות שם כל תשימשי הבית, ועל כן אפילו אם הוא יתר מבית סאתים ואפילו עשרה כורין, מותר לטלטל בכולו, ואף מהבית לתוכו [אם הוא דחד גברא או של שניים ועירבו יחד] דרשות אחד הוא, אכן רחבה מסתמא לא הוקפה לדירה, שאין דרכן להשתמש שם תשימשי הבית כל כך, ועל כן דינו כקרפף לענין יתר מב"ס [קרפף הוא מה שעושין רחוק מהעיר מקום מוקף מחיצות להניח שם עצים וכהאי גוונא], ע"כ וע"ש. והנה בספר ברכת יצחק להגר"ר יצחק ברכה שליט"א (שו"ע סימן שני"ט) כתב לדון אם בזמן הזה דין החצרות דילן כדין רחבה או כדין חצר דבתלמודין, וציין לרש"י בבא בתרא (דף ב') דכתב: השותפין שיש לו חצר בשותפות, ובתי שניהן פתוחין לתוכו, וכל חצרות ששנו חכמים לפני הבתים הן רוב תשימשין בחצר, ע"כ. ולפ"ז הא האידנא אין רוב תשימשין בחצר, וחזר דינה להיות כרחבה, ושוב כתב דאיכא לתלויין נ"ח בפלוגתא דרבתינו החזו"א והגר"ז ז"ל אם בחצרות דילן מדליקין ג"ח בפתח החצר, ומיהו העלה דמאחר דאפילו ברחבה שאחורי הבתים לא פשיטא למימר דלא הו"א מוקפה לדירה, דהא מוקפה דאי' במתני' דפרק עושין פסין בתחלתו היא רחבה שאחורי הבתים, וכ"ה ברא"ש פ"ב ס"ב, וא"כ י"ל דעכ"פ בחצר דידן דמשתמשין קצת חשיב מוקף לדירה, ויש לצרף בזה סברת הראב"ד הו"ד בריטב"א, והביאם הבית יוסף שלהי סימן שני"ח, דכל שנעשו הכתלים לצרכה מוקפת לדירה חשיבא, וה"נ בחצרות דומיננו דילן דהוו מוקפות לדירה, עכ"ת, וע"ש היטב. ויל"ע בזה מל' המ"ב ז"ל דמייתנין לעיל דכ' "אכן רחבה מסתמא לא הוקפה לדירה, שאין דרכן להשתמש שם תשימשי הבית כל כך, וע"כ דינו כקרפף לענין יתר מב"ס", ע"ש. הרי דאף משתמשין בה קצת, מ"מ כיון שאין משתמשין בה כ"כ לא חשיבא דמוקפת לדירה, ולא מייתי המ"ב להא דנקיט הב"י משום הראב"ד בגוונא דנעשו הכתלים לצרכה, דאף שם מן הסתם עביד הכותל דהרחבה לצרכה, ויל"ע טובא.

מלבד אשר לכאורה יש לדון טובא לשיטתי' דמרן השו"ע ז"ל בזה, אחר דבבית יוסף סו"ס שני"ח כתב אדברי הראב"ד "ואין זה מחזור" ע"ש, ועל כן כתב טעמא אחרינא להיתר הרחבות דזמנו, דלא אמרו דרחבה חשיבא כקרפף לגבי בית אלא כשהיא יותר מב"ס, אולם ב"ס לא הוי כקרפף, וכדאמר רב גבי גג ב"פ כל גגות (צ', א'), הא רחבה טפי מב"ס או קרפף אפי' ב"ס אסורה לגבי הבית, ואפי' לר"ש ואפי' דחד גברא, ודכ"נ דעת התוס', ע"ש בדבריו, וצ"ע. הלכך עדיין יל"ע בדין החצרות דומיננו אנו אי חשיבו מוקפות לדירה דאין משתמשין בהם כ"כ (וזכורני דפ"א כשדברתי עם מו"ר מרן הגאון רבי יהודא שפירא זלה"ה, העירני דלפני רבות בשנים כשהי' דר בירושלים ת"ו הי' בהחצר תשימשין רבים וכגון כביסה ותלייתה, ואכלו שם, ואמר דהאידינא אינו כן), ועדיין י"ל בזה כאמור מענין הדלקת ג"ח בפתח החצר. וע"י חזו"א או"ח (סימן ס"ה סקנ"ב וסימן צ' ס"ק כ"א) דכ' דכיון דבזמנינו אין משתמשין בחצר

המחבר ד"ה ועל מה, וצ"ע], ולא פליגי, הא דאיכא קורה הא דליכא קורה, ע"כ. וצ"ע.

ויש לעיין אם הא דהשמיטו הפוסקים הנ"ל הא דבמלח סדומית מקרי מחיצה, לפי דאין בינונינו מלח סדומית כהאינא, ע"י בש"ע או"ח סימן קפ"א ובמפרשים שם (ובספרינו הדל משה ידבר מהדו"ח), ומ"מ י"ל לפי מ"ש הר"מ ז"ל דאיכא למיחש למלח אחר שטבעו כמותה, ויל"ע אם האי מלח אחר מהני למקרי עליו שם מחיצה אחר דטבעו כמותה, דיל"ע אם דמי למלח סדומית בכל פרטיו, ויל"ע בזה.

ועיין נמי בש"ע (סי' שס"ג ס"י"ח) דכ' וז"ל: מעמידים דהיינו אם היא נסמכת על יתירות היוצאות מן הכותל שאין ברחבן טפח ולא בארכן שלישי, י"א שצריך שיהיו חזקים לקבלה ולקבל חצי לבנה, ויש אומרים שאין צריך שיהיו חזקים אלא לקבלה בלבד, ע"כ, וכתב עלה בתוספת שבת (שם ס"ק ל"ו): איתא בבבא בתרא (כ', ב') אמר רבה עושה אדם שני ציבורי מלח ומעמיד את הקורה עליהם, לפי שהמלח מעמיד את הקורה והקורה מעמדת את המלח, ופירש"י לפי שכובד הקורה מעמיד המלח, והפוסקים השמיטו זה, ובש"ס משמע דלא הוי מילתא דפשיטא כ"כ, וצ"ל דמשום דהוי מילתא דלא שכיחא, ואין זה מספק כ"כ, דהא גם לעשות לחי ע"י בעלי חיים ואדם נמי הוא מילתא דלא שכיחא כלל, ואפ"ה כתבה רמ"א בס"ג, עכ"ל, ובצינונים שם (בהגדמ"ח ע"י הרא"א עקשטיין שליט"א) כתב דבתפחא זוטא (סי' שס"ג ס"ל"ו) כתב ליישב דברי התו"ש בכמה אנפין, ועיינת' בס' וראיתי דמריש הקשה דעדיפא לי' לאקשווי אמאי בסימן שס"ב לא הביאו להאי דינא, ודבעין משפט כבר הק' כן (ועמש"כ לעיל מהתו"ש גופי' שם), וכתב די"ל דאחר דטעמא דאין עושין מחיצה במלח הוא לפי דמתפוזר וניתך, הרי ד"ו אשמועינן בריש סי' שס"ב גבי מחיצה שא"י לעמוד ברוח מצויה דלא מהני, וממילא מלח בכלל זה, ומאי דלא הביאו הפו' האי דינא בס' שס"ג, דלכאורה מבואר דבאופן דמניח עליו קורה שפיר דמי, יישב זה בכמה אנפין, ובסו"ד כ' ליישב דלא מייתי לי' מדפשיטא הוא אחר דמעמידה הקורה להמלח שלא יתפוזר, ונכלל זה במ"ש הש"ע גופי' דאם המעמיד בריא לקבל עליו הקורה מהני ע"ש, והרבה יל"ד בזה.

בהא דמספק"ל להעולת שבת אי מהני להעמיד אינשי למחיצה מער"ש שו"ע סימן שס"ב (סעיף ה'): בכל עושים מחיצה וכו' ואפילו באנשים שעומדים זה אצל זה בפחות משלושה, ואפילו כשהם מהלכים חשובים מחיצה וביניהם רה"י, והוא שלא ידעו שהועמדו לשם מחיצה, ואפילו אחד מהם יודע אסור וכו', ע"ש. ובמ"ב (סי' ל"ט ד"ה הוא שלא ידעו) כתב וז"ל: אף דבמחיצה כזו אין בה משום איסור בנין בשבת, מ"מ אסור כשידעו, כדי שלא יבואו לזלזל איסור שבת, ואפילו בדיעבד אסור, ודינו כמחיצה הנעשית במיזד בסעיף ג', ע"כ. ובשעה"צ (שם ס"ק כ"ג) מייתי דבאופן דהעמידן מערב שבת ע"י בפמ"ג משום העולת שבת דמספק"ל בזה, ובשעה"ד נראה דיש להקל, ע"ש. וראיתי לידידנו הרה"ג רא"י הכהן הלר שליט"א בקונטרס חידושי' בהל' עירובין, דכתב דלכא"ו הוא חידושא רבא בזה, דהא ניהא העמדת אינשי ביומא דשבתא הוי זילותא דמחוזי כמערים להתיר לעצמו איסורי שבת (דהא אסרו חז"ל ליעביד מחיצה המתרת אפי' דהויא מחיצת עראי), אולם כשמעמיד אינשי מער"ש מאי זילותא איכא ב'י, דלכאורה כל מלאכות שבת מותר כשמתחיל ומכין מבעוד יום, עכ"ד. והניח התם בצ"ע.

ברם בעניותין היה נראה דשפיר יש לחלק בין כל מלאכות דמתחילין בערב שבת ונגמרות בשבת דבזה מותר, כמבואר בש"ע או"ח סימן רנ"ב ע"ש (ועי' בפסקי תשובות הגדמ"ח (שם) מ"ש דאמנם איכא אופנים דאסור משום זילותא דשבתא, ע"ש), להיכא דמעמיד אינשי מער"ש עבור מחיצה, דהנהגה כל מלאכה דמתחילה מער"ש ונגמרת בשבת הא מיהא כיון דהתחילה בזמן המותר בער"ש, ואך ממילא הוא דנגמרת בשבת, לזה מותר (עי' במ"ב סי' רנ"ב סק"א, ודוק), אמנם בגוונא דמעמיד אינשי למחיצה, הגם דמעמידן מערב שבת בזמן המותר, מ"מ שייכא ב'י זילותא דשבתא, לפי דלאדם איכא דעת, ואין דרכו לעמוד במקום אחד רק דמהלך, ועל כן בזה דבכל זאת הנהגה נצב על עמדו ואינו מהלך, הרי שמתחדשת בכל רגע ורגע פעולה דעמידה חדשה באהא מרצונו, וממילא קחשיב דעושה פעולתו ביומא דשבתא, והבן לאשורו.

ועיין בעולת שבת (סי' שס"ב ד"ה ומה שכתב והוא שלא ידעו וכו') דכתב וז"ל: הרב רבי יהונתן כתב הטעם וזה לשונו, הנהו דעבדינהו מחיצה מנייהו בעינן שלא ידעו ולא ירגישו בדבר, כלומר שלא ידעו שלשם מחיצות אדם משים אותם שם, והוי מחיצה שנעשה בשוגג דהויא מחיצה אפילו להקל אפילו לטלטל, שאם ירגישו בדבר הרי נעשית במיזד, ולא הויא מחיצה אלא להחמיר למי שזורק מרשות הרבים לתוכו חייב ולא לד' אמות, ולפי טעם זה אם העמידו לאנשים מבעוד יום, אפילו ידעו דלשם מחיצה העמידם מחיצה היא, שהרי לא נעשית בשבת, ופשוט הסוגיא דהתם לא משמע כן, ולא מציינו לשום פוסק שחילק בזה, וצ"ע לדינא, עכ"ל. וכפי זה אפשר שי' לודן בסברתונו הנוכרת, דנראה דס"ל דלפום פשטי' אי קעביד הכי מער"ש מהני, והיינו דליכא לפלוגי בין כל מלאכות שבת דמתחילן מער"ש לבין העמדת אינשי למחיצתא, ומיהו אפשר דהאי סברא דכתיבא היא גופי' מספקא לי', ועל כן הניח בצ"ע לדינא (ועמש"כ בש"ע הרב סי' שס"ב ס"ג ואל"ך בדיני מחיצה דבניא, ע"ש איזה גדרים במוסגר בהאי ענינא).

אלא דאמנם כשהראתי הדברים הנ"ל לידידנו הרה"ג רה"י הכהן הלר שליט"א בעמס"ח חסד לאברהם, העירני דלכאורה שרי ליישב בפתח ביתו מער"ש עד אחר ש"ק הגם דיש צבי בתוך ביתו, ואי נימא כדכתיבנא הא בכל רגע דיושב מתחדש בזה מעשה צידה, וא"כ נמצא דצד בש"ק, ואיך שרי, וצ"ע.

מיהו לעני' נראה דלא דמי הא להא, דבצד צבי י"ל דבעצם מאי דישב נגמרה פעולת מעשה הצידה, דבזה דיינינן אפעולת צידת הצבי (עי' הגמ' במ"ב סימן שט"ז ס"ק כ"ה, ודוק), משא"כ כשדיינינן אדם לבדו כגוונא דילן דמשמש הוא כמחיצה, הרי שבזה ל"ש למימר דנגמרה

אמנם תוס דעירובין (ח', א' ד"ה דפתחא) העלו דבגוונא דקעביד כעין פתח במוזות ומשקוף שפיר מקרי פתחא, ע"ש היטב הדק [ועי' בהגהות הגאון מוהר"מ הורוויץ ז"ל דכתב אדברי התוס' ז"ל "אבל אפשר דלענין בתים וחצרות פתוחין לו לא קפדינן אפתח, ואפי' פירצה ש"ד, עכ"ל]. ומ"ש המ"ב ז"ל דמהני אף בעשה צוה"פ, ע"י בשעה"צ (שם סקט"ז) דהוא עפמש"כ הרשב"א ז"ל בעירובין (דף ו', ד"ה אמר רב הונא) בשם הראב"ד ז"ל, והסכים עמו, ע"ש בדבריו. ומיהו דעת רבינו הר"מ ז"ל בהלכות שבת (פס"ו ה"כ) דלא מהני צו"ה בקרן זוית, וז"ל: וצורת פתח שעשה אותה מן הצד אינה כלום, שאין דרך הפתחים להיות בקרן זוית אלא באמצע, ע"כ. וע"ש במ"מ דמייתי דהרשב"א ז"ל פליג אהא, ע"ש. ועי' בספר הקובץ על אתר מש"כ בזה, ואכמ"ל. עכ"פ מבואר דהמ"ב ז"ל קפסיק לדינא כהרשב"א ז"ל ודעימי דצו"ה בקרן זוית מהני, ודוק. [ובסה"מ ציינו לאבן האול, והיה כי תדרשנו תמצאנו בהל' שבת (פ"ז הי"ז ד"ה גמ מה)]. אלא דאית לן לעיוני בהא דמאחר דלאו אורחי דאינשי לעביד פתחא בקרן זוית, אמאי מהני הא דקעביד התם דהפרצה צוה"פ או שתי מוזות ומשקוף, מדסו"ס קעביד פתחא במקום דאין רגילותא דעלמא ליעביד בו פתח.

וכפי הנראה דצ"ל בכל הך סברא דלאו אורחי דאינשי ליעביד פתחא בקרן זוית, הוא דייקא אַשם פרצה, דאז אחשבינן להפירצה כפתחא מאחר דאין דרך עלמא ליעביד שם פתח, ברם כשעביד צו"ה או שתי מוזות ומשקוף ממש אין לן נ"מ בהא דאין אינשי רגילין ליעביד שם פתח, דסו"ס שם פתח עלי' ומהני, ודוק היטב.

שו"מ אחר זמן בספר גאון יעקב עמ"ס עירובין (דף ו' א') דכתב וז"ל: דפתחא בקרן זוית כו' דלישני לפירצה למיהוי פיתחא לא משוינן אלא היכא דעבדו אינשי כה"ג, אבל אי עבד פתח ממש עביד והוי פתח, והיינו דאמינן דפתח לה בקרן זוית מידי ארחב מעשר דתנן צריך למעט, ואם יש לו צוה"פ אין צריך למעט דפתח ממש הוי, וה"נ אי עביד צוה"פ בקרן זוית מהני כדאמר הריטב"א, וכל שהוא נידון כפירצה הן ביותר מעשר הן בד"ט לא סגי לי' בלחי וקורה, אלא בעי צוה"פ, שאין לחי וקורה מתירין את הפירצה, עכ"ל, וברוך שכינותי לדבריו הק'.

ועיין בריטב"א דעירובין (דף ו', א') דאחר דדן בגדר הפירצה, כתב וז"ל: והנכון דשאני הכא שהוא בקרן זוית של כניסת המבוי, דהא ודאי לא עבדי אינשי כנ"ל, עכ"ל. ויתכן דכוונתו דאין רגילות דאינשי ליעביד שם פתח אחר דאית להו פתח רגיל. ועיין בעירובין (דף י', ב') וליחוש דילמא שביק פיתחא רבה ועייל בפתחא זוטא, אמר רב אדא בר מתנא חזקה אין אדם מניח פתח גדול ונכנס בפתח קטן, ע"כ וע"ש. ודוק, ועמש"כ בהאי ענינא בספר הליכות יצחק להגר"י בורדיאנסקי שליט"א עמ"ס עירובין (סימן ט"ז), ע"ש באורך.

והרבה יל"ד בגדר הפירצה הנ"ל היכן היא, ומצינו דאפילו ב'י הראשונים ז"ל אם מיירי באוכלת מב' רוחות כזה □ או דמיירי אף ברוח א' כזה □ ועי' קובץ שטות קמאי לעירובין דף ו' ודף צ"ד ובשאר רבותינו הראשונים ז"ל, ואכמ"ל כעת, ומיהו יל"ד אי הנך ראשונים דס"ל דהא דפתחא בק"ז ל"ע אינשי הוא דייקא בשאוכלת מב' רוחות, יודו דהיכא דנפרץ רק מרוח אחת דמהני, ולא עיינתי כעת בזה. ועמש"כ מרן החזו"א ז"ל (סימן ע"ב) באורך מכל זה, ועמש"כ בדעת תורה למהרש"ם מברעזאן ז"ל בסימן שס"א (סי' א') ובסימן שס"ב (סעיף י"א ד"ה ובדין צוה"פ בקרן זוית) ובסימן שס"ג (סעיף כ"ו ד"ה אלא בצוה"פ), ע"ש באורך. [ועי' בגדר צוה"פ בספר ב"ן המשפטים להגאון רבי ראובן פיין זל"ה עמ"ס עירובין (סימן י"א), ובהגדמ"ח מהגר"ש קרליץ זל"ה"ה בספר הזכרון דרור יקרא לזכר הבה"ח דוד רפאל רובינשטיין ז"ל (עמוד רכ"ו) ע"ש].

אי מהני ליעביד מחיצה ממלח

שו"ע סימן שס"ב (סעיף ה'): בכל עושים מחיצה וכו', וכתב עלה הכף החיים (שם ס"ק מ"ב ד"ה בכל עושים מחיצה) וז"ל: והכופר וגלדי ומלח לא הוו מחיצה לפי שהם נימוחים ואינם מתקיימים, אהלות פ"ח משנה ה', תו"ש אות י"ג, עכ"ל. ומהא משמע דכל מלח לא מהני ליעביד ב'י מחיצה לפי דעיונו.

ברם איכא לעיוני בהא מהא דכתב הר"ש באהלות (שלהי פרק י"ג, ד"ה שחישב עליה) בתו"ד ז"ל: והמלח הרי אלו ממעטין בחלון (=ע"י היטב ב"ב דף כ'), ולעיל בפ"ח (מ"ה) דתנן ואלו לא מביאין ולא חוצצין וקא חשיב מלח, יש לפרש הא במלח סדומית הא במלח איתרוקנית, כדאמר בפרק לא יחפור (שם) ולמילתיה דרב ושמואל, אי נמי כדמשני התם הא דאיכא קורה והא דליכא קורה, ומיהו קשה דמתניתין דלעיל הוה ליה לאקשווי אברייתא התם, ולשוני כדמשני ארב ושמואל, ועוד דכי קאמר התם רב בכל עושין מחיצה חוץ ממלח ורבב, הוה ליה לאקשווי עליה מברייתא דהתם דקתני מלח ממעט בחלון, ולשוני כדמשני ארב ושמואל, לכך נראה דיש חולקין בדבר, דמתני' דלעיל פרק שמיני לענין אהל מיירי דקתני ולא מביאין ולא חוצצין, שמאהיל המלח על המת ועל הכלים, או טומאה למטה וכלים למעלה או טומאה למעלה וכלים למטה, כגון כיפה העשויה ממלח כעין כיפת הברד דקא חשיב התם דטומאה בוקעת ועולה בוקעת ויורדת, דאהל של מלח אין מתקיים ואפי' במלח סדומית, אבל מחיצה ודאי מתקיימת במלח סדומית, או על ידי קורה ואפי' במלח איתרוקנית, ודוקא מחיצה שכולה מלח הוא דלא קיימא במלח איתרוקנית בלא קורה, אבל לענין מיעוט חלון כגון מלח המונח בחלון אפילו איתרוקנית ממעט, עכ"ל.

ומהא מבואר דס"ל לה"ש לדינא דמלח סדומית מהני למיחשב מחיצה, ואפי' מלח איתרוקנית נראה לכאורה דיהני בגוונא דמנח עלה קורה, ועי' היטב בסוגיא דב"ב (דף כ', ב') ואמר רב בכל ענין מחיצה חוץ ממלח, ושמואל אמר אפילו מלח, אמר רב פפא ולא פליגי, הא במלח סדומית (ופירש"י עבה וקשה כאבן, ועי' ברש"י), הא במלח איתרוקנית, והשתא דאמר רבה עושה אדם שני צבורי מלח ומניח עליהם קורה, שהמלח מעמדת את הקורה, והקורה מעמדת את המלח אפי' מלח איתרוקנית [ועי' שו"ת נודע ביהודה מהדו"ת סימן נ"ז מכן

תשמיש דירה, אין כאן היכר לבני הבית, ועי' בס' נטעי גבריאל על חנוכה (פ"ד ס"ק ה') דכ' דמנהג מרן הגר"י ז"ל הי' להדליק בפתח שער החצר הפתוח לרה"י ויל"ע, ואכמ"ל כעת.

בהפלוגתא אם קטן מצטרף לשיירא

כתב הרמ"א ז"ל (סי' ש"ס ס"א): אינו יהודי אינו מצטרף לשיירא, ויש אומרים דהוא הדין קטן אינו מצטרף (רמב"ם פרק ט"ז), ע"כ. והוא שיטת רבינו הר"מ ז"ל בהלכות שבת (פס"ז הי"ב) דכתב "ואין הקטן משלים לשיירה" (ע"ש דגדר שיירה הוי בשלשה ישראלים או טפי, וכ"פ הש"ע שם), ובמגיד משנה כתב ע"ד הר"מ ז"ל: ומ"ש רבינו ואין הקטן משלים בשיירא, בירושלמי (פ"א ה"י) כך איתא אין הגוי משלים בשיירה, קטן מהו שישלים בשיירה, ע"כ. ורבינו פסק להחמיר בקטן, וכ"ש בגוי, עכ"ל, מיהו בבית יוסף (סימן ש"ס ד"ה כתב הרמב"ם) מייתי להמגיד משנה, וכתב עלה "ולא ידעתי למה [=פסק הר"מ ז"ל לחומרא] דהא קיימא לן כדברי המיקל בעירוב, ואם כן בספיקו נמי נקטינן להקל", ע"כ. ועמ"ש רבינו הגר"א ז"ל בביאוריו לשו"ע (שם) דלהכי השמיט הש"ע להאי דינא דהכ"מ ז"ל, והרמ"א כתבו בלשון יש אומרים, ועמ"ש בדרכי משה (שם) דכ' דקצת משמע בירו' דקטן מצטרף, ע"ש בלישניה, ובביאור דעת הר"מ ז"ל עיין בשירי הקרבן ובמראה הפנים, דתרווייהו קאמרו דהא דהלכה כדברי המיקל בעירוב מבואר בכ"מ (עי' עירובין דף פ"א וכו"מ ברש"י דף מ"ו ובריו"ר רפ"א) דהלכה כדברי המיקל בעירובין אבל לא במחיצות, והכא מחיצות נינהו, ועי' ברא"ש פ"ב, ע"ש. ברם בציון ירושלים האריך ליישב שיטת מרן הב"י ז"ל, וכתב דאין ראי' מכל הא דציינו שם, ואדרבה אנו פסקינן דהלכה אף כדברי המיקל במחיצות, ע"ש באורך. ושור"ר ששור"ר ברכה למרן החיד"א זל"ה סימן שנ"ח (ס"ק ב' וג') דהאריך טובא בהאי ענינא, ע"ש ותורה נחת.

ובישועות יעקב (סי' ש"ס ס"א ד"ה אבל) כתב בתו"ד לברא ש"י הר"מ ז"ל, דלכאורה לפי דהוי ספיקא דרבנן לקולא מהראוי להקל בהא, אמנם טעמו דהרי"מ ז"ל דהא דעכו"ם אינו משלים בשיירא הוא לפי דכיון דמותר לו לטלטל שם אף בלא היקף מחיצה כלל, אינו נכנס בגדר שיירא דנימא דבשבילו התירו הך מחיצות, ולפ"י כיון דק"ל דקטן אוכל נבלות אין מצוין להפרישו ואינו בכלל חיוב שמירת שבת, א"כ לא בשבילו התירו הך מחיצות, דהא כאמור לא רמי' עלי' איסורא וממילא ל"ה בכלל שיירא, ולפ"י אי הקטן הוי חד מן השלושה ולא חשיב כנותרו הכא שניים בלבד, והירושלמי לשיטתי' דס"ל קטן אוכל נבלות מצוין להפרישו כמש"כ איהו גופי' לעיל ס"י ש"מ,ג, ועי' ירושלמי ערלה פ"ג גבי חמץ בפסח, משא"כ לדידן דק"ל דמצוין להפרישו, ואף לענין להאכילו בידים א"ש פלוגתא דהפוסקים בדברנן, ודעת הר"מ ז"ל נוטה דליכא איסורא, על כן החמיר דאין הקטן מצטרף לשיירא, עוד כתב בישועות יעקב דהכא ל"ש למימר הלכה כדברי המיקל בעירוב, לפי דהא דמתירין בשיירא הוא מטעם דהקילו היכי דאי אפשר בענין אחר כיון דשיירא שבתו כאן, ואם לא יהיו רשאי לטלטל יותר מב"ס ע"י הנך מחיצות א"א להם לקיים עונג שבת, לזה לא הקילו רק בודאי שיירא ולא בספיקא, ודוקא היכי דמהני מכח היתר כגון בעירוב הקילו בספיקו, ולא בזה, עכ"ת ד"ע"ש [וע"ש בישועות"י ומרנא ורבנא מהרח"ח מדיני זל"ה"ה שדהו חלק ה' דף קמ"ב א' מדה"ס כלל נ].

והנה לענין דינא הרבה יל"ד בזה, דלפום ריהטא נראה דהשו"ע ז"ל סבירא לי' דקטן מצטרף איהו לצד מאי דהשמיט הא דס"ל להר"מ ז"ל דאינו מצטרף, וכדתמה איהו גופי' בבית יוסף, והרמ"א ז"ל דהכא הא מיהא כתבה רק בשם יש אומרים דקטן אינו מצטרף, ובד"מ כתב דבירו' משמע קצת דמצטרף, וכן נמי בש"ע הרב ז"ל כתבה בשם י"א, אכן בערוך השולחן (סי' ש"ס ס"ג) כתב להדיא דקטן לא קחשיב בענין השלושה, ובביאור הענין י"ל עפמש"כ באליהו רבה (שם סק"ד) דאחר דמייתי להב"י כתב דבעבוה"ק להרשב"א ז"ל כתב וז"ל: קטן נראה לי שמשלים, אלא שראוי לחוש לרמב"ם, ע"כ. וכן נמי הביאו הכף החיים (שם ס"ק י"ט), וע"ע בפרי מגדים (שם א"א ס"ק ב') דכתב בתו"ד: "מ"ש הר"ב בהג"ה קטן י"א דאין מצטרף, עד"מ יע"ש", עכ"ל, וכוונתו דבד"מ גופי' כתב דאדרבה בירושלמי משמע דמצטרף, רק דכפה"נ כמש"נ חייש לדינא להרי"מ ז"ל וכמ"ש בעבוה"ק, וצ"ע בזה.

ואין לדחות דאחר שלא הביא הש"ע לדינא דאינו יהודי אינו מצטרף לשיירא בהדיא, ופשוט דלכו"ע אינו מצטרף, אפשר יסבור כן אף גבי קטן, די"ל עפמש"כ הגר"א ז"ל בביאורים לשו"ע גבי עו"ג דאינו מצטרף, וז"ל: ירושלמי סוף פ"א, וז"ש הרמב"ם וש"ע לעיל ג' ישראלים, עכ"ל, הרי דהשו"ע ז"ל כלל זה בהדיא באומרו לעיל "ואם הם שלשה ישראלים", והא דרמ"א ז"ל נקט להאי דינא דמ"ב אינו מצטרף בהדיא, אפשר לפי דרצה לסמוך זה לדינא דעו"ג כהסדר בירושלמי, כנלפע"ד, ויל"ע בזה.



בהא דפתחא בקרן זוית לא עבדי אינשי

שו"ע סימן שס"א (סעיף ב'): חצר שנפרצה במילואה או ביותר מ'י לר"ה, מקום המחיצה נידון כצדי ר"ה שהוא כרמלית (כמו) שהוא החצר, ואם נפרץ בקרן זוית אפילו בפחות מעשר אסור, ע"כ. וכתב עלה המ"ב (שם ס"ק ט') דלא נוכל לכנות הפירצה ההיא בשם פתח, דפתחא בקרן זוית לא עבדי אינשי, ודוקא לענין פירצה אמרינן כן, אבל אם עשה צורת פתח וכ"ש אם עשה שתי מוזות ומשקוף ממש, בודאי שם פתח עליה וש"י, ע"כ.

והנה בעירובין (צ"ד, ב') אמרי' דפתחא בקרן זוית לא עבדי אינשי, ופרש"י (שם ד"ה דפיתחא) "דלאו אורחיה הוא", והכי נמי נתבאר בגמ' דעירובין (דף ו', א'). ובתוס' רבינו פרץ (שם) פי' בתו"ד ז"ל: וה"ק פתחא בקרן זוית לא עבדי אינשי, פי' אין רגילות לעשות בקרן זוית, ומאחר שאין רגילות לעשות כך א"כ לא יחשבוהו הפירצה כפתח, ע"כ. ועיין נמי בפירוש רבינו ישמעאל בן חכמון ז"ל לעירובין (שם) דכ' כרש"י וז"ל "דלאו אורח ארעא הוא", וכ"מ בפסקי ריא"ו, ובאו"ז ה' עירובין (סימן קצ"ז) וברבינו יהונתן על הרי"ף, ע"ש היטב.

פעולת העמידה, דברירא מילתא דבכל רגע מתחדשת בזה פעולה דעמידה מדנפשיה, כנלפע"י.

והנה לענין דינא בהעמיד אינשי למחיצה מערב שבת, יעוין בפרי מגדים (סי' שס"ב א"א ס"ק י"א) דכתב וז"ל: ואם הועמדו מבע"י קודם שבת אף יודעים למה הועמדו שרי, דבחול נעשית, עי' עולת שבת אות ו' הניח זה בצ"ע, ועט"ו אות ג', עכ"ל. ובשעה"צ דמיתנין לעיל (ס"ק כ"ג) כתב וז"ל: ואם העמידים מערב שבת, עיין בפרי מגדים בשם עולת שבת שמתפק בזה, ונראה שבשעת הדחק יש להקל, ע"כ. ונראה שהמ"ב ז"ל הבין בדעת"י דהפמ"ג דהגם דבריש דבריו כ' דשרי, מ"מ מדציין לעו"ש דהניח זה בצ"ע הרי דלא פסיקא לי' מילתא, ולהכי הכריע השעה"צ מדנפשיה דבשעת הדחק יש להקל, אולם יעוין בכף החיים (סי' שס"ב אות ז') דכתב וז"ל: ואם הועמדו מבע"י קודם שבת, אף שידועים למה הועמדו שרי כיון דבחול נעשים, א"א אות י"א, עכ"ל. דמינה נראה להדיא דס"ל דלהפמ"ג גופי"ו ס"ל דד"ו מותר ואף לכתחילה, ולא דוקא בשעת הדחק [והגם דמיתני הפמ"ג להעו"ש דנסתפק בזה לדינא, מ"מ איהו ס"ל דשרי], ודוק היטב.

ובעמדינו בזה אכתוב אשר נתעוררתי בדינא דמחיצת אנשים דמהני, דהנה זכרתי ימים מקדם אשר ראיתי פעמים רבות בלילות ש"ק אשר ליוו בשירה להאדמו"ר הגאון"צ רבי משה יהושע הגר זצוקלה"ה בעל ישועות משה מיוזניץ מעריכת שולחנו הטהור לביתו נאווה קודש, ולעיתים היו המלוין עומדין סביבו בעיגול כזה  ולעיתים היה באופן כזה  והרבה נסתפקתי באופן הכשר מחיצת אינשי כה"ג [דבפשטות רק בריבוע אינשי העומדים כזה  ינהי להעמיד איהו כלחי, ועיין בל' המ"ב (סי' שס"ב סק"ח) וכגון שהיו מוקפים מארבעה רוחות, ע"ש]. ועיין מ"ש בחזו"א (או"ח ליקוטים סימן קי"א ס"ק ד' ד"ה ואם) דכ"ו ז"ל: ואם חרץ עגול כל פרצת ד"ט אוסרת, לדעולם הוא כפרצה בקרן זוית, ע"כ. אלא דאמנם יעוין בספר נתיבות שבת (פרק י"ד הערה ח') דהאריך טובא בענין פרצה באופן דעיגול, ודן שם בגדר העיגול גופי", וציין לחזו"א סימן ע"ב, ואכתי צ"ע לדינא.

בדין קנה דע"ג צורת הפתח

עירובין (י"א, ב') תנא צורת הפתח שאמרו קנה מכאן וקנה מכאן וקנה על גביהן, ע"כ. והר"מ ז"ל בהלכות שבת (פס"ו הי"ט) כתב וז"ל: צורת הפתח האמורה בכל מקום היא אפילו קנה וכיוצא בו מכאן, וקנה מכאן וקנה על גביהן, ע"כ. וכן לי' הטור (שלהי סימן שס"ב) "וקנה על גביהן", נראה מדבריהם דמפרשים דהך קנה דאגבייהו דין אחד לו כהקנים דבצדדין.

ברם, בירושלמי דעירובין (פ"א שלהי ה"א, דף ב' מדפי הירושלמי) איתא "אבא בר הונא אמר צורת פתח שאמרו קנה מיכן וקנה מיכן וגמיא על גביהן", ע"כ. ובפני משה (שם) פירש וז"ל: "אפי' חבל של גמי על גביהן נמי סגי", ע"כ. הרי דבהקנה העליון אי' דייקא קנה וסגי בגמי, ודין מיית' בבי" (סי' שס"ב) משום הריב"ש בתשובותיו (סימן ת"ה, סוד"ה אמנם עם) דכתב וז"ל: "אמנם הקורה של מעלה סגי בכל שהוא, כמו שאמרו בירושלמי אפילו קנה מכאן וקנה מכאן וגמי על גביהן", עכ"ל. ועמ"ש בראשונים דעירובין (שם), וכתב השו"ע (סי' שס"ב ס"א): מהו צורת הפתח, קנה מכאן וקנה מכאן וקנה על גביהן, אפילו אינו נוגע בהן אלא שיש ביניהם כמה אמות וכו', וצריך שיהיו הקנים שבצדדים חזקים לקבל דלת כל שהוא אפילו של קש או של קנים, אבל קנה שעל גבן סגי בכל שהוא, ואפילו גמי מהני, ע"כ.

ובמ"ב (שם ס"ק ס"ו) כתב וז"ל: ומכל מקום אותו גמי צריך שלא ינטל ע"י רוח, וכתב בספר מחצית השקל דמכל מקום קיל קנה שעל גבן מקנה שבצדדים, דאותן שבצדדים צריך לזוהר שלא ינידם הרוח [וכמו שכתב המגן אברהם בסימן שס"ג ס"ק ד'], כיון דהם משום מחיצה, ומחיצה שהרוח מנידה לא מקרי מחיצה, אבל הקנה שעל גבן נהי דצריך שלא ינטל על ידי הרוח, אבל אי הרוח ינידו אין בכך כלום, דעיקר המחיצה תלוי בשני הקנים העומדים מן הצד, ויש מהאחרונים שמחמירין בזה, ולדידהו בשעושי העירוב על ידי חבל צריך למתחו בחזקת כדי שלא ינידו הרוח, עכ"ל.

והנה בחזו"א (או"ח, ה' עירובין סימן ע"ז סק"ו) כתב בתו"ד וז"ל: וכן הדין בצו"ה אי הרוח כופפתה למטה מ"י או מרחיקה מכותלי המבוי חוץ למבוי באופן דמיפסל פסולה, אבל בנדנדוד בעלמא לא מיפסל, והיינו דע"י הרוח מתרחק חבל של צו"ה חוץ לב' הקנים פסול, אף בשאין רוח והחבל כתיקונו, ובס' מחה"ש סי' שס"ב ס"ק כ"א כתב לחלק בין קנים לחבל, ואין לזה שום שרש, דודאי כל הקנים בין הצדדים ובין העליון הוא בכלל עיקר בנין צו"ה, ודינן שוה לענין ניטל ברוח, וגם אין מקור בש"ס לחלק בין ניטל למתנווד, ואי מיפסל תנועה קלה בקנים הצדדים בדין הוא שתפסול גם בקנה העליון, אבל למש"כ אין תנועה פוסלת בשום מחיצה אלא בתנועה ששוברת לשעתה את המחיצה, והאחרונים ז"ל סתמו בזה ולא פירשו ענין זה, עכ"ל.

האמנם ז"ל המחצית השקל (סי' שס"ב סק"א): "וכתבו בשם המרדכי דעכ"פ אותו גמי צריך שיהיה שלא ינטל ע"י רוח, אך לענ"ד בהא קיל קנה שע"ג מקנה שבצדדים, דאותן שבצדדים צ"ל שלא ינידם הרוח, וכמ"ש מי"א לקמן סימן שס"ג ס"ק ד', וה"ט כיון דהם משום מחיצה, ומחיצה גמורה אם הרוח מנידה ל"מ מחיצה כדלעיל בזה הסימן, לזה קנה שע"ג נהי דצ"ל שלא ינטל ע"י רוח, אבל אי הרוח מנידו, ואפילו הכי הכשירוהו, והיינו טעמא דעיקר המחיצה תלוי בב' הקנים העומדים מן הצד, עכ"ל.

וצריך ביאור הלא דילמא הא להכשירו לחבל וגמי היינו באופן דמותחו היטב שלא ינוד ברוח, וצ"ל דמהא דנקיט הירושלמי גמי, ולא פירשו להדיא דבעינן דלא ינוד ברוח, משמע כמ"ש במח"ש דהא דגמי ע"ג ב' הקנים קיל טפי, ולא אכפת לן במאי דינוד ברוח, רק דקפדינן דלא ינטל ע"י הרוח.

ברם יש לעיין בזה, דבמ"א לקמן (סי' שס"ג סק"ד) כ' וז"ל: "ואפי' אין

הרוח מפילו אלא מנידו, כמ"ש רס"י שס"ב, ע"כ. וע"ש (סי' שס"ב ס"א) דבעינן דיעמוד ברוח מצויה, משמע דלא אכפ"ל בזה הרוח מנידו קמעא, אף להקנים דצוה"פ, ומאי קאמר המג"א דס"י שס"ג דאפי' אין הרוח מפילו רק מנידו דלא מהני, וצ"ע. ולפי"ז יל"ע ג"כ במאי דקאמר המח"ש עפ"י"ד המג"א. ומבואר מהא דקסברו המג"א והמחצית השקל דהא דכ' השו"ע ז"ל בסי' שס"ב "ויקשור הענפים שלא ינידם הרוח, שכל מחיצה שאינה יכולה לעמוד ברוח מצויה אינה מחיצה", עיקר קפידתו אהא "שלא ינידם הרוח", ולא דוקא משום דאינה יכולה לעמוד ברוח מצויה, ואשר עפ"י"ז כ' המח"ש דחזינן חילוקא רבא בין עצם שם המחיצה דהמה הקנים, דבעינן דלא ינידו כהוא זה ברוח, מאשר קנה דעל גביהו, דכיון דאיתמר בירו' ל' דגמי, ולא קפדו שיקשרנו בחזקה ע"מ דינוד, מבואר דסגי אף כשאין קושרו בחזקת רב, ולפי"ז כ' המח"ש דאותו גמי קיל טפי מהנך קנים, והיינו דבאותו גמי אף דינוד אנה ואנה לא אכפת לן כיון דעיקרה דמחיצה תלי' בב' הקנים דעליהו מתוח הגמי, כנלע"ד בישוב שיטתו דהמח"ש, ודוק.

עוד יש לבאר בשיטתי' דהמח"ש בהא דחזינן בשו"ע (סי' שס"ב ס"א) "וצריך שיהיו הקנים שבצדדים חזקים לקבל דלת כל שהוא, אפילו של קש או של קנים", והדר קאמר "אבל קנה שעל גבן סגי בכל שהוא, ואפילו גמי מהני". דמהא מבואר שפיר דעיקר המחיצה תליא בב' הקנים דבצדדין (והוא עפ"י"ד גמ' דעירובין דף י"א), והקנה העליון סגי לן אף בגמי לאשוויי שמא דצוה"פ, משא"כ הקנים דבצדדין דהם המה עיקרה של מחיצה, ובעינן חזקין לקבל דלת כל שהוא, ולזה לא אכפת לן במאי דהגמי העליון (או הקנה) מתנווד, דעיקר הקפידא מבואר דהוא אקניס דבצד, והגם דקמקשי החזו"א ז"ל דבש"ס אין מקור לחלק בין ניטל למתנווד, הכי מסיק המח"ש עפ"י"ד המג"א דס"י שס"ג וכדדייקינן בעניותין.

אכן לפימש"כ המשנ"ב (סי' שס"ב סק"ו) לפי"ד החולקין על המח"ש יש לקשור החבל בחזקה שלא ינידו הרוח, ע"ש היטב, ומיהו כיון דציין בשעה"צ (סי' ק"י) לשו"ת משכנות יעקב (סימן קי"א), וכתב דמבואר שם דאילו לא ימתחנו בחזקה אפשר יהיו עוד איזה קלקולים עי"ז, ע"ש היטב, לפי"ז י"ל דעפ"י שיטתו החמיר המ"ב ז"ל למימר דבעינן לקשור החבל בחזקה, אך לפי"ז מרן החזו"א ז"ל דמיתנינן לעיל אפשר דאין צורך להדק החבל כ"כ בחזקה, וסגי שלא יהיה מתנווד באופן דיבטל הימנו שם מחיצה מצדדיו כב' הקנים דבצדדין, ואיהו גופי' העלה שם דאין לפסול המחיצה רק היכא דיבטל מינייהו שמא דמחיצה, וכגון כשהרוח כופפתו למטה מ"י וכיוצא בזה, ע"ש היטב דהך.



[והעולה מדברינו בעזרי"ה דלפי"ד המח"ש ז"ל ב' הקנים דבצדדין בעינן דלא ינודו ברוח כלל, והקנה העליון בעינן דלא ינטל ע"י רוח, אך אי נאיד ברוח לא אכפ"ל, ולשיטת מרן החזו"א ז"ל דין הקנה העליון כב' הקנים דבצדדין, ולא אכפ"ל דינועו ברוח זולתי באופן הפוסטין מדין מחיצה. ואילו לדעת"י המשכנות יעקב יל"ד דבעינן דלא ינוד לא הקנים דבצדדין ולא הקנה העליון, ודייקא מהא דכ' המ"ב להדק החבל העליון בחזקה, ואילו ינועו אותן שבצדדין הא ממילא ינוע עמם החבל העליון ומיפסל לדעת"י, ומ"מ לפי הטעמים דזכר המשכנ"י (ע"ש בדבריו) יש מקום לומר דאם כל צוה"פ נדה אנה ואנה בשלימות באופן דלא יוצא החבל חוץ לצוה"פ, ולא מיפסלה צוה"פ כמ"ש החזו"א, כשר, ויל"ע בזה לדינא]. ועמ"ש"כ ביטול הלכות (סי' שס"ב ס"ק א' וס"ק ג' נ"ה, ועמ"ש"כ בספר נתיבות שבת פרק י"ט ס"ק כ"ה) ושם (פרק ט"ו ס"ק ה') ובהערות דשם.

ובעניותין צ"ע לן עמ"ש"כ בספר חשוקי חמד להגר"י זילברשטיין שליט"א עמ"ס עירובין (דף ב' ע"א, עמוד מ"ד) בזה"ל: "אולם החזון איש (או"ח סימן ע"ז סק"ו) כתב על דברי המחצית השקל שאין להם שורש, והחמיר כדעת המשכנות יעקב שהקנה או החוט העליון צריך להיות מתוח שלא ינידו הרוח", עכ"ל. וד"ז צ"ע, דלפמ"ש"כ בחזו"א שם ליכא קפידא כלל במה דינידו הרוח, רק דקפדינן דלא ינוד בתנועה השוברת לשעתה את המחיצה, וכמשנ"ת לעיל, וצ"ע בזה. וע"ש בהמשך דבריו דכתב לבאר משום חתנו הגר"מ טננבוים שליט"א דברי המח"ש כעין דכתבנו לעיל, ובתוספת נופך, דדין צוה"פ ליצור מחיצה ולבטל שם הפירצה, וד"ז נקבע ע"י הקנים לבדן, אך הקנה העליון הוי מדיני והלכות פתח, דאין שם פתח ללא קירוי עליון, ע"ש באורך, ודוק בזה, וברוך שכינותי, ומ"מ י"ל בדעת"י דהחזו"א ז"ל דדין צוה"פ הוי שמא חדא, וביטול שם הפרצה הוי רק ע"י שלימות צוה"פ כולה, ולזה ליכא חילוקא בין הקנה העליון לאותן שבצדדין.

שו"מ בהר צבי עמ"ס עירובין (י"א, ב') דנשאל ע"ד צוה"פ דחוט ברזל המונח על ב' הקנים, ונשתרבב חוט האמצעי ונעשה כעין חצי עיגול למטה משני ראשי הקנים כזה והשיב דכ"ז דראש העיגול הנטוי למטה גבוה מ"י טפחים לדעת"י אינו פוסל צוה"פ כשר, מיהו כתב דיש לעיין בזה ממש המשכנות יעקב דנקיטנא לעיל (או"ח סי' ק"י) דהחמיר דיש לזוהר באותן העושיין צוה"פ בחבל למעלה, ודרכו אח"כ להתמתח ליכפף למטה בעיגול, וגם הולך נד אנה ואנה, דאיכא בזה כו"כ חששות, וע"ש מאי דמיתני משו"ת אבני נזר (סימן רס"ה), ויל"ע.

בקני צוה"פ דחד גבוה מחברו אי מהני להניח עלייהו הקנה העליון בשיפוע



שו"ע סימן שס"ב (סעיף י"א): מהו צורת הפתח, קנה מכאן וקנה מכאן וקנה על גביהן, אפי' אינו נוגע בהן אלא שיש ביניהם כמה אמות, ובלבד שיהא גובה הקנים שמכאן ומכאן עשר טפחים, ויהיו מכוונים כנגד קנה עליון, ע"כ. וכתב המג"א (שם ס"ק י"ח) וז"ל: אפי' אחד גסה (=פ"י גבוה) מחבירו (רא"ם ח"ב כ"ה).

והנה בפרי מגדים (שם א"א ס"ק י"ח) כתב וז"ל: עמ"א ועתו"ש כו', והיינו קנה א' גבוה הרבה מחבירו וקנה ע"ג בשיפוע מהני, דבעינן ע"ג ממש בשני הקנים שתחתיו, עכ"ל. ונראה דכוונתו לאופן כזה  (או אף כשאינו נוגע בפועל בהן, רק דמכוון הוא כנגדם באופן שכזה ).

מיהו הגרעק"א ז"ל בהגהותיו לשו"ע דהתם כתב וז"ל: ומטעם דאמר

גוד אסיק והקנים עולים עד החבל, ומטעם זה אפי' קנה א' גבוה וקנה א' נמוך לא הוי כפתחי שימאי בראשו א' לשמים וראשו א' לארץ, דהא דאמר"י הקנה הנמוך עולה עד למעלה, הרא"ם בתשובה ח"ב סי' כ"ו, ועי' מג"א סק"כ, ולפי"ז אם החבל עצמו משופע הרבה הוי כפתחי שימאי, וצ"ע לדינא, עכ"ל. דנראה לפי"ד דס"ל דאי הקנה העליון מונח באופן כזה  מהני, דאהא אמרינן גוד אסיק, והקנה הנמוך חשיב דעולה עד קנה העליון (בהיות בו י"ט, ופשוט), אולם באופן דהקנה העליון משופע הרבה, והיינו כהאופן דהפמ"ג (עי' לעיל), י"ל דלא מהני דחשיב פתחי שימאי, ובהא הניח בצ"ע לדינא.

שוב מצאתי בספר דעת תורה למהר"ש מברעזאן זלה"ה (שם) דכתב וז"ל: עמ"ג"א סקי"ח בשם תשו' רא"ם ח"ב סימן כ"ה דאפילו קנה א' גסה מחברו [כלומר, גבוה מחבירו] כשר, והנה המעיין שם ימצא שדעת השואל דאם קנה א' גבוה וקנה ב' קצר ואינו נוגע במשקוף, העליון פסול, דהא בעכצ"ל דרואין כאילו המשקוף יורד עד הקנה, והוי פתח באלכסון ודמי לפתחי שימאי, דפתחי כי האי לא עבדי אינשי, והרא"ם השיג עליו דהא דא"צ שהמשקוף יגע בהקנים אין הטעם משום דרואין כאילו המשקוף יורד למטה, אלא אדרבה אמרינן דרואין כאילו קנה הקצר עולה למעלה עד המשקוף, ע"ש. ולפי"ז היכי שהקנה העליון מונח ע"ג עמוד גבוה, וכנגדו עמוד קצר ומונח [ממש] באלכסון ע"ג העמודים, י"ל דפסול לכונ"ע, וכבר העיר בזה בתשו' ברית אברהם חאו"ח סימן ט"ו אות ה', אבל צידד דדוקא בעובדא דהרא"ם שהי' קנה א' גבוה הרבה מאד, ושכנגדו הוי רק עשרה טפחים, ונראה כאילו צד א' בשמים וצד ב' בארץ, בזה יש לחוש לפסול, אבל בשיפוע קצת אין קפידא, גם בחי' רעק"א סימן זה פקפק בדין אם מונח החבל בשיפוע הרבה, דייל דדמי לפתחי שימאי, ועמ"ש"ל עה"ג סימן כ"ו, סעיף כ"ו, ועפמ"ג בא"א סקי"ח, ולפימש"ל בשם ברית אברהם דברי הפמ"ג צ"ע, עכ"ל. וע"ש עוד דהאריך בזה, ומהא דנראה דנוטה הדעת להכריע דלא כהפמ"ג, וקסבר כהברית אברהם (וכו"ב מהגרעק"א ז"ל) דאי מנח הקנה העליון בשיפוע הרבה לא מהני, ואי הוי בשיפוע קצת לא קפדינן וכשר, אולם עיין במ"ב (סי' שס"ב סק"ס) דכתב לדינא וז"ל: אפילו אחד גבוה מחברו הרבה, והקנה העליון מונח בשיפוע, ע"כ. ובשעה"צ (שם סקמ"ו) ציין להפמ"ג, ואמנם כתב שם דהגרעק"א ז"ל נסתפק היכא דמונח הרבה בשיפוע. ע"ש היטב. ועי' בספר בינת שמחה (עמוד רע"ט), ויל"ע, ועדיין אית לן לעיוני לדברי הגרעק"א ז"ל בשיעורא דמונח הרבה בשיפוע בכמה הוא, וצ"ע. ועמ"ש בנתיבות שבת (פי"ח הערה ס'), ויל"ע בזה.

(ובגונא דיעביד בזה  או כזה  ודאי דלא מהני, דהוי צו"ה מן הצד בקנה האחד, וכמבואר בשו"ע (שם) דאם חיבר הקנה העליון לשני הקנים, או לחד מינייהו מן הצד, לא מהני ע"ש, ובגונא דחקק בהקנה הגבוה, והקנה הט"ז עודף למעלה ע"ג הקנה דמונח בו, במ"ב (שם ס"ק ס"ד) מיתני דמסק"ל להפמ"ג בזה, ומצדד להחמיר, ועי"ש בשעה"צ (שם סקנ"ב) משום המקור חיים, ע"ש היטב, ועי' לקמן דהרחבנו בהאי ענינא, ואכמ"ל).

והנה כל הא דכתיבנא לדון בכאן הוא בהיכא דהקנה העליון מונח בשיפוע, אמנם יעויין בספר אשרי האיש מפסקי מרן הגריש"א זצוקלה"ה (חלק ב' עמוד תל"ד) דמיתני משו"ת אבני ישפה להגר"פ זיינהנדלר זלה"ה (ח"ב סימן מ"ב א') דס"ל למרן הגריש"א זצוקלה"ה דקנה של צוה"פ דהוי באלכסון, והחוט עובר למעלה הימנו ואינו נוגע בו (מצוי זה כאשר מחברין הקנה לעמוד חשמל שעולה ומשפע, ואנמצא דגם הקנה עומד באלכסון לפי שהוא נצמד לעמוד), דד"ז יש להכשירו, דאדם עושה צוה"פ בצורת שיפוע, וגם הלכה היא דאין החוט צריך ליגע בהקנים (ועמ"ש"כ לעיל מזה), ורק בחוט העליון איכא קפידא שלא יהי' עקום, דאין עושיין כך צוה"פ, ע"ש היטב.

בהיכא דנקב בהקנים דצוה"פ ותחב חוט בתוכו אי חשיב ע"ג הגם דהקנים עולין על החוט

בספר הר צבי להגאון רבי צבי פסח פראנק זלה"ה עמ"ס עירובין (דף י"א, א') נשאל אם מהני לנקוב חור במקום הקנים דצוה"פ ולתחוב החוט בפנים, אי חשיב כעל גביו הגם דהקנים עולים על החוט, והשיב וז"ל: "זה כשר, וכמוש"כ הגאון מליסא דאם היינו חותכים הקנה שעד החבל היה כשר, הכי נמי כשר, דאף שאינו חתוך עדיין כמאן דפסיק דמאי", עכ"ל (ובהערות דשם כתב נכדו הגר"י כהן זצ"ל דדעת הבית שלמה (יור"ד שלהי סימן קס"ו) ושו"ת מנחת יהודא (סימן כ"ה) להחמיר בזה, ע"ש).

והנה אין לפני הני ספרים הנזכרים, ברם יש לעיין טובא לפום האי לישנא דמיתני ההר צבי בדברי הגאון מליסא ז"ל "דאם היינו חותכים הקנה שעד החבל היה כשר, הכי נמי כשר, דאף שאינו חתוך עדיין כמאן דפסיק דמאי", דהא ניחא אם הי' בדעתו לחתכו וכיו"ב דאז נימא מעין כל העומד וכו', אך כשאין בדעתו לקוצצו, ולא זו אלא אף נראה דלא ניח"ל לקוצצו, דהא אי יקוצצו לא יחזיק החבל בהחור ויבטל הימנו צוה"פ, ע"כ כאמור אינו חפץ לקוצצו, ותהדר קושיין לדוכתא אמאי קחשיב כמאן דפסיק, וצ"ע בלישנ"י.

מיהו שוב נתבוננתי דלפמ"ש"כ רבינו המ"ב ז"ל בסי' שס"ב (ס"ק ס"ד) וז"ל: "ואם הקנה שלמעלה תחוב בין קנה לקנה שנחקק קצת בקנים כעין שעושיין האומנים, והקנים עודפין למעלה על גב הקנה שמונח עודפין למעלה, אלא שחקק רק מעט באמצעיתן להניח החבל בתוכו שיהא מונח בטוב ולא ישתלשל למטה, שפיר דמי דמקרי זה על גבו, וכן אם נועץ מסמר בראש הקנה וקושר בו החבל שפיר דמי, דהא מונח למעלה נגד הקנה, וגם כרך החוט סביב הקנה מן הצד עד שבכריכתו העלהו על ראשי הקנים, ואם כן כשר", עכ"ל. מבואר דבספיקא דההר צבי ודאי יש להחמיר, דהתם גריע טפי מהכא, וצ"ע.

ולקושטא דמילתא הנה מרן החזו"א ז"ל (או"ח סימן ע"א ס"ק ט') כתב אדברי המ"ב, וז"ל: "כתב בס' מ"ב סי' שס"ב ס"ק ס"ד דאף אם חקק תוך קני המזוזה ותחב קנה העליון פסול, כל שקני המזוזה בולט למעלה

לפרסם כיון שישמעו ויזהרו, עכ"ל. והוא כדמייתנין לעיל מספר תיקון עירובין דהעיר אמ"ש המחשבות בעצה, ע"ש ודוק, ועיין עוד בספר שמירת שבת כהלכתה הנדמ"ח (פרק י"ז ס"ק ל"ד) מ"ש דבאופן דא"א לתקן העירוב בשבת, מוטב שלא להכריז ברבים שאסור לטלטל, אבל יודיע על כך לצנועים שמוטב לו שישמעו בקולו, וע"ש בהערה (ס"ק קל"ט) מ"ש ממרן הגרשו"א זלה"ה, ע"ש.

ובעזה"י עתה ביו"ט שביעי של פסח דהאי שתא זכיתי לשאול מקמיה מו"ר מרן רשכבה"ג הגר"ח"ל שטינמן שליט"א גבי חוט עירוב שנקרע בש"ק, כדת מה לעשות, ואם יש להודיע, ואמר לי בפ"ק דמסתמא אם יש גוי עדיף שיתקן זה, ואמנם אחר זה דן לומר דאם זה הרבה זמן שידועו, עכ"ל ד"ק, ויש לדון טובא מהו שיעורא דהרבה זמן עבור זה, וצ"ע.

וכשאלתי למו"ר מרן הגר"ח קניבסקי שליט"א אם יש להודיע שנקרע החוט, אמר לי דכן, ושאלתי דהא לא כולם ישמעו מזה, ואמר לי דישתדל שידעו, וידידנו הר"ש ליברמן שליט"א ציין לי לעיני בהגדש"פ מבית לוי (חלק ב' עמוד ר') בעובדא דבשבת א' כשצעדו מרן הגר"ח ז"ל והגרשו"ו ריגד ז"ל בחזרתם מתפילת שחרית, ניגשו אליהם שני יהודים, והיעידו לפניהם כי חוט העירוב המסובב את הרובע היהודי בעיר נקרע, וכפי זה הטלטול אסור. באותם הימים היו הנשים מטמינות את סירי החמין בתנור בית האפיה שבעיר, ואחר תפילת מוסף לקחוהו לביתם, וח"ו עתה אפשר דיכשלו בחילול שבת. מששמעו הרבנים על כך מיהרו לבית האפיה להזהיר הנשים מבעוד מועד שאסור לטלטל החמין בשבת זו לביתם, ואכן רוב הנשים מששמעו על כך נמנעו מליקח את סיריהם ועזבו את המקום, וזלת אשה חצופה א' אשר תוך כדי צעקות שיש לה אורחים, וכי אינה יכולה להתבונן לפנינה, נסתה לתפוס את סיריה ולהתחמק משם. משראה זאת מרן הגר"ח ז"ל התייצב בעצמו בפתח למונעה מלעבור בו, אולם חצופה זו הרימה ידיה כדי לדחוף את מרן הגר"ח ז"ל, והנה ברגע כמימרא אתרחיש ניסא ונתאבנו שני ידיה בשיתוק פתאומי ונותרו תלויות באויר, עתה סר מרן הגר"ח ז"ל ממקומו, והעומדים שם נסו על נפשם מתוך בהלה ופחד, ומרן ז"ל והגרשו"ו ז"ל חזרו לביתם, ואילו אותה חצופה נלקחה מן המקום ע"י משפחתה. במוצ"ש הופיעו בני ביתה דרך איתתא חציפתא בבית מרן הגר"ח ז"ל וביקשו את סליחתו בטענתם כי אשה זו כעסנית היא, והתחננו למרן ז"ל כי יעתיר בעדה ותתפא, לפי שהבטיחה שלא תשוב עוד לכסלה, ואכן נעתר להם מרן ז"ל והתפלל לרפואתה, ותוך ימים אחדים רפא לה, והי הדבר לאות ומופת, ומיני אז שמירת השבת בבתינו היתה חמורה יותר, ע"ש. ש"מ איהו דברים בענינא דעירוב שנקרע בש"ק בשו"ת שבת הלוי (חלק ו' סימן מ"ט) ע"ש בדב"ק, ואכמ"ל.

בענין צוה"פ על גבי מים

הנה בדינא דצוה"פ על גבי מים האריכו קמאי ובתראי, יעויין בשו"ת חתם סופר (חלק א"ח סימן פ"ז) אשר כמדומה הוא ראשון להמדרבים בזה, דכתב בתשובתו להגאון מהר"ם א"ש ז"ל, וזה לשונו: תמול הגיעני נעימת ימינו, ועוררני בלוחות שניות לחוות דעתי בענין תיקון מבואות עירו, יען כי אמת המים עוברת וחולקת העיר, אם יש לתקן ע"י צורת הפתח קנה א' מעבר המים מזה וקנה א' מזה וקנה על גביהם, ואז תידון העיר כחצר שאמת המים עוברת בתוכה, עיין סי' שנו', או נימא פיתחא על גבי מיא לא עבדי אינשי, כדאמרינן [עירובין ו' ע"א] פתחא בקרן זוית לא עבדי אינשי.

בזה נראה דיפה כיון מעלתו דאין לנו אלא מה שמצינו להדיא, ועוד הא מחלקים במים בין פרצתו יותר מעשר או פחות [שם י"ב סעי"א], והיינו מטעם פתח, ושמע מינה עבדי אינשי פתח על גבי המים, והנה במרחצאות שבכרכים נבנה פתח על גבי מים, ויורדים במדרגות הסולם העשוי לכך, ופותחים פתח ונכנסים למים, גם בנהרות שוטפים נבנו בתי מרחצאות, והמים שוטפים מלמטה, ובני אדם נכנסים ע"י פתחים הבנויים ע"ג מים. וראיתי להגאון בעל תוס' שבת סי' שנו' סק"ו אהא דכ' בש"ע אם לא חיבר אותם באמצע כדי שיהיו המים נכנסים ויוצאים דרך שם, אם אין ביניהם ג' טפחים שרי דאמרינן לבוד, כתב וז"ל: ולא אמרינן דאף ביותר מג' טפחים מקרי פתח, דבתוך המים לא שייך פתח ככל, עכ"ל. **משמע מדויק לשונו הא למעלה הא המים עבדי פתחא כלא בפני העוברים בספינות וכדומה**, עכ"ל. וע"ש דהאריך, וסו"ד מסיק וז"ל: ע"כ נלע"ד בנידון שלפנינו אם יעמיד צורת הפתח (ע"ד) [ע"ג] רוחב המים מותר לטלטל בכל העיר, אמנם יען מילתא חדתא היא אע"ג שהוא דברבן, מ"מ עלי' דידי' מכ"ת סמיכנא. ועיין בזה היטב, ואם ישר בעיני לימטינא שיבא מכשורי, עכ"ל. ומבואר בד"ק דמרן הח"ס ז"ל דע"י העמדת צוה"פ ע"ג רוחב המים מהני, ברם בשו"ת האלף לך שלמה (או"ח סימן קפ"ו) כתב דאין ליעביד צוה"פ ע"ג מיא, דכה"ג דאין דרך ליעביד התם פתח ל"ח פתח, וה"נ במים מדאין הולכין בהם. ועמ"ש הפמ"ג (סימן שס"ג משב"ז סק"א), וש"מ אריכות עצומה בתשובות מהרש"ם מברעזאן זלה"ה (ח"ד סימן מ"א, הביאו נכדו הגה"צ רש"מ ז"ל בסו"ס דעת תורה הל' עירובין, עיין שם), וע"ע בספר ליקוטי הערות על שו"ת חת"ס להגה"צ מהר"ד גאלדשטיין זלה"ה (שם) מה שהפליא לקבץ מדברי האחרונים דנו"ב בד"ק דח"ס ז"ל, וע"ע מ"ש הרה"ר מוהרנ"ש סטוליק שליט"א בהנדפס בספרו דחותנו הגר"א זילבר זצ"ל בירור הלכה תנינא אורח חיים עמוד קס"ד, ע"ש.

והנה בספר חשוקי חמד להגר"י זילברשטיין שליט"א עמ"ס עירובין (ד"ב א' לשון ים הנכנס לחצר), דן בעיר ונציה דאית בה מים בין הבתים אי מהני ליעביד צוה"פ בתוך המים או דלא, והביא ד' הח"ס והחולקין עליו, וסו"ד העלה דיתכן דונציה באותם מקומות שהמים רדודין ואפשר להלך שם, או בימים גשומים בהחזותינו, אע"פ שנתאספו שם הרבה מים לכז"ו טעם מהני מלאפשר לתקן שם, וע"ש היטב. ולענ"ד הרבה ילע"ע בזה מאשר ביררת אצל המכריזים ארחות ונציה אי מהלכין בה במים רדודין, והשיבוני דלא, ובמקומות שכאלו המים בכביש וישנם מדרכות בצידי הדרכים. ומי ניחא לאינשי לילך שם, וודאי ל"נ תשמשתיה, ואף שבמחזותינו לא מצינו מאן דיהלך בשלוליות

את חוטי העירוב ע"י עניבה, דאין בזה איסור קשירה, ואע"פ דעושה מחיצה המתרת בש"ק, מ"מ בשו"ת פ"מ ושו"מ הקילו בהא למנוע רבים ממכשול, וצ"ע.

ושלחתי זה קמי' הגר"ש קניבסקי שליט"א בעמח"ס הנ"ל, וכבדני בתשובתו וז"ל: "לכבוד הדר"ג שליט"א, לא עיינתי שוב, אך לכאורה מהבה"ל נראה דלא רצה להתיר ע"י יהודי מחשש למנוע רבים ממכשול, ואנו אין לנו אלא דברי המ"ב לכאורה, וצ"ע, יידרו דושי"ת שאול קניבסקי", עכ"ל במכתבו. ונראה דקסבר דכיון דלא הזכיר זה המ"ב ז"ל, משמע דלא ס"ל הכי, וילע"ע בהא, ועמ"ש בספר הלכות עירובין לר"א לנגה שליט"א (פרק ה'), ע"ש בזה.

והנה מצאתי בהאי ענינא איזה דברים חדשים בספר דעת תורה למהרש"ם מברעזאן ז"ל (סי' שס"ב אות א'), וז"ל: עיין ספר יהושע סי' ט"ו באורך בדין אם מותר לתקן העירוב בשבת, יעו"ש שפלפל בדברי פנים מאירות (סימן ל'), והעלה להקל. וע"י במחזה"ש סו"ס ש"ה (ז"ל: ודע דבעיר שאינה מוקפת חומה, דאם נשבר התיקון דאסורים לטלטל, מתיר בתשו" פמ"א ח"א לומר לגוי לתקן אפי' ע"י מלאכה דאורייתא וכו' ע"ש), והנה האחרונים הביאו [מהפמ"א] להקל רק בנשבר העירוב בשבת, אבל **באמת שבתשו" פמ"א מבואר דגם בלא עשו עירוב כלל מע"ש יש להקל**, וע"י ס' קובץ על הרמב"ם פ"ז מהל' שבת הי"ט, ע"כ, וע"ש באורך.

עכ"פ מבואר מיני' משום הפמ"א לקולא אף בגוונא דלא עבדו עירוב כלל, דשרי ליעביד עירוב ביומא דשבתא באופן דיאמרו לנכרי לעשותו. האמנם חזי הוית בשו"ע עטרת משה להגה"צ רמנ"ג ועמבערגר ז"ל (חאו"ח ח"א סימן קנ"ג) שנשאל בחוטי עירוב שנפסקו בש"ק, אי שרי למימר לעכו"ם לתקנם שלא יכשלו אב"ב באיסור הוצאה, והאריך שרי מהפמ"א ומנ"ש דמייתנין לעיל, והביא מהגה"ק מבוטשאטש ז"ל דכ' בסימן ש"ס (סעיף ה') בשם חכמי בראד דהתירו לתקנו ע"י נכרי, וכן נהגו באיזה קהילות ע"י מלאכה דרבנן, היינו קשר עניבה ולא קשר של קיימא. ואם הנכרי יעביד מדנפשיה קשר של קיימא לא אכפת לו, וכ"כ בשו"ת שו"מ, ע"ש היטב, ובשלהי דבריו מייתי דהגה"ק בעל קרן לדוד ז"ל מסאטמר כשנקרע חוט העירוב בעירו צויה להכריז שלא יוציאו שום משא, ולא צויה לתקן, ופירש העטרת משה ככוונתו דהקין לדוד דעשה תיקון דע"י"ו לא ישתבח ענין הוצאה בש"ק, ע"ש היטב. מיהו דכירנא שראיתי לפני זמן זמנים טובא באיזה מספרי דרבנן, דכשנקרע חוט העירוב ולא הי' באפשר לתקנו בשבת הניחוהו כך, ולא הכריזו שלא להוציא, דהנח להם ליהראל וכו', וצ"ע.

ועתה בקשתי מיידידנו הרה"ג רבי גמליאל הכהן רבינובץ שליט"א לבדוק אם אמנם נמצא כדבר הזה בספרן של צדיקים, ואמנם חיפש ועלה בידו כדלהלן, בשו"ת אבני דרך להרה"ג רבי אלחנן פרינץ שליט"א (ח"א סימן ס"ט) כתב בתו"ד דדבר ידוע הוא דכאשר נקרע העירוב, ואין אפשרות לתקנו בש"ק, אין להכריז ברבים שאסור לטלטל, אלא יאמר רק לאותם אנשים שודאי יקפידו על כך.

ומקור נאמן לזה מצא ידידנו הבעמח"ס גא"א שליט"א בספר מחשבות בעצה (או"ח, הל' שבת, סימן ט"ז), דכתב בזה דאם א"א לתקנו ע"י נכרי בשבת מוטב שלא יכריזו אהא דנקרע העירוב, דמוטב יהיו שוגגין וכו', ובספר תיקון עירובין להרה"ג רש"י סגל וייס שליט"א (ח"א עמוד קי"ד) מייתי להמחשבות בעצה, וכתב דכל זה דייקא בעיר גדולה איכא בה המזלזלין בהוצאה בשבת, דכה"ג אמרינן מוטב יהיו שוגגין, אולם בעיר דידיא ה' שמקפידין, ודאי דיש להודיע להם דנתקלקל העירוב, ע"ש.

והנה אחזיקנא טיבותא רבתא לידידנו בעמח"ס גם אני אודך שליט"א, באשר קושטא אמינא דהגיע לידי הדל לפני איזה ירחים הספר מחשבות בעצה הנזכר, והוא להג"ר יעקב נתן ב"ר יוסף ז"ל הרב מטוראו (נדפס בכרדיטשוב, תרס"ב לפ"ק), והתם ראיתי הדברים הנ"ל, ונעלמו מנאי לפי שעה, ועתה עיינתי שוב בדבריו וחזי הוית הרה"ח בהא טובא, וז"ל: אם נפסקו העירובין ביום השבת וא"א לתקנם ע"י א"י, נלע"ד דאף שנהגו משנים קדמוניות להכריז בככ"נ ובכמ"ד להודיע ביום השבת שנפסקו העירובין ולאסור הטלטול, מ"מ בזמנינו זה שרבים מזלזלין בהוצאת שבת בעוה"ל, לדעתי מוטב שלא להכריז, ואמרי' בזה מוטב שיעשו שוגגין ולא יעשו מוידין, ואף שבדבר המפורש בתורה ל"א מוטב שיהיו שוגגין, אף שהוא רק ספק דאורייתא, כמבואר בה' יוה"כ סי' תר"ח ובמג"א ס"ק ב', מ"מ בנ"ד דנפסקו עירובין של העיר נראה דאמרי' מוטב כו' מכמה טעמים, כאשר אפרט אחת לאחת בס"ד, ע"כ, ומכאן ואילך פירט טעמיו ונימוקיו, ומהמשך דבריו נראה אף דגם כשיש יראי ה' באותה העיר דמזלזלין בה אין מכריזין, ע"ש בטעמיו, ובסו"ד כתב דהעיצה הנכונה רק להודיע לכל מאן דבעי למידע בידיעה בעלמא ולא בהכרזה, וכל הך קולא דייקא דנקרע עירוב א' או ב' ברוח אחד מהעיר, אך אם נפסקו ב' עירובין זה כנגד זה ומפולש מזלו", דיש בזה דררא דאו' להסוברין דגם לדידן אית לן רה"ר, לא הקיל, ע"ש בזה היטב הדק, מיהו בדברי בזה עם הגאון הגדול רבי משה הלל הירש שליט"א, אמר לי דלא נראה לו הכי, ויש להודיע על כך, ואמר דיתכן זה אולי בעיר שכולה עבריינים שלא ישמעו, וכה"ג מצאתי יפה שחמה על עירובין להגרש"ב ולדנברג זלה"ה (עמוד רכ"ג) דכ' וז"ל: הידיעה אם עירוב נקרע, והוא יפרסם לכל בני הבנין, עכ"ל. הרי דס"ל דיש לפרסם זה ברבים, והכי מוכח ג"כ מ"מ"ש המחשבות בעצה גופא בריש דבריו, דמשנים קדמוניות נהגו להכריז וכו'.

אלא דאמנם יעויין בספר שולחן שלמה הל' שבת למרן הגרשו"ו אויערבאך זלה"ה (חלק א', סימן רע"ו, עמוד רס"ט הערה ט') דהביאו משמו בזה"ל: "ובמקום שנקרע העירוב, כתב מרן זלה"ה דמותר שלא לפרסם, כי רבים לא ישמעו בקולם, ומוטב יהיו שוגגים, וקיל משוגגים כיון דהוי כמתעסק בדברבן, כמבואר בשבת דף ע"ג ע"א עיי"ש, מכיון שחושבים שהטלטול במקום המותר, וחושבני שאין זה דוקא למי שטועה בראייתו, אלא ה"ה כשטועה מפני שמעמיד את העירוב על חזקתו", עכ"ל. ובספר שבת היום להרה"ג רבי נחמיה רוטנברג שליט"א (סימן רע"ו, הערה י"ב, ב') מייתי לדברי מרן הגרשו"א זלה"ה האמורים, והוסיף מדליה במוסגר שם וז"ל: "ולענ"ד בשכונות של בני תורה ודאי אפשר

מן קנה העליון, אבל אם כולו בשוה עם קנה העליון כשר, וצ"ע ג' מנ"ל חילוקים כאלה, ובפשוטו נראה דכל שעשה צו"ה ב' קנים וקנה ע"ג, לא מפסל תו אף אם העמיד עוד קנה אצל קנה המזוזה, ואף אם קנה שהעמיד גבוה יותר מקנה המזוזה, וכן כשהקיף את קנה המזוזה בב' קנים מכאן ומכאן, וע"י לעיל סי' ג' ס"ק כ"ג, וכיון דלא מפסל בהעמיד אח"כ, ה"נ מתחילה לא בטל ע"י"ו מתורת צו"ה, ואף אם הן מחוברין חיבור טבעי, וכן מבואר מדברי המקור, ומש"כ בשעה"צ אות נ"ב לדחות, ל"מ כן במקו"ח, יעו"ש בטעם הב', ודברי הג"א הוא דוקא שהקנה ביניהן, אבל לא כשחקק בקנה המזוזה ותחב קנה העליון שזה על גבן ממש, ואף אם תחב באמצעיתו כשר", עכ"ל.

והרי דמכשיר בגוונא דחקק בקני צוה"פ להניח אגבייהו הקנה העליון אף בתחב באמצעיתו ממש, ומיהו אף לדברי מרן החזו"א ז"ל נראה דכל הא דהתיר הוא דייקא בחקק בהקנים נזכר, אך אם עשה חור בקני צו"ה, להכניס בהו הקנה דעל גבם, והקנים דקצדין עודפין עליו ומכסין אותו, לכאורה יליד לדבריו דהחזו"א ז"ל דל"ח דמנח אגבייהו, וצ"ע לדינא.

ובהיותי בזה מצאתי למו"ר מרן הגה"צ רבי יעקב אדלשטיין שליט"א דבספרו שיעורי שבת הנדמ"ח בהאי שתא (רשימות שבת, ס"ק כ"ג) כתב וז"ל: שנת תשי"ב, חוטי הברזל הדוקרניים המצויים, אמר החזו"א שליט"א דפסולים לעירוב גם בתורת קנה שעל גביהן, משום דהוי פיתחי שימאי, היינו קנה יורד, כי זוהי הצורה דפתח מדינא שלא יהיו בליטות, ואפי' אילו היה החוט כך שאם נאמר דל מהכא הבליתות עדיין יסאר חוט ישר לכל האורך, מכל מקום פסול, שאין כאן צורת פתח כשרה, וצ"ע שיעור הבליתות [=אמר הקמ"ח אפשר דע"ו הדרך ילה"ס בשייף את הדוקרניים, ונותרו אזה עוקצין קטנים באופן דעדיין אינו חלק, אי פוסלו להחזו"א ז"ל, וע"י בספר בינת שחמה להגרש"ב ולדנברג זלה"ה על עירובין (דף ר"ה) מאי דנסתפק בנטיעת הלחמה, ע"ש ואכמ"ל]. והגר"י"ו (שליט"א) [זצ"ל] מפקפק על פסול זה, עכ"ל דמו"ר שליט"א. וחזינו דכה"ג להחזו"א ז"ל לא אמרינן דל מהכא דאי הי' מורידן הי"ל צוה"פ כתקנה, וה"נ נלפע"ד דבעביד חור בהקנים והקנים מכסין הקנה העליון, לדעת"ו דמרן החזו"א ז"ל לא יהני, וכש"כ משום דגרע דודאי ל"ש סברא דאילו הי' חותכו לפי דאינו חפץ לחותכן בכה"ג, דהא לא יחזיק מעמד זולתן, ואמנם מרן הגר"י"ו ז"ל דפקפק אפסולא דא, אפשר דקסבר כהגאון מליסא ז"ל דשייכא סברא דאי הי' קוצצו הי' לי צוה"פ כתקנה, ולהכי אפשר דכשר (ומיהו אין הכרח דהגר"י"ו ז"ל יודה להגאון מליסא ז"ל גבי נקב בקני צוה"פ ותחב חוט בתוכו, אחר דאיכא לדחויי כאמור דהתם לא ניח"ל לקוצצו, ודוק בזה), וצ"ע.

ובהא דנסתפק מו"ר שליט"א בשיעור הבליתות דלהוי פיתחי שימאי, ובמוסגר הבאנו תו לאסתפוקי בשייף הדוקרניים ונותרו עוקצין קטנים אי מיפסלו להחזו"א ז"ל, שו"מ מביאין מהחזו"א ז"ל בספרו (יורה דעה סי' קע"ב סק"א) דכתב וז"ל: "ראוי להחמיר כסברת המקו"ח דזה בכלל פיתחי שימאי, וצריך לשפה את הקנים וליטול עוקציהם", ע"ש היטב, ועדיין ילע"ע בזה.

ויש לעיין (בפרט להחזו"א ז"ל) בפתחי חצרות וכיו"ב דעבידו אינשי ע"ג הפתח צורה כזו  אי מהני, דלכאו' ל"ד לחוטי תיל ודומיהם דאין גילות לעשות כן, [ובפרט היכא דעושיין כן שלא יעלו ע"ז יונים, דוגמת מ"ש במתני' מידות (פ"ד מ"ו) אמה כליא עורב, ע"ש היטב], או"ד דהוי פתחי שימאי, וכששאלתי מממ"ר מרן הגר"ח קניבסקי שליט"א אי שרי ליעביד קנה דע"ו צוה"פ בחוט תיל דוקרני, השיבני "אולי", ויש לעיין בזה.

היכא דנקרע חוט העירוב ביומא דשבתא כדת מאי ליעביד

בגוונא דנקרע חוט העירוב אי שרי למימר לנכרי לתקנו, ע"י רמ"א (סי' רע"ו ס"ב): יש אומרים דמותר לומר לאינו יהודי להדליק לו נר לסעודת שבת, משום דסבירא ליה דמותר אמירה לא"י אפילו במלאכה גמורה במקום מצוה (ר"ן ר"פ ר"א דמילה בשם העיטור), שעל פי זה נהגו רבים להקל בדבר לצוות לא"י להדליק נרות לצורך סעודה, בפרט בסעודת חתונה או מילה, ואין מוחה בידם, ויש להחמיר במקום שאין צורך גדול, דהא רוב הפוסקים חולקים על סברא זו, ועיין לקמן סימן ש"ו ס"ה, ע"כ. והמ"ב (שם ס"ק כ"ה ד"ה דהא רוב) כתב וז"ל: ומכל מקום מותר לומר לאינו יהודי לתקן את העירוב שנתקלקל בשבת כדי שלא יבואו רבים לידי מכשול, וכדאי הוא בעל העיטור לסמוך עליו להתיר שבות דאמירה אפילו במלאכה דאורייתא במקום מצוה דרבים [ח"א בשם המ"מ], וכעין זה דעת הפרי מגדים לעיל בסוף סעיף קטן כ"ב, עכ"ל.

והכי נמי כתב איהו גופי' בביאור הלכה סימן שס"ב (ד"ה מחיצה) וז"ל: עיין סימן רע"ו ס"ק כ"ה מה שכתבנו במ"ב בשם הח"א, וכן כתבו בתו"ש ומחצה"ש, ואף שבנועד ביהודא תנינא סימן מ"ד לא משמע כן, מ"מ יש לסמוך להקל על אלו האחרונים, אכן אם רק נפסק החבל ויוכל העכו"ם לקשרו ע"י עניבה, מה טוב (מחצה"ש), עכ"ל.

וע"י בספר מלכים אומני"ך להגר"י זילברשטיין שליט"א (פרק ו' סעיף כ') דכתב וז"ל: נקרעו חוטי העירוב מותר לומר לנכרי לתקנם על ידי עניבה, ואם אין אפשר ע"י עניבה מותר לומר לנכרי לקורשם בקשר כפול, או ע"י ליפוף החוטים זה בזה, וכן מותר לומר לנכרי שיחפור באדמה כדי לקבוע את עמודי העירוב באדמה, ע"כ. והוסיף שם דבאופן דאין נכרי שם, יתקן יהודי את חוטי העירוב ע"י עניבה, דאין בזה איסור קשירה, ואע"פ דעושה מחיצה המתרת בש"ק, מ"מ בשו"ת פנים מאירות (ח"א סימן ל') ובשו"ת שואל ומשיב (מהדו"ת, ח"א סימן פ"ט) הקשו בזה בכדי למנוע רבים ממכשול, אך בהיכא דלא יצא מכשול אסור (והא דמספק"ל למלכים אומני"ך בגוונא דיכלו לתקנו מער"ש, אי שרי לומר לנכרי וכו', ע"י בספר פסקי תשובות הנדמ"ח (סי' רע"ו אות י"ב) דמייתי מהארחות חיים (סי' שס"ב אות א') ומנחת שבת (פ"ב סק"י) משום שו"ת טוב טעם ודעת מהדו"ת בקונט"א דנח"ש, ע"ש).

מיהו עיין בספר אהל עראי להגאון רבי יצחק שאול קניבסקי שליט"א (פרק י"א ס"ק ט' ובעוד כ"מ) דמייתי לביאור הלכה דסימן שס"ב, וכתב דמהא משמע דע"י יהודי אסור, ויש לעיין, דבמלכים אומני"ך מבואר ע"פ כמה מגדולי הפוסקים דבהיכא דאין נכרי שם יתקן יהודי



זולת קטן ופתי וכיו"ב, ואדרבה מדלגין עליהן, ויש לדון בסברא לאיך גיסא דהכא יהי לכו"ע מדסו"ס זאת צורת ההליכה בעיר ונציה, והיינו דמהלכין בספינות מהכא להתם, מדבדוכתין סגיאין בהעיר א"א להלך שם ברגל, ולפי"ז י"ל דכל הא דפליגי הפוסקים אי עבדינן אינשי צו"ה אמאי, הוי במקום אחד בהעיר וכיו"ב, אולם בעיר שכולה כזאת אפשר י"ל דכו"ע מודו דשפיר עבידי אינשי צו"ה, וכמוש"כ הח"ס ז"ל דמייחנן לעיל דעבירו צו"ה לספינות וכיו"ב (ועיין היטב בשו"ת האלה לך שלמה להגר"ש קלוגר ז"ל (חאו"ח סימן קפ"ו ובהערה דשם) מש"כ בהאי ענינא, ויש לפלפל בזה). וכששאלתי ממור"ר מרן הגר"ח קניבסקי שליט"א אם אפשר ליעביד צו"ה פונציה, השיבני דיתקע את זה (חזק במים, ומבואר דלדעת"י שרי ליעביד צו"ה ע"ג מים, ודוק).

אחר מופלג מצאתי בסיעתא דשמיא דרך העברה בשו"ת זרע אמת להרמ"א ורמב"ם רבינו ישמעאל הכהן זלה"ה (חלק ג' סימן מ"א) דכתב לון בענין העירוב ונציה, וע"ש דנשאל דנשתנו שם סדרי בראשית, דמקודם היה להיהודים חצר מובדלת משאר העיר, ולא הוה דחיק להו עלמא לטלטל כרצונם בחצריהם וטירתם ע"י עירובי חצירות ושתופי מבואות העוברים מחצר לחצר ע"י גשרים קבועים במסמרות נטועים במחיצות גבוהות עשרה, וצורת פתח מכאן ומכאן, והגם דהיו אסורין עדיין לטלטל חוץ לחצר היהודים, השתא מיהא הצלה פורתא הויה, והיו מסתפקים במועט ההכרחי, אבל כעת דהותרה הרצועה, וכל מי שהוא חפץ יוצא וקובע דירתו בכל מקום שבעיר, עד כי לעתות כאל כבר יצאו מחצר היהודים יותר מחמישים בעה"ב, והן בעוון עינינו רואות שא"א להם ליהרהר להוציא מפתח ביתם כל דבר המצטרך להם, באופן דמוזב באים ליהי תלקה לטלטל בעיר באיסור מחמת הלחץ של הדחק, על כן רציה השואל להמציא תיקון להרים ממשול מדרך עמו, ולמצוא צדדי היתר להתיר להם הטלטול בכל העיר, ולסמוך ע"ד המתירין על דבר כזה, מאחר דסו"ס מדובר בעירוב חצירות דהו דרבנן, וקי"ל הלכה כדברי המיקל בעירוב, וע"ש בדברי הזרע אמת דהאר"ק בדינא דעירוב רה"ר גמורה, ובגדר דלתות העיר והמסתעף, וכ' בתו"ד: "ומעתה ע"פ האמור נלע"ד דאיכא הוראה להיתר בנד"ד להתיר הטלטול בעיר ויציאה בלי דלתות ננעלות ולא ראויית לינעל, דהא העיר הזאת היא פתוחה לים, והים הוא כרמלית כמ"ש הש"ע בסיומן שמה"ה סעיף ד', איזה היא כרמלית, מקום שאין בו הילוך לרבים כגון ים או בקעה וכו', ע"ש, וכ"ש לדעת רש"י ודעימיה דס"ל דאין דין רה"ר אלא כשבוקעים בו ששים יריבא בכל יום כדגלי מדבר, עמ"ש בשו"ע שם ס"ו בשם י"א, וכן בס"י ש"ג סי"ח ז"ל והשתא דלית לן רה"ר גמורה, כל רה"ר שלנו כרמלית ה"ן, עכ"ל קדשו. וע"ש מאי דהוסיף לדון גבי גינות וקרפיפות, וסו"ד מסיק לדינא ז"ל: "נמצא שיש פנים מסבירות להלכה זו, וסימוכין דאורייתא להתיר הטלטול בכל עיר ויציאה יע"א ע"י העירוב והשיתוף, ולמעבד לה שיעור בהשכיר כל העיר מן השר או מן שכירו ולקוטו, כנהוג בכל תפוצות יהודה וישראל", עכ"ל. וע"ע בספר יסודי ישורון (ח"ב עמוד רס"א) מ"ש בענינא דצוה"פ ע"ג מים מספרי דרבנן, ע"ש.

בענין צוה"פ בחוטי חשמל וכיו"ב, ואם עוברת צוה"פ דחוטי חשמל על צוה"פ דעירוב אי פוסלתה

הנה בדינא דצוה"פ בחוטי חשמל וטלפון האריכו קמאי ובתראי הלא בספרתם, ועיין במ"ב (סי' שס"ב שלחי סי' ס"ד) דכתב ז"ל: אם יכול לסמוך על חוטי הטלפון במקום צורת הפתח, עיין בתשובת מאמר מרדכי (סימן ל"א) ובתשובת שואל ומשיב (מהדו"ק, ח"ב סימן פ"ו ופ"ח) ובתשובת בית שלמה (ח"א סימן מ"א), עכ"ל. ובעיניי במ"מ דהתם קחזינא ל"י דמייחנן משו"ת שבות יעקב (ח"ב סימן ח') דכתב דצוה"פ שנעשה מאליו מהני, וביד דוד (דט"ו, א') הביא ממנה"ר מילר זלה"ה דהשיג אשכ"ח, ברם היד דוד דחה זה. וע"ש בשו"מ דהעלה דמהני צו"ה בחוטי חשמל וטלפון, ואי"צ דיעביד זה לשם צוה"פ, וודאי ל"ד היכי דעמודין אלו הוה מחיצה ממש, ע"ש ביאורן, ועיין נמי בחזו"א (או"ח סימן קי"א ס"ק ה' ד"ה מן) דכתב ז"ל: מן האמור נלמד דעמודי התלגרה והחוטי שעל גביהן אפשר לסמוך עליהן משום צו"ה, אע"ג שלא נעשו לכך, וגם עכשיו אין עיקר תלגרה שפיר, כמ"מ כיון דאיכא דירורין דניחא להו לשמש בהן צו"ה להיתר טלטול שפיר פתח, ואע"ג דאין כאן מחשבת בעלים רק מחשבת אחרים, מ"מ כיון דע"כ הן נעשין מחיצות לאחרים שפיר חשיב צו"ה וחייבין במוזזה, ואין קובעין מוזזה משום שאין המוזזה משתמרת, ולפעמים יש כאן שותפות נכרי, עכ"ל. וע"ש מאי דכתב בדעת הפוסליו, ושו"מ בשו"ת חיים ביד להגר"ר יוסף סוסו הכהן זלה"ה חלק א' דכ' לרון הוא מסוגיא דעירובין (ד"יא א') מעשה באדם אחד, ע"ש, והעלה דכיון דחוטי החשמל קשורין בגביעים הקבועין באמצע הקנה ע"י מסמרים ודאי לא מהני, ע"ש. וע"ע מאי דמייחנן שם מהנשמ"א ה"ל שבת (כלל מ"ח אות ב') וספר שערי רחמים להגר"ר רחמים פראנקו זלה"ה (ח"א סימן י"ג) ע"ש, וכן נמי האריך בהא הכפ"ח חיים (סימן שס"ב), והביא דעות האחרונים בזה, ואכמ"ל. ועמש"כ בשו"ת תולדות פרץ להגר"ם מיימון זלה"ה (חלק א' עמוד ב"ר), ע"ש, וע"ע בספר יסודי ישורון (חלק ב' עמוד רע"ג) מ"ש בזה.

והנה בספר בינת שמחה להגר"ר שמחה בונים ולדנברג זלה"ה (עירובין עמוד ר"ה) דן באורך באיזה מקומות בעירוב דחוטי החשמל עוברין מעל צוה"פ באמצעו, ויל"ד בזה דשמא עמודי החשמל עם החוטין דעל גבן נידונין כצו"ה, ולפי"ז חולקין להצו"ה דקיימא, ועי' חזו"א (סי' קי"א) בענין דחריץ החולק באמצע צוה"פ, ושלח האי שאילתא להגאון רבי חיים גריינימן שליט"א בעמח"ס חידושים וביאורים (ובתו"ד שאלתו כ' ז"ל: והנה מצוי מאוד שצוה"פ של העירוב נתקלו בפגישה מסבכת עם חוטי חשמל וטלגרה, וכמעט שא"א להמלט מזה, ומסתמא מובן שבעלמא יש הרבה צדדים שלא לחוש לכך מעיקרא דדינא, ורק כן הנידון שאם מחפשים שיהא הכל בהיודור לכו"ע, אם יש מקום לחוש כאן ולהוציא הוצאות גדולות ולחפש פתרונות לזה, עכ"ל. ומכאן ואילך פירט איזה טעמים לפסול חוטי החשמל וטלפון מצוה"פ, א) דבד"כ חוטין אלו מן הצד, ואי נימא דפסולין לא יקלקלו לחוטי העירוב, אלא דיתכן דמה"ת

הוי צוה"פ מן הצד כיון דמהני בכלאים, ודן שם דאיכא פוסקים שהתירו הני חוטין מצד דלא הוי גדר מן הצד, או לפי דצירפו ש"י הרי"ף והר"מ ז"ל דפירשו הא דמן הצד באופ"א, וע"כ אין לפסול לדעתיהו זה, וכפי"ז אפשר יש לחוש לחומרא אם יבטלו הני חוטין להצוה"פ, ועכ"פ דיהא שייך ורצוי להדר בזה, ע"ש. ב) דלא נעשה לצוה"פ רק למטרה אחרת, ומייחנן מהחזו"א יו"ד (סי' קע"ב סק"ג) עפ"ד גמ' דמנחות (ל"ג, ב') גבי פצימי אכסדרה דפטורין ממוזזה, וא"כ ל"ה צו"ה אף מה"ת, ומיהו החזו"א ז"ל קסבר דמהני לייחדן לצו"ה היכא דרוצה ומעוניין להשתמש בהן, והכא הא אין בהם ענין דמקלקלין להיקף חוטי העירוב (ועי' היטב בחזו"א או"ח דמייחנן לעיל, ודוק). ג) עפ"י מש"כ באבני נזר (חאו"ח סימן רצ"ג אות י"ב) כשאנים עומדין אצל כתלים, והוי צו"ה באויר, או שיוצאין מבין הקנים, ופעמים שנוחתים בצורת קשת, ע"ש. ד) ל"ד בכל צוה"פ הנפגשות זו בזו, אי הוי ביטול כה"ג ומיפסל או לאו. ואחר ששטח כל הני צדדין מייחנן ב' הצעות שהציעו ליעביד, ולמעשה השיבו הגר"ח שליט"א בע"פ עפמ"ש"כ בחו"ב (סימן ב' ס"ק י"ד ד"ה נראה) דצו"ה דמהני בכלאים בודאי צריך ליגע, ובחוטי החשמל דחצי לצו"ה ברוב המקומות, הצורה אינו נוגע בעמוד (ע"ש הצירוף), והחוט עובר כנגד השיפוע, הרי אילו ה' דבוק בשיפוע נחשב מן הצד, כמ"ש בחזו"א (סי' ע"א סק"י"ב) דאם היה קנה המוזהו עב מלמטה, והניח קנה העליון מן הצד, אם העובי משופע באלכסון שהולך ומתקצר לא חשיב קנה ע"ג מוזוזות, וכיון שכאן אינו נוגע הוי צו"ה מן הצד שאינו נוגע ולא מהני כנ"ל, עת"ד. ולמעשה עיין בבית שמחה (שם הערה י"ח) דלבסוף תיקנו זה באופן דעבידו לאחד מעמודי החשמל דין פתחי שימאי דפסול מה"ת, ע"ש היטב האופן. ודוק.

והיום מצאתי בס"ד בספר שיעורי שבת הנדמ"ח למור"ר מרן הגה"צ רבי יעקב אדלשטיין שליט"א (רשימות שבת, ס"ק כ"ד) דעמד בהאי ענינא, וכתב ז"ל: בענין צורת הפתח, הנה ידוע שיש להקפיד שכל האורך תחת הקנה העליון לא יופסק ע"י מחיצה או חריץ עמוק עשרה המפריד בין לחי ימין ללחי שבשמאל, ויש להסתפק אם עוברת צורת הפתח מצפון לדרום וחוצצת מתחת לצורת הפתח אחרת ההולכת ממזרח למערב, אם נאמר דצורת הפתח כמאן דמליא דמאי והוי כמחיצה, ומקלקלת את הדין צורת הפתח השני, ושמעתי מהר"ן נתן פריד בשם החזו"א שיש סברא לפסול את שתי הצורות הפתח, שתחתון מבטל את העליון, והעליון מבטל את התחתון, ולפי סברא זו יש צד לפסול אפילו כשאחד מהן עשוי בחוטי מתוח מן הצד של הלחיים, שהרי יש בזה פלוגתא, ולחומרא נייחש לדעת המכשירים מן הצד, והרי בכלאים באמת כשרה צורת הפתח מן הצד (=א"ה). עמ"ש לעיל מהבינת שמחה בנימוקו הראשון, ודוק). ולפי זה יצא מבוכה גדולה ברוב הערים המתקנות ע"י היתר צורת הפתח, וחוטי טלפון וחוטי החשמל מצויים בכל רחוב ובכל הדרכים, והרבה חוטין של תיקון העירובין עוברים מתחת לחוטים הללו הקשורים בצדי עמודי הטלפון, ונמצא שהם מקלקלים את תיקון צורת הפתח, לפי סברא הנ"ל דלחומרא נייחש לתת דין צורת הפתח גם כאשר קנה העליון נתון בצד של הקנה העומד, וצ"ע. ולכאורה נראה מסברא

דצורת הפתח התחתון מהני, והעליון בטל, עכ"ל, וע"ש היטב.

והנה דכתב מור"ר שליט"א בסו"ד דלכאורה נראה מסברא דצוה"פ התחתון מהני והעליון בטל, הנה כעין סברתו מצאתי בספרות הלשונה הלכות למור"ר מרן הגר"ח שליט"א (סימן שס"ב ד"ו ע"ט) דכתב ז"ל: שמעתי שמו"ר ז"ל לחזקו"ר אם יש צו"ה תחת צו"ה שא' הולך באורך וא' ברוחב ששניהם פסולים, ונ' שהעליון פסול מטעמא דהא דהוי הצו"ה כמשקוף, והוי פתחי שימאי, אבל התחתון אינו יודע למה יפסל, ועי' בחזו"א סי' ע"ב סק"ב שאם העמיד צו"ה תוך הבית ונחלקה מהני, עכ"ל, ודוק בזה.

וכששאלתי ממור"ר מרן הגר"ח קניבסקי שליט"א אם אפשר לסמוך על צוה"פ בעמודי חשמל וטלפון, השיבני דזה שאלה, ועיין נמי מאי דכתב בזה בספרו שונה הלכות (סי' שס"ב ס"ב) דציין למ"ש המ"ב והחזו"א דמייחנן לעיל (ופשיטא דכל זה דייקא כאשר החוט דעל גביהן כשר). שו"מ בקריינא אגרתא למרן הקה"י זלה"ה (חלק ב' מכתב צ"ז) דכ' בתו"ד ז"ל: גם לסמוך על חוטי הטלגרה אשר כפי הנראה לא העמידו קנים תחת החוטין [ואילו ה"ן כן ה"ה דהר"ג מסתמא בכרא במכתב יד קדשן], וא"כ הרי זה צוה"פ מן הצד דאינו כלום, ומאוד קשה לשמוע סברתם וטעמם של איזו מחברים שהתירו, עכ"ל. וע"ש. וע"ע בקיצור שולחן ערוך להגה"צ רבי רפאל ברוך טולידאנו זלה"ה (חלק ב' סימן רכ"ג סעיף י"ב) דכתב ז"ל: לעשות עירוב ע"י קנים של הטלגראף, אם הגביעים קבועים למטה מן הצד חלילה להיתר ולצרף אותם לצוה"פ, אבל אם הגביעים קבועים מלמעלה על ראשי העמודים, דבר פשוט להתיר, ואם יכולים להעמיד עצים גבוהים י"ט אצל העמודים, שיהיו ראשי עצים אלו מכוונים תחת הגביעים ממש, יש להתיר, עכ"ל. וע"ע בספר ארץ חיים למהר"ח סתהון ז"ל (חאו"ח סימן שס"ג ס"ק כ"ו ד"ה והגם ד"ש).

ומור"ר הגאון הגדול ציס"ע רבי יוסף ליברמן שליט"א בעמח"ס שו"ת משנת יוסף ושאי"ס, כתב לי בהא ז"ל: בעירוב אם לסמוך על חוטי החשמל והטלפון וכ"ו יש בזה ב' עיקרים, שיהיו עשויים לשם מחיצה וסגי בצורת הפתח (ובזה דיבר המשנ"ב סו"ס שס"ב), ושצורת הפתח תהי' שהקנה העליון ר"ל המשקוף יהי' על ב' המוזוזות, ולא שהמוזוזות יבלטו למעלה גבוה מהמשקוף, וא"כ אפי' אם נסמוך על הסוברים שא"צ עשי' לשם היקף מחיצה, מ"מ צריך צוה"פ כנ"ל, וזה תלוי איזה עמודים יש ואיך מחוברים, עכ"ל. ולעיל הארכנו בעו"ה מכל זה.

ידון אם צוה"פ בעיא היכר ציר

עירובין (י"א, ב') אמר ריש לקיש משום ר' ינאי צוה"פ צריכה היכר ציר, מאי היכר ציר, אמר רב אויא אבוקתא, ע"כ. ופרש"י (ד"ה אבוקתא) ז"ל: חור שציר הדלת סובב בו, ואע"פ שאינה צריכה דלת מיהו חזיא לדלת בעינן, עכ"ל.

והטור (סו"ס שס"ב) דפסיק גבי צוה"פ "וצריך שיעשה לו היכר ציר",

וכתב עלה מרן הב"י ז"ל דהרי"ף ז"ל לא הזכיר האי מימרא דר"ל, וכ' הרא"ש דרבינו מאיר (בתשו' מהדורת מק"ג סימן רצ"ה) תמה עלי' אמאי השמיטה דהא ליכא מאן דפליג עלי' (=אמר הקמ"ח כוונתו בבבלי, דעי' לקמן מ"ש מהירו בזה), ודחק לפרש הסוגיא לקיים דבריו שלא יהא צריך היכר ציר, ומ"מ כתב דאין הלשון משמע כן אלא דבעי היכר ציר, וכן נראה דהוא דעת הרא"ש והסמ"ג (הל' עירובין) והסמ"ק (סימן רפ"ב, עמוד ש"ב), ובהגהות מיימוניות הל' שבת (פס"ז אות ל') כתב דלא הזכיר הר"מ ז"ל מימרא דר"ל, ובסו"ד כתב ז"ל: אמנם לי המעתיק אמר ה"ר יצחק בה"ר מאיר שראה בטרומיא העירובין, וקבלה בידם שנתקנו בימי רש"י ז"ל ולא היה בהן היכר ציר, והקשה להן לבני העיר מהא דר"ל, ואמרו לו בלשון הזה בפירוש סוגיא זו טועים האשכנזים, ופירשו לו כפירוש מורי אליבא דרב אלפס ז"ל, עכ"ל. - וע"ש בב"י דכ"ה דעת הר"מ ז"ל דא"צ היכר ציר מדלא הזכירו בהל' שבת פס"ז, ודכן עמא דבר, ע"ש, ובדרכי משה הוסיף אהא (שם ס"ק ד') דכ"ה בהגהות אשרי פ"ק דעירובין (סימן י"ד), ע"ש. ועיין נמי בכסף משנה (שם) דדן בהא, וסו"ד מייחנן למש"כ הריב"ש ז"ל בתשובותיו (סימן ת"ה) דכ' ז"ל (הנני מעתיקו משו"ת הריב"ש מהדו" מכוון י"ם): "והלחיים שהם מוזוזות הפתח ג"כ די להם בשתהיינה בריאות לקבל דלת של קשין, אע"ג דליכא היכר ציר, וכמו שפסק הרב אלפסי והרמב"ם ז"ל, וראוי לסמוך עליהם אע"פ שיש חולקין", עכ"ל. ומעתה מובן היטב אמאי השמיט זה השו"ע משולחנו הטהור, ואף הנו"כ דשם לא הזכירו מזה, ודוק.

[ועיין בספר דברי יעקב (זרעים מועד א', עמוד תקל"ח) דכ' ז"ל: והמנהג בעירובין כיום פשוט שלא להצריך זה, ולפי"ז לדעת כמה ראשונים לא מהני [שלכאורה פשוט דלהמנצרים היינו לעיכובא], מיהו אינו חשש גדול כיון שהכרעת השו"ע והמשנ"ב בפשיטות שלא להצריך, אך מכל מקום חזי קצת לאיצטרופי לאיך חששות, עכ"ל. ויל"ע בהא]. ועי' באו"ש ומעשה רוקח ע"ד הר"מ (שם), ומש"כ בזה בדברי יחזקאל (סימן ו' אות י"ז), ואכמ"ל.

והנה הרא"ש ז"ל (פ"ק דעירובין סו"ס י"ד) כתב: וראיתי בירושלמי (פ"א) דפליגי רבי יוחנן ור"ל, ר' יוחנן לא מצריך היכר ציר, ור"ל מצריך היכר ציר, ושמא על דא סמך רב אלפס ז"ל ולא הביא הא דהיכר ציר, ומיהו ר"ל משמיה דר' ינאי אמר שהיה רבו של ר' יוחנן, והלכה כר' ינאי, עכ"ל.

ובעניני בירושלמי (עירובין פ"א דף ה' ב' מדפי הירוש') חזי הוית דהתם אי רבי ינאי בי רבי ישמעאל בשם רשב"ל ציר וכן ציר לא יהא מחוסר אלא דלת, ע"ש. והכא בבבלי מבואר דר"ל קאמר להאי שמעתא משום רבי ינאל, וצ"ל בפשיטות דהך רבי ינאל דירו' הוי ר"י אחר דאיהו בי רבי ישמעאל, ור"י דבבבלי הוי רביה דרבי יוחנן, ופשוט.

שוב מצאתי בשיירי הקרבן (שם) דמייחנן לדברי הרא"ש ז"ל דקמייחנן לעיל, וכ' ז"ל: כ' הרא"ש בפסקין, וראיתי בירושלמי דפליגי ר' יוחנן ור"ל ר"י לא מצריך היכר ציר, ור"ל מצריך היכר ציר, ושמא על דעתו סמך הרי"ף ולא הביא הא דהיכר ציר, ומיהו ר"ל משמיה דרבי ינאי קאמר שהיה רבו של ר"י, והלכה כר' ינאי, ע"כ. ותימא אם נא' שהרי"ף סמך אהירושלמי אף מר' ינאי לק"מ, שהרי גירסת הירושלמי רבי ינאל בר"י משמיה דרשב"ל כו', א"כ אין זה רבי ינאל רבו של רבי יוחנן, שהרי רבי ינאל משמיה דרשב"ל אמר, עכ"ל.

ברם בענינותין דלפע"ד דכוונת הרא"ש ז"ל באופן זה, דמקודם כתב דאפשר סמך הרי"ף אדברי הירושלמי משום רבי יוחנן דלא בעי היכר ציר, ושוב דחה זה דבבבלי קאמר ר"ל האי שמעתא משמיה דרבי ינאי, וזה כמובן אינו סותר לירושלמי, דשפיר אפשר דתרי רבי ינאל הוו, חד רבי"ו ברי' וחד בי רבי ישמעאל, ולפי"ז שפיר דמי הרא"ש ז"ל, דליכא למימר דקסמך הרי"ף אירו' דהתם נכתב זה בסתמא מר"ל, אולם ר"ל גופי' בבבלי אמרה משמיה דרבי ינאי דהוי רבו דרבי יוחנן, והבן לאשורו, (וע"ע בדברי יחזקאל (שם) דהביא לתמיהת האחרונים ז"ל דאחר דהבבלי סתם כר"ל משמע דהכי ס"ל לדינא, ולמש"כ כאן מבואר הוא טפי אחר דקאמר לה ר"ל משמיה דרבי ינאי דהוי רבו דר"י, וע"ש בדברי בעיקר הענין, וצריך עיון כעת) [בשגם יתכן דהי' הרא"ש ז"ל גי' אחרת בירו', ודוק].

שו"מ בספר קובץ שיטות קמאי עמ"ס עירובין (שם) דמייחנן מספר האשכול דכ' ז"ל: ואע"ג דר"ל משמיה דר' ינאי אמר היכר ציר, בירושלמי אמרו רבנן דבבל לא מצרכי היכר ציר, ע"כ. וכן נמי הביא שם מס' הבתים (שערי איסור הוצאה, שער רביעי) דכ' ז"ל: יש מן הגדולים שכתבו שצורת פתח צריכה היכר ציר, ושתהא בריאה לקבל אפילו דלת של קש, והר"מ לא הזכיר היכר ציר, ונראה שרעתו שא"צ היכר ציר, ופסק הר"מ נראה לנו עיקר, עכ"ל. ועי' באגודה. וע"ע במאירי דכ' בתו"ד: ודבר זה לא הזכירו גדולי הפוסקים והמחברים מפני שהם גורסים אשכחניהו רב אחא לתלמידיה דרב אשי, אמר להו אמר מר מידי בצוה"פ, אמרו לו לא כלום, והם מפרשים שאינה צריכה כלום, ולדעתם על זו של היכר ציר נאמרה, ולפיכך לא הזכירוהו, עכ"ל. ועמ"ש בקובץ שיטות קמאי הנ"ל מאי דאסף עוד משי' רבותינו הראשונים ז"ל בזה, ואכמ"ל.

בדיני ועניני צוה"פ בכמה דוכתין

הנה בכמה דוכתין בש"ס ופוסקים מצינו דדנו בדיני צוה"פ לאיזהו מקומן אי מהני או לאו והגדרים בזה, ואמרתו כי טוב להביא בזה ממה שהשיגה ידי הדלה עם איזה ביאורים ועיונים בקציר האומר, וחלקתם לענפים:

- ענף א' - אי מהני ליעביד צוה"פ להפריד בין קברי ישראל לקברי נכרים.
- ענף ב' - עשיית צוה"פ בערב שמחת תורה ע"מ דיוכלו לישב שם בעת הקפות.
- ענף ג' - בדינא דצוה"פ גבי כלאים.
- ענף ד' - בדינא דצוה"פ גבי סוכה.
- ענף ה' - אי מהני ליעביד צוה"פ להפריד בין מקום האמבטיה לכיור דנט"י וכיו"ב.

ענף ו' - אי מהני ליעביד צוה"פ להפסיק בינו לצואה לאחשובי כרשות אחרת.
ענף ז' - גבי פתח הדלקת נר חנוכה אי בעי צוה"פ ממש.
ענף ח' - אי בעי לקבוע מזוזה לצוה"פ דעביד להיתר טלטול בשבת.

ענף א'

בשו"ת טוב טעם ודעת לגאון ישראל רבינו שלמה קלוגר זלה"ה (תליתאי חלק ב' סימן רנ"ג) כתב וז"ל: ע"ד שאלתו אם מותר לערב בית הקברות ישראל לבית קברות עכו"ם דהיינו שדופן אחד מן בית הקברות ישראל יהי פרוצה לקברות עכו"ם, הנה כועס אני עליו על שאלה זו, כי בודאי עלה על דעתו שאולי אני אהי המתיר בזה יחשדני בכך, ואם הי' יודע בדעתו דבודאי לא אתיר לא הי' שואל ממני. וגם מה שעלה בלבו ספק כלל בזה אני כועס עליו, ולא רציתי להשיב לו כלל, רק מיודעי אמרו לי כי אם לא אשיב כלל אולי יאמר מרשק אודיי אודי, לכך נחמתי להשיבו. והנה חס להזכיר מלעשות כן, וכבר ראה מ"ש רש"י בגיטין דף ס"א גבי וקוברין מתייהם, דהכונה לא ביחד, מוכח דלקברו ביחד לא מהני דרכי שלום, וקיי"ל אין קוברין רשע אצל צדיק, והרוגי ב"ד נקברין בפ"ע, ומבואר בש"ס דה"י לב"ד קברות אחרים, ולא שיהיו הקברין בבית הקברות דישאל אף אם יהיו מרוחקין קצת, ומכ"ש בקברי עכו"ם. ואף שלא יהיו נקברין זה אצל זה ממש, מ"מ כל דאין הבדל בין זה לזה נקרא יחד, והתורה אמרה בפ' תרומה והבדילה הפרוכת לכם בין הקודש ובין קודש הקדשים, מוכח דאף אם כולו קודש אם זה מקודש מזה צריך **הבדל במחיצה**, ובלי הבדל לא נחשב בפ"ע רק הם כמעורבין, ומכ"ש בין הקודש ובין הטומאה אשר מעמידין על קבריהם צלמים, ודאי צריך **מחיצה ממש**, ובלא מחיצה נחשבו נקברין יחד, עכ"ל. וראה בהמשך דהביא לזה רמז מהתורה בהא דקנה אברהם מעפרון להמערע. וע"ש עוד בזה, וסו"ד כתב "והנה סמך לזה מצינו בש"ס ובש"ע ה' עירובין בית או חצר שנפרץ כותל אחד מכותליו למקום האסור לו, נאסר גם שם לטלטל, מוכח דבלי הפסק מחיצה נחשב האויר מעורב יחד, כן ה"נ מכ"ש דאסור להיות אויר קברות ישראל ואויר קברות עכו"ם מעורבין יחד בלי הפסק מחיצה ממש, לכך ח"ו להיות כן, עכ"ל.

וחזי הוית בספר חשוקי חמד להגרי"ל זילברשטיין שליט"א עמ"ס שבת (דף ו' ע"ב ד"ה לחי מכאן וכו' עמוד ס"ו) דקיי"ל לדברי מהרש"ק וזה"ה, וכתב להסתפק לפמ"ש התוס' בשבת (ו', ב' ד"ה יתר) דצוה"ה היו מחיצה גמורה מדאורייתא, ומהני אפילו במבוי המפולש דהו"ל ג' מחיצות דאו", אי יהני ליעביד צו"ה להפריד בין קברי ישראל לקברי העכו"ם. ופשט לה דמדלא הצייע כן מהרש"ק וזה"ה מבואר דהוא לא מהני, ובעינן מחיצה ממש שכל הרואה יוכח שהבדילנו השי"ת מן הגויים, וציינן למ"ש בספר חסידים (סימן תשי"ה) דכתב וז"ל: מעשה בתלמיד חכם צדיק שקברוהו אצל מי שאינו הגון, בא הצדיק לכל בני העיר בחלום, הרעותם לי שקברתונו אצל בית הכסא שריחו רע וקשה לי העשן, ושמו **אבנים בין קבר הצדיק לקבר הרשע כמחיצה**, ומשם והלאה לא בא להם בחלום, עכ"ל. ומוכח מהא דרק מחיצה גמורה מהני ולא בפחות מכך, ואפי' בקברות אצל צדיק, ומכ"ש בגוי אצל יהודי, ואעפ"י דגבי כלאים מהני צוה"פ כמבואר בעירובין (דף י"א, א'), מיהו בנד"ד הסברא ונתנת דלא יהני, עכת"ד.
ויש להוסיף בהא דבס"ח הגדמ"ח ע"י הג"ר שמעון גוטמן שליט"א מייתי במקורות והארות (שם) דבשו"ת מנחת אלעזר (ח"ב סימן מ"א) כתב דאין לסמוך על מחיצה דהוא רק למעלה בין הקברים, דמאי מהני דהוא כן לעיני בנ"א מאחר דבפנים הם סמוכין זה לזה, וע"ש דכ' דאין להביא רא"י מ"מ"ש הס"ח, דהתם י"ל דחפרו והניחו אבנים בין קבר הצדיק לקבר אותו שאינו הגון, וכדרך מחיצת אבנים שבונים ביסוד פנימה. ובשו"ת מנחת יצחק (חלק ו' סימן קל"ו) כתב דזוכר דהני עובדא בעיר מונקאטש שקברו איש שומר תו"מ, רק דהי' איש פשוט אצל קבר צדיק, ועשו מחיצה ועמקו מבפנים, וכי דכ"מ במנח"א, ומיהו העיר דלפשוטו ל' הספר חסידים לא משמע הכי (הגם דהמנח"א כתב דליכא לדיוק דהס"ח), וצ"ע בזה, עכ"פ שפיר מבואר דעבור הפרדה בין קברי ישראל לקברי נכרים בעינן מחיצה גמורה, ולא מהני צוה"פ עבור זה.

ענף ב'

בספר שערי חג הסוכות למורינו הגרי"ל טשנזר שליט"א (עמוד ד"ש אות י') מייתי מקונטרס מים חיים להגרי"א דינר שליט"א דכתב משום מרן רשכבה"ג הגרי"ש אלישיב זצוקללה"ה דשפיר אפשר ליעביד קודם שמחת תורה צוה"פ בחלק אחד דהביהכנ"ס, וחשיב כמחיצה ע"מ שיוכלו אינשי לישב בחלק זה בעת ההקפות מדהוי כחצר אחר, ע"ש. ובתורת המועדים (סימן תרס"ט סוס"ק י"ג) מייתי ממו"ר מרן הגרי"ח קניבסקי שליט"א דקאמר משום מרן החזו"א ז"ל דהא דמהני ליעביד צוה"פ להקפות דש"ת, הוא דייקא אם צוה"פ נעשתה לשם פתח, דאל"כ ליכא לה דין מחיצה, ע"ש.

ענף ג'

בדינא דצוה"פ גבי כלאים, עיין עירובין ד"א, ומ"ש הר"מ ז"ל בהלכות כלאים (פ"ג הט"ו), וע"ע בדרך אמונה שם (ס"ק פ"א), ועיין נמי במ"ש הר"מ ז"ל התם (פ"ז הט"ז) וברד"א (שם ס"ק פ"ג) באורך נפלא, ובציון ההלכה (שם ס"ק קפ"א) כתב לתמוה אמ"ש במראה הפנים אירושלמי דכלאים (פ"ד ה"ב) דלדעת הר"מ ז"ל לא מהני כלל צוה"פ בכלאים, דהוי נגד כל הפוסקים, ע"ש.

ענף ד'

גבי צוה"פ לענין סוכה הרבה יש להאריך מדברי הראשונים ז"ל, ע"י בר"ן סוכה (ב' ע"ב מדפי הרי"ף) ובמ"ש בזה ברא"ש פ"ק דסוכה (סימן ל"ד), ועיין היטב בטושו"ע סימן תר"ל, ובמ"ב ובאוה"ל שם ובנו"כ דהשו"ע.

וע"ע בס' שערי התלמוד לידידנו הרה"ג ר"י פרקוביץ שליט"א (ערך צוה"פ), ואכמ"ל כעת. וע"י פמ"ג (סי' שס"ג במשב"ז סוס"ק א') מ"ש בזה, ע"ש. וש"מ דברים יקרים בזה בספר גבורת יהודה למו"ר מרן הגרי"ש שפירא זצוקללה"ה חאו"ה, ע"ש היטב.

ענף ה'

עיין בשו"ת אור לציון (חלק ב', פ"א ה"ט) דכתב וז"ל: שאלה, חדר השירותים וחדר האמבטיה המצויים כיום, האם דינם כבית הכסא ובית המרחץ לענין נטילת ידים ולענין אוכלין הנמצאים שם. תשובה. אין לדון אלא את מקום האסלה ומקום האמבטיה כביה"כ ובית המרחץ, ולכן מותר ליטול ידים בחדר השירותים ובחדר האמבטיה, וכן מותר לשנות מן המים הנמצאים שם, ובלבד שיכרך מחוץ לאותו מקום, וטוב שיצא את המים החוצה וישתה, ומ"מ אם יש לו אפשרות לשנות במקום אחר ראוי שלא יטול ולא ישתה שם, **אא"כ עשה צורת הפתח בין האסלה או האמבטיה לכיור** (צוה"פ נעשית ע"י שנותן קנה גבוה עשרה טפחים בכל צד וקנה אחד על גביהם, ואפילו שאינו נוגע בהם, וא"צ לקבוע את הקנים שם, אלא די שיהיו עומדים עכ"פ ברוח מצויה), ולא די בוילון המפריד ביניהם, ומה שהותר מעיקר הדין ליטול ידיו בחדר אמבטיה בלא צוה"פ, זהו דוקא כשאין בחדר הרחצה מלבד מקום האמבטיה עוד מקלחת, אבל אם יש עוד מקלחת או חדר רחצה שאין בו אמבטיה אלא רק מקלחת, נידון כל החדר כבית מרחץ, ואין ליטול ידים ולשנות שם **עד שיעשה צורת הפתח בין המקלחת לכיור**, עכ"ל. וע"ש בהערות, ועיין נמי בס' נקיות וכבוד בתפילה מ"ש בזה בכ"מ.

ענף ו'

יעיין בספר אשי ישראל להג"ר אברהם ישעיה פפויפר שליט"א על הלכות תפילה (פרק נ"ב הערה ק"ו) דכתב וז"ל: עיין שו"ת זכר יוסף ח"א סימן כ"ו ובעובר אורח האדרת" (הודפס בסוף אורחות חיים, ספינקא) סימן ע"ו שנסתפק אם צוה"פ מפסקת בינו לצואה, אם נחשב ע"י שהצואה נמצאת ברשות אחרת. וע"ע שו"ת שלמת חיים (החדש) סי' ע"ו. ועיין שו"ת דברי חיים ח"ב סוס"י ע"א שכתב דא"י היה מחיצה לשבת ולסוכה, ה"ה גם להפסק לצואה. ובשו"ת יד הלוי סי' ל"ט כתב להתיר תשה"מ אם יש צוה"פ ווילון תלוי אף אם הוא זו ברוח, ונ"מ אם עומד בתחנת אוטובוס שיש בו צורת הפתח, ויש צואה מחוץ לתחנה, אם אין מגיע אליו ר"ר יכול לומר שם בדמים שבקדושה, ואין צריך להתרחק ד"א ממקום שכלה הריח, עכ"ל. וע"ש מא' דהוסיף מהמ"ב (סי' פ"ז סק"ט) ובבאה"ל שם (ד"ה מותר) בענינא דמחיצה לצואה. וע"ע בשו"ת בנין עולם (סימן י"ג), ע"ש. ובעיקר דינא דצואה ברשות אחרת, עיין מ"ש מו"ר הגאון הגדול רבי יוסף ליברמן שליט"א בספרו משנת יוסף הלכות בית הכנסת (עמוד קפ"א), ע"ש.

ענף ז'

גבי הדלקת נר חנוכה בפתח אי בעי דיהי' לי צוה"פ, יעוין בספר שערי ימי החנוכה למורינו הגרי"ל טשנזר שליט"א (שער א' פרק ד' ס"ק ו', ובמילואים סימן ה' סעיף א' סק"א) דמייתי דאומרים משום מרן הגרי"ז ז"ל דפתח הגאמר גפי' הדלקת נ"ח צריך הוא שתי מזוזות ומשקוף, דאלי"כ לתרחק ד"א ממקום שכלה הריח, עכ"ל. וע"ש מא' דהוסיף שנכנסים ויוצאים בו, ואי"צ צוה"פ החייבת במזוזה, וכן מטו משמ"י דמין רשכבה"ג הגרי"ש אלישיב זצוקללה"ה, עיין שם.
וע"ע בספר שבות יצחק להגרי"ל דרוז שליט"א (חנוכה, פרק א', ס"ק ג') דדן בהא, ומייתי בזה משו"ת מהרי"ל (סימן מ'), וכתב דמבואר מדבריו דפשיטא לי דגם פתחי שימאי דלא הוי פתח לענין מזוזה ולענין עירובין, דאלמא הוי חסרון בשם פתח, אפילו הכי ראוי הוא לנר חנוכה, ובסו"ד כתב וז"ל: והנה אמנם מבואר במהרי"ל דלנ"ח א"צ פתח ישר ומתוקן כמו שצריך במזוזה ובעירובין, מ"מ צריך שיהא נראה כפתח, אבל כגון חצר המוקפת משלוש רוחות, ורוח רביעית פרוצה לגמרי, הרוח הפרוזה אינה נראית כפתח אא"כ סתומה מב' צידיה ע"י פצימין [עמודים], כן שמעתי מהגרי"ש אלישיב [שליט"א] זצוקללה"ה, עכ"ל, וע"ש היטב בכ"ד.

ענף ח'

יש לדון אי בעי לקבוע מזוזה בצוה"פ דעבידנן להיתר טלטול בשבת, והנה יעוין בספר חידושי הגרי"ח על הש"ס (דף ח' מדה"ס, אות י"ז) דכתב וז"ל: יש לחקור בהא דצורת הפתח מתיר לענין הצואה ועירובין, היינו משום דצורת הפתח יש לו דין פתח, והוא נעשה פתח ממש, או דילמא דצורת הפתח אינו פתח אלא הוא דין בפ"ע, דצורת הפתח מתיר לענין הצואה וטלטול. ופשר הדבר הוא ממה שכתב הרמב"ם (בפרק ט"ז מהלכות שבת הלכה כ'): צורת הפתח שעשה אותה מן הצד אינו כלום, שאין דרך הפתחים להיות בקרן זוית אלא באמצע, עכ"ל. ואם נימא שהוא דין בפני עצמו שצורת הפתח מתיר, מה בכך שאין דרך הפתחים בכך להיות בקרן זוית, הא מ"מ יש כאן צורת הפתח עם כל הדינים, ומוכח מכאן שכל ההיתר של צורת הפתח **הוא משום שנעשה פתח ממש**, ולכן כאן שאין דרך הפתחים להיות בקרן זוית אינו יכול לעשות פתח ממש, ע"כ. ועיין בספר חידושי רבינו חיים הלוי על הרמב"ם הל' שבת (פ"טו הט"ז) מה דהאריך בזה. - והנה אי נימא דצוה"פ קחשיב פתח ממש, הרי לפו"ר נראה דבעי למקבע מזוזה שם, ולקוטשא דמילתא עיין בחזו"א (י"ד סי' קע"ב סק"ג) דס"ל דצוה"פ חייב במזוזה, והא דאין נוהגין לקבוע בס' מזוזה למעשה לפי דאין המזוזה משתמרת, ולפעמים איכא שם שותפות דנכרי, ע"ש היטב. ברם מצאתי בשו"ת שבת הלוי למרן פוסק הדור הגאון"צ רבי שמואל הלוי ואזנר שליט"א (חלק ז' חיו"ד סימן ק"ע) דנשאל לפי"ד החזו"א הנ"ל אמאי אין קובעין מזוזות בצוה"פ דבשכונות החרדים, דליכא שם חששא דינאן משתמרות, ותו ליכא שותפות דנכרי, והשואל דשם העיר בזה משו"ת מנחת יצחק (ח"ז סימן י"ב) דחייש לדברי החזו"א ז"ל לדינא.

והשיבו מרן השבט הלוי שליט"א דודאי אין המנהג כן, כאשר העידו גדולי האחרונים, ובראשם רבינו החוות דעת בתיקון עירובין שלו, דישי הבדל בין מזוזה **דבעינן פתח ממש** לצוה"פ דעירובין, **דצוה"פ בעינן, פתח לא בעינן**, וכאשר הוכיח מדברי הריטב"א עירובין דף י"א ומגן אברהם (סי' שס"ג סק"ו), ובמנח"י הרגיש בדברי החו"ד הנ"ל, ע"ש. ועל כן לדינא העלה וז"ל: "ומש"כ לדחות ע"פ שהובא מס' יד הקטנה דהאומר דכשאין המזוזות עבים טפח פטור, טועה הוא, ולא ידעתי מה דחי' יש מכו"ז, דהתם מזוזות גמורות הם אלא דאין עוביו טפח, **משא"כ צוה"פ דלעולם לא חייבו ז"ל אלא צוה"פ, לא פתח ממש**. וכן מצאתי להגאון מהרש"ם בדע"ת שלו סו"ס שס"ב ד"ה באמת, דרמז על יסוד הגאון החו"ד בזה, וכן בתשובת דברי מלכילאל ח"ג סי' ט"ז פשיטא ליה להלכה דצוה"פ פטור מן המזוזה, אלא דנו"ב בדברי החו"ד בזה, והוסיף בטעמו, עכ"פ דברי החזו"א לאו דכו"ע היא, וכנראה מנהג העולם כהחזו"ד. (וכן מה שהביא במנחת יצחק מהדע"ק, אפשר לדחות). וגם מדלת של קש שכתב שם אין שום הוכחה נגד סברת החו"ד, ע"כ אין להרהר אח"ז, עכ"ה"ק. - ואמנם דכו"ז לכאורה דלא כסברת מרן הגרי"ח ז"ל דמייתנין לעיל דס"ל דצוה"פ מהני מדין פתח ממש, וא"כ לפי"ד בעינן לקבוע בו מזוזה וכמ"ש מרן החזו"א ז"ל, ויתכן דשורש מחלוקתם בהא גופי' אי צוה"פ הוי מדין פתח ממש, או"ד דהוי דין בפ"ע דצוה"ה מתיר לענין הצואה וטלטול, וצ"ע.

שוב ראיתי בספר פתחי שערים על הלכות מזוזה להרא"א שכטר שליט"א והרא"א אויערבאך שליט"א (מהדורת תשנ"ד, עמוד רי"ט) דעמדו בשאלה אי צוה"פ להיתר טלטול מיחייב במזוזה, וסו"ד העלה דאפשר דעלמא מקילין בזה מכ"כ טעמים, א' לדעת הר"מ ז"ל לחייב במזוזה בעיני דלת, והכא ליכא, ע"כ הוי ספק חיובו, ב' דלהרבה ראשונים חצר פטורה (עיין מש"כ בספר סימן רפ"ו). ג' די"א דבעינן משקוף לפתח בכדי לחייבו במזוזה (וע"ש בציונינים). ד' כיון דסמוכה לרה"ר אין המזוזה משתמרת. ה' שותפות דעכו"ם. ו' ליכא ד' מחיצות כדקיי"ל גבי אכסדרה פרוצה. וע"ש דהאריכו בכל הני טעמי דמייתנין, ולמעשה כתבו דבאופן דיש לו צוה"ה רק בהכניסה לחצר, ומוקף מחיצות מכל צד, ואין שם חשש גניבה, יקבע מזוזה, וכן נהגו דעושין הקנה העליון ממתכת ולא מחוט, וקובעין מזוזה בצוה"פ שכזו, ע"ש.

ויש להעיר בדבריהם דלפום מאי דמייתנין מהשבט הלוי הנה א"צ להגיע לכל זה - לפי דגבי צוה"פ ס"ל דצוה"ה בעינן, פתח לא בעינן, ולהכי פטור צוה"ה ממזוזה, ודוק בזה.

וכששאלתי זה ממו"ר מרן הגה"צ רבי יעקב אדלשטיין שליט"א רב ואב"ד רמת השרון, אמר לי ג"כ דלא נהגו לעשות (מזוזה בצוה"פ) - אמנם לפי מש"כ לעיל איכא נ"מ משום מאי לא נהגו לעשותו, ודוק. ועתה בא לידי גליון תיקון עירובין (גליון ט"ו, סיון תשע"ד לפ"ק, עמוד ד'), וראיתי דדנו בחיוב מזוזה בצוה"פ דשבת העשויה כולה מברזל, ובסו"ד כתבו וז"ל: והנה בשכונת רמת אלחנן בב"ב קבעו מזוזות גם על הלחיים [ולשם כך עשו לחיים גבוהות שיהיה תחילת השליש העליון שלהם בגובה סביר, שלא יפגעו בהם עוברי דרכים], וכן באחת הישיבות עשו מזוזה על הלחי, אך רק בפתחים ששימשו כניסה למתחם עצמו, אבל לעומת זאת בקרית ספר באו אברכים בטענה שמרן הגרי"ח קרליץ שליט"א אמר להם שלאחר הכרעת החזו"א הנ"ל (שהטעם רק מצד שותפות גוי או בזיון) יוצא שבעיר חרדית נקצרת ספר קבוע לקבוע מזוזות, כיון שאין חשש בזיון ושותפות גוי, ומ"מ **כשפנו האחראים על העירוב למרן שליט"א אמר להם שאין צריך לקבוע**, וכן למעשה לא קבעו מזוזות, ובאמת יש מקום לחלק [לפי הטעם שהזכרנו בסוגריים שהוא הטעם ששייך בזמנינו] בין צוה"פ של לחיים, לצוה"פ גמורה שהיא כעין שער ממש, וכן יש לחלק בין מקום שמשמש לכניסה, לבין מקום שאינו משמש לכניסה אפילו אם יש כמה שעוברים בו, ומעשה באחת השכונות בב"ב שעשו צוה"פ מברזל במעבר דרך חצר, ולאחר מעשה דרשו אנשי החצר שנקבע להם מזוזה, כיון שגרמנו להם את החיוב, ויל"ע על מי החיוב, עכ"ל, וע"ש בכ"ד, ודוק בכ"ז לפמ"ש"כ לעיל. איברא דבעיקר מאי דכתבו דשאלו זה מקמי מרן הגרי"ח קרליץ שליט"א, והשיבם דא"צ לקבוע, ע"ש לעיין בהא מאשר כתב מרן הגרי"ח שליט"א בספרו חוט שני הלכות מזוזה (סימן רפ"ו, א' עמוד נ"ט), וע"ש דאחר דהביא לדברי החזו"א ז"ל כתב אהא בתו"ד וז"ל: ובזמנינו שעושים עירובין שכונתיים ועירוניים במקומות החרדיים, נראה שאם מקום העירוב הוא במקום שבני אדם מסתובבים שם, ושמים לב מה שנעשה עם העירוב, יש להשתדל להתקין מזוזה באופן שיהיה משתמר גם מהגשמים ומן החמה, אף שאם העירוב מרוחק ממקום שבני אדם רואים בתמידות מה נעשה עם העירוב, אין צריך לקבוע שם מזוזה מחמת שמצוי קלקול הגשמים והחמה, **והכל לפי הענין**, צורת הפתח העשויה להתיר בשבת, המשמשת ככניסה לשכונה מסוימת, אלא שעומדת ברחוב במקום שאין פיקוח מסוים על הנעשה, מ"מ יש לראות לעשות הקנה חזק שיוכלו לקבוע מזוזה בלא חשש התניקות או שיקלקלו הגשמים, ואע"פ שבהמשך הזמן אי אפשר לידע מה יהיה במקום, ואם יבואו אומנים לעבוד שיצטרכו לטפל שם, מ"מ כיון שעכשיו אין נראית סיבה מסוימת לומר שאינו משתמר אין זה מספיק מלפטור, עכ"ל. וע"ש בכל דבריו, וצ"ע.

וכשדברתי בהאי ענינא עם מו"ר מרן הגרי"ח קניבסקי שליט"א, שאלני אם הצוה"פ נשאתר קבועה שם, ומשהשבתי שכן אמר דיש לקבוע שם מזוזה, ושאלתיו ובגוונא דמסירין הצוה"ה אחר השבת, אמר דא"צ (לקבוע מזוזה). (וע"ע בענינא דצוה"ה במ"ב סימן שס"ב (ס"ק נ"ה) ובסימן שס"ג (ס"ק כ"ג) בתו"ד, ע"ש היטב).

אם היה מותר לטלטל בארעא דמצרים

בדרשות רבינו החתם סופר ז"ל (דרוש לשה"ג, חלק ב', דף רל"ו ב' מדה"ס, ד"ה וזכה יובנו) כתב בתו"ד וז"ל: וכי הלבוש שע"י ששמרו ישראל שבת כבר במצרים, כמ"ש במדרש [שמו"ר, א' ל"ב] ישמח משה



במתנת חלקו, שברר להם יום השביתה ביום השבת כידוע, וי"ד ניסן היה אז בשבת, והם חללוהו ע"פ צוואת השי"ת ליקח כבשים לפסח ולקשרם ולהעבירם ב"ה, ע"י זה הרגישו המצרים, ושאלו מה היום שאינכם משמרים יום השבת, והשיבו כן ציוונו השי"ת ועי"ז נתקדש שם שמים, ע"כ.

ולקושטא דמילתא יש לעיין טובא אם הי' מותר לטלטל ביומא דשבתא בארעא דמצרים, אחר דבפשיטות היתה מוקפת חומה, וכמבואר בסוטה (י"ב, א') דיוכבד נולדה בין החומות (ועי' רש"י שמות, ב' א'), והי' מבואר דהי' למצרים שערים שלא יוכלו לברוח חוצה לה, וכן דאחי יוסף נכנסו כ"א בשער אחר, וכמ"ש בכמה מדרשי חז"ל. ועי' בספר ילקוט ראובני ועי"ס. ואי נימא דהיתה מוקפת חומה הא הו"ר רה"י, כמבואר בשו"ע (סי' שמ"ה ס"ז), ע"ש היטב (ויל"ע בהא מ"ש הביאור"ל סימן שמ"ו ד"ה קרפף, עיין שם, וצ"ע. ועמ"ש בילקוט ראובני פ' בא (ד"ה תחומם) דתחומם ארעא דמצרים הו"ד מאות פרסה, וארעא דגושן דתמן משה ובנ"י דמציעתא ארעא דמצרים, ופוסרין דבית פרעה בריש דמצרים הוה ע"ש, ויל"ע). ואי נימא דהו"ר רה"י ל"ש הא דשבת (דף קכ"ח, ב') מדדין בהמה וחיה ועוף בחצר אבל לא ברה"ר, ופרש"י (ד"ה דמקפא) דאיסורא הוא מדרבנן שמא יגביהן מן הארץ ונמצא נושאן ברה"ר, והכא יל"ע טובא אי הו"ר רה"י, ויש לדון אי היכן דהי' ביאור היתה חומה, ועי' לקמן, וצריך חיפוש. וידידנו האברך המופלג ר"מ פרגו שליט"א העיר דמ"מ יל"ד דבעינן להשכיר מן הגוי רשותו, עי' בשו"ע סי' שפ"ב, ולכאורה מבואר במ"ב (שם ס"ק א') דמעיקרא דינא דירת עכו"ם לא חשיבא דירה, רק דחכמים גזרו דלאסר עליו בכדי שלא ידור עמו וילמד ממעשיו, ע"ש. ומ"מ אפשר דשמרו אף גזירות דרבנן בארעא דמצרים, ועמ"ש דפמ"ג באו"ח (סימן ת"ל משב"ו ס"ק א') דמשמע מיני' דשמרו אף אדרבנן, וצ"ע בכל זה.

והלום שאלתי מכבוד מו"ר מרן הגר"ח קניבסקי שליט"א האי שאילתא ע"ד מרן הח"ס ז"ל, והשיבני דמי אמר שכולה היתה מוקפת חומה, ולשאלתינו דבכ"מ אי' דלא יכלו לברוח הימנה, אמר דהי' שומרים ששמרו שם, וכזאת אמר לי הגאון האדיר רבי דב לנדו שליט"א ר"י סלובודקא דאפשר דהיו מקומות פרוצים בלא חומה, ובהם היו שומרים, ואכמ"ל. שוב אמר לי ידידנו הר"ה רבי גמליאל הכהן רבינוביץ שליט"א בעמ"ס גם אני אודך וש"ס, דבשו"ת הרדב"ו (ח"א סימן רנ"ב) דן בהא דסמכו במצרים לקרוא המגילה ב"ד בלבד, ומי הגיד להם שלא היתה מוקפת חומה מימות יהושע, ע"ש, עוד זאת ציין לן לעיוני בס' אילת השחר למו"ר מרן שכתב"ה הגרא"ל שטינמן שליט"א בפ' מקץ (מ"ב, יג) ופ' וארא (ט, כ"ט), ע"ש.

ובעמדינו בהאי ענינא דעיר המוקפת חומה, יעויין מ"ש בשו"ת נשאל דוד להגאון רבי דוד אופנהיים זלה"ה (סימן י"ב בתו"ד) וז"ל: אמנם ההיתר הראשון ע"י היקף חומת העיר לדעת פשוט, וזכר לדבר איכא מהא דאיתא בפענח רזא פרשת יתרו דכתב וז"ל, אמרו חז"ל [שבת דף פ"ח ע"ב] כששמעו אנכי ולא יהיה לך חזרו לאחוריהן י"ב מיל, והחזירום מלאכי השרת כדכתיב מלאכי צבאות ידודן ידודן, וקשה הא ס"ל דבשבת ניתנה התורה, ואיך הלכו כ"כ בשבת, וי"ל דמכיון שהוקפו בעניי כבוד הרי כאילו היו בחצר אחד, מה"ר יוסף, עכ"ל. ואיתא בילקוט פ' חקת (דף ר"מ ע"ד רמז תשס"ד) והמים היו יוצאין ומקיפין אותם, שנאמר ינחני במעגלי צדק, ומגדלין מיני דשאים ואילנות שאין להם סוף, עכ"ל. וא"כ לתירוץ ר"י מה יועיל היקף ענני הכבוד, כיון שהדשאים מבטלין אותה [ע"ש לעיל מ"ש בד"ה ועוד ראה בענינא דהיקף חומת העיר לא בטיל ע"י זרעים, ודכ"מ בשו"ת דבר שמואל (סימן רנ"ט), ע"ש], אלא ודאי ענני הכבוד חשוב כהיקף העיר, ואינו מתבטל ע"י זרעים. אך דברי הר"מ (נדצ"ל הר"י) עצמם צ"ע, כאלו נעלם מאתו סוגיא דש"ס פרק כ"ד מעברין (דף נ"ה ע"ב) דאמר רב הונא יושבי צריפין אין מודדין להם אלא מתפח בתיהם, מתיב רב חסדא ויחנו על הירדן מבית הישימות, ואמר רבה בר בר חנה אמר ר"י לדידי חזי לי ההוא אתרא, והוה תלתא פרסי על תלתא פרסי, ותניא כשהו נפנין אין נפנין לא לפניהם ולא לצדיהם אלא לאחריהן. א"ל רבא דגלי מדבר קאמרת, כיון דכתיב והו על פי ה' יחנו ועל פי ה' יסעו כמאן דקביע להו דמי, ע"כ. ולדעת ר"י אמאי לא ע"ש דהיקף ענן הכבוד הו' כהיקף מחיצות, ולא רציתי להאריך כאן כי אין משיבין על הדרוש. ואין מקום לבעל דין לחלוק ממ"ש הכנסת הגדולה (סימן שנ"ח), והובא בעולת שבת (בסימן שנ"ח סעיף ג') בשם תשובת מהר"ם מטראני (ח"ב סימן מ"ח), דחומת העיר נחשבת היקף לדירה, עכ"ל. הרי דדבריהם נאמרים גם לענין חומת העיר, אי משום הא לא תבאר, כי ראיתי שם ד"ל דמירי ג"כ בגינה שחוץ לחומת העיר סמוך לחומה קאמר, ע"ש. ובלא"ה אין להחמיר שלא לטייל בפרדס בשבת, דהא מבואר בש"ע (סימן תט"ו סעיף א') דמי שרוצה לילך לטייל ביי"ט או בשבת מקרי דבר מצוה, ומערבין עירובי תחומין, ע"ש, עכ"ל, וע"ש בכ"ד. וש"מ בשו"ת דובב מישרים להגאב"ד דטשעבין זלה"ה (חלק א' סימן ב') דמייתי לדברי הדבר שמואל דזכר הנשאל דוד, והביא רא"י לדבריו דאין הזרעים מבטלין היקף חומת העיר, ע"ש ודוק.

ועיין נמי בביאור הלכה (סימן שני"ח ס"ט ד"ה אבל) מ"ש בהאי ענינא, ועיין בספר ארחות שבת (חלק ג', פכ"ח הערה ע"ח) מ"ש בדעתו דהבאוה"ל, ועי' בחזו"א (סימן פ"ח ס"ק כ"ה ד"ה ולענין), ויל"ע. ובהא דכתבנו לדון אי היכן דהיתה היאור היתה חומה, הנה יל"ד אף אי לא היתה חומה אי מקרי היאור גופי' כחומה, דע"י מ"ש ה"ט סימן שס"ג (ס"ק כ') ובמג"א (שם ס"ק כ'), ויש לפלפל. ועי' בשו"ת נשאל דוד (חאו"ח סימן י"ז ד"ה ואל תשיבני) ובשו"ת זרע אמת (ח"א סימן מ"ה). ויל"ע בזה ממ"ש בפמ"ג (סי' שס"ג מ"ז ס"ק ב'), ויל"ע שם. ועיין בספר בריית כהונה להגאון רבי משה כלפון הכהן זלה"ה (מערכת ט' ס"ק ז') דכ' כהונה פשוט בעירו גר"ב"ה דהגם דהעיר מוקפת חומת ט' דהוא אי בתוך ים, מ"מ אין מטלטלין בשבת במקום למקום רק במקום שנעשה עירוב, ע"ש היטב, ובאילת השחר ע"ה פ' מקץ (מ"ב י"ב) ופ' וארא (ט, כ"ט), ע"ש ודוק.

בענין העירוב בירושלים ת"ו מקדמת דנא וכהאינא

בספר אפר יצחק להג"ר יצחק אויש ז"ל הי"ד (סימן ט"ז, ד"ה ולענ"ד) כתב בתו"ד וז"ל: ולענ"ד נראה הערה חדשה, דבירושלים קודם שנפרצו בה פרצות דאמר שם בגמ' (עירובין) דף ק"א דינה ככרמלית דאסור לטלטל מדרבנן, דהטעם משום דבירושלים דרים גם עכו"ם וצדוקים שאינם מודים בעירוב, וכמעשה דהאי צדוקי שהיה דר במבוי שהיה דר בה ר"ג (עירובין ס"א ע"ב) שצריך להשכיר מהם רשותם, ואי אפשר להשכיר מכל אחד ואחד, והיה להשכיר ממושל ושר העיר אי מעבדי המלך כמבואר בשו"ע או"ח (סימן שפ"ב). שוב מצאתי קושא זו בתפארת ישראל פרק עשירי דעירובין משנה ט' שהקשה למה לא עשו עירובין בירושלים, ונ"ל משום דהרבה צדוקים ובייתוסים היו בה שאסרו על השאר וכמעשה דר"ג, פי' ולפעמים גם המלך בעצמו צדוקי היה, ולא רצו לבטל רשותו על הפרושים, ושמחתי שכיוונתי לדעתו הגדולה והוספתו נופך משלי. מעתה י"ל דבירושלמי וכן בכל ערי ארץ ישראל לא נקרא מלך או מושל אלא דוקא אם הוא ראוי לכך על פי דת התורה הקדושה, שצריך שיהיה משבט יהודה בעושה מעשה עמך שמקיים מצות התורה, אבל אותם המלכים הרשעים שעבדו ע"ז, וגם אפשר שמלכי חשמונאי אף שהיו צדיקים, כיון שעברו על לא יסור שבט מיהודה כמ"ש הרמב"ן בפירושו ע"ה"ת בפרשת ויחי, ומכש"כ עבדיהם שמרדו באדוניהם ומלכו אחיהם בודאי אין להם דין מלך אלא כהדיוסים וגברי אלימי, משל מקשיב על דבר רשע, ואין להם כח ורשות להשכיר ערי הקודש למי שירצו, וכן אי אפשר לעשות עירובי חצרות ושתופי מבואות בערי ארץ ישראל ודינם ככרמלית. ובה מובן דר"ג נצטער מאותו הצדוקי שדר בשכנותו, ולא שכר רשות מן המושל בירושלים, אבל אחרי שניתנה א"י להאויבים נכרים יבואו בה פריצימוחללה וקנו הארץ בכיבוש מלחמה כדילפינן מקרא, נקראו הם מושלים ויש להם רשות להשכיר כרצונם, ואפשר לעשות ע"ה ושתופי מבואות, אבל בזמן מלכי ישראל לא כל העתים שוות, אם המלך היה נוהג כדת של תורה היה אפשר לעשות ע"ה ושתופי מבואות, ואם אינו כן כל ערי ישראל וירושלים ככרמלית נחשבים, ואז היו צריכים להביא ס"ת בעריהכ"פ, והוא רחום יכפר עוון, ואת צמח דוד יצמיח ויכון כסאו לעד, ויביא כ"א ס"ת מביתו ביה"כ עצמו במהרה אמן כ"ר, עכ"ל. (ועמ"ש התם מסוגיא דר"ה דף ל' ומשו"ת חתן סופר (סי' קל"ו) בהאי ענינא, ע"ש).

ועתה בא לידי ספר שמחים לשמרו (מהדורה ט', עמוד ע"ב), וראיתי לו דמייתי הא דפסחים (א, א') שכח ולא הביא סכין מער"ש וכו', מי שפסחו טלה תוחבו בצמרו וכו', ומהא דעירובין (ק"א, א') מעשה בשוק של פסחים שהיה בירושלים שהיו נועלין ומניחין את המפתח בחלון שעל הפתח, ע"ש. דמבואר מהא דבירושלים לא היו עושין עירוב. ויל"ע אמאי הכא קעבדינן עירוב בירושלים, ובתשובתו האריך מתוס' ב"מ (נ"ג, ב' ד"ה דנפול) דההיא שמעתתא דהלל בעי לאוקמא אחר דנפרצו בה פרצות, ולהכי לא היו יכולין להוליך סכיניהן בשבת לעזרה לשחוט פסחיהם, דקודם שנפרצו בה פרצות היו מותרים לטלטל (ועתוס' פסחים ס"ו, ב' ד"ה תוחב), ומבואר דמקדמת דנא היו עושין עירוב בירושלים. ועי' מהרש"א יומא (דף ע' א' ד"ה להראות) דמבואר מיני' דהי' מותר לטלטל בירושלים, לפמש"כ בעירובין דלתותי' ננעלות וכו'. עוד הביא שם להתפא"ר דמייתי האפר יצחק, ועפ"י א"ש. ותו תירץ מדנפשיה דבזמן בית שני הי' המלך של ישראל תחת שלטון המלך דרומי, ולא הי' לו רשותא לעשות בבהמ"ק וברחובות העיר מה שבחפצו, כמבואר בב"ב (דף ד' א') דקאמר הורדוס המלך מסתפינא ממלכותא לפאר ולהדר הביהמ"ק, ע"ש היטב. ובשו"ע (סי' שס"ו ס"ג) כתב דמצוה לחזור אחר ערובי חצירות, ולא מפיק לירושלים מהא, ודוק.

מיהו יל"ד טובא בגדר שכירות האידנא, ועי' בספר נתיבות שבת להגר"י בלוי זצ"ל (פרק ל"ו, ס"ק צ"ד) דכתב בתו"ד: ולסיכום דיני שכירות יש הכרה לדון בעניני שכירות בזמנינו, ועי' בחזו"א סי' פ"ב ס"ק ל"ד שנשאר בצ"ע בענין חילופי דיורים האיך מועיל השכירות במה שהיה מקודם דירת ישראל, ועוד כמה פרטים, דלכאורה לא מהני שכירות, ובכל זאת נהגו להקל בכל עניני שכירות, ואפשר שנהגו להקל בזמנינו עפ"י דברי האחרונים שאפשר שבוזמנינו שאנו דרים עם העכו"ם אי שייך תקנת שכירות כמ"ש ברא"ש פרק ל"ו, ונסיתי לברר מנהגי השכירות בירושלים בתקופות הקודמות ולא עלה בידי, ועי' ספר ארץ חיים סימן שצ"א ובספר עיר הקודש והמקדש ח"ג פכ"ג, ובספר מנהגי ארץ ישראל, עכ"ל וע"ש מאי דהאריך בהאי ענינא. תו מצאתי בספר חכמת הלב על עירובין להג"ר מאיר רוזנר שליט"א (עמק החכמה, סימן י"ג) דהאריך להפליא בענינא דשכירות מהשלטון בזמנינו מדברי גדולי הפוסקים, ע"ש באורך עצום, ובתו"ד ציין דג"א שאל לראב"ד העדה"ח הגה"צ רבי דוד יונגריין זצ"ל איך מתקני העירוב העירוני כללו בעירוב בתים דגויים ומומרים, דאיך מועיל שכירות בתיהם ומבואותיהם מן השלטון, וע"ש דנתפלא ע"ז למאור, והי' נראה דדעתו דקשה מאוד להקל בזה, וכעין מ"ש בנתי"ש העלה בשו"ת שבט הלוי לגאון ישראל מרן הגר"ש הלוי ואונר שליט"א (חלק ח' סימן צ"א), ומ"מ כתב דיש לעשות ככל האפשר, וע"ש בחכמת הלב דהאריך, וכ' דלאור כל האמור נראה דבזמנינו חזר המצב לכפי שהי' בזמן מהר"ם מרוטנבורג המרדכי הכלבו והטור דכתבו דלא מהני שכירות משר העיר, ובעינן לשכור מכל גוי בפ"ע, והו"ד בשו"ע (סי' שצ"א ס"א). ועי' בקוני' תקנת העירוב (פרק ה') דהביא דמרון הגאב"ד הגר"י קרליץ שליט"א ס"ל דהגם דמצד סמכות השלטון אין לשכור מהם, מ"מ יש סמך להקל בדיעבד לשכור מנוכרי העיריה מחמת מוני המים דאית להם בחזרי המדרגות, וכן מחברת החשמל מחמת מוני החשמל. ועמ"ש בארחות שבת (ח"ג, פכ"ח הערה קמ"ח) משם מרן הגרש"א זלה"ה, ויל"ע [ועי' בשו"ת אבן ישראל להגר"י פישר זצ"ל חלק ח' (סימן ל"ו)] מ"ש גבי עירוב בצוה"פ בירושת", ע"ש.

בענין טלטול היכא דאיכא עירוב מהודר

בספר שמחים לשמרו על מצות עירוב להג"ר משה מאנדל שליט"א רב דקהל בית מרדכי פלעטבוש (חלק השו"ת, סימן ה') דן בהשאלה

בדוכתא דאיכא עירוב הכשר לכל הדעות, אם מותר לאדם להחמיר על עצמו מלטלטל במקום שכזה, וכתב וז"ל: כתב בספר תיקון עירובין מאת המחבר ידידי הרה"ג ר' שלום נח סג"ל וויס שליט"א דומ"ץ אורשינוא, וראש ישיבה בישיבת מנחת אלעזר מונקאטש (פרק חמישי סעיף ט'), וז"ל: במקום שנעשה העירוב כהלכתו מן הדין שלא להחמיר על עצמו מלטלטל באותו מקום, ובביאורו בנין שלום (סי"ק ט"ו) כתב וז"ל: ועיין גם מה שהאריך בזה בתולדות שמואל (מצוה ל"ב סימן פ"ב אות ט"ו) ובספר נזר ישראל (סימן נ"ז בליקוטי הרמ"א ס"ק ג'), ובספר דברי שלום להגה"ק מסטראפקאו בהגהות שכתב על החיי אדם (כלל ע"א בתוספת חיים שם ס"ק א') דטעות הוא להחמיר על עצמו שלא לישא, דאם מחמיר יותר ממה שהחמירו חז"ל הרי הוא הדיוס, ואם מחמיר מטעם שמא לא תיקנו העירוב כדן הרי הוא מבזה התלמיד חכם שתיקן שם העירוב, עיי"ש, ומה שהעיר על דבריו בשו"ת תפארת נפתלי (להגה"צ משארמאש זצ"ל יו"ד סימן פ"ה ד"ה וראית), ועיין גם בספר דברי מנחם (הגהות על ספר דברי שלום הג"ל עמוד קמ"ה-קנ"ה) שהביא גם מעשה רב מהגה"ק ממונקאטש זצ"ל בזה, וגם אמר שבעיר אשר איש ירא שמים ותלמיד חכם ממונה על העירובין, אין מן הראוי להחמיר שלא להוציא כדי שלא יהא ח"ו כאינו מודה בעירוב, עכ"ל (עיין לקמן סימן צ"ט). וראה להגה"ק ממונקאטש בספרו נימוקי או"ח (סימן שצ"ד) שהאריך להוכיח שאין נכון להחמיר שלא להוציא מביתו במקום שיש עירוב. אחד סיפר לי שאביו שלו סיפר לו שפעם אחד הלך ברחוב בעיר מונקאטש ביום שבת עם כ"ק אב"ד מונקאטש זצ"ל בעמ"ח מנחת אלעזר ועם עוד אנשים, והנה שאל אב"ד מונקאטש אחד למה שם המטפחת אף סביב הצוואר, הלא יש כאן עירוב, והשיב לו שהוא מחמיר מלטלטל, שאל אותו אב"ד מונקאטש בתמיהא אתה צדוקי, ואחר זמן פגשתי עם אדמו"ר ממונקאטש שליט"א וספרתי לו הסיפור הזאת מזקנו, ואמר לי שידוע הסיפור הזה, אבל יש הוספה, שזקנו אמר לו אם אני לא הייתי מפחד מהמשטרה הייתי חונק אותך עם המטפחת אף סביב הצוואר (מטעם ידוע, מורידין ולא מעלין). ובספר מאיר החיים (בעהמ"ח הרב נתן אלי' רוט שליט"א חלק ב' דף קמ"ד אות ט"ז) כתב שהיה קיים עירוב מהודר בקרית ויזניץ בני ברק, מלבד העירוב שהיה סביב העיר בני ברק, ובכל זאת כ"ק אדמו"ר מויזניץ זצ"ל בעמ"ס אמרי חיים לא היה מטלטל בשבת, אבל כדי להיות "מודה בעירוב" היה מטלטל בכיסו פיסוט נייר ניקינג (נעפקינגס) [אמר הקמ"ח, הך עובדא צ"ע, ואולי לא היה חפץ האמרי חיים לטלטל לעיני עלמא ובפומבי, אך ע"מ להיות מודה בעירוב טלטל הנייר נקיין בכיסו, ויל"ע]. בספר מנהג ישראל תורה (סימן ש"א) מביא עוד טעם בשם תורת א' ח"ד (מכתב נ"ג), כי כאשר גזרו הלכה כדברי המיקל בעירוב לא רצו שיחמירו בזה, שלא יהיו ח"ו כחולק על דברי חז"ל דבעירובין הלכה כדברי המיקל, עכ"ל, ונלענ"ד להוסיף עוד טעמים נוספים דאינו ראוי להחמיר במקום שיש עירוב כשר, דלפי מה שכתבתי דיש הרבה אופנים דע"י טלטול בשבת מקיים מצות עונג שבת, כאשר יתבאר באריכות (עיין לעיל דף כ"ו), וכן יש אופנים לצורך מצות שמחת יו"ט כאשר יתבאר (עיין שם), וכן יש אופנים לצורך מצוה כאשר יתבאר (עיין לעיל דף כ"ז כ"ד), וכן יש אופנים לצורך מצות גמילות חסדים (שם), וכן יש אופנים לצורך תחומין (לעיל דף כ"ד), וכן יש אופנים לצורך סכנה כאשר יתבאר (עיין לעיל דף כ"ד, כ"ה), לכן כל המחמיר אינו אלא מן המתמיהין, עכ"ל דהשמחים לשמרו. והנה בהא מילתא דכל מ"ש לחוש לאינו מודה בעירוב הו' דייקא ככה"ג דהעירוב כשר לכולי עלמא, ואין בו שום חששות ופקפוקין שמא יקרע וכו', ומהודר הוא לכתחילה לכו"ע, דזולת זה יעויין בספר מנהג ישראל תורה גופי' דהביא בתו"ד דיחיד הרוצה להחמיר ע"ע שלא לטלטל גם אחר דנעשה העירוב, אי מפני שלא נעשה אליבא דכולי עלמא, או משום דחושש שמא נתקלקל העירוב שפיר דמי ולא הו' בכלל הדיוטות, וכן כתב בספר נזר ישראל דאנשים יראים נוהרים מלהוציא שום דבר בשבת מטעם דחוששין שמא נתקלקל העירוב וכי"ו. וע"ע בספר מעשה רב (סי' קמ"א) דרבינו הגר"א ז"ל החמיר בהא טובא, וז"ל שם: "שלא לישא בשבת כלל אפילו במקום שיש עירוב אפילו בחצר", וע"ש עוד. וראה שם בביאורי הגר"ה ז"ל ובמקורות וביאורים למעשה רב הנדמ"ח, וכ"כ בשו"ת תשורת ש"י (מהדו"ק, סימן שנ"ז) דיר"ש יחמיר ע"ע לפי דאיכא כמה חששות בתיקון עירובין. ועי' בספר מנחת שבת (פ"ב, ו') דאשרי הנוזהר בזה, וראה בעיניו דהנוזהר בזה ניצול מכמה מכשולות, עכ"ל דהמנהג ישראל תורה, ובתוספת נופך מנאי בס"ד. על כן בריא מילתא דהמחמיר מפני דחייש דלא נעשה אליבא דכו"ע, או דחושש דנתקלקל העירוב, הגם דהרבה פוסקים לא חשו לזה, מ"מ ודאי אינו מן המתמיהין.

וביותר תמי' אצלי, דבשמחים לשמרו (עמוד קע"ט) הביא אגב שטפיה וז"ל: ידוע שהחזון איש לא היה מטלטל בבני ברק, אמנם היה זה מטעם אחר לפי שהיה נוהג כשיתר רמב"ם (שו"ע או"ח סימן שס"ב סעיף י') שצורת הפתח עד עשר אמות, עכ"ל. ולפלא שלא הרגיש בזה בספרו דדעת מרן החזו"א ז"ל גלויה ומפוי' בשער בת רבים, כמובא בס' דינים והנהגות (פרק י"ד) דהיה אומר שאסור לשאת משא בשבת אף בעיריות שמתקנין עירוב, לפי דעל הרוכב יש בזה מכשולים, וכ"כ בספרו אמונה ובטחון (פ"ד ס"ק י"ח), ע"ש בלשנייה, והיה נחשב אצלו כודאי דרבנן, והיה רגיל לומר שבכל פעם שהולך לראות את העירובין תמיד מצאם שהם פסולים, ופ"א אמר דקשה לו לילך ברחוב בשבת בראותו מחללין שבת בהוצאה, ע"ש. ועיין עוד בספר גזנים ושו"ת חזון איש (חלק א' עמוד קצ"ב) במכתב מרן הגאון מטשעבין ז"ל, ובהגהת מרן החזו"א ז"ל אהא, והבן לאשורו.

ואמנם אף להמחמירים אי"ו סותר למאי דכתבו הפו' ליעביד עירוב בהעיר, עי' שו"ת הרא"ש (כלל כ"א, סימנים ח' וט') ושו"ת חתם סופר (או"ח סימן צ"ט) ובקיצושו"ע להגה"צ רבי רפאל ברוך טולידאנו ז"ל

חידושי רבינו חיים הלוי בסוגיא דכורת (שבת דף ח.)

רמב"ם פי"ד ה"א ואינו רשות היחיד וכו' וכן מקום מוקף ד' מחיצות גבוהה י' וביניהן ד' על ד' וכו' עכ"ל, בדברי הרמב"ם האלו מבואר דבעינן ד' על ד' מלבד עובי המחיצות, וכדכתב בלשונו וביניהן ד' על ד', דמבואר בזה שאותן הד' טפחים צריכין להיות בין המחיצות²⁵. והוא מהא דאיתא בשבת דף ח' אמר אביי זרק כוורת לרה"ר גבוהה י' ואינה רחבה ששה חייב, רחבה ששה פטור, והיינו משום דברחבה ששה הכוורת עצמה חשובה רה"י, והא דשיעוריה ו' הוא משום דהכוורת היא עגולה, וצריכין שיהא בה ריבוע של ד' על ד'. ועיין ברש"י שם דלהחשבון שיהא בה ריבוע של ד' על ד' לא צריכין בעיגולה רק חמשה טפחים וג' חומשים, אלא דאביי לא דק בתרי חומשים להחמיר להפרישו מאיסור שבת ומחייב ל' מדרבנן, ואה"נ דקרבן לא מייתי. ובתוס' שם הביאו פי' הר"ח הדגך ו' טפחים דוקא הוא, ומשום דדופני הכוורת יש בהן ב' חומשין, וצריכין שיהא אויר ד' בתוך הכוורת, וכ"ה בר"ף שם, וזהו ממש כדברי הרמב"ם דלא מצטרפי עובי המחיצות להד' טפחים, אכן בתוס' שם הקשו ע"ז וז"ל ואין נראה פי' הר"ח, דהא עובי חוליות הבור מצטרף נמי לחלל הבור לארבעה משום דחזי למינח עלי' מידי ולהשתמש, כדאמר בפ' חלון (עירובין דע"ח) גבי מלאו כולו ביתדות, עכ"ל²⁶.

ונראה לומר דנ"מ דאם יש בתוכו רוחב ד' על גובה י', אי"כ איהו גופי רה"י מעצמו בתוכו וכתליו, משא"כ אם אין בו רוחב ד' רק עם הכתלים ביחד, אי"כ הרי הוא בעצמו אינו רה"י כיון דאין שם מקום ד' ולא מחיצות של ד'²⁷, ועי"ז דחזי למינח עלי' מידי ולהשתמש חוזר דינו להיות רק כמו תל שגבוה י' ורוחב ד' דאמרין ב"י גוד אסיק מחיצתא כי היכי דלהוי על גביו רה"י²⁸, ונמצא דהכוורת עצמה חשובה רק כגורמת מקום שיהא ע"ג רה"י, ולפי"ז הרי מיישב היטב שיטת הר"ח והרי"ף, דבאמת גם הר"ח והרי"ף ס"ל דעובי הכתלים מצטרפין להיות ע"ג רה"י, ורק הדכא דאיירינן לענין פטור זריקתה ברה"ר, דהטעם דמיפטר הוא כמש"כ רש"י דאינו חייב רק על זריקת שארי דברים ולא על זריקת רשויות, או כמש"כ התוס' דכיון דהכוורת חשובה רה"י אי"כ הוי מקום עקירתה והנחתה רה"י, אי"כ הרי לא שייך זאת אלא היכא שיש בתוכה רוחב ד' על גובה י', דאז הויא איהו גופה רה"י, וחשיבא זריקת רשויות, וגם הוי מקום עקירתה והנחתה רה"י כיון דאיהו גופה רה"י, משא"כ היכא שהכתלים מצטרפין לרוחב ד', דהרה"י הוא למעלה ממנה ע"י ההילכתא גוד אסיק מחיצתא, אבל איהו גופה מיהא לא הויא רה"י, אי"כ הלא אין בזריקתה דין זריקת רשות, וגם מקומה דהוא מקום עקירתה והנחתה הא ג"כ לא הוי רה"י, וא"כ שפיר חייבין על זריקתה ברה"ר, ולא איכפת לן דע"ג הוי רה"י, דבזה אינה חשובה רק כגורמת מקום לרה"י, ובזה ליכא פטורא על זריקתה, דכל שהיא עצמה אינה חשובה רה"י יש בה

לסמוך עליהם על כל פנים להחמיר הטלטול על ידי קטנים, וגם הם אינם מתוקנים אלא לדעת החזו"א (=ע"ש דציין) שהכריע לנהוג ברחובות שלנו כדן כרמלית, ואילו לדעת המ"ב (=ע"ש דציין) אין הדבר כן, וכבר נתבאר לעיל (=כנ"ל) שלדעת המ"ב יש להחמיר לכתחילה, ולנהוג בחלק מן הרחובות שבזמנינו כדן רשות הרבים, וראה בהערה, ע"כ. וע"ש היטב בכל דבריו. ועיין עוד בספר ארחות שבת (חלק ג', פכ"ח ס"ק ק) מה שכתבו ביתרונות דיש לעירוב שכונתו על פני עירוב כללי של העיר, ע"ש באורך. וע"ש בספר דעת יהודה למו"ר מרן הגר"י שפירא זצוקללה"ה מש"כ איהו דברים בהא, ע"ש. וע"ש בהנהגות מרן הגר"א"מ שך זצוקללה"ה הנדפסות בס' הזכרון דרור יקרא (עמוד שכ"ז, ס"ק ט'), ע"ש היטב.

בהא דפסק המ"ב דלמומר לע"ז אסור להושיט דבר איסור

ע"י שו"ע סי' שמ"ז (סעיף א') ומ"ב (שם ס"ק ז') מ"ש בתו"ד "ולמומר לעבודת כוכבים אסור להושיט גם כן דבר איסור כמו לשאר ישראל", עכ"ל. וע"ש בכל דבריו, ובגליון הקודם הארכנו בגדר ודינא דמומר ותינוק שנשבה, ע"ש בכל מה דכתבנא בזה. והן עתה מצאתי בעז"ה בקונטרס דרך איש הנדמ"ח (פרק ב' ס"ק ט') לידינו הרה"ג החור"ב רבי אורי טיגר שליט"א, בעמ"ס דרכה של תורה ושאי"ס, דהרחיב היריעה בהא בשיטתו דמ"ן החזו"א ז"ל דדינים של החופשים האיינא על הרוב כתינוקות שנשבו, וע"ש בדרך איש ובשעה"צ מש"כ בזה. וע"ש בבאורים מאי דמייתי משו"ת תשובות והנהגות (ח"א סימן תי"ג), ומה שכתב להעיר אדבריו באורך נפלא, ובהגהות מו"ר מרן הגר"ח קניבסקי שליט"א הנדפסות שם על הגליון, ודוק היטב הדק.

**הרב יסף קסלר
כולל "אליבא דהלכתא" קריית ספר**

קונטרס הערות וביאורים בחידושי רבנו חיים הלוי בסוגיא דכורת (שבת דף ח.)

הנה בדברי הגר"ח על הרמב"ם בסוגיא דכורת מתבארים יסודות נכבדים בגדרי רשות היחיד ובגדרי המחיצות, והרבה יש ללמוד ולהתבונן מדבריו בסוגיות של רשויות ומחיצות, על כן רשמתי תכריך הערות וביאורים שנתעוררתי מתוך הדברים, ופעמיים פירשתי סדר מהלך דברי הגר"ח, ופעמיים מה שנתעוררתי בס"ד להרחיב הדברים, וראוי לציין שנעוררתי הרבה בקונטרסים שנתחברו על דברי הגר"ח - קונטרס הארות בחידושי רבנו חיים הלוי לרבי אהרן ולדמן שליט"א, וקונטרס נתיבי מועד לרבי אלעזר זכרשי שליט"א.

הנשמ"א דלענין זריקת כוורת יש לפטור אף כשהמחיצות מצטרפות לחלל ד', יבואר לקמן בס"ד.

ובעיקר הדין א"ז מצטרף עובי המחיצות לשיעור חלל ד' נחלקו בזה הראשונים, דברמב"ם מדויק שאין המחיצות מצטרפים, וכן דעת הר"ח והרי"ף ועוד ראשונים, ודעת רש"י והתוס' והבעה"מ והרא"ש דמצטרפים עובי המחיצות לשיעור רוחב דע"ד, והרשב"א כתב לחלק שמחיצות עבות שראוי להניח על גביהם דף כדי להשתמש בו, מצטרף עובי המחיצה לשיעור רה"י, ובשעה"צ (ס"ק ד) מצדד דאף רש"י וסיעתו סוברים כהרשב"א בזה, ובהמשך הביא הגר"ח דברי האבן העזר דכל הנידון כאן הוא לענין אם על גביו נחשב רשות היחיד, אבל לענין החלל שבתוך המחיצות לכו"ע אין נחשב רשות היחיד עד שיהא בחללו רוחב דע"ד בלא עובי המחיצות.

26. העירו בזה דלפי שיטת הרמב"ם והר"ח בפירוש הסוגיא שם לא קשה מידי עליהם, דהם פירשו הסוגיא שם דנעץ יתד בצידו של התל, והנידון איך דנים את העשרה טפחים, אם מהתל או מהיתד, וא"כ לא מוכח שם כלל הסברא דכיון דחזי למינח מידי הוי רה"י, ורק התוס' הקשו לפי פירוש רש"י והראשונים דאיירי לענין שיעור רוחב ד' טפחים ונעץ בגגו יתד כל שהוא מיעוט, וכיון דחזי למינח עליה הוי רה"י, ולפי"ז מוכח הסברא הנ"ל, אך הר"ח לשיטתו מיושב.

27. בלשון הגר"ח מדוקדק שנחת כאן לפרש דיש שני חסרונות כשאין מקום ד', א' צריך שיהא חלל דע"ד, ב' דין במחיצות שיהו מחיצות המועילות למקום ד', וכמש"כ רש"י בעירובין (ה. ד"ה ומאן) וז"ל: וקיימא לן בכל דוכתא דמחיצה שאינה ראויה לד' לאו מחיצה היא, דאין רשות היחיד לפחות מד' טפחים, עכ"ל. ומבואר דמלבד עצם הדין שצריך ברה"י מקום של חלל דע"ד, יש הלכה במחיצה דאין שם מחיצה אלא כשמועילה למקום ד' טפחים, וכמו שמתבאר שם ברש"י דנפק"מ בזה לענין קורה, עיי"ש. וזה שכתב כאן הגר"ח בלשונו "דאין שם מקום ד' ולא מחיצות של ד". אמנם יש להעיר דבהמשך דברי הגר"ח משמע שאין חיסרון במחיצות, כיון שכתב דשייך לומר גוד אסיק, אף שלמטה אין חלל דע"ד, וחזינן דיש כאן שם מחיצות להמשיך מהם את הגוד אסיק, ויבואר בס"ד לקמן.

וגם בדין זה גופא שצריך מקום ד' מבואר בהמשך דברי הגר"ח דשני הלכות נאמרו בזה, א' בעינן קרקע ד', ב' בעינן מקום תשמיש המצריך שיהא דע"ד, וזה בלא הדין דמחיצות.

28. הגר"ח מפרש בדין תל גבוה עשרה ורוחב ד' דאמרין ביה גוד אסיק מחיצתא, ובפ"ד מסוכה ה"א כתב הגר"ח בדעת הרמב"ם דאין זה מדין גוד אסיק, דלא שייך לומר גוד אסיק במחיצות תל כיון שאינם מחיצות הניכרות, ומה דרה"י עולה עד לרקיע הוא דין אחר, וכמש"כ שם הלשון דהא דרה"י עולה עד לרקיע אין זה משום דינא דגוד אסיק, כי אם דהוא דין בפ"ע דהמחיצות התחתונות שיש בהן עשרה גודרות את המקום עד לרקיע, ומשוו ליה לכו"ה רה"י, וזהו כללא במחיצות דכל שיש בהן שיעורא דעשרה גודרות את המקום עד לרקיע וכו', עכ"ל. ואף אם נימא כמש"כ הגר"ח שם מובן כאן מהלך הגר"ח, דמה דחזי למינח עליה מידי מועיל להחשיב את גג הכוורת רשות היחיד כמו בתל, ובין אם נפרש דמועיל מדין גוד אסיק דאז הגדר שכאלו המחיצות עצמן עולות למעלה, בין אם נפרש דהגדר שמחיצות התל מועילות לגודור את המקום ולמעלה, ולכן נחשב רה"י, ויש מקום לדון בעיקר ההגדרה של מחיצות תל שהם חלוקים ביסודם

(רכ"ז, מ"ג), ובספר יסודי ישרון (חלק ב', עמוד רל"ז), ע"ש האריך בזה, דמ"מ בעינן לאצולי כל מאי דאפשר, ופשוט.

אחר זמן משכתבתי זה מצאתי בספר מנחת איש על הלכות שבת להרה"ג רא"י שפירא שליט"א (הלכות, חלק א' פרק כ"ה ס"ק ל"ח) דכתב אודות הטלטול בזמנינו, וז"ל: לדעת המ"ב בכמה מקומות (=עיי"ש בציין לכ"מ) ויש להחמיר לכתחילה שלא לטלטל שום דבר בחלק מן הרחובות שבתוך העיר, ואפילו במקומות שיש שם עירוב, מפני שיש להחמיר לכתחילה ולנהוג ברחובות הללו כדן רשות הרבים, ואף לדעת החזו"א (=ע"ש דציין) שדין הרחובות שבזמנינו הם כדן כרמלית, מכל מקום כיון שתיקון העירוב לכל פרטי ודקדוקיו הוא מן הדברים הקשים ביותר, וכן אף אם העירוב תוקן בשעתו כראוי, הרי חדשים לבקרים יוכל העירוב ליפסל על ידי דברים שונים, וכמעט שאינו בנמצא שיתוקנו תמיד כל הדברים הצריכים תיקון, אלא שהזכרו הרבנים שבכל מקום לתקן העירוב כדי להציל לכל הפחות מעט מהמכשולות, והזקיק לייסמך בהרבה דברים על צירוף כמה קולות שבמקום הדחק, לכן החמיר החזו"א ז"ל מאד שלא לסמוך על העירוב כלל, ולא לטלטל שום דבר אפילו ברחובות שבתוך העיר, וכן נהגו רבים מיראי ה' ותורתו, וראה עוד בהערה כמה שיש לדון בזמנינו יותר מחמת המציאות שבהווה, וגם יבוארו בהערה מקצת החששות המצויות בתיקוני העירוב, וכל זה הוא אפילו בעירוב שרבנים יראי ה' תיקונוהו ואחראים עליו, ע"כ. וראה שם (הערה צ"ט) דהרחיב טובא בחששות רבים דאיכא בזה, ובסו"ד כתב וז"ל: ועדות נאמנה הוגד לנו מאת הרבנים הגאונים שליט"א הממונים על העירוב באחת הערים החרדיות [ואשר אותו עירוב ידוע ומפורסם לעירוב מתוקן כהלכתו באופן יוצא מהכלל, אשר סביר להניח באופן כמעט ודאי שאין עירוב טוב ממנו בשכונות או בערים בשום מקום] אשר ביציאה אחת [מיני רבות] שיצאו הרבנים הגאונים שליט"א לבדוק את תוואי העירוב תיקנו [בדברים המתחדשים שצריכים תיקון] עשרות רבות [!!]

של תיקונים, ואם במקום זה ישנם רבנים גאונים שליט"א המוסרים נפשם תדיר תדיר בתיקון העירוב חדשים לבקרים, מה נאמר בשאר מקומות אשר אך למותר להאריך עד כמה יהא מצוי הדבר מכשולות ופקפוקים רבים, וכבר נתבאר למעלה שכל זה הוא אפילו בעירוב אשר באופן כללי מתוקן על ידי חכמים ויראי ה', ע"כ. ועיין נמי מש"כ שם (סעיף ל"ט) וז"ל: ובזמנים האחרונים אשר דרא, ותיקנו בכמה וכמה מקומות [בשכונות שדרים בהם בני התורה החרדים לדבר ה' ותורתו] "עירובים פנימיים" אשר תוקנו על ידי תלמידי חכמים ויראי חטא הבקאים בהלכות אלו ובפרטיהן. וגם הם עמלים רבות לתקן כל הטעון תיקון מידי שבעה, וכמה יש לברר היטב אם שייך למחילה ובאיזה מקומות, ובכמה מקומות עשויים העירובים הללו להציל ממכשולות בכל מה שאפשר, אבל אין הם מתירים הטלטול לכתחילה בלא פקפוק, ומהם שאפשר

הרווח בין חוט לחוט הוא 25 ס"מ שהם יותר מג' טפחים לשיעור הגר"ח נאה.

25. כן דייק הב"ח (סי' שמ"ה סק"א) מלשון הרמב"ם, וכן דייק המג"א (סי' שמ"ה סק"א) מלשון השולחן ערוך (שם סעיף י"ט) שכתב דמקום פטור הוא במחיצות שאין ביניהם ארבעה על ארבעה, ובשער הציון סק"א הביא מהחמ"ד משה שברמב"ם בפ"י המשניות מתבאר להדיא שצריך שיהא חלל של ד' על ד' בלא המחיצות.

ובגליונות הגר"י אברמסקי זצ"ל הקשה על דיוק זה בדברי הרמב"ם, שהרי אף לגבי כרמלית כתב הרמב"ם (ה"ד) לישון זה: וכן מקום שהוקף ד' מחיצות גובה משלשה ועד עשרה וביניהן ד' על ד', עכ"ל. ואם נדייק הלשון יוצא גובה כרמלית בענין חלל דע"ד בלא עובי המחיצות, וזה לא מסתבר, דאטו גם בכרמלית יש מקום לכל הדברים הנאמרים בזה להלן לענין רה"י, והיינו דהסברות המבוארות לקמן בגר"ח בטעם שצריך שיהא מקום ד' ברה"י הוא שצריך מקום הראוי לתשמיש האדם, וכן הדין שרה"י צריכה קרקע ד' לא שייכי לענין כרמלית, אמנם במשנה ברורה (סי' שמ"ה סק"ט) מבואר אף לענין כרמלית דדוקא כשבחלל עצמו יש רוחב דע"ד הוי כרמלית, ואין עובי המחיצות מצטרף לשיעור דע"ד הנצרך בכרמלית, ובשעה"צ שם (סק"ג) כתב שזהו אותו נידון המתבאר לענין רה"י.

וביאור הנידון לענין כרמלית דיש לחלק בין מה דצריך ברה"י רוחב דע"ד דהוא מצד שצריך חשיבות של רה"י, וצריך מקום תשמיש וראוי לדירה, דשם רה"י שייך רק כשיש קרקע רוחב דע"ד, ולכן מובן שצריך דוקא חלל ד', אך בכרמלית אין שייך להצריך חשיבות מקום הראוי לדירה כדי ליקרא כרמלית, וכל מה דצריך בכרמלית שיהא רחב ד' הוא דזה חשיבות מקום, דפחות מד' על ד' אין לו חשיבות מקום כלל ואין יכול ליחשב רשות בפני"ע, אך בזה פשוט דא"צ שיהא חלל ברוחב ד', אלא כל שיש ד' עם המחיצות הרי יש כאן מקום נפרד, ואפשר להחשיבו לרשות כרמלית, אמנם המשנה ברורה נקט דאף בדין זה חשיבות מקום הוא רק ברוחב ד', י"ל דהיינו דוקא כשהחלל הוא דע"ד, דאף לענין זה אין חשיבות מקום, אלא כשיש מקום חלל של דע"ד שראוי לתשמיש או נחשב למקום בפני"ע.

ויש להעיר לדברי הגמרא (שבת ז':) דכרמלית הקילו בה רבנן מקולי רה"י ומקולי רה"ר, ומקולי רה"י דאי איכא מקום ד' הוא דהויא כרמלית, ואי לאו מקו"פ בעלמא הוא, והשתא כיון שלמדו דין רוחב ד' בכרמלית דהוי בזה כרשות היחיד, לכאז"ל יש לדמותו לגמרי לגדר הדין דרה"י במה דצריך רוחב ד', ושייך בזה אותם הגדרים שנאמרו ברה"י, ויש לדחות דרק את הדין למדו מרה"י ולא את הגדר. ועיין דברים נפלאים בגדר מקום ד' ברה"י וברה"ר בספר שלום יהודה (סימן ו').

הנה הנשמט אדם (כלל מ"ז סק"א) כתב בדעת הרמב"ם דבאמת כדי ליחשב רשות היחיד צריך שיהא חלל רוחב ד' בלא חורי המחיצות, אבל לענין זריקת כוורת לרה"ר דפטור יש לצרף אף את עובי המחיצות לשיעור דע"ד. ודייק כן מדברי הרמב"ם דאף שבה"א כתב מקום מוקף ד' מחיצות וביניהן דע"ד, אבל בה"ב כתב וכוורת אם יש בהן דע"ד וכו', וצ"ב טובא בדבריו, שהרי הרמב"ם לא איירי שם כלל לענין הפטור בזריקת כוורת לרה"ר אלא מה נחשב רה"י, וכתב דאפילו כלי כמו כוורת וכיו"ב נחשב רה"י, וא"כ היינו ממש אותה הלכה כמו בה"א שבבאר הרמב"ם מתי נחשב רה"י, ובזה הרי מדויק בה"א שצריך דוקא חלל דע"ד. ובעצם הסברא בחילוק שכתב

דין הוצאה וחיובין עליה, וע"כ זהו שיטת הר"ח והרי"ף דבעינן תוכה ד', משום דבלא"ה נהי דדין רה"י ע"ג מ"מ חייבין על זריקתה²⁹, וניחא נמי דברי הרמב"ם שכתב דבעינן שיהא ביניהם של המחיצות ד' על ד', כיון דאירי לענין שגם תוכו יחשב רה"י גמור, וזהו דוקא כשיש ביניהן ד' על ד', אבל היכא דעובי המחיצות משלימות אין ביניהן רה"י כיון דאין שם מקום ד', וכמבואר בהך דכוורת דלענין איהי גופה ותוכה אין עובי הכתלים משלימות. ועיין ברשב"א שם שהקשה מהא דאיתא בפ' הזורק אמר אביי בור ברה"ר עמוקה עשרה ורחבה שמנה וזרק מחצלת לתוכה חייב, חלקה במחצלת פטור דהנחת מחצלת וסילוק מחיצה בהדי הדדי קא אתו, ואם איתא דעובי הכתלים מצטרפין מאי סילוק מחיצה איכא הכא, אכתי רה"י. ולפי דברינו דתוכה באמת לא הוי רה"י כיון דאין בו מקום ארבעה, א"כ הא נמצא דהמחצלת עצמה במקום הנחתה באמת אינה ברה"י, וא"כ שפיר איכא סילוק מחיצה ופטור. ועיין באבן

29. העירו בדברי רש"י מוכח שחולק בזה, שכתב (ד"ה כפאה) ע"ד הגמרא דכפאה לכוורת דאירי באינה רחבה ששה פטור כיון שבשעת הזריקה והמהרש"א דדעת רש"י שאם היתה רחבה ששה פטור כיון שבשעת הזריקה יש כאן גובה עשרה ע"ד דין לבדו, והנה הרי אין חלל עשרה בתוך הכוורת, שהרי שולי הכוורת מפסיקים באמצע, וא"כ הרי בתוך הכוורת אין דין רה"י, ומ"מ ס"ל לרש"י דשייך כאן לפטור, וע"כ דכיון שעל גבה הוי רה"י יש סיבה לפטור, וכן הוכיחו ממש"כ התוס' בד"ה כפאה שכתבו שאם הכוורת גבוהה עשרה מצטרפים השוליים להיות על גבו רה"י, וממילא פטור הזורק כיון דעל גבו רה"י, ומבואר דעת רש"י ותוס' דאף שתוך הכוורת אינה רה"י, מ"מ כיון שע"ג הכוורת הוא רה"י מועיל שיהא בזה הפטור דזורק כוורת, כ"כ בקונ' הערות בחי' הגר"ח לגר"ח ולדמן שליט"א, וההוכחה מדברי התוס' כתב שיתכן לדחות זה לפי"ד הבאה"ל (סי' שמה"ט סט"ו) שמצדד דמה דבית שאין תוכו י' וגבו משלים ל' הוי כרמלית, הוא מדרבנן, אך מה"ת הוי תוכו רה"י. אלא דכל מש"כ הגר"ח הוא בדעת הר"ח, אמנם בדעת רש"י ותוס' י"ל שסברו דסגי במה שגגו נחשב רה"י כדי לפטור בזריקת הכוורת.

והנה בנשמט אדם (כלל מ"ז סק"א) כתב בדעת הרמב"ם דדוקא לענין עיקר שיעור רשות היחיד שצריך מקום דע"ד, בזה אין מצטרף עובי המחיצות, אך לענין הדין שזורק כוורת פטור, דבזה מצטרף אף עובי המחיצות לשיעור דע"ד, והביאור כנ"ל דהנשמי"א נקט אף בדעת הרמב"ם כמו דמוכח בשיטת רש"י דמועיל מה דעל גב הכוורת נחשב רה"י כדי שיהא בזה הדין ככוורת בזריקת פטור.

אלא דצ"ב יסוד הסברא בזה, מדוע יהא פטור בזריקת כוורת מצד דכוורת היא רשות היחיד, וכמש"כ רש"י דהתורה לא חייבה על זריקת רשות, או כמש"כ התוס' דהוי זריקה מרה"י לרה"י, וצ"ב דהרי באמת אין כאן דין רשות היחיד, שהרי בתוכה אין חלל דע"ד, והרי אין מצרפים את עובי המחיצות לשיעור חלל דע"ד, ומדוע לענין פטור זריקת כוורת מהני.

והנה בקהילות יעקב (סימן ט') הקשה טובא משיטת הר"ח עצמו, דבדברי הגר"ח מתבאר בדעת הר"ח שאם יזרוק עמוד אטום גבוה י' ורחב ד' לרה"ר יהא חייב, דאף שעל גביו הוי רה"י, אך כיון שאין גופו ותוכו רה"י חייב על העמוד עצמו, ודוקא כשיש בתוכו דין רה"י אז יש לפטור, אך בלא זה א"א לפטור כיון שעל גוף העמוד חייב. וקשה בדברי הר"ח הכא מבואר לא כן, שכתב (לגירסא בדפוס ראם) וצריך להיות חללה ד' טפחים על ד' טפחים מרובעות כדי להיחשב מקום רשות בפנ"ע, ואילו לא היה לה חלל כלל די לה, מיהו כיון שיש בה חלל אינה חשובה רשות בפנ"ע עד שיהו בחללה דע"ד טפחים מרובעות וכו', ומבואר להדיא שאם לא היה חלל כלל לכוורת היה פטור עליה, וע"כ משום שעל גבה הוי רה"י דגבוהה עשרה ורחבה ד', וקשה על מש"כ הגר"ח בדעת הר"ח דלא סגי בהכי, וצריך שיהא שיש הכוורת רשות היחיד.

ונראה דיש להתבונן בביאור דברי רש"י, דיסוד הפטור בזריקת כוורת כיון שלא מצינו שחייבה תורה בזריקת רשות, והנה הר"ן כתב בתחילה הלשון כרש"י דלא חייבה תורה אלא בזורק כלי, אבל לא בזורק רשות, דלא חשיבא הנחה ברשות הרבים וכו', כי היכי דלא חשיבא בזורק למעלה מעשרה ברה"ר, עכ"ל. וצ"ב דכיון שכתב הטעם מצד שלא חייבה תורה בזורק רשות אלא בזורק כלי, מה שייך כאן הסיום דלא חשיבא הנחה ברה"ר, והרי אין כאן חיסרון בהנחה ברה"ר אלא בסוג של החפץ הנזק, דדוקא בזריקת כלים חייבה התורה ולא בזריקת רשות, ובהמשך הסוגיא מבואר בר"ן שיש כאן גם סברא שהכוורת אינה נטפלת לרה"ר, וכמש"כ בד"ה רבא אמר לגבי כוורת שאין רחבה ששה כתב וז"ל: אפ"ה חייב משום דכלי הוא כיון שאינה רחבה ששה, ובטילא לגבי רשות הרבים וכו', ע"כ. וצ"ב הנקודה שיש התבטלות של החפץ לרשות הרבים.

ונראה הביאור בזה שבכל הוצאה החיוב הוא בעקירה והנחה, וגדר הדבר שיש התייחסות שהחפץ מתבטל לרה"ר דאז נחשב שהוא מונח ברשות הרבים, וזה יסוד החיוב שמתחילה היה מונח ברה"י וכעת ברה"ר, ונראה דכל מה שאפשר להתייחס שהחפץ מוגדר כמנוח ברה"ר שייך דוקא בכל, אבל בזורק רשות שלימה אין הרשות מתבטלת לרשות שנמצאת בה כיון שהיא רשות בפני עצמה, וממילא אין הדבר מוגדר שהחפץ מונח ברה"ר, ועל כן אין חיוב הוצאה בזריקת רשות, וזה כוונת רש"י. ואף שכתב שלא מצינו כן במשכן, מ"מ יש הבנה בחילוק זה דלא בכל חילוק ילפינן ממשכן אלא אם יש בזה סברא, וזה מש"כ הר"ן דלא חשיבא הנחה ברה"ר, דזה הטעם שלא חייבה תורה בזריקת רשות כיון שאין זה נחשב כמנוח ברה"ר, שהרי הרשות חשובה כרשות בפנ"ע, ואין התייחסות כזו שהיא עצמה מונחת ברשות אחרת, וכמו שהר"ן כתב בהמשך דלחייב הוצאה צריך שיהא התבטלות של החפץ לרה"ר, והיינו כמש"כ דרק אז ניתן להחשיב שהדבר מונח ברה"ר, ויש כאן חיוב הוצאה [ומש"כ הר"ן לדמות זה לזורק חפץ למעלה מ"י ברה"ר, יתכן שגם התם יסוד הדבר מצד שא"א לייחס את המונח שם כמנוח ברה"ר, ורק בתוך עשרה נחשב שההפצים מונחים ברה"ר, ויש לדון בזה דלפי"ז אין הגדר שהמקום בעצם אינו רה"ר, והוא רק חיסרון בהנחה, וצ"ע בזה].

והעירו דגם מתבאר כן בלשון הרשב"א שכתב (בד"ה רבא אמר) וז"ל: דכל שגובהה עשרה ורחבה ארבעה יצאה מתורת כלי והוא לה רשות לעצמה, וכזורק רשות היחיד לרה"י דכל מקום שהיא רה"י היא, עכ"ל. ומבואר הלשון דיצאה מתורת כלי, והיינו דאין הנידון מצד שיש דין הנחה דרה"י,

העורר סי' שמה"ה שהביא מהתוס' עירובין דף ע"ח דמבואר שם דהא דבור וחוליותו מצטרפין לארבעה הוא רק לענין ע"ג, אבל בתוכו לא הוי רה"י, וכתב דלהכי הוא שהצריך הרמב"ם שיהא ביניהן ד' טפחים כדי לחייב גם על תוכו, והיינו כמש"כ³⁰.
אכן עדיין צ"ע דעת הר"ח והרי"ף והרמב"ם, דמאחר דע"ג מיהא הויא רה"י, א"כ ממילא דגם תוכו צריך להחשב רה"י מדינא דחורי רה"י כרה"י, וא"כ הרי גם אם ה"י בו ארבעה עם המחיצות ביחד ג"כ צריך להיות פטור על זריקתו כדין זורק רה"י, כיון דגם תוכו דין רה"י ב"י, ושוב קשה דעת הר"ח והרי"ף שפ"י דבעינן שיהא תוכו ד' מלבד עובי המחיצות³¹. והניחא לפירוש"י דהפטור הוא משום דאין חייבין על זריקת רשות, א"כ כיון דאין בתוכה ד' א"כ הא אינה בפנ"ע לית בה שם רשות, ורק דדין רה"י בה משום דינא דחורי רה"י כרה"י, אבל מ"מ שם רשות לית בה, ושפיר חייבין על זריקתה³², אבל לפי התוס' שהוא גם פי' הרי"ף שם דהפטור

אלא דאינו זריקת כלי אלא זריקת רשות, והוי כזורק רשות היחיד לרה"י, והיינו שהיא רשות לעצמה ואינה נידונית כלל מהיכן באה והיכן היא עומדת כעת, שהרי היא נידונית לעצמה כיון שהיא רשות מצד עצמה.
ובזה מתבאר היטב שיטת רש"י ותוס', דאף שאין תוך הכוורת רה"י, מ"מ יש פטור בזריקתה כיון שגג הכוורת נחשב רה"י, וזה כיון דיסוד הפטור דזריקת רשות הרי היא חשובה רשות בפנ"ע ואינה מתבטלת לרה"ר, וס"ל דלזה סגי במה שעל גבה נחשב רשות כדי להחשיב את כל הכוורת, ודופני הכוורת הם מחיצות הרה"י שעל גבה, ולכן כל הכוורת חשובה בפנ"ע ולא הוי ככלי שמתבטל לרה"ר, אמנם דעת הר"ח דכיון דרק גג הכוורת הוי רה"י, אך דופני ושולי הכוורת אינם בכלל רה"י, וממילא יתחייב על זריקתם כמו שאר כלים שהם מתבטלים לרה"ר, שהרי אינם רשות בפנ"ע.
ותבאר לפי"ז דברי הר"ח המחודשים דס"ל שצריך חלל ד' טפחים בלא עובי המחיצות, והיינו דצריך שיהא דין רה"י בתוך הכוורת עצמה, ומ"מ כתב שאם לא היה חלל חלל ככוורת אלא הכוורת אטומה, היה לה דין כוורת להיפטר אף שאין חלל ד' ואין דין רה"י ככוורת עצמה, והדבר צ"ב טובא בסברא.

אך להתבאר י"ל דכיון דיסוד הסברא לפטור הוא שאין הכוורת בטילה לרשות שנמצאת בה, ולא נחשב הנחה ברה"ר כמתבאר בלשונות הר"ן, א"כ יש לחלק דאם אין ככוורת חלל כלל, א"כ כל ההגדרה של הכוורת הוא עמוד של רשות היחיד, וכל הכוורת מתייחסת לגבה שהוא רה"י, וזה עמוד אטום גבוה י' ורחב ד' שיש בו דין רה"י, ואף שדין רה"י שייך רק על גגו, מ"מ ההתייחסות לכל העמוד הוא בחשיבות של רשות בפנ"ע, שהרי אין כאן מהות אחרת מלבד גג הכוורת שיש בו רה"י, ושייך בזה הסברא שרשות אין מתבטלת לרה"ר ופטור על זריקתה, דדוקא כשיש ככוורת חלל דאז אין כל הכוורת מתייחסת רק לגבה, שהרי הכוורת עצמה משמשת גם בחללה, ואז כדי לפטור על הכוורת צריך שיהא ככוורת עצמה דין רה"י ע"י שיש בתוכה חלל דע"ד, דאז שוב שייך הסברא שיש כאן רשות בפנ"ע שאין מתבטלת לרה"ר, אבל כשיש חלל ואינו רחב דע"ד אז הכוורת נחשבת כמו כלי בעלגא דשייך בה ודאי חלל הוצאה.

אלא דיש להעיר בכל זה, דכל הסברא שכתבנו שהרשות אין מתבטלת לרשות שנמצאת בה, זהו רק לפי פי' רש"י בסוגיין דיסוד הפטור שאין חיוב על זריקת רשות, אבל קשה לשיטת התוס' דיסוד הפטור מצד דהוי זריקה מרה"י לרה"י, וא"כ אין זה תלוי בהתייחסות לשם רשות אלא תלוי במציאות אם יש כאן הנחה ברה"י, וא"כ קשה מש"כ לפרש כן בשי' התוס', ובדעת הר"ח באמת י"ל דפירש הטעם כמש"כ רש"י שאין חיוב על זריקת רשות, ושפיר י"ל כמשנ"ת, אך בדעת תוס' יתכן לומר כמש"כ לדחות התוס' מודו דמה"ת שיהי תוך הכוורת רה"י אף כשאין בתוכו חלל י', ומש"כ התוס' בד"ה כפאה ששייך פטור כוורת כשיש בגג דין רה"י אף שאין תוכו רה"י - היינו כיון שמדאו' גם תוכו נחשב רה"י, ורק מדרבנן החמירו שנהג לתוכו דין כרמלית, וכמו שמצדד כן הביאה"ל (סי' שמה"ט סעיף ט"ו) דמה"ת הוי רה"י. ולפי"ז אין הוכחה משיטת תוס' שנחלקו בזה, אלא יתכן שבאמת סברו דצריך שיהא לתוך הכוורת דין רה"י כדי שיהא פטור של זריקת כוורת, וזה כיון דלשיטתם כל הפטור תלוי אם יש במציאות דין רה"י במקום הזריקה, ולכן צריך שיהא כל הכוורת דין רה"י, ומש"כ בדעת הר"ח הוא כיון דאזיל במהלך שיעור רה"י דיסוד הפטור תלוי בשם רשות וחשיבות הדבר הנזק בתוך רשות בפנ"ע, ושייך זה אף בעמוד אטום כשאין חלל כלל וכמשנ"ת, ודעת רש"י דאף שיש חלל ואינו רחב ד', מ"מ שייך לפטור כיון דאף בזה יש חשיבות של שם רשות לכל הכוורת, כיון דבגג הכוורת יש דין רה"י בפנ"ע ממילא לכל הכוורת יש שם רשות, וע"ע לקמן מש"כ הגר"ח לבאר לפי רש"י דתלוי רק בשם רשות.

30. וכן הביא באבהע"זו מדברי רש"י בעירובין שם, וכן ציינו שמתבאר כן בתוס' הרא"ש בגיטין (טו): דדוקא על גב התל הוי רה"י, אבל תוכו הוי כרמלית, ובמשנה ברורה (סי' שמה"ט סק"ג) כתב שכן הסכמת האחרונים, ובשע"צ (סק"ה) כתב שכן מבואר באבן העזר ופ"ג ד' אחד משה ותוספת שבת.

31. בתחילת הדיבור כתב הגר"ח דצ"ע בדעת הר"ח והרי"ף והרמב"ם, ובהמשך כתב דשוב קשה דעת הר"ח והרי"ף, והביאור בזה כיון שיש כאן שתי קושיות, ועיקר הקושיא בסוגיא דכוורת דכיון שיהא כאן דין חורי רה"י, א"כ אף אם לא יהא חלל ד' אלא בצירוף המחיצות שייך הדין דכוורת, שהרי נעשה הכל רה"י ע"י הדין דחורי רה"י, וזה קשה דוקא על דעת הר"ח והרי"ף דהם איירי בסוגיא דכוורת, אמנם הרמב"ם לא כתב כן על דין כוורת ולק"מ, אלא שפ"מ יש להעיר דבברי הרמב"ם במש"כ בעיקר השיעור דרה"י דצריך שיהא בין המחיצות רוחב דע"ד, והרי אף כשאין רוחב ד' אלא בצירוף המחיצות מאחר וע"ג המחיצות יש דין רה"י דמנח עליה מידי ומשתמש, ממילא יהא הדין אף בתוך המחיצות שיהו רה"י מדין חורי רה"י כרה"י.
32. צ"ב, שהרי אף לרש"י יש כאן דין רה"י מנח הדין דחורי רה"י כרה"י, ומדוע כתב הגר"ח דאין כאן שם רשות, ובלשון הגר"ח מבואר "איהי בפנ"ע לית בה שם רשות", וצ"ב שהרי זורק את הכוורת ויש בה דין רה"י, ומה הטענה שאין כאן רשות בפנ"ע.

אך יבואר היטב לפי מה שביארנו (הערה 5) בדעת רש"י שאין חיוב בזריקת רשות, כיון דאז אין החפץ בטל לרשות שנמצא בו כיון שיש לו שם רשות בפני עצמו והוא חשוב לעצמו, ואין לייחסו כנמצא ברשות אחרת, וכיון

הוא משום דמקום עקירתה והנחתה הוי רה"י, א"כ הרי צ"ע דהרי גם חורי רה"י דינם כרה"י, וצריך להיות פטור על זריקתה, וצ"ע³³. ובאמת שזה קשה גם על דברי התוס' בעירובין שכתבו דתוכו דין מקום פטור ב"י, והא הוי חורי רה"י, וצ"ל דהתוס' בעירובין ס"ל דגם חורי רה"י צריך שיהא רחב ד'³⁴, אבל לדעת הרבה פוסקים דס"ל דבחורי רה"י לא בעינן שיעור ארבעה, וגם בפחות מד' דין רה"י בהו, הא צ"ע דעת הר"ח והרי"ף אמאי אין עובי הדפנות מצטרפין כיון דגם תוכה הוי רה"י. ונראה לומר, דהנה צ"ע עיקר הך דינא דכוורת אפילו ברחבה ששה אמאי פטור, והלא מ"מ מקום המחיצות והשולים עצמן כיון דהן אטומין ולית בהו איר ד', וא"כ הא נמצא דכל הרה"י הוא רק בתוכה, אבל מ"מ מקום המחיצות והשולים עצמן לא הוי רה"י³⁵, וכמבואר בשבת דף ז' דבית שאין תוכו י' וקירוי משלימו ל' על גגו מותר לטלטל בכלו, בתוכו אין מטלטלין אלא בד' אמות, הרי דאע"ג דע"ג הוי רה"י מ"מ תוכו למטה לא הוי רה"י³⁶.

שאינו מתבטל לרה"ר לא נחשב הנחה ברה"ר, ועל כן מתבאר שפיר דתלוי הדבר בחשיבות הדבר אם יש לכוורת שם רשות בפנ"ע, דאז אין מתבטלת לרה"ר ואין כאן התייחסות שהכוורת מונחת ברה"ר, אלא הרי היא עומדת לעצמה.

ובזה מובנים היטב דברי הגר"ח, דאף אם יהא בתוך הכוורת דין רה"י אין זה מחשיב את תוך הכוורת כרשות בפני עצמה ביחס לרה"ר, דזהו רק מדין דחורי רה"י שהוא בטל למקום שמעל הכוורת, אך אין בתוך הכוורת חשיבות עצמית כדי לומר שלא נייחס אותה למקום שנמצאת בו, ולכן אף שיש דין רה"י בתוך הכוורת לא יהא פטור של זריקת רשות, כיון דאין לה חשיבות בפנ"ע של רשות העומדת לעצמה, שכל דין רה"י הוא רק בתוך טפילות לגג הכוורת, אך אי"ז חשיבות ככוורת עצמה, וממילא לענין תוך הכוורת יש לדון כשאר זריקת כלים לחייב עליהם שם שהם בטילים לרה"ר, ויש כאן הנחה גמורה ברה"ר.

33. בחזון איש בגליונות ובספר (סימן ס"ב סק"יב) כתב כמה דרכים ליישב דלא שייך לומר בזה דין חורי רה"י כרה"י, וכתב דכיון דמה דנעשה רה"י הוא שיש אפשרות להניח עליו דבר ולהשתמש, והרי אם יניח הדבר כדי שיהא אפשרות להשתמש נעשה כחור סתום, וממילא לא שייך להשתמש בחלל בתוך חורי רה"ר שהרי הוא סתום, וא"כ לא שייך בזה דין חורי רה"י, דאע"ג דגנים בגג דין רה"י מנח מידי, ואף שלא הניח מ"מ כיון דבשעה הזאת שמניח מידי אין ראוי ליתן בו דין חורי, ד"טעם חורי רה"י כרה"י משום דנטפל לתשמיש רה"י, אבל הכא לא תשמיש רה"י גורם את תשמיש החורין, ואדרבה בשעה שמשמש תשמיש רה"י א"א לשמש בחורין".

ויש שכתבו לתלות זה בנידון האם כשאומרים הסברא דאי בעי מנח מידי, הפשט שדנים כאילו הוא סתום, והביאו הוכחות לנידון, ועיין בקונ' הערות בחידושי ר"ח הלוי שהרחיב בזה.

עוד כתב החזו"א ליישב דלא נאמר דין חורי רה"י אלא כתשמיש רה"י עיקר, ותשמיש חורין טפלין לה, אבל הכא אפשר דתשמיש החלל עיקר, ותשמיש על גביו עראי, ואין עיקר נטפל לעראי.

ובגליונות (בד"ה אשר ע"כ) כתב עוד מהלך דאין דין חורי רה"י כרה"י אלא בבית וכיו"ב דאיכא דירורין משמשין, אבל ע"ג החוליא דליכא דירורין אלא תשמיש לא יחייבין לה חורין, ובהגהת הרב המו"ל לגליונות חזו"א ציין בזה לעיין בעירובין (ל"ג, בתוד"ה א') ובשבת (צ"ט: רש"י ד"ה לענין מורשא) בנידון אי אמרי' חורי רה"י במקום שאין דירורין, וכן בחזו"א סימן ס"ב סק"יב וסק"יג מש"כ בזה.

34. בגליונות החזו"א הקשה דמתבאר בדברי התוס' בזה ז': (ד"ה והלכה) ובזה ח': (ד"ה אמר) ובזה צ"ט: (ד"ה ומוקף) דא"צ רוחב דע"ד שיהא דין חורי רה"י כרה"י, ולדעת הרשב"א דאפילו א"צ הנחה ע"ג מקום ד' ברה"י, אך לענין עיקר דין חורי רה"י פשיטא דא"צ שיעור רוחב דע"ד (ורק לענין עקירה יש בזה שני מהלכים ברשב"א), אמנם הגר"ח נקט בדעת התוס' בעירובין (ע"ח). דצריך שיעור רוחב ד' לדין חורי רה"י, וכן כתבו שמשמע בתוס' ביומא (י"א):.

ובספר משנת השבת הביא להקשות ע"ד הגר"ח מהגמ' בעירובין (פ"ז): לענין אמת המים שפחותה מארבעה, ומקשה הגמרא ותייהו כחורי כרמלית, ומבואר דשייך דין חורי כרמלית אף בפחות מד' ט, ותייבא בספר משנת השבת לפי דברי הגר"ח בהמשך הדברים דפחות שני דינים צריך שיהא רוחב ד' ברה"י, א' שיעור קרקע ד', ב' מקום תשמיש דצריך שיהא מקום תשמיש שהוא בד"ט, והנה בחורין אם נצריך שיעור ד"ט מסתבר שהוא רק מדין מקום תשמיש, דלענין דין קרקע ד' סגי במה שעיקר רה"י יש בה רוחב דע"ד, אך בחורין א"צ ד' שאין זה רשות בפנ"ע, ודוקא מצד מקום תשמיש י"ל דצריך שיהא בכל מקום מרה"י מקום תשמיש, וא"כ י"ל דבחורי כרמלית לא שייך להצריך רוחב ד', כיון דבכרמלית א"צ כלל מקום תשמיש, דאינו רשות של תשמיש ורק ברה"י שייך דין זה, וכל מה דצריך בכרמלית שיעור דע"ד הוא מדין קרקע ד', וזה לא שייך בחורין.

35. קושיית הגר"ח דמקום המחיצות והשולים אינם רה"י מצד שצריך שיהא חלל ד' ברה"י, והנה לכאורה יש נקודה נוספת דאוסם אינו יכול ליחשב רה"י כיון שהוא אטום, ואינו מקום של חלל כלל, ובהמשך דברי הגר"ח דן הגר"ח גם מצד נקודה זו דאוסם א"א להתשיבו לרה"י, ובחזו"א (סי' ס"ב סק"ג) נסתפק אם אוטם יכול להיות בו דין רה"י, ונוטה לומר דאינו רה"י.

36. הוכחה הגר"ח דאף אם למעלה נחשב רה"י, מ"מ אין זה מועיל למקום שתחתיו, ולא אמרינן דממילא גם המקום תחתיו נעשה רה"י, אמנם החזו"א (סימן ס"ב סק"ג) הוכיח דקרקע שתחת רה"י הוי רה"י מתגמ' דף צ"ט, עיי"ש, וכ"כ בשערי ציון (סימן ה') ובתוצאות חיים (סימן ט' סק"ה), עיי"ש. והחזו"א הוכיח ופירש כן בסוגיין דכוורת, דלהתוס' טעם הפטור דנחשב כזורק מרה"י לרה"י, וע"כ דיש כאן הנחה ברה"י, ולמדנו שהקרקע שהכוורת נחה עליה היא רה"י, ובס"י מסק החזו"א דהקרקע שתחת הכוורת אין נעשית רה"י דאין רשות היחיד בלא איר, וההוכחה מסוגיין כתב דיש לדחות, דבאמת אין הקרקע נחשבת רה"י, ומ"מ סגי במה שמתבטל מלהיות רה"י ע"י שיש את הכוורת על הקרקע, והכוורת שהיא מחיצות רה"י הקבועות מבטל הקרקע מלהיות רה"י ולכן פטור, והעירו בזה מל' התוס' דהזורק כוורת פטור, דהוי כזורק מרה"י לרה"י דרך רה"ר דפטור, כדאמר לעיל דלא יליף זורק ממושיט, ומבואר שאם ילפינן זורק ממושיט היה חייב,

מחיצות על תוכו, כמו"כ יש בהן דין מחיצות גם על עצמן. ולפי"ז נראה דאע"ג דמקום המחיצות עצמן הרי לית בהו אור ד', מ"מ הוא זה רק חסרון מקום, אבל דין מחיצות לא פקע מינייהו גם על מקומן, וזהו המבואר בסוגיא זו דכל דחשיבי מחיצות על תוכן חילל בהו דין מחיצות גם על עצמן מכח דך ק"ו דלאחרים עושה מחיצה לעצמו לא כ"ש, אשר ע"כ י"ל דלענין זריקת עצמו שפיר דינו כתוכו של רה"י להחשב כזורק מרה"י לרה"י דפטור, כיון דאית בי' חלות דין מוקף מחיצות³⁹. ואפילו

וכיון שלא נתיקיים התנאי איך יאז רה"י, וגם מה שייך בזה ק"ו שהרי שוברו בצידו, דכל מה שהועילו המחיצות לעשות רה"י היינו כיון שיש בתוכו חלל ד"ט, אך איך יועיל למחיצות שאין בהם חלל ד"ט להיות רה"י.

ויש להתבונן בעיקר הקל וחומר, שהרי בפשוטו המושג מחיצות הוא שהקרשים או כל כ"י"ב המרכיבים את המחיצה מועילים באופן טכני למנוע הילוך הרבים ברה"י, וקשה טובא איך ילפינו ק"ו מהקרשים של המחיצה, שאם יש בכחם לעשות רה"י ודאי שהם עצמם יהו רה"י, והרי פשיטא דלא הקרש נעשה רה"י אלא המקום הוא רה"י, ואין המושג רשות היחיד שייך אלא על מקום ולא שהחפץ דהכוורת הוא רה"י אלא מקומו, וא"כ קשה מה הק"ו שאם אלים כח הקרשים לעשות רה"י, א"כ ודאי שיהא מקום שעומד בו רה"י, דהרי אין הדבר המלמד הוא הנלמד, שהכח העושה המחיצה הוא החומר של המחיצה, ומה לומדים שהמקום הוא רה"י.

וביותר יש להעמיק, שכיון שהמחיצה מועילה באופן טכני מה שייך כלל קל וחומר בזה, דהרי אין זה כח של המחיצה, ומה בכך שהמחיצה מונעת את הרבים לעבור, האם בשל כך תהא עצמה רה"י, והרי מה שנעשה רה"י הוא כיון שהמקום שבפנים יש לו אופי של שימוש היחיד, ואין רגל הרבים עוברת שם, וזה המציאות של רה"י, אך אין זה אלימות כח במחיצה, ואיך נימא דהמחיצות אלימות שיהא בהם דין רה"י מחמת כן, ומה שייך בזה הלשון לאחרים "עושה מחיצה", והרי אין כאן איהו כח שעושה מחיצה, אלא דבפועל נמנע שימוש הרבים מהרה"י, ובשלמא אם היה כאן ענין רעיוני במה שהמחיצה עושה את הרה"י יש להבין ששייך ק"ו, דאם מועיל זה לאחרים ודאי יועיל לעצמו.

ובשלמא אם הק"ו רק מוכיח שיש הגדרה של היקף מחיצה אף על המחיצה עצמה, אפשר להבין את הק"ו שאם מועיל לגדור אף מקום אחר בודאי שהוא עצמו נחשב גדור, אבל כיון שמוכח שהק"ו לא מלמד רק שהמחיצה נחשבת גדורה אלא שמקום המחיצה הוא רה"י, זה קשה טובא איך נלמד על כח לעשות רה"י בזמן שאין במחיצה כח לעשות רה"י, אלא במציאות מונעת הילוך הרבים.

ולכן נראה דבאמת כח המחיצה אינו בקרשים המרכיבים את המחיצה אלא מצד מקום המחיצה, דמקום המחיצה הוא הגורם לעשות את הרשות בפנים לרשות היחיד, וביאור הדברים דכיון שהמקום שבו עומדת המחיצה יש בו אופי של מקום מובדל מופקע משימושי רה"י שבחוף, דאין רגל הרבים עוברת כלל במקום המחיצה, ממילא המקום שבפנים הרי הוא רשות היחיד, והביאור בזה שהרי הנידון לקבוע שם הרשויות תלוי באופי כל מקום ומקום, דשם רשות הרבים הוא מחמת אופי השימוש בו באופן של רה"י, ושם רה"י הוא לפי אופי השימוש בו המתאים לשימוש היחיד, ולכן כיון שבכל הגבולות של הרשות יש מקום המופקע לגמרי משימושי רה"י, זהו הגורם שהפנים שבתוך היקף המחיצות יהו רה"י.

והשתא מבואר שכל ענין קביעת הרשויות הוא ענין רעיוני ולא טכני, שכל רשות נקבעת לפי אופי שימושי המקום, וממילא גם גדר המחיצות שעושים את הרשות היחיד הוא ענין רעיוני ולא טכני, והוא שכיון שהמקום שמקיף את הרשות הוא מקום מופקע משימושי רה"י לכן המקום שבתוכו נחשב רה"י, נמצא דמה שהמחיצה מועילה אין זה מצד חומר המחיצה של קרשי המחיצה, אלא המקום הוא המועיל לעשות את הרשות לרה"י, והמקום פועל את כח המחיצה, דזהו שהמקום שמסביב יש לו אופי של מקום מובדל מופקע מרה"י, מועיל שהחלל שבתוכו יהא רה"י, והכל יחד הוא מבנה של רה"י ע"י מקום המחיצות ומקום החלל בפנים.

ויש להביא סמך למושג זה שהמקום מועיל כמחיצה ולא המחיצה עצמה, מדברי החזון איש במכתבו להגרי"א פלצ'ניסקי זצ"ל דרשות היחיד נחשבת כמחיצה, ולכן כתב שאם רה"י חוצה את הרה"י (עיי"ש הצירור לזה) הרי הרה"י הוי כמחיצה, וחולקת את הרה"י לעשות גם כרה"י, ומבואר בזה דהמושג מחיצה אינו שייך דוקא לרבר ממש המונע הילוך הרבים וכו', אלא הנידון מצד אופי המקום עצמו, וכל שיש למקום אופי של רה"י הרי הוא מועיל ליתן למקום שבפנים שם רה"י, וממילא מובן שזה כל המושג מחיצה כמש"כ.

ונהגה אף שהגורם לכח המחיצה הוא הקרש עצמו שמונע באופן טכני את הילוך הרבים, אך מה שפועל את כח המחיצה הוא הרעיון שבובר דאופי המקום שהמחיצה עומדת בו הוא מועיל שהפנים יהא רה"י, ולכן קל וחומר שיועיל לעצמו ליהשב רשות היחיד.

ואף דבראשונים בסוכה (ד'): מבואר דגדר מחיצות שבת הוא למנוע הילוך הרבים [וכפי שהובאו דבריהם לקמן בהערה 19], מ"מ אין בזה סתירה לדברינו כאן דאין כונת הראשונים שהמניעה הטכנית היא הפועלת דין רה"י, וכמו שמוכח שם בתוס' שכתל ה' ומחיצה ה' על גבי ל"ה רה"י לרב חסדא, ואף שצריך לעבור על מחיצה עשרה כדי לבא לרה"י, וע"כ דודאי גדר הדין שעצם הדבר שהמקום מובדל ומרוחק עשרה הוא גדר המחיצה, אלא שחשיבות המחיצה היא שמובדלת מרה"י ע"י שמונעת הילוך הרבים, וכמו שמוכח בכמה ענינים במושג של מחיצות, וכגון בדין גוד אסיק וגוד אחית שודאי אין שם מניעת הילוך הרבים בפועל, ורק צורת הדבר שיש כאן גדרה ונחשב מחיצה, ואף שסידורו הוא הלכה, מ"מ יש כאן גדר של ידור והיקף, וכן מבואר בדין עומד מרובה על הפרוץ דנחשב כעומד וסתום, ואף שבפועל אין מניעת הילוך הרבים, ועוד העירוני שצמצנו הרבה בנידון דמחיצות שנים לפי ראיית העין, איך נחשב הדבר כגדור, ואי יש לצרף המחיצות ע"י שנראה שזהו ההמשך שלו, והרבה דוגמאות יש לזה דבסברות לאו יש לדון אם נחשב מחיצה, וע"כ דודאי גדר מחיצות הם רעיוניים לפי מה שנחשב ונראה כגדור, ולא המניעה הטכנית להילוך הרבים, ושפיר י"ל כמשנת' דמקום המחיצה הוא המועיל לעשות את מה שבתוך ההיקף להיות רשות היחיד. [אלא דמ"מ יש חילוק בין מחיצות המקיפות רשות למחיצות תל, דבתל חשיבותם מצד שמונע הילוך הרבים,

כפי"ד מהל' שבת דהפטור הוא משום דמקום עקירתה והנחתה רה"י, הא קשה דהרי מקום המחיצות והשולים לא הוי רה"י, ואמאי מיפטר על זריקתה, וצ"ע³⁸. אכן נראה עפ"י"מ דאיתא לקמן דף צ"ט א"ר מישא בעי ר' יוחנן כותל ברה"י גבוה י' ואינו רחב ד' ומוקף לכרמלית ועשאו רה"י, הזורק ונח על גביו מהו, מי אמרינן כיון דאינו רחב ד' מקום פטור הוא, או דילמא כיון דעשאו רה"י כמאן דמלי דמיא, אמר עולא ק"ו, לאחרים עושה מחיצה לעצמו לא כש"כ, הרי דבכל מחיצות רה"י כשם שחשובין

רה"י, אך כעת כתב דיתיישב בזה שהק"ו מגלה דהמחיצה נחשבת רה"י ממש, וצ"ב דאכתי יש חיסרון שאין חלל ד'.

ובאמת דקושיא זו קשה כבר בדברי הגמרא עצמה, שהרי איירי התם לענין לחייב הזורק חפץ ונח ע"ג כותל שאין בו רוחב ד"ט, אם חייב מצד דאמרינן כמאן דמליא דמי מכה הרה"י, והגמרא פושטת מחמת הקל וחומר דאם לאחרים עושה מחיצה לעצמו לא כ"ש, וצ"ב דהק"ו רק יכול ללמד שיועיל היקף המחיצות לענין המחיצה עצמה, אך אכתי קשה דאין חלל ד"ט על גבי המחיצה, ואיך נימא שיתחייב משום הנחה ברה"י.

והיה מקום לפרש דכל דין מקום ד' ברה"י הוא דין במחיצה, שאין מחיצה חשובה אלא כשיש חלל ד', וממילא ניחא דכיון דיש ק"ו לומר שהמחיצה נחשבת מוקפת מחיצה, א"כ הוי מחיצה ואף שאין חלל ד'. אך באמת אין לומר כן, דמסתברא וכן מבואר בדברי הגרי"ח בהמשך דדין מקום ד' הוא תנאי שיהא מקום תשמיש ברה"י, והוא סברא בשם רשות היחיד עצמה דבעינן שיהא מקום חשוב כדי ליהשב רשות, ומקום הראוי לתשמיש הוא ד"ט, ואז יכול ליהשב רה"י, ואף שיתכן שיש גם תנאי במחיצה שתהא מועלת למקום ד', ובלא"ה לא הוי מחיצה, וכמש"כ רש"י בעירובין (ה'). מ"מ תחילת הדין דחלל ד' הוא ודאי בעצם המקום דרה"י, וא"כ הדק"ל איך יועיל הק"ו דהוי היקף מחיצות לעשות המחיצה רה"י, אף שאין בה חלל ד"ט.

והיה מקום ליישב דבאמת אין המחיצות רה"י כיון שאין בהם חלל ד', ומ"מ ילפינו בק"ו דיש כאן היקף מחיצות, וסגי בזה לענין פטור זריקת כוורת כיון שהוא בכלל היקף המחיצות, וכמש"כ כן הגרי"ח בהמשך הדברים, ואז ניחא דבאמת אינו רה"י מצד שאין חלל ד', והק"ו רק מלמד שיש כאן היקף מחיצות. אמנם בגמ' ודאי איירי לענין שיהא רה"י גמורה מכח הק"ו, ומש"כ הגרי"ח בהמשך דסגי לענין פטור זריקת כוורת במה שאינו רה"י ואינו רה"י, היינו דוקא לענין הפטור זריקת רשויות, אך הגמ' מדברת לענין חיוב הזורק על גב המחיצה כדן זורק לרה"י, ולזה ודאי בעינן שיהא רה"י גמורה, וקשה דאיך יהא נחשב רה"י, והרי אין בו חלל ד"ט, ומה מהני שהק"ו מלמד שהוא בכלל היקף המחיצות, וגם בדברי הגרי"ח השתא ס"ל ליישב מצד דהוי רה"י, ורק אח"כ מצד דיתכן שאינו רה"י מצד שהוא אטום, וקשה כנ"ל.

ויש מקום לפרש דגם למסקנת הגמרא שפטינן להחשיב רה"י בצירוף הסברא דכמאן דמליא דמי, שהרי הגמרא הסתפקה אם יש לחייב על גב המחיצה מצד דכמאן דמליא דמי, ולכן נחשב מקום ד', והגמרא פושטת מצד הסברא שיש קל וחומר שהמחיצה היא בכלל הרה"י, ויתכן לומר דהספק הוא אם שייך בזה הסברא דכמאן דמליא, והצד לומר שלא שייך כאן הדין כמאן דמליא מצד שאין לצרף את הרה"י למחיצות, כיון שאין שייכות בין המחיצה לרה"י שבפנים, וע"ז פשטינן דהק"ו מגלה שהמחיצה שייכת לרה"י, וממילא אפשר לצרף את המחיצה עם הרה"י, וכיון דהרה"י כמאן דמליא הרי יש כאן צירוף למקום ד' ע"י גג המחיצה עם הרה"י יחד, וכן משמע בחזו"א בגליונות, וכ"כ בחזו"א (סי' צ"ו סקכ"א), אמנם לפי"ז שייכים הדברים דוקא על גב המחיצה, דאז יש חלל ד"ט ע"ג בצירוף הרה"י דכמאן דמליא, אבל בדברי הגרי"ח מתבאר דזה יועיל גם לענין תוך המחיצה שיהא בה דין רה"י, ואף שאין בה חלל ד', והרי בזה לא שייך כלל לומר כמאן דמליא דמצטרף עם הרה"י, שהרי בתוך המחיצה אין חלל כלל, וחזונו הגרי"ח נקט דפשיטות הגמרא היא רק מצד הקל וחומר לחוד, וזהו הטעם שאין חיסרון מה שאין חלל ד', וצ"ב דהק"ו רק מגלה שיש בדין היקף מחיצות גם לענין המחיצה עצמה, אך איך יועיל לגבי הדין שצריך חלל ד'.

ונהגה בפשטות הק"ו מוכיח לענין היקף מחיצות ולא לענין שם רשות היחיד, שהרי זה מה דילפינן לאחרים עושה מחיצה לעצמו לא כ"ש, והיינו שאם מועיל לעשות מחיצה על מקום אחר ודאי יועיל גם על עצמו שיהא בו דין מחיצה, אמנם בדברי הרשב"א בעבודת הקודש (שער ג') מבואר דילפינן שיהא בו דין רה"י מכח הק"ו, וז"ל הרשב"א: המקיף מקום ד' במחיצות גבוהות עשרה בין בכרמלית בין ברה"י, אעפ"י שאין רוחב המחיצה אלא כל שהוא, עובי ראש המחיצה נדון משום רה"י גמור לפי שהמחיצה עושה את המקום רה"י, וכל שעושה את אחרים רה"י בדין הוא שיעשה את עצמו רה"י, וכל שכן חורי רה"י הרי הן כרה"י, עכ"ל. ומבואר להדיא דהק"ו מלמד על עיקר שם רשות היחיד במחיצות, וזה גם המלמד, וזה הנלמד בק"ו שאם המחיצות כחם יפה לעשות את הפנים לרשות היחיד, ודאי מועילים גם להיות הם עצמם רה"י, ולפי"ז משמע כהבנת הגרי"ח שהק"ו מלמד על המחיצות עצמם שיהו רה"י, וא"צ בזה למה דבתוך הרה"י הוא כמאן דמליא, שהרי המחיצות הם עצמם רה"י, וכמש"כ הרשב"א בסיום דבריו דילפינן מזה גם דחורי רה"י כרה"י, והרי התם אין צירוף על מקום ד' עם החלל דנימא כמאן דמליא, אלא דילפינן בק"ו שהמחיצות ראוי להם להיות רה"י מכח הק"ו, ולכא"ו זה מועיל לכל המחיצה כמו שכתב לענין חורים [וצ"ב קצת במש"כ הרשב"א כל שהוא עובי ראש המחיצה נדון משום רה"י גמור, דמשמע שרק ראש המחיצה נדון משום רה"י, וצ"ב שהרי כתב דאף חורי רה"י כרה"י, ויתכן ליישב, וראה לקמן הערה 16].

ונהגה הקשינו דהק"ו רק מוכיח על דין היקף מחיצות ולא על עיקר שם רה"י, ומנלן שיהא רה"י אף שאין בו חלל ד', דמה יועיל כאן הדין שהוא מוקף מחיצות כל שאין בו חלל ד', אמנם לפי המבואר ברשב"א דהק"ו נלמד על עיקר שם רה"י, דכל שעושה את אחרים רה"י בדין הוא שיעשה את עצמו רה"י, יש לבאר דמה"ט נחשב המחיצה עצמה לרה"י, דזה גופא ילפינן בק"ו שהמחיצה נעשית רה"י מכח הק"ו, שכיון שהמחיצות הם עושים את הרה"י לרה"י ודאי שיועילו לעצמם להיות רה"י, וניחא דע"י הק"ו לומדים על עיקר שם רה"י, ושפיר הוי המחיצה רשות היחיד, ומועיל להתחייב הזורק על גבה, וכן לענין לפטור זריקת כוורת.

ואכתי צ"ב, דהרי מ"מ יש תנאי בדיני רה"י שצריך שיהא בה חלל ד"ט,

וא"כ ה"ה הכא נהי דתוך הכוורת הוי רה"י, מ"מ מקום המחיצות והשולים עצמן דלית בהו אור ארבעה אין בהו דין רה"י, וקשה הא דמיפטר על זריקתה משום דהוי כזורק מרה"י לרה"י, והא מקום המחיצות והשולים עצמן שעליהן הוא החיוב הוצאה הא לא הוי מוקמן רה"י כלל, והניחא לשיטת רש"י דהפטור הוא משום דליכא חיוב הוצאה רק בזריקת חפץ ולא בזריקת רשויות, א"כ שפיר מועיל הא דתוכו הוי רה"י למיחשבי לזריקת רשויות³⁷, אבל לדעת התוס' והרי"ף שם וכו"ה גם דעת הרמב"ם

אך לחזו"א קשה דאיך יתחייב כיון שאין כאן זריקה לרה"י, ואף אם ילפי' זורק ממושיט היינו לחייב בזורק מרה"י לרה"י, אבל כאן אינו רה"י ואינו רה"י.

וקו' זו הקשו גם ע"ד הגרי"ח בהמשך שגם נחת לפרש דהכוורת אין לה דין רה"י, אלא מועילה לבטל שם רה"י, וקשה כנ"ל מלשון התוס', ויש שכתבו דתוס' בהמשך חזרו מזה, וכמש"כ לקמן הערה 18.

וקושיית הגרי"ח תלויה בנידון זה, דאם נניח שרה"י יורדת עד תהום, ואף האוטם נחשב רה"י, א"כ לא קשיא דמקום המחיצות והשוליים אינם רה"י, אלא הכל נעשה רה"י, אך הגרי"ח נקט בקושייתו כמו שהוכיח דאף שלמעלה הוא רה"י, מ"מ המקום שתחתיו אין לו דין רשות היחיד, ולכן קשה איך נבטר בזריקת הכוורת, ולא יתחייב על המחיצות והשוליים שאין בהם דין רה"י, והרי חיוב הוצאה הוא דוקא על המחיצות והשוליים שהם הם החפץ הנזרק, אך על האויר אינו מתחייב שאין בו ממש, וזה שהדגיש הגרי"ח בלשונו דקשה ממקום המחיצות והשוליים שעליהן הוא החיוב הוצאה, הא כלל הוי מוקמן רה"י כלל, ובעיקר הנידון אם הקרקע שתחת רה"י נעשית רה"י, ציינו לשערי ציון (סימן ה') וחזו"א (א"ר"ח סימן ס"ב סק"ג).

וראייתו שהעירו בזה דאין לדחות קושיית הגרי"ח מהמחיצות והשוליים כיון דחלל הכוורת הוי רה"י, א"כ מקצתו הרי מונח ברה"י, והרי הדין מבואר במשנה (צ"א: וברש"י שם) דכשמונח על האיסקופה מקצתו ברה"י ומקצתו ברה"י ל"ה הוצאה לרה"י, וכן מתבאר בסוגיין דכוורת לקמן כשאגוד במקצתו למעלה מעשרה פטור, וה"נ שפיר נפטר אף על מקום המחיצות והשוליים, כיון שמ"מ מקצת החפץ נמצא שפיר ברה"י. אלא דביאור דזה מפרש הגרי"ח בדבריו דקשה על המחיצות והשוליים שעליהן הוא החיוב הוצאה, דהיינו שהרי כל החיוב הוא דוקא על החפץ ולא על החלל, שאין שום חיוב הוצאה על החלל, אלא דוקא על המחיצות והשוליים, והרי הם עצמם לא הוו רה"י, ולמה לא יתחייב עליהם, ולא איכפ"ל דהחלל יש בו דין רה"י דהרי אינו כלל מחיוב הוצאה.

37. הגרי"ח מבאר דלשיטת רש"י ניחא שיהא פטור אף על המחיצות והשוליים, ואף שאין בהם דין רה"י, אך לשיטת תוס' שהפטור מצד שנחשב כזורק מרה"י לרה"י קשה שהרי אין במחיצות השוליים דין רה"י, וצ"ב איך לרש"י יהא הפטור, והרי אין בהו דין רה"י, ואיך נחשב שיש כאן שם רה"י, אף שבאמת אינם רה"י, והנה לעיל לענין חורי רה"י כתב הגרי"ח דלדעת רש"י לא שייך הפטור, אף שיש דין רה"י בחורים, כיון דמ"מ אין להם שם רשות בפנ"ע, אך לתוס' יהא הפטור כיון שמ"מ יש בהם דין רה"י.

והביאור כמש"כ לעיל דיסוד הטעם לרש"י דרשות חשובה בפני עצמה, ואין הנחת הרשות מתייחסת כהנחה ברה"י אלא היא מונחת בפני עצמה, ולכן כשדנים על שם הכוורת וחשיבותה הרי כל הכוורת חשובה בתור רשות היחיד כיון שתוכה רה"י וגגה רה"י, ולכן אף המחיצות והשוליים שהם יוצרים את מבנה הכוורת הם בכלל שם הכוורת, והכל בכלל שם הכוורת שיהא חשובה רשות בפנ"ע, ואף שבדין אין במחיצות והשוליים דין רה"י, מ"מ יש בהם את הכוורת שהוא רשות חשובה בפנ"ע שאין מתבטלת לרה"י המונחת בה, ואין כאן הנחה ברה"י, אבל לשיטת התוס' דהטעם שיש כאן עקירה ברה"י והנחה ברה"י, א"כ תלוי הדבר בדין רה"י אם באמת יש למקום ההנחה דין רה"י, ועל כן כיון שמקום המחיצות והשוליים [שהחיוב הוצאה הוא עליהם] אין בהם דין רה"י, איך יהא בזה הפטור של זריקת כוורת.

אך לעיל איירי לגבי חורי רה"י, דאין דין רוחב ד' בתוך הכוורת דאינו רה"י, אך מ"מ קשה הגרי"ח בדין חורי רה"י מדניא דחורי רה"י כרה"י, ובהו כתב הגרי"ח דלדעת רש"י דצריך את חשיבות הדבר דיש לכוורת שם רה"י, א"כ אף דיש בתוך הכוורת דין רה"י מדין חורי רה"י, מ"מ כשדנים על חשיבות הדבר אין לזה חשיבות של רשות בפני עצמה, דכל דינה הוא בתור טפלות לעיקר רה"י, וזה מועיל רק כלפי הדין רה"י, אך אין לזה חשיבות רשות בפני עצמה, אבל לתוס' דתלוי יסוד הפטור בדין רה"י דהוי כזורק מרה"י לרה"י, וזה תלוי בעצם דין רה"י, א"כ כיון דיש בה דין רה"י ממילא יהא שייך בה הפטור דזורק מרה"י לרה"י.

38. קושיית הגרי"ח היא מצד שאין חלל ד' במחיצות והשוליים, והרי ברה"י צריך שיהא חלל ד', וא"כ איך יפטר על זריקת הכוורת, והרי המחיצות והשוליים אינם רה"י ומדוע לא יתחייב על זריקתם, ולכאורה יש עוד נקודה לאפוקי מדין רה"י במחיצות והשוליים, שהרי הם אטומים בלא חלל כלל, ובכדי שיהא בו דין רשות לכאורה צריך שיהא איזה מקום חלל, ועל מקום אטום לא שייך בו דין רה"י, ויתכן שזה נכלל בטענת הגרי"ח שאין מקום ד' חלל הנכלל בזה דצריך שיהא חלל, וביותר דצריך אף חלל בשיעור ד' טפחים, אמנם בהמשך הדברים בתירוץ הגרי"ח נחת לחלק בין שתי הקושייות הנ"ל, דאף שמתרץ הקושיא מחלל ד' אכתי יקשה מחמת שאין חלל כאן, וכ"ז בדעת הגרי"ח, אך החזו"א נקט דאף מקום אטום יכול להיות בו דין רה"י, וכמו שפי' [ס"ב סק"ג] דהקרקע שתחת רה"י דינה כרה"י.

39. מבואר ליישב את הקושיא שהרי אין חלל ד' במחיצות, וא"כ אין דין רה"י בתוך המחיצות ואיך יפטר על זריקת הכוורת, ומיישב הגרי"ח לפי דברי הגמרא שיש קל וחומר ללמוד, שהמחיצות עצמם הרי הם בתוך היקף המחיצות כמו הרה"י עצמה, ונקט הגרי"ח דלומדים על כל עובי המחיצות בתוכם, ולא רק לענין גב המחיצה שזה הנידון בגמ', אלא ילפי' על כל המחיצה שיהא בתוך היקף המחיצות.

אמנם צ"ב טובא, דהרי קושיית הגרי"ח היא מצד שאין חלל ד' במחיצות, ומה מועיל לענין זה הקל וחומר שהמחיצות הם בכלל ההיקף, ונחשב שהמחיצה עצמה גם מוקפת בעצמה, אך מ"מ אכתי יש חיסרון שאין בה חלל ד', ואיך יהא נחשב רשות היחיד כל שאין בה חלל ד', ומה שממשיך הגרי"ח לצדד שבאמת אינו רה"י אינו מטעם זה, אלא מחמת שהוא אטום לגמרי ואין כלל חלל, אך מצד הטענה שאין חלל ד' מבואר שמתיישב משום הק"ו, וצ"ב, וגם צ"ב שהרי כתב הגרי"ח זה בהמשך בתור אפשרות שאינו

אם נימא דדין רה"י לית בי כיון דלית בי מקום כלל⁴⁰, מ"מ הא מיהא אהניא לי מה דחשובין מחיצות גם על עצמן, והויין בכלל תוך המחיצות של רה"י דשוב הרי הן מופקעין מכלל דין רה"י, ולית בהו שוב חיוב הוצאה⁴¹. אשר ע"כ שפיר מיפטר ביש בתוכו רוחב ד' על ד' כדין זורק מרה"י לרה"י, כיון דהרי הוא כולו בתוך המחיצות של רה"י⁴². אכן כ"ז

ויתכן דהתם אין הגדר שהמקום שמסביב מועיל למקום שבפנים, ואף יתכן דבזה לא שייך ק"ו וכמו שיתבאר בהרחבה בהערה 19, אלא דמ"מ הוכחנו הכא דאף במחיצות תל אינו מצד התועלת הטכנית בפועל, אלא שזה חשיבות המחיצה].

ובזה מובן דשייך כאן קל וחומר, דזהו הכח שעושה את הרה"י, והכונה על מקום המחיצות ולא על המחיצות עצמן, והיינו שאם מקום המחיצות אלים דמחמת שאפיו מופקע משימושי רה"י מהני לעשות את המקום שבתוכו לרשות היחיד, א"כ ודאי שיעיל לעצמו להיות רשות היחיד.

וביאור הדבר שאם המחיצה הוא אמצעי ליצור התייחסות למקום שבפנים, נמצא דאין זה כח המחיצה היוצר רה"י, אלא ממילא נוצר התייחסות למקום שבפנים כרשות היחיד כיון שהוא תוך המחיצות, וזה בין אם נפרש שהמחיצות יוצרות צורה של רשות מבפנים ע"י שהמקום מוקף מחיצות [וכמו שהארנו בזה בהערה 19], אך אין המחיצה פועלת כן בכחה, אלא ממילא זהו המחיצות, ולכן אינו מובן מה שייך ללמוד קל וחומר בזה, אבל לפמשנ"ת כל מה שהמחיצה מועילה הוא מכח זה שהמחיצה מועילה אף לעצמה, דמחמת שהמחיצה נותנת אופי למקום שנמצאת בו שהוא מובדל ומופקע מרה"י, מאותו כח נחשב גם המקום שבתוכה לרה"י, ובהו שפיר שייך קל וחומר, שהרי כח המחיצה המועיל לפנים ודאי יועיל לעצמו, דזהו אותו הסיבה היוצרת אופי ושם רה"י על מקומה מועיל לתוכה, ובדאי אם הועילה אף לתוכה תועיל אף לעצמה, והנה אף דודאי אם יאה עמוד ברה"י בלא חלל ד"ט בתוכו לא נימא דהמקום יש לו אופי של רה"י מחמת שהוא אטום כמחיצה, ובדאי גדר לו שכתבנו שהמקום המחיצה נחשב מופקע מרה"י זהו מתאים כד שפיר חלל ד"ט כ"ז בתוך המחיצות, דמ"מ ודאי הוא דרה"י יש לו אופי של רה"י רק באופן זה שיש מחיצות מסביב וחלל ד"ט בתוכו, אך כשיש את התנאים לכך הרי שמקום המחיצה יחד עם החלל יוצר מבנה של רה"י ע"י שיש מקום המחיצות המופקע מרה"י מועיל שהמקום שבתוכו נחשב לרה"י.

והנה לפי"ר יש קושיא עצומה בדברי הגמרא, שהרי יש להקשות מה נידון הגמרא מעיקרא בספק בדין המחיצות, דממה נפשך איך ס"ל בהו"א בדין המחיצה, דאם סבירא לן דחודו החיצון יורד וסותם, א"כ ודאי שהוא נחשב לרשות היחיד, ומה צריך להגיע לק"ו כדי לומר שהמחיצה בכלל הרה"י, והרי זה עיקר דין המחיצה, ואם נימא דחודו הפנימי יורד וסותם, ולכן בלא הק"ו אמרינן שאין המחיצה בכלל הרה"י, יקשה א"כ מה יועיל הקל וחומר, דאיך נאמר לאחרים עושה מחיצה, והרי רק חודו הפנימי מועיל לעשות המחיצה, אבל החלק החיצון אינו פועל כלל את המחיצה, ואיך נימא ק"ו דלאחרים עושה מחיצה.

וכבר הקשה כן בספר אשר לשלמה (ח"ב סימן ד'), וכתב דרק בלחי ומחיצה דרבנן שייך לדון אם חודו החיצון או הפנימי סותם, אבל לענין מחיצה דאורייתא הרי שכל עובי המחיצה הוא הסותם והכל נידון יחד, וע"ז אמרינן ק"ו ללמוד שעובי המחיצה נחשב לתוך הרשות היחיד, וביאור הדבר מובן לפמשנ"ת דאין הנידון כלל על הקרשים שבמחיצה, אלא על המקום שהמחיצה עומדת בו, ואופי מקום המחיצה גורם להחשיב את המקום שבפנים לרשות היחיד, וממילא שפיר הנידון על כל המקום שהמחיצה נמצאת בו, ולא שייך בזה חוד החיצון או הפנימי שהרי דנים על אופי המקום, וזה שייך על כל מקום המחיצה.

ונקודת הדברים דבלא הדברים שכתבנו המובן בפשוטו במושג מחיצות שיש התייחסות למקום עצמו שהוא תוך המחיצות, דיש כאן אופי של רשות מוקפת או שהמחיצות מונעות הילוך הרבים, ואז המקום בפנים מובדל מרה"י, וא"כ המחיצות הם רק אמצעי טכני ליצור התייחסות לתוך הרה"י, ואז שייך לדון אם חוד החיצון מועיל לזה או חודו הפנימי, אלא דזהו הגדר במחיצות הנצרכים מדרבנן, ולכן שייך הנידון שם אם חודו החיצון או הפנימי סותם כמבואר בגמ' בעירובין (ח''), אבל במחיצות רה"י מדאורייתא הגדר כמש"כ שמקום המחיצות יוצר את אופי הרשות, כיון שלו עצמו שיהיה אופי של מובדלות והפקעה מרה"י, ודנים על אופי המקום כדי להגדירו לרה"י, וזה תלוי באופי של מקום המחיצות, ולכן מובן שכל רוחב עובי המחיצות מועיל לזה בשוה, דהנידון איזה אופי יש למקום המחיצות עובי על כל עובי המחיצות, ושפיר מועיל כל המחיצה יחד, ולכן מובן דשייך ק"ו לדון מעובי המחיצה כולה דהיא עושה מחיצה לאחרים ולכן תועיל אף לעצמה, וכמש"כ באשר לשלמה שכל עובי המחיצה הוא נידון יחד לגבי מחיצות רה"י מדאורייתא.

ובזה מובן דהק"ו מועיל לעשות מקום המחיצות רה"י אף שאין בו מקום ד', ונראה דלפמשנ"ת דגדר הק"ו הוא שדנים על מקום המחיצה, א"כ מתבאר דהסיבה שהמחיצות נעשים רה"י הוא מאותה סיבה שהפנים נעשה רה"י, וזה סיבה בעיקר מהות הרה"י שאופי המקום מתאים לאופי רה"י, וילפינן שהמחיצות הם יחידה אחת עם הרה"י, שכך הוא צורת רה"י שיש מקום מחיצות, והמקום שבפנים הוא חלל הרשות, וממילא ברור שמה שיש דין מקום חלל ד' הוא שייך לענין תוך הרשות ואז הכל נעשה רה"י, וברור שרשות היחיד מורכבת ממקום מחיצות והחלל שבפנים, ולענין החלל צריך שיהא מקום חלל ד' טפחים, אך במקום המחיצות הוי ממילא רה"י שזה צורת הרה"י שיש פנים ויש מחיצות, דהדין חלל ד' הוא דין כללי ברשות היחיד ולענין תוך הרשות, ולא שייך על מקום המחיצות.

ומתבאר לפי"ז נידון הגמרא דבה"א נקטינן שאין המחיצה ממהות רה"י, אלא תנאי ברה"י שיהא מוקף מחיצות, ולכן ס"ל שאם אין חלל ד' במחיצות לא שייך שיהא רה"י, ורק יש לדון בו מצד תל שיהא על גבו רה"י, ומה שאין חלל ד' שמא שייך בזה צירוף עם חלל רה"י דכמאן דמליא דמי, אך הגמרא פושטת שהמחיצות הם הם מעיקר מהות הרשות היחיד, וזה כל אופי וצורת הרה"י שהמקום המקיף את הרשות הוא יוצר את אופי הרה"י, וממילא הוא מכלל המבנה הכללי של רשות היחיד, והוא חלק בלתי נפרד מהרשות היחיד, וממילא ברור שהדין חלל ד' שייך רק בתוך הרשות,

הוא בכורת שתוכה ד' על ד', דאית בהו דין מחיצות, ועושינן מחיצות לתוכן במקומן, וע"כ שפיר אית בהו דין דלעצמן לא כ"ש, והויין המחיצות עצמן כתוכו של הרה"י, משא"כ היכא שאין בתוכו ד' כי אם בצירוף עובי הדפנות, דדין רה"י שבו הוא כדין תל דאמרינן בי"ג גוד אסיק מחיצתא, אבל המחיצות עצמן במקומן אינן עושינן מחיצה כלל, דהא אין

דזה צורת המבנה של הרשות היחיד שבתוכו יש חלל ד' ומסביבו מוקף מקום המחיצות, ובדאי אין דין חלל ד' במחיצות עצמן שכל מהותם הוא שהמקום מופקע לגמרי משימושי, ודוקא לכן מחשיב את המקום שבפנים לרה"י.

והדברים מתאימים ללשון הרשב"א בעבודת הקודש בגדר הקל וחומר שאינו מלמד רק להחשיב המחיצה שיהא בה דין מוקף מחיצה, אלא בעיקר רשות היחיד, וכמש"כ שם הלשון "שהמחיצה עושה את המקום רשות היחיד, וכל שעושה את אחרים רה"י בדין הוא שיעשה את עצמו רשות היחיד".

אמנם בלשון הגר"ח משמע טפי שעיקר הק"ו הוא לעשות דין מוקף מחיצות על המחיצות עצמן, וכמש"כ "וזהו המבואר בסוגיא זו דכל דחשיבי מחיצות על תוכן חייל בהו דין מחיצות גם על עצמן מכח דין ק"ו וכו'". וכן משמע הלשון בכל דבריו, אמנם ס"ל השתא דמועיל לעשות את תוך המחיצות רה"י, ורק דגדרי הק"ו הוא ע"י שיש דין מוקף מחיצות רה"י דמחיצות עצמן, אך אין בזה סתירה לדברינו שהק"ו מוכיח שהמחיצות נעשות רה"י, וזה גופא עיקר מהות רה"י כד שפירנו שהמחיצות נחשבים לתוכם של מחיצות רשות היחיד, והיינו דלא נימא דהמחיצות הם רק אמצעי להחשיב את הפנים לרה"י, אלא שהכל הוא מבנה אחד של רה"י, וזהו מהות ואופי רה"י באופן זה שיש מקום המחיצות המופקע ומובדל משימושי הרבים, ובתוכם יש חלל המתאים לשימוש יחיד, וזה גופא דנחשב תוך המחיצות היינו שהוא חלק מרשות היחיד. ויש להתאים הדברים אף עם לשון הרשב"א דהק"ו מוכיח על עיקר שם רה"י כיון דזה תלוי במה שהמחיצות הם תוך היקף מחיצות רה"י, וזה הגורם שהם נחשבים לרה"י [ובהמשך הדברים מצדד הגר"ח שבאמת אין דין רה"י על תוך המחיצות, ומ"מ יאה רק דין היקף מחיצות וכדלקמן].

ובעיקר הדברים שכתבנו ביסוד גדר המחיצה דהוא משום מקום המחיצה ולא הקרשים פועלים את המחיצה, אלא מקום המחיצה הוא המועיל, נראה דמתבאר זה בדברי הגר"ח במק"א שכתב (פי"ז משבת הי"ב) לענין מש"כ הרמב"ם דלחי של איסורי הנאה כשר, וזהו כיון דלחי שיעורו במשהו, ורה"אב"ד השיג שאף שאין בלחי שיעור ברובו, מ"מ יש שיעור בגבוה, דצריך שיהא גבוה עשרה טפחים, וכיון דצריך שיעור יאה בו הדין דבאיסור"נ כתותי מכתת שיעוריה.

וביאר הגר"ח דהנה גדר הדין דמכתת שיעוריה אינו שהדבר כמי שאינו דאי"כ גם אם הדין דלחי שיעורו במשהו היה נפסל, דהרי גם המשוה מכתת ואין כאן אפילו משהו, ועל כרחק יסוד הדין דהשיעור מכתת ובטל שיעורו דאין כאן חשיבות של שיעור, אך עצם הדבר קיים בעין, ורק אין בו חשיבות בתור שיעור כיון שהוא מכתת, ולכן כתב דהרמב"ם ס"ל יסוד בכל מחיצות רשות היחיד שצריך שיהא גובהו עשרה, דאין השיעור בעצם המחיצות אלא בהמקום, שצריך שיהא גובהו עשרה יאה מוקף מחיצות, ולכן מועיל אף לחי של איסור"נ כיון שהשיעור אינו במחיצות אלא בהמקום, והרי המקום בגובה עשרה יש בו מחיצות דהרי הלחי קיים בעין, ורק דבמקום שנאמר הלכה של שיעור אין חשיבות של שיעור כיון דמכתת שיעוריה, אך הכא שאין צריך מחיצות בגובה עשרה, ורק שהמקום בגובה עשרה יאה מוקף מחיצות, ושפיר יש במקום בשיעור עשרה היקף מחיצות, ולכן כתב שם שבקורה דשיעור טפח הנאמר בה הוא בעצם הקורה, ממילא קורה של איסור"נ פסולה, דכיון דהשיעור בקורה עצמה ומכתת שיעוריה ופסולה דאין כאן שיעור.

יש להקשות סתירה בזה בדברי הגר"ח, דבפס"ז משבת (ה"ט) כתב הגר"ח (בד"ה ונראה) בדעת הרמב"ם דצורת הפתח לא מהניא אלא כשיש עומד מרובה על הפרוץ, וביאר הגר"ח שם דאף שצוה"פ יש בה דין מחיצה ומועילה להפסיק ולהתיר בכלאים, מ"מ אינה משלמת שיעור מחיצה, ובמקום שצריך עצם המחיצות לא מהני צוה"פ, וס"ל לרמב"ם דבשבת כמו בסוכה צריך את המחיצות עצמן, וכדי להחשיב המקום לרשות היחיד צריך המחיצות עצמן, ולא סגי במה שהמקום מוקף מחיצות, ולכן לא מהני צוה"פ אלא כשעומד מרובה על הפרוץ, דצוה"פ מועיל רק להחשיב את המקום מוקף מחיצה, אך לא במקום שצריך את המחיצות עצמן, עיי"ש.

וקשה שהרי מבואר בגר"ח לענין לחי של איסור"נ דגדר שיעור עשרה במחיצות רה"י אינו במחיצות, אלא במקום בגובה עשרה שיהא מוקף מחיצות, ומבואר להדיא דגדר מחיצות אינו על המחיצה עצמה אלא על המקום שהוא מוקף במחיצות.

ודוחק לומר דבדברי הגר"ח לענין לחי הם דוקא לענין שיעור גובה עשרה, דזה לא נאמר במחיצה אלא במקום, אך עצם הדין מחיצה הוא במחיצה עצמה, דזה אינו, דאם השיעור עשרה לא נאמר על המחיצה ורק על המקום שיהא מוקף מחיצה, בהכרח שזה יסוד דין מחיצה בעיקרו, דלא נאמר על המחיצה אלא על המקום, וא"כ קשה טובא בדברי הגר"ח דלענין מחיצות רה"י בעינן את עצם המחיצות.

והנראה בזה בס"ד לפמשנ"ת בגדר המחיצות דאין הקרש המרכיב את המחיצה יוצר המחיצה, אלא עיקר הדבר הוא המקום שבו המחיצה, דע"י שיש אופי מסויים למקום המחיצה זהו הגורם שבתוכו יאה רשות היחיד, וזה כונת הגר"ח במש"כ לענין לחי של איסור"נ דהשיעור עשרה אינו בעצם המחיצות אלא בהמקום, והיינו דאינו הלכה שהקרש המרכיב את המחיצה יאה בגובה עשרה אלא במקום המחיצה, שבעשירי עשרה במקום המקיף הרשות יאה מחיצה, וממילא לא שייך בזה הדין דמכתת שיעוריה כיון שאינו שיעור בחומר של המחיצה, דאם היה שיעור שיהא קרש בגובה עשר, א"כ באיסור"נ דמכתת שיעוריה אין כאן חשיבות של קרש עשרה, אך מכיון דהשיעור נאמר על המקום בגובה עשרה שיהא מלא במחיצה, מהני אף באיסור"נ שהרי המקום מלא במחיצה [ואף שבדיק לשון הגר"ח משמע דהשיעור במקום קאי על כל שטח הרשות שיהא מקום רה"י בגובה י' מוקף מחיצות, מ"מ נראה דאי"ז הכונה, אלא השיעור הוא על המקום שבצדי הרשות שהוא מקום המחיצה שבו יאה המחיצה, וכדמוכח בדברי הגר"ח

בתוכו ד' ולא בר מחיצה הוא, וממילא דבמקומן לית בהו דין מחיצה כלל לא על עצמן ולא על אחרים, א"כ בזה שפיר חייב על זריקתה, דנהי דע"ג שפיר דיינינן בהו דין דלאחרים עושה מחיצה לעצמו לא כ"ש, ומועיל שיהא ע"ג רה"י, אבל כ"ז הוא למעלה, דשם הוא כל דין מחיצות שלהן ושם הוא דעושינן רה"י, אבל למטה כנגד תוך הכוורת דאין שם

המצריך מחיצות עצמן וכדלקמן].

ומש"כ הגר"ח לענין צוה"פ דבמחיצות רה"י בעינן המחיצות עצמן, היינו דההלכה המצריכה מחיצות מתייחסת למקום המחיצה שצריך שיהא במקום זה מחיצה, דהיינו במקום המקיף הרשות צריך שיהא מחיצות, וצריך שיעור מחיצות בכל מקום זה, ולאפוקי ממחיצה לענין כלאים הבאה רק להפריד בין המקומות, דהתם ההלכה נאמרה ביחס למקום שבפנים דצריך שיהא מוקף מחיצות, ואין כאן התייחסות למקום המחיצות אלא שהמקום מוקף מחיצות, משא"כ בשבת דצריך שמקום המקיף הרשות יאה בו שיעור מחיצות.

40. ביאור דברי הגר"ח דעד השתא נקט הגר"ח דהמחיצות עצמן יש בהם דין רה"י כיון שהגר"ח מתייחס רק לדין דצריך שיהיו חלל ד"ט, ולענין זה ס"ל דמועיל הקל וחומר לומר שהמחיצות בכלל רה"י, ואין כאן חיסרון דחלל ד' וכמשנ"ת, אמנם כעת נחת הגר"ח לטענה אחרת, דיתכן שיש כלל שמקום אטום לא יתכן שיהא רשות היחיד, דמקום שאין בו חלל כלל שהוא אטום אין לו דין רה"י, והטעם לחלק בזה דלענין הדין דחלל ד"ט הנצרך ברה"י י"ל שהוא הלכה בעיקר הרשות, ואינו דין בכל מקום ומקום מהרשות שיהא בו חלל ד"ט, אלא סגי במה שיש בתוך הרשות חלל ד' טפחים, משא"כ לענין הכלל דמקום אטום אינו רה"י דהוא תנאי בכל מקום ומקום, דלא שייך שיחול דין רה"י על מקום אטום שאינו חלל, ולכן לא יועיל בזה הק"ו, דמ"מ בתוך המחיצות עצמן לא שייך שיחול דין רה"י כיון שהמקום אטום ואין בו כלל חלל, ומדוייק מש"כ בדברי הגר"ח דלעיל איירי מצד דין חלל ד', אבל הכא כשמצדד דבאמת אין כאן דין רה"י בא מצד טענה אחרת כמש"כ, ואפילו אם נימא דדין רה"י לית ביה כיון דלית ביה מקום כלל.

ויסוד וכלל זה דמקום אטום אין בו דין רה"י, מבואר כאן גם בחזון איש (סימן ס"ב סק"ג) עיי"ש, ויש שדייקו בלשון רבינו חננאל (ז'), לענין בית שאין

תוכו עשרה, דבאטום לא פקע חשיבות המחיצה אלא חסר בחזו לדירה. 41. מבאר הגר"ח דאף שאין דין רה"י בתוך המחיצות, מ"מ מועיל הק"ו לומר שהמחיצות נחשבים תוך מחיצות רה"י, ולכן מופקעים מדין רה"י, והרי לעיל נתבאר דהק"ו מלמד על גדר המחיצות שהם רה"י, כמו שמועילים ליצור אופי של רה"י בתוך הרשות של כרמלית מוכח שיעורו לעצמן, וכעת נקט הגר"ח שלא יהיה דין רה"י בתוך המחיצות כיון שהמקום אטום לא יתכן שיעה בו דין רה"י, ורק שמועיל הק"ו להחשיב שהמחיצות הם תוך היקף המחיצות של רה"י, וממילא מופקעים מכלל דין רה"י.

ואין בזה סתירה לעיקר היסוד שנתבאר לעיל בגדר הק"ו, דבא ללמד על אופי מקום המחיצה שראוי להיות רה"י כיון שעושה את הפנים רה"י, דבאמת גדר הדברים מתאים גם לדברי הגר"ח כאן, אלא שבפועל לא יחול דין רה"י על המחיצות, שעל מקום אטום לא שייך לומר שהוא רה"י, אך אכתי שייך גדר הדבר שיש במקום המחיצות אופי של מקום מובדל ומופקע מכלל רה"י, ובהו משמש מקום זה למקום המחיצות כחלק ממבנה רה"י, ומועיל להחשיב את הפנים לרשות היחיד, ואף דלא יחול דין רה"י על מקום המחיצות כיון שאין בהם חלל, מ"מ הרי מקום המחיצות נחשב לתוך מחיצות רה"י דשייך בהם ההתייחסות שהם חלק ממבנה רה"י ע"י שהם משמשים כמקום מובדל מרה"י, ולכן הפנים נחשב רה"י, וזה מועיל לדברי הגר"ח דנחשב תוך המחיצות שיהא מופקע לגמרי מהרה"י שנמצא בה.

42. כאן חידש הגר"ח דכדי שיהא פטור בוריקת כוורת א"צ דוקא שיהא זריקה מרה"י לרה"י, אלא כיון שהמקום שנח בו אינו רה"י, מהני ליפטר כמו שהדין בזורק מרה"י לרה"י, ובתחילה כתב הגר"ח הלשון "דשוב הרי הן מופקעין מכלל דין רה"י, ולית בהו שום חיוב צוה"א, ומבואר שיעוד הפטור בזה דכיון שמופקע מכלל רה"י מחמת הק"ו מחיצות לא שייך בזה חיוב הוצאה, והגר"ח מסיים בלשון "אשר על כן שפיר מיפטר ביש בתוכו רוחב דע"ד כדין זורק מרה"י לרה"י, כיון דהרי הוא כולו בתוך המחיצות של רה"י", ומשמע דיש כאן הפטור מצד דהוי כוורק מרה"י לרה"י, שהרי כולו בתוך המחיצות של רה"י, אלא דאין כונת הגר"ח דהוי ממש כוורק מרה"י לרה"י, שהרי אינו רה"י וכמש"כ הגר"ח שהרי אין במחיצות חלל, אלא כונת הגר"ח דאף שאין במחיצות דין רה"י, מ"מ הרי הם נחשבים למחיצות רה"י, וכדילפינן בקל וחומר שהם לאחרים עושה מחיצה לעצמו לא כ"ש, אלא דלא יועיל להחשיב תוך המחיצות שיהא בהם דין רה"י, ומועיל רק שעל גבי המחיצה יאה דין רה"י כדאיירי בסוגיא שם, א"כ מ"מ אכתי מתבאר שהמחיצות נחשבים תוך מחיצות רה"י, וממילא הנחה של הכוורת אינה נחשבת הנחה ברה"י אלא ברה"י, דהמקום הוא מופקע מרה"י שהרי זה מחיצות רה"י, ואף נחשב שהמקום הוא שייך לרה"י, אלא שיש תנאי צדדי שא"א שיהא דין רה"י על מקום כזה שאינו חלל, אך ההתייחסות למקום במקום של רה"י ולא יתחייב על הוצאה כזו.

אמנם הקשו [עיי' בספר האיר יוסף (סימן מ"ו) ובקונ' הערות בחי" ר"ח הלוי] בלשון התוס' שכתבו בדבריהם שזרק הכוורת פטור, שהכוורת עצמה נעשית רה"י כשתנוח, והוי כוורק מרה"י לרה"י דרך רה"י דפטור, כדאמר לעיל דלא יליף זורק ממושיט וכו', ע"כ. ומשמע דאי ילפינן זורק ממושיט ממילא יתחייב אף בזה, כמו במושיט מרה"י לרה"י דרך רה"י דחייב, וקשה שהרי כאן אינו הנחה ברה"י, שהרי נתבאר שאין המחיצות נחשבים רה"י, ואיך יתחייב בזה כדין מושיט מרה"י לרה"י.

ויש שכתבו דתוס' בסוף הדיבור חזרו ממה שנקטו בתחלת הדברים, שהרי התוס' כתבו דאף ששבת אחת עם הנחה נעשה רה"י, מ"מ סגי בזה כדי ליפטר, דאף שבאמת אין חשבו הנחה ברה"י, מ"מ גם אינו נחשב הנחה ברה"י, ובהו מבואר דנקטו דבאמת אינו חשוב הנחה ברה"י ומ"מ פטור, דאינו הנחה ברה"י וכמתבאר בדברי הגר"ח.

הקשו בדברי הגר"ח שהרי תירוצו מבאר מדוע אין חיוב על המחיצות, אבל הרי הגר"ח הקשה גם מצד השוליים שיתחייב עליהם, ולכאן לא תירץ הגר"ח מזה, אלא כל תירוצו הוא על המחיצות, ובקונ' הערות בחי" הגר"ח ביאר דמ"מ יש טעם לפטור אף על השוליים כדין המוציא מקצת כלי וחצוי אגוד לרשות אחרת, דמבואר במשנה (צ"א): דפטור, וה"נ כיון שנתבאר



מקום ד' ואינן עושין שם מחיצה כלל, א"כ ממילא דאין שם עליהן דין מחיצות כלל גם על עצמן⁴³. ולפי"ז הרי ניחא גם הא שהקשינו דאף דאין בתוכם מקום ד', מ"מ הא הוי תוכה רה"י משום דינא דחורי רה"י כרה"י, ולפי"ז הרי ניחא, דכיון דאין בתוכה ארבעה א"כ הרי הא מיהא דהדפנות לית בהו דין מחיצה כלל על תוכה, וכל דין רה"י של תוכה הוא רק משום דינא דחורי רה"י כרה"י, וא"כ ממילא דלא שייך זאת רק על תוכה דהוא פתוח להרה"י שע"ג והוי בכלל חורי רה"י, אבל מקום הדפנות והשולים שהם סתומים אינן בכלל חורי רה"י כלל, וכיון דדין מחיצות לית בהו

בגרי"ח דעל המחיצות מתייחסים כמונחים ברה"י, א"כ אף שהשולים ברה"י אין לחייב על הוצאת השוליים, שהרי מקצת החפץ אגוד ברשות אחרת [ואכתי העירו ממש"כ תוס' דאי ילפי' ממושיט יתחייב בזה, וי"ל כמו בהערה הקודמת].

43. קשה שהרי אף בתל שהוא רה"י על גביו יש דין מחיצות, דדופני התל הם נחשבים המחיצות של גב העמוד לעשותו רה"י, וא"כ גם בזה נימא קל וחומר, דאם לאחרים עושה מחיצה לעצמו לא כ"ש, שהרי מחיצות הכוורת עושים את גב התל לרשות היחיד מדין מחיצות, וצ"ב במש"כ הגרי"ח דכיון שם דלמטה כנגד תוך הכוורת אין עושים שם מחיצה כלל, ממילא אין שם עליהם דין מחיצות כלל גם על עצמן, והרי אכתי מועילים שפיר לענין גב המחיצה, ויש דין מחיצות לענין גב המחיצה, ואף שאינו במקום זה שכנגד המחיצות, ובאמת גם הגרי"ח מפרש לקמן בסוה"ד תוס' חלקו בזה, וס"ל דאף בתל שייך הדין דלאחרים עושה מחיצה וכו', ולכן אף בתל דינו כמקוף מחיצות.

ונראה הביאור בזה דחלוק גדר מחיצת תל בעיקר מהותה מגדר מחיצת רשות המוקפת במחיצות, וגדר מחיצות תל הוא רק בתור הבדלה מרשות הרבים, שהם גורמים שהמקום שעל התל מובדל מרה"י ע"י המחיצות עשרה, ואינו דומה למחיצות המקיפות רשות דאז יש כאן גם צורה של רשות מצד פנים הרשות, שיש כאן רשות מוקפת במחיצות, וכדמוכח יסוד זה בכמה מקומות וכדלקמן, ועל כן שפיר יש לחלק שכל מה ששייך לדון ק"ו דלאחרים וכו' הוא דוקא כשהמחיצות מקיפות את הרשות, והמחיצות פועלות בכחם שהמקום בפנים יהא רה"י או שייך לדון ק"ו, וכמשנ"ת המחיצות הם חלק מהמבנה של רשות היחיד, ואמרינן שהמחיצות הם בכלל היקף כיון שיתור דינם שעי"י שהמקום מסביב הוא במהות המתאימה לרה"י, ממילא המקום שבפנים הוא רה"י, ועל כן אף הם עצמם נחשבים חלק מרה"י, או עכ"פ מוקפים במחיצות רה"י, אבל בתל שייסודו הוא רק ליצור בפועל הבדלה מרה"י במקום למעלה, אין שייך בזה ק"ו, דאיי"ז כח המחיצה אלא מועיל ליצור הבדלה מרה"י, וכמשנ"ת דלא שייך ק"ו אלא דוקא אם המחיצות מועילות מצד שמהות המקום שלהם יוצרת את הרה"י בפנים, משא"כ בתל שהוא רק גורם להבדיל מרה"י ואין בזה ק"ו, ומלבד זה גם נתבאר דלמדנו בק"ו שהמחיצות הם חלק ממבנה של רה"י, דזהו שם וצורת רה"י במה שיש מחיצות, ובתוכם רשות חלל ד', אך יתכן דבתל לא שייך גדר זה, ואין לייחס את מחיצות התל לשטח שבגב התל שיהא יחד מבנה אחד של רה"י.

וד"ו דגדר מחיצות תל שאני, וכל ענינם הוא להבדיל הרשות מהרה"י, מתבאר במאירי בסוכה (ד'): במה שמבואר שם דבעינן מחיצות הניכרות וליכא, ולכן לא מועיל גוד אסיק בתל שיהא על גבו דין סוכה, והביא המאירי דיש מקשים דהרי בתל גבוה י' הוי רה"י אף שאין מחיצות הניכרות, ותירץ וז"ל: ואין זה שאלה, שבזו אין אתה צריך לגוד אסיק עד שתצטרך בה למחיצות ניכרות, שאין הטעם אלא מפני שכל שבגובה י' ורחב ד' אינו תשמיש של בני רה"י, ודינו כרה"י אף בלי מחיצות, אבל בסוכה למחיצות אני צריך, ע"ל. ולדעת המאירי א"צ בתל לדון גוד אסיק, אלא גדר המחיצות בתל הוא רק שהמקום מובדל מבני רה"י, אמנם ברש"י (שבת ו': ד"ה גבוה) מבואר דבכחול גבוה עשר דהוי רה"י על גביו הוא רק משום דאמרינן גוד אסיק, ולכא"ו זהו הנידון האם במחיצות תל הוא גדר אחר של הבדלה מרה"י, וא"צ שיהא צורת מחיצות המקיפות את המקום עצמו, אך לרש"י בעינן שיהא מוקף מחיצות במקומם, וא"כ אף בתל בעינן שיהא נחשב מוקף מחיצות בתוך הגדרו. ועי' מש"כ בזה לעיל הערה 4.

ולדעת המאירי דמבואר שהגדר הוא הבדלה מרה"י, וא"צ לצורת מחיצות על התל, מ"מ הוא רק בתל, אבל ברשות המוקפת מחיצות הגדר שצריך את המחיצות המקיפות מצד פנים הרשות, והוכיח כן בספר אשר לשלמה (מועד סימן כ"ה) מהא דאמרינן בסוכה (ז'): מיגו דהוי דופן לענין שבת הוי דופן לענין סוכה, ולכן מכשירים בשבת שחל בסוכות סוכה העשויה מפסי ביראות, וכן א"צ טפח שוחק, וקשה שהרי חלוק במהותו מחיצת שבת ממחיצת סוכה, כמש"כ המאירי דבסוכה למחיצות אני צריך, אך בשבת א"צ אלא שיהא מובדל המקום מרה"י, וא"כ מה שייך מיגו, והרי בשבת אי"ז גדר מחיצה כלל, ואיך יהא נחשב דופן לסוכה, אלא ע"כ דאף המאירי מודה דזהו דוקא בתל, אך ודאי יש מושג גם בשבת של גדר מחיצות המועילות להיקף רשות בגדי מחיצות, ובה שפיר ילפי' משבת לסוכה.

וכן חזינו דהמהרש"א בגיטין (ט"ו): כתב דמחיצות רשות היחיד מועילים כלפי פנים, ומאידך במאירי וברביט"א בסוכה כתבו דכל מחיצות שבת היינו להפריד ההילוך דבני רה"י, וכן מבואר בדברי הראשונים בשבת (ז'): בסוגיא דבית שאין תוכו עשרה וקירויו משלימו לעשרה, וכתב הרא"ש לחלק בין מחיצות שבת לסוכה, דבשבת המחיצות מפרידות מהילוך בני רה"י, אך בסוכה למחיצות אני צריך, וברמב"ן והר"ן שם כתבו גם דמחיצות שבת באים רק להפריד ההילוך בני רה"י, אך מבואר בדבריהם דלא סגי בזה, ומשמע שם שצריך גם למחיצות החיצונות וגם למחיצות הפנימיות, עיי"ש, והביאור בכל זה דיש שני דיני מחיצות רה"י, ופעמים שמועיל בתור מחיצות המועילות כלפי פנים ע"י שיוצרות רשות המוקף מחיצות, ופעמים שמועילים כיון שיש הבדלה לרה"י עד המחיצות, ויש עוד להאריך בביאור הסוגיא בשבת, וראה לקמן ב"ה וראוי, מה שנתבאר בהרחבה בזה.

ויש לבאר בזה דברי הגמ' בגיטין (ט"ו): דלרב חסדא גידוד חמשה ומחיצה חמשה אין מצטרפים, והביאור כיון דשני דיני מחיצות יש בזה דיש מחיצה של הבדלה מרשות, ויש מחיצה של רשות המוקפת במחיצות, ובה נחשב צורת רה"י, אך א"א לצרף יחד שני מחיצות אלו כיון שפועלים בשני דרכים שונות, והרי א"א לדון כאן מחיצה, שאין כאן לא מחיצה של הבדלה דשיעור עשרה, וגם אין היקף מחיצה של עשרה, ולכן אין מצטרפים.

במקומן א"כ ממילא דלא הויין רה"י, ולפי"ז שפיר חייב על זריקתה, מכיון דהדפנות והשולים עצמן שעליהן הוא החיוב הוצאה הוי מקומן רה"י, א"כ הרי ממילא דמקום הנחתה הוי רה"י, ושפיר יש כאן חיוב הוצאה, וניחא דעת הר"ח והר"ף כמש"כ. ולדעת התוס' דהדפנות עצמן מצטרפי גם לענין לפטור על זריקת הכוורת עצמה, צ"ל או דס"ל דגם בתל שגבוה עשרה ורחב ד' ג"כ דיינינן ב"י הך דינא דלאחרים עושה מחיצה לעצמו לא כ"ש, וממילא דגם תל דינו כמקוף מחיצות, או דס"ל דכל קרקע רה"י הרי הוא מופקע ע"י הרה"י שע"ג מכלל רה"י, וממילא

[וייתישב לפי"ז מה שהקשו בסתירת דברי הרמב"ם שכתב (פ"ד משבת ה"ט) דגם הסמוך לרה"י הוי רה"י [ורק צריך סולם מדרבנן], ומאידך כתב שם הדין דיתד שתקוע בתל ממעט, ומפרש המגיד משנה דיתד שתקוע בגובה התל כיון שבני רשות הרבים משתמשים ביה, צריך שיהא עשרה מהיתד עד גג התל כדי שישב רשות היחיד בגב התל [ועיין בגרי"ח שהקשה בזה ופי' בע"א דברי הרמב"ם].

ולהמתבאר יש ליישב דיש לחלק מחיצות המקיפות רשות ממחיצות התל, דכשיש מחיצות המקיפות את הרשות לא איכפת לן שהם סמוכים לרה"י, כיון שחשבות רה"י היא מכת היקף המחיצות, ויש כאן צורת רשות היחיד, אבל בתל כל מהות המחיצות שמבדילות מרשות הרבים, ולכן כל שיד רה"י שולטת שם לא הוי רשות היחיד. אך תירוץ זה דחוק, דיתיישב רק אם נפרש דמועיל בגג מדין גוד אסיק, ונחשב שיש מחיצות רשות על הגג, ויליע הרבה בזה, אמנם הרשב"א בעבודת הקודש (ש"ג פ"א ה') כתב לדמות דין תל לדין בית הסמוך לרה"י, אך בדעת הרמב"ם יש לחלק כמש"כ].

וראוי להביא כאן מה שמוכח בשיטות הראשונים מהו גדר המחיצות לענין רשות היחיד, דהנה איתא בגמ' בשבת (ז'): אמר רב גידל אמר רב חייא בר יוסף אמר רב בית שאין בו עשרה טפחים וקרויו משלימו לעשרה, על גגו מותר לטלטל בכלו, בתוכו אין מטלטלין בו אלא בד' אמות, אמר אביי ואם חקק בה ד' על ד' והשלימו לעשרה מותר לטלטל בכלו, מ"ט, הוי חורי רה"י, וחורי רה"י כרשות היחיד דמו, עכ"ד הגמרא. והקשו התוס' וכל הראשונים שהרי בסוכה (ד'). מבואר בסוכה שאינה גבוהה עשרה טפחים וחקק בה כדי להשלים, אם יש משפת חקק ולכותל ג' טפחים פסולה, פחות מכאן כשרה, ומבואר דדוקא כשהחקק סמוך בפחות מג"ט לכותל כשרה, וא"כ מדוע בשבת מועיל מוקף אף שרחוק הרבה מן הכותל.

ותירצו התוס' בסוכה וז"ל: ויש לומר דלא דמי רשות שבת שהוא למנוע רגל רבים, לסוכה דבעינן מחיצות סמוכות לסכך, עכ"ל. ובפשוטו מבואר תוס' דיש חילוק מהותי בין גדר מחיצת שבת שהוא רק למנוע רגל הרבים, אך בסוכה בעינן דפנות ביחס לפנים הסוכה, ולכן בסוכה צריך שיהא דפנות סמוכות לסכך, דרק כשיש שייכות בין הדפנות לסוכה נחשב שיש כאן בפנים הסוכה דפנות שהם דפנות הסוכה.

והנה בתוס' ישנים בשבת (ז'): כתבו בזה"ל: ועי"ל דהכא יש מחיצות גבוהות מבחוץ, וא"צ לצרף הגידוד אלא דאין אור עשרה, וכשחקק דאיכא אור עשרה במקום אחד הוי רה"י, אבל בסוכה צריך לצרף הגידוד, וביתור מג' לא מצטרף, עכ"ל. והביאור בזה דבאמת לענין שבת מועיל מה שיש שם מבחוץ לבית מחיצות עשרה, דיחד עם הגג יש עשרה, ולענין שבת סגי בזה כיון שצריך למנוע הילוך הרבים, והרי נמנע הילוך הרבים ע"י המחיצות שבחוץ, אלא דמה שמבואר בגמרא דבעינן חקק, ולא סגי במה שיש מבחוץ מחיצות עשרה, הוא דוקא משום שיש דין שיהא חלל עשרה ברה"י, ולכן צריך חקק כדי להשלים לחלל עשרה, וא"כ אין כאן צירוף מחיצות כלל ורק כדי ליצור חלל עשרה, אבל לענין סוכה צריך צירוף מחיצות כדי שיהא מחיצת עשרה, ובהו לא מועיל צירוף מחיצות כיון גידוד חמשה ומחיצות חמשה אין מצטרפים, וכע"ז מתבאר בראש בשבת וכמו שפירשו בדבריהם המג"א (סי' שמה"ק סק"ג) והקרבן נתנאל והמלא הרועים על הרא"ש, וכן מבואר להדיא בתוס' הרא"ש, והנה בתוס' לא מבואר שמועיל מצד שהמחיצות מבחוץ גבוהות עשרה, ורק כתבו שהעיקר במחיצות שבת הוא למנוע הילוך הרבים, ויתכן דסברת התוס' דמה"ט שייך לצרף מחיצות יחד אף שהם מרוחקות, דהעיקר שמונעים הילוך הרבים, אך בתו"י וברא"ש מבואר דמועיל מצד שהמחיצות בחוץ שיש בהם שיעור עשרה מהני למנוע הילוך הרבים.

וא"כ מבואר להדיא דגדר מחיצת רה"י הוא למנוע הילוך הרבים, וחלוק בזה מהמחיצות סוכה דצריך שיהא תורת מחיצה ביחס לתוך הרשות שיהא הוא מוקף מחיצות, ומה דמבואר שם דצריך חקק בפנים, לדעת התו"י והרא"ש הוא רק כדי ליצור חלל עשרה, אך אין בזה דין מחיצה.

אמנם בדברי התוס' התם מוכח דמ"מ אף לענין שבת שייך גם המושג של מחיצות המועילות בתור היקף רשות המועיל ביחס לתוך הרשות שתהא מוקפת, שהרי תוס' בסוכה הקשו על דברי רש"י בגיטין (ט"ו): בדין גידוד חמשה ומחיצה חמשה דאין מצטרפים, ופרש"י בחריץ עמוק חמשה ומקופו מחיצות חמשה דאין מצטרפים להחשיב שיהא בתוך החריץ רה"י, והקשו התוס' מכמה דוכתי דמוכח דמצטרפין, ולכן פי' התוס' דודאי באופן זה הוי רה"י, דמ"מ יש כאן היקף עשרה, אלא הפי' הוא לענין תל ברה"י גבוה חמשה והקיפו מחיצה חמשה דזה ל"ה רה"י [ועיין בתוס' שכתבו עוד אופן דאירי לענין עירוב ובאופן מסוים], והנה אם ננקוט דגדר מחיצות רה"י הוא להבדיל תוך רשות היחיד מהילוך הרבים, א"כ אינו מובן שיטת התוס' מדוע חולקים על רש"י באופן שיש חריץ חמשה ומחיצה חמשה, שהרי מ"מ אין המקום מובדל עשרה מרה"י, אלא יש רק חמשה עליו העומד על שפת הבור לעומד בתוך הבור, ואין לומר שהרי יש מחיצה חמשה וצריך לעבור ע"ז משך עשרה טפחים כדי להגיע לתוך החריץ, דהא ודאי אין זה כלום, דמ"מ צריך שיהא המקום מרוחק מרה"י ומובדל הבדלה של עשרה, וכמו דחזינו במש"כ התוס' בתל חמשה ומחיצה חמשה דאז לא מהני, ואף שמ"מ העומד מבחוץ יש לו לעבור על מחיצה עשרה, אלא ע"כ דזה אינו נחשב מחיצה עשרה, דאף שבפועל צריך לעבור מבחוץ על גדר עשרה, מ"מ אנו בעינן שיהא מחיצה עשרה, ועל ידה המקום מרוחק עשרה מרה"י, והמושג הפדרה מרה"י הוא הגדרה במחיצות, ולא סגי במה שבפועל עובר על גדר שהוא עשרה, אלא צריך יחידה של מחיצה עשרה שעל ידה יש הבדלה שהמקום מרוחק עשרה מרה"י, ולכן בתל חמשה ומחיצה חמשה לא נחשב שהמקום מובדל עשרה, כיון שהעומד על התל אינו מרוחק מרחק עשרה מרה"י, והשתא אף בזה לא מהני מה שיש בפועל צורך לעבור על גדר

דהדר דינא לפטור על זריקתה כוורק מרה"י לרה"י וכש"נ. אכן דעת הרמב"ם אכתי צ"ע, דהרי הרמב"ם איירי לענין עיקר דין רה"י לענין שיתחייב המוציא מתוכו או המכניס לתוכו מרה"י, ובהו הוא דפסק דאין בו דין רה"י כי אם בשיש ביניהן של המחיצות ד' על ד', ועי"ז הא שוב קשה דגם ביש בו ארבעה עם המחיצות ביחד ג"כ צריך להיות ע"ג רשות היחיד משום טעמא דחזי למינח עליו מידי ולהשתמש, וממילא דתוכו ג"כ הוי רה"י משום דינא דחורי רה"י כרה"י, וצ"ע⁴⁴. ונראה לומר, דהנה בירושלמי פ' הוורק אמר ר' יוחנן העומד והחלל מצטרפין לארבעה

של עשרה, אלא דכיון שהעומד בתוך החריץ אינו מרוחק עשרה מהעומד ברה"י אין להחשיב זה לרה"י, וא"כ קשה מדוע נקטו התוס' דבאופן של חריץ חמשה ומחיצה חמשה לא הוי רה"י לרב חסדא דס"ל גידוד ה' ומחיצה ה' אין מצטרפים.

ועל כרחק מוכח דאף התוס' מודו דיש עוד אופן של מחיצות ברשות היחיד, ומלבד מה דמצאנו גדר מחיצות רה"י מצד שמובדל מרשות הרבים ע"י המחיצות, יש גדר מחיצות רה"י שיוצרות רשות המוקפת מחיצות כיון שיש בפנים היקף מחיצות, ולכן סברו התוס' באופן שיש חריץ ה' ומחיצה ה' דודאי הוי רה"י, כיון שהרי לעומד תוך רה"י יש היקף מחיצות מסביבו, וגם זה הוא סיבה לרשות היחיד, ודוקא כשיש תל ה' ומחיצה ה' על גביו ס"ל לתוס' דאז לא יהא רה"י כיון שאין כאן לא היקף עשרה וגם אין כאן הבדלה עשרה, שהרי העומד על התל הוא רחוק רק חמשה מהרה"י ולא עשרה, וא"א להחשיבו רה"י מאף אחד משני גדי מחיצות רה"י, שהרי אין כאן היקף מחיצות עשרה, וגם אינו מובדל ומרוחק עשרה מבני רה"י.

ומתבאר שיטת התוס' דישנם שני אפשרויות ליצור מחיצת רה"י, או מצד היקף מחיצות היוצרות רשות המוקפת מחיצות, או מצד שהמחיצות יוצרות הבדלה מבני רה"י, ומתבאר היטב מש"כ לעיל דיש חילוק בין גדי מחיצות תל למחיצות רשות המוקפת במחיצות, ויש כאן שני גדרים של מחיצות היוצרות רשות היחיד.

והנה יש להתבונן טובא בדברי הר"ן בשבת, וז"ל: ותירץ דשאני סוכה דבעינן שיהו מחיצות [שלמיות] סמוכות לסכך, דדפנות ליפנין התם מסככת בסכת בסכות, הילכך בעינן פחות משלשה כדי שיהו סמוכות לסכך שכנגד החקק, אבל לענין שבת לא בעינן מחיצות אלא כדי שלא יהו רבים בוקעים שם, וכיון שחקק זה מחיצות עשרה מקיפות אותה מבחוץ לא חיישין אם הם סמוכות לחקק או מרוחקות ממנו, וקיי"ל הכי אע"ג דהך מחיצות עשרה היא בין חקק ומחיצה קיי"ל דמצטרפין, דרב חסדא דאמר בריש פ' המביא תניין גידוד ה' ומחיצה ה' אין מצטרפין, אדחיא ליה התם ואפסיקא הלכתא בהדיא דמצטרפין וכו', עכ"ל.

והנה בתחילת הדברים מתבאר שמחלק כמש"כ הרא"ש והתו"י דיש מחיצות מבחוץ והם מונעים הילוך הרבים, וא"כ יוצא לכאורה דהחקק אינו נצרך בתור מחיצות, שהרי המחיצות שמבחוץ מועילות בתור מחיצות רה"י, וא"כ קשה מה שממשיך הר"ן להקשות דהחקק הוא גידוד חמשה ומחיצות חמשה, ואיך יצטרף להיות מחיצה, וקשה שהרי ודאי א"צ את החקק בתור מחיצה, והרי כבר המחיצות מועילות מבחוץ לגדור הילוך הרבים, ומה דיש חקק צ"ל כמש"כ התו"י שהוא רק כדי שיהא חלל עשרה ברה"י, אך אי"ז בתור מחיצה ומה צריך לצירוף מחיצות, וכעיי"ז יש להקשות בדברי הרמב"ן שם עיי"ש.

והמתבאר בדברי הר"ן דס"ל דבאמת למחיצות רה"י בעינן תרתי, ומלבד מה שצריך שהמחיצות יפרידו הילוך הרבים בעינן גם דפנים תוך הרשות יחא היקף מחיצות, ולכן עדיין צריך צירוף מחיצות לצרף החקק למחיצות עיי"ז יש היקף מחיצות, ובהו כתב הר"ן דקיי"ל דגידוד ה' ומחיצה ה' מצטרפין, ואין חיסרון לצרף מחיצות יחד, ומאידך אף דיש בפנים הרשות היקף מחיצות עשרה, אכתי צריך שבחוץ יהא גובה עשרה, ולא סגי שבתוך הרשות יש היקף עשרה, וזה כיון דבעינן גם שתהא הרשות מובדלת עשרה מרה"י, והעומד בתוך החקק אינו מובדל עשרה מרה"י.

וא"כ מתבאר דלדעת הר"ן צריך לענין מחיצות רה"י שיהא בו גם הבדלה של מחיצה עשרה מבני רה"י, וגם שיהא בתוך הרשות היקף מחיצות עשרה, אך לדעת התוס' מוכח דמועיל בא' משני אופנים הנ"ל, ומועיל להיות רה"י או מצד שמובדל הרשות מבני רה"י או מצד שיש היקף מחיצות. ויליע במש"כ לעיל לחלק בין מחיצת תל למחיצות רשות המוקפת, דבר"ן מתבאר דלא מהני לחוד וצריך לשני הגדרים הנ"ל, וקשה לשיטת הר"ן מדוע מועיל תל להחשיבו רה"י, והרי אין בו היקף עשרה, וצ"ל מצד שיש גוד אסיק וכמש"כ לעיל, ויליע עוד בזה, ויתכן שהר"ן מפרש גדר מחיצות תל.

44. ביאור הקושיא דהנה עד כאן ביאר הגרי"ח דלא שייך פטור דזריקת רשויות בכוורת שיש בה חלל ד' ע"י צירוף במחיצות, כיון דאף דמועיל שיהא על גבה רה"י כיון דחזי למינח עלה מידי, ויתכן שיועיל אף שיהא תוך הכוורת רה"י מדין חורי רה"י כרה"י, אך אכתי יתחייב על זריקת הכוורת כיון שעל המחיצות והשוליים אין דין רה"י, שהרי הם אוטומים ואין בהם חלל, ודוקא כשיש חלל ד' בתוך הכוורת אז פטור אף על המחיצות שיש עליהם דין קל וחומר דלאחרים עושים מחיצה, ונחשבים אף הם רשות היחיד.

אמנם כאן הקשה הגרי"ח דאכתי אין מבואר מדוע כשכתב הרמב"ם עיקר דיני רשות היחיד מתי נחשב רה"י, כתב דצריך שיהא חלל ד"ט בתוך הרשות בלא המחיצות, ומדוע לא נימא דאף באופן שיש ד"ט בצירוף המחיצות ייחשב בתוכה רה"י כיון דחזי למינח עלה מידי, וממילא על גבה הוי רשות היחיד, כמבואר בעירובין (ע"ח). דאם חזי למינח עלה מידי מועיל לעשות ע"ג רה"י, וממילא שוב נימא דאף בתוכה יהא רשות היחיד דהו חורי רה"י דכרה"י דמו.

והעירו בזה דכל מש"כ הגרי"ח להוכיח מהסוגיא בעירובין דע"י דחזי למינח מידי הוי על גבה רה"י, הוא רק אליבא דשיטת התוס' שפירשו בגמרא שם דאירי לענין רוחב התל, והנידון הוא לגבי שיעור רוחב ד"ט, אמנם ברמב"ם (פ"ד ה"ט) מבואר שפי' הסוגיא לענין אחר, דאירי שנעץ יתד בגובה התל, והואיל דחזי לתלות עליו דבר ממעט ונעשה כרמלית, וכן פי' הר"ח את הסוגיא שם, והגרי"ח שם האריך הרבה בשי' הרמב"ם והראב"ד בזה, וא"כ נמצא דלשיטת הרמב"ם אין מקור כלל ליסוד זה, וה"א דחזי למינח מידי על המחיצות יהא דין רה"י על גביהם, וא"כ לא תקשי כלל קו' הגרי"ח על הרמב"ם, דיתכן שחולק על כל יסוד זה וס"ל דאף על גבי הכוורת ל"ה רה"י

ובלבד שיהא העומד רבה על החלל, וקשה מהא דבסוגיא דעירובין דף ע"ח מבואר טעמא דבור וחוליותו מצטרפין לארבעה משום דחזי למינח עלי מידי ולהשתמש, ולא משום טעמא דעומד מרובה על החלל, וצ"ע. ואשר יראה לומר בזה, דהא דבעינן ברה"י שיהא לו קרקע ד' הוא מתרי טעמי, חדא משום דבעינן מקום הראוי לתשמיש, ובלא קרקע אין זה מקום תשמיש, ועוד נראה דגם בלאו הך טעמא דמקום תשמיש עוד הוי זה מעיקר דין ושם רה"י דבעינן דוקא קרקע למטה, ומשום דיסוד הדין של מקום ד' האמור ברה"י שזוהו עיקרו של רה"י, כל יסוד חלות דינו הוא רק עם קרקע⁴⁵. ולפ"ז הרי מיושבים היטב דברי הירושלמי והש"ס דילן ולא קשיין אהרדי, דנראה דהא דקאמר הגמ' דחזי למינח עלי מידי ולהשתמש לא שייך זאת אלא לענין הדין מה דבעינן ראוי לתשמיש. ע"ז שפיר שייך לומר דהרי הוא ראוי לתשמיש ע"י דמנח מידי, אבל לענין הדין מה דבעינן עצם קרקע ד' ברה"י הרי לא שייך כלל ע"ז הא דחזי למינח עלי מידי, דמאנין לאן מה דחזי להיות בו קרקע, כיון דכמות שהוא עתה אין בו קרקע ד'. אשר ע"כ זהו דקאמר הירושלמי דבעינן שיהא העומד רבה על החלל, ר"ל דע"ז שפיר חשוב יש לו קרקע, וכמו דמהניא עומד מרובה על הפרוץ לכל מילי, כמו כן מהניא זאת גם לענין הדין קרקע ד' דבעינן ברה"י שיחשב מקום ד' ע"י העומד המרובה שבו, וזהו דברי הירושלמי. אלא דכ"ז לענין עיקר שיעורא דקרקע ד' האמור ברה"י, בזה שפיר מועיל דין עומד מרובה ורובו ככולו, משא"כ לענין דין מקום תשמיש הרי לא שייך כלל בזה טעמא דרובא, כמבואר בעירובין דע"ח שם אביי ורבא דאמרי תרווייהו אע"פ שאין גבוה שלשה מ"ט לא משתמש לי, הרי דאע"ג דפחות משלשה כארעא סמיכתא דמיא, והיתד גופי' כקרקע העומד מתחשב, מ"מ כיון דלא משתמש לי, לא מצטרף להשלמת ארבעה, אי"כ גם הכא נהי דגם החלל מתחשב כקרקע ע"י העומד המרובה שבו, אבל אכתי הרי לא משתמש לי, וזהו דפריך הגמ' בעירובין שם על הא דבור וחוליותו מצטרפין לארבעה, והא לא קא משתמש לי, ומשני דמנח מידי ומשתמש, וכש"ז דלענין דין מקום תשמיש שפיר מהני מה דחזי להשתמש ע"י דמנח מידי. ונמצא דתרווייהו צריכין, הא דעומד מרובה בעינן משום עיקר שיעורא דקרקע ד', והא דחזי למינח עלי מידי בעינן משום דין מקום תשמיש, ומיושבים היטב הירושלמי והסוגיא דעירובין וכמש"נ.

אכן אכתי צ"ע, דהנה ז"ל הסוגיא בעירובין שם אמר רב הונא עמוד ברה"י גבוה עשרה ורחב ארבעה ונעץ בו יתד כל שהו מיעוט, א"ר אדא בר אבהו ובגובה שלשה, אביי ורבא דאמרי תרווייהו אע"פ שאין גבוה שלשה, מ"ט לא משתמש לי, רב אשי אמר אפילו שגובה שלשה, מ"ט אפשר דתלי' בי מידי, א"ל ר"א ברי' דרבא לרב אשי מלאו כולו ביתדות מהו, א"ל וכו' ה"ג דמנח מידי ומשתמש, והרי התם לא שייך כלל טעמא דעומד מרובה על החלל, דלא שייך זאת רק על חלל ולא בשיש כאן יתד הממעט, ומ"מ הרי חזינן דנעשה רה"י ע"י הך טעמא דמנח מידי ומשתמש, הרי להדיא הך טעמא לחדו ג"כ מועיל להחשב רה"י, וש"מ דלא בעינן כלל עצם קרקע ד', וכל דין קרקע ד' האמור ברה"י הוא רק משום מקום הראוי לתשמיש, וא"כ אכתי קשה דברי הירושלמי דמצריך שיהא עומד מרובה על החלל, דזה לא שייך רק לעצם דין קרקע ארבעה ולא לדין מקום תשמיש. ונראה לומר, דהא דמהני גבי עמוד טעמא דמנח מידי ומשתמש, אין זה משום דלא בעינן כלל קרקע ארבעה ברה"י, כיון אמ דטעמא הוא משום דבדין קרקע ד' באמת לא צריכין כלל שיהא במקום אחד, אלא דמצטרף לזה גם משני מקומות, דכל שבין שניהם יש קרקע ד' הרי הן חשובין רה"י, וע"כ גם הכא מצטרפי מקום העמוד

שלמטה ומקום היתדות שלמעלה לדין קרקע ד', ורק דכל האיבעיא הויא משום דמקום היתדות הא לא חזי לתשמיש, ונמצא דמקום היתדות חסר לגמרי, וע"ז שפיר מהני הא דחזי למינח עלי מידי ולהשתמש. ולפ"ז הרי ניחא דברי הירושלמי, דנראה דהא דשני מקומות מצטרפין להשלים שיעורא דקרקע ד', הוא דוקא בשני המקומות דין רה"י בהן, אבל כל שבמקומו אינו רה"י אין קרקעו מצטרף להשלים שיעורא דארבעה. אשר לפ"ז בבור וחוליותו היכא דמצטרפין לארבעה, דתוך הבור הרי אין בו לא מחיצות ארבעה ולא אויר ארבעה, ואין המחיצות עשויות למקום ארבעה כלל, וחסר כל עיקר דין מחיצות⁴⁶, וא"כ הרי הא ודאי דתוך הבור עצמו לא הוי רה"י, ולא מהניא לי' צירוף המקומות כיון דחסר שם מחיצות, וע"כ ממילא דגם למעלה על החוליא ג"כ חסר עיקר שיעורא דקרקע ארבעה, ולא נוכל לצרף תוך הבור להשלים שיעורו, דכל שאינו רה"י הלא לא מצטרף להשלים שיעורא, ולהכי בעינן דוקא גם לענין למעלה שיהא עומד מרובה על החלל, דזהו המועיל לעיקר דין שיעורא דקרקע ד', משא"כ בעמוד שמלאו ביתדות, דיש שם מחיצות ארבעה בין למטה ובין למעלה, דמחיצות העמוד דאמרינן בהו גוד אסיק מחיצתא הא היינן מחיצות גם על היתד, וכיון דגם שני מקומות מצטרפין לשיעורא דארבעה נעשה כולו רה"י בין למעלה ובין למטה, ע"כ ממילא דעיקר שיעורא דקרקע ארבעה לא חסר שם כלל, דהרי שני המקומות מצטרפין, ורק דבעינן ארבעה של מקום תשמיש, ובוהו הוא דמועיל טעמא דמנח מידי ומשתמש.

ולפי המבואר נראה, דאפילו אם נימא דכל הדין דקרקע ארבעה דבעינן ברה"י הוא משום טעמא דבעינן מקום תשמיש⁴⁷, ג"כ ניחא הך דירושלמי, ומשום דהך דינא דמקום תשמיש הוי מעיקר דין רה"י, ואת בי' גם דין שיעורין של מקום ארבעה האמור ברה"י, א"כ ממילא דלא מהניא בי' טעמא דחזי למינח עלי מידי ולהשתמש, דמ"מ סוף סוף השתא מיהא לית בי' המקום תשמיש בכל הארבעה, וחסר שיעורא דרה"י בי', ורק בצירוף הך דינא דעומד מרובה על החלל דמועיל שיהא חשוב כאלו כולו עומד הוא דמצטרף לזה גם הך טעמא דחזי למינח עלי מידי דמקרי כולו ראוי להשתמש, ובשיניהן יחד הוא דנשלם המקום ד' של תשמיש⁴⁸, והכי מוכח הסוגיא דעירובין שהבאנו דנעץ בו יתד מיעוט, וקאמר ע"ז ר"א בר אבהו ובגובה שלשה, והיינו משום דבפחות משלשה אמרינן בי' לבוד והיתד משלים לארבעה משום דהיתד וקרקע העמוד חד הוא, ואע"ג דהיתד לא חזי לתשמיש, והרי לא מהניא טעמא דלבוד רק לעיקר שיעורא ולא לתשמיש בפועל, וסבירא לי' לה"א בר אבהו דסגי בזה הואיל ויש מיהא שיעורא דארבעה, וא"כ ממילא ד"ל דגם לפי"מ דמסיק הגמ' טעמא דחזי למינח עלי מידי ולהשתמש הוא רק היכא דלא חסר שיעורא, וכגון ביתד דלפי מאי דחזי למינח עלי מידי ולהשתמש ממילא איכא גם שיעורא דארבעה, וכמש"נ דמקום ד' מצטרף גם משני מקומות, בזה הוא דמהני טעמא דחזי למינח עלי מידי, משא"כ בבור וחוליותו, כיון דאין בתוכו רה"י, ונמצא דחסר עיקר שיעורא דמקום ארבעה, בזה לא מהני טעמא דחזי למינח עלי מידי, כיון דהשתא מיהא חסר עיקר שיעורא דארבעה דמקום תשמיש⁴⁹ [ואין לומר דבהך דיתד המיעוט הוא על עיקר המקום, דהיתד הא ממעט המקום דאין בו גם אויר ארבעה, וע"ז הוא דצריכין שיהא פחות מג' כי היכא דליחשב חד מקום, אבל אה"נ דמדון מקום תשמיש שהוא קרקע ארבעה לא איירי הכא כלל. ז"א דא"כ חסר מהניא ע"ז הא דחזי למינח עלי מידי כיון דעיקר המקום מיהא חסר כאן, אלא ודאי דהמיעוט הכא הוא על הדין דמקום תשמיש, וא"כ הרי מבואר להדיא דגם על הך דינא דמקום

בעיקר דין מחיצות, דהנה ברש"י בעירובין (ה'). כתב לענין מחיצה העשויה לפחות מד', דקיי"ל בכל דוכתא דמחיצה שאינה ראויה לדי' לאו מחיצה היא, דאין רה"י לפחות מד"ט, ומבואר שיש חיסרון במחיצה, דאין שם מחיצה כשעשויה לפחות מד', וא"ז רק חיסרון בחלל שאין חלל ד' אלא דאין בזה שם מחיצה, ובגמ"ר מבואר דיש גם תנאי במחיצה שתהא רחבה ד', ומלבד זה יש חיסרון שתהא המחיצה עשויה לחלל ד' כמש"כ רש"י שם.

47. כאן חזר הגמ"ר במקצת מדבריו, וכתב דבאמת לא נאמרו שני דינים חלוקים במה שצריך קרקע, וכמש"כ בתחילה שיש דין מקום תשמיש ושייך דוקא בקרקע, וגם מעיקר דין רה"י שצריך שיהא מקום ד' שיהא קרקע ד', אלא דבאמת כל מה דצריך קרקע הוא מחמת הטעם שצריך מקום תשמיש וכמו שמבאר הגמ"ר, ומ"מ יתיישבו הדברים.

48. ביאור הדברים דבאמת יסוד הדין הוא שצריך מקום הראוי לתשמיש, אלא דהלכה זו נאמרה בתורת שיעור במקום רשות היחיד, והיינו דיש שיעור כדי שייחשב רה"י שצריך ד' טפחים של מקום תשמיש, וכיון שהוא בגדר שיעור בעינן שיהא בכל מקום מהארבעה טפחים מקום תשמיש, וכשאין קרקע ד' לא נחשב שמתקיים השיעור, דמקום תשמיש בכל הדין טפחים, ולכן אף שחזי למינח מידי ולהשתמש דאז בפועל ראוי המקום להשתמש, מ"מ אינו מתקיים המקום תשמיש בכל הדין טפחים כיון שאין כאן שיעור קרקע ד"ט, וזהו מש"כ הגמ"ר בלשונו "סוף סוף השתא מיהא לית ביה המקום תשמיש בכל הארבעה", וזהו כיון דיסוד דין מקום תשמיש נאמר בדין שיעור מקום ד', שצריך שיעור ד' טפחים מקום תשמיש, וכן לשון הגמ"ר לקמן (ליד מספר 25), וממילא כשאין קרקע ד"ט לא מתקיים המקום תשמיש בכל הדין ט"ט, שהרי אין מקום ד' של קרקע רה"י ראוי לתשמיש, דאף שבפועל ראוי המקום לתשמיש ע"ז דחזי למינח עלי מידי, מ"מ לא שייך כאן שיעור מקום ד' של מקום תשמיש, כיון שבמקום החלל אין ראוי לתשמיש, ולזה מועיל דין עומד מרובה דע"ז נחשב שהכל עומד, ומועיל שיהא כאן שיעור קרקע ד"ט, ואז שייך הדין דחזי לתשמיש לומר שכל המקום שהוא נחשב בקרקע בשיעור ד"ט הרי הוא ראוי לתשמיש, דמה שהוא ראוי לתשמיש מהני לומר שהקרקע בשיעור ד"ט הוא אכן ראוי לתשמיש ע"י דחזי למינח מידי, דהשתא י"ל דכל הקרקע שע"ז דין עומד נחשב שיהא קרקע בשיעור ד"ט הרי הוא ראוי לתשמיש, ומצא דבעינן לשני הדינים צריך שיהא עומד מרובה כדי להחשיב שכל הקרקע הנצרך לשיעור הרי הוא ראוי לתשמיש ע"ז דחזי למינח עלי מידי ולהשתמש.

49. כאן בלשון הגמ"ר מתבאר הגדרת דבריו, דזהו גופא גדר השיעור ד' שיהא שיעור ד"ט דמקום תשמיש, ואין כאן שני הלכות דצריך מקום

תשמיש הוא דאמרינן לבוד, ומשום דאית בקרקע של מקום תשמיש דין שיעורין של ארבעה], ולהכי הוא דקאמר הירושלמי דבעינן שיהא עומד מרובה על החלל דמועיל זאת שיהא חשוב כולו עומד, וממילא דמועיל טעמא דחזי למינח עלי מידי ולהשתמש.

ונראה דהכי מוכרח מסוגית הגמ' בשבת דף צ"ט ע"ב שהבאנו למעלה, דאיתא שם א"ר מישא בעי ר' יוחנן כותל ברה"ר גבוה י' ואינו רחב ד' ומוקף לכרמלית ועשאו רה"י, הזורק ונח ע"ג מהו, מי אמרינן כיון דאינו רחב ד' מקום פטור הוא, או דילמא כיון דעשאו רה"י כמאן דמלי דמיא, אמר עולא ק"ו, לאחרים עושה מחיצה לעצמו לא כש"כ, איתמר נמי אמר ר"ח בר אשי אמר רב וכן א"ר יצחק א"ר יוחנן כותל ברה"ר גבוה י' ואינו רחב ד' ומוקף לכרמלית ועשאו רה"י, הזורק ונח על גביו חיבי, לאחרים עושה מחיצה לעצמו לא כש"כ, הרי דהוי תרי לישני אליבא דר"י, דר' מישא נקט לה בלשון איבעי דר' יוחנן, ור' יצחק נקט לה בלשון מימרא דר"י, וקשה דהרי ר"י עצמו הוא דאמר דבור וחוליותו מצטרפין לארבעה להחשב ע"ג החוליא רה"י משום דחזי למינח עלי מידי ולהשתמש, ולא מצינו בזה שום איבעי לשום לישנא, ואיך אמרינן הכא לחד לישנא אליבי' דר' יוחנן דהויא איבעיא, והרי גם הכא חזי למינח עלי מידי ולהשתמש. אלא ודאי כמש"כ דהא דבור וחוליותו מצטרפין לארבעה היינו רק בצירוף הך טעמא דעומד מרובה על החלל, אבל הך טעמא דחזי למינח עלי מידי ולהשתמש לחד לא מהני להחשב רה"י, ולהכי הכא בכותל דליכא עומד מרובה צריכין דוקא לטעמא דלאחרים עושה מחיצה לעצמו לא כש"כ, ובהו הוא דאיבעי לי' לר' יוחנן אם אמרינן הך ק"ו אם לא⁵⁰. והמבואר מזה דאין עובי המחיצות מצטרפין עם תוכן לאשווי י"ה, ורק שריש השיעור ארבעה בתוכן לבוד, אז הוא דמצטרף התוך להשלים שיעור המחיצה גם על המחיצות, אשר ע"כ הא ניחא דעת הרמב"ם שפסק דבעינן שיהא ביניהן של המחיצות ארבעה, כיון דבאין ביניהן מקום ארבעה הא לא הוי רה"י לא בתוכו ולא ע"ג וכמש"נ⁵¹. ולפ"ז ניחא נמי דעת הר"ח והרי"ף בהך דורק כוורת בפשיטות, דנימא דסבירא להו כדעת הרמב"ם דכשאין בחלל הכוורת שהוא תוך המחיצות ד' על ד' לא הוי רה"י גם ע"ג, וע"כ ממילא דחיבי על זריקתה.

והנה בשבת דף ק"א א"ר הונא הני ביציאתא דמישן אין מטלטלין בהן אלא בארבעה, ולא אמרן אלא שאין בפחות משלשה ארבעה, אבל יש בפחות משלשה ארבעה לית לן בה, ואי מלינהו קני ואורבני לית לן בה, מתקף לה ר"ג ולימא גוד אחית מחיצתא וכו', ובפירש"י של דביציאתא דמישן היינו ספינות קטנות וקצרות מלמטה עד כחודו של סכין, וע"כ אין מטלטלין בתוכן משום דלאו רה"י נינהו שאין ברחבן ארבעה מלמטה לפיכך אין מחיצותיהם מחיצות, ולא אמרן אלא בשקצר שלהן גבוה שלש שאין רחב ד' למטה בעוד שלא הגביה ג' מקרקעיתו, ואפילו יש ברחבו י' גובה לא משתרי דכיון דתחתונות לאו מחיצות נינהו הו"ל תלויה, וזהו דפריך ר"ג דלימא גוד אחית מכנגד מדת רחבן העליון, ולמטה כאילו הן יורדות עד הקרקע מבחוץ ולא הויא שוב תלויה עיי"ש, הרי מבואר מזה להדיא דלא בעינן כלל קרקע ד' ברה"י, דאם נימא דבלא קרקע ד' אינו חשוב רה"י כלל, אי"כ מאי פריך הגמ' דלימא גוד אחית מחיצתא, ומאי מהניא הכא גוד אחית, והלא מ"מ בתוך הספינה הא ליכא קרקע ד', והגוד אחית הא אינו מועיל רק לענין שהמחיצות לא יהא בהן דין מחיצה תלויה, דדיינינן להו כאילו הן עומדות בקרקע הם שלמטה, אבל מ"מ הרי קרקע שלמטה לא מצטרף לשיעורא דקרקע ד' לענין תוך הספינה, כיון דקרקעית הספינה מפסקת ביניהם, וא"כ הרי

תשמיש, וגם שיעור ד' טפחים כמו שהיה מקום לפרש בדברי הגמ"ר, אלא יסוד הדין אחד הוא שצריך שיעור דארבעה דמקום תשמיש, וכמש"נ בהערה הקודמת.

50. הנה הגמ"ר בהמשך הוכיח מדעת רש"י (שבת ק"א.) דהבבלי פליג על הירושלמי, וס"ל דמהני הסברא דחזי למינח עלי מידי אף במקום שאין עומד מרובה, וראיתי שהקשו דא"כ יקשה קושיית הגמ"ר הכא, דמה דמסתפקת הגמרא לענין כותל המוקף לכרמלית שאינו רחב ד"ט, והרי אף בלא הק"ו דלאחריו וכו' נימא דהוי רה"י כיון דחזי למינח עלי מידי, ומש"כ הגמ"ר כאן ליישב ולהוכיח דכיון שצריך עומד מרובה שיהא קרקע ד', לא מהני התם הסברא דחזי למינח מידי, זה לא יועיל בדעת רש"י שכתב דהבבלי פליג בזה וס"ל דא"צ קרקע ד'.

אמנם לק"מ, דכל מש"כ הגמ"ר לבאר בדעת רש"י דלבבלי א"צ שיהא עומד כדי לומר הסברא דחזי למינח מידי, זהו רק שא"צ קרקע ד', אבל בודאי בעינן שיהא מקום ד' כדי שייחשב רשות היחיד, ולכן בתל שאין בו מקום ד' לא שייך שיהא בו דין רה"י אף אם חזי למינח מידי, ולכן דוקא מכת הק"ו דלאחרים עושה מחיצה מטיקה הגמרא דשפיר הוי רשות היחיד.

ועיין בקהילות יעקב סימן ט' מה שביאר בזה, והנה יש להעיר לפי"ד הקהילות" שם דשפיר יש לצרף קרקע רה"י דלמטה יחד עם גובה המחיצה, שהרי מבואר בגמ"ר דיש לצרף קרקע רה"י משני מקומות, אלא דהעירו לבאר לפי"ד הגמ"ר שכתב דלא שייך צירוף קרקע רה"י משני מקומות אלא כשיש להם דין רה"י, וא"כ מבואר דבגובה המחיצה אין לצרף עם הקרקע כיון דזה מקום אחר ורשות אחרת, שהרי מבואר בגמ"ר דבלא הק"ו אין המחיצות נחשבים רה"י כלל, וא"כ א"א לצרף גובה המחיצה לשיעור קרקע ד', ולכן שפיר צריך לקל וחומר לעשות את המחיצה לרשות היחיד.

אמנם הגמ"ר הוכיח מהא דצריך שיהא עומד מרובה, והיינו דנקט דילפינן שצריך קרקע ד', ולא סגי לומר דצריך מקום ד', אך בדעת רש"י יש ליישב כמש"כ.

51. כאן חזר הגמ"ר ליישב הקושיא בדעת הרמב"ם דבשיעור רשות היחיד צריך שיהא חלל ארבעה בלא צירוף המחיצות, ולא מהני בזה הסברא דחזי למינח מידי, כיון דמבואר בירושלמי דבעינן גם שיהא עומד מרובה על החלל, ורק אז אמרינן דבור וחוליותו מצטרפין, ולא סגי בסברא דחזי למינח מידי אלא כשיש עומד, וכמו שביאר הגמ"ר דמלבד שצריך מקום תשמיש בעינן שיהא קרקע ד', והביאו דמבואר עיקר תירוץ זה בשם הגמ"ר א בספר חידושי וביאורי הגמ"ר (שבת ח. ז) וז"ל: ואמר רבינו הגאון ז"ל דקושיית התוס' לא קשה, דאיתא בירושלמי אהא דבור וחוליותו מצטרפין שהביאו

והבינו התו"י על הגליון שם ותוס' רבינו פרץ בכונתו שגם דכנגד העומד אסור (אבל עי' תוס' רא"ש), וכן הוא בבעה"ש שם ד': מדפי הרי"ף שכתב להדיא נפרצה ביתר מעשר הכל אסור, וכן בראב"ד על התורת כהנים פרשת תזריע פרשה ה' סוף פרק ח' כתב שמחיצה שנפרצה ביתר מעשר אע"פ שהעומד מרובה על הפרוץ, אסור אף כנגד העומד, בין לענין שבת בין לענין כלאים, דכולה מחיצה בטלה לה, והראשונים בעירובין הקשו על שיטה זו ממשנה מפורשת בכלאים פ"ד מ"ד, וצ"ע. אבל בתוס' רבינו פרץ הק' עוד מ"ש מפרוץ מרובה על העומד, שמפ"ו באותה סוגיא שיכול לזרוע כנגד העומד. וזה היה נר' ליישב שפרוץ מרובה ממילא לא מתקשרים שני חלקי המחיצות זה לזה, וכל אחד נחשב כמחיצה בפנ"ע שמועילה בכלאים להתיר לזרוע כנגדו, משא"כ פירצה יותר מי' שעדיין מתייחסים לכל המחיצות כהמשך אחד (ודלא כדברי השלום יהודה שיובאו לקמן), וכיון שיש בהם פירצה האוסרת בטלו כל המחיצות. והנה לענין מחיצות שבת ג"כ מבואר ברש"י במשנה ט"ו: ד"ה יתר מכאן אסורה, שפירצה אחת יותר מי' אוסרת כל ההיקף, ובה מודים לו גם שאר הראשונים. אבל יל"ע האם היינו מפני שסוברים שע"י הפירצה נעשה גם העומד כמאן דליתא, או מפני שאין שיעור מחיצות מספיקות (ושאני מכלאים שמספיק בו הפסק במקומו). ואולי נחלקו בזה הריטב"א והרשב"א, שהריטב"א שם ט"ו. כתב וזה הדין הוא בכלאים מפני שאנו הולכין אחר ערבוביא, משא"כ לענין שבת דפרצה יותר מי' או פרוץ מרובה אסור כל המבוי וכל החצר מפני שמוציאו מרה"י ועושהו כרמלית, ומשמע מדבריו שהפירצה היא רק היכי תימצא שאין כאן מחיצות מספיקות, אבל בלשון הרשב"א שם ט"ו: ד"ה רב אמר שמה שאמרו כאן כנגד העומד מותר לא שנו אלא לענין מחיצות כלאים, אבל לשבת לא, דאפי' במחיצה אמה וחצי אמה למעלה דאתי אוירא דהאי גיסא ודהאי גיסא ומבטלא ליה, והילכך לעולם אמרינן לענין שבת דאתי אוירא דה"ג ודה"ג ומבטלא ליה, ופשוטו לשונו משמע שבא להוכיח שהפרוץ מבטל לעומד ועושהו כמאן דליתא, אבל אינו מוכרח. וע"ע לשון הר"ן שם והמשנה ראשונה פ"ד מכלאים מ"ד. עוד יש להביא מדברי בעל המאור והמלחמות בעירובין ו'. מדפי הרי"ף שכתב בעה"מ שגם לר' יהודה ששתי מחיצות דאורייתא, מ"מ כשיש ד' מחיצות ובוקעים בו הרבים שתי וערב כצירי, נאסרה כל הרשות, והמלחמות חלק עליו וכתב שבקיעת הרבים מבטלת רק מקום בקיעתו, וממילא המחיצות הקיימות עדין מתירות מכיון שיש כאן שתי מחיצות גמורות ועומד"ן (ולכן כתב שרק נעשה הר"ר מכה בבקיעת רבים באמצעה כנגד כל האוירים, וזה צ"ב בפנ"ע ואכ"מ), ויש לפלפל טובא האם כונת בעה"מ ראשונים, וכך משמעות המשנ"ב כנ"ל.

[ויל"ע לפי"ז במבוי שפתחו פחות מ"ט, שלשיטה אחת שהובאה בשו"ע סימן שס"ג סעי' כ"ח אין צריך תיקון, אבל אותו רוח פרוץ מרובה, כגון שיש ג"ט עומד, ושוב שלשה וחצי טפחים פתוח, האם נאמר שגם העומד כמאן דליתא וממילא יצטרך תיקון. ונר' שגם אם בעלמא הפרוץ עושה לעומד כמאן דליתא, מ"מ י"ל שכאן לא יצטרך תיקון, וזאת משני טעמים, ראשית י"ל שגם אם הפירצה מבטלת את חשיבות העומד לעשותו כמאן דליתא, הני מילי שלא יחשב מחיצה המתרת, אבל מ"מ כשדנים על שיעור הפתח למעשה אין כאן פתח ד"ט (אמנם אולי זה תלוי במה שנחלקו הראשונים האם מכה אתי אוירא דה"ג ודה"ג ומבטל לעומד מצטרף גם העומד ליחשב פירצה יותר מי', עי' עירובין טז: ורשב"א שם י': ויש לפלפל בזה), ושנית י"ל שלא נאמר בכלל הדין שפרוץ מרובה מבטל את העומד ברוח רביעית של המבוי כאשר אין פתח ד"ט, דהיינו שבכה"ג לא צריך כלל סתימה, וא"כ לא מתחיל הדין של פרוץ מרובה לפסול את העומד, ודו"ק].

ג. דין צירוף בין מחיצות הרשות

ר' אהרן עצמו בתשובה הנ"ל סימן ו' מאות ח' דן לאסור מחיצות אלו שיש בהם פירצות מטעם אחר, שיש דין צירוף במחיצות של רה"י, וכל שאין צירוף בין המחיצות לא יכולות להועיל לרשות, וכתב שסברא זו מוכחת בבית אפרים ומשכנות יעקב, ועוד הדגיש שאע"פ שר' יהודה ששתי מחיצות דאורייתא מוכח שאין חסרון במה שאין צירוף בין המחיצות, מ"מ לרבנן צריך צירוף, ובאמת בחי' העילוי מצי"ט סימן ג' כתב שכל הטעם שחכמים חולקים על ר' יהודה זה מפני שסוברים שצריך צירוף בין המחיצות. וע"ע בשלום יהודה מועד (סימן ל"ג בישן וסימן כ"ה בחדש) שלמד שמה שפירצה שא"א להגדירה בפתח פוסלת את ההיקף, הוא מפני חסרון צירוף המחיצות.

וטעם הדבר שיש דין צירוף במחיצות, לכאו' מובן לפי הצד שענין מחיצות רה"י הם לאגוד את הרשות כדי לעשותו למקום אחד, שאז י"ל שאם אין כל המחיצות המשך אחד לא יכולים לאגוד את הרשות, אבל אם ענין המחיצות רק בשביל למנוע רגל הרבים לא, ועי' היטב חזו"א ס"ו סק"ה, וכן הוא לשונות הראשונים להסביר את החילוק בין דיני חקק לגבי סוכה ולגבי שבת, מה לי שאין צירוף במחיצות. ואולי מ"מ כיון שבפשוטו מבואר שצריך להיות מנוע ע"י מחיצות, ולא מסיק מניעה והפרדה בעלמא (ולכאו' תלוי בהגדרת מה שתל נחשב רה"י, ואכמ"ל), ממילא י"ל ג"כ שצריך להיות מנוע ע"י מחיצות של הרשות, ואם אינם מצורפות אינם יחידה אחת של מחיצות הרשות. ועוד י"ל שכדי שיחשב הפרדה שלימה צריך להיות "מוקף"

שלמשל מחיצה דרומית לא מנועה ממנו מליכנס דרך רוח דרום, אלא רק גרמה לו שיצטרך להאריך את הדרך מסביב לפני שלבסוף יכנס מאותו רוח, ונר' שנתכוון לטענה זו בשו"ת משנת ר' אהרן ח"א סימן ו' אות י"ב, עי"ש (אלא שלא בירא לי לפי"ז מה ששמעו בלשונו שיש מקום לחלק בזה בין מקרה שהמקום שבין המחיצה לרשות הוא רה"י, לבין מקרה שהמקום כרמלית, ולכאו' חילוק זה מתאים לטענה הראשונה שהעלנו שהבעיא מחמת המקום שתוך המחיצות, ולא לטענה זו שהבעיא מחמת המקום שמחוץ למחיצות). וכבר הוכרה סברא זו בבית מאיר (סימן שס"ג סעי' כ"ו בסוף הקטע הראשון) במבוי שאין מחיצותיו גבוהים י', וחקק בתוכו להשלימו לי', שמבואר בראשונים שצריך לחקוק לכל רוח המבוי, ולא מספיק לחקוק רוח ד"ט שיעור רה"י, וביאר הבית מאיר שאם לא יחקק לכל רוח המבוי אף חקק אינו משומר כלל ע"י ג' מחיצות מדפתוח בראשו, ולכאו' כונתו כנ"ל שמכיון שיכול ליכנס לפתח המבוי מהצד שבצדי החקק, ואז משם ליכנס לתוך החקק מבלי לעבור מחיצה של י"ט (ושם לא במקום שמוגדר כפתח בתוך מחיצת י"ט), נמצא שהחקק לא מנע ממנו את הכניסה לרשות (משא"כ כאשר החקק מגיע עד הכתלים שנמצא כל הרוח רביעית הפתוחה סמוכה למחיצות שגבוהות י"ט, וממילא מי שנכנס דרך שם נחשב כנכנס דרך פתח שבמחיצות, ואינו סתירה לפעולת המחיצות למנוע כניסה דרך פירצה, ודו"ק). ויל"ע לפי"ז האם צריך שהחקק יהיה לכל רוח המבוי לכל ארכו, או שמספיק שבמקום הפתח הוא לכל רוח המבוי, גם אם אח"כ מתקצר לרוחב ד"ט בצירוף ח', שממילא לא שייך ליכנס לחקק בלי שיכנס לפני כן לתוך מחיצות הרשות. ויל"ע לחולקים על הבית מאיר (דהיינו השיטות הסוברות שלא צריך לחקוק לכל רוח המבוי, והאחרונים שכתבו סברות אחרות בשיטות שצריך לחקוק לכל רוחב), האם מוכרח שחולקים על יסוד דבריו וסוברים שאין חסרון כלל במה שהמחיצה לא מונעת כניסה מסביבו דרך פירצה, או שכל דבריהם רק בחקק במבוי שגם חוץ לחקק נהפך לרה"י מדין חורי רה"י, ולכן אין חסרון במה שאפשר ליכנס דרך אותו מקום, ועי' כעין חילוק זה בסמוך. ויל"ע האם שתי סברות אלו שהבאנו, שיש מקום לאסור כאשר המחיצות מרוחקות מהרשות, שייכות בצירורים ד' ה' ז', שהרי בצירורים אלו אם נאמר שיעולו המחיצות, ממילא כל השטח שבתוך המחיצות יחשב רה"י, ואין הרשות מרוחקת מהמחיצות, וא"כ אין כאן מקום תוך המחיצות שאינו רה"י שהרשות צריכה להיות מופרדת ממנה, וגם א"א ליכנס מהחוץ א' לתוך בין המחיצות, ומשם ליכנס לרשות שמיד בכניסתו הוא ברה"י. אבל באמת יש מקום גדול לדון בזה, שהרי אע"פ שכל תוך המחיצות ראוי להיות רה"י, אין זה מחמת אותם מחיצות, אלא חלקה מחמת מחיצות אלו וחלקה מחמת אלו, כמו שמודגש בצירוף ו', וכל חלק משמשת במחיצה שלישית שאינה סמוכה לה, אלא שבין אותה מחיצה לכינה הוא ג"כ רה"י אשר נוצר ממחיצות אחרות, וא"כ יתכן שמוגדר שבעצם יש כאן שתי רשויות שונות בתוך המחיצות, אלא שחופפות בחלקם כפי שמצוין בצירוף ט' (וכבר הזכרנו צד זה לעיל), ולפי"ז אולי עדיין קיימות אותם בעיות שהעלנו בצירורים הקודמים, דהיינו ראשית שהוא לא מופרד משאר השטח שבתוך המחיצות (ואף שבמקרה גם שטח זה הוא רה"י, מ"מ אין היא נוגעת לו, וממילא אם אינו מופרד ממנה לא יוכל לראות את עצמו בתוך ג' מחיצות המפרידות, ושנית שגם מי שחוץ למחיצות לא מנוע מליכנס לרשות מחמת המחיצות, שיכול להקיף מסביב למחיצה וליכנס בין המחיצה לרשות, ואז ליכנס משום לתוך הרשות (ואף שאם יקיף את המחיצה ויכנס לפנים הימנה הוא כבר נמצא בתוך רה"י, מ"מ זהו רה"י אחר, וכלפי הרשות שאנו דנים עליו הוא לפנים מהמחיצה וחוץ לרשות). ויש לציין שבשו"ת משנת ר' אהרן הנ"ל ח"א סימן ו' בהערה היה פשיטא ליה שבצירוף ז' אין חסרון במה שנכנסים בין המחיצות לרשות, ולכן כתב שממה שמבואר בבית אפרים שגם צירוף זה אינו רה"י, מוכח שיש עוד חסרון בצירוף מחיצות עם פירצות, כמו שנביא משמו לקמן.

ב. האם פירצה מחשיבה גם לעומד כמאן דליתא

יש עוד סיבה לאסור רשויות אלו שיש במחיצותיהם פירצה האוסרת, אף שנשאר מקום הראוי לעשות רה"י כנגד העומד, ע"פ יסוד מחדש שמצאנו בדברי כמה ראשונים ואחרונים (ולא מצאתי מי מפוסקי זמנינו שידגיש ויעיר בענין זה), והוא שהנה פירצה האוסרת כגון פרוץ מרובה על העומד או יותר מי' לפום ריהטא היינו שממילא אותו מקום נחשב כפרוץ, אבל שאר המחיצות עדיין עומדים בתקפם, אלא שלא מועילות להתיר את הרשות מחמת הפירצות, וכן הוא לשון החזו"א ס"ח סק"ה שהעומד חשיב עומד מעליא, אלא שאינו מתיר את הפירצה.

ובגוף הגידול של החזו"א שם לכאו' לא היה צריך להגיע לזה, והיה אפשר ליישב באופן אחר ואכמ"ל, אבל בלשון המשנ"ב לכאו' מבואר שלא סובר כן, שבסימן שס"ב ס"ק מ"ה כתב לענין פרוץ מרובה שאפי' שתי מחיצות שלימות [וגם הדופן שבה הלחץ או הצוה"פ עשויה כדו"ן], ומחיצה השלישית היה הפרוץ מרובה, נחשב אותה המחיצה כמאן דליתיה, ואפי' כנגד העומד נחשב כפרוץ, ונמצא שאין לו בסך הכל כי אם ג' מחיצות, ובס"ק נ"א לענין פירצה יותר מי' כתב דע"ז נחשב כל הכותל כאילו אינו (וע"ע במשנ"ב בסימן שני"ח ס"ק כ"ג לענין פירצה יותר מי' שנעשתה להתיר קרפף, שכתב דכיון דנפרץ נתבטלו כל המחיצות, ואפי' זה שהוא עומד עדין הרי הוא כאילו נסתר, ושם לכאו' ק' איך כתב שכאילו נסותרו כל הכתלים, ובריטב"א עירובין כ"ד. ד"ה פרוץ כתב שנחשב כאילו נפרץ כל הכותל לגמרי, וכשחוזר וגודרו וכו' הרי הוא חשוב כאילו עשה בו מחיצה אחת שלימה לשם דירה, וסגי בהכי לקרפף שלא מוקף לדירה. וע"ע בבלושו בסימן שני"ח שמשמע שלמד שם באופן אחר, ואכמ"ל). ומבואר מלשוננו שעי"י הפירצות נחשב גם העומד כמאן דליתא). ועוד מצאנו בדברי הראשונים, שהנה בעירובין ט"ו. לגבי מחיצה המפסקת בכלאים כתוב שאם נפרצה ביותר מי' אסור, ורש"י כתב שם בד"ה ועד עשר שאם יש פירצה יותר מעשרה מיתסר כולו כדתני סיפא, ובד"ה נפרצה יותר מי' אסור כתב ואפי' כולו עומד,

צ"ע דהא חסר קרקע ד' בתוך הספינה [ולא שייך גם לומר שהשיפוע עצמו חשוב קרקע ד', דמצרפינו ל"י לשיעורא דקרקע ד' מכל השיפוע ביחד, ומטעמא דשני מקומות ג"כ מצטרפי לקרקע ד', ז"א דכיון דתוך השיפוע הא לא הוי רה"י כיון דאין שם מחיצות ארבעה, וא"כ ממילא דלא משלים דין קרקע ד' גם לענין ע"ג, כיון דאינו חשוב רה"י במקומו], ומאי פריך הגמ' דלימא גוד אחית, והא אף דאמרינן גוד אחית ג"כ אין בתוך הספינה דין רה"י, אלא ודאי דלא בעינן כלל ברה"י קרקע ד', ורק מקום ד' לחדו צריכינן, וכל דין קרקע ד' דבעינן ברה"י הוא רק בכדי שיהא מקום תשמיש, ובה מהני מה דחזי למינח עלי' מידי ולהשתמש, וע"כ שפיר מהני הכא גוד אחית דלא תהוי מחיצה תלוי, וממילא דתוך הספינה למעלה במקום שיש ארבעה הוי רה"י, כיון דיש שם מקום ד', קרקע ד' הא לא צריכינן כלל. והנה תוס' שם הביאו פי' הרי"ח דמפרש דהני ביציאתא דמישן איירי כשדפנות הספינה שוין, ויש ביניהן רוחב ארבעה בין למעלה ובין למטה, ורק שקרקע הספינה עשוי' פרוץ בין נסר לנסר, וכדפריך ר"ג ולימא גוד אחית מחיצתא, ר"ל שיהיו הנסרים נחשבים כמחוברין יחד, ולפי"ז הא נמצא דלפי מה דאמרינן גוד אחית הא איכא קרקע ד'. ולפי"ז י"ל דרש"י ור"ח לטעמייהו אזלי בהך דורק כוורת, דלדעת רש"י הרי מוכח מהך דביציאתא דמישן דהש"ס שלנו סבירא לי' דשיעורא דרה"י הוא רק מקום ד', אבל קרקע ד' הוא רק משום דינא דמקום תשמיש, ופליג אירושלמי דמצריך שיהא עומד מרובה על החלל, ומשום דלפי"מ דמסקינן דחזי למינח עלי' מידי ולהשתמש ליכא כלל לדין קרקע ד', וע"כ זהו שפי' בהך דורק כוורת דהשיעור ארבעה הוא ביחד עם דופני הכוורת, ומשום דגם עובי הדפנות מצטרפין לארבעה משום טעמא דמנח מידי ומשתמש, אכן לפי ה"ח בהך דביציאתא דמישן דליכא הוכחה כלל מהש"ס שלנו דלא בעינן קרקע ד', וממילא דקי"ל כהירושלמי דמצריך דוקא שיהא עומד מרובה על החלל שבה הרי מבואר דבעינן עצם קרקע ד' וכמ"כ למעלה, וע"כ זהו שפי' בהך דכוורת דהשיעור ארבעה הוא מלבד עובי הדפנות, ומשום דעובי הדפנות לא מצטרפי דחסר שיעורא דקרקע ד' וכמ"כ.

**הרב מנחם פרגו
כלל "אליבא דהלכתא" אופקים**

צירוף מחיצות שיש בהם פירצות (ויחבארו בזה כמה חידושים בגדרי פירצות)

יש לדון בכמה צורות של רשויות המוקפות מחיצות שיש בהם פירצות האוסרות, כגון יותר מי' אמות או בקרן זוית, אבל עדין נשאר כנגד העומד או אפי' במקום הפירצה ג' או ד' מחיצות, האם אפשר להחשיבם רה"י.

ובחלק מהצורות אם נחשיב אותו רה"י רק כנגד המחיצות הקיימות, יצא שהרשות מרוחקת ומופסקת מהמחיצות, וכגון בצירורים א' ב' ג', שבצירוף א' אם נחשיב אותו רה"י בין המחיצות המכוונות זו כנגד זו, נמצא שהוא מרוחק מהמחיצה השלישית, ובצירוף ב' ששייך לעשותו רה"י רק באמצעו נמצא שהוא מרוחק מכל המחיצות, ובצירוף ג' אם נרצה להתיר אותו גם מדרבנן ולהחשיב אותו (מוקף ד' מחיצות), נוכל להתיר רק את השטח הצמוד לשתי המחיצות שכמין גא"ם, אבל מרוחק משתי המחיצות האחרות.

וחלק מהצורות כגון צירורים ד' וה' לכאו' היה שייך להגדיר את כל השטח שלפנים מן המחיצות כרה"י, שהרי כל נקודה שבו נמצא בתוך ג' מחיצות (ויש בו מקומות שהם אפי' בתוך ד' מחיצות), אבל מחמת הפירצות א"א להחשיב את כל הרשות כמשתמשת באותם מחיצות, אלא חלקה במחיצות אלו וחלקה באלו, כמו שמודגש בצירוף ו', ובכה"ג יש לדון, גם אם יחשב רה"י, האם יחשב שיש כאן שתי רשות היחיד נפרדות בתוך ההיקף, מכיון שכל חלק נוצר ע"י מחיצות אחרות, או שמכיון ש"מ שניהם באותו היקף ופתוחים זה לזה במילואם יחשבו כרשות אחת.

ובצירוף ז' שנפרץ בשתי קרן זוית שבשתי פינות מרוחקות, נמצא שכל אחד מארבעת הפינות יש לו רק שתי מחיצות, ולשאר השטח יש ג' מחיצות, אמנם אם נחשיבו לרה"י מסתמא גם הפינות הפנימיות יהיו רה"י מדין חורי רה"י, או מדין "מקום הפתוח לרה"י" (שהארכתי בו במקו"א), ונמצא שכל הרשות צמודה למחיצות, אלא שבין שתי היחידות של מחיצות כמין גא"ם מפרידות פירצות.

ונבאר את הסברות למה יש מקום לומר שלא יחשבו צירורים אלו רה"י, אע"פ שלכאו' יש להם מספיק מחיצות.

א. מחיצות המרוחקות מהרשות

בצירורים הראשונים (א' ב' ג') שהמחיצות מרוחקות מהרשות, יש לדון שאין משמעות למחיצות, וזאת משני טעמים: ראשית - אפי' אם יחשב מחיצה להפריד בין הרה"י לבין המקום שמחוץ למחיצות, מ"מ הרי יש שטח תוך המחיצות שאינו בכלל הרה"י, ואין הפרדה בין הרשות לבין שטח זה, ונר' שאינו חסרון של פרוץ למקום האסור גרידא (שמטעם זה ודאי לכל הפחות מדרבנן יאסרו רשויות אלו), אלא חסרון בגוף המחיצות, שכיון שמטרת המחיצות להפריד בין הרשות לבין מה שחוצה לו, וכאן יש מקום שאינו חלק מהרשות ולא הופרד ממנו ע"י המחיצות, שוב בטלה כל פעולת המחיצות. ועי' חזו"א סימן ס"ה אות ע' שלמד בדעת הגאון שיצטרפו מחיצות נמוכות לחקק שרחוק יותר מג"ט מהם לעשות תוך החקק רה"י, אף שחוץ לחקק ישאר כרמלית, וכתב: וגם זה אינו מובן, שמקום רה"י אין לו מחיצות אפי' לבין חוצה לו. ושנית - יתכן שלא מוגדר המחיצות הועילו כלל אצל ההפריד בין הרשות לבין המקום שמחוץ למחיצות, שהרי אף מי שנמצא מחוץ למחיצות נהי שאינו יכול לעבור מעל המחיצה וליכנס לרשות, אבל יכול לסובב את המחיצה וליכנס מהצד במקום הפירצה, ולא מוגדר בנכנס דרך פתח ושהו הוא לפנים מן המחיצות ויכול ליכנס לרשות, ונמצא



וממילא לכאוף צ"ע בדעתו, דבסי' ש"א (סעי' מ"ב) פ' מרן הדמוצא תפילין בשבת בבזיון במקום שאין משתמין, אם יש בהם רצועות - שעל ידן ניכר דהו תפילין ולא קמיעות - והן קשורות שיכול ללבשן, מכניסין זוג זוג דרך לבישה עד שיכניסין כולן, ואם היו רבים שלא יספיק עד חשיכה להכניס כולן, ככה"ג יחשיך עליהן עד הלילה ויביאם, "ואם ירא להחשיך מפני לסטים - מוליכם פחות פחות מד"א, או נותנם לחבירו וחבירו לחבירו עד שמגיע לחצר החיצונה", ומתבאר דס"ל דאין היתר זה כ"א (לדבר מצוה ו) לשעת הדחק, ולכאוף צ"ע דהוא דלא כהסתם הסתם שמתיר לכתחילה [ואף לא כה"א]⁶³.

וליישב הענין נראה בהקדים, דהנה ז"ל מרן (י"ד סי' צ"ד ס"א) "התוחב כף חולבת בקדרה של בשר או איפכא משערים בכל מה שנתחב ממנו כפקידה, ויש מי שאומר שאם הכף של מתכת משערים כבולו משום דחם מקצתו חם כולו", וכי"ב הוא שם סי' צ"ח ס"ד, ובב"ח (ש"ב פ' קרח סעי' ו) הביא שכונת מרן לחוש לסברת המתירין בהפסד מועט דווקא, ומתבאר מדבריו דאין כוונת מרן לפסוק לגמרי כסתם נגד י"א, אלא כוונתו שלכתחילה יש לחוש לדעת הי"א, ולאור דברים אלו יתב' שפיר שהוסיף הרמ"א שם (סי' צ"ד וצ"ח) דסברא ראשונה עיקר, ולכאוף מה הוסיף, הא אף דעת מרן לפסוק ולהכריע כסתם, אלא ע"כ דלמד כמש"כ בב"ח דמרן חש לה לכתחילה לדעת הי"א במקום דהו"ר רק הפסד מועט, וזוהי היקל הרמ"א דאף לכתחילה עבדינן כסברא ראשונה, ועד"ז יתב' עוד דעת מרן שפ' (י"ד סי' ס"ט ס"ב, אחר שפ' שם סעי' א' דיש להדיח הבשר קודם מליחה) בהאי לישנא "אם מלח ולא הדיח תחילה - ידחננו וימלחנו שנית, ויש אוסרין", ותמה הפמ"ג (משבצ"א אות א') דבב"ח שם נקט לענין הלכה דאע"פ שהסמיק אוסר, אם הוא במקום שיש הפסד מרובה או שהוא ער"ש וא"א להכין אחר, כדאי הם הר"ם והרא"ש לסמוך עליהם, ומתב' דלא היקל כ"א במקום הפסד מרובה או בשעה"ד דער"ש, וע"כ נקט הפמ"ג דמרן חזר בו ממש"פ בב"י, וסבר במסקנתו דיש להתיר אף בהפסד מועט, ע"כ. אמנם לפמשנת"ה הרי הדברים מתוקים מדבש, דדברי מרן ברור מללו שהביא בסתם להתיר, וע"ז נקט בל"י "א לדעת האוסרים, והיינו כדי לחוש להם במקום הפסד מועט, ובהדיא כמש"כ בב"י, וכ"ה כה"ח (שם סקמ"ה).

וראיתי בש"ך (י"ד סי' ס"ט ס"ב) בכללי הנהגות או"ה, ובקיצור הנהגות שם הוא באות ה', וע"ש בארוך שהביא דעת הב"ח בהאי עניינא) דכשהביא מרן והרמ"א או שאר אחרונים סברא אחרת בסתם, ואח"כ סיימו דיש מי שמתיר או אוסר וכדו', הוא מפני שנראה להם עיקר כדעה שכתבו בסתם, והסברא האחרת היא טפילה בעניניהם, "ועל כן צריך עיון וישו"ב הדעת מפני מה היא טפלה, אם מפני שהוא קטן נגד גדול או תלמיד נגד הרב או יחיד במקום רבים... ואם הוא דבר דרבנן יש לסמוך על הטפלה להתיר בשעה"ד... ואם הוא איסור תורה אין להורות כסברא הטפלה לא להחמיר ולא להקל אפי' בשעה"ד, ויש לבעל נפש להחמיר לעצמו באיסור תורה".

ושו"ר כיסוד זה בשו"ת אול"ץ (במבוא שבתחילת ח"ב, המכונה "יסודות

דשבות לצורך מצוה / דעת מרן בנגד הר"ר - אם בעיני תנאי שיעברו שם ששים רבוא בכל יום / סתם וי"א בשו"ע כמאן כיוון מרן לפסוק / בהנ"ל, כשאין דין הי"א מפורש בסתם להיפוך / דעת מרן כשכותב רק דעה אחת ובלשון "יש אומרים" / בקבלת הוראות מרן / בקבלת הוראות האר"י / אם יש לחלק בין חצר שאינה מעורבת לכרמלית.

בעירובין (מ"ה). תנן, מי שישן בדרך ולא ידע שחשיכה, יש לו אלפים אמה לכל רוח, דברי רבי"ג, וחכ"א אין לו אלא ד"א, ר"א והוא באמצעון, ר"ה אומר לאיזה רוח שירצה ילך, ובגמ' (מ"ח). ה'ק' דר"ה היינו ת"ק (-חכמים), אמר רבא שמונה על שמונה איכא בינייהו, תנ"ה יש לו ח' על ח' דבר"מ, ואמר רבא מחלוקת להלך, אבל לטלטל דברי הכל ד"א אין, טפי לא, והני ד"א היכא כתיבא, כדתניא (שמות ט"ז כ"ט) "שבו איש תחתיו" - תחתיו, וכמה תחתיו, גופו ג' אמות, ואמה כדי לפשוט ידיו ורגליו - דבר"מ, ר"ה אומר גופו ג' א', ואמה כדי שיטול חפץ מתחת מרגלותיו ומניח תחת מראשותיו, מאי בינייהו, איכא בינייהו ד"א מצומצמות⁵⁸, ופרש"י דלר"ה מצומצמות, ולר"מ גדולות דפישוט ידים ורגלים יותר מאמה הוא, אך הר"ף (עירובין י"ג. מדפ"ס) והרא"ש (שם פ"ד סי' י"א) ביארו דלר"מ הוא מצומצמות ולר"ה מרווחות, ובקרב"ג (שם אות ד') כ' דכיון דר"מ ור"ה הלכה כר"ה, הרי לפנינו פלוגתא דרש"י עם הר"ף והרא"ש אם להלכה מצומצמות דוקא או אפי' מרווחות, וברמב"ם (שבת, פ"ב ה"ט"ו) פ' היתר ד"א "שהוא כמדת אורך אדם כשיפשוט ידיו ורגליו", ומרן בכס"מ תמה בטעמיה דהרמב"ם שלא פירש להדיא דאף מרווחות שרי, וכן מ"ט פ' כר"מ לגבי ר"ה, ונקט דשמו ס"ל להרמב"ם דר"מ הוא דס"ל מצומצמות, דהכי הו"ב בפישוט ידים ורגלים, וכדעת הר"ף והרא"ש הנו, והא דפ' כר"מ הוא משום דס"ל דכיון דאסיקנא (עירובין ג'): דבטפחים עצבות משחינן לחומר, ממילא הו"ל ד"א מצומצמות, ודלא כר"ה.

והראב"ד (ה"ז) השיגו להרמב"ם דכל היתר זה לא נאמר אלא בשעת הדחק, ובגמ"מ הסכים עם הרמב"ם דבכל גוונא התירו, ולא אמרו דווקא בשעת הדחק שרי כ"א במעביד בעצמו הרבה פעמים פחות פחות מד"א⁵⁹, וכן הסכים הרשב"א (עבודת הקודש ש"ג ס"ב)⁶⁰, וע"כ פ' הרמב"ם (שם הל"ז) דמותר לאדם לעקור חפץ מרה"ר וליתנו לחבירו שעמו בתוך ד"א, וחבירו לחבירו, ואע"פ שהחפץ הולך בשבת כמה מילין.

והשתא דאתינן להכי, הנה יש עמנו מקום לדון בדעת מרן השו"ע אשר קיבלנו הוראותיו ברוב המקומות⁶¹, דהנה בשו"ע (סי' שמי"ט ס"א) פ' להדיא דכל אדם יש לו ד"א ברה"ר שיכול לטלטל בהם, ושם (סעי' ג') התיי' להעביר החפץ מאחד לחבירו והלאה ברה"ר כשכ"א בתוך ד"א לחבירו, וסיים "ויש מי שאוסר", והוא הרמב"ן (במלחמות ד', עירובין ל"א: מדפי הר"ף), וטעמו משום דאושא מילתא דשבת [ולא משום תחומין], ואף לדבר מצוה אסור, והנה אנן קיי"ל דכ"מ דנקט מרן דעה אחת בסתם והשניה ב"א כוונתו לפסוק כהסתם⁶², ואשר לפ"ז הרי מתבאר לן שפסק למעשה להתיר לגמרי בין לכתחילה בין בדיעבד, וכדעת הרמב"ם.

ואשר לפ"ז נראה ליישב סתירת דברי רש"י לכאוף, דהנה בזבחים (מ"ו:): תנן לשם ו' דברים הזבח נזבח... א"ר יוסי אף מי שלא היה בלבו לשם אחד מכל אלו כשר, שהוא תנאי ב"ד שאין המחשבה הולכת אלא אחר העובד, וברש"י "הלכך אי הו"י שלא לשמו אע"ג דבעלים אמרי לשמו, לאו מידי הוא דלאו בדידהו תליא מילתא", ובגמ' (מ"ו). מייתו מכמה תנאים דלא ס"ל הכי, ובינייהו הא דר"א, דתנן (חולין ל"ח:): השוחט לעבודת כוכבים שחטתו כשרה, ור"א פוסל [כיון שסתם מחשבת עובד כוכבים לעבודת כוכבים, ואע"ג דלאו איהו שחטי לה], והא דר"ש בן אלעזר דתניא כלל אמר רשב"א כל שאין כשר להצניע [כדס נדה או איסוה"ג] ואין מצניעין כמוהו [מחמת שיעורו המועט], הוכשר לזה והצניעו ובא אחר והוציאו, נתחייב זה במחשבה של זה (עע"ז בשבת צ"א), ואמרי דר"א לית ליה דרשב"א, דלמא בעבודת כוכבים הוא דאמרת כעין פנים [דעבודת כוכבים חייבין בה כעין עבודת פנים (עי' סנהדרין ס'): וע"כ לענין מחשבה איכא נמי למיגמרה מעבודה שבפנים], אבל שבת - מלאכת מחשבת אסרה תורה, ועי' רש"י "שנסמכה פרשת שבת לפרשת המשכן בויקהל, ומאי מלאכת מחשבת - שהעושה אותה מתכוין למלאכה גמורה, אלא ששגג בשבת או סבור שמלאכה זו מותרת, וזה שאין שיעור זה חשוב בעיניו אינו מתכוין למלאכה", ומבואר הדמוצא בסתם פחות מכשיעור פטור מצד מלאכת מחשבת, שאינו מתכוין למלאכה, והו"י ככל מתעסק ושווג במלאכת שבת, וכל איסורו מדרבנן הו"א.

אמנם מאידך בשבת (ע"ד). מתקין לה רב יוסף וכי מותר לאפות פחות מכשיעור, ופרש"י "נהי דחייב חטאת לדיכ"א, איסורא מיהא איכא, דקיי"ל חצי שיעור אסור מה"ת", הרי להדיא כ"ל דגם באפיה איכא איסורא מה"ת בח"ש, וצ"ע מדבריו בזבחים הנז'.

ואשר יראה לומר, וכן השיבני ג"כ הגר"ח קניבסקי שליט"א, דיש לחלק בין הוצאה לאפיה, ואע"פ שגבי אפיה כתב רש"י דח"ש אסור מה"ת, מ"מ בהוצאה אינו כן, ובפשוטו נ' לבאר בזה עפ"ד הראשונים הנז' דהוצאה מלאכה גרועה היא, וממילא י"ל דקילטא טפי משאר מלאכות, ועי'. ולפמשנת"ה מיושבים דברי הרמב"ם (שבת פ"ב ה"ט) שכלל דין המוציא פחות מכשיעור עם דין העוקר בלא להניח, וכתב שם דכשהוציא פחות מכשיעור "פטור", ולשון "פטור" היינו איסור דרבנן [ר' שבת ק"ו]. ורמב"ם שם פ"א ה"ג], ואין דברי בעל ס' הקובץ שם מוכרחים לכאוף בדעת הרמב"ם, דאפשר לבאר דעת הרמב"ם כרש"י, ודו"ק⁶⁷.

ב

איסור טלטול ארבע אמות ברה"ר, ובהמסתעף לכללא דסתם וי"א בשו"ע כמאן כיוון מרן לפסוק
דעת מרן השו"ע בדין הולכת פחות פחות מארבע אמות ברה"ר / דעת מרן בתוחב כף מתכת חולבת בקדירה של בשר / דעת מרן בבשר שנמלח ולא הודח תחילה / דעת מרן בנטילת שכר על חזנות ותקיעות השופר ברה"ר / דעת מרן בהחליף תפילת מוסף באחרת / דעת מרן בטעה במוסף והתחיל של חול ונזכר באמצע ברכה / דעת מרן בשבות

כשנתחדש מעשה בגופו של דבר, כגון עשיית כלי או אפייה ובישול והחמת מים, אבל הבאת כלים ואוכלין מרשות לרשות, ודאי לא מיתסרי בהבאתן כיון שלא נתחדשה בהן הכנה בשבת, וכ"כ הריטב"א (עירובין מ"א, והזכירו נמי בשבת שם) משם רבינו יונה, "וטעמא דמסתבר הוא".

ומאידך הנה בתוס' (עירובין שם) מתבאר דדעתם לאסור אף לאחרים עולמית - כרבי יוחנן הסנדלר - משום הוצאה, ועי' חיי"א (כלל ט' סעי' י"א, ובשמ"א אות ט'), וציינו בזה לאגרו"מ או"ח ח"ב סי' ע"ז, ואז נדברו ח"ו ס' ע"ו, עע"ד.

57. ואם איכא לאיסורא דחצי שיעור במלאכות שבת, עי' בראבי"ה (סי' רכ"ד), ובטור (ריש סי' ש"א) ובדקדוק דבריו בפמ"ג (משבצ"ז שם ס"ק א'), וע"ע במג"א (סי' ש"מ ס"ק ב') ובפמ"ג (שם אשל אברהם ס"ק ב') ובמשנ"ב (שם סק"ג), ובביאור"ל (שם ד"ה על) הוסיף לציין דכ"ז האו"ז (הל' שבת אות נ"ט) והמאירי (שבת ע"ד), ורבינו ירוחם (נתיב י"ב ח"ד), וע"ש מאי דשקו"ט בזה, וכן מבואר בדבריו בביאור"ל סי' שכ"א (סעי' י"ד ד"ה שמה) משם הנשמ"א דשייך באיסורי שבת נמי לאיסורא דח"ש, ובעיקר הדברים ובהמסתעף לגדרי חצי שיעור כבר באתי בארוכה בס"ד במאמרי למלאכת הכותב [ואתה עתה הרוה צמאונך במאמרי בגליון ע"א ענף ג' עמ' צ"ז צ"ח, ויש לציין ולהדגיש במש"כ שם בשם הקרית ספר להמב"ט דאין כוונתו לחלק בין הוצאה לשאר המלאכות, אלא בין מלאכות שבת לשאר העבירות, ולא כנוסח שכתבתי שם, ושגיאות מי יבין], ואכ"מ לשוב ולשנות פרשתא דא.

58. ובעצם יסוד דין טלטול ד"א ברה"ר, יעוי' ר"ן (שבת ל"א: מדפי הר"ף) שביאר דד"א ורשותו של אדם הן, וממילא המוציא חוץ ל"דא הו"ל כמוציא מרשות לרשות.

59. הוא בשבת קנ"ג: ארי"צ עוד אחרת היתה ולא רצו חכמים לגלותה, מאי עוד אחרת היתה, מוליכו פחות פחות מד"א, אמאי לא רצו חכמים לגלותה, משום (משלי כ"ה) כבוד אלקים הסתר דבר וכבוד מלכים חקור דבר, והכא מאי כבוד אלקים איכא, דילמא אתי לאתויי ד"א ברה"ר, וכ"פ הרמב"ם (שבת פ"כ ה"ו) והשו"ע (סי' רס"ו ס"ו) דרק בדלית ברירה אחרינא יעביד הכי.

60. והנה הרשב"א כבר בחידושו (שבת ח"ז) הביא רא"י להרמב"ם מסוגיא דעירובין צ"ח: [ויעוי' היטב בשו"ע"י (סי' שמי"ט סק"א) ובמרכה"מ (האשכנזי, כאן), ודו"ק], ע"ש [והוסיף שם דלכו"ע לא גזרו על טלטול פחות מד"א ברשות אחת בזמן ביהשמי"ש, וכיוון לזה הישו"ע"י (או"ח סי' שמי"ט סק"ב), עע"ד], וע"ע בחי' חת"ס (שבת קנ"ג). לבאר לשיטתם דין מציאה בשבת אי שרי ליה להביאה בפחות פחות מד"א (רמב"ם וראב"ד שם).

61. אשר המלך מלכו של עולם ית"ש חפץ ביקור דאיהו יקר מכל כלי חמדה, כל המגיד למרן (ר' מגיד מישרים פ' בשלה וואתחנן), ור' ל' החת"ס בתשובתו (אבה"ע ח"ב סי' ק"ב) "ונמצא (ע"ש בנידונו) דברי מהר"י קארו בשתי ספריו מכוונין במקומו, ואם אולי הרב"י לא כיוון לזה, מ"מ האלקים אינה לידו להמתק בלשון קולמוסו שיהיה אותו הצדיק ניצל מאותו השגיאה, כי כן אורחות נותן התורה ית"ש עם כל עוסקי תורתו לשמה

להכחיד תחת לשון קולמוסו והצלה משגיאותינו, ואם יורצו בדוחק עכ"פ לא תצא תקלה מתחת ידם". ור' עוד לשון הרמ"א עליו (שו"ת הרמ"א, סי' מ"ח) "באתי להשיב מפני הכבוד לדברי הגאון הגדול מוריני ורבינו יוסף קארו" יצ"ו אשר מימיו אנו שוחים מקנקנו וכדו', ומה אוסיף בשבחו לכבודו, מאחר דכל מה דאת משבח ליה את מגנה במעשה ידו, יברכהו השם בנפשו ומאודו, ובהיות כי אחר השבח ראוי להיות התפילה, על כן אתפיל אל ה' על העתיד להאריך ימי מורנו ורבינו, נשיא אלקים בתוכנו, ושנותיו שטוב ונבעימים לכלות. עד בשוב ה' שיבת ציון ראו ועינינו", וסיים שם שכתבו: "ולכן הייתי סובר שהטוב הוא לתת הנכסים ליורשים, אך עכשיו בטלה דעתי נגד דעת מעלת הדרת כבוד תורתו דמר, ועליו יש לסמוך באיסור דאורייתא, כ"ש בממון קל, אך אבקש שלא ישליכני מר אחר גוו לבלתי השיבני על שאלתי, כי מונע בר יקבוהו לאום, וברכות לראש משביר, הוא יוסף אביר הגביר, וזוהי שלותו דמר ואריכת ימיו אשאל מאל כביר". וברוב הדברים קבלנו הוראות מרן כמב' בברכ"י (חוי"מ סכ"ה סוס"ק כ"ט): "ועתה אמת אגיד אשר שמעתי מפום רבנן קדיש ששמעו מפני הרב הגדול מופת הדור מהר"ח אבולעפייא ולה"ה שקבל מוקני גאוני דור שהסכימו בכלל זה דמרן קרוב למאתים רבנים מדורו, וכן היה אומר כי כל אשר יעשה פסק מרן עביד כמאתן רבנן", ויעוי' לו עוד בשו"ת חיים ביד (סק"ה) דגלוי וידוע בכל העולם שחכמי ספרד וצרפת קיימו וקבלו עליהם ועל זרעם לפסוק בכ"מ כדברי מרן, אף אם יחלקו עליו כל האחרונים, וע"כ יאמרו המושלים לכו אל יוסף אשר יאמר לכם תעשו, ועי' יד מלאכי (כללי השו"ע הרמ"א כלל ב') שהבי"ד הגנת ורדים (למורה"א הלוי, כלל ג' ס"ט) בשם אביו, דהאידנא בכל המקומות מנהג אחד הוא שלא לנדוד מדברי מרן אף שהוא נגד הרמב"ם, וע"ש מלאכי שצייין שכ"כ בתשו' כנה"ג (ס"ח ס'), וכי"ב כי הפמ"ג (או"ח סי' ס"ט סק"ג) דנמש"כ אחרי מרן כל בני ספרד, והשד"ח (מער' המ"ם כלל ס"א) כ' ע"ד הרדב"ז (סי' אלף צ"ד) שנקט דעת רוב האחרונים דמצוות אצ"ב, "מ"מ לגבי דידן דבתר מרן גרידנא ואתא דידיה סמכין, הרי שלחן דפסק בסכינא חריפא דהלכה דצריכות כוונה", וכ"ה בתשו' רב פעלים (י"ד ח"ב סי' ז') שאפי' מאה אחרונים חולקים על פסק מרן השו"ע ומקילים, אין שומעין להם להקל אף בהפסד מרובה, חוץ מדבר אשר יש בו מנהג ברור נגד מרן (ועי' בדבריו באבה"ע"ו ח"א תשו' י'), וביותר מהו כתב מרן החיד"א (עין זוכר מער' א' אות ע"ב) "ואנן בדינן קבלנו הוראות מרן כמ"ש גדולי האחרונים, ואין להתיר כדעת מור"ם, ואם הורה אחד במקומותינו להתיר כמור"ם צריך תשובה וכפרה, מעין דוגמא למ"ש הרב פנים מאירות (ח"ב סי' ק"ב) דבמילתא דשרי לדעת מרן, אם אשכנזי הורה להתיר באשכנזי כמרן, צריך תשובה וכפרה, ע"ש" [ועל אף דאמרי' ספק ברכות להקל אף נגד מרן, כמב' בדברי גאון עוזינו הרב חיד"א בשו"ת חיים שאל (ח"ב ס"ט"ו) בשם רבותיו, וכן הכריע הבה"ח (סי' ח"י סק"י) ובסק"מ (סק"ט"ו), מ"מ מי שמברך כדעת מרן אין למחות בידו כמש"כ הרחידי"א שם, ויש לציין דזאת למרות דבסתמא, בכל ספק ברכות, אינו רשאי להחמיר ולברך משום דהו"י ברכה שא"צ, כמב' במשנ"ב (סקס"ז סקמ"ט) ובכה"ח (שם סקס"ט), וצייין למש"כ בסי' ד' סקנ"א וסי' ח"י סק"יז,

ע"ש)].

אולם כ"ז אינו אלא דבבר שלא נחלק בו רבינו האריז"ל, וכדכתב רבינו החיד"א בשו"ת ברכה (סי' תכ"ב) דבתר הכרעת האריז"ל גרידינן בדוכתי טובא היפך דברי מרן ז"ל, דקים להו לרבנן דאי מרן הו"י שמיע ליה דברי רבינו האריז"ל הו"י הדר ביה, ויש שתמהו מנ"ל זה (כדוגמת הגאון שד"ח במכתב לחוקיהו אשר בח"י מספרו תשו' ז', ע"ש), והנראה ברור דהוא עפ"י מרן עצמו בב"י (סי' ע"ד"ר) שהבי"ד הכל בו וההגה"מ (פ"ח מול' חומ"צ על נוסח ההגדה אות ז') דנוהגים בשבת לבצוע מהכר העליון [ועי' ב"ח דנקט כן נמי משום דאין מעבירין על המצוות, ועי' מג"א וט"ן], וכי' דהוא ראה גדולים שבוצעין התחתון, ושמע שכן נכון לעשות ע"פ הקבלה, ובשולחנו הערוך פ' להדיא כהמקובלים לבצוע מהתחונה, וכמבואר להדיא בס' תכ"ו שבדבריו בב"י הבי"ד הר"י גיקטיליא בעל שערי אורה שע"פ הקבלה אין לברך על חידוש הלבנה עד שיעברו עליה ז' ימים, וכ"פ בשו"ע שם ס"ד, ובב"ח ה'ק' עליו מדרש"י ורבינו יונה, וצייין שכן קיבלנו מרבותינו שכן נהגו כל הקדמונים שלא להחמיץ את המצוה הבלדה מיד במצו"ש אחר ג' ימים, והנה זה ברור שלא נעלמו מעיני הבדולח של מרן דברי רבוותא שהביא הב"ח, ואעפ"כ פ' כהמקובלים, הרי לך שהעדיף דברי המקובלים ע"ד הפשטנים [אך הנה ממש"פ מרן בב"י (סי' ל"א) שנהגו כל בני ספרד שלא להניח תפילין בחוה"מ, היפך דעת הרא"ש, משום שכ"ה בזה"ה משם רשב"י, ומאחר שבתלמודא דידן לא נתבאר דין זה בפירוש מי יערב לבו לגשת לעבור בקום עשה ע"ד רשב"י המפליג כ"כ באיסור הנחת, וכי"ב כי בב"י (סי' נ"ט) גבי קדושת יוצר ביחוד, נ' דאין להוכיח דהו"א דחילק בזה בין דברי הוזה"ק לדברי המקובלים וכדברי האגרו"מ דברי להלן], וזה שורש ויתר חזק לדברי מרן החיד"א דאי הוה שמיע ליה דברי האר"י היה חוזר בו, ואחר המח"ר ילה"ע בזה ע"ד הגר"מ פיינשטיין שכ' (אגרו"מ או"ח ח"ד ס"ג) דהא דמב' באחרונים שהקבלה תכריע בפלוגתא הפוסקים היינו דוקא בדברי הוזה"ק, אך האר"י וסי' פ"ע"ח אף שגדול מאוד כבודם, מ"מ הם כ'א' מהפוסקים שרשאים לחלוק עליהם אף בדברי קבלה, ולהאמור הדברים צ"ת דהו"י לכאוף דלא כמרן, והבי"ח צ"ל דס"ל כמש"כ היע"ב"ץ בשו"ת שאילת יעב"ץ (ח"א סמ"ד) דהל' כהפוסקים נגד המקובלים, ולא בשמים היא כדקיי"ל גבי בת קול (בי"מ נ"ט:), ודברי המקובלים דיינינן להו כיחידאה, וכאילו נשנו בביריתא דלא מתנייא בי ר' חייא ור' אושעיא, וע"כ אפי' היו הפוסקים רואים דברי המקובלים שכ' כן ע"פ סתרי תורה לא הו"י הדרי בהן].

62. כ"ה בתשו' הרמ"ע מפאנו (סי' צ"ז) וביד מלאכי (כללי השו"ע אות י"ז), וע"ע בהגהת בן המחרת בחלקת מחוקק (אבה"ע"ו סי' א' סק"א) ובמחז"ב (י"ד סי' נ"ה אות ד') ועוד.

63. ועוד צ"ב לכאוף דבמשנ"ב (סי' שמי"ט סק"ג) כ' (משם הגר"א) דכאן (סי' ש"א) פ' מרן כדעה ראשונה להקל, ולכאוף אם פסק כדעה ראשונה דהתם למה כתב כן הכא דוקא כמפלט אחרון - דהו"י רבים וירא להחשיך מפני הליסטים, ולא כתב כן מלכתחילה [ועי' היטב ל' המשנה דעירובין צ"ה: ול' הרמב"ם דשבת פ"י הכ"ג והכ"ד, ודו"ק לדעת הרמב"ם דלעיל,

בדרכי ההוראה, "סי' א' אות י"ג) דכוונת מרן כשהביא י"א אחר דעה בסתם, היא דבמקום שאפשר בקל יש לחוש לה"א, דאין שיטה זו דחוויה לגמרי, ומצא ראי' ליסוד זה בש"ך (י"ד ס"ט ע"ח) גבי חליטה, ושוב ציין לכמה מקומות שהחמיר הב"ח כדעת הי"א שהביא מרן (ש"ב פ' משפטים סעי' ח"י גבי גיבול בדבר דלאו בר גיבול הוא, ושם בפ' טהרות סעי' י"ד בדין מליחה בלא הדחה), ועי"ד עוד.

וע"ע פ' מרן בשולחנו הערוך (סי' תקפ"ה ס"ה) הדגול שזכר לתקוע בשופר ברה"א או כדי להתפלל או לתרגם בשבתות וימים טובים, אינו רואה מאותו שזכר סימן ברכה, ומשמע דס"ל דסימן ברכה הוא דאינו רואה, הא לאשתרתי מישרא שרי, וכ"ה שם במג"א (סי' ק"ב) "כיון דצורך מצוה הוא", וע"ש ט"ז (סי' ז), אלא דמרן עצמו פ' בשולחנו הערוך (סי' ש"ו סעי' ה') בהאי לישנא "אסור לשכור חזנים להתפלל בשבת, ויש מי שמתיר", ואנו כללא קיבלנו מרבנותינו כאמור דבכה"ג כוונתו לפסוק כהסתם, וא"כ מבוכה גדולה מענו בזה, דמחד גיסא מבחי' בדברי מרן (סי' תקפ"ה הנו') דשרי ליטול השכר, ומאיך במקור"א (סי' ש"ו) מתב' לן דסבר לאסור.

ובאמת שכבר עמדו בזה, ובתו"ש (סי' ק"ב) הסיק שדעת מרן לאסור, אך בהיא דסי' תקפ"ה סתם כל' הש"ס דאינו רואה סימן ברכה, והיינו לכל חד מהראשונים כדאית ליה לגבי איסורא, ועפ"ז הק' על המג"א שכ' (סי' תקפ"ה) ע"ז מרן "אבל איסורא ליכא כיון דצורך מצוה הוא", אך במחציה"ש (סי' ש"ו) יישב דעת מרן בהקדים מה שלימדנו הש"ך הנו' דכשהביא מרן והרמ"א או שאר אחרונים סברא אחרת בסתם, ואח"כ סימנו דיש מי שמתיר או אסור וכדו', הוא מפני שנראה להם עיקר כדעה שכתבו בסתם, והסברא האחרת היא טפילה בעיניהם, ואשר לפ"ז י"ל דא"כ ס"ל למרן הכא להקל בשעה"ז, ושכר שנותנים להתקוע הוי שעה"ז, וכעובדא דהביא הטור דלא מצאו מי שיתקע להם בחינם, אך הכא גם אם לא ימצאו הרי אפשר לשכור בהבלעה, משא"כ בעל תוקע דא"א לשכרו בהבלעה, אמנם בשו"ת יבי"א (ח"ה או"ח סי' כ"ה אות ה') העלה שמרן בסי' תקפ"ה חזר בו ממש"פ כאן, ולמסקנתו סבר להתיר בזה, וע"ש שציין דאשכחנא הכי בדברי מרן, וכדיעו"י ביו"ד סי' ק"י סעי' א' ומאיך שם סי' פ"ו סעי' ג', ועי' פרי"ח סי' ק"י ס"ק ט' ושיו"ב שם ס"ק ד' וב"צ שם סק"י"ב וש"ת רב פעלים יו"ד ח"א סי' כ"ג, והביא סימוכין לזה מחבל אחרונים שהעלו להתיר ע"פ מרן, וציין "מעין דוגמא" - הדנה פ' מרן (או"ח סי' רס"ח ס"ג) דהטועה בתפילת שבת והחליף את של זו בזו אינו חוזר, וי"א שאם החליף של מוסף באחרת או אחרת בשל מוסף חוזר, ונקט שם הב"ח דדעת מרן לפסוק כהי"א שהביא לבסוף, גם משום דהוי ספק ברכות דקיי"ל להקל, וגם משום שהפוסקים כן המה רבים וכמ"ש בב"י, והכי נקטינן, וכן העלה בשו"ת קה"ל (או"ח סו"ס נ"ד) דאע"פ שמרן כ' בזה סתם ואח"כ מחלוקת, העיקר כסברת הי"א, מאחר שבב"י כ' בלא שום חולק דלא יצא, ומדברי שו"ת מהריק"ש (סי' כ') ומהריט"ץ (סי' ס"ז) שהביא ביד מלאכי (כללי השו"ע סי' ב') מתב' דחיבור הב"י עיקר, והגם דרבינו החיד"א (שו"ת יוסף אומץ, סי' ס"ט) פקפק ע"ד החק"ל הנו', מי"מ בנידו"ד גם הוא יודה שהעיקר כסברת הי"א דבסי' ש"ו דיש להתיר כיון שכן פ' מרן עצמו בסי' תקפ"ה, והלכה כמשנה אחרונה, וכבר מציינו כיו"ב להחיד"א גופיה (שו"ב יו"ד סי' ק"י הנו') ולרבינו בעל האוה"ח הק' (פרי תואר, סי' ק"י דסק"א), ועי"ד עוד בארוכה רבה.

[ואגב באותו ענין, לעצם הנידון דההיא דסי' רס"ח, הנה יעוי' בהמאמר (שם סי' ג') שנתמה על הב"ח מהכלל הנו' דסתם וי"א בשו"ע, וציין להשכנה"ג דהתם שאני שכתב שאר הדיועות בסתם מפני שכלל כל התפילות, ובשאר התפילות מלבד מוסף כו"ע מודו והדעה הבריכה שאוחז בה טרם חזרתו לתפילת שבת, וע"כ הביא הדעה ההיא בסתם על אף דס"ל כהי"א, אבל דעת בעל המאמר ל' דניחא בישוב זה, והכריע שאין הכלל דאולינן כסתם אמור אלא כשהדבר שקול, ולא ידעין כהי מנייניהו סבירא ליה, אך כשהצדדים נוטים לטובת דעת הי"א, אין כלל זה תקף, יעו"ש].

ואשר להתמבאר י"ל נמי בנידו"ד דבאמת לא התיר אלא בשעת הדחק, והיינו משום דחש לה לסברת הי"א שהביא בסי' שמ"ט, ומשו"ה פ' הכא בסי' ש"א להתיר רק בשעת הדחק אחר שלא מצא ברירה אחרת להציל התפילין מבזיון, ומי"מ לא פ' כוונה לגמרי, וע"כ בשעת הדחק שרי, וזה יאה ראי' להיסוד הנו', ועי' בזה, ונפלא. ואחר כתיב זה הגיעני תשובתו של הגר"ח"ק שליט"א שכ' ג"כ ליישב דכשכתב מרן סתם ויש, כוונתו לחשוש להי"א.

אמנם, בשו"ת יבי"א (ח"ט או"ח סי' ק"ח אות ב') הוכיח באריכות ממקומות רבים לא כן, ושרבים מרבותא כ' להדיא דכוונתו לפסוק כהסתם שהביא בקדמתא ודלא כהי"א, עי"ד באורך, ולפ"ז הכא הדק"ל, ויל"ע.

ונראה ראי' לדעתו, הדנה פ' הרמב"ם (שבת, פ"ו ה"ט) דדבר שאינו מלאכה ואין אסור לעשותו בשבת אלא משום שבות, מותר לומר לגוי לעשותו בשבת, ובתנאי שיהא שם מקצת חולי או צורך הרבה או מפני מצוה, אמנם לעומתו התוס' (גיטין ח"י) נקטו דמשום צורך מצוה אין להתיר אמירה לנכרי כ"א במצות מילה, ושאני נמי ההיא דביצה (י"ז, וכו"א): דמותר להרבות ביו"ט, דהתם משום שמחת יו"ט התירו חכמים להרבות, ובשו"ע (סי' ש"ז סעי' ה') פ' מרן בסתמא כהרמב"ם - "כי צד, אומר ישראל לאינו יהודי בשבת לעלות באילן להביא שופר לתקוע תקיעת מצוה, או להביא מים דרך חצר

שלא עירבו לרחוץ בו המצטער", והביא ב"א לדעת התוס', ואי נימא דחיישי להי"א לכאו" צ"ע, דכבר ציין הרמ"א על אתר לפ' מרן עצמו להלן (סי' תקפ"ו סעי' כ"א) דשופר לראש השנה מותר לומר לנכרי להביאו מראש האילן או מעבר לנהר "דהוי שבות דשבות, ובמקום מצוה לא גזרו", הרי סתם להקל, ואפי' לא הזכיר דעת החולקים, אלא י"ל דלא ס"ל כהי"א כלל, ויל"ע.

דא עקא, שבעצם יסוד כולוהו רבוחתא שעכ"פ עיקר ההלכה כסתם שהביא בתחילה, הנה לכאו" שטר ושוברו בצידו, דאפליגו רבוחתא קמאי אם רשות הרבים אינה אלא היכא דעוברים באותו מקום ששים רבוא אנשים בכל יום, ואכמ"ל בזה, אמנם הא לך פסק מרן (סי' שמ"ה סעי' ז') בהאי לישנא - "איזהו רה"ר, רחובות ושוקים הרחבים ט"ז אמה ואינם מקורים ואין להם חומה, ואפי' יש להם חומה, אם הם מפולשים משער לשער (ואין דלתותיו נעולות בלילה) הוי רה"ר, ויש אומרים של שאין ששים רבוא עוברים בו בכל יום אינו רה"ר", ואשר להאמור מעלה הרי עלינו לומר דס"ל למרן להחמיר דהוי רה"ר על אף שאין ששים רבוא עוברים שם בכל יום, וכהסתם דמייתי בקדמתא, וכ"כ בדעתו בשכנה"ג (הגב"י סי' ג') והברכ"י (סי' ב'). איברא, דז"ל מרן (לעיל סי' ש"ג סעי' ח"י) גבי יציאת אשה בתכשיטים, "והאינדא נשי דידן נהגו לצאת בכל תכשיטין, ויש שאמרו דמדינא אסורות, אלא שכיון שלא ישמעו מוטב שיהיו שוגגות ואל יהיו מזידות, ויש שלימדו עליהם זכות לומר שזון נהוגות כן ע"פ סברא אחרונה שכתבתי שלא אסור לצאת בתכשיטין לחצר שאינה מעורבת, והשתא דלית לן רה"ר גמור, הו"ל כן רה"ר שלנו כרמלית, ודינו כחצר שאינה מעורבת, ומותר", ודייק המג"א (סי' שמ"ה ס"ק ז') דס"ל למרן להקל שאינה רה"ר כ"א היכא שעוברים ששים רבוא בכל יום, ומתבאר דס"ל כהי"א שהביא באחרונה, וע"ע בט"ז (סי' ו'), ופלא.

ובאמת שכבר עמד בזה הפמ"ג (סי' שמ"ה משב"צ אות ו'), ונקט דהא דהלכה כסתם, היינו במפורש, אבל הכא בהסתם שבתחילה אין כתוב במפורש דלא בעינן ששים רבוא, אלא ממילא שמעינן לה, ובכה"ג ליכא לכללא דכיוון לפסוק כהסתם, ובהיותו בזה מצאתי דכן נקט הבית דוד (ה'ל' ר"ה סי' ת"ט) גבי הפסקה בקול שופר שאינו כשר, עי"ד דנקט דארבא צריך לומר דדעת מרן כהי"א שהביא בבתרייתא, אמנם הנה מדברי השכנה"ג והחיד"א הנו' מוכח דס"ל איפכא, והיינו דאף ככה"ג שלא נזכר ענין הנידון ב"א שהביא אח"כ בדברי הסתם, כיון שיש להוכיח דעת הסתם דלא כהי"א, אין הלכה כהי"א. וראיתי עוד בשלחן גבוה (בהקדמה, כללי השו"ע, כלל ח"י) שהבי"ד רבו הבית דוד הנו', וכתב עליו - "ולע"ד לא נהירא אחר נשקות עפרות זהב לו, דמ"כ בדעתו לפסוק כדעת שניה למה נקט לישינה בלשון מחלוקת ולא בסתם", וע"ע בדבריו ביו"ד (סי' ק"ס ס"ק ל"ב). ובתו"ש (סי' ש"ג ס"ק ל"ו) הסכים עם סברת השכנה"ג והחיד"א הנו' דס"ל למרן להחמיר, ומש"כ בסי' ש"ג הם דברי י"א, והמשך דברי הי"ש שלימדו עליהם זכות, וליה לא סבירא ליה, ושנה משנתו כאן (סי' שמ"ה ס"ק ט"ו) בהוסיפו ראי' לזה, שהרי בהיא דסי' ש"ג מבוארת השוואה בין חצר שאינה מעורבת כרמלית, ואילו מרן גופיה רוח אחרת היתה עמו בזה, וכדפי' (סי' של"ד סעי' י"ז) דמצילין הספרים אפי' לחצר שאינה מעורבת ולמבוי שלא נשתתפו בו, ובלבד שיהיו בו שלוש מחיצות ולחי, והנה בההעדו תנאי זה הו"ל לחי, ומבוי דלחצר שאינה מעורבת שרי, ושאני כרמלית דאסור, ועי' היטב בתוס' (שבת ס"ד: ד"ה רבי ענני) ובתו"ש (סי' של"ד ס"ק ל"ב), ויעוי' היטב בכה"ח (סי' י"ג ס"ק ז') דמתב' בדבריו ע"ד היסוד הנו', וגם כשכותב מרן דיש מקילים כוונתו שאפשר לסמוך על ההיתר בהפסד מרובה, אלא שהנכון להחמיר כהסתם אפי' בהפסד מרובה, ולפ"ז מתב' מש"פ בסי' ש"ג דכיון שלא ישמעו לנו, הוי ההבדל בין שוגגות למזידות כהפסד מרובה, מאחר שרק נזק יצמח מאזהרתנו, ובכה"ג יש לסמוך על המקילים שבוה"ז ליכא רה"ר, עי"ד ודו"ק⁶⁵. ויעוי' עוד בביאור"ל (ד"ה שאין ששים) ושעה"צ (סי' כ"ב), ור' בדבריו במשנ"ב (סי' כ"ג) דע"כ כל בעל נפש⁶⁶ יחמיר לעצמו.

ג

ביסוד דין טלטול ארבע אמות ברה"ר

גדר חיוב ההעברת ד"א ברה"ר: עצם ההעברה או העקירה וההנחה / בדין גב ומכר בשבת בקנין חצר / בדין הזורק חץ וקרע שיראין בהליכתו / החילוק בין דין ההעברת ארבע אמות בשבת לקנין ארבע אמות. [א], ובעצם דין טלטול ד' אמות ברה"ר ושורש חיובו, ז"ל הרמב"ם (שבת, פ"ב ה"ח) "וכן למדו מפי השמועה שהמעביר ארבע אמות ברה"ר מתחילת ארבע לסוף ארבע הרי הוא כמוציא מרשות לרשות וחייב", ומבוי דמשום הוצאה אתינן עלה, וכן דקדק באפיק"י (ח"ב סי' ל"ז) דדעת הרמב"ם דמוציא מרשות לרשות חיוב גמור הוא, והעקירה וההנחה מגוף החיוב המה [וע"ש בזה בארוכה], וכי"ב מבוי בר"ן (שבת ל"א: מדפי הרי"ף) דנקט דד"א רשותו של אדם הן, וממילא המוציא חוץ לד"א הו"ל כמוציא מרשות לרשות, וכע"ז מבי' בדברי הר"ה בעה"מ (שם ל"ז: מדפי הרי"ף) ביתר ביאור - "וכלוהו תולדות דרה"י לרה"ר גינהו, לפי שד"א של אדם בכ"מ קוננת לו וכרשותו דמיין, וכשמוציא חוצה להן בזורק או במעביר כמוציא מרה"י לרה"ר דמי"⁶⁷.

ב

בשם י"א, אלא שבסתם לא כתוב מזה כלום מפורש, ואולי דווקא ככה"ג מיירי, ואתה עתה פוק חזי פנים דב"ק, עיין בדברים והורה צאמאנך. 66. לשון זה "בעל נפש", הנה מקורו (משלי כ"ג ב') וְשִׁמְתָּ שִׁפְזֵי בְּלִעָךְ אִם בְּעַל נֶפֶשׁ אֶתָּה, וע"ש במפרשים. 67. אלא דלכאו" יפלאו הדברים, דהנה מקור קנין ד"א ברה"ר הוא בב"מ (י'). דאר"ל משום אבא כהן ברדלא ארבע אמות של אדם קוננת לו בב"מ, ופרש"י דאם יש סביבותיו דבר הפקר אין אחר רשאי לתופסו, ושם שקו"ט בזה, ומסיק רב ששת (י'): דתקנת רבנן הויה רק בסמיטא דלא דחקי רבים, אבל ברה"ר דקא דחקי רבים לא תקינו רבנן, והא בכל מקום דחקי רבים, כל מקום - לאתויי צידי רה"ר, ומבוי דקנין ד"א לא מהנה ברה"ר קממי, וכ"ה להלכה ברמב"ם (גזו"א פ"ז ה"ט, זכיה ומתנה פ"ד ה"ט) וטושו"ע (חומ"מ סי' רס"ח סעי' ב'), ואילו לגבי שבת הוי איפכא דווקא אם מעביר ברה"ר ד"א הוי החיוב, וא"כ מאי מדמי הרה"ר מילתא למילתא, והרי דתייהם שונות.

אמנם, הנה אפליגו תנאי (שבת ק"ה), ר"ג וחכמים, אם יש ידיעה לחצי שיעור לחלק כדי שלא יצטרף עמו חצי האחר, וכתב המאירי (ד'). דעד כאן לא אמרו חכמים דיש ידיעה לחצי שיעור אלא כשעשה איסור בהלמה, שאע"פ שאינו חייב איסורא מיהא איכא, אבל הוצאה שאינה עיקר מלאכה ולא מעשה, עיקר החיוב בהנחה הוא והכל נגרר אחריה, ואע"פ שהמעביר ב' אמות בשוגג וב' במזיד וב' בשוגג פטור, מ"מ העברה דומה למעשה יותר מן הוצאה, "כך קבלנו בענין זה וכך כתבוהו חכמי הדורות, אלא שאינם דברים ברורים כ"כ", עכ"פ הרי מבואר קמן שחילק בין הוצאה להעברה, וראיתי באבי עזרי (קמא, פ"א ה"ט) שביאר החילוק דבכל מלאכה חצי שיעור הוא חלק מהאיסור, כגון כתיבת אות אחת משתים, אבל בהוצאה אין העקירה חלק מההנחה אלא ב' דברים נפרדים שהאיסור הוא משניהם, ועקירה או הנחה לבדן אינן אפי' מהחתיכה דאיסורא, משא"כ במעביר ד"א ברה"ר שהאיסור הוא עצם ההעברה ד"א, אלא שיש הלכה דבעי עקירה והנחה, והם התנאי לחיוב, אבל החתיכה דאיסורא הוא ההעברת הד"א, וא"כ ב' אמות הם חצי מארבע וחלק מהאיסור, ועע"ש לבאר הדין עפ"ז, אולם חזר והביא ראיות דהעברת הד"א ברה"ר הוא תולדה דהוצאה, ו"סוף דבר אני נבדק עוד בזה".

וכי"ב ראיתי עוד, דהנה אמר רבי אבין (כתובות ל"א). הזורק חץ בשבת מתחילת ארבע לסוף ארבע וקרע שיראין בהליכתו פטור, שעקירה צורך הנחה היא, ומשעת העקירה אתחילא לה מלאכה שנגמרת רק בשעת ההנחה, ועל כל נזק שבאמצע פטור משום דקים ליה בדרכה מיניה, ומאיך תנן (ב"ק ע'). דגבג ומכר בשבת משלם תשלומי ארבעה וחמשה, וגמ' (ע'): הקשו מדרתניא פטור, ואמ"ר פפא דהא דפטור היינו באומר זרוק גיבויך חצירי ותקני לי גיבויך, ושוב הקשו דהא ניחא לר"ע דאמר קלוטה כמי שהונחה דמיא, אבל לרבנן כיון דמטיא לחצר ביתו קנה, אך לענין שבת לא מחייב עד דמטיא לארעא, וממילא אין החיוב ממון והחיוב שבת באים כאחד, ולא שייך קל"מ, ואוקמוה באומר לא תקני לי גיבויך עד שתנוח, ובתוס' (שם ושם) נתקשו דהא הקנין בא בין עקירה להנחה, ובכה"ג אמר רבי אבין דאיכא קל"מ ופטור על הממון, ועי"פ ר"ת תירצו דאתיא כמ"ד דפליג ארבי אבין וסבר דעקירה לאו צורך הנחה היא, ובדבריהם לביק' הוסיפו בשם ר"י דהוה מצי לשנויי הכי, אלא דהמקשה לא סבר כן ותירצו ע"פ דרכו, ותמה השעה"מ (פ"ג מגניבה ה"ב) דהנה מתבאר דאין ב' דינים אלו - אוקימתא דתירוצא דרב פפא, ודרכי אבין - עולים בקנה אחד, שהרי אוקימתא דשינויא דר"פ אינה נצרכת אליא דרבי אבין, ומאיך הרמב"ם פ' (שם כר"י אבין, והוסיף לפסוק (שם ה"ו) כר"פ, ובאוקימתא שלא הקנה לו עד שתנוח בחצר החיוב, ועי' בשטמ"ק (כתובות שם) כמה ישובים לקו' התוס', ובהם חילוקים בין ב' הדינים, ולפ"ז מיושבים דברי הרמב"ם, והזכיר מזה בשעה"מ, ואכ"מ.

אמנם, באבן האול (ע"ד הרמב"ם שם ה"ב) הביא בשם הגר"ח מבריסק ליישב, "דבזורק ד"א ברה"ר כל הדי"א הם גורמי החיוב, ולכן מיפטר משום קל"מ בזריקת שיראין בהליכתו, אבל במוציא מרשות לרשות אין עיקר גורמי החיוב אלא ההוצאה מרשות לרשות, ואינו חייב אלא בעקירה והנחה, והם עצם גורמי החיוב, אבל מה דנגמרה המכירה מכי מטא לאורי חצרו, זו הרגע אינה מעיקר גורמי החיוב, לכן לא דמי להא דפריך בכתובות על ר' אבין מבריייתא דגבג כ"ס, דהתם שעת הגבהת הכיס זהו עיקר גרם החיוב", ומבוי ג"כ דס"ל להגר"ח דהחיוב דההעברה שאני מהחיוב דהוצאה, ובהעברה עיקר החיוב הוא עצם ההולכה ברה"ר ד"א, והעקירה וההנחה אינם אלא תנאי לחיוב, אבל כבר האב"ה⁶⁸ הביא ג"כ כמה ראיות דשורש החיוב בהעברת ד"א המה העקירה וההנחה, ולא הווי רק תנאי לחיוב, "ובודאי עמד אדמו"ר על זה, אלא בשביל שהדבר מפורסם בשמו, הנני להעיר כי הדבר אינו ברור וצריך עיון בזה".

הרי שהדברים נוטים לכאן ולכאן, ונתחבטו האחרונים אם לדונה להעברה כדין ההוצאה, או שדין נפרד לה, ויעוי' היטב במרחשת (ח"א סי' י"ב ענף ב' אות י'), ודו"ק.

ד

בדין הושיט ידו מליאה פירות חוצה ורוצה להחזירה, ובהמסתעף לגזירת גזירה לגזירה

גדר מתעסק / אם במתעסק אין שם מעשה עבירה כלל או דהוי כשוגג / ביטול במתעסק - האם המאכל נאסר כדין מעשה שבת / להוציא מן הסוכה אדם שכבר נרדם בה וימשיך ע"ז את שינתו מחוצה לה / הושתה חריקה מגזוזטרא לגזוזטרא / תנאים בחיוב מושיט / בגדר איסור מושיט: אב או תולדה / הושתה חריקה בב' רשויות השייכות לו / העברה מחצר לחצר דרך כרמלית / מתי גזרו חז"ל גזירה לגזירה / מתי אמרינן דכולה חדא גזירה היא.

בשבת (ג'): - היתה ידו מלאה פירות והוציאה לחוץ, תני חדא אסור להחזירה, ותני אידך מותר להחזירה, ומשני כאן למטה מעשרה דהוי רה"ר, וקנסוהו רבנן לדונה ככרמלית דלא ליהדר, כאן למעלה מעשרה דהוי מקום פטור, ואב"א אידי ואידי למטה מעשרה ולא ככרמלית דמיא למיהו כרשות לעצמה, ולא קשיא, כאן מבעו"י הושיטה, ושרי ליה להחזירה משתחשך, וכאן כשהושיט משתחשך וקנסוהו רבנן⁶⁹, ואב"א כאן בשוגג וכאן במזיד,

והביאור בזה נראה ברור, שאין הדמיון וההשוואה גמורה, אלא שעצם ויסוד דין קנין ד"א מלמדנו מציאות ותקנה חדשה, שיש לאדם שייכות עם הד"א שסביבותיו, אך לענין קנין לא סגי בהא אלא בעי' רשותו גמורה שתחיל קנין, ומהות קנין אינו יכול לחול כאשר שכחי רבים בהווא דוכתא וגם אליהם מתייחסים ד"א הללו, וממילא תורת קנין לא שייכא ככה"ג שאין 'הוראת בעלות' על החפץ, משא"כ לענין שבת דאין עניינו 'הוראת בעלות', אלא סגי בעצם התייחסות המקום אליו, וכיון דמתייחס בתריה הרי כאשר מוציא מהמקום המיוחס אל מקום אחר הו"ל הוצאה, אע"פ שאותו מקום אינו מוכיח על רשותו הבלעדית, ודו"ק. 68. ואגב גרר, הנה מהא סוגיא דהושיט ידו מליאה פירות והאי תירוצא לחלק בין מבעו"י ללאחר שתחשך, הוכיח העונג יו"ט (סי' כ') לנידון האחרונים בגדר "מתעסק", ונפתח בשורשם של דברים [ועוד בגדרי המתעסק, יעוי' מה שכתבתי בסי' במאמרי למלאכת הצד, ואכ"מ]:

ולכאו" יל"ע נמי כה"ג], וצ"ע.

64. וע"ע דאין להק' מאשר כלל מרן בדבריו בסי' תקפ"ה גם חזנים ומתורגמנים. 65. וביותר מזה, הנה איכא דוכתי דהזכיר מרן בשו"ע רק דעה אחת, אלא שאותה שיטה ופסק גופיה כתבו בשם "יש אומרים", ודוגמא לדבר ר' בה"ל חוה"מ (סי' תקל"ה סעי' ב') "יש מתירים לפנות מחצר של אחר לחצר שלו, ואפילו מנאה לכעורה", ויש לידע היכי דייגינן לה להאי דינא בדעת מרן, וראיתי בשלחן גבוה (כללי השו"ע בהקד', כלל י"ט) בזה"ל - "ודע, דהא דאמרינן סתם ואח"כ מחלוקת הלכה כסתם, אלא מבעיא כשמביא שתי הסברות, אלא אפילו כשמביא הסברא אחת בלשון מחלוקת דעתו לפסוק כאותה סברא אחרת שלא הביא מדלא הביא סברא זו בסתם", אמנם כפי ציין לדבריו ביו"ד (סי' ק"ס ס"ק ל"ב), והתם מיירי כבנידון הפמ"ד והבית דוד שדעה ראשונה בסתם, והשניה מפרשת דין חדש התלי בדין הראשון



שרי להחזירה שמא ישליכה מידי ויבוא לידי חיוב חטאת, "במה דברים אמורים, כשהוציאה לרה"ר, אבל אם הוציאה לכרמלית בכל גוונא מותר להחזירה"⁷¹, ואוקמייה המג"א (ס"ק ס') בשוגג, וש"י להחזירה אף לחצר אחרת, ולא גזרינן שיוציא ידו פעם אחרת, לפי שאין בזה איסור דאורייתא, אבל במזיד אסור מטעם קנס ולא מטעם גזירה, אמנם הק' ממש"כ התוס' (ד' ד"ה ומאי שנא) דהחילוק בין חצר אחרת לאותה חצר משום קיום מחשבתו איירי ב' דיוטות זו כנגד זו⁷², אינ' בדיטא אחת וכגון שאין מפסיק שם רה"ר⁷³, ומבו' דאף בלא רה"ר אסור להושיט לחצר אחרת, ועל כרחך דאיכא עכ"פ כרמלית מפסקת בינתיים, ואף בזה אסור, ועוד דהרבה פעמים מצינו בש"ס שגזרו גזירה לגזירה ואמרי כולה חדא גזירה היא, "ואפשר דס"ל להרב"י כתי' ראשון של התוס', ומ"מ צ"ע דכ"פ הו"ל להביא דבריהם", וע' בנהר שלום. אמנם האבן העזר נקט דלא קשה מידי, דהא התוס' ומ"מ דאי איירי הושיט ידו לרה"ר ב' החצירות, אלא שאין רה"ר מפסקת בין ב' החצירות, אלא הולכת לפני ב' החצירות, וא"כ אין ראי' לאסור לחצר אחרת דרך כרמלית [ועי' היטב במאירי "אבל לא לחצר אחרת שבצידה אע"פ סמוכה לה, ואין רה"ר באמצע, הואיל ודרך רה"ר הוא צריך להכניסה לשם, ואצ"ל הנחה ברה"ר או הכנסה לחצר שכנגדה שרה"ר באמצע", ומשמע שכ' החידוש כדברי האבן העזר, וכיו"ב ר' בס' ההשלמה (וכי"ה בס' המאוות) דנקט להדיא דמיירי דגם כרמלית לא היתה ביניהם (וע"ע שם פ"י בשם רבינו אשר), וז"ל - "ואע"פ שאין רשות הרבים ולא כרמלית בין חצר שהוא עומד לתוכה לחצר אחרת שהוא מושיט בה, אפילו הכי אסור, שאילו היה רשות הרבים מפסיק בין חצר זו לחצר אחרת פשיטא אסור, ומאי קא מבעיא ליה לרבא, מתני' היא בפרק הזורק (צ"ו), שתי גוזטראות זו כנגד זו ברשות הרבים, המושיט מזה לזו פטור, היו שתיהן בדיטא אחת הזורק פטור המושיט חייב, וכל פטור דשבת פטור אבל אסור,

י"ב ח"ה" לחלק בין מבעו"י דקנסו בו לשחשיכה דלא קנסו, וכ"פ הטור (ס' שמ"ח). ב']. ומאידך דעת המאירי איפכא, דבהושיט משחשיכה במזיד אסור להחזירה אף לאותה חצר, "ואין לחוש שמא יניח ויבוא לידי איסור סקילה, שכל שבלביו כן, נוח לו להחזירה על כרחו משיבוא לידי איסור סקילה", אבל אם הושיט מבעו"י מותר, ד"אין מזיד שמבעו"י חמור משגגת שבת"⁷⁴. מדברי הריטב"א (ג'): מתב' להדיא דלאותה חצר שרי להחזירה תמיד - אף כשהושיט במזיד מבעו"י. ד']. ודעה רביעית בזה כתב הר"ן לדקדק מדברי רש"י דבמזיד בין מבעו"י בין משחשכה אף לאותה חצר אסור להחזירה, ושכ"פ הרמב"ם (פי"ג ה"כ) "ואם הוציא ידו במזיד הרי זה אסור להחזירה אצלו, אלא קנסו אותו שתהא ידו תלויה עד שתחשך [-מוצ"ש]", ולא חילק בין הושיט מבעו"י להושיט משחשיכה, אלא בכל גוונא אסור במזיד להחזיר אף לאותה חצר, אמנם יעו"י היטב בהמג"מ על אתר משם הרמב"ן והרשב"א, ולא נקט שדעת הרמב"ם אינה כן, ומשמע לכאן דס"ל שאף דעת הרמב"ם כן היא כהרמב"ן והרשב"א, והיינו כבדעת הר"ף שסתם בזה, ופי' הרא"ש בדעתו לחלק, אמנם הב"י (ס' שמ"ח) נקט דברי הר"ן בדעת הרמב"ם, והוסיף "ולפי"ז י"ל שמאחר שהר"ף סתם דבריו, כרש"י ס"ל דאסור בכל גוונא", וכן נקט בספר הבתים (שערי איסור הוצאה, שער שביעי) דאין לחלק בין מבעו"י לשחשיכה, ובכל גוונא במזיד אסור להחזירה אף לאותה חצר, ושכ"ד הרמב"ם.

והוסיף מרן בב"י וחילק, דהא דאסור להחזירה היינו דווקא בהוציא ידו לרה"ר למטה מי, דאילו למעלה מי הרי מקום פטור הוא, "ונראה נמי דלא נאמרו דברים אלו אלא במוציא לרה"ר כדרייק לשון הרמב"ם ולשון רש"י, אבל במוציא לכרמלית לא גזרו, דא"כ הו"ל גזירה לגזירה", שהרי כל איסור הכרמלית מדרבנן הוא, ובשו"ע סתם דבמזיד כשהושיט בתוך עשרה⁷⁵ אסור אפי' להחזירה לאותו חצר, וי"א דאם הוציאה משחשיכה

וכדעביד בודון ליבו קנסוהו רבנן, ואב"א אידי ואידי בשוגג, והכא בקנסו שוגג אטו מזיד קמפלגי, ואב"א לעולם לא קנסו, ולא קשיא, כאן לאותה חצר כאן לחצר אחרת, כדבעא מיניה רבא מר"ג היתה ידו מלאה פירות והוציאה לחוץ, מהו להחזירה לאותה חצר, א"ל מותר, לחצר אחרת מהו, א"ל אסור, ומאי שנא, לכי תיכול עלה כוורא דמילחא⁷⁶, התם לא איתעבידא מחשבתו, הכא איתעבידא מחשבתו, שהרי רצונו היה לפנותה מחצרו ולהוציאה לחצר אחרת, ועל כן גזרו בה רבנן.

וארבעה שיטות אשכנזא בהוציא במזיד, אם שרי ליה להחזירה לאותה חצר: א'. נקטו הרמב"ן (ג'): והרשב"א (ד'). דמדאמר בתירוץ אחרת לא לעולם לא קנסו שוגג אטו מזיד, אלמא דאכתי בשוגג מיירי האי שינויא, ובשוגג יש לחלק בין אותה חצר לאחרת, אך במזיד אסור בין באותה חצר בין בחצר אחרת, אבל כתב הרשב"א, וכי' לבאר דברי הרמב"ן, עי' היטב על לשונו - אם הוציא משחשיכה, אף במזיד יש להתיר לו להחזירה לאותו חצר, שאם יקנסוהו להיות ידו תלויה, יש לחוש שישליך הפירות לארץ ויבוא לידי איסור סקילה, והר"ף (א' מדפה"ס) נקט למעשה דהא והא בשוגג, ויש לחלק בין אותה חצר לחצר אחרת, ומשמע דבמזיד אסור אף לאותה חצר, וכן דקדק הרמב"ן, והרא"ש (ס' ג') פ' בדעתו דדווקא בהושיט מבעו"י הוא דגזור על שלא החזירה קודם חשיכה, וסמך ע"י רב ביבי בר אביי שהביא שהדיק פת בתנור משחשיכה התיירו לו לרדותה קודם שיבוא לידי איסור סקילה [ובגמ' לפנינו דנו אם איכא למיפשט לה מנידונגו ע"פ שינויא דמבעו"י וחשיכה, וכבר נתחבטו הראשונים אליבא דשאר התירוץ], ומעתה אם רדיית הפת שהיא שבות וגזורה במנין, התיירו לו לרדותה קודם שיבוא לידי איסור סקילה, אזי החזרת ידו דאף שבות ליכא בזה, כ"ש שהתיירו קודם שיבוא לידי איסור סקילה, אע"כ דדוקא מבעו"י דבשום גוונא לא יתכן שיבוא בזה לידי איסור סקילה קנסוהו רבנן, וכ"כ רבינו ירוחם (נתיב

69. רש"י: "בבדיחוחא אהדר ליה, כשתמודד לי כור של מלח אומר לך טעמו של דבר, לישנא אחרת, לכשתאלץ עליה כור של מלח לא תוכל להשוותם זו לזו", ויעו"י בהגהות הראמ"ה.

70. כשינויא קמא בגמ', ועי' פמ"ג (משבצ"ו ס"ק א') וביאורה"ל (ד"ה בתוך) ושע"ה"צ (ס"ק א') וכה"ח (ס"ק ב').

71. ועי' היטב במאירי (ד"ה מאכן כתבו) חילוק אחר בין רה"ר לכרמלית, "שאין מחמירין בגזירה כל כך", ודו"ק.

72. ר' מתני' (שבת צ"ו), - שתי גוזטראות זו כנגד זו ברה"ר, המושיט והזורק מזה לזו פטור, היו שתיהן בדיטא אחת, המושיט חייב והזורק פטור,

שכך היתה עבודת הלויים, שתי עגלות זו אחר זו ברה"ר, מושיטין הקרשים מזה לזו, אבל לא זורקין, והנה כבר תמה הפמ"ג (ס' שמ"ה משבצ"ו סוסק"א) ע"ד התוס' עליונים מעלה בחילוק בין אותה חצר לאחרת, ד"אכתי פטור אבל אסור" אף בזה כנגד זה, ומ"ש ממושיט דרך רה"ר בדיטא אחת

דבזה נתקשו התוס' בטוענם דפשיטא החילוק בו משום איסורא דמושיט, הא אף הכא איסורא דרבנן איכא, ות"י דגם להחזיר היה אסור כדון עקירה בלא הנחה, ועו"א מ"ש לאותה חצר שהתיירו להחזיר לחצר אחרת אסור.

אמנם יעו"י ב"ר"ח (לקמן צ"ט: ושייך לשם) והרשב"א (עירובין פ"ה:; ויעו"י היטב בדבריו בעבוה"ק שער ג' פ"ה, וצ"ע) דנקטו ל' "מותר" על הושהה וזריקה בב' רשויות השייכות לו [או לבי' בני"א ועירובין], ומשמע דאף איסורא דרבנן ליכא, וע"כ לא נקטו אבל אסור", וממילא משייך איכא למימר לכאן דכ"ה נמי דעת התוס' דהכא, ור' להלן למעלה משה"ב משם

ס' ההשלמה, וזה גופא היתה טענתו על פ"י התוס', דאכתי איכא איסורא דרבנן, וע"כ פ"י באופ"א, ואולי נחלקו בזה, ויל"ע.

[ובעיקר דין הושהה מכו' בתוס' (שם ב'), ובמאירי (צ"ו:; וברמב"ם פ"יב ה"י) דהוי תולדה, אמנם בירושלמי (פ"ו ה"ב, ג"ב:; נ"ג), נקטו כמה טעמים דלא תני נמי הושהה, אולם העולה מן הדברים דהושהה נמי אב מלאכה היא

[אבל יעו"י היטב בס' ערכי תנאים ואמוראים לרבינו יהודה ב"ר קלונימוס משפירא, רבו של הרוקח, ערך רבי יונתן בן אלעזר, שביאר בכוננת הירושלמי גופיה בחד שינויא דענין זה תלוי הוא בפלוגתא ר"ע וחכמים, ודקדק בבבלי (מ"ט:; דס"ל דהושהה אב הוא], ור' בשיטה להר"ן (ע"ג.)

דאף דעת הבבלי כן, דהושהה בכלל הוצאה מרשות לרשות היא, "כיון שאינו מתחייב עליה אלא מפני שרה"ר בינתיים", ויעו"י בהערות הגרעק"א על גליון הרמב"ם הג' שתמה "ולא ידעתי מנין לרבינו זה [-דהוי תולדה],

והא בהיפוך משמע בריש מסכתין הכא דעיקר שבת תני אבות ותני תולדות וכו', והרי הוצאה דבע"ב ודעני הוי רק הושהה וקרי ליה אב", והניח בצ"ע,

והאריכו בזה האחרונים, עע"ד, ור' מג"א (ס"ס שמ"ז) מרחשה"ש (ס' שמ"ח ד"ה כששני) ומשנ"ב (שם ס"ק ד') דהושהה מרה"ר לרה"ר דרך רה"ר הוי דאורייתא].

73. והנה ל' רמב"ם (פי"ג ה"כ) - "שכח ופשט ידו והיא מלאה פירות, והוציאה מחצר זו להכניסה לחצר שבצידה, ונזכר קודם שיכניס והרי ידו תלויה באויר רה"ר, מותר להחזירה אליו לחצירו, אבל להכניסה לאותה

החצר השניה אסור, כדי שלא יעשה מחשבתו שחשב בשעת שגגה, ואם הוציא ידו במזיד הרי זה אסור להחזירה אצלו, אלא קנסו אותו שתהא ידו תלויה עד שתחשך [-מוצ"ש]", ונתקשה החזון חיזקאל (על הש"ס, שבת ד', דמלשנו "לחצר שבצידה" משמע דלא כתי' קמא התוס' עליונים מעלה דהיו ב' החצירות זו כנגד זו, וממש"כ "והרי ידו תלויה באויר רה"ר",

משמע שהיתה רה"ר מפסקת בין ב' החצירות, ודלא כתי' ב' דתוס', וא"כ הדרא קושיית התוס' ע"פ דרכו לדוכתא, ויישב דצ"ל דס"ל להרמב"ם דמושיט אינו אלא אם בהושהה אחת בא החפץ מרה"ר לרה"ר דרך רה"ר, אבל אם היתה הפסקה באמצע, שהיתה ידו תלויה באויר רה"ר, הושהה נתקשה כב מאי שנא, שהרי גם לחצר אחרת פטור מה"ת כמו במחזירה

אליו, וכבר כתב כן הריטב"א (ג'): בדעת רש"י.

וע"ע רשב"א (עירובין ל"ג, וע"ע בדבריו לשתב צ"ט), דנקט ליישב עצם קו' התוס' ע"פ יסודו דהתם דאין נקרא מושיט "עד שיהא מושיט מרה"י

לרה"י דרך אויר רה"ר, ראש המושט מונח ברה"י זו וראשו אחר ברה"י השני, ואמצעותו תלוי באויר רה"ר..., אבל בעוקר מרה"י זו ומניח ברה"י זו ורה"ר באמצע אי"ז מושיט אלא מוציא מרה"י לרה"י באויר רה"ר, ופטור",

רבה ב"ר הונא אמר רב אסור לזרוק מזה לזה, ושמואל אמר מותר לזרוק מזה לזה, ולא מי אוקימנא לההיא כגון דמידלי חד ומתתי חד, דזימנינן נפל

ואתי לאתוי, וכ' רש"י "ולכהי נקט ואתי לאתוי, דאילו משום פילת רה"ר ליכא חיוב חטאת, דמתעסק הוא אצל הוצאה דלא נתכוין לזרוק לרה"ר",

הרי מכו' דלא חששה התורה לעצם הנפילה, אף שלכאן בזה נמי הוצאה הויה, ולא חששו כ"א דילמא אתי לאתוי, ואי כהגרעק"א הדק"ל אמאי לא

חיישנין, ומה השיב רש"י, ועוד באחרונים שקו"ט ממקומות רבים ראיות וקושיות על האי יסודא, ולא עת האספ האידנא שהובא ככאן אגב גררא, וצינתי רק דוגמא.

אמנם, העירוני ראי' לדעת הגרעק"א הג'ו, דהנה השטמ"ק (כתובות ה': ד"ה את"ל הלכה) הביא מהרא"ש דאע"ג דמחייב ר"ש במתעסק בחבורה, מודה הוא בשאינו מתכוין פטור, דמתעסק שאני דמי למקלקל דבתרוויהו שייך

פטור דמלאכת מחשבת, וכיון דבחבורה מחייבים להמקלקל ה"נ מחייבים להמתעסק, אבל דבר שאינו מתכוין אינו פטור משום מלאכת מחשבת, דהא

בשאר מקומות נמי שרי, ולא דווקא לענין שבת, "אבל מתעסק אינו אלא לענין שבת דלא בעיא מלאכת מחשבת אלא בשבת כדאמר' התם מתעסק בחלבים ועריות חייב ובשבת פטור", ולכאן צ"ע שהרי פטור מתעסק הוא

ממיעוט כללי - ולא דווקא לענין שבת, שהרי קרא ד"אשר חטא בה" לא מיירי כלל בענין שבת, ודין מתעסק בחלבים ועריות שאני מטעם דנהנה,

אלא אפש"ל דנתכונן הרא"ש לענין האיסור תורה, דדווקא בשבת ליכא כלל איסור תורה משום דבעי' מלאכת מחשבת וליכא, אבל בעלמא איכא איסור

תורה אלא דמיקרי שוגג, ויש להתיישב בזה, ודו"ק.

ובעצה"ע, ראיתי באילת השחר (למרן הגרא"ל שטיינמן שליט"א, שבת ע"ב:) שהק' דלפ"ד הגרעק"א אמאי בשאר איסורין נמי שרי בדבר שאינו מתכוין, הגע עצמך, אטו אם היה גורר מטה כסא וספסל מתוך כוונה

שתעשה חריץ לא היה מתחייב, הא ודאי שהיה חייב אע"ג דלא היה פס"ד, וא"כ נהי שאין בדעתו שתיעשה המלאכה, מ"מ הרי בשאר איסורים ליכא

פטורא דמלאכת מחשבת כ"א פטור מתעסק שלא נתכוין לעשות דבר האסור, אך כיון שתיעשה הרי נמצא שעובר איסור דאורייתא בשוגג, והאדר

שרי לעשות דבר שיתכן מאוד שע"י עשייתו ייעשה איסור מה"ת בשגגה, ובהמסתעף לנידו"ד עליון למעלה, הנה בההיא דהושיט ידו מליאה פירות,

אוקמה בחד משינויי' כאן מבעו"י כאן משחשיכה, ומצאתי בשו"ת עונג יו"ט (ס' כ') ד"קצת יש להביא ראיה" מאכן להגרעק"א, דהא מטרת הש"ס בהאי

תירוץא הויה לחלק בין היכא דבהושהה ראשונה עביד איסורא, ומשו"ה קנסוהו רבנן, להיכא דלא עביד איסורא וע"כ לא קנסוהו, ומעתה הרי לכאן

יפלא למה אוקמה בהושיט מבעו"י וחשך ערלי היום, וזה דוחק, ולא אוקמה שהוציא בשבת גופא אלא שהושיט בדרך מתעסק ולא כיון להוציא,

או שסבור שהם פירות אחרים [ר' בכריתות י"ט]. דמתכוין ללקט תאנים וליקט ענבים אליבא דרבי יהושע (דהלכתא כוותיה, ר' רמב"ם פ"א ה"ט)

פטור, דל"ה מלאכת מחשבת], וכיון דלא עביד איסורא לא קנסוהו רבנן, אבל אם הושיט בשוגג - דאיכא איסורא דאורייתא - קנסוהו רבנן ואסור

להחזירה, "ומדלא מוקי הש"ס הכי, על כרחך דכל מתעסק דמי לשוגג לענין זה דמיקרי עביד איסור, כיון דעביד מעשה בגופו ועי"ז נעשה מלאכת שבת,

ורק לענין חטאת פטריה רחמנא, אבל איסור שבת שלא בכונה איכא, ולפי דבריו נקט הלכה - דאם נתן קדישה שחשבה לריקנית ע"ג האש, ולבסוף נתברר שהיה בה מאכל ונתבשל, אף שהוא מתעסק נאסר המאכל, ויותר

מזה יעו"י במנחת ברוך (ס"ו"ט) לענין מעשה שבת, דאף להסוברים שאין במתעסק איסור תורה כלל אפ"ה נאסר המאכל, דהא המבשל בשבת בשוגג

שאסור לבו ביום לאו משום שעשה איסור בשוגג נאסר, אלא משום גזירה דשוגג אטו מזיד (ר' גיטין נ"ג:), וא"כ בכ"מ דבכה"ג במזיד אסור, גזרי' שוגג

אטו מזיד, והעירוני עוד שכן כ' מדנפשיה בשו"ת משנה הלכות (ח"ו סי' ע"ו).

[ובעצה"ד, הנה המסתעף מהאי עניינא הוא לאשר דנו ודשו רבים, במקום שאין מקום לכולם לישן בסוכה, האם אפשר שיכנס א' וישן, ולכשירדם

יוציאוהו חוצה ויכנס אחר במקומו לישן, וכן ינהגו בכולם חוץ מהאחרונים, אלא דלכאן לפ"ד הרמ"א דיו"ד הנו' יהא אסור לעשות כן, ואף שהוא

מתעסק הא אין פטורו אלא מחטאת, ויש להעירו (וכן י"ל באם נרדם חוץ לסוכה), ודו"ק בזה לפ"ד רש"י דשבת וטענת המש"ח הגז'.

אלא לאו שמע מינה כדפרישנא, אמנם משמע דלא ניחא ליה אף בשתי גזירותא דזו כנגד זו, ודלא כהתוס', ור' הערה דלעיל⁷⁴, [המסתעף מעצם פלוגתתם, הוא לענין הושטה מרה"י לרה"י דרך כרמלית, ר' מג"א ומחצה"ש (סי' שנה"ס ס"ק י"א) ובהגהות הגרעק"א (סי' שמ"ח למג"א ס"ק ד')].

עכ"פ, הנה כבר נתקשו האחרונים ע"ד המג"א, וכדתמה בדעת תורה מכ"מ: א'. מנחות (ל"ז: ל"ח). במעשה דרבינא דאזיל בתריה דמר בר רב אשי דאיפסיקא ליה קרנא דחוטיה, וסבר רבינא שצריך להודיעו על אף דהוי כרמלית [אלא דאיכא תרי לישני אם יש להקל בהיא דהתם משום כבוד הבריות], הרי שאסור לחצר אחרת אף בכרמלית, אמנם זה אפשר ליישב דמיירי שעמד בדרך, והו"ל עקירה מרה"ר והכנסה לחצר- רה"י. ב]. עירובין (ט"ו). ת"ש דרב היה יתיב בההוא מבואה, הוה יתיב ר"ה קמיה, א"ל לשמעיה זיל אייתי לי כוזא דמיא, עד דאתא נפל לחיא, אחוי ליה בידיה, קם אדוכתיה, הרי שעל אף דהוי כרמלית לא נתנו להכנס לחצר אחרת [ומהלשון "עד דאתא" משמע שלא עמד אז]. ועמ"ש"כ המג"א דבמזיד הוי משום קנס ולא משום גזירה, העיר שם מתוס' דעירובין (צ"ח. ד"ה והא) דבהיא דהכא אסור להחזירה דגזרינן משום דיכול לבוא לידי דאורייתא, והנה דבריהם הוו במזיד, דהא בשוגג מותר להחזירה לאותה חצר, הרי דאף במזיד נקטו דהוי גזירה.

ומאיך, בא"ר (ס"ק ד') פ"י כוונת מרן בשולחן הערוך דבכל גוונא היינו בין בשוגג ובין במזיד, דלא קנסו אלא היכא דיש גזירה דאית לידי איסור דאורייתא, אבל בזה אף שיעשה בשבת ליכא איסור מה"ת, אבל לחצר אחרת אסור דגזרינן דבשבת אחרת יזרקנו לרה"ר, כדמבו' ברש"י, וכ"מ מל' הפוסקים דבכל גווי מותר "להחזירה", ול' חזרה שייך על אותה חצר שכבר היו פירות הללו וידו בה, אבל לחצר אחרת מאי חזרה איכא, הא עד האינדא לא הוו שם כלל, ודלא כהמג"א הנז' דנקט דבכל גווי קאי על כל החצירות, וההיתר אינו אלא בשוגג, עכ"ד. אלא דלכא"י לה"ע בעצם הוכחתו דאף בגמ' נקטו לחלק בין אותה חצר לחצר אחרת, למרות שבשתי הבריות הלשון הוא "להחזירה", ושמא אחר לשון זה נמשכו הפוסקים, ויל"ע.

ועתה על עצם דברי המג"א באתי, דמאין לומר בוודאות דהכא לא גזרי' גזירה לגזירה, שהרי מצינו פעמים רבות גזירה לגזירה, ואמרי דחדא גזירה היא, ויש לנו לברר עיקר הדבר: **האם ואימתי גזרינן גזירה לגזירה**, ובתוה"ד יתבאר ד"א דבמלאכת הוצאה, מחמת היותה מלאכה גרועה, וכנ"ל ענף א', גזרינן בה גזירה לגזירה, ואשר להמתבאר הנה מדברי מרן בכ"י מבו' דלהלכה לא אמרי' הכי, ואלה הדברים:

יסוד תקנות דרבנן מבו' בשבת (י"ג. וש"נ) דלך לך אמרינן לנזירא, סחור סחור לכרמא לא תקרב [דכל איסורי דרבנן אינן אלא אטו דאורייתא, ע"י תוס' דשבת ט"ל. ד"ה מפני], וביבמות (כ"א). קא בעו רמו לשניות מה"ת, רבא אמר שנאמר (ויקרא ח"י כ"ז) **כִּי אֶת כָּל הַתּוֹעֵבֹת הָאֵל עָשׂוּ אֲנָשִׁי הָאֶרֶץ, הָאֵל-קִשׁוֹת⁷⁵, מְכַלְל דַּיִכָּא רְכוּת, ר"ה אמר מהכא (קהלת י"ב ט') **וְאֵן וְחָקֵן תְּקַן מְשָׁלִים הַרְבֵּה**, ואמר עולא א"ר אלעזר קודם שבא שלמה ועשה לה אזנים, ר' אושעיא אמר מהכא (משלי ד' ט"ו) **פְּרָעוּהוּ אֶל תַּעֲבֹר בּוֹ שֹׁטֵה מַעְלֵיו וְעֹבֵר, ר"כ אמר מהכא (ויקרא ח"י ל') **וְשִׁמְרֶתֶם אֶת מִשְׁמֶרְתִּי** - עשו משמרת למשמרת, א"ל אביי לרב יוסף הא דאורייתא היא, דאורייתא ופירשו רבנן, כל התורה נמי פירשו רבנן, אלא מדרבנן וקרא אסמכתא בעלמא.****

והנה ידוע ומפורסם הוא בתלמוד דאין גזרינן גזירה לגזירה, ועי'

וע"ע בא"ר (ס"ק א').

74. אחר כ"ז הנה פוק חזי ל' ריא"ז (הו' בשלטה"ג סביבות הרי"ף, א'): - "היתה ידו מליאה פירות והוציאה חוץ לחצירו בשבת למעלה משלושה, והחזירה לאותה חצר שהוא עומד בה, פטור, ואפילו אם הוציאה במזיד, כמבואר בקונטרס הראיות, אבל לחצר אחרת שבצידו אסור להחזירה שנראה שעושה חפציו בשבת, שהוא מטלטל מחצר לחצר דרך רה"ר", ומשמע דאי לא הוי דרך רה"ר סבירא ליה דיהא שרי אף לחצר אחרת, ועי'.

75. ועי' כע"ז במדב"ר י"ב א' "אין האל אלא לשון חזק, כמה דתימא (יחזקאל ט"ו) ואת אליהו הארץ לקח".

76. ועי' ראינו עוד, דהנה הרמ"א (יו"ד סי' פ"ז סעי' ג') פ' להתיר לעשות חלב שקדים ולהניח בה בשר עוף, הואיל ואינו אלא מדרבנן [ובדדמי, עי' בארוכה בשו"ת יבי"א (חו"י י"ד סי' ח'), ותרנ"ו], אך בבשר בהמה יש לאסור מפני מראית העין, אא"כ יניח שקדים אצל החלב, ובש"ך שם (סק"ו) הבי"ד מהרש"ל דלא ניחא ליה להתיר בזה אף בבשר עוף אם לא שניח כמה שקדים בסמוך, והסכים עמו הש"ך תוך שהוא מסתמך ואזיל על כמה ראיות דגם באיסור דרבנן גזרינן מפני מראית העין, ועי' בט"ז (סק"ד) "ואף כי דברי רמ"א נכונים וכבר נתפשט המנהג כן, מ"מ נראה שיש להניח לכתחילה שקדים גם אצל בשר עוף", ועי' בדבריהם להשוותו לדם דגים, אמנם הפרי"ח הסכים להתייר משום שאין לדמות גזירות דרבנן זו לזו. וראיתי בכ"י (כרת, שם סק"ז) שהוסיף ואסברא לן דאין לגזור כיון שאינו חלב בעצם כ"א מי פירות, מוהל שקדים, וכמו שלא נאסור יין אדום משום שצבעו דומה לדם, כן אין לאסור מוהל השקדים בבשר אף שהוא

כיו"ב בירושלמי (שביעית פ"ב ה"ד) דאין מחדשין או מוסיפין על הגזירה, ובטעמא דמילתא כ' רש"י (ביצה ב'): דכתיב 'ושמרתם את משמרת' - כלומר עשו משמרת למשמרת, גזירה לתורת, ולא משמרת למשמרת. ואין להעיר לכא"ו דא"כ היאך מצינו בתלמוד דלעיתים גזרינן גזירה לגזירה (ר' הלן), הא איכא קרא דלא למיגור הכי, דהא הישוב לזה עולה מתוך סוגית הגמ' דיבמות הנז' דא"ה"נ הגזירות הוו דרבנן, וקרא זה הוי אסמכתא בעלמא, וא"כ האי טעמא נמי דלא לגזור גזירה לגזירה נמי בכלל אסמכתא הויא, וממילא במקום שראו רבותינו צורך לגזור בכה"ג - שפיר גזרינן.

אמנם, בכמה דוכתי אשכחנא שדחו זה הכלל, ואמרו כולה חדא גזירה היא, וכ"ה בביצה (ג'), והתם פרש"י דכשנמנו וגזרו על פירות הנושרין - אף ביצה היתה במשמע, וביאר בשו"ת בנימין זאב (סי' ש"ג) דהיינו שאין לחזור ולהוסיף על גזירה שכבר נגזרה, אולם בשעת מעמד הגזירה יכלו לגזור ולהרחיב הגזירה אף לדבר שנראה כגזירה המתוספת להגזירה הראשונה, וכ"כ בשו"ת הרמ"ז (סי' מ"ז).

אך התוס' (ברכות נ"ג. ד"הגזירה) והרשב"א (חולין ק"ד. ד"הרבאשי) ושו"ת בנימין זאב (שם) נקטו דבכה"ג שאם לא נוסף ונגזור גזירה שנית - לא תתקיים הגזירה הראשונה, דאמור יאמרו הציבור דמדמה שרי, הא נמי שרי, הו"ל גזירה אחת ואין להפרידה, וע"ע דמרי המאירי (חולין שם), דכשהדברים דומים זה לזה במאוד, עד שנראה כגזירה אחת, אמרי' דחדא גזירה היא, ע"ש. ונ' הביאור בדבריו שכוננתו כהנ"ל דכיון דדמו להדדי הרי לא יחלקו אנשים ביניהם, ויסברו דמדמה שרי הא נמי שרי ולא תתקיים הגזירה הראשונה, וע"כ גזרו אף בזה והוי כגזירה אחת.

[והנה תנן (עירובין כ.), לא יעמוד אדם ברה"י וישתה ברה"ר, ברה"ר וישתה ברה"י, ובשבת (י"א): איבעיא להו כרמלית מאי, אמר אביי היא היא, רבא אמר היא גופה גזירה, ואנן ניקום ונגזור גזירה לגזירה, והתוס' כ' לבאר דאביי גזר גזירה לגזירה דוקא בהוצאה (אמנם, כאמור רבא שם פליג עליה, והלכתא כוותיה), והר"ן (שבת ל"ה: מדפי הרי"ף) הק' אההיא דהתם אמאי אסור בכרמלית, הרי אף ברה"ר אינו אסור אלא משום גזירה, וא"כ בכרמלית הוי גזירה לגזירה, ויישב לחלק חילוק חדש בהא דלא גזרי' גזירה לגזירה בהוצאת כרמלית, "דכי אמרינן הכי ה"מ בדבר שאין בו סרך מלאכה, כי ההיא דלא ישתה דלא מתסר אלא משום חששא דשמא ימשוך הכלי אצלו, אבל מידי דדמי למלאכה דאורייתא אלא שפטור עליה מפני שאינה צריכה לגופה, בכיו"ב כרמלית ורה"י שוין הן", ומבו' דס"ל דבדבר דדמי למלאכה דאורייתא הוי הכל גזירה אחת, ואין לחלק בין רה"ר לכרמלית (ועי' ט"ז או"ח סי' ש"ו ס"ק ד'). ונ"ל הביאור בדבריו שכוננתו כהאי כללא, וכיון דדמי למלאכה דאורייתא הרי לא יובן לרואים החילוק בין רה"ר לכרמלית, וכיון שבלא גזירת כרמלית לא תתקיים גזירת רה"ר הוה כולהו חדא גזירה, וגם כרמלית הרי גזרו בה מפני שלא הכל בקיאים בדיני מחיצות, ויש להתיישב בזה, ויעוי' תשו' רד"ך בית י"ג חדר ב].

וראינו בדברי הרמב"ם (פיהמ"ש, שבת פ"ד מ"א) דהלך בדרך שלישיית אשר נראה שכוללת שני השיטות כאחת, דז"ל שם: "שיגזרו ב"ד דבר בשעה מן השעות, ואח"כ ישוב ויגזור גזירה לאותה גזירה, זה הדבר אינם עושים, אבל אם יהיו שתי הגזירות בשעה אחת הרשות בידם, והוא דבר נעשה תמיד, והוא ענין אמרם כולהו חדא גזירה היא, ר"ל כי מי שגזר זאת הגזירה ראה שלא תתקיים זאת הגזירה אלא בגזירה אחרת תחוק אותה ותסמוך אותה, ולפיכך גזר שתי הגזירות יחד", ומבו' בדבריו דמצריך להנהיג תרי תנאי למען יוכלו

דומה לחלב, ואיסורא דחז"ל הוי בחלב אשה ודם דגים שהוא חלב ודם באמת. ועי' בפלתי שם "ואמרו הטבעיים - הרבה ירקות אשר ידמו לשרצים, ואף אתה צא ואוסרן לאכילה דלא יטעו בשרצים, ונשתקע הדבר, ולכן אין לזה שורש וענף, ודי לאסור בבשר בהמה ולא בבשר עוף, ומשה ותורתו אמת".

77. ומה נראה לכא"ו ששייך בורר גם בדברים רוחניים, ומכאן לכא"ו ראינו מוצאת לדבריו הידועים של מרנא הכה"ח (סי' רכ"ו ס"ק ד') לאסור איסור לברך ברכת האילנות בשבת וי"ט מטעם דהמקובלים כ' שע"י ברכה זו מברר ניצוצי הקדושה מן הצומח, וא"כ הו"ל בורר, וכיו"ב כ' רבינו בעל בא"ח (בספרו אורח חיים, הל' ברכת האילנות ז') טעם ע"פ הסוד, דבחול יש בירור אוכל מתוך הפסולת, אבל בשבת אוכל מתוך אוכל, ועי' ברכת האילנות נעשה בירור אוכל מתוך פסולת, "ולכן אין מקומה בשבת וי"ט" [ניתכן לדקדק מלשונו שאינו איסור אלא שאינו מתאים עם תיקוני השבת, ויל"ע, אך עי' היטב בשו"ת רב פעלים (חלק סוד ישרים סי' ד' בחקירה השלישית), ודו"ק], וכיו"ב בדבריו (בס' בא"ח, ש"ב ריש פ' בשלה): "ויאמר משה אכלוהו היום כי שבת היום לה', היום לא תמצאוהו בשדה, ששת ימים תלקטוהו וכו', נ"ל בס"ד שרמזו כאן על סוד הבירור של ניצוצי קדושה. דידוע, בירור השבת הוא בחינת אוכל מתוך אוכל, ושל חול בחינת אוכל מתוך פסולת. והענין הוא, שיש ארבעה עולמות - אצילות, בריאה, יצירה, עשיה, ובכל עולם יש בחינת בירור, אך עולם האצילות נחשבת אוכל לגבי עולמות ב"ע, על כן בירור שלה נקרא אוכל מתוך אוכל, ובזה יובן סתירות שיש בזה ממקום למקום, כי ממקום אחד נראה שיש בירור ניצוצי קדושה בשבת, ובמקום אחד אומר אין בירור בשבת, ובזה

לגזור גזירה לגזירה: שיהא במעמד אחד, ושיראו דבלא גזירה לגזירה לא תתקיים גזירה קמייתא.

ומלבד זה, יש מקומות שעצם הגזירה אחת היא, ומצינו דוגמתו ברש"י דשבת (נ"ז). דהתכשיטים אסורים בשבת אף בחצר אטו רה"ר, ואף דגם ברה"ר הוא מגזירה דדילמא שלפא ומחויא, מ"מ "חדא גזירה היא דגזור בהם שלא תתקשט בהם בשבת כלל", ומבו' דנקרא גזירה אחת משום דאין הגזירה על הוצאה לרה"ר, אלא שעצם צורת ושוורש הגזירה היתה על התקשטות בתכשיטים בשבת, וכיו"ב מתב' בתוס' (שם כ"ד. ד"ה גזרה המתחיל בכ"ג: וכן ראינו ג"כ בדבריהם לביצה ח"י). דיו"ט ושבת כי הדדי נינהו, ולא חשיב גזירה לגזירה.

ומאיך, אשכחנא דוכתי דגזרינן גזירה לגזירה, וזה יצא ראשונה וכבר הובא לעיל מדברי התוס' דשבת (י"א): בדעת אביי שם גבי הוצאה [ועי' בריטב"א (הישנים, שבת שם) שפי' הטעם דדוקא בהוצאה גזר הכי ד"מתוך שהוא קלה בעיני אדם, שברשה"י מותר לפנות חפצים מזוית לזוית, ס"ל לאביי דמחמרינן בה", ועי' בפנ"י שכי' דלול"ד התוס' נ' שלא לחלק בין הוצאה לשאר מלאכות, שהרי אדרבה הוצאה מלאכה גרועה היא, אלא דעיקר טעמא דאביי בכרמלית הויא דכיון דחכמים החמירו בכרמלית ועשוהו כרה"ר להחמיר - אמרי' כל דתקון רבנן כעין דאורייתא תקון, ואי שרית ליה בכרמלית אתי למישרי ברה"ר, וע"ש בדעת התוס'], ובשבת (מ"ז: מ"ז) כתבו עוד התוס' גבי כיבוי, דקים להו לרבנן דשייך שם למיגור טפי אפי' דהוי גזירה לגזירה [ועי' היטב בקידושין (י"א. תוד"ה עד): "דקסבר אי לאו דגזרו מעיקרא משום דעולא, משום סמפון לא היו מתחילין לגזור ולאסור עד שתכנס לחופה כו', אלא מאחר שהתחילו לגזור משום דעולא כו' האריכו הגזירה משם ואילך עד החופה משום סמפון הואיל וכבר הוצרכו לגזור", ודו"ק]. וע"ע שבת (ל"ח: תוד"ה מעשה), ודו"ק. ובכ"י (יו"ד סי' קצ"ז) הביא משם הרשב"א (תוה"א בית ז' שער ז') דבזבה גזרינן גזירה לגזירה מפני כרת שבה, ושם (סי' קפ"ג) ציין כן נמי משם הר"ן (שבועות ו'). [וע"ע שיטמ"ק לביצה ח"י.], ובמהרש"א (ע"ז ט"ו). חידש דהיכא דהוי בגוף אחד כגון שלימה אטו שבורה - לא חשיב גזירה לגזירה [ויש להתיישב בזה לכא"ו]. וע"ע בשו"ת חכם צבי (סי' ע"ה) שהוכיח דבדבר המצוי ורגיל גזרינן גזירה לגזירה, ועי' תוס' חולין (ק"ד). שכבר עמדו בזה דלעיתים אומר הש"ס דלא גזרי' גזירה לגזירה, ולעיתים אומר דכולהו חדא גזירה היא, ולפעמים גזר גזירה לגזירה ולא חייש מידי, וכתבו "אין לדמות גזירות חכמים זו לזו אלא במקומות שהש"ס מדמה", וכיו"ב כתבו בשבת כ"ד. ד"ה גזרה (מתחיל בכ"ג): "ישמא אין להשוות גזרות של חכמים זו לזו אותם שאינם במלאכה אחת"⁷⁶.

[ומלבד זה, יש לציין דמצינו שנקטו ל' גזירה לגזירה, ולא הוי הכי, אלא ר"ל שהוא איסור דרבנן, עי' יבמות ק"ט. תוד"ה היא (ועי' רש"י), ועי' היטב בפנ"י לשבת י"א, ודו"ק].

"...סוד איסור שבת המוציא מרשות לרשות, כי הנה המוציא מרה"י לרה"ר, גורם להמשיך הברורים הקדושים שכבר הובררו ונעשו רה"י, ומוציאין לרה"ר שהם הסיגים והקליפות, ומערבב קודש בחול, והמכניס מרה"ר לרה"י הוא גורם שהשכינה תרד בשבת למקום הסיגים, ותברר מהם ברורים להעלותן משם שהוא רה"ר למעלה אל רה"י, וגם זהו פגם גדול מאד מאד. נמצא, כי איסור המכניס מרשות הרבים לרשות היחיד תלוי במלאכה אחרת, והוא הבירור מכלל ל"ט מלאכות דשבת, כי כן הבורר עצמו גורם דבר זה הנ"ל שתגלה השכינה בין הקליפות, ותברר בירורין מהקליפות והסיגים"⁷⁷ (מהרח"ו, עץ חיים, שער המלכים פ"ו, ע"ש).

מובן - כי בירור אוכל מתוך פסולת ליכא, אבל אוכל מתוך אוכל איכא, דא"י נחשב בירור באמת אלא מבדיל אוכל מאוכל] [וע"ע ש- "ידוע כי עולם האצילות מכונה בשם 'בית', ועולמות ב"ע מכונים בשם 'שדה', כי האצילות היא בסוד רה"י טפי מב"ע, דעלה איתמר (תהלים ה' ה') לא יגורר רע, וזה שאמר אכלוהו היום כי שבת היום לה', ר"ל הכל בחינת אוכל, דליכא פסולת, ולכן 'היום לא תמצאוהו לברור' בשדה' הם ב"ע שמכונים בשם שדה, כי שם הברור הוא אוכל מתוך פסולת ואסור בשבת, אך ששת ימי החול 'תלקטוהו' שבהם יש בירור אוכל מתוך פסולת שזה נקרא 'לקט' שמלקט מתוך הפסולת, 'וביום השביעי' הוא 'שבת' לה', 'לא יהיה בו ברור זה שהוא לקט, אלא יש בו אוכל מתוך אוכל, שהוא מבדיל אוכל מאוכל, ולכן מלאכה של הבורר אסורה לנו התחתונים בשבת", עכ"ל]. ועי' שו"ת יחו"ד (ח"א סי' ב') שהבי"ד הכה"ח הנז' - "ותמהני, שמנין לו שבענין רוחני כזה שייך דין בורר, וכל המלאכות האסורות בשבת למדנו ממלאכת המשכן, וכל דתקון רבנן כעין דאורייתא תקון" [ושם הביא שבספרו באר מים חיים (בכת"י) אזיל רבינו המחבר כה"ח לשיטתו כנ"ל, ונשאל דא"כ הרי בכל התפילות והברכות אנו מבררים, והשיב דהוי לצורך אותה שעה, וקיי"ל דבורר פסולת מתוך אוכל לאלתר שרי, משא"כ בברכת האילנות שאינה צריכה לאותה שעה דייקא, שהרי יכול לברכה בכל חודש ניסן, והר"ז כבורר לאחר זמן שאסור, עכ"ד. והנה בענייניו אין לי עסק בנסתרות, אך ע"פ פשוטו לא הבנתי כוונתו, דהוי סו"ר כיון שמברך עכשיו לה בורר וגומר תיקונו כעת, והו"ל בורר לאלתר, ומאי אכפת לן שיכול לברך גם מחוץ, וכבר האריכו בזה, ובמה שיל"ד בדין ברכת האילנות בשבת וי"ט ע"פ הפשט, הנה אין מקומו כאן.

אברני ורני הנוללים "אליבא דהלכתא"

ולכאן ונשארו בצ"ע, וכבר ידוע ליישב בכמה אופנים (עי' שלמי יוסף על מסכת שבת מסימן שכ"ב עד שכ"ה). ולענ"ד היה נ"ר שאע"פ ששורש סיבת הדבר שאסרה התורה הוצאה והעברה הוא מטעם אחד, מפני שיש בשיניהם ענין הוצאה מרשות לרשות, מ"מ בהוצאה הוקבעה עיקר שם המלאכה על העקירה והנחה, שבה ניכר השינוי שנעשתה כאן שהיתה קבועה ברשות זו ונעקרה ממנה ונקבעה ברשות אחרת, אבל במעביר ד"א לא ניכר כי שיהיה ברשות אחרת, ולכן נקבעה עיקר שם המלאכה על עצם ההעברה של הד"א שהוא פעולה של עשייה מרובה (לקיחת החפץ דרך ארוכה), אשר למעשה על ידה יוצא החפץ ממקומו, ודו"ק ותשכח שלפ"ז יתיישבו כל הסתירות שבענין זה.

ב. בדברי הראשונים שהעברה מענין הוצאה, רגילים ללמוד כמו שכתב הקה"ק כתובות סימן ל"ב ד"ה ואולם שהיינו במה שמוציא את החפץ ממקום החפץ, ולא מפני שמוציאו ממקומו של האדם, דא"כ אם מעיקרא החפץ נמצא רחוק מהאדם בסוף ד' אמותיו יהיה אסור להוציאו חוצה להם, אע"פ שרק מזוין קצת, ואם מעיקרא החפץ חוץ לרשותו (דהיינו חוץ לד' אמותיו) לא יהיה אסור להזיזו גם ביותר מד"א. אבל באמת זהו דוחק גדול בדברי הראשונים שהזכירו שד"א של אדם קונות לו, וגם מלשונם משמע שדיברו על הוצאה מרשות האדם, ועי' בעל המאור רמב"ן וריטב"א הנ"ל, ואולי בשיטה לר"ן יש קצת משמעות בדברי הקה"ק. ועוד יש להעיר שתוס' שבת ד. ד"ה והא כתבו שמקומו של חפץ הוא ד"ט ולא ד"א, ועוד שהרי בשער הציצין סי' שמ"ט סי"ג ו'חזו"א סי' קי"ב סק"א הסיקו שמודדים שיעור ד"א לפי האמה של האדם שמעביר ולא לפי אמה בינונית (ולכא"ו הוא מחלוקת ראשונים, עי' עבוה"ק לרשב"א שער ג' תחילת פרק ד' ותוס' ר"י ערויבין מ"ח. ואור גדול על המשניות פ"ד מערובין), ואם איסור מעביר הוא מפני שמוציא ממקום החפץ מהיכי תיתי למדוד באמות של האדם (ובאמת נתקשו בזה האור גדול והחזו"א הנ"ל). ולכן היה נ"ר שלעולם אין האיסור במה שמוציא ממקום האדם, וגם לא במה שמוציא מהמקום העצמי של החפץ, אלא שכל אדם יש לו כלפי חפץ מקום שיכול להשתמש בו, דהוי יכול לבוא למקום החפץ ולהשתמש בו בתוך ד"א (של האדם) שזהו שיעור השימוש שלו, כלומר בגמ' ליטול חפץ מתחת מרגלותיו ולהניחו תחת מראשותיו (ונ"ר שכן גם הגדר לגבי תחומין של כלים לתוס' הנ"ל שמקומו של חפץ ד"ט, ומ"מ נותנים לחפץ ד"א [חוץ מהאלפיים, דהיינו שיש לו מקום שימוש שיכול אדם לבוא ולהשתמש בו במקומו, ולפ"ז למ"ד חפצי הפקר קונים שביניהם נ"ר שכל מי שיבוא להוציא חפץ הפקר בתחומו ימדוד ד"א באמות שלו, ודו"ק].

ג. ברמב"ם סוף פ"ב משבת כ' שהעוקר חפץ מרה"ר ממקום זה והניחו במקו"א ברה"ר, אם היה בין שני המקומות עד ד"א הרי זה מותר, והיינו שלא נאסר להעביר החפץ ד"א אלא רק אם נשאר ד"א פניו בין מקומו החדש למקומו הישן, ויוצא שהחפץ ארוך, צריך להעבירו יותר מחפץ קצר, כמו שהעיר האור גדול במשניות פ"ד מערובין, וסברת הרמב"ם מובנת לפי מה שהבאנו לעיל בענין מעביר משום הוצאה, וא"כ אם הוא עדין תוך ד"א נמצא שלא יצא. אבל יל"ע למה לא יאסר לכל הפחות מדרבנן כשחלק מהחפץ יצא חוץ לד"א, ככל הוצאה שאם יצא מקצתו אסור אע"פ שעדין אגוד במקומו הראשון (ואולי זהו כונת הראב"ד שכתב על דברי הרמב"ם שרק מותר במקום הדחק, וצ"ע). ונ"ר על דרך שביארנו לעיל, שאע"פ שמעביר ד"א מענין הוצאה, מ"מ לא ניכר בפ"י הוצאה, וממילא כל שלא יצא לגמרי לד"א לא נחשב כ"כ כהוצאה, ודו"ק.

ד. האחרונים נתקשו למה מותר לטלטל פחות מד"א ברה"ר, ולא יאסר מדין חצי שיעור, ולכא"ו היה נ"ר שאם בפשטות שיטת הגר"ח שהמלאכה היא בהעברה של ד"א באמת ק' פחות מד"א יחשב חצי שיעור, אבל לשיטת בעל המאור ודעימיה שהמלאכה היא בהוצאה, א"כ פחות מד"א אין כאן מלאכה כלל שלא יצא מעביר משום הוצאה, וש"ו שכן כתב בפתחה כלולת להלכות שבת, עי"ש מ"ה עוד אשוב שלא מידי עבד ואין עליה שם מלאכה כלל, אבל הבית מאיר בסימן שמי"ז כתב שזה חצי מלאכה ולא חצי שיעור, ודומה לזה עוקר זה מניח, וצ"ע מ"ג, אם כהגר"ח הוא ממש חצי שיעור, ואם כבעה"מ למה נחשב חצי מלאכה. ונ"ר שלפי מה שנתבאר לעיל שמלאכת מעביר בעקירה נאסרה מפני שיע"י העברת ד"א החפץ יוצא ממקומו, אבל למעשה נאסר האיסור אסור העברה שאסרו להעביר החפץ ד"א, ממילא י"ל שכאן שמעביר פחות מד"א, אמנם יש חצי מהמלאכה שנאסרה בפועל, אבל לא הגיע כלל לתכלית הנדרשת, וממילא שייך להגדירו כעין חצי מלאכה, ודו"ק. ועוד היה נ"ר לבאר באופן אחר, שגם לבעל המאור שהמלאכה בהוצאת החפץ ממקומו, מ"מ בהעברה פחות מד"א יש מקצת הוצאה ממקומו, שהרי מעיקרא היה מקומו במקום אחד, ועכשיו שהניחו במרחק פחות מד"א זהו מקומו, ומותר לטלטל משם עוד פחות מד"א, אלא שמ"מ כיון שמקומו החדש עדין קשור במקצת למקומו הישן אין כאן איסור הוצאה, אבל מ"מ מקצת תורת הוצאה יש כאן. ולפ"ז היה אפשר לומר ביאור חדש בדברי הרמב"ם שהבאנו לעיל שאין איסור מעביר ד"א כל שהוא עדין אגוד תוך ד', שבאמת כל ענין המלאכה לעשות שלא ישאר אגוד לרשות זו אלא יגיע למקום חדש לגמרי. אבל באמת שוב התבוננתי שלא נ"ר כלל לומר שגדר ההוצאה במעביר הוא במה שקבוע לו מקום חדש ע"י ההנחה, אלא במה שמוציאו חוץ למקומו הראשון, וא"כ כל שהוא תוך ד"א שלא יצא ממקומו הראשון, אע"פ שעכשיו נקבע מקומו במקום החדש אין כאן ענין הוצאה, ודו"ק.

ה. בענין חצי שיעור במלאכת העברה, יש לציין עוד למה שכתב הפרמ"ג בפתחה להלכות שבת שם: מיהו כל זה במעביר, אבל לזרוק אסור פחות מד"א, עכ"ל. וצ"ע ג' שנקט למעשה לאסור זריקה פחות מד"א (ולפ"ז היה אפי' זריקה כל שהוא דמאי שנא), ולא מצאתי בפוסקים שיבאו דבריו, וצ"ע האם כונתו לאיסור דאורייתא של חצי שיעור או לאיסור דרבנן, ומהיכי תיתי לחלק בין זורק למעביר (ועי' ריטב"א שבת ע"ג. ד"ה אבל נתכוין שאולי י"ל שהוא קצת סמך לפרמ"ג, ואינו מוכרח). ויש לציין שמצאנו עוד חילוק בין

הברזל ה"ערב" שמחזיק את ה"שתי" יש יותר מג' טפחים, ואתו "ערב" הוא בגובה י"ג טפחים מהקרקע, וזה צורתו: (1)

למרות שלפי מחזה העינים הגדר נראה כשר ומהודר, אין הדבר כן. וזה ההסבר, אמרינן לבוד בין כל שתי ושתי, וגם אמרינן לבוד בין כל שתי והבטון, אבל בין כל "קו" של לבוד יש שאלה חמורה, והיינו אם אמרינן לבוד ללבוד, כלומר האם "קוים" של לבוד יכולים ליצור עוד לבוד או לאו (2).

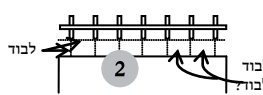
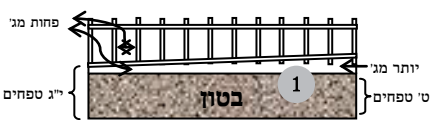

החזו"א מסתפק אם אמרינן לבוד ללבוד, ולכן יש לנו ספק אם המחיצה כשרה, וא"א להכשיר ע"י עומד מרובה בשתי, שהרי הברזלים דקים יותר מהאיר, ואמרינן אתי אירא מה"ג ומה"ג ומבטל מחיצה, ואולי יש לנו להכשיר ע"י עומד מרובה בערב, כלומר בא נניח שלא אמרינן לבוד ללבוד, מ"מ בחלק התחתון והחלק העליון של הגדר יש הרבה יותר מהפרוץ באמצע, אבל בנידון דידן אין זה נכון, וזה ההסבר. הטור והב"י אומרים שההיכי תמצא היחיד לעומד מרובה בערב הוא כשיש ג' טפחים למטה, ג' פרוץ באמצע וד' עומד למעלה: (3)

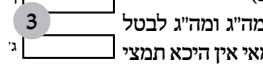

ובכך יש עומד מרובה, וגם לא אתי אירא מה"ג ומה"ג לבטל העומד, ושאלה פשוטה יש לשאול היא שאמאי אין היכא תמצא אפי' אם פרוץ באמצע ד' טפחים, ויש למעלה ממנו ה' טפחים כזה: (4)

אלא רואים מזה שמה שיש למעלה מעשרה טפחים לא עוזר לנו לעשות עומד מרובה. כלומר אע"פ שיש בחלק העליון ה' טפחים, מ"מ רק ג' טפחים הם בתוך עשרה, ונמצא שאין כאן עומד מרובה בערב, כך מדייקים האחרונים, ועי' בחזו"א שמאר"ך יותר על הענין.

וכאן הוא כעין אותו דבר, שהרי החלק התחתון של בטון הוא ט' טפחים, וכל הברזלים הם קצת למעלה מעשרה, ואינו עוזר לעשות עומד מרובה, ולהמחיש את הדבר בדרך גחמא, הנה פשוט שאם יש גדר של ט' טפחים, ולמעלה ממנו פרוץ חמישים טפחים, ולמעלה ממנו עומד ששים טפחים, פשוט שאין כאן מחיצה למרות שיש עומד מרובה בערב. וזה בגלל שרק מה שבתוך עשרה טפחים עושה עומד מרובה בערב כזה: (5)



נמצא שהמחיצה שלנו עדיין חסר הכשר, עוד הסתכלתי בגדר, ומדדתי שהקרקע מצד החיצון קצת יותר גבוה מהצד הפנימי, באופן שמצד חיצון הברזלים הם קצת בתוך עשרה טפחים כזה: (6)

וא"כ מצד חוץ יש מחיצה כשרה מחמת עומד מרובה בערב, שהרי הצד התחתון מרובה על הפירצה, ויש קצת מחיצה בגובה י"ט שיכולה להצטרף לעומד מרובה, ולא שייך כאן אתי אירא כיון שיש גדר למעלה ממנה (כלומר אע"פ שמה שלמעלה מ"ט אינו מצטרף לעומד מרובה, מ"מ הוא ודאי אינו כאיר שיבטל מה שבתוך הי"ט, וכן כתב החזו"א). נמצא שיש מחיצה כשרה ביחס למי שעומד מבחוץ.

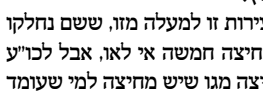

אכן גם זה אינו כמבואר בסוגיא של שתי חצירות זו למעלה מזו, ששם נחלקו האמוראים אם הגידוד חמשה מצטרף להמחיצה חמשה אי לאו, אבל לכונ"ע אין מי שבחצר העליונה יכול ליחשב לו מחיצה מגו שיש מחיצה למי שעומד למטה (7), ומשם יש ללמוד שאע"פ שיש מחיצה גמורה מצד החיצון, אין זה נותן דין מחיצה למי שעומד בפנים, והתם קיי"ל שיש מחיצה גם לעליון מטעם אחר, והיינו שגם מצידו המחיצה העולה למעלה מצטרף עם מה שיוצא למטה, ולא בזכות המחיצה הנראית ביחס למי שעומד בחצר התחתונה.

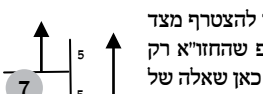

וא"כ גם בנידון דידן כיון שאין דבר שאפשר להצטרף מצד הפנים, עדיין אין כאן מחיצה כשרה. ואע"פ שהחזו"א רק מסתפק בלבוד ללבוד ואינו פסול ודאי, ואין כאן שאלה של איסור דאורייתא אלא רק של טלטול בכרמלית דרבנן, מ"מ כבר נפסק בטור בשם הראשונים שכל ספק במחיצות הוי כספק דאורייתא ואפי' בכרמלית, כיון שמחיצות הוא מושג מדאורייתא, וצריך אני לפסול את המחיצה ולא להשתמש אתו להכשיר את העירוב עד שעושים תיקון אחר. כך היה נראה לי לזון בזה הנידון, ואני מאד אשמח על הערות בענין.

יעקב ברנדווין - אחראי על עירוב תל ציון

סימן שמ"ט

הערות במלאכת מעביר ד"א

רציתי להעיר בכמה הערות וספיקות שיש לזון בענין מעביר ד"א, ואע"פ שחלקם ידועים מ"מ אין בית מדרש בלא חידוש.

א. בעיקר גדר המלאכה ידועים דברי בעל המאור (שבת לו: מדפי הרי"ף) שהוצאת החפץ ממקומו הוא בכלל הוצאה מרשות לרשות, ובאמת שכן מבו בכל דברי הראשונים שראיתי, שדבריו הובאו ברשב"א שם צו, וכן הסביר המהרש"א את דברי התוס' שם, וכן כתב המאירי שם והרמב"ן ריטב"א מאירי ור"ן במשנה עד. (אלא שבשיטה לר"ן כתב רק בלשון אפשר), וכן למדו האפיקי ים ח"ב סי' ל"ז ובאן האול פ"ב מגניבה ה"ב ד"ה ושמעתי בדעת הרמב"ם. ומאידך ידועים דברי הגר"ח (בסטנזיל סימן קי"א ובספר מגניו הגר"ח סימן מ' ובאן האול הנ"ל משמו) שהערה מעיקר המלאכה ולא בהוצאה שעיקרה העקירה והנחה (ועי' אפיקי ים הנ"ל ותוצאות חיים סימן ז' שרצו לומר שבמעביר ד"א העקירה והנחה הם רק תנאי במלאכה), ולכא"ו דברי בעל המאור ודברי הגר"ח לא מתאימים זה לזה. ובאן האול הנ"ל ואבי עזרי ריש הלכות שבת ופי"ג ה"ט וקה"י כתובות סימן ל"ז הביאו ראיות לכאן

סימן שמ"ה

בדין מחיצה של בני אדם

צריך ביאור מכיון שרשות הרבים היינו מקום שמצויים בו רבים, א"כ האם נאמר דבזמן שיש רבים יחשב כרשות היחיד. וכ"ש למ"ד דבענין ס' ריבוא בכל יום, א"כ בכל שעה בעינין יותר מעשרים אלף איש, ובודאי באופן כזה לא ימלט שלא תהא מחיצה של בני אדם.

ויש לזון בזה האם אדם שזורק לתוך בני אדם יחשב כזורק מרה"ר לרשות היחיד, או דנימא דרק מפיקע מהמקום שם רה"ר ודינו ככרמלית, אבל אינו הופכו לרשות היחיד, דהרי מחיצות רה"י הם קובעים ונותנים למקום שם רה"י מחמת שמבדילים את המקום מסביביו, וא"כ אין שייך ע"י מחיצה לרגע והולכת ממקום למקום כשאינה מיועדת ומשמשת למחיצה שיקבע המקום לרשות בפני עצמה. ובספר התרומה (סי' רט"ו) בתחילה כתב שהאנשים תחת הקנים וכו', ואח"כ כתב אפילו דרך כרמלית אסור להביא מבית לחבירו וכו', ומטעם זה פסק והביאו הרמ"א להלכה שאין עושין כן אלא בשעת הדחק, ובחידושי המאירי (מ"ו:) הביא ג"כ נדון האם נחשב כקרפף שהוקף לדירה עי"ש, וצ"ע.

שלמה יוסף בביון - נווה יעקב

בדין אין כרמלית בכלים

כתב המ"ב סי' שמ"ה ס"ק ט"ז דכלי שאין גבוה עשרה העומד ברה"ר אין לו דין כרמלית, דאין כרמלית בכלים, אלא הווי כמו רה"ר, ובשעה"צ סקט"ו נוקט כמ"א שהכלי בטל לרה"ר לגמרי (ואינו מקום פטור כאבן העזר), ויש להסתפק באופן שהכלי רחב ד' על ד' וגבוה עשרה, שעל גבו רה"י אך אין בחללו גובה י' (כגון שגג הכלי בעובי טפח וממעת מגובה חללו, או שיש עוד מחיצה מפסקת בתוכו), האם נימא שמכיון שכבר קבע לו מקום להיות ע"ג רה"י לא כלל גם שם כרמלית שבו, או שגם באופן זה תוכו רה"ר גמורה ויהי נדון כחורי רה"ר (ועי' ערויבין ל"ד. דאיירי במגדל גבוה שגגו רה"י ובתוכו כרמלית, וצ"ע).

בדין אין כרמלית למעלה מ"י

סי' שמ"ה ס"ק ס"ו, דעת השו"ע שגג הבולט על מחיצות הבית הוי |כרמלית, וביאר המ"ב שאין כרמלית למעלה מעשרה מעשרה הוא כשהכרמלית מתחלת ממקום נמוך מן הקרקע, ואז איריה תופס עד עשרה טפחים, אך כאן ששם כרמלית עלה מחמת שאין לה מחיצות חל עלה שם כרמלית אף שגבוה יותר מעשרה, ויל"ע באופן שיצא ז"ז גבוה עשרה בכרמלית (כגון בקעה), האם באופן זה שאויר כרמלית התחיל מהקרקע יהי ע"ג הזיז מקום פטור, או מכיון שיש כאן סיבה חדשה לשם כרמלית יהי דינו ככרמלית, וכן יש לזון בעמוד ברה"ר רחב ד' על ד' וגבוה פחות מעשרה, אם שם כרמלית על גביו הוא רק להשלמת עשרה או עוד עשר מטסוף.

בני החבורה - אלעד

מצא מין את מינו לגבי מקום פטור בכרמלית

בביה"ל סי' שמ"ה ס"ו ד"ה חורי חידש שאין אומרים מצא מין את מינו ונעור אא"כ ה"מקום פטור" מוקף בכרמלית מכל צד. וצ"ע שהרי מקור האי דינא נמצא וכו' הוא מדין בין לחיים המובא לקמן סי' ס"ה סעיף ד', ושם אין המקו"פ מוקף מכל צד.

הנה יש להעיר עוד, דבריש סי' שמ"ו הקשה הביה"ל כיצד יתכן מקו"פ סמוך לכרמלית, הא קיי"ל דמצא וכו', ותי' דמדובר בעמוד למעלה מעשרה, ולכא"ו הו"ל למימר כדבריהם כאן שאינו מוקף מכל צד.

והביאו לתרץ בשם השו"ת"ל שמש"כ הביה"ל כאן דרק במקו"פ אמרינן מצא וכו', הוא דוקא בחורים כיון שהם מובדלים במחיצות מכל צד, ולכן כדי שהכרמלית תבטל אותם בעינין שיהיו מוקפים בכרמלית מכל צד, אבל בשאר מקו"פ לא נאמר תנאי זה.

ולפ"ז מיושבת קושיותינו הראשונה שאכן בין לחיים אין זה מוקף מחיצות מכל צד אלא רק מב' צדדים, ולכן אמרינן מצא מין את מינו וניעור אע"פ שאין הכרמלית מצוי.

הראל צוברי - נתיבות

סימן שמ"ז

מסייע לדבר עבירה במומו

במ"ב סי' שמ"ז ס"ק ז' כ': "ולמומו לעכ"ם אסור להושיט גם כן דבר איסור כמו לשאר ישראל".

משפט זה הוא ציטוט מהמ"ג, מלבד ג' תיבות אחרונות שהוסיף במ"ב מנפשיה. ונלענ"ד דבא להכריע בזה במה שנחלקו הפוסקים ביו"ד סי' קנ"א סוסי"א (יעו"ש ש"ך סק"ו ושאר נ"כ) אי יש איסור "מסייע" במומו, דבזה שהוסיף המ"ב לומר שהאיסור למומו הוא "כמו לשאר ישראל", בא לומר שיש במומו איסור "מסייע", דאל"כ הרי תוספת זו מיותרת.

ונ"ר להכריח כדברינו, שהרי איסור לפני עיור (דהיינו באופן של תרי עברי דנהרא) אינו דוקא בישראל אלא אף בגוי, ומוכרח מלשון "שאר ישראל" דקאי על איסור מסייע (שזה אף בחד עברא דנהרא), שאינו אלא בישראל.

הראל צוברי - נתיבות

שאלה למעשה בעירוב תל ציון

בנו גדר חדש וארוך על גבול העירוב של תל-ציון, וצורתו כדלהלן: החלק התחתון הוא בטון מלא והוא גבוה כתשעה טפחים. על הבטון עומד גדר ברזל של "שתי" והוא גבוה מאד, כשמונה אמות. בין כל ברזל של שתי יש פחות מג' טפחים, וגם מכל ברזל עד הבטון יש פחות מג' טפחים. אבל מהבטון עד

מעביר ד"א לזורך ד"א בתוס' עירובין ל"ג. ד"ה הוא, להבנת רע"א, שבזורך ד"א צריך שהעקירה והנחה יהיו ברה"ר עצמה, משא"כ במעביר. וכן יש לומרם כן ליישב סתירת דבריה ש"י שם ד"ה ונח על גביו, לדבריו בסוכה ריש מ"ג. (אמנם יתכן ליישב הסתירה ע"י שנחלק בין עקירה להנחה, ויל"ע בסבטת הדבר). ולכאן היה נ"ר מהו שהנחות מלאכת זורק ד"א שונה ממעביר ד"א, וע"י שלמי יוסף על מסכת שבת סימן שכה שרצה לייסד כן מראיות אחרות, וצ"ע. ונ"ר שאת דברי רש"י ותוס' שבזורך צריך עקירה והנחה ברה"ר ולא במעביר, יש לבאר בפשיטות שבזריקה מכיון שרק עבר באויר הרשות, ולא היה לו נגיעה לקרקעית הרשות, לא ניכר כ"כ שעצור ד"א ברה"ר, אא"כ לכל הפחות העקירה והנחה יהיו ברה"ר, ודו"ק. ואם נאמר שהעברה וזריקה הם שני ענינים, כמו שנו"ר לפי הפרמ"ג, יל"ע האם מי שהוציא מד"א חציו בהעברה וחציו בזריקה מצטרף לחיבו.

ו. המעביר ד"א חייב אם העבירו ברה"ר, ויל"ע בטעם הדבר בין אם כפשוטו הגר"ח שהמלאכה בהעברה, שלכאן מאי גרעה העברת כרמלית מהעברת רה"ר, ובין לבעל המאור ודעימיה שהמלאכה בהוצאה מהרשות, הרי גם בכרמלית יש לאדם ד"א שקונות לו, ואדרבה מבו"ב ככ"ד דף י': שיש יותר מקום לומר קנין ד"א בצידו רה"ר מאשר ברה"ר, וכמו שביאר שם רש"י שברה"ר אין לאדם ד"א מיוחדות, ולכאן צ"ל שרק נאמרה איסור העברת ד"א במקום ששייך בו איסור הוצאה דאורייתא, ועדיין צ"ע טעם הדבר. ולבעל המאור שהמלאכה משום הוצאה, אולי י"ל שרק נאמר איסור שינוי רשויות בתוך מקום שמדאורייתא יש לו שם רשות, משא"כ כרמלית שמדאורייתא לא נחשב רשות כלל לענין שבת.

ז. ונתפסקתי במקום משופע קצת האם מודדים את הד"א בקרקעית, וא"כ אף שיפוע הקרקע תהיה כלולה בתוך חשבון הד"א, או שמודדים בקו אוירי, וא"כ יהיה לו יותר. והנה במשנה עירובין י"ז: כתוב שבמידת תחומין מודדים בקידור והבלעה, ובכרמלית שם מ"ח: כתוב שאין מקדירין לא בעגלה ערופה ולא בערי מקלט מפני שהן של תורה, ומבו"ב שיעקר צורת מדידה היא לפי הקרקע, אלא שבתחומין דרבנן מקילים למדוד בקו אוירי (אמנם י"א שגם בדאורייתא מבליעים, אלא שלא מקדדים שהוא קולא יתירה בשיפוע גדול, עיי"ש בקר"א ושפ"א, ולפי"ז יצא שגם בדאורייתא מודדים בקו אוירי כשאין שיפוע גדול, אבל אין כן דעת רש"י ותוס' כמב"ש שם). ושמעתי שאם שיעור ד"א של העברה נלמד מהגמ' עירובין מ"ח: כמו שלמדו הרמב"ם והמאירי, א"כ מפר"ש ששיעור ד"א לפשוט גופו על הקרקע או לטול חפץ מתחת רגליו ולהניחו מתחת לראשותיו, וא"כ לכאן הוא שיעור בקרקע וגם בשיעור ד"א לקנין, שד"א של אדם קונות לו. ויל"ע האם הוא תלוי בשיפוע הקרקעית או בקו אוירי, ולפי הצד בגמ' גיטין סוף ע"ח: שד"א שאמרו אין להם אויר אלא רק קונה אם הגיע לקרקע, ודאי מסתבר שמודדים בקרקע, ויש להעיר שאם נאמר שמודדים את הד"א של מלאכת העברה לפי הקרקעית, א"כ מי שזירוק או יעביר חפץ בידו בקו אוירי פחות מד"א, וינחנו במקום שמחמת השיפוע נחשב ד"א, יתחייב אף שלא לקח את החפץ ד"א אלו שממקום עקירתו עד מקום הנחתו יש ד"א, ודו"ק.

מנוח פרגו - אופקים

סימן ש"ג

בטעם היתר הוציא ראשו ולשתות

כתב השו"ע סי' ש"ג סעי' א': לא יעמוד ברה"ר ויוציא ראשו לרה"י וישתה או איפכא, אא"כ הכניס ראשו ורובו למקום שהוא שותה, דכיון שהוא צריך לאלו הכמים חיישנין שמה יביאם אליו, אבל מותר לעמוד ברה"ר או ברה"י ולשתות בכרמלית או איפכא, וביאר המשנ"ב ס"ק ז' משום שברה"ר הוא רק גזירה, ולא גזרינן גזירה לגזירה. הנה התוס' בעירובין כ' ע"א ד"ה לא יעמוד, כ' דבעצם ששותה המים ה"ה נחים במעיו שהם ברשות אחרים, ואפ"ה לא חשיב למוציא מרשות לרשות כיון שנח מעט בפיו קודם שנכנסו למעיו, והרי פיו כמקום פטור כיון שהוא עומד ברשות אחרת ממקום רגליו, ואף שאין להחליף רשויות דרך מקום פטור, היינו משום גזירה שמה יבוא להכניס מרשות לרשות בלי להניח במקום פטור, אבל בשותה מים כתב בשו"ע הגר"ח (בסעי' ב') שא"א שלא ינח המים בפיו מעט לא שייך לגזור כלל, לכן שרי מרשות הרבים לכרמלית ולהיפך.

ועוד אף אם פיו לא נחשב למקום פטור, אלא נחשיב פיו כרשות שהפה נמצא שם, א"כ כשהכניס את המים לפיו נחו המים, וכשבלע הרי הוא מכניסם למעיו שהם ברשות אחרת, ונמצא מוציא מרשות לרשות, מ"מ י"ל שהכנסת המים לפיו חשיב כהנחה, וכשנכנס אח"כ למעיו כיון שנבלעו בגופו ה"ה בטלים לגבי גופו.

והנה השע"צ בסי' שמ"ט ס"ק י"ד הביא בשם אבן העזר להתיר לטלטל ס"ת לביה"כ ע"י זה עוקר וזה מניח, ע"י שעומד בפנים ומושיט הס"ת לחוץ והשני יטול מידו, דהראשון עשה רק עקירה, לאפוקי שלא יתן לידו של השני דא"כ עביד גם הנחה, אבל בבית מאיר חולק ואוסר בכה"ג, ולכאן יש מקום לדון שתלוי בצדדים הנ"ל לומר שגופו ברשות אחד וידו ברשות אחר יחשב למקום פטור.

מדרכי רפאלי - בני ברק

סימן שני"ד

הוצאה בלי עקירה והנחה וע"י הטיית דבר מחובר

המשנ"ב סי' שני"ד ס"ק ח' כתב: דלי התלוי בעץ ארוך כמו שעושין לבארות שלנו לשאוב בו, והוא תלוי בתוך הבאר או אפי' למעלה מן הבאר נגד אוירו, אף שהמים היו בדלי מבעו"י שלא עקר אותם בשבת מן הבאר, אפ"ה יש ליהזר שלא להוציא משם על הארץ סביב הבאר, דהא עכ"פ עשה הנחה בשבת, ואפי' לאוחזו באויר שסביב הבאר ג"כ מסתפק הפרמ"ג אם מותר, ולשון הפרמ"ג שם בא"י ס"ק ג' ואיסורא אפשר איכא לנטות כלי מאויר רה"י לאויר רה"ר, וצ"ע בזה כעת, עכ"ל.

והנה מה דפשיטא ליה למשנ"ב בדיון הראשון שבמוציא הדלי עם המים ושופכו חוץ לבאר נחשב הנחה בלי עקירה, יל"ע למה לא נחשב עקירה, והרי הדלי תלוי על העץ, ואטו דבר תלוי לא נחשב כמנוחה, ומי שיוציא דבר שהיה מונח על יתד לא יתחייב (וע"י משנ"ב סי' שמה"י ס"ק י"ב שברה"י לא צריך הנחה ע"ג מקום ד', אלא מספיק מקום כל שהוא, ובפשוטו ה"ה עקירה).

ואולי כונתו שלעולם הדלי עם המים נחשבים כמנוחים בעץ, אבל מכיון שבמשך כל זמן ההוצאה נשארו עדין אגודים למקום הנחתם הראשון לא נחשב עקירה, וזה תלוי בנידון מי שהיה לו חפץ בידו מבעו"י, ובשבת הוציא ידו לחוץ והניחו, האם נחשב שהיה כאן עקירה לחפץ, ע"י רשב"א שבת סוף ג'. וחזו"א סימן ס"ב ס"ק א'.

וספיקת הפרמ"ג במוציא הדלי עם המים ואוחזו באויר רה"ר, בשונה הלכות סי' שמ"ז דין א' למד ששורש הספק האם נאסרה הוצאה בלי עקירה והנחה, שאם יש עקירה או הנחה לחוד אסור מדרבנן, וכאן שאין לא עקירה ולא נחה מסתפק הפרמ"ג. ויש להעיר שלכאן היה נ"ר שיש כאן הנחה, שהרי אוחזו חוץ לבאר כלשון המשנ"ב, וכיון שהאדם עומד ברה"ר ואוחז בדלי א"כ גם הדלי עם המים היא כמנוחת ברה"ר, אלא שהוא עדין אגוד לרה"י מכח החבל, ואולי השו"ה למד בפרמ"ג שכיון שהדלי נתמך ונסמך מכח חיבורו לעץ, אף שהאדם ג"כ אוחזו לא נחשב כמנוח מכח אחיזתו, ובעיקר ענין הוצאה בלי עקירה והנחה יש לציין שבאגלי טל חורש ס"ק י"ב אות כ"ב נקט שמונת, וברמב"ם שהובא בביאור הלכה סימן רס"ו ד"ה וכשהיא עומדת מוכח שלכל הפחות הוצאה בלי עקירה והנחה קלה יותר מהוצאה כה"ג באמת לחוד, והיה אפשר לומר שהרשב"א שהובא שם חולק בזה עצמו, ששניהם אסורים מדרבנן, ואין עדיפות לזה על זה, אבל התו"ש שם וכל האחרונים למדו סברת הרשב"א באופן אחר. אבל מ"מ מפורש בעבודת הקודש לרשב"א שער ג' פרק ה' אות ה' שאסור מדרבנן הוצאה גם בלי עקירה והנחה.

והנה כל דברי המשנ"ב והפרמ"ג הם על הוצאת דלי שיש בו מים, ויל"ע האם גם בדלי שאין בו מים יש מקום לאסור להוציאו חוץ לאויר הבאר.

ואפשר לדון בזה, שהרי דלת של רה"י שנפתח לרה"ר (וכגון בשערים שמצוי לפעמים שנפתחים כלפי חוץ ולא כלפי פנים) ודאי אין איסור לפותחו, וכמו שכתב בפשיטות בשו"ת אז נדברו ח"ו סי' מ"ג אות ג' (שו"ר מבאים משרת בית שלמה או"ח סי' מ' שדן על תריסים של חלון הנפתחים לכרמלית, והתיר רק בצירוף כמה קולות לגבי כרמלית, ולדבריו בודלת כה"ג באמת אסור, וצ"ע ג'). ויל"ע בטעם הדבר האם הוא מפני שמעשה פתיחה של דלת לא מתייחסים אליו כמעשה הוצאה, ושם פתיחה נותן למעשה הגדרה אחרת ממעשה הוצאה, או שהוא מפני שכל דבר שנשארו מחובר במקומו הראשון (בחיבור גמור של צירי דלת או חבל של דלי התלוי בעץ, ולא חיבור עראי כאדם האוחז חבל שקשור לחפץ, ומשייר החבל בידו, שזהו רק פטור של איגודו בידו), לא מוגדר הוצאה, שלא שינה מקומו כלל אלא שהיטו אותו קצת למקום אחר, ונפק"מ בין נוסחאות אלו לגבי דלי ריק, שלמהלך הראשון רק בדלת שמזיזים אותו בצורה של פתיחה אין בו שם הוצאה, משא"כ דלי, ולמהלך השני גם דלי מכיון שתלוי וקבוע בעץ לא שייך בו תורת הוצאה. ועוד נפק"מ בנדנדה שהולכת ד"א ברה"ר או בכרמלית, שדנו בשבת הקהתי ח"א סי' קל"ד ורבבות ח"ה סי' תרצ"ב האם מותר לשבת עליו ולהתנדנד, שהרי מולך את הנדנדה ד"א, ולכאן תלוי ממש במה שנסתפקנו לענין דלי. והעירו לי ש"י שנדנדה עדיפה מדלי, שגם אם ההיתר של פתח מפני שהוא מעשה פתיחה ולא מעשה הוצאה, גם כאן מעשה נדנדה אינו מעשה הוצאה, ועיי"ש שלא נחתו לסברתינו, וגם לא הזכירו כלל מדברי המשנ"ב לענין דלי.

ובעיקר נידון הנדנדה יש לפלפל שאולי יש מקום להתיר מסיבות אחרות:

האחת שהרי ידוע דעת בעל המאור בפרק הוורק שענין העברת ד"א הוא משום הוצאת החפץ ממקומו, שד"א הם מקומם של החפץ (ע"י קה"י כתובות סימן ל"ב ד"ה ואולם שביאר כן כונת בעל המאור, ובמקו"א הארכתי), א"כ י"ל שכל זה שייך בחפץ שהיה מונח, אבל חפץ שלא היה מונח בתחילת השבת, א"כ לא נקבע לו מקום, ואין בהעברת ד"א משום מוציא ממקומו. וע"י הטב בדברי יחזקאל סימן ז' אותיות ה' ו' מה שכתב בכעין זה באדם שלא היה קבוע בין השמשות של כניסת שבת, שלא קנה מקום לענין תחומין, ואין לו איסור להמשיך ללכת.

עוד יל"ע האם באמת הנדנדה הולכת ד"א (וכבר רמז לזה ברבבות אפרים), שאפי' אם הולכת ד"א בהליכתה מ"מ אם אין כל הד"א למטה מי, א"כ מה שעוברת למעלה מי' ברה"ר או בכרמלית הוא מקום פטור, ולא מצטרף לשיעור ד"א, אבל מקום שהוא רה"ר דאורייתא ורק מדרבנן נחשב ככרמלית, י"א ששם התורת כרמלית שלו עולה עד לרקיע, ע"י שלמי יוסף על מסכת שבת סימן נ' שהאריך בזה (ועוד יש לדון במידת שיעור ד"א מטעם אחר, ויתבאר לקמן).

ועוד יש לדון שמי שיושב על נדנדה ומתנדנד איתה לא נחשב מעביר הנדנדה ד"א, מכיון שהיא טפילה לו, וכמו שהמוציא את החי במיטה פטור אף על המיטה, אבל זה תלוי האם דין טפל הוא מתיר לכתחילה, או שהוא רק סיבה שלא יתחייב מדאורייתא אבל עדין אסור מדרבנן, ובגמ' שבת ס"ה: לגבי צלוחית של פליטון שיש בו בושם לכאן מבו"ב שטפל מותר לכתחילה (ויל"ע בשבת קט"ז: ממצילין תיק הספר עם הספר ותיק התפילין עם התפילין, ואע"פ שיש בתוכן מעות, שיש תנאים שמתירים אפי' למקום שיש בו איסור הוצאה מדרבנן, האם החי הוא רק במעות או גם בתיק עצמו). ובירטב"א עירובין צ"ז: ד"ה דבטלה חבית לומד שנחלקו ר' יהודה ורבנן שם האם טפל הוא היתר לכתחילה, או שרק פטור אבל אסור, ויצא מדבריו שרלבנן אסור. שו"ר שלכאן נחלקו בזה הגר"י צבי פסח פראנק והגרש"א שדנו במי שיוציא בכסא גלגלים בשבת, שודאי אסור למישהו אחר להוציאו מצד הוצאת האדם, אבל להוציא עצמו בכסא בהר צבי או"ח סי' ק"ע משמע שאוסר מדרבנן משום הוצאת הכסא ואע"פ שהיא טפילה לו (עיי"ש היטב שלא משמע שבא לאסור מחמת שמוציא עצמו אלא מחמת הכסא כנ"ל), ואילו בשש"כ פרק ל"ד הערה ק"ג (ובחדש ק"ה) כתב בשם הגרש"א לגבי ההיתר של טפל, מנין לנו להחמיר מדעתנו ולומר דאסור, והיינו שנקט שטפל הוא היתר גמור, אבל מ"מ החמיר בכסא גלגלים מסב"א אחרת דידלמא רק לגבי אחרים דהכל חשיב משא הוא דאמרינן, דכמו שפטור על האדם פטור גם על המיטה שהיא טפילה לצורך ההוצאה, משא"כ במוליך את עצמו ע"י עגלה מסתבר דא"א לחושבה כטפילה לו, אלא חשיב ממש כמעביר עגלה ברה"ר, וממילא גם הוא נושא. ולכאן כונתו שכאשר אחרים מוציאים אדם עם מיטה שמתחייסים לאדם ומיטה שניהם במשא, שייך להגדיר את האדם כעיקר והמיטה כטפל, משא"כ אדם שיוציא עם עגלה שכלפי עצמו אין לו שם משא, וכל המשא הוא רק העגלה, וממילא לא שייך לדוננו עצמו, וסב"א וזו שייכת גם בנידון

דידן בנדנדה (ויש לציין שאם טפל אינו היתר לכתחילה, ע"כ מה שמותר לאדם לצאת עם מלבושיו אינו מדין טפל, וגם לסברת הגרש"א שלא שייך טפל להטפיל המשא אליו כשהוא אינו משא, ג"כ י"ל שטעם זה לא שייך לכל הבגדים, ונצטרך לומר שבמלבושים יש היתר אחר, וע"י בשלמי יוסף על שבת ח"ב סימן ר"י בהערה א' מה שפילפל האם היתר יציאה עם בגדיו הוא מדין טפל).

וברבבות אפרים הנ"ל ח"ה סימן תקצ"ב הביא מי שרצה לומר שלהתנדנד בנדנדה נחשב כמטלטלו רק בכחו ולא במעשה ממש, ולכן יש להתיר בכרמלית, ורצה לדמות למה שכתוב בביאור הלכה וכף החיים בסימן ש"ג שהעומד ברה"י ומשתין לרה"ר נחשב רק כוחו, אבל הסתפק שאולי כאן הוא טפי מכחו, וצ"ע טובא שהביאור הלכה וכף החיים לא דן כלל במשתין ממש, וכאילו לומד שכל עשיה שלא ע"י ידיו יחשב כמותו, אלא דיברו במשתין באותו רשות ושוב הולכים המים ומתגלגלים לרשות אחרת שזה שפיר נחשב כחו.

ובשבת הקהתי הנ"ל ח"א סימן קל"ד העלה להתיר נדנדה גם אם הולכת ד"א, ע"פ המשנ"ב בסימן שני"ד ס"ק ט' שמי שאוחז חפץ בידו ברה"י וחלקו נתגלגל לרה"ר, אבל הוא רק באויר רה"ר ולא נח, נחלקו הפוסקים האם מותר להחזירו אצלו או לא, ואם נתגלגל לאויר כרמלית מותר לכ"ע להביאו אצלו כיון שאוגדו עדין בידו, וא"כ גם כאן בנדנדה אפשר להתיר בכרמלית מכיון שעדין אגוד למקום הראשון, ורק הגיע לאויר הכרמלית שבסוף ד"א ולא נח (והוסיף ש"י שאף ברה"ר יהיה מותר כאן לכ"ע, שבנדנדה לא שייך לגזור שמה ינח ברה"ר, ובאמת כבר העלה סברא זו בשו"ת בית שלמה או"ח סוף סימן מ' בענין פתיחת תריסי חלון), ולדבריו מדויק מה שדן המשנ"ב בבאר שחוצה לו רה"ר, שאם בחוץ הוא כרמלית אין צד איסור בהוצאת הדלי עם המים, וגם ברה"ר תלוי במחלוקת הנ"ל בסימן שני"ב בהוצאת הדלי בלי מים שיחבן שיהיה מותר אפי' לרה"ר מכיון שלא שייך שינוח כנ"ל. ויל"ע בהיתר זה, שהרי דברי המשנ"ב בסימן שני"ב הם בחפץ שכבר מונח בין שתי רשויות, האם אפשר למושכו כולו לרשות אחת, אבל אם מעיקרא נמצא כולו ברשות אחת אולי אסור להוציא אף מקצתו לרשות אחרת שמה ימשיך ויוציאו כולו (וגם בדלי ונדנדה שלא שייך להוציא כולו לא פלוג), וצ"ע בפוסקים. ועוד יש לציין שבגליון הקודם נדפסו דברי הגר"א גניחובסקי, והוא הסתפק (בסוף סימן י"ב) שאולי כל ההיתר של אוגדו בידו בסימן שני"ד הוא רק באגוד בידו, ולא כשיצא כולו מידו אלא שהחפץ עדין אגוד לרשות הקודם, ולפי"ז לא שייך היתר איגודו בידו לענינו.

והנה כל מה שדברינו עד כה הוא במי שמתנדנד בעצמו, שכל הנידון רק מצד העברת הנדנדה, אבל יש לציין שנידון זה שייך גם בדוחף יד שיושב על נדנדה שאו יש איסור דרבנן גם במה שמעביר את הילד ד"א, וכאן יש מקום לדון שכל הסברות שהעלינו להקל לא שייכים, שאין לומר כאן שלא שייך הוצאה בהטיית דבר מחובר שהילד אינו מחובר, אלא דומה למים שבדלי, ומצד הבעל המאור שכל ענין העברת ד"א שייך רק במי שיש לו מקום, כאן הילד היה לו מקום לפני שנעקר וישב על הנדנדה, ומצד שהולך למעלה מ"מ"ט כאן מצוי שרגליו יהיו תוך י"ט, וא"כ לכל הפחות חלקו ברה"ר או בכרמלית, וההיתר שלהם לא שייך מכיון שהנידון על העברת הילד עצמו וההיתר של כחו בכרמלית ג"כ לא שייך מכיון שדוחפו בידיו ממש.

וסברת שבת הקהתי להתיר מכיון שנשארו אגוד במקומו הראשון, יש לדון בו כאן, שהרי כשדנים לגבי הילד הוא נעקר בתחילה מהקרקע וחוזר ונח לבסוף ע"ג הקרקע, ולא מיבעי אם כשיושב ע"ג הנדנדה רגליו הם תוך ג', שאז יתכן שנחשב שמי שדוחף אותו הוא זה שעושה העקירה וההנחה (ותלוי האם תוך ג' צריך הנחה ע"ג משהו, ויש לפלפל בזה קצת), אלא אפי' אם הילד עוקר עצמו מהקרקע וחוזר ומניח עצמו יש כאן זה עוקר וזה מניח שלכאן אסור, אבל מה שיש לדון הוא האם ההנחה באותו מקום שנעקר ממנו אחרי שהלך ד"א וחזר למקומו נחשבת הנחה לגבי מלאכת העברת ד"א. ובנתיבות שבת פרק ה' הערה ל"ג הביא בשם הגר"י ראטה שזה נחשב מלאכה גמורה, ויחייב חטאת אפי' בהניחו במקומו הראשון, עיי"ש בטעם הדבר, ויש לפלפל בזה טובא.

יש להוסיף שיש להסתפק בכל צורת המדידה של הד"א בנידון דידן של העברת הנדנדה או הילדה, שהרי בנדנוד בנדנדה מתחילים כשהנדנדה עומדת ישר ואז מתרחקים לאחור, ושוב מתקדמים יותר ממה שהיו מתחילה, ויל"ע האם למדוד ד"א מהמקום שהיה בתחילה, וכל שלא התרחק משם ד"א לפניו לא לאחוריו אין כאן שם העברת ד"א, או שכל שבתוך הליכתו עבר ד"א שהתרחק לפניו ד"א יותר מהמקום שהתרחק לאחוריו הוא העברת ד"א. אף שמעולם לא יצא ד"א ממקומו הראשון, ולכאן יש לתלות בגדר איסור העברת ד"א האם הוא איסור בהליכת ד"א, או במה שהתרחק ד"א ממקומו הראשון, ובמקו"א הארכתי.

אחרי כתיב כל זאת שוב נתעוררתי שיש סברא אחרת להתיר העברת נדנדה ד"א ברה"ר וכרמלית, שהרי אע"פ שלענין הוצאה והכנסה במקום שהחפץ נשאר אבוד במקומו הראשון הוא פטור אבל אסור, מ"מ בהעברת ד"א מבו"ב ברמב"ם סוף פ"ב משבת שאין שום איסור כל זמן שלא יצא כל החפץ מד"א (ונתבאר אצלו במקו"א). אמנם כל דברי הרמב"ם הם כאשר חלק מהחפץ עצמו אגוד תוך ד"א, אבל בדלי הקשור בחוט והחוט נשאר במקומו הראשון, הרי דייק רע"א בהגהות לאו"ח סימן שני"ב שהוא פטור אחר מכיון שיכול למושכו אצלו, וא"כ בכה"ג לכאן יאסר מדרבנן גם בהעברת ד"א (ואם אין החוט בידו אלא מונח ע"ג קרקע או באויר, י"ל שבכלל לא שייך פטור זה, וא"כ יתכן שלא יהיה בנדנדה כלל פטור של אגוד, ודו"ק). ויל"ע בנידון דידן בנדנדה שקשורה בחבלים עבים או שרשראות, האם הם נחשבים כחלק מהנדנדה עצמה או רק כחוט שמחובר לה.

עוד העירוני שיש מקומות שמסודרות כמה מתקני נדנדות סמוכות זו לזו, וצורת המתקן הוא כעין צוה"פ (אלא שיש לדון מחמת צוה"פ העשוי לדבר אחר, כמו שדנו הפוסקים מעל עמודי טלפון וחשמל), ואם מסודרות באופן שיוציא רה"י בתוכו כגון זה [] א"כ יש לדון שהמתנדנד לשני צידי המתקן יוצא מרשות לרשות.

ולחזור לנידון פתיחת דלת הרי אמרנו שודאי מותר לפתוח דלת מרה"י לרה"ר (דלא כמשמעות הבית שלמה וצ"ע), אבל יש לדון מה דינו כאשר תלוי משהו על הדלת מבפנים, וכגון אם יש שם מעיל שתלוי על יתד שלכאן אע"פ שאין

כאן תורת הוצאה על הדלת, יאסר מצד הוצאת החפץ, ויל"ע האם נחשב שהיה כאן עקירה והנחה של החפצים, או שרק יצאו מאויר רה"י לאויר רה"ר שבוזה לפי השונה הלכות מסתפק הפרמ"ג האם אסור, ולכא"ו מה שמונחים על היתד שבדלת, זה עצמו מחשיבם כמונחים, אבל יל"ע האם מה שהם הולכים עם הדלת נחשב עקירה (ועקירת הדלת עם החפצים יש מקום להחשיבו עקירה יותר מעקירת הדלי עם המים, מכיון שהדלת עוברת תוך ג' לקרקע, אבל יל"ע בזה מסיבות אחרות). ועוד יש לדון האם נחשב כמונח ע"ג מקום ד' ברה"ר ע"י שמונח על היתד שבדלת, שמבו' בשבת ק'. שהמדביק בדילה שמינה על פני הכותל שכלפי רה"ר נחשב הנחה ברה"ר, ודנו תוס' ז'. ד"ה וטח למה נחשב הנחה ע"ג מקום ד', שר"ת ביאר שהוא מכיון שיש בפני הכותל דע"ר, וריב"א פ"י שכיון שרואה את הקרקע היא כמונח בקרקע. ויש לדון לפי דבריהם כאן שהוא מונח ביתד שבדלת, ומ"מ מגנט שנמצא על הדלת מבפנים ודאי היא כדבילה שמינה שמודבקת בפני הכותל. ועוד יל"ע האם כאן בחפץ על יתד האם נחשב אגוד לרה"י מכח הדלת שמחוברת לבית, או שיש לחלק בין זה לבין חפץ שמונח בכלל שאגוד לבפנים, שכאן יש פחות חיבור בין החפץ לדלת.

מנוח פרוג - אופקים

סימן שני"ה

בדין מחיצה המתרת במים

השו"ע סי' שני"ה סע' א' בדיון גזוטרטא למעלה מהמים, כי דאין ממלאין ממנה אא"כ עשה מחיצה כסבי לה או מחיצה סביב הנקב מחובר לה, בין מלמעלה בין מלמטה, וביאר המשנ"ב ס"ק ד' דאע"פ שרחוק הרבה מהמים מהני, וכ"ש אם עושה מחיצה י' טפחים אצל המים דמהני מדין גוד אחית מחיצתא.

ולקמן בס' שני"ו סע' א' מצינו שעושים מחיצה גבוה י' באמת המים העוברת בחצר, וצריך לעשות בין בכניסתה וביציאתה כדי להתיר לשאוב ממנה מים, וצריך להכניס המחיצה טפח במים.

וכמו"כ מבואר בס' שני"ו סע' א' במחיצה ע"פ הבור להתיר לבני ב' חצרות לשאוב שרי ע"י מחיצה י' טפח תוך החצר, וצ"ב מ"ש בגזוטרטא שלא הצריכו שהמחיצה תהא טפח סמוך למים. הרשב"א והריטב"א בעירובין דף פ"ו ע"א כתבו שצריך לשקע טפח בבור בין ב' מחיצות, משום שבני החצר שותפין בו, וא"כ המים מעורבים לב' החצרות יחד, והמחיצה למעלה לא מפסקת ומחלקת ביניהם, אבל בגזוטרטא שהמים הם כרמלית, וכ"כ המחיצה שלא היא כרמלית מהני מחיצה למעלה. מיהו כ"ז ניחא מסימן שני"ו סע' א', אך מאמת המים בסימן שני"ו עדיין צ"ב, דהמים שחוץ לחצר הם כרמלית. ובמג"א לקמן סי' שני"ו ס"ק א' כתב שצריך לשקע טפח בבור שבין החצרות, דחיישינן שהדלי יכנס לרשות חבירו, ולכן בגזוטרטא א"צ לשקע טפח כיון שהוא עומד למעלה ע"ג הנקב וממשל הדף לשאוב ביושר, ולי"ח שיצא חוץ למחיצה, אך עדיין צ"ב מאמת המים כנ"ל.

ובחזו"א סי' ק"ג ס"ק ז' כתב ליישב דצריך להשקיע תוך חלל הבור ואמת המים טפח להיכר שהמחיצה נעשית בשביל מחיצה לחלק המים, אך בגזוטרטא שניכר שהוא בשביל לחלק תו ל"צ להשקיעו סמוך למים.

מרדכי רפאלי - בני ברק

סימן שני"ח

בגדר פירצת קרן זווית

שו"ע סי' שני"ח סעי' ב': אם היה מוקף שלא לשם דירה יפרוץ ביותר מעשר ויחזור ויגדור, והרי הוא פתוח ולבסוף הוקף. ובחזו"א סי' פ"ח סקל"ד כתב דלכא"ו מהני גם כפופץ הקרן זווית וחוזר ומתקן [ובזה א"צ פירצת י', ולכא"ו החזו"א לשיטתו סי' ק"ו סק"ה שפירצת י' היא דרבנן, אבל פירצת י', קרן זווית היא דא"ו [בס"י ע"ב סק"א], א"כ לכא"ו כ"ש שיעיל פירצת קרן זווית להחשיב קרפף מוקף לדירה, אבל לשי' הגאון"י בדף י"א, ועוד אחרונים [ע"י ר"ח דף ק"א]. דס"ל דפירצת י' היא דא"ו, א"כ פירצת קרן זווית אין מוכח דהוי דא"ו.

דהא בגמ' ק"א. מבו דירושלים לאחר שנפרצה הוי רה"ר, והוכיח המשכנ"י סי' ק"כ-קכ"ב דפירצה יותר מ' אמה מבטל המחיצות מדא"ו, הבית אפרים סי' כ"ה-כ"ו כתב דירושלים נפרצה בקרן זווית דהוי דא"ו, אבל אי סברינן דפירצת י' מדא"ו אין הכרח שפירצת קרן זווית דא"ו [וגם בחזו"א הנ"ל סי' ע"ב נסתפק שמא הוי דרבנן], וכן מסתבר דהא אינו פירצה של חסרון מחיצה כפירצת י', רק שצורת הפירצה אינו נידון כפתח, והוא חסרון בדין פרוץ למקום האסור, אבל אינו חיסרון של ביטול מחיצה [וכ"מ בתור"פ עירובין ו', עיי"ש].

ולפ"ז אפשר שא"ו מועיל לענין היקף לדירה שענינו עשיית המחיצות לדירה, אבל תיקון קרן זווית אינו נחשב תיקון של עשיית מחיצות דהא אינו חסרון של מחיצות, ואפשר שאפי' אי פירצת קרן זווית מדא"ו אינו מועיל להיקף קרפף לדירה שאינו תלוי בדיני מחיצות [כדמבו' בפמ"ג סי' שני"ח סק"ו בדעת הרמב"ם דלא סגי למעט הכותל מגובה י"ט אלא בעי לסותרו לגמרי, ואף שבהל' מחיצות בטל ממחיצה, וכע"ז להיפוך בדברי החזו"א סי' צ"ז סק"ט בדעת התרו"ד המובא ברמ"א שממלא עפר ואח"כ נוטלו, דמודה התרו"ד לדברי הגר"א שלענין דין רשויות הוי רה"י, ומצטרף הגידוד והמחיצה מדא"ו, ומ"מ לדין היקף לדירה מהני, דקודם הוה ניחא תשמשתיה, וע"י סילוק העפר הרי הוא גזור וחלוק מהחוף, מבואר שענין היקף לדירה הוא בפעולת המחיצה להיקף וסגירת המקום, ואינו שייך להל' מחיצות], ולכן פירצת קרן זווית אף אי מדא"ו מבטלו מלהיות רה"י, אבל לא נתבטל מלהיות מתוקן בהיקף, דאין חסרון פירצת קרן זווית בחסרון תיקון היקף המקום, רק שאין חיבור הכתלים ע"י פיתוח בקרן זווית, אבל לענין תיקון ההיקף אינו מתקן כלל ולכן לא מהני. [ובעיקר דין פירצה בקרן זווית יל"ע כה"ג שכתלוי בנויים בצורה שצריך חמש כתלים, ויש די כתלים, וברוח שפתחו יש ב' לחיים, דלכא"ו לא חשיב קרן זווית של שאר כתלים ומועיל, וא"כ יש לברר מה הגודל בין זה לבין ד' כתלים שוים, ואפשר תלוי בשיעור רוב כותל [הממוצע שבכולם], שאם במקום הפתוח יש פחות מחצי משיעור שאר כתלים חשיב קרן זווית, וביותר מזה הוי כותל בפניו, וכן מסתבר דהא דין קרן זווית תלוי בנראה בדעת בנ"א כמבו בתור"פ עירובין ו'.]

אברהם שונברג - גבעת שאול

דין שטח פנוי בעיר חדשה

סעיף א'. ואם הוקף לדירה אפילו יש כמה מילין מותר לטלטל בכולו. ונראה שאפילו איכא כמה סאים פנויים מותר כל המוקף, ולא דמי לשירא במדבר שאסור להם להניח ב"ס פנוי, דכבר כתבו תוס' בדף יח. דשירא כיון שמוקף רק לצורך שעה לא חשיב היקף לדירה כ"כ, משא"כ הכא דמוקף בקביעות. ואפילו הרשב"א והר"ן דפליגי בדף כב. וס"ל שאף במחיצות קבועות יש להחמיר, מ"מ הנ"מ במחיצות גרועות כשתי בלא ערב או פסי ביראות, משא"כ מחיצה גמורה וקבועה א"צ לדקדק על שטח פנוי, וכ"מ בשו"ע דהתיר כמה מילין ויותר בלא שמשמש בהם בפועל. (ועי' מש"כ לקמן סי' ש"ס מ"א סק"א). ולא דמי לזרעים ומים שאוסרים אף בהוקף לדירה, דהתם נחשב לקלוקל, משא"כ מקום פנוי אינו מקלוקל, וכ"מ במ"ב בסימן שמ"ו ס"ק ט"ו שלא הוקף לדירה היינו שלילי, כגון לנטוע או לזרוע. ועי' למו"ק הכא שכתב נמי להתיר היקף מקום פנוי בתוך היקף עיר. (אמנם דעתו להתיר אפילו זרוע ואפילו מוקף לעצמו, ובוזה אין דעתו מוסכמת, אך בפרט של מקום פנוי נראה דבריו מוסכמים).

ולפ"ז מקום ישוב שבתחילת ישובו הקיפו שטח עצום אחר שבנו בית אחד (כעיר מודיעין עילית לשעבר), כל שטח זה מוקף לדירה, ואפילו הקיפו לצרכי בטחון ושמירה לא שנו, ולא גרע מאית ביה בי דרי בדף כד, אמנם מספק"ל בזה כיון שהדירה של אחד והשטח המוקף של אחר ומונעו מלהשתמש שם, אם נחשב זה להיות כולו מוקף לדירה, דהרי זה כמכריז היקף זה לא לשם הדירה, וגרע מדין בי דרי בדף כד. דהתם פי' הריטב"א דקמ"ל דההיקף נעשה גם לצורך תשמישו של בית, משא"כ הכא לא נעשה לתשמישו של בית כלל, ומה דנעשה לשמירת יושבי הבית אינו נחשב לצורך תשמישי הבית, וצ"ע.

דעת הפוסקים והכרעת הב"י בקרפף מקורה

במ"ב סק"ד כתב דאפילו מקורה חשיב קרפף. ולקמן רס"י שס"ב בביה"ל הביא דמשמעות הרמב"ם דאין קרפף במקורה. ויש לסייעו מפ"י הר"מ רפ"ב דכתב חצר מקום שאינו מקורה, וכונתו נראה לבאר דהיתר חצר מחמת שימוש עצמה ולא מחמת הקירוי, ומשמע קצת מינה שבעלמא קירוי מתיר. וכ"כ תוס' בדף ז'. שאין קרפף במקורה, והביאו התו"ש כאן, וכ"כ הב"י מדעתו לקמן סי' שס"א. ופי' הפמ"ג בס"י שס"ב א"א סק"ג דקרפף המכוסה בידי אדם סתמו כפי', והוי הוקף לדירה, ולאפוקי קירוי בידי שמים כאילן המיטך דנחשב קרפף אע"פ שמקורה (וטעמו דמקורה לא מיחלף ברה"ר, והנ"מ ביד"א). והפמ"ג ר"ס שני"ח סתר דבריו, דבמ"ז התיר, ובא"א הוכיח לאיסור, וכמו שרמזו הביה"ל. ונראה דעיקר דעתו לאסור, דהרי לקמן סי' שס"ו א"א סק"י כתב לאסור ביה"כ"ו שמחוץ לעיר משום קרפף, ובודאי היה מקורה. אך בסימן שמ"ו ס"ג כתב המפרש בשו"ע קרפף [פי' מקום שמוקף מחיצות בלא קירוי כמו חצר], עכ"ל. וכ"פ ב"ו"ז שם קרפף זה שלא קירוי ומקורה שרי, ולא אתי לאיחלופי ברה"ר, עכ"ל.

וקשה לי על הב"י דדעתו להתיר קרפף מקורה מסימן שס"ב סעיף ד' דפסיגה שכפאה לזופתה אין מטלטלין בה, והיינו אפילו בתוכה וכדעת רש"י. ופירש בב"י טעמו דאינו עומדות כל זמן כפיתין לא לדירת מעלן ולא לדירת מטן. וקשה דהרי היקף של מטה מקורה (זה קשה גם על תוס' שם ז'. ד"ה אלא, דפירש בדעת רש"י דמקורה לא הוי כרמלית, והרי רש"י בעמוד ב' מבואר אחרת). ואמנם י"ל דכיון דדעת רש"י בדף כב. לאסור מקורה כמ"ש במ"ב, לכן פירש כן הב"י. אך קשה למה כשפירש הב"י דברי הרא"ש שמתיר כתב כיון שנעשו עיקר המחיצות לדירה, ולמה לא פירש כיון שתחתיה מקורה, וצ"ע. ומ"מ למדנו בזה שעיקר דעת הב"י לאסור קרפף מקורה מדאסר בשו"ע תחת הספינה.

טעם למה הרחוב נחשב למקום מוקף לדירה

מ"א סק"ה. כתב המב"ט וכו'. המעיין במב"ט יראה דלא היו הבתים פתוחים לפרדס בפתח אלא בחלונות, והחשיב המב"ט את הפרדס להיקף דירה כיון שכותלי הבתים שימשו ככותלי הפרדס, וכיון שמצדו אחד נעשה להיקף דירה נחשב להיקף דירה אף מצד שני. וחיליה מהרמב"ם שמתיר אפילו היקף ע"ד לבנות דירה, ק"ו היקף דירה לצד שני, ולפ"ז צ"ב במ"א שכתב לסייע דברי המב"ט מפרש"י בעובדא דאפדנא. ולא דמי, דהתם היה דירה פתוחה לפרדס, והיקף הפרדס נעשה לדירה כמש"כ רש"י, ולא דמי כלל לחידוש המב"ט. (שו"ר בא"ד שתמה על המ"א, שבמב"ט לא הוזכר כלל היתר מחמת פתח).

עוד כתב המב"ט וראה ממבוי סתום שבתים וחצרות פתוחים לתוכו, והתר מבו זה כותליו ומחיצותיו הן כותלי הבתים, ולא נעשו אלו הכותלים אלא לתוכן ואפ"ה נחשבות כמחיצות למבוי וכו', כי גם חוצה להן תחשבנה לדירה, עכ"ל. מבואר דבריו דמבוי שרבים מהלכים בו ועושים מקצת תשמישם בו, לא נחשב להיקף דירה, וצריך לקבל שם דירה ממחיצות הבתים והחצרות. ולפ"ז רחוב שמחיצותיו אינם מחיצות בתים, ואין בהיקפו יותר מ' אמות שמשמש להיקף בתים, אסור לטלטל ברחוב זה אם יתר על ב"ס, וצ"ע דראוי היה לדון את הרחוב כמקום דירה כיון שרבים עוברים בו, ומשמש לכניסה ויציאה תדיר וכמש"כ רש"י כב, ובודאי לא גרע מדיר וסוהר, וא"צ דוקא שימוש בגוף המקום. אמנם יש להביא ראי' למב"ט מהגמרא דף כד: ההיא רחבה דהויא כפום נהרא, שאע"פ שעברו דרכה לנהר והיתה כעין רחוב דינה כקרפף, ויתר על כן שביל של כרמים שהיה אחרי הרחבה לשיטת תוס' לא היו בו דיורים, אלא שבני המבוי היו משתמשים בשביל, ונעשה למקום דירה להתירו בלחי, והרי ודאי עברו מהמבוי לשביל דרך הרחבה, ואפ"ה השביל שהשתמשו בו נעשה כמבוי, והרחבה שעברו בה בלבד נעשית קרפף. וכ"מ בחזו"א (סי' ק"י"ב סק"ט"ז) דדן את השוק למקום דירה מחמת אכילת האיכרים וקביעת דירתן בשוק, ולא סגי בזה ששוק משמש לכניסה ושהיה של רבים.

ולפ"ז סתם מקום שאין בו משתמשים בו שמוש מלבד למעבר, אם מוקף לעצמו הרי הוא אסור, וראה לרבר מדין תל גבוה עשרה דינו בקרפף, ואין התל הזה זרוע או משמש לקרפף ואפ"ה אסור. אמנם כל שהוקף אחר שהיה בעיר אף בית אחד, הרי זה היקף לדירה, ואין שיעור להיקף דירה כמש"כ בשו"ע שאף כמה מילין מותרין בהוקפו לדירה.

לענין בהכ"נ

כתב הפמ"ג סי' שס"ו א"א אות י' דבהכ"נ יותר מב"ס שחוץ לעיר דינו כקרפף. ור"ל שכיון שאין משתמשים בבהכ"נ לצרכו אינו עשוי לדירה, והתפילה אינה שמוש. אמנם בהכ"נ שתוך העיר כיון שאיכא אורחים שלנים ואוכלים, ואף שאר לומדים קבועים טפי מבהכ"נ שחוץ לעיר כמ"ש בי"ד סימן רפ"ו לענין חיוב מוזהב בבית המדרש, חשיב מקום דירה, ולפ"ז ימצאו בתי כנסיות תוך העיר ששמושם שוה לאלו שחוץ לעיר ודינם כקרפף.

לענין מקום אשפה

בין חדר המיועד לאסירת אשפה או כלי גדול או ערמת אשפה, אף שכתב הרא"ש בפ"ב ס"ב דנחשבת לקרפף, ואסור להוציא מבית אליה אף בפחות מב"ס, הרי השו"ע פסק בס"י שני"ד שיותר לזרוק מביתו לאשפה ברה"ר בשבת, ולא הביא את כל האוקימתות שעשה הרא"ש שם, וכבר העיר מזה הק"נ שם, וכתב שהפוסקים לא נמשכו אחר דברי הרא"ש, ונראה שס"ל דאשפה כיון שמשמש שם כל יום חשוב למקום דירה, אף שאינו לן או אוכל, ואפילו לא נכנס ויצא במקום, כל שמשמש בקביעות לצורך דירתו חשוב להיקף דירה.

לענין גינות שעשועים

הנה מקום טיול מבואר ברש"י כו. ד"ה כאיסטרטיא דחשוב למקום דירה לר' אלעאי, ורבנן פליגי עליה. וא"כ לדין אינו חשוב מקום דירה. וכ"מ בסעיף ד' שאילנות אין ממעטים בקרפף, דדרך לעשות כן ליהנות בהן ולישב תחתיהן, הרי דאינם עושים שם דירה, אמנם בדף כה: כתב הרשב"א שאברנקי נחשב למקום דירה, והיה עשוי לצל ולהתענג באויר. הרי דנחשב למקום דירה, וצריך לחלק דתענוג דטיול שעובר או יושב במקום לצל ואויר, אינו נחשב לשימוש בקביעות במקום, ובוזה איירי רש"י, משא"כ אברנקי משתמשים במקום בקביעות להיות במקום, ואף שימוש לתענוג נחשב לשימוש. ולפ"ז נראה דגינות ומקומות שנעשו לקביעות ישיבת בנ"א לתענוג חשובים להיקף דירה, ובפרט שאוכלים ושותים בהם בקביעות.

לענין מחסנים הסמוכים לבית

ואינם פתוחים לבית, נראה דמותיים, ואע"פ שאין שם תשמישי דירה, והיינו טעמא דכיון שחודר מדרגות פתוח לבית, והמחסן פתוח לו, נחשב הכל להיקף לדירה, דהמוקף לדירה נעשה כדירה, והנפתח אליו אף הוא יחשב כמוקף לדירה, וכן מצאתי בחזו"א (סי' פ"ט סק"י), ולא מצינו היקף לדירה אלא המוקף ללינה בקביעות, או היקף שמקום דירה פתוח לתוכו, דע"י הבית גם החצר מקיף דירה ע"י שאר תשמישי אדם, עכ"ל. (אמנם אין סברא זו מועילה להתיר הרחובות, דהא חזינו רבנן ודברו שמואל שנתחבטו אך הותרו רחובות העיר. והחילוק דכיון שאין הרחובות שלו א"א לו להיות קובע להם שם היקף דירה ע"י שפתח פתחו להתם).

ארבע דרגות בדין מוקף לדירה

ביה"ל ר"ס שני"ח. העולה מדבריו כמה דרגות בדין מוקף לדירה: **הראשון** חצר שמוקף לתשמישי דירה הנעשים תדיר. **השני** חבבה ומוקצה שמוקף לתשמישי דירה שאינם תדירים. **השלישי** רפת או דיר שאע"פ שאין בהם תשמישי לצורך דירה מותרים, כיון שאדם נכנס ויצא בהם לצרכיו, כגון לחלוב ולגוז ולהשיג סגי בהכי. (וריה"נ פליג ומפרש דמחמת ששומר היה קבוע שם נחשבים הדיר רפת למוקף לדירה. אמנם בבתי מלאכה וחנויות שעיקר היקפם למלאכת אדם, מודי ריה"נ שחשיב היקף דירה, ולא פליג אלא בדין ורפת שעיקרם להיקף במחה). **הרביעי** מקום שתיית מים הראויים לבנ"א, דדעת רש"י דחשיב היקף לדירה (והיינו מקום שעיקרו נקבע לשתיה כפסי ביראות שנתקנו לשתיה, אך מקום שעיקר תשמישו אינו לדירה לא יועיל לקבוע בו ברז מים, דאין הקיפו לשתיה כלל). **ודעת** הריטב"א והרשב"א (עי' ואולמות) ושאר מקומות אכילה הקבועים מותרים לב"ע, ולא איכפ"ל שאינם קבועים לאותם אנשים כמבואר בריטב"א. והרי לקמן סי"א איתא שמים הראויים לשתיה אינם מבטלים שם דירה, ופרש"י דכיון שראויים לשתיה אין לך דירה גדולה מיניה, ואף הריטב"א מודה בזה).

מש"כ בביה"ל דדעת רש"י שדיר א"צ לדירת שומר, יש להעיר מרש"י בדף יט: ד"ה דיר מוקף לדירה שההוועה דר שם בלילה. ומש"כ הביה"ל שתוס' פליג ב"ה שני, אינו מוכח בגוף התוס', אלא דברשב"א ובריטב"א לקמן כב. הביא דברי ר"י אלו כחולקים על שיטת רש"י, ונמשך הביה"ל לפרש כן אף בתוס'. ועי' בחזו"א מש"כ ע"ד.

בית לשומרים אם נחשב מקום דירה

שומר ביום ובלילה מחשיב המקום להיקף דירה, כ"כ תוס' בדף כג. דלכן ביהמ"ק היה נחשב מוקף לדירה, והביא התו"ש ועוד אחרונים, הביאם הביה"ל ר"ס שני"ח. (ומש"כ בביה"ל שהשומר אינו הולך ללון בביתו, ר"ל שאין המקום נעזב כגון שלן השומר שם. וה"ה אם מתחלפים השומרים, ולא אכפ"ל במה שהולך השומר ללון בביתו, שא"צ שידור שם אלא עצם שמירתו מהני, וראה מביה"ק). ויל"ע מדוע ביהמ"ק לא נחשב היקף דירה מחמת שאכלו ושתו שם כהנהגים ובעלים, ושמא אכילת מצוה לא נחשבת שימוש דירה, ומה דעשו מלאכת שמים נמי לא נחשב לשימוש דירה, אך קשה דא"כ שומרי המקדש נמי לא שמרו אלא מחמת מצות שמירה, וצ"ב בתוס'. וברא"ש במסכת תמיד כתב שבהמ"ק היה מקום דירה, עי"ש.

דר בגופו במקום שלא הוקף לדירה

סעיף ב'. ואם היה מוקף שלא לשם דירה ורוצה להקיפו לדירה וכו'. נ"ל דבר נכון דכל זה בבא להקיפו לצורך דירה בעי לפרוץ ולגדור. אך אם קובע דירתו ממש בקרפף ודאי שמשנה את המקום מחמת דירתו אף בלא שיפרץ כלל, דאין צריך כאן הוכחה על היקף דירה במקום שנהפך לשימוש דירה בגופו, ולא דמי להוקף ואח"כ פתח דלא מהני, דפתיחה אינה שימוש בגופו רק מוכיחה על סיבת ההקפה, וכיון שקדם ההיקף לפתיחה א"א לפתיחה לשמש סיבה להקפה, משא"כ דר בגוף המקום.



דין פרצה מן הצד לתקן מקום שלא הוקף לדירה

אלא יפרוץ בו פרצה ביותר מעשרה. וקשה לי למה לא אמרו שיפרוץ בקרן זוית דפרצתו בדיט כמ"ש בד"ו. מראשו בד', ואוקמא ר"ה בריה דרב יהושע כגון שנפרץ בקרן זוית דפתחא בקרן זוית לא עבדי אינשי. ואילו אין למקום פתח וזולת פתח בק"ז, מוכח מתוס' שם דפתחא שאינו פתח, דאל"כ לישני בדף ה' לא היה פתח אחר לחצר, ולכן חשיב פתח אף בק"ז ולא משם שעשה צ"פ. ודוחק לומר דבקרפף עבידי אינשי פתחא בק"ז, כיון שאינו עשוי לכניסה וציאה כל כך. (שוב הראוני מש"כ בחזו"א סי' פ"ח סקל"ד בד"ה מעשה. וה' יאיר עיני בתורתו, דאי"כ למה הטריחו חז"ל כ"כ, ולמה לא אמר תהי"ד קולא זז).

ביאור המחלוקת אם גידוד חמשה ומחיצה חמשה מצטרפים

הגה. ואם קשה עליו וכו'. ובביאור הגר"א פליג דגידוד חמשה ומחיצה חמשה מצטרפים, ועיין בביה"ל מש"כ. ונראה דתהי"ד סובר דהנ"מ בגידוד מצד אחד של המחיצה, דכיון שא"א לעבור ע"ה המחיצה מצד ב', מיגו דחוצצת מאותו צד חוצצת נמי מצד ב' (ור' חסדא סבר דרק לאותו צד נחשב למחיצה וליכא מיגו). אבל אם בנה גידוד מב' צידי המחיצה והרי היא נדרסת, אין לה שם מחיצה אחרי שלא פועלת תועלת של מחיצה. וכמו שכתב הרא"ש בפ"ק דשבת סי"א ובת"י בדף ז: שאין לצרף מחיצה חלקה בחקק וחלקה ומחיצה. והיינו טעמא כיון שאינה חוצצת משום צד. וכ"כ הרמב"ן בחידושים דף נט. וז"ל: א"נ שאין המחיצה מעכבת וממעטת על הרבים כלום, אין בה תורת מחיצה, עכ"ל. אמנם לשיטת ריב"א בתוס' וכ"כ הריטב"א דבשבת מצטרפים חקק ומחיצה, וביאר בריטב"א לא בעי אלא שיהא עומד מוקף מחיצות, ושיראה עצמו תוך מחיצות, לא יעלו דברי תהי"ד להלכה.

אם חלון מועיל להיות מוקף לדירה

ביה"ל ד"ה או שפתח. עי' בתשובת המב"י"ט שחלונות שהיו פתוחים מהבתים לפרדס לא החשיבו את ההיקף לפתח ולבסוף הוקף, ולכן חידש שהיקף לצורך הבית מועיל לצד אחר, ודלא כפמ"ג הביאו בביה"ל. ומש"כ הא"ר שפתוחות לתוכה חלונות, לא אתי אלא לשלול שלא היו פתחים, אך לא אתי לסמוך עליה, וכמבואר במב"י"ט (והביה"ל נראה דסבר דהא"ר סמך על חלונות, ואינו משמע כן אחר העיון במב"י"ט). אמנם ברא"ש פ"ב סי' ב' כתב להדיא דחלון הפתוח לאשפה תוך י"ט וסמוך ד"ט, חשוב כפתח להיות מוקף לדירה. וצ"ע על הביה"ל דדחק דברי הפמ"ג, מפני דבש"ס לא נזכר אלא פתח, והרי מבואר כן ברא"ש. אמנם היינו במשתמש דרכו ואינו לאויר גרידא, וכמו שסיים בביה"ל.

הוקף לכוונת דירה קודם שבנה דירה

שער הצינן כ"א. הביא שיטת הרמב"ם שמהני דבהוקף לכוונת דירה בלחוד מהני. ונראה לסייעו מדברי רש"י בדף כו. ד"ה והאי נמי, והך שומירה נעשה עכשיו, והיקף הפרדס לאו אדעתיה דהאי דירה הוה. משמע שאם היה נעשה ע"ד הך דירה מהני, וא"צ דוקא פתח ואח"כ הוקף. ומש"כ רש"י בדף כד. בד"ה שלא הוקף לדירה ואח"כ בנה אצלו דירה, צ"ל דלאו דוקא בנה אלא ה"ה כיון לבנות. והה"מ תפס דעת רש"י שצריך לבנות ממש. והנה בשער הצינן צידד דאם בונה הבית ממש אלא שסדר בנייתו היא היקף ואח"כ בית, כ"ע מודו דמהני כוונתו לבנות בית. ויש להעיר דלדעת הרא"ש בתמיד פ"ב מ"ג דבנו הסוגר כדי להיות הר הבית פתח ואח"כ הוקף, מבואר דאפילו מקיף ע"ד לבנות בית אין מועיל עד שיבנה מחיצה אחרת לפני מחיצה זו.

אם צריך לסגור את השטח בין המחיצה החדשה לישנה

סעיף ו. בנה מחיצה באורך עשר אמות וכו'. הנה מבואר בלבוש שאיירי בבנה מחיצה ברחוק ג"ט מהכותל, ולא סגר אותה מן הצדדים, ואפילו הכי מועילה. ואחרי נמשך הא"ר והמ"ב. והרבה קו' נופלות על פירוש זה, הראשון דלמה נחשב לפריצת הכותל שסגנו. השני דמה שיעור יהיה להרחקת הכותל החדש מן הישן, וכי יועיל לבנות מחיצה באמצע הקרפף. ומש"כ הביה"ל להגביל ההרחקה עד י' אמות קשה, דלמה לא אמרו כן בש"ס, וכמו שעמדו על השיעור כמה לקרב, היו צריכים לכתוב שיעור כמה לרחק, ובודאי דסתימת הפוסקים לא משמע כן. ועוד כמה דקדוקים יש בדבר.

ולולי דברי הקדמונים נראה, לומר דאיירי שסוגר השטח שבין המחיצה החדשה לישנה מנ"ב, ורווחת, ולכן נחשב ככ"ץ הכותל כיון שסילק מחיצה זו מלחוץ המקום, ולכן לא נתנו שיעור כמה ירחיק, דיכול להרחיק כרצונו כל שסוגר בצדדים. ומצאתי לי ראייה גדולה לפרש כן, דהרא"ש במסכת מדות פ"ב מ"ג כתב שהסוגר נבנה כדי לתקן את היקף הר הבית שהוקף קודם שנבנה ביהמ"ק, ונמצא שהוקף ולבסוף פתח, ולכן עשו סוגר דהוי כהרחיק ג"ט ונבנה מחיצה. וכתב שם שהסוגר נבנה לרוח מזרחית מצפון לדרום (ולא כפי שהסוגר מקיף כל הבית, כמבואר בתו"ט שם מפ"י הראב"ה). וקשה מדוע הקפיד שיגע הסוגר במחיצת צפון ודרום, תסגי בסוגר טפי מי' אמות. אלא דאי דאף לרא"ש בעינן מחיצה החוצצת ומבטלת את המחיצה הקודמת, ולכן בהר הבית שלא יכלו לבנות מחיצה סתם באמצע עשו מחיצה ע"פ כל הרוח אשר תפגע בדרום ובצפון.

ולפ"י י"ל דליכא מחלוקת עם הריטב"א, דלעולם בעי לבטל מחיצה קמא, או ע"י שסוגר כל הרוח, או ע"י מחיצה יותר מי' אמות, ובלבד שסוגר בצדדים. ולשיטת הלבוש יש לעיין איך כתב רש"י דאם קרב המחיצה ג"ט מועיל למעט מב"ס, הרי אין במחיצה עובי ג"ט, ועמוד שאינו רחב ג"ט אינו ממעט אף בעומד סמוך לכותל, ולא דמי לטיח שנדבק ומחובר לגוף הכותל, וא"כ אף מחיצה לא תהני למעט כיון שאין בעביה ג"ט. אלא משמע שסוגר מן הצדדים, ובהו נעשה כמחובר לכותל ויכול למעט.

דעת מרן החיד"א בורעים בתוך עיר

ביה"ל ד"ה אבל אם נורע. נראה כמסכים לקולא דרב"ש שאין קרפף אוסר בעיר מיושבת, ואפילו יותר מב"ס, ודלא כבית מאיר דהוכיח לאיסור. ובספר הגאון רמ"מ קארפ שליט"א מיישב נכון ראיית הב"מ ע"פ דברי הראשונים בדף כו. ע"ש. ועי' בב"מ שבמקומו נהגו היתר ע"פ המרא דאתרא שקדם

לו, וכדברי הדב"ש, ולא מיחה בהם. ומש"כ הביה"ל שבספר שיורי ברכה אין דעתו נוחה להקל, לא מצאתי כעת, ואדרבה בספרו מח"ב הביא דברי המקילים, ונראה כמסכים אף לקולא דמור וקציעה.

דין מיעוט שאינו זרוע בחצר

סעיף י. ואם יש בה סאתים או פחות אסור להוציא ממנה לבית, ומ"א פליג דפחות מב"ס זרוע בטל לרוב, ומותר להוציא מגינה לבית. ונ"ל דמחלוקתם בגינה דחשובה לעצמה, ולכן אינה בטלה אף שהיא מיעוט, אך אם היה מיעוט חצר מים שאין ראויים או קוצים או מקום פנוי מהילוך שאינם חשובים, בזה לכ"ע שרי להכניס לבית, דמיעוט שאינו חשוב מתבטל לכ"ע לרוב החצר. ובהו יש ליישב דברי הביה"ל בסי' שני"ט שכתב קרפף פחות מב"ס ולא הוקף לדירה אפילו לבית מותר לטלטל, והוא תמוה דלהדיא פסק השו"ע בסי"י לאיסור מקרפף פחות מב"ס לבית, וכדסהיק הרא"ש בפ"ב באריכות. ולפ"י י"ל דאיירי בקרפף פחות מב"ס בתוך חצר, ובטל לחצר שהיא הרוב, דכיון שאינו זרוע כ"ע מודו שבטל.

דין חצר שנתמלאה צמחי בר או קוצים

סעיף י"א. ואם אינם ראויים לשתיה דינם כזרעים, והוא שיהא בעמקם עשרה טפחים. ולענין חצרות שעלו בהם צמחי בר ופרא נראה דאינם חמורים ממים שאין ראויים לשתיה, ועד י"ט אינם מבטלים דירה. אך טפי מ"ט אין לנו ראייה להתיר ולומר דקיל ממים, כיון שדורסם ומסלקם בקל. ואם יש בחצרו קוצים המוקיפים אפשר דאף בפחות מ"ט אסור, וכמו שאמרו בשב"ט ז. שאף בפחות מג"ט אין מהלכים עליהם מפני הנזק, והנ"א א"ל לו להשתמש בחצר, ושווה כח הקוצים במעט גובה לכה המים עמוקים י"ט.

דין ברכה או מקוה אם חשוב מוקף לדירה

שער הצינן אות פ"א. כתב דדעת הרשב"א והריטב"א וכ"מ ברמב"ם דמים הראויים לכל דבר אינם מבטלים שם דירה, וא"צ דוקא ראי' לשתיה. והכריח הדבר וכתב דפליגי לשיטתייהו אם מים דחזו לשתיה כפסי ביראות נחשב להיקף דירה. וצ"ע דהרשב"א והריטב"א לא פליגי על רש"י ותוספות אלא משום שהשימוש במים אצל פסי ביראות היה זמני לתקופת המועדות, וכיון שאינו אלא לקציץ אינו חשוב, משא"כ הכא שימוש המים קבוע כל זמן קיום המים, ובהו אף לדעתם הרי זה היקף דירה, ולא גרע מתשמיש אשפה שכתבנו לעיל.

ולשיטת שעה"צ בדעת הרשב"א נמצא אסור לשאוב מים מבאר להכניס לבית בשבת, דהוי מקרפף לבית, ולא מהני היקף דירה דחצר לבאר כיון שאיכא לבאר היקף לעצמו לא יועיל לו היקף החצר לדירה, ואין משמע כן, עי' עירובין קג. ובסי' ש"ל"ח סעיף ו'. ולשו"ע דאי שרי, דמי שתיה הרי הן היקף לדירה, ואף לשאר ראשונים י"ל דמודו כיון שעשוי לשתיה בקביעות, ולענין ברכה או מקוה, אם יש לו מחיצות לעצמו י"ט א מועיל לו היקף החצר, ואסור להכניס ולהוציא מן הבית לשם, ואף לשו"ע נראה כן כיון שאין ראויים לשתיה. אמנם טפי נראה דלא גרע מרחץ ומקוה משאר חנויות העיר, דכיון שנכנס ויוצא שם תדיר נחשב כדיר וסתר, וחשוב להיקף דירה ושרי אף למ"ב.

אם מועיל למעט בית סאתים ע"י מחיצת לבד

סעיף י"ב. מותר אפילו אם הקירוי משופע. כן הוא לפרש"י בסוגיא. אבל הרמב"ם ותוס' מפרשים דאמרינן פ"ת אפילו בד' צדדים בלא מחיצה כלל. ואע"פ שקיל"ב בעלמא דאין פ"ת במשפע ולא בד' צדדים, הכא הקילו. (וצ"ב למה השמיט מרן פי' הרמב"ם ותוס', ומש"כ ב"ב בשם המ"מ אבל הרשב"א כתב דדוקא כשקירה ע"ג ב' מחיצות דבוקות זו לזו, הא לאו הכי לא אמרינן פ"ת, היינו דאע"פ דהרשב"א מפרש כתוס' כמבואר בחי", פוסק להחמיר וכו"ר).

ונראה דמהני היקף ע"י מחיצת לבדו שתי בלא ערב למעט מבית סאתים, וק"ו דאם מועיל מחיצת פ"ת כאורזילא או כערסלא, ק"ו שיעיל מחיצת לבדו שתי בלא ערב. ומסתבר דאפילו יותר מב"ס מהני להתיר הנשאר.

ונראה עוד דמועיל להיות ע"י מחיצת לבדו שיבנה ברחוק ג"ט מהכותל, כדין הנזכר בסי' פתח ואח"כ הוקף, ואע"פ שמחיצת לבדו גרועה כמבואר בסי' ש"ס. והדבר מפורש בתוס' כה: ד"ה הווא אבורונקא, וז"ל: ורבנו נתנאל מפרש דעבדי קנה קנה פחות משלשה, היינו שהרחיק מן הכותל ארבע להתיר כל הבוסות, דהוי כפתח ולבסוף הוקף. ואע"פ שרש"י ותוס' מפרשים אחרת, לא פליגי עליה לדינא. והכי מסתבר, דהרי בסוגיא דף כד: אמרו להתיר פתח ולבסוף ע"י שיעשו לחי לשביל, ונימא מיגו דמהני לשביל מהני לרחבה להיות פתח ולבסוף הוקף, ובודאי שמחיצת לבדו עדיפא מלחי ומועילה.

אם לחי סותם נגד חודו הפנימי או החיצון

מ"ב ס"ק צ"ו. ומיירי שכתלי הקרפף נכנסים בתוך חלל החצר וכו'. וצ"ב מה מועיל לחי הנראה מבחוץ, כיון דסו"ס שטח המחיצה שנסתר מייתר את אויר הקרפף, והלחי נמצא מבחוץ ואינו מונע את שטח המחיצה להתווסף לשטח הקרפף. ונ"ל דלחי סותם בחלקו הפנימי, ואפילו בלחי הנראה מבחוץ חודו הפנימי סותם, ואע"פ שאינו נראה, ולכן הכא חודו הפנימי סותם, ועי"ז מסלק את שטח המחיצה שנסתרה. ומה דמותר לטלטל כנגד הלחי לקמן סי' שס"ה ס"ד, היינו שמקום שנגד הלחי נחשב למקו"פ כמבואר שם. היצא מהדברים שאם יעמיד לחי אחר בחצר לא יתיר את הקרפף, דדוקא לחי הנוצר משיוירי הכותל מועיל ע"י סותם בחודו הפנימי.

מקום שהוקף לדירה ונעזב

ביה"ל ד"ה חוזר לאיסורו. הביא דברי התו"ש שמקום שהוקף לדירה ואח"כ נפלה הדירה או נסתם הפתח, נשאר המקום להיות היקף לדירה. ופקפק ע"ז בביה"ל דסו"ס ליכא השתא דירה, ומגיל דסגי במה שהיה מוקף לשעבר לדירה. אמנם לקמן בסי' ש"ס כתב הפמ"ג בא"א אות א' דכל שהוקף לדור שמה לילה ויום לשבת אחת, חשוב מוקף לדירה, אפילו רק לשבת אחת חשוב מוקף לדירה לעולם לטלטל שם. וצריך לחלק מהראיה שהביא הביה"ל דשאני מים דמבטלים את תכלית ההיקף, ואפילו שבאו שלא לרצונו, כיון שאינו

מסלקם חשבו כלרצונו, ובטל היקף דירה, משא"כ אם נפל הבית שנעשה שלא לרצונו לגמרי, אמנם בסתר הבית או סתם הפתח כתב הביה"ל לאסור. **מנשה גבאי - ברכפולד**

בדין תל שלא הוקף לדירה כמה שיעור המחיצה שצריכה לעשות ע"ג

להחשב מוקף לדירה

בפמ"ג סי' שס"ג אות ל' ל"ט כ' דע"ג תל לא סגי במחיצה חדשה י' אמות, אלא בעי רוב מחיצה חדשה, והסברא היא דמה יהני כותל י' אמות עומדים בפ"ע על גובה התל שאין בהם כלום תועלת, אבל המשנ"ב סי' שני"ח סק"ב הביא מהרא"ש דסגי י' אמות על התל, אמנם במשנ"ב גופי סתר דבריו, ובסי' שס"ג סכ"ט בביה"ל ובס"ק קנ"ו כ' דאפי' בנה מחיצות על התל לא מהני, וכבר תמה עליו בחזו"א, וכן בחכ"צ הביא לדברי הרא"ש (ובסי' נפש חיה צידד דלא כהרא"ש, וצ"ע).

וצ"ל כוונת המשנ"ב בסכ"ט כמבואר במחצה"ש סקל"ט דאיירי שהעיר בעמק ומוקפת במחיצת תל, ואם עשה על התל לא יהני כלפי למטה, דבאור מחיצות התחתונות הוא דר, ולא רק מחיצה באורך י' אמות, אלא אף אם יוסיף י' טפחים בכל אורך המחיצה לא יהני (אף שזה דוחק בלשון המג"א), ודו"ק בלשון המשנ"ב בס"ק קנ"ו.

בדינא דעומ"ד

לעיקר דינא דעומ"ד מכל ההיקף, ברש"י סוכה ז' ע"א ד"ה מה שאין כן המובא במג"א משמע דמצרפין גם רוח ד' לחשבון ההיקף, ובמשנ"ב סי' תר"ל משמע דנוטה דמצרפין רק רוח הג' (ושמא סוכה דהוי כעין בית בעי טפי היקף ומצטרף רוח ד', אבל לשבת סגי בג'). וקצ"ע דהרי רש"י איירי לענין רה"י דאר, ועי"ז כתב דמצרפין ב' הרוחות שעיי"ז אינו רה"י (דאם היתה כוונתו דמדרבנן מצטרף רוח ד' הפרוצה לא היה צריך לזה, דסגי לו לומר דאינו רה"י מכיון דאין תיקון ברכה ואי"צ צירוף פרצות, גם מבואר ברש"י דאיירי לענין הדא"ר).

וצע"ג מ"ט השמיט המשנ"ב בה' עירובין הך דינא דבעי שיהא עומ"ד מכל ההיקף, ושמא י"ל דזה נפק"מ רק לגבי רה"י דאר, והיינו דכשבעינן ג' מחיצות אז בעי שיהא הג' עומ"ד בכללותו, וגם הרביעית מצטרפת לפסול חשיבות ההיקף, אבל מדרבנן הרי בעינן ג' של עומ"ד ועוד לחי ברביעית, ושמא ס"ל דלחי חשיב מדרבנן כמחיצה מעלייתא גמורה [טפי מעומ"ד], ואינה מצטרפת להשלים לשאר פרצות, דאירי לחי ברביעית מדרבנן חשיב כסתום, ורק כלפי דאר שיש רק ג' מחיצות ואין תיקון ברביעית, אז מצטרפת גם הרביעית לשאר הפרצות, ואמנם מסתברא דודאי לא יהני לחי ברביעית כלפי הדאר, אבל לגבי הדרבנן נחשב כסתום, ולכן לא הזכירו רק בה' סוכה דאיירינן כלפי הדאר, ומיהו כ"ו סברא מחודשת.

מרדכי פרק - בני ברק

במקור הילפותא דשיעור ב"ס

הנה הא דאמרינן דעד ב"ס הוה רה"י גמורה, מבו' בגמ' שנלמד מחצר המשכן, ויל"ע אם נלמד מהא דהותר לטלטל בחצר המשכן, או דכיון דילפינן כל מלאכת שבת ממשכן, ע"כ גם חשיבות תורת רשויות נלמד ממשכן, וממשכן למדנו שזה נחשב לרשות בפניע, וע"כ תורת רה"י הוא עד שיעור כזה. ועי' היטב לשון הטור דנראה כצד שני, וכן נ"ר מד' תו' שהק' דבמקדש היה שיעור גדול יותר, ותי' דכללי מלאכת שבת נלמד ממשכן, עיי"ש בדף כ"ג. ובהכרח דמההיתר לטלטל לא נלמד מידי, דאי' עדיין נלמד מההיתר במקדש, אלא דחשיבות רשות נלמד ממשכן, וזה דווקא ממשכן דמשם נלמדו כל כללי מלאכת שבת, ודו"ק. ואמנם בל' המ"ב סק"ח שהוסיף בסוף דבריו והיו מטלטלין בו, משמע כצד ראשון עיי"ש, וצ"ע.

ויל"ע דאי ממשכן ילפינן האיך איכא למ"ד דבעינן שיהא החצר מרובע דווקא, עי' בדף כ"ג: וברש"י ותו' שם, ואיך איכא למ"ד התם בגמ' דכל שארכו של אלכסון יותר משנים ברחבו הוה כרמלית, דהא במשכן הוה ארכו של אלכסון הרבה יותר משניים ברחבו, וצ"ע.

בענין קרפף יותר מב"ס שבתוכו מקום המוקף בפניע

יל"ע מקום גדול הרבה יותר מב"ס שאין מוקף לדירה, המחולק באופן שיש בפנים חלק מגודר לעצמו, שאם לא נצרף את אותו חלק לא הוה יותר מב"ס, אם נצרפו ונדרונו כיותר מב"ס או לא, ולכא"ו מפורש בהא דקרפף ג' דלא המחולק באמצע ע"י פ"ת [למאן דמפרש שהגידונו מצד חילוק ע"י פ"ת] שאין נחשב כיותר מב"ס [ולמאן דמפרש דקרפף מקורה שאינו לא מוכח מידי], אך לכא"ו בקרפף שיש בתוכו בור רחב ד' ועומק י' דאין ממעט, ש"מ להיפך דשפיר מצטרף, וצריך לחלק בין כשכל חלק משמש לעצמו, לכשממששין זה את זה דאז מצטרפין, ודו"ק.

והנה בחצר המשכן היה באמצע משכן מקורה, ויל"ע אמאי אינו ממעט השיעור ונימא דחצר המשכן היה הרבה פחות מב"ס, ואולי חשיבא משמשין יחדיו, ומשום הכי מצטרפי לשיעור ב"ס, ודו"ק.

והנה באופן שעשה מחיצה למעט משיעור ב"ס, והרחיק מהכותל פחות מגו"ט, כתב המ"ב בשעה"צ סקנ"א דאין ממעט אלא אם עובי הכותל ממעט מהשיעור, ולא במה שנתחלק עי"ז החלק שמעבר לכותל מכל הקרפף, עיי"ש. ולכא"ו דבריו אמורים גם בכותל המרוחק יותר מגו"ט, וכשלא עשאו לשם דירה אלא למעט דלא מהני, ויל"ע דמי"ט, ומ"ש מאילו נתחלק אותו מקום ע"י פ"ת, והיה אפ"ל דהכא מיירי שאין המחיצה כנגד כל הדופן כי אם יותר מי' בשיעור מחיצה שעושים בשביל לחדש מחיצה לשם דירה [עיי"ש בשו"ע], אך יותר נר' דהכא השטח שמעבר לדופן אינו חשוב לשמש בפניע, והרי הוא נטפל אל כל הקרפף, ומשום הכי מצטרף [ועד"ז נר' דבשדה מוקפת שיש בתוכו בורגנין לשומרים שלא הוקף לדירה, שמצטרף עם השדה לשיעור יותר מב"ס].

אכן נר' שכ"ו דווקא כשיש מחיצות לשטח יותר מב"ס, ובתוכו עושה היקף קטן, דבהו אמת נכון הדבר שאינו ממעט השיעור, אך אם מלכתחילה עושה מחיצות לקרפף פחות מב"ס ומחבר לזה בורגנין וכדו דודאי לא יצטרפו, דבאמת יסוד הדין דקרפף יותר מב"ס היינו שמחיצות המקיפות שטח כזה אין מתירין מדרבנן אם לא נעשו לשם דירה, וע"כ בעינן דליהוי מחיצות המקיפות שטח גדול, אלא שמה שעשה בתוכו מקום מוקף מחיצה לעצמו והרי הוא בל חלק את המקום, בזה תליא אם נתכין לחלקו לשניים או לבנות



באותו מקום ויכולין לערב יחד או לא, ועיי"ש, וצ"ע שהש"ע שם פסק דאין יכולין לערב יחד, והרמ"א לא הגיה שם, וצ"ע.

והנה באמת שגם להסוברים שם דיכולין לערב יחד, עדיין י"ל דרק נחשב לפתח ולא שנתבטל לגמרי המחיצה, ונפק"מ שאילו יניח אצטבאות סביב כל הדופן או יותר מי' אמות מב' הצדדים עדיין יוכלו לערב שתיים, וכמו לגבי סולמות דמפו' כן בעירובין דף ס' ע"א עיי"ש, והיה אפשר לכאן ליישב דטעמא דהתם אין המחיצה מתבטלת לכ"ע זה רק מחמת שאין כאן ביטול לעולם, ומשום הכי אינו מועיל רק למקום נוח לתשמיש או מעבר ונידון כפתח, ונפק"מ שעכ"פ נוכל לקבל דברי התרוה"ד לגבי אצטבא שעומדת קבועה לעולם שייחשב ביטול מחיצה, אכן באמת אי"ז נכון, דהרי יעוי"ש סוף סי' שע"ב דרמ"א הביא ב' דיעות אי' בעינן ביטול לעולם לגבי ביטול מחיצה, ומקור הסוברים שא"צ ביטול לעולם הם דברי תרוה"ד דהכא עיי"ש, ומעתה תקשי אמאי אצטבא אין מבטל מחיצה עכ"פ לסוברים דא"צ ביטול לעולם, ובהכרח דאצטבא שאני שאין בה כח לבטל מחיצה כלל, וא"כ התרוה"ד כאן מתבטל מחיצה ואפי' בשבת אחת צע"ג, וצ"ע מה שרמ"א הביאו, והתם סתם לדינא, וצ"ע. וכפי הנ"ל צ"ל דרמ"א ס"ל דתל עפר עדיפא מאצטבא שנר' שזה בנין ע"ג הקרקע ואינו מבטל מחיצה, משא"כ תל עפר שנר' שזה חלק מהקרקע והגבהת הקרקע, וע"כ מבטל למחיצה, ודו"ק.

ה. והנה כל נידון זה לגבי שבת, אך בסוכה גם ג"כ כבר אין מצטרפין, והתם אין מצרפין ב' חצאי מחיצה כלל דבעינן מחיצה שלימה של י"ט, והלכך לכאן לכ"ע מעקה רחבה ג"ט שאין גבוהה י"ט, ועליה מחיצה שאין גבוהה י"ט, אין מצטרפים, ונחשב שאין כאן מחיצה י"ט, ודו"ל נלמד מסוגיית סוכה שאין גבוהה י"ט שחקק בה ז"ט, ומה שהסכך גבוה הרבה יותר לא איכפ"ל, וזה פשוט.

ואם יש מחיצה י"ט מבחוץ י"ע, והתם בסוגיא הנידון כשאין י' רק בצירוף הסכך, אך אם יש י' בלי הסכך אלא שמבפנים הווה חלק התחתון עבה יותר ברחוב יותר מג"ט, י"ע אי' סגי לן במה שמבחוץ יש ע"ז שם מחיצה י"ט, ומד' התרוה"ד והפוסקים החולקים על מהר"ם בסי' שע"ב שם אין ראייה, דאינהו מיירי כשמב' צדי הכותל יש איצטבא או תל, משא"כ כאן שרק מבפנים, אך גם אין ראייה להיפך, דהרי שאני שבת שעיקרו שמובדל מבחוץ, והרי הוא מובדל ע"י שמבחוץ גבוה י"ט, וא"א ללמוד מזה לסוכה, אך מי"מ עדיין יתכן דחשיבא שיש כאן מחיצה י"ט, כיון שמבחוץ המחיצה גבוהה י"ט, וצריך עוד לעיין בזה, ואכמ"ל [ושורש הדברים תלוי בהבנת ד' תו' שבת ז': בבאיור החילוק בין שבת לסוכה, ואכמ"ל].

ואם אין מחיצה י"ט, אך יש מחיצה י"ט מע"ג המעקה, הנה כלפי חלל הסוכה שלמטה אם החלל רחב ז' טפחים פשיטא שכיון שכבר יש שם מחיצה ואין חיסרון של בקיעת גדיים, אף אם נימא שיש חיסרון קירוב המחיצה לחלל הסוכה והסכך שעליה, הרי ע"ז דאי' אהני לן דופן עקומה ושפיר דמי, וכמ"מ תו' שבת ז': דכל שיש כבר שם דופן ודאי מקרבים אותו להסוכה מדין קרוב עקומה, וזה ברור, אלא דלפ"ז ע"ג המעקה אי"א ליישב שהרי זה כישיבה בתוך שטח הדופן עקומה, דקיי"ל דאי' ליישב שם.

ואמנם י"מ נחשב שזה קרקע גדולה העולה ויורדת, וכבר נשתברו ע"ז קולמוסים רבים, ולפי פשוטו, זהו חידוש גדול מאוד שצריך לזה מקור, שהרי בכ"מ במובדל ג"ט נידון כמקום לעצמו, ובה"ד נעשה ע"ז כרמלית או מ"פ, אלא שאולי בה"ד ליכא חילוק מקומות כלל והכל באותו מקום, ואדרבה דכמאן דמליא והכל כעובי הקרקע [וע"י בריבנו יהונתן לגבי חורין שלמעלה מ"ט בין בית לבית עיי"ש], ונתתי אל ליבי להתבונן אם יש ללמוד מסוגיין לפשוט ד"ו.

והנה להתרוה"ד לכאן בוודאי נידון כב' מקומות חלוקים שכל אחד לעצמו אינו מובדל מבחי"ד ב"ט שמובדלים בגובהם, וע"ז הם מקומות נפרדים, אך פרוצים ז"ז עד לרה"ר או כרמלית, ובפחות מד' לכאן שפיר נידונים כמקום א' גדול ומצטרפי המחיצות, וכמ"מ אולי במקורה וכמ"ש לעיל בשם החזו"א, שאולי אי"כ ייחשבו כמקום א' גדול, ונפק"מ לסוכה שהוא מקורה וכנ"ל. אבל להג"א לכאן לעולם נידון כמקום א' גדול דמשום הכי מצטרפי המחיצות כלפי מטה, והרי בוודאי שגם ע"ג התל אינו נידון כפרוץ לבחוץ, אף שעל גביו ליכא מחיצה י"ט, ובהכרח לפי שהוא חלק מן הרשות המובדלת, ואף שהוא עצמו אינו מובדל, ואף שיש לדחות שהוא משום דין חורי רה"י, אך באמת לגופן של דברים אי' לאו שהיה נחשב למקום א' גדול, ברור שלא היינו מצרפים חלקי המחיצות, אלא היינו דנים מקום הפרוץ למקום הפרוץ וכאשר דן התרוה"ד, שהרי ע"ג התל רחב ד"ט ואין שם מחיצה, ושאינו במקורה שהוא פרוץ למקום סגור בלי חלל י' שיש לדנו כחורין, ובהכרח שזה מקום א' גדול וע"ז מצרפין חלקי המחיצות [ועכ"פ במקום שא"צ לצרף חלקי המחיצות דיש ע"ג התל מחיצה י"ט, פשיטא דיעויל מחיצה עליונה, ואפי' להחולקים בסי' שמ"ה וס"ל שאין מצרפין חלקי המחיצות, וכ"ש להסוברים שם דמצרפים חלקי מחיצות], ולפ"ז למדנו מסוגיין דחשיבא כמקום א' גדול, ואפי' לתרוה"ד בליכא ד' [ואולי במקורה אפי' ברחב ד' וכנ"ל], ודו"ק היטב [החידוש הוא אפילו באופן שנידון כתל וכהמשך וחלק מהקרקע וכו', וכ"ש כשזה רק מעשה אצטבא דלכו"ע אי"ז מקום לעצמו, ואין מבטל מחיצה אלא נחשב כדבר המונח ע"ג הקרקע בתוך הרשות ולא כמקום בפני"ע, וכנ"ל ס"ק ד', ועדיין יש לעיין ולדון אם לדמות מזה לענין סוכה או לא, וצ"ע בזה.

בן ציון גרינהויז - בית שמש

האם צריך כוונה בעשיית המחיצה לשם דירה

ל"ע האם צריך כוונה בעשיית המחיצה לשם דירה, או כל שטח הפתוח לדירה והוקף מחיצה הוי מחיצה של דירה (דפשיטא דקטן ועכו"ם כשרים לעשיית המחיצה כל שנעשה לצורך דירה מהני ולא מדין לשמה), ולכאן ה"ה כשנעשית המחיצה מאליה כגון תל גבוה ט' טפחים, ובנו ע"ג בית דירה, וע"י הרוח העמיקו סביבותיו ונעשה התל גבוה י', או נהר הלך סביבו ונהיה חרץ עמוק י', שפיר הוי מחיצה שנעשית היקף לדירה, והוי ישב ולבסוף הוקף, וכן צידד בפמ"ג סי' ש"ג אות ל' ל"ט, וכ' דלפ"ז אין נקרה הנהר נפסל מחיצתו, וא"כ לכשיפשייר הוי מחיצה חדשה המקפת דירה, וכע"ז בסעיף ב' דהניח עפר מבטל המחיצה, וכשנטול העפר חזר להיות היקף לדירה [וע"י משנ"ב סי' שנ"ח סק"ד דבעי כוונה לשם דירה, וצ"ע, ואפשר דלישאנ בעלמא נקט], ובנפל כותל הבית בס"ק ק"א הביא מהג"א שכותל החיצון לא יחייב לקרפף,

בסוגיא דמחיצה שע"ג תל וצירוף ב' חצאי מחיצות (בשבת ובסוכה) (ל"ס שני"ח סעיף ב')

א. בסי' שני"ח סעי' ב' הביא הרמ"א ז"ל עצת התרוה"ד למי שקשה לו לפרוץ המחיצה שיעשה תל מב' צדדים סביבות המחיצה, שכל א' יהא ארוך יותר מי' ורחב ד', וע"ז נחשב שנתמעט המחיצה לפחות מי"ט, וכשישוב ויחפור ייחשב כמחדש המחיצה, ואם יעשה כן לשם דירה הו"ל עשיית מחיצה לשם דירה מתחילה עיי"ש, ועי"ש במ"ב דבכה"ג אי"ז שיש מחיצה, אלא שסביבה יש מחיצות נמוכות, אלא שע"ג התל זהו הקרקע, וחלק המחיצה שבין התילים כמאן דליתא דמי כלל, ומשום הכי נחשב שנתמעט המחיצה, עיי"ש. והנה אין לפרש ד' תרוה"ד דכל שע"ג התל יש מקום רחב דנ"ל נידון כקרקע, וממילא מחיצה שתחתיו כמאן דליתא, דאי"כ גם אם התל יהא גבוה י"ט נימא הכי, שסוכ"ס מחיצה שתחת התל כמאן דליתא, שהוא כמי ששקע בעובי הקרקע, וא"כ ממ"נ מחיצה שע"י התל נעשה לשם דירה, ושמעל התל אינו גבוה י"ט, ולכשישוב ויחפור הו"ל עשייה מחדש, ובהכרח שיעקר סברתו משום שגם על התחתון אין שם מחיצה, ונחשב שאין כאן מחיצה כלל, והנה ג"ז לכאן מפורש דלא סגי ליה במה שבפנים נחשב שהגביה את הקרקע, וממילא אין כאן מחיצה י"ט מהקרקע, אלא דבעי שייחשב שאין כאן מחיצה כלל, ולהכי הצריך שיעשו ב' תילים דהיינו מב' הצדדים, דאל"כ יש כאן מחיצה, וכד"ל לגבי בית שקירוי משלימו ל"ו חוקק מבפנים אפי' בריחוק מקום, דעכ"פ אם מבחוץ יש מחיצה י"ט ודאי סגי בזה, וה"נ נימא הכא שלא נתבטל ממנה שם מחיצה, והתרוה"ד הצריך שייחשב שנתבטל לגמרי שם מחיצה י"ט שייחשב שאין כאן מחיצה י"ט.

ובודאי שמד' תרוה"ד אי"א ללמוד כלל בהלכות מחיצות, דאם כל הרשות היא מוקף באופן כזה ייחשב שאין כאן מחיצה י"ט, וכ"ה בביה"ל ריש סי' שס"ב עיי"ש, ולכאן בתרוה"ד מיירי כשהתל ומחיצה שעליה מקיפין רשות שלמטה, אך ה"ה כשיהא להיפך שיהא מקום דע"ד למעלה בראש התל הקצר שע"ג תל רחב, שייחשב שאין כאן מחיצה, וזה לכאן ברור.

ב. אלא שיל"ע בטעמו של דבר אם משום דב' חצאי מחיצות המרוחקות אין מצטרפות, או דווקא משום שהתל התחתון נחשב כקרקע, וכמו שהקרקע סביב המחיצה הוגבהה, וממילא אנו דנים שקרקע שלמטה אין לה מחיצה י"ט, וגם קרקע שלמעלה אין לה מחיצה, ומחיצה שסביבה קרקע היא מחיצה למקומה ולא למקום הנמוך שהיא כקרקע אחרת, וכל קרקע שהיא מקום חשוב לעצמה אין לה מחיצה י"ט, ובכה"ג אף א' לא מובדל מבחוץ, דאין כאן אלא מקומות מקומות כל א' בלי מחיצה מחבירתה עד הרה"ר או כרמלית שבחוץ, והנפק"מ לכאן אי' בעינן דווקא מקום רחב ד', או דה"ה אם יהא רחב ג"ט שכבר אי"א לומר לבדו, ויש כאן בחצאי מחיצות המרוחקות [ולפ"ז כ"ש במש"כ לעיל דע"ג התל הקצר אינו רה"י לעצמו, שהרי אינו מובדל מקרקע שסביבו ב"ט, ומה בכך שמקרקע אחרת מרוחקת הוא מובדל, דמי"מ אינו רשות לעצמו זה ברור, ואדרבה בצירוף התרוה"ד הוא ח"י גדול יותר].

ובאמת שבסי' שני"ח מפו' ברמ"א דמיירי ברחב ד"ט, אך בביה"ל סי' שס"ב צייר גם במרוחק ג"ט, ואולי י"ל דב' חצאי מחיצות אין מצטרפות, אלא דמי"מ לגבי דינא דסי' שני"ח לא סגי בזה, דבעינן גם דליחשב התל כקרקע שייחשב שמחיצה שבעומק עובי' התל כמי שאינו שייחשב אח"כ כעושהו מחדש, וע"כ לא סגי במה דהוה ב' חצאי מחיצות, ומשום הכי בעי רוחב ד"ט, אך באמת לכאן אדרבה דמה"ת לומר כן, דלעולם נימא שב' חצאי מחיצות מצטרפין, ושאינו הכא דהו"ל רוחב ד"ט, ומקומות מקומות הן שכל אחד אין לו מחיצה י"ט וכנ"ל, וכמדומה דזו סברת מרן החזו"א שהכריע דברוחב ד"ט תליא, ולדבריו ג"כ כ"ו באינו מקורה, אך במקורה זה עצמו משווי ליה למקום א' גדול, וכ"כ דאין כאן מחיצה, ע"ז אמרין דאדרבה חצאי מחיצות יכולים להצטרף [ועכ"פ נידון חצאי מחיצות זהו הפלו' שבסי' שמ"ה מ"ב ס"ק ס"ג, ואינו ענין לכאן, דכאן הנידון במקומות חלוקים שלכל א' אין מחיצה י"ט וכנ"ל], ואולי גם המ"ב מודה דביה"ל סי' שס"ב נקט ג"ט, וכ"ש ד"ט, ונקט כן בספיקו, ואח"כ ציין לגר"א ותרוה"ד דהכא, ולא פירש, ואולי אה"נ דכוונתו דלתרוה"ד בד"ט תליא, וק"ל.

ג. והנה בביה"ל הקשה מ"ש מתל המתלקט, ונראה מדבריו שמאחר שבגמ' אמרו דבמתלקט תליא לא איכפ"ל מה שבאמצע יש שטח רחב שנחו למדרס גרלים ד"ט, וכפי הנ"ל ס"ל דיסוד דינא דתל המתלקט הוא שיעור צירוף, שבקירוב מקום כזה מצרפים חלקי מחיצות יחדיו, ומשום הכי קשיא ליה, ועיי"ש שהבין ד"ל סברת תרוה"ד דהכא הטעם משום שחל על המקום שם מקום מדרס וקרקע ומקום לעצמו, אלא שהבין דמדכדכלל הגמ' כלל כל שמתלקט, משמע דשללו חיסרון, וס"ל דבכל גונוי מתלקט ומצטרפי אהדרי, ועיי"ש מ"ש"כ לדון דאולי כשאנו כן מתחילת ברייתו, ואדרבה שנתכוון לבטל שאני, וסברתו צ"ב לכאן, ונר' ככוונתו דבכה"ג אחשיבה לתל כמקום לעצמו, ושלא יהא כמחיצה ואפי' לא כחלק מחיצה אלא כהגבהת הקרקע, ולהחשיבו כב' קרקעות שכל א' אין לו מחיצה, ועדיין צ"ב.

אלא שבאמת כל עיקר קושייתו לכאן מיוסד על הביאור בדינא דתל המתלקט שנאמר כאן שיעור לצירוף חלקי מחיצות, וזה כדרכו של מרן הגר"ח ז"ל, אך לדרכו של מרן החזו"א שיוסד דינא דתל המתלקט הוא שיעור שיפוע שנחשב למחיצה משופעת ולא לקרקע, א"כ אין שום צד דנתחדש גם באופן שיש הפסק ד"ט, דמה"ת דאדרבה הנידון בדרגת שיפוע ולא בצירוף ב' חלקים כלל, וא"כ אי"א ללמוד מזה לכאן, ולהכי באמת פשיטא ליה טפי כהתרוה"ד דאין מצטרפין, והרבה נדחק בד' הגר"א ז"ל, עיי"ש.

ד. ולהאמור נמצא דבמרוחקים ג"ט תליא בנידון צירוף חלקי מחיצות, ולמ"ב כאן מצטרף לכאן, אך באמת אין הדבר ברור, דלכאן הוא שנוי בפלוגתא שבסי' שמ"ה ס"ק ס"ג, ולכאן אי' התם לא מצטרפי וכסתימת המ"ב שם, ואף דהוהו מקורה כ"ש דהכא לא יצטרפו, ולפלא שלא נתעורר בזה לא כאן ולא בריש סי' שס"ב, דלכאן תליא בפלוגתא התם, ואולי הכא דגם מצדו השני יש מחיצה ולאחריה תל עדיפא, אך מסברא אין מובן החילוק, וצ"ע.

ובמרוחקים ד"ט בזה תליא בפלוגתא תרוה"ד והגר"א [ולמ"ב רק בעשה להדיא לשם התשתמש בו, ואף צריך גם כוונה לבטל המחיצה, אך יותר נראה דהעיקר כוונתו השהתמשות ע"ג תל התחתון תליא מילתא], וכמוש"כ גם בביה"ל סי' שס"ב ובחזו"א, וכבר נתק' הגר"א דלכאן זה פלוגתא שבב"י בסי' שע"ב ס"ט בבנה ב' אצטבאות ורחבין ג"ט סביב הכותל, אי' כמו שאין מחיצה

מקום שישמש את המקום הגדול, דבזה אינו חולק מקום לעצמו ואינו ממעט [ובאמת שלפ"ז היה מקום לחלק עוד בין כשכבא לחלק את כל הקרפף לרחבו או ארכו, דומיא ושלגא דקרפף ג"ס המחולק ע"י פ"ת, דבזה נחשב שאין אף מחיצה לכל השטח של יותר מב"ס, עושה מקום קטן מוקף בתוך המקום הגדול, דנמצא שסוכ"ס מחיצות החיצונות מקיפות שטח גדול, אך באמת אי"ז חילוק נכון, דגם באופן זה שייך לומר דל מכהא המקום הקטן שביתיים שיהא כמאן דליתא, אלא עיקר החילוק כמוש"כ].

הערות בענין מה נחשב מוקף לדירה בענין דירה העשויה ליום ולילה

הנה בביה"ל סי' שני"ח סעיף א' כתב דלרבינו יהונתן כל שעשוי לדור בו יום ולילה מיקרי מוקף לדירה, והוכיח כן מד' ר"י לגבי דיר וסוהר, ומדבריו בפ"ב דף ו': מדפי הרי"ף ד"ה ובלבד, ומדבריו בפרק בתרא במשנה דאילן המיסך עיי"ש, ובחזו"א סי' ק' ס"ק כ"ח הק' מרש"י דף כ"ה ע"ב ד"ה עבד קנה, ובאמת כן יש להק' מרש"י דף כ"ו ע"א ד"ה כיון דלצניעותא, דמפורש דעשוי ליום ולילה לא מיקרי הוקף לדירה, אלא שבאמת הרי המ"ב מדבר אליבא דהר"י בדיר וסוהר, ורש"י בדיר וסוהר מפרש טעם אחר כמבוי בתחילת ד' הביה"ל, ועי' רש"י להלן דף ק'. לגבי אילן המיסך, שכתב להדיא דהטעם לפי שאינו עשוי לדירה תמיד, ודלא כלשון הר"י ז"ל שם, ובהכרח דזהו פלוגתא בין רש"י לר"י, דלרש"י בעינן עשוי לדירה תמיד, ולהר"י בעינן קביעות לילה ויום וסגי בהכי, והנה בביה"ל כאן לא הכריע, אלא שנר' שנטוה לדעת הר"י, ויש מקום לומר דס"ל שגם רש"י לא חולק, וטעמא דרש"י דבדיר וסוהר הוצרך לטעם אחר הוא מטעם שכ' הביה"ל דדיר וסוהר אינו עשוי ליום ולילה עיי"ש, ולהלן ריש סי' שס"ב באמת פסק כהר"ז עיי"ש, ואם כך הם פני הדברים שפיר תמה עליו החזו"א דרש"י ודאי פליג על הר"י ז"ל [ומ"מ עדיין שמא לדינא הלכה כהר"י, והלכה כדברי המיקל בעירוב, ועיי"ן].

ובחזו"א שם הביא דמד' תו' עירובין כ"ג, משמע דעוזה הווה מקום דירה משום ששומרים בה גם בלילה, ובאמת ד"ו צ"ע דהרי אין לנין ואין אוכלין, והרי זה כמקום שעובדים בו ביום ובלילה [ועי' להלן]. ועיקר ד' תו' שם צ"ע, דמשנית ערוכות במסכת מידות ששומרים מחוץ לעוזה בהר הבית, וא"כ העוזה לא הוקפה לדירה, וצ"ע ג'.

בענין דירה שנכנס בה ליקח צרכי דירתו

הנה ברחבה כתב בביה"ל ריש סי' שני"ח דעיקרו עומד להניח שם וליקח משם צרכי ביתו, ולמעשה ברחבה אינו נחשב מוקף לדירה אלא א"כ פתח ולבסוף הוקף, והיינו שאי"ז דירה מצד עצמו אלא שנטפל לבית, וצריך הוכחה לזה שיפתח מהבית תחילה, ומעתה יש לתמוה דביה"ל דן בטעמא דדיר וסוהר לרש"י חשיבי מוקף לדירה, וכתב לפי ששכנס שם ליקח גיזה וחלב, ולכאן מ"ש מרחבה, ואמאי בדיר וסוהר אי' שיהא סמוך לבית דירה ופתח ולבסוף הוקף, ואולי רחבה יתכן שישמש שלא לצורך ליקח משם צרכי דירה, וע"כ צריך הוכחה, משא"כ בדיר וסוהר שעומד לכך, ועוד י"ל דבלשון הביה"ל משמע שדיר וסוהר נכנס שם תדיר, וברחבה אין נכנס תדיר, וע"כ צריך פתח מהבית אליו, אלא שתי' זה צ"ע, דהרי בחצר גם נכנס תדיר ואעפ"כ צריך פתח מהבית אליו, ואולי אם אין פתח אין ניכר שעומד ליכנס תדיר ונידון כרחבה, אך באמת עדיין תמוה, דבוודאי ההיקף דרחבה לצורך הדברים שבתוכו שהם צרכי דירתו, אבל דיר וסוהר ההיקף לצורך הבהמות, אלא שהאדם נכנס ליקח שם גיזה וחלב, וא"א לומר שההיקף הוא לצורך לקיחת הגיזה וחלב, וא"כ אמאי מיקרי מוקף לדירה [ואולי כ"ז נכלל בתמימה הביה"ל בע"ב, וכן משמע מלשונו עיי"ש, אף שהאופן שהקשה זה הערה על פי הריטב"א בדיר וסוהר שהוא פ"י אחר וכדלהלן, וצ"ע].

והנה לכאן פסי ביראות נמי הוה היקף לצורך מקום שלוקחים משם מים, ואולי אה"נ דזה סברת רש"י ולשיטתו בדיר וסוהר, והריטב"א שחולק זה לשיטתו שמפרש טעם אחר בדיר וסוהר, דעצם שהותו תמיד לטפל זה עצמו משווי ליה דירה וכמוכא בביה"ל, אלא שבאמת בפסי ביראות י"ל שאי"ז צרכי דירתו הקבועה אלא צרכי שתית עראי, ואי"ז נקרא מוקף לדירה, והו"ל כבור מים שבקרפף דלא משווי לקרפף מוקף לדירה לפי שהוא צורך שתית באופן עראי כשנמצאים בקרפף, עי' מ"ב ס"ק מ"ד ושע"ב צ"ע שם ס"ק מ"א, ולפ"ז נר' שגם רש"י יודה לזה, אך אולי אה"נ דיחלוק ע"ז, וצ"ע.

מקום שעובד שם

הנה בפשוטו מקום העשוי לעבוד בו אינו מוקף לדירה, שהרי גם בבורגין שוהה שם כה"ז ועובד עבודת שמירה, אכן מד' הריטב"א בדיר וסוהר משמע שמקום שעובד שם תמיד ומטפל בהמהות מיקרי מוקף לדירה, ואולי דעתו שכל שעשוי לצורך האדם בקביעות מיקרי דירה אפי' שלא לצורך אכילה ולינה וכו'. ועדיין צ"ע מ"ש מבורגין, ומה בכך ששומר שדה שבחוץ, מ"מ עובד מבפנים ושומר את מה שבחוץ, וצ"ע.

אכן לכאן מד' תו' לגבי השומרים בביה"מ"ק משמע כריטב"א [עי' תו' כ"ג], והנה לכאן היה נר' דבזה תלוי גם הנידון לגבי ביה"מ"ק, עי' חזו"א סי' צ' ס"ק כ"ז וס"י ק' ס"ק"כ שבהכ"נ נקרא מוקף לדירה שנכנס לשם תדיר לעבוד את בוראו, אך באמת הדבר צ"ע דמ"ש מחצר המשכן שנכנסו שם תדיר לעבודה, ואעפ"כ מיקרי לא הוקף לדירה, ואולי כי אינו עשוי לאותו אדם, וכל יום יש כהנים אחרים לפי המשמרות, אך במשכן שבמדבר גופא לא היה כך לכאן, וא"כ אמאי מיקרי לא הוקף לדירה, וצ"ע [ובפמ"ג מבר' (בסי' שס"ו א"א סק"י) דמיקרי לא הוקף לדירה עיי"ש, ובמק"א דן מצד מקורה, ואכמ"ל], והנפק"מ בכ"ז עוד לענין מקום עבודה ששוהה שם בכל יום לצורך עבודתו [ומה שאוכלין ואולי אפי' נחין בהפסקות וכו' זה דמי למה שהפועלים נחים ואוכלין באמצע העבודה דלא מהני, עי' ריש סי' שס"ב], וצ"ע, והנפק"מ בכ"ז גם כשהוא פחות מב"ס לענין לטלטל כלי בית לשם, למה דפסק השו"ע דאסור לטלטל כלי בית לקרפף פחות מב"ס, דהרי לכאן זה כקרפף ממש, וגרע מרחבה שבסי' שני"ט, דרחבה עדיין משמש צרכי בית אלא שלא באופן תדיר, משא"כ זה שאין משמש אלא צרכי ממונו וכקרפף ממש דמי, וק"ל. [אלא שיש לדון מצד מקורה ועשוי כבניין גמור, וכסברות הביה"ל סי' שס"ב, אכן לפי מה שיבאר בעו"ה בביאור ד' הביה"ל (נדפס בגליון זה במדור ביני עמוד) לא מהני אלא א"כ שמשמש גם את צרכי ביתו, ואכמ"ל].

וצ"ע אם יש דיוורין בקרפף, הא נעשה מאליו דופן למקום של דיוורין וי"ל כיון שכבר היה דופן מעולם ולא נוצר עתה, וכשנבנה לא היה נחשב כמשמש לקרפף, רק עתה נעשה משמש לקרפף, זה לא מהני ליחשב מחיצה לשם דירה, דבעינן שיהא גוף המחיצה נבנה בתועלת של היקף לדירה [ויל"ע היטב בפוסקים סי' שני"א ס"א לענין חובה שאחורי הבתים].

[וכן יל"ע בית או חצר שדרים בהם, והקיפם בכונה מפורשת שלא לשם דירה אלא לצורך אחר אי פסול, או"ד דמ"מ לא גרע, דנחשב שמ"מ מאליו יש כאן היקף של שטח עם דיוורין, וכן יל"ע אי יש היכי תמצא שיעשה ג' לשם דיוורין והרביעית שלא לדיוורין, ומה הדין בזה האם ניזיל בתר האחרון, או דכל דיש י' אמות לדירה כשר].

ביאור דין המחודש בנפל כותל הבית

קרפף שכתלו הרביעית היה של בית, ושם היה פתוח לקרפף, ונפל כותל שבין הבית לקרפף, נאסר הקרפף, דמחיצות החיצוניות של הבית לא מהנו לקרפף שנעשו לפני הבית ולא לגוואי, והנה אם הבית נבנה תחילה ואח"כ הקיפו הקרפף לשם דירה ואח"כ נפל כותל המפריד, אי אפשר לפסול, דאפי" נימא דמחיצת הבית לא חשיבא עשויה לדירה לגבי הקרפף, מ"מ הא איכא ג' כותלים שנעשו לשם דירה, ומה גרע מאילו אמרינן שמעיקרא הך כותל לא נחשיבו כעשוי לדירה לקרפף, וכבר כ' כן בחזו"א, אלא שהבין שהמשנ"ב פסל אף בכה"ג, וצ"ע.

עיר שהיה בתוכה שטח זרוע שאינו ראוי לדירה, והקיפוהו לעצמו כדי שלא יקלקל את ההיקף של כל העיר, ולאחר זמן נמלכו לעשותו דירה וסלקו את מחיצותיו, ונעשה ממילא כולו בתוך ההיקף של העיר, אבל מעיקרא מחיצות העיר לא נעשו לגבי הקרפף, ואיכ נפסל כל היקף העיר אף שעתה השטח כבר ראוי לדירה, וזה חמיר מגוואנא שנפל כותל הבית דשם מ"מ היה להקרפף שם דירה ואעפ"כ פסול, כ"ש הכא דכלל לא היה מוקף לדירה, אבל זה תימה, היאך יתכן דשטח הראוי לדירה יבטל היקף של דירה, ומה לי שאינו בדין מוקף לדירה, אבל מ"מ אינו מפקיע דין דירה.

וכל עיקר דין זה צריך ביאור, דהגע עצמך הא כל מבוי הוא מוקף לדירה משום דפתחו לחצר שפתחו לבית, ואילו נפל כותל המפריד בין המבוי לחצר או יפסל המבוי כיון דמחיצת הבית לא עבידא לגבי המבוי, וגם החצר יפסל, וכן חצר לפני מחצר אם יפול הכותל שביניהם יפסלו שניהם, וכ"ז צ"ע.

ועל הרוב בונים תחילה הבית ואח"כ מקיפים המבוי והחצירות, א"כ שאר המחיצות ג"כ נעשו לדירה, ולא אכפת לן הכותל המפריד וכמבואר בחזו"א, וכן אם תחילה הקיפו את המבוי עם החצר יחד [או את ב' החצירות] ואח"כ בנו את הכותל המפריד, ג"כ שפיר דמי, כמו שהביא בחזו"א מהריטב"א דכבר שימשו מחיצות החצר את המבוי לדירה, וכעת רק נסתלק המבדיל, וא"כ אין כאן קושיא כ"כ למעשה.

ולהתיימא הג"ל בהיקף של עיר, נראה לבאר דבאמת דין זה מחודש מאוד, דהרי כותל החיצון מיועד לכל מה שלפנים הימנו, ובית שהרחיבוהו אין אנו נוקקים לומר שרק הכותל החדש הוא המכשיר את היקף הבית לדירה, אלא גם המחיצה הישנה ממשיכה לשמש לדירה כל שטח שלפנים ממנה, וא"כ למה לא נימא דכותל הבית מועיל גם לחצר ולקרפף.

ואפשר דרק משום שבתו הוא ענין מיוחד ושונה לגמרי משימושי החצר והקרפף, ולכן אין שום יחס שכותל הפנימי משמש גם את החצר, אבל ב' חצירות או חצר ומבוי או היקף של כל העיר שיש באמצע קרפפות, י"ל דכל המחיצות משמשות לכל השטחים שלפנים מהם אף כשיש חלוקה באמצע, וכשנפל המחלק חוזר לתקפו היחס העיקרי שהמחיצות החיצונות משמשות להכל, ובפרט קרפף באמצע העיר, והמחיצות של העיר מקיפות את כל העיר וגם את הקרפף, ודאי יחס הפשוט שמהני גם לקרפף, וכשנפל המפריד חוזר הדין הפשוט דמהני מחיצות העיר לכל מה שבתוכם, וצ"ע למעשה.

ומיהו בעיר לא שייך סברת הריטב"א, שאם תחילה הקיפו סביב את הבתים ואת הקרפף, ואח"כ עשו מחיצה המפרדת, דאז מהני החיצונות, דכאן שהקרפף היה זרוע ואינו לדירה אז ההיקף שמתחילה ודאי לאו כלום הוא, ואדרבה אם הקיפו הכל יחד והיה זרוע אז צריך לפסול היקף העיר ולחזור ולתקנה, כיון שהזרועים ביטלו כל היקף העיר לדירה.

נדונים בסברת "באור מחיצות העליונות הוא דר"

סי' שני"ח ס"ח: תל שעשה מחיצות על שפתו לדירה מועיל, שהרי באור מחיצות העליונות הוא דר. לשון רש"י המבואר במשנ"ב שאין המחיצות התחתונות מועילות כלום, יש שהבינו שהמחיצה העליונה מבטלת את הגוד אסיק, וכעין שמצינו בג' הבולט (ואז הוא רק העליונה מחיצה והיא נעשתה לדירה), וזה מחודש כי התחתונות ניכרות כל גבהן ולמה יבטלו, והרי כשיש גידוד חמשה וע"ג מחיצה חמשה, אמרינן גוד אסיק להגידוד אף שיש מעליו כותל, ולא חשיב כג' הבולט.

[ואם גוד אסיק הוא רק הבדלת הלמעלה מהלמטה ולא כאילו עולין המחיצות, אז פשיטא דאין טעם ליחשב ג' הבולט, ונשאר כח ההבדלה של התחתונות כדמעיקרא, וגם אי גוד אסיק הוא כעין העלאת מחיצות (וכעין דמצינו בסוכה ע"ג בית דמהני ולא ע"ג עמוד, וע"ש בפנ"י חידוש עצום דמעלין כפי עובי הדופן, שצריך שיהיה על הגג שיעור וע"ז מלבד עובי הדפנות שלמטה), מ"מ כל שניכרות אין מעכב].

ויותר נראה לבאר, שכך גוד אסיק הוא כמין מחיצה קלושה, שרואין שאע"פ שאין מחיצה ממש מ"מ נחשב כמקוף, וכחו של התחתון משמש גם למעלה, אבל כשיש למעלה מחיצה ממשית תו אין שום ענין בסברת גוד אסיק, דהא יש מחיצה מעליא ובטל ענין הגוד אסיק [וע"י בחי' רעק"א סוכה דף י"ח חידוש נפלא, דאם עשה דופן י' כשר מדין גוד אסיק, אבל אם על גביו עשה דופן י' גזול פסול, דכיון דיש כאן את המחיצה הגזולה אי אפשר לומר גוד אסיק, דמ"מ כעת הגזולה היא המחיצה הקיימת].

ואפשר דהביאור דיש מחיצות ממשיות, ויש מחיצות שהן רק מסמנות ומדמות הבדלה והפרדה (ע"י חזו"א סי' ס"ז סק"ה), וכל שיש מחיצה ממשית היא טפי חשובה ומאלמת כח המחיצה, וזה הלשון שבאור מחיצות העליונות הוא דר, דטפי נחשב דייר במחיצות ממשיות יותר מהדמיוניות, ולכן לענין היקף לדירה כל שנתחוק הדיוורין ע"י מחיצה ממשית מהני להיקף לדירה כאילו נעשית שנתחוק, אף שהיה בטלה הישנה [וכעין דמצינו בסוכה

דבעי מחיצה ממשית, וגוד אסיק בעמוד לא מהני, וצוה"פ הוא פלוגתא בראשונים אי מהני, והיינו דודאי מחיצה ממשית טפי שם בית ודירה עלה].

ולפנ"ו יל"ע אם עשה צוה"פ או פי תקרה על התל, דאמנם הם טפי חשיבי מגוד אסיק דנחשב שיש מחיצה על השטח גופי, אבל אכתי לאו מחיצות מעלייתא נינהו, ושמה לא סגי למיחשב דירה טפי מחמת העליונות [לסברא הא' דהוי כג' הבולט זה לא שייך הכא, דודאי צוה"פ ופ"ה לא הוו כג' הבולט, אבל לסברא דא"צ גוד אסיק כל שיש מחיצה במקומה יל"ע שמה סגי בכל מחיצה כל דהוא, דלעולם מחיצה הנמצאת במקומה אלימא טפי, אף שיש מעליותא בגוד אסיק אלים דהוי הפרדה מעלייתא טפי, וצ"ע].

ובפמ"ג משב"ז סי' ש"ג סוף אות כ' כ' דאם עשו גשר רחב יותר מ"י אמות שאז בטל החריץ [דהוי ממש ג' הבולט], ואז יעשה צוה"פ והוי מחיצה חדשה לדירה, ומבואר דאם רק יעשה צוה"פ על שפת החריץ בלי ביטול הגוד אסיק ע"י הגשר לא מהני, אמנם שמה הפמ"ג לשיטתו דעל גבי התל בעי מחיצה לכל אורך התל, ולא מהני באורך י' אמות א"כ ביטל התחתון במשך י' אמות. ואי מחיצה העליונה מבטלת התחתונה או שכבר אין חשיבות לתחתונה, אז גם להריטב"א סגי בכותל ארוך י' אמות על שפת התל ממש, כי דומה קצת כפרץ י' ובנה י' חדשים, אבל בשעה"צ הדגיש דבעי על כל הכותל, ומשמע דהסברא היא דהעליונות עדיפי בחשיבותם לשם דירה [ולא משום שבטל התחתון], וכהסברא הג' הנ"ל, ולכן עכ"פ בעי רוח שלימה ל"ד הריטב"א.

ויל"ע גם שלא ע"ג תל, כגון אם היה קרפף מוקף בצוה"פ שלא לדירה, ובנה מחיצה ממשית סמוך לצוה"פ, דאין כאן הסברות הן גוד אסיק, אבל אולי יש סברא דמחיצה ממשית עדיפא לחשיבות מחיצת דיוורין טפי מצוה"פ, וגם בזה קרינן באור מחיצות ממשיות הוא דר.

ואם עדיין פסול, יל"ע האם כשיפול הצוה"פ תהא המחיצה החדשה כשרה מאליה, או דהוי כטיח עבה שכבר נפסל ונתבטל למחיצה הישנה, ותו לא חשיב מחיצה העשויה לדירה אפי' כשיפול העובי הישן, ויעויין כמה ספיקות בזה בס' חידושים וביאורים.

ואם היה מחיצה גרועה דהיינו מחיצת לבד, וסתם החורים באופן שנעשית מחיצה מעלייתא, דיש כאן ב' צדדים, א. דחידש כשרות טפי במחיצה, ב. דגם במציאות יש כאן טפי מחיצה ממשית, ויעויין בזה גם מה שכתבנו לענין מחיצה המתנדנדת.

מחיצה ט' טפחים שלא לדירה, והוסיף טפח במשך י' אמות, הוכשר לדירה, כמ"ש בס' שני"ח ס"ק כ"א, ומחיצה י"ט והוסיף עליה י' לא מהני, ולא הוכשר ע"י המחיצה החדשה, ואם אח"כ שקע טפח בארץ וכעת משמש הטפח מתוך הי' שהוסיף, משמע בשעה"צ סקנ"ה דמהני כיון דעתה החדש הוא המכשיר, אמנם יש לדון בזה דהרי מעולם לא נתבטל המחיצה הישנה, וא"כ הטפח החדש עדיין בטל למחיצה הישנה, ואולי זהו הביאור ברמב"ם שהוקשה לשעה"צ, רק אם שקע כל הי' [או רוב הי'] דאז כולו מחיצה חדשה לדירה, וזה אף חמיר טפי מטיח שנתעבה ונפל הישן.

תל שלא הוקף לדירה והוסיף עפר והרחיב התל, אם הרחיב ד"ט באורך י' אמות ודאי מהני, כיון דיש כאן שטח חדש שהוקף לדירה והישן פרוץ אליו [ולא דמי לטיח עבה אפילו ד"ט שלא מהני], ואם הרחיב כלשהו יל"ע דלכאורה העפר שהוסיף ביטל את המחיצה הישנה, דכעת פני התל הם המחיצה והם מן החדש, ולא דמי לטיח עבה, דהתם גוף המחיצה נשאר בחשיבותו, אבל בתל אין גוף למחיצה, ורק פני התל משמשים בתורת גוד אסיק, וכעת הגוד אסיק מן החדש, אבל י"ל דגם בזה בטל וחשיב שם המחיצה כדמעיקרא, ומצינו כמה היכי תמצא מחיצה שנפסלה וחזר והכשירה לשם דירה ולא מהני, ע"י מה שכתבנו בענין מחיצה המתנדנדת.

שדה קוצים

שדה זרועה שאין מהלכין בה לא חשיב מוקל"ד, ואף שהזרועה לזמן קצר לחדשי הקיץ וכדו, כמבואר בס' שני"ח ס"ט בביה"ל, ובפשטות יש לחוש כן גם בשדה קוצים אף שלא נזרע בכונה דמ"מ אין מהלכין בו, אמנם בס"א מבואר דשטח מלא מים שעומקם פחות מ"י טפחים לא מבטל את ההיקף לדירה, ולכאור דאי אין מהלכין בתוכו, אבל זה אינו, דבאמת הביה"ל כ' לאסור במים יותר מ"ט כיון שאמנם ראויין להילוך ע"י הדחק, ומ"מ אינם נחשבים ראויים לדירה, אבל עד ג"ט מכשיר משום דאינו קשה להשתמש שם, ומבואר דבעינן שיהא נח לשימוש, ולפנ"ו קוצים כזרעים, ובאמת מבואר בס' שמה"ס י"ד שרגילות שעוברין במים עד גובה י"ט, וכן בס' שני"ח ס"א בביה"ל הנ"ל, וגם עוד כ' הביה"ל שגם במים אם ההילוך רק בדוחק אינו לדירה, ובקוצים בס' שמה"ס י"י מבואר שלא עוברים אלא מדוחק גדול, ומוכח דטפי עוברים במים שבקוצים.

מהו קרפף שלא הוקף לדירה לכולי עלמא

בשו"ת דבר שמואל סי' רנ"ט חידש דכל סוגית הגמ' והשו"ע דזרעים מבטלי היקף לדירה, אין זה בתוך העיר אלא חוץ לעיר, שהקרפף שהוא תוך העיר מועט הוא כלפי כל העיר להפסיד לה כל ההיקף לדירה, ולכתחילה השטח מיועד לשמש את דיוור העיר, ואין זריעתה אלא ארעי, וכעין זה כ' במור וקציעה סי' שני"ח דכל דיני קרפף שלא הוקף לדירה אינו אלא בעומד על פני השדה וגנה שבבקעה, וכן רחבה שאחורי הבתים שהיא קרפף זה בבתי החצרים וערי הפרוות שאז הו' מחוץ לעיר, ולא בקרפף שתוך העיר, ובלבד שקודם הוקפה העיר לדירה ואח"כ נזרע בתוכה, אבל אם היא הגנות והקרפפות קודם להיקף העיר הרי באיסורן עומדות, וזה תוכן לשונם.

ומפורש בזה דשטח שאינו בתוככי העיר שאינו חלק מדיוור העיר, בזה דינו כמפורש בש"ס פוס' דכל שאינו פתוח לבית ולא משמש שימושי דיוורין זהו קרפף שלא הוקף לדירה, וכ"ש אם הוא היקף נפרד שאינו נטפל בתוך ההיקף של העיר, וכלשון הדבר שמואל וכמו שהביא הביה"ל, וכ"ש אם הוא שטח הררי וקשה להליכה ולשימוש, שאז כלל לא נועד לשימוש העיר, ובפרט שטח שאינו ראוי לדיוורין מאז ומעולם עוד טרם הוקף העיר, דבזה פשיטא להו דלא שייך שיחול עליו שם דירה, דרק דנו דאם היה מתחילה לדירה ואח"כ נזרע אז אינו מבטל שם דירה ממנו, וכ"ז מפורש בדבריהם.

וצריך ליהזר בזה טובא בדבר המצוי מאוד, דשטחים שמאחורי שורת הבתים האחרונה של העיר שאינם ראויים לשימוש תדירי שימוש דוריי, ומעולם לא הוכשרו לשימוש, לית מאן דפליג דזהו קרפף שלא הוקף לדירה (וכ"ש כשיש

לעיר היקף בנפרד), וגם שטחים רחיים וסלעיים שבתוך העיר שמעולם לא היה ניחא שימושו לית מאן דמתיר, ופשוט, וכבר מבואר כ"ז בביה"ל, וזה מלבד מה שד' רוב הפוס' שאין היתר טפילות בתוך העיר.

בדעת החזו"א שרה"י אינה נחשבת כמחיצה

ידועים דברי החזו"א דרחוב א' שיש לו ב' מחיצות, ופתוח לרחוב ב' שיש לו ג' מחיצות, גם הרחוב הא' נחשב שיש לו ג' מחיצות, דבמקום שהוא פתוח לרה"י נחשב כגודר כיון שהרה"י ב' גדרה, ולשון החזו"א סי' ק"ז סק"ה דכיון שרחוב ב' היא רה"י, גם רחוב א' וג' נעשין רה"י, שהרי יש להן ג' מחיצות, דמה שהן פתוחות לרחוב ב' הוא כמחיצה, שרחוב ב' הוא כחצר מוקפת, עכ"ל. ומשמע דמקום שהוא רה"י נחשב כסתום וכמאן דמליא, ולכן הוי כמחיצה לרחוב הא', אבל באמת אין כונתו דגבול רה"י ב' נחשב כמחיצה לרחוב הא', וכמבואר בס' ס"ה סקמ"ה ציור מ"ה מ"ו ובס' ע"ב ס"ק ג' ב' דגם אמצע חלל רה"י נחשב כמחיצה, אבל אף לא זהו כונתו דכאילו יש מחיצה, רק כונתו דבמקום שפתוח לרה"י אין צריך שם מחיצה, אלא שחידש דאף מהני אמצע רה"י ליחשב כעומ"ר, דלדין עומ"ר לא בעינן כותל ממש, רק כל קו דמיוני שנמצא רובו גודר דינו ככולו גודר, אלא שצריך ביאור אם הרה"י אינה מחיצה, א"כ מאי טעמא ומהיכי תיתי דאי"צ מחיצה לרה"י הא'.

וביאר החזו"א דבריו במכתבים להגרי"א פלצינסקי [בשלום יהודה עמ' רס"ג קטע מ"ב] וז"ל: וכנראה מדברי כתי"ד דהרצועה והחצר ב' רשויות הן, והרצועה משגת כח רה"י מפני שאיור רה"י מקיפה [דהיינו דרחוב א' וב' הן ב' רשויות, אלא שרחוב א' מקבל דין רה"י מפני שאיור רה"י ב' מקיפן], והוא ענין מחודש וכך רבים מבטלין זה, אבל יותר פשוט שהרצועה והחצר אחת היא, חו חצר בעלת תמונה מעוקמת, והמחיצות היותר חיצונות הן הן הגובלות, עכ"ל.

פי שהגרי"א פ' הבין דבברי החזו"א שאיור רה"י הוא כמחיצה, ופי' שזה סוג מחיצה מחודשת, והיא מתבטלת כשאתו רבים ומבטלי מחיצתה, והחזו"א השיב לו שכונתו לסברא פשוטה יותר, והיא שמחיצות שבת כל עניינם להפריד מהעולם והכרמלית הכללית, ובהו אין צריך מחיצה אלא בגבולות השטח היותר חיצוניים, ועוד לשונו שם, דהספר מחזיק בפשיטות דאמצע הפילוש וחוצות היצאות [כעין ציור ס"ד בחזו"א] חצר אחת הן, ואם הן סתומות בסופן בכל סביבותיהן הן הנה המחיצות שאמרה תורה שגודרות את כל שטח המוקף שלא יתערב עם העולם הגדול המקיפו, וכן ביאר עוד שם בריש קטע מ"ד.

ולכן אף אם לשטח שבאמצע אין מחיצה, ואף אין מחיצה כנגדו בסוף החיצונה, מ"מ אנו ממשיתין ויוצאין לחוץ, ואם מצאנו בחוץ שיש לשטח דיני מחיצה המפרדת מהעולם החיצוני, הרי כל השטח שלפנים מהמחיצה מובדל ע"י המחיצה, ולכן קו שנמשך ממנו ולחוץ ומצאנו שדינו גודר, אפילו שהגידור הוא ברוחות אחרות שאינם כנגד הרוח הפרוזה של האמצע, מ"מ האמצעי אינו פרוץ לכרמלית.

ולגוף סברת החזו"א דהיה פשוט ליה בסברא, ע"י בשר"ת אמונת שמואל סי' מ' שכתב השואל דכבר פשוט שמבוי הפתוח לחריץ כיון שפתחו לרה"י אף הוא רה"י, ובס' שם משמעון כ' בשם ס' ח"צ דפסי ביראות הו' רה"י כיון שמוקפים סביב ברה"י.

מרדכי פרקש - בני ברק

בענין עצת התה"ד ודעת הגר"א

כ' במשנ"ב בס' שני"ח ס"ק ל"ח וז"ל: וע"י בבאה"ל שהגר"א חולק על עיקר דין זה, ולפי המבואר בסעיף ו' יש עצה שלא יצטרך לפרוץ הכותל, דהיינו שיעשה מחיצה שהיא גבה י"ט באורך יותר מעשר אמות, ורחוקה ממנה ג"ט. אך כל זה אינו מועיל ג"כ רק בעת שעומדת המחיצה, אבל לא לאחר שנפלה, דיחזור לאיסורו, דהא הכותל הראשון לא הוקפה לדירה, וכדלקמן סעיף י"ד. **וצריך ביאור**, למה לא יכול להפילה, ולכיון במה שעתה כאילו נבנית המחיצה הישנה (שבטלה בינתיים בהיות כאן המחיצה החדשה) לשם דירה, **ואמנם, המשנ"ב כותב כן לפי שיטתו**, שכתב על מ"ש המחבר סעיף י"ד: "ואח"כ נפלה - והוא הדין אם הפילה בידיים כדי לסמוך על המחיצה הראשונה, ג"כ לא מהני", ובשעה"צ שם אות צ"ח לא מביא לזה מקור מפורש, רק אומר זה לשונו: "פשוט, ולא דמי להאי דהג"ה בסעיף ב', דאם חזר ולוקח העפר מהני לאשוויי הכותל מוקף לדירה, דשאני התם דעבדי מעשה בגופיה דכותל, שהרי היתה מתחילה סתימה בעפר, וחזר וחופר העפר שעל גבה, ודנו כאילו עושה גידוד חדש, משא"כ הכא דלא עבדי כ' כלום, וכן מוכח שם בביאור הגר"א, ע"ש במה שמשיג על תה"ד, ע"ש", מבואר שהמקור מסברא, ושכן מוכח מביאור הגר"א, **ונראה דהכוונה** לדברי הגר"א שם בהשגתו על מ"ש במג"א סק"ו, שהמג"א שם כתב: "אין בגובה העפר י', דאם יש בגובהו י' שרי בלא"ה כמ"ש ס"ו אם הרחיקה ג"ט", ועל זה מעיר עליו בביאור הגר"א: "לא עיין בסעיף י"ד" (ע"ש), ולכאורה דברי הגר"א קשים, במה סותר האמור בסעיף י"ד את דברי המג"א, הרי בסעיף י"ד מדובר שהמחיצה "נפלה", וי"ל שדווקא משו"ה אינו מועיל, משא"כ המג"א שקאי על דברי התה"ד שמדבר על מקרה ש"חזר ולוקח משם אח"כ העפר", כלומר שלוקח העפר בידיים ודמי להפילה, ומוזה שאעפ"כ מקשה עליו הגר"א מסעיף י"ד ואינו מחלק כן, מוכח דס"ל דאין לחלק, אך **נמצינו למדים**, שהמג"א שאומר כן, על כרחך דלא ס"ל כהגר"א, וסובר שיש לחלק כנ"ל, **ומעתה יש לדון** שגם המחבר שאומר בסעיף י"ד "נפלה" - בדווקא קאמר כן, ואילו היה סובר כהגר"א שאפילו בהפילה הדין כן, היה משמיע החידוש הגדול יותר [וכן לשון הגמרא ולשון הטור בנדון דסעיף י"ד "נפלה", וכנראה משו"ה ס"ל להגר"א דאין הכרח ממה שנוקט המחבר "נפלה" שהדין כן דווקא באופן זה, ולא באופן שהפילה, שהמחבר נוקט לשון הגמרא והטור, והגמרא שאומרת כן הוא משום שמעשה שהיה כן היה (ועדיין יש לעיין שציור המחבר הוא לכאורה לא בדיק ציור הגמרא, וכמ"ש במ"ב (בס"ק צ"ח-צ"ט) דהמחבר לשיטתו בסעיף ו', ומאחר ובלא"ה אינו ממש ציור הגמרא היה יכול לומר "הפילה" אם איתא דסובר כהגר"א, ועיין), אך נהי דאין להכריח מלשון המחבר כהמג"א, מ"מ אכתי יש לדון לתרץ המג"א כנ"ל, דס"ל דיש לחלק, ולומר כן גם בדעת המחבר, ומשו"ה לא היה קשיא ליה מה שמקשה עליו הגר"א], והנה, המושנ"ב הולך לשיטתו בזה גם בבאה"ל (סוד"ה ואם קשה), לכשא לתרץ את שיטת התה"ד מקושיית



וביעב"ץ שם כתב: אבל נ"ל דבלא"ה לק"מ, שהרי הר הבית הזה כולו מוקף לדירה, כי כמה לשכות היה בו עשויות לדירה, כגון לשכת פרהדרין, לשכת כהן שורף הפרה, לשכת הגזית, לשכת עושי הקטורת, לשכת עושי חביתין וחולתן.

ובאמבואה דספרי פרשת קרח תירץ דכיון שצריך שיהיה פתח ולבסוף הוקף, אבל הוקף ולבסוף פתח ל"מ, ובמשכן הציווי לשמור היה רק לאחר שנבנה המשכן, וא"כ חשיב הוקף ולבסוף פתח, דהרי בשעת בנין לא היה בו בית דירה, משא"כ מקדש חשוב הוקף לדירה, דהרי בשעת הבנין כבר היה מצות שמירה והיו פתח ולבסוף הוקף. ובספר בשבילי המקדש להג"ר שמחה בונם ליברמן זצ"ל בכרך בשבילי המקדש העיר כמה הערות על תי' זה, דהרי אע"פ שציווי נאמר בפרשת קרח, יתכן שנצטוו חכמי בהקמת המשכן על כך, אלא שנכתב לאחר מעשה דקרח, ועוד הרי כבר כתוב בפרשת במדבר והלויים יחנו סביב ושמרו, וע"ש ברמב"ן, וכן בפ"ג פסוק ו' הקרב את מטה לוי והעמדת אותו וכו' ושרתו, ונמצא שכבר בפרשת במדבר נתפרש סדר השמירה, אך בלשון ציווי נאמר בפ' קרח, ועוד דאף לדברי האמבואה דספרי הרי אחר שנצטוו לשמור נסעו עוד ממקום למקום, וא"כ אח"כ הרי שפיר מוקף לדירה, ואולי ס"ל דלפ"י מראשית הקמת המשכן.

ומרן הגר"ח קניבסקי שליט"א בברייתא דמלאכת המשכן פ"ג הביא את הקושיא של היעב"ץ דעיקר שמירה במשכן נאמרה, ועוד הקשה דבעורה לא היו שומרין מתוכו אלא מבחוץ כדאמרי' בתמיד כ"ו, משום דאי תימה שיוכל לישב הלא אין ישיבה בעורה, ותי' הגר"ח"ק דכיון דמחיצות הר הבית היו מוקפין לדירה, ממילא כל מה שבתוכו נחשב מוקף לדירה, שהרי בית המוקד שהיה חציה בקודש וחציה בחול (כדתנן פ"ק דמדות) היה פתוח לעזרה, והכהנים היו שומרים בחציו שבחול, וממילא כל העזרה פתוחה לבית, וזה דוקא בביהמ"ק, אבל במשכן לא היה הר הבית והחצר היה דינה כדיון עזרה ואסור לישב בה, והיו השומרין מבחוץ, ובמילא לא היו החצר מוקף לדירה, ובשיח השדה כתב הגר"ח"ק בשם אביו זצ"ל לתרץ כעין זה, דבמשכן היו שומרים השדה, ועל כן ל"ח מוקף לדירה. ובגליונות הקה"י דבמשכן לא היה לשומרים בית מיוחד לשמור אלא עמדו באויר החצר, ואי"ז נחשב דירה, אבל בביהמ"ק שהיו לשכות לכהנים השומרים, וכיון שגם בלילה היו שם נחשב לדירה ממש. ובהגהות המהרש"ם על התוס' העיר שהלויים היו שומרים מבחוץ ולא מבפנים, ותירץ שאף שהלויים היו שומרים מבחוץ, מ"מ לכהנים היו שומרים מבפנים.

ובמרומי שדה עירובין ט"ו כ' עפ"י הר"ף והרמב"ם דביהמ"ק כיון דהווי קבוע חשיב מוקף לדירה, אך המשכן היה רק לשעה. ובשר"ת דברי מלכאל ח"ג סי' ד' כ' כרחק צ"ל דכיון שהשימור אינו אלא בשביל הכבוד כמו בחצרות מלכים ועל שכו' הרמב"ם, לא מקרי דירה, וגם הוא בורגנין עמו לשמירה ומ"מ לא מקרי הוקף לדירה, וכפ"י בעירובין ט"ו, הטעם שהוא דר שם בע"כ כדי לשמור מה שחוצה לו, והווי דירה שתשישה לאויר, ומשמע מדבריו שמתכוין להקשות על עיקר תי' התוס' דבהר הבית שמרו, דאין זה מיישב, דכיון שהווי לכבוד לא מקרי דירה, וגם הווי כדירה שתשישה לאויר, וכ' בדברי מלכאל ובפשוטו י"ל דביהמ"ק מקרי הוקף לדירה לפי שהיתה שם לשכה לכה"ג דהווי בית דירה כדא"י ביאור, וגם היתה שם לשכת בית אבטינס ששהו שם כמה שעות ביום.

ומה שהזכיר הדברי מלכאל בדבריו דהווי כדירה שתשישה לאויר, הנה לב"ח כתב בסי' שני"ח שמוכח מדברי התוס' הנ"ל דדין דשומריה אינה נחשבת לדירה גמורה, היינו משום שהשומר יושב שם רק ביום ולא בלילה, אבל מקום שהשומר יושב שם בין ביום ובין בלילה נחשב לדירה גמורה, אך התוספת שבת סי' שני"ח סק"א דייק מרש"י [וכפי שהבאתי שכ' הדברי מלכאל] שכל דירה שתשישה לשמירה, ובע"כ הוא דר שם, ל"ח מוקף לדירה, משמע שאף אם דר שם ביום ובלילה לא מהני. אך כתב התו"ש דמרש"י בדף ק'. ד"ה משום משמע שהחסרון בשומירה הוא משום שלא נעשה בשביל לודו שם תמיד, ומשמע כהב"ח דהיינו משום שאינו דר שם בלילות, וא"כ מש"כ רש"י דע"כ הוא דר שם, היינו שכשהולך בלילה לביתו זה מוכיח שהוא דר שם בע"כ, ואילו בפמ"ג סי' שני"ח סק"א בא"א כ' דמהלשון דירה שאינה אלא לאויר, משמע שהחסרון מחמת שמשמשת לצורך אויר, וא"כ לא מהני שהשומר נמצא שם גם ביום וגם בלילה.

ובחזו"א סי' ק"י ס"ק כ"ח הביא את דברי הב"ח, וכ' החזו"א וכבר הקשה הפמ"ג בסי' שני"ח דלשון וכל דירה שתשישה לאויר לא משמע כן, דמשמע שאין כאן מגרעת בזמן דירתו, אלא הגרעון הוא משום שהיא לאויר, וכמו שפירש"י כ"ב. וכן מבואר בהדיא לפי קמא דרש"י כ"ה: ד"ה עבד דמשמע דהשומר קבע שם דירתו, ואפ"ה מסקינן דל"ש מחיצה, וא"כ צריך להבין למה העזרה חשיב מוקף לדירה בזה ששומרים כל הלילה, ועל כן כתב החזו"א שם לתרץ ונראה דעזרה שאני, דהוא נמצא בה לרצונו לשמחה של מצוה, אבל שומריה אין לו בה צוואת דעלמא והוא דר בה שלא בטובתו.

מבואר מהנ"ל שהעזרה היה נחשב מוקף לדירה, אך ברא"ש במדות פ"ב מ"ג כתב ואין טעם לצורך הסורג, כי אין תוספת מעלת הקדושה מן הסורג ולפנים, כי מחומת הר הבית עד החיל הקדושה אחת אם לא שנעשה לנוי, ומצאתי כתוב שלהיתר טלטול בשבת נעשה, וצריך לפרש זה הטעם דמחיצת הר הבית נעשית תחילה לכל הבניינים שבתוכו, והו"ל הוקף ולבסוף פתח דלא מהני, ואחר שנעשה הבניינים נעשה הסורג להקיף הר הבית לדירה להיות פתוח ולבסוף הוקף, והובאו דברי הרא"ש בספ"ה משנה פ"ה מבית הבחירה ה"ג, ובמגיה שם העיר: תימה לדבריו, דטלטול לא היה צריך שום דבר, לפי שמן התורה כל מה שהוא מוקף בארבע מחיצות הוא רה"י גמורה, כמו שאמרו ברפ"א דשבת ושבות במקדש לא גזרו.

ובתירו"ט מדות פ"ב מ"ג ג"כ תמה בדברי הרא"ש, דהא תנן בפסחים יצתה כת הראשונה [עם פסחיהם] וישבה לה בחר הבית, שניה בחיל, ואם הקיף הר הבית מצד עצמו לא מהני איך טלטלו פסחיהם לשם, וכ' התירו"ט דלכן נראה דמה"ל כל מה שמוקף בד' מחיצות הוא רה"י גמור, ושבות במקדש לא גזרו, ועוד כיון שהיה שם לפנים מהר הבית מקום לשמור שם שומרי המקדש נחשב מוקף לדירה, וכ"ש שלפנים הימנו העזרה עם כמה לשכות לכהנים ולויים עובדי עבודת הקודש, ובהמשך כ' התירו"ט על השאלה דאין שבות במקדש, דמצוה כמה שבותים שלא הותרו. ובקושיית התירו"ט מפסחים דיצאו

שיצוללו והיו ראויים לשתיית אדם, וה"ג גבי זרעים כיון שנלקטו רובן הרי נורע מיעוטו, וכל שאין בה נורע סאתיים הוי מוקף לדירה" (ע"כ) - וצ"ב מש"כ (בתחילת דבריו) להוכיח מאם יטע במקומם אילנות, למה פשיטא ליה כל כך שאו אינו בטל מתורת דירה, והרי על זה אנו דנים. ובענין ההוכחה מעולי רגלים יש לעיין אם מוכרח, או שמא י"ל שאע"פ שבעלמא בטלו המחיצות. מ"מ גם בפרט זה הקילו לענין עולי רגלים.

בענין אם פסק המחבר בזרעים בחצר הוי מכח ודאי

המ"ב בסי' שני"ח ס"ק ע"ג מבאר: "חזר המחבר ושנה דין זה לענין חצר לאשמועינן דכשם שהזרעים מבטלי מחיצות של קרפף שהוקפו לדירה, כמו כן מבטלי מחיצות של חצר, ולא אמרינן דחצר חשיבא טפי ולא מתבטל בשביל זרעים", **ובשעה"צ אות ס"ז כתב:** "הרא"ש מסתפק בזה, דאפשר מחיצות של חצר לא מיבטלי משום זרעים, וטור אחר שהביא דבריו כתב וטוב להחמיר, והמחבר סתם בפשיטות דדין חצר כדין קרפף, ומדברי המג"א משמע דהוא מחמת ספק, ולענ"ד דאין זה ספק, מאחר שהרשב"א כ' להדיא וכו' וכ"כ להדיא הרשב"א וכו', וכן מוכח בפ"י ר"ח וכו' וכן משמע מר"י מיגש וכו', וא"כ בודאי לא מכרעא ספיקא דהרא"ש נגד כל הני ברבנא" - **ולפום ריהטא משמע** שיש כאן השגה על המג"א, למה מבאר שדין זה רק מחמת ספק [ד"שמא זרעים מבטלין דירת חצר" (כלשון המג"א בס"ק י"ב)], והרי כיון שיש הרבה ראשונים שסוברים כן, לא מכרע ספיקו של הרא"ש את הודאי שלהם. **אך נראה שאין זו בדיק כוונת המשנ"ב**, שהרי המג"א מבאר את הש"ע, ובש"ע כ' בד"כ ע"פ מש"כ בב"י, ובב"י בענין זה לא הובא אף אחד מהראשונים שמונה בשעה"צ (שודאי להם מה שמסתפק בו הרא"ש), וא"כ בפשטות מש"כ המחבר כאן הוא מכח ספק (כמ"ש המג"א), אלא שאומר בשעה"צ שמאחר ומצינו כמה ראשונים דפשיטא להו כן בודאי, ראוי למעשה להתייחס לדין זה כדיון ודאי [ועי' בבאה"ל ד"ה אבל שכהמג"א כן ס"ל להחכ"צ ובנו במוי"ק (ועי"ש מה שמעירי גם עליהם לפי מש"כ כאן)].

מה הדין בקרפף שלא נפרץ במילואו

עי' בס' נתיבות שבת' (עמ' קל"ג הערה ס"ד) דבשר"ע הרב כ' שאם לא נפרץ הקרפף במילואו, והיינו שנשארו לו גיפופין, אין אויר מחיצה מיתרו, משום דחודם הפנימי של גיפופין סותמים, וכל שמחוץ לחוד הפנימי כלחוץ, ועי"ש שמעיר דיש לדון, מאי חזית למימר דחוד הפנימי כלפי הקרפף סותם, נימא דחוד הפנימי כלפי החצר סותם, וממילא נשאר אויר מקום המחיצה מיתר, ועוד, ב' קרפפות מצומצמים שנפרץ הכותל ביניהם, לאיזה קרפף גייחד חוד הפנימי. - ומסיק: ואפשר דס"ל שבאמת בשני הצדדים חוד הפנימי סותם, וממילא נשאר מקום המחיצה כרשות בפ"ע, וגם בב' קרפפות אינו אלא קרפף שלישי ביניהם, ולא איכפת לן כיון שאין בו סאתיים (ע"ש).

הערה על דברי שעה"צ בענין שיטת התוספת שבת

על מ"ש במשנ"ב סי' שני"ח ס"ק צ"ד: "מירי שהיה החצר רחב מהקרפף ונשארו גפופים מהצדדים", **כתב בשעה"צ (אות צ')**: "הנהגה התו"ש רצה לחדש בזה שיטה חדשה וכו' ולא נהירא וכו'" (ע"ש) - **ועי' בתו"ש החדש** [עם ציונים שכ' ה"ר אשר אנשיל עקשטיין שליט"א, באות ל"ב] שמעיר: "ובענין לא הבנתי מש"כ 'שיטה חדשה', דלכאורה מבואר כן בה"ה ובלח"מ דהווי כוונת הרמב"ם, וכמבואר בתו"ש כאן, וצ"ע".

דרור בנימין סנדלר - אופקים

אם יועיל צוה"פ באמצע הקרפף ע"מ לעשותו לשם דירה

משנ"ב סי' שני"ח ס"ק ל"ח: ולפי המבואר בסעיף ו' יש עצה שלא יצטרך לפרוץ הכותל וכו', יש לעי' האם יועיל עצה לעשות צורת הפתח באמצע הקרפף לשם דירה, שע"ז זה נחשב שיש מחיצה חדשה לכאן ולכאן. [ואם מועיל, צ"ע שלא הזכר ברמ"א ומשנ"ב עצה זו]. ובספר נתיבות שבת (פ"ב סעיף כ"ו) כתב: קרפף שחילקו באמצע ע"י צוה"פ ונתמעט משיעורו, מהני ולכאורה לפ"ז יועיל גם לענין להחשיבו מוקף לדירה. אמנם יתכן שהסיבה שלא הזכרה עצה זו, משום שאם יחלק הקרפף לשנים מהני שיהיה הקרפף מוקף לדירה רק הצד שהבית פתוח אליו, אבל הצד השני שאין שם בית דירה לא יחשב מוקף לדירה, אלא א"כ יהיה גם בצד השני דירה יהיה נחשב ששניהם מוקפים לדירה. אלא דיש להסתפק כיון דאפשר להכנס מצד אחד של הקרפף לצד השני דרך צורת הפתח שביניהם, אולי גם הקרפף החיצוני נחשב מוקף לדירה. וכן יש להסתפק כשיש שני קרפפות הפתוחים אחד לשני, ושניהם הוקפו אחר עשיית הפתח לקרפף, ורק אחד מהם פתוח לדירה, האם גם הקרפף הפתוח לקרפף המוקף לדירה יחשב מוקף לדירה, או דוקא הקרפף הפתוח לדירה יחשב מוקף לדירה.

יישוב קושיית הביאה"ל

סי' שני"ח ביאה"ל ד"ה שמקום - לכאורה אפשר ליישב קושיית הביאה"ל, דאיירי שהיה קצת יותר מסאתים, באופן שע"י שנפל המחיצה השלים לאמה יותר מסאתים.

שלמה קפלן - קרית ספר

האם המשכן ובית המקדש היה נחשב מוקף לדירה

עירובין כ"ג. ועוד אמר ר' יהודה בן בבא הגיגה והקרפף שהן שבעים אמה ושיירים על שבעים אמה ושיירים. והקשו התוס' שם: וא"ת וליף מהר הבית ועזרת נשים שהיה קל"ה אמה ועזרת ישראל היה קפ"ו, ותי' וי"ל דכל מילי דשבת ממשכן גמרין להו, ועוד תירצו אי נמי העזרות חשיבי מוקפין לדירה שהיו שומרים בה כל הלילה.

ותמנו רבים מהאחרונים להבין דברי התוס' בתי' השני, דמשמע מדבריהם דבמשכן לא היו שומרים, דהרי עיקר קרא דמצוות שמירה נאמר במשכן, ושמירה דמקדש משמירה דמשכן יליפינן כן, הק' היעב"ץ וכן הנצי"ב במרומי שדה עירובין ט"ו, ובשושנים לדוד עירובין פ"ב מ"ה ובשר"ת דברי מלכאל ח"ד סי' ג', ובאמבואה דספרי, והב"ח ריש סי' שני"ח הביא דברי התוס', וכ' משא"כ חצר המשכן, והעירי בס' מגדים חדשים דמשמע שר"ל דבחצר המשכן לא היו שומרין, וצ"ב.

הגר"א עליו מסעיף י"ד, ומחלק לפי שיטתו, שבסעיף י"ד שונה משום ששם "לא עבד בה ולא חידש בה שום דבר" - וזה לפי שיטתו, שבנדון דסעיף י"ד גם אם יפילה בידיים לא יועיל, אך לכאורה אינו מוכרח, והמג"א יתרץ קצת באופן אחר, ויחלק בדסעיף י"ד מיירי בדנפלה, ואילו התו"ד מיירי בדהפילה, ויאמר דזה מהני גם כשלא עשה כן בגוף המחיצה. **ואולי הגר"א ס"ל** דבמקור הדברים בגמרא, אם הנכון כהמג"א, היתה הגמרא צריכה להשמיענו חילוק זה. **ואולי המשנ"ב** שנוקט במוחלט כהגר"א, ולא מזכיר שהוא דלא כהמג"א, הוא משום דמירי בעצת הרא"ש, והרי מעיר בבאה"ל בסעיף ו' (ד"ה באורך עשר) שהריטב"א (וכן משמע קצת מהרשב"א) לא ס"ל כהרא"ש בזה, וא"כ אפילו נקל ונקוט כהרא"ש, מ"מ 'הבו דלא לוספי' עלה' ולומר גם כהמג"א [ובענין דברי הבאה"ל הנ"ל דסעיף ו', יש להעיר דלכאורה כשמונה שם את הסוברים כהרא"ש, היה יכול להוסיף גם את רבינו ירוחם, שמזכיר בשעה"צ אות נ"ח, עי"ש].

הערה בביאור הלכה

צ"ב מה שמוסיף בביאה"ל ס' שני"ח ס"ט ד"ה קרפף (במוסגר): "ומסתברא דאפילו אם לא הוקף כלל לשם דירה ג"כ מותר, אף שהזרעים בתוך הקרפף", והרי כבר אמר קודם "הרי בשטח שהוא רק ב"ס לא בעינן כלל שיהא מוקף לדירה", וא"כ מהיכתי תיתי שיטעה מאן דהוא ויאמר שעכ"פ רק מה שהיה מוקף תחילה לדירה ונתבטל מחמת זרעים שם מותר לטלטל, ולא במקום שלכתחילה לא הוקף לשם דירה, וגם למה אומר רק 'מסתברא' (ולא 'פשוט' וכדומה).

בביאור שיטת הדבר שמואל

בבאה"ל סי' שני"ח ס"ט ד"ה אבל מביא שיטת הדב"ש "שמצדד להקל בעיר מוקפת חומה, ששם אין זרעים שבתוך העיר מבטלי להיקף דירה של חומה", ועי"ש מש"כ בזה. **ובשר"ת "אורח משפט"** (מוסד הרב בוק, ירושלים התשמ"ה, סימן ע"ח) כתב גם כן וז"ל: "דאמת הדבר שמדברי גדולי הפוסקים הקדמונים אין שורש גדול לעיקר הוראה זו, וכבר גמגם עליה ג"כ החכ"צ, ומ"מ בשעה"ד סומכים על הוראת הדב"ש בהיקף מחיצות של עיר כולה, ואומרים שאינו דומה לקרפף שהזרעים עושין אותו כאילו לא הוקף לדירה", **ומוסיף ביאור בשיטת הדב"ש חז"ל:** "ויש לנו להסביר הדבר, מפני שקרפפים ישנן מוקפין לדירה, וישנם שאינן מוקפין לדירה, שהרי אנוניו אומרים בכל מקום 'קרפף שהוקף לדירה' וקרפף שלא הוקף לדירה, על כן אע"פ שפעם הוקף לדירה, מ"מ מאחר שעצם הקרפף איננו מיוחד שיהיה לשם דירה, ע"כ כשנזרע רובו, או שנזרע יותר מבית סאתיים ממנו, פקע כח דירה דהקרפף הזה, ונעשה קרפף שלא הוקף לדירה, משא"כ בעיר שלימה דלא שייך כלל לגבה היקף שאינו לדירה, שהרי עיקרה היה כח המחיצה, ועושה אותה כלא הוקף לדירה, סאתיים. מסתבר דלא אמרינן שהזרעים יבטלו את הדירה שהוא עצם העיר".

וגם כמה שמעיר שם בבאה"ל: "ובפרט שעיקר קולא דהיקף חומה אינו דבר ברור כלל, שעיקר סמיכתם הוא אשיטת הרא"ש והמרדכי, דאפשר גבי חצר לא נתבטלו כלל מחיצות משום זרעים, ואף שבטור החמיר בדבר היינו לחומרא בעלמא, וסוברים דהיקף של חומה עדיף טפי וכו', אכן לפי מה שהבאנו בשעה"צ שפשטות דברי כמה ראשונים שאין שום חילוק בין קרפף לחצר וכו', ולפ"ז מנא לן להקל בחומה ממש" - **יש להעיר ע"פ דברי השר"ת הנ"ל, וגם מוסיף חז"ל:** "וי"ל דאפילו הרא"ש שנסתפק בחצר אם יש לו דין קרפף לגבי ביטול זרעים למחיצות, לא נסתפק כי אם בחצר, שיש עכ"פ מציאות של חצר שלא תהיה מוקפת לדירה, שהרי כל שאינו כהיקף ציור של מבוי יש לו שם של חצר, ע"כ י"ל דגם חצר יש חצר שלא הוקף לדירה, ובשביל כך הזרעים מבטלין את כח המחיצה, ועושה אותה כלא הוקף לדירה, אבל שם עיר לא שייך כלל כי אם לדירות ובתים שאנשים דרים, שם לא שייך כלל לומר שהזרעים יבטלו את המחיצות מלהיות נחשבות לשם דירה (ע"כ), **אלא שיש לעיין,** דהלא גם לגבי עיר מצינו הוקף ולבסוף ישב. **ואולי** זה לא נוגע לכאן, דמאחר ודיינינן דסתם עיר ישבה ולבסוף הוקפה, ורק אם יש זרעים דיינינן דנשתנה השימוש [ואין הנדון דעכשיו תיעשה הוקף ולבסוף ישב, דזה לא שייך], יש לדון שבעיר לא שייך שינוי השימוש העיקרי לדירה.

שתי הערות בענין ספיקו של הבאה"ל האם הזרעים מבטלין לגמרי המחיצות של דירה

א. בבאה"ל דן האם הזרעים מבטלין לגמרי המחיצות של דירה (עד שאפילו כשייטלו הזרעים עדיין ישאר המקום אסור בטלטול), **וכתב:** "ומלשון הרשב"א בעבוה"ק שכ' שהזרעים מבטלין את המחיצות משמע דלעולם אסור וכו', וכן משמע מלשון פירוש ר"ח שכ' בא זרעים ודחה את ההקפה שהקיפו לשם דירה" (ע"כ), **ויש לעיין,** שלכאורה אדרבא מדברי ר"ח שנקט לשון 'דחה' (ולא נקט לשון 'ביטל' כעין לשון הרשב"א) יש מקום לדייק דס"ל דלא נתבטל [וכמו 'פיקוח נפש דוחה שבת', שהשבת לא נתבטלה, וברגע שיוסר חשש פקו"ג מצוה המפקח בשבת ככל ישראל, וכן בכל מקום דאמרינן 'דחוי' הכוונה ולא 'הותרה' (והיינו שאפילו באותו זמן לא נתבטל לגמרי לעניינים מסויימים, כש"ש לאחר מכן)].

ב. בעיקר ספיקו של הבאה"ל: בשר"ת "אורח משפט" (הנ"ל בסימן פ') משיב לחכם שהזכיר מי שנסתפק בזה, וכ' וז"ל: "על דבר הספק אם הא זרועים מבטלים דירה יהיה אפילו כבר נתלשו, לע"ד אין שום מקום ספק בזה, וכי משום שהיה פעם אחת שם זרעים שוב יהיה לעולם בטל מתורת דירה אפילו נלקטו, וכיון שאם יעקרו את הזרעים ויטע במקומם אילנות ודאי לא נאמר דיהיה בטל מתורת דירה, וחידוש כזה היה צריך להיות מפורש בדברי חז"ל, ה"ה נמי כשאין שם דבר אחר ג"כ לא בטל מתורת דירה... ומצינו כיוצא במים כשאננם ראויים לתשישתא, שהם מבטלים הדירה, הרי הוא פשוט שאם היה בו פעם אחת מים ואח"כ נתייבשו ודאי חזר דין דירה, וה"נ בזרעים... ומעיקר דין פסי ביראות מוכרח הענין, דאם היה בו פעם אחת ענין המבטל מתורת דירה לא נאמר שאפילו כשנסתלק יהיה בטל מתורת דירה, שהרי רש"י פירש במשנה דעושין פסין שהמים צ"ל ראויים לשתיית אדם, וכמו שפי' תוס' שם... **ואם נאמר שאם נתבטל פעם אחת מדירה שוב אין לו תקנה, בטלה כמעט תקנת עולי רגלים,** דודאי משכחת לה שעי"ה השקאת הבהמות יתבטלו המים משתיית אדם, וכי יעלה על הדעת שיצטרכו בכל פעם לפסין חדשים אחר

עם פסחיהם, הנה בשו"ת הרמ"ע מפאנו כי דמוה לבד אין סתירה לדברי הרא"ש, דלמא לפניו מן הסורג ישבו (והובאו הדברים בדעת'ת כאן). ועל מה שכתב התי"ט דכיון שהיה לפניו מהרה הבית מקום לשמור נחשב מוקף לדירה, וכן בגלל שאר הלשכות, העיר באמבואה דספרי שם הרא"ש לא כתב שבלי הסורג לא יכלו לטלטל בגלל שא"י מוקף לדירה, אלא כי שהסורג דהוי הוקף ולבסוף ישב, דמחיצת הר הבית נעשית תחילה קודם שנעשו הלשכות של שומרי המקדש [ובפרט דקיי"ל בונין בחול ואח"כ מקדישין, וא"כ כ"ז שלא נגמר הבנין כולו היה הבנין כולו חול ולא קודש, ולא היה עליו שם דירה לשמירת הכהנים], וכי נראה שכונת התי"ט לומר דכיון שהוקף לדעת שיבנה בתוכו בית דירה חשיב כהוקף לדירה, וכדמשמע ב"ר"ח כ"ד, דמהני, אך בשו"ע סי' שני"ה ס"ד משמע דרק אם בנה בית דירה ואח"כ הקיפו מהני, וכמב' שם בפרמ"ג, וא"כ אין קושיא על הרא"ש דס"ל דבכה"ג ל"ח הוקף לדירה, והוסיף האמבואה דספרי דבעיקר דברי התי"ט דחשיב הוקף לדירה משום שהיו הכהנים שומרים, חידוש הוא שלא הביא את התוס' עירובין כ"ג, שבת' הראשון לא כתבו כן, וא"כ נר' שנסתפקו בזה, והטעם לומר שא"י נחשב הוקף לדירה הוא כהרא"ש דהוי כהוקף ולבסוף פתח.

ובמה שתמהו המגיה בכס"מ והתי"ט על דברי הרא"ש דהא אין שבות במקדש, וא"כ גם בלי הסורג מותר, ראיתי בספר ברכת משה להג"ר משה דרוק שליט"א שתי' דמאחר שרצו לטלטל בבית המקדש גם שלא לצורך עבודה, ועל זה אין את ההיתר של אין שבות במקדש, הוצרכו לסורג [וכעין זה ראיתי בהערות למרן הגרי"ש זצ"ל וימא ס"ט, בהא דהכהנים שמו תחת ראשיהם בלילה את הבגד"כ, דהגמ' שואלת דמדברבנן חיישי' שמה תכרך לו נימא, ודעת המהרש"א בשבת מ"ב דהכלל דאין שבות במקדש נאמר רק באיסורי שבת, ולא בשאר איסורים, וביאר הגרי"ש דאין להוכיח משם דלא כמהרש"א, דהא פשיטא דכל מה שאמרו אין שבות במקדש, ה"מ במידי דהוה עשיה לצורך מקדש, אבל כשעושה דברים רק לצרכו, וכגון לתת הבגדים תחת ראשו והוה רק לצורך עצמו, ואין למקדש שום צורך בהם, מ"ש מקדש מ"ש חוץ למקדש, ובודאי גזרו בו חכמים, וקצת צ"ב, דהרי במאירי שם ביאר דהא דלא אמרינן כהנים ורזיזים הם ונתיר להם, משום שלא שייך ורזיזות בשעת שינה, ונר' שכוונת המאירי להתייר היה מצד אין שבות במקדש, דביארו שהטעם משום דכהנים ורזיזים הם, ומבואר דבעצם היה שייך אף שא"י לצורך המקדש, ועי"ש במהרנ"ח].

יוסף חיים הלוי בירנבוים - קרית ספר

דברי הרא"ש שהסורג נעשה להיתר טלטול שבת

שר"ע סימן שני"ח סעיף ו': בנה מחיצה באורך עשר לפני מחיצה הראשונה לבטלה שתהיה כמי שאינה, ויהא מוקף לדירה על ידי השניה, אם הרחיקה מהראשונה ג' טפחים מותר, ובבה"ל כתב בד"ה באורך עשר, דזו היא דעת הרא"ש דדי שיעור זה של אורך עשר בכדי לבטל את המחיצה הראשונה, ושיהא מוקף לדירה ע"י השניה, אבל הריטב"א חולק ולדעתו צריך שיהא כותל החדש משוך נגד כל הכותל הישן.

ובסעיף ח' ע"ד השר"ע בדיון תל יותר מסאתיים שעשה מחיצה על שפתו לדירה שמועיל, כתב במשנ"ב ס"ק ס"ב דבמחיצה אחת לשם דירה סגי, ושאר שלש מחיצות נחשב ע"י התל גופא שהוא בבוה עשרה, ואפילו אותה מחיצה לא בעינן שיעשה ע"פ כל רוחב התל, אלא כיון שעשאה באורך עשר ומעט יותר לשם דירה סגי, וכדלעיל בסעיף ו'.

ומוסיף בשע"צ דלהפוסקים שהבאנו שם בבה"ל דבעינן כותל שלם, גם הכא הוא כן, וכ"כ בריטב"א להדיא.

ול"ע דבסעיף ו' כתב בבה"ל דלדעת הרא"ש צריך לומר דמייירי עכ"פ בשלא היה מרוחק יותר מעשר אמה מכותל הישן, דא"כ איך שייך לומר דיהא מוקף לדירה ע"י המחיצה השניה, כיון דיש הפסק בין המחיצה הראשונה לשניה יותר מעשר הרי"ז כפרצה יותר מעשר האוסרת את כל הקרפף. ולכאורה צ"ל דה"ה בהא דתל שבנה מחיצה על שפתו, באם הרחיק משפתו עשר יחשב כפרצה, ולא יועיל המחיצה שעשה בשביל להתייר, דשוב יש כאן כמו פרצה בין המחיצה השניה המועלת.

אמנם להריטב"א בכותל כזה המשוך כנגד כל הכותל הישן, צריך שיועיל גם ברחוק עשרה, כיון דהמחיצה השניה היא מחיצה גמורה שנעשית לדירה, א"כ בכל אופן שיהיה ר"ש יש כאן מחיצה אחת לדירה, ואף אם היא רחוקה עשר אמה מחלקת את החצר לשתי חצרות, ובכל חצר יש כאן מחיצה אחת שנעשית לדירה, באופן שעשאה עכ"פ בכונה להתייר את ב' חלקי החצר.

והנה הרא"ש במסכת מידות פ"ב משנה ג' מפרש ענין הסורג שהיה בהר הבית גבוה י' טפחים, וז"ל: ומצאתי כתוב שלהיתר טלטול בשבת נעשה, וצריך לפרש זה הטעם דמחיצת הר הבית נעשית תחילה לכל הבנינים שבתוכו, והו"ל הוקף ולבסוף פתח, ואחר שנעשה הבנינים נעשה הסורג להקיף הר הבית לדירה להיותו פתוח ולבסוף הוקף, עכ"ל. והו"ד בכס"מ פ"ה מהלכות ביה"ב ה"ג, ונתקשו בדבריו האחרונים, ובתוהו"ט הקשה דמבואר בפסחים ס"ד דבערב פסח שחל בשבת שלא יכלו להולך פתחיהו לבתיהו, יצאה כת הראשונה וישבה לה בהר הבית, אף שהיה מחוץ לסורג, יעו"ש.

ולכאורה באופן כזה שנבנה הסורג שהוא מקיף מחיל ולפנים בהיקף לשם דירה, ומחלק את החלק הפנימי שתוך הסורג לחלק שמחוצה לה, א"כ למה לא יועיל גם כמחיצה פנימית לחלק שבהר הבית שמחוץ לסורג כמחיצה אחת מהה' מחיצות המקיפות שהיא עשויה לדירה, וכאן הרי אין פרצה כיון שהוא בנוי כמחיצה פנימית סגורה בד' רוחות, וצריך להועיל גם לחלק החיצוני שבהר הבית.

עוד יש להעיר מדברי הרא"ש, דחזינן דס"ל הוקף לכונת דירה בלבד לא מהני, אלא בעינן שיהא גם שלבסוף הוקף, ובמ"ב ס"ק י"ט ובשע"צ ס"ק כ"א הביא פלוגתא בזה, ודלהרמב"ם הוקף לכונת דירה ג"כ מהני, דהא דלהרמב"ם בשביל היתר שבת א"צ כלום, כיון דמחיצות הר הבית ג"כ מהני כיון שהיו לכונת דירה.

יצחק זאב טוקר - רוממה

הערה בדברי החזו"א בכותל המייתר קרפף

סי' שני"ח סעי' י"ג: קרפף ב"ס וחצר שנפרצו וז"ל הקרפף אסור דאירי כותל

מייתרו, וכתב המשנ"ב ס"ק צ"ו דמייירי בכה"ג שלי"ש לומר לחי הדין נראה מבחוץ, דמייירי שכותלי הקרפף נכנסין בתוך חלל החצר, דאם יש תיקון לחי אין מתוסף מקום המחיצה לקרפף. ובחזו"א סי' פ"ח ס"ק י"ז ס"ק י"ז ס"ק י"ז שהכותל שקוע באויר החצר דכה"ג הלחי נאסר הקרפף ואין מועילין הגיפופין ההולך ביושר בין הקרפף לחצר שנפרץ נאסר הקרפף ואין מועילין הגיפופין שנראה מבחוץ, דמצד חיצון של הגיפופין יש יותר מב"ס. ולכאורה דברי החזו"א מבוססים על מה שנפסק בשו"ע סי' ס"ה סעי' ד' דמותר להשתמש תחת הלחי דחודו החיצון סותם. אמנם צ"ע, דהא מעיקר הדין חודו פנימי סותם, ורק בפתוח לרה"ר כשכנגד הלחי פחות מד"ט הרי הוא נטפל למבוי ומותר. וה"מ להקל, אבל הכא לענין ליתר אויר קרפף נימא חודו הפנימי סותם, ואפילו לשי' הרמב"ן הרשב"א [המובא במשנ"ב שם ס"ק כ"ה] דמותר כנגד הלחי אפילו ביותר מד"ט, הא כתב החזו"א סי' ס"ז ס"ק י"ז דהיתר כנגד הלחי הוא מצד שטפל למבוי, ואינו מטעם חודו החיצון הסותם [וכ"כ בפירושו שלענין נראה מבחוץ ל"ש חודו החיצון] (והיינו לשיטתו בדיון נראה מבחוץ), ורק מצד שנטפל מותר לטלטל שם], וא"כ מ"ט הכא בקרפף דיינינן מחודו החיצון ליתר את שיעור הקרפף, וצ"ע.

אברהם שונברג - גבעת שאול

אם בתל צריך לעשות מחיצה לאורך הכותל

בשער הציון סי' שני"ח אות נ"ט כתב שלריטב"א גם כאן בתל צריך לעשות מחיצה לכל אורך הכותל, וצ"ע שהרי בביאור"ל ד"ה "באורך עשר" כתב בסברת הריטב"א "שמשתמש שם כמו בתחילה", ובמקרה של תל הרי עושה את המחיצות על שבתו, ואין מקום להשתמש שם.

כשנפל כותל הקרפף או החצר כשאין בפרצה י'

בשע"צ סי' שני"ח סקצ"ג כתב שכשנפל כותל הקרפף מצטרף לשיעור, וכן בכותל משותף לחצר, דמאי שנא. וצ"ע דמדוע לא נאמר שהחלק שנפל הוי פתח החצר (וכש"כ בפרצה י' כמו שכתב בס"ק צ"ד), והרי מותר לטלטל בפתח החצר, וא"כ לא יאסור כמו שהחצר עצמו לא אוסר.

ע. סינברגר - רכסים

בדעת הא"י בסמוכה לעיר, ובדין שומירה ובית דירה

סי' שני"ח ס"א ברמ"א: וי"א עוד דכל קרפף שהוא סמוך לביתו מקרי הוקף לדירה, כי דעתיה עלויה, ויש חולקין בזה.

מקור הדין מהגהות אשר"י בשם האו"י [והוא מהר"ח או"י, נרפס במהדורות או"י החדשות, ובשע"צ אות י"ט כ' שאין שום משמעות לזה באו"י, ע"ש]. ויסוד הדברים בתוס' כ"ג ע"א שכתבו אליבא דרש"י דר' יהודה בן בבא מצריך היקף לדירה כשאינו יותר מב"ס, וייתר ל"מ היקף לדירה, אלא אם תשמישן רב כמו חצרות ומבואות, אבל קרפף שפתח ולבסוף הוקף ל"מ אליבא, ולדידן שרי, מבואר א"כ דלרש"י ריב"ב מצריך היקף לדירה, וממילא דסמוך לעיר שהתיר משום דנחשב היקף לדירה, ולפ"ו לדידן שרי גם ביותר מב"ס, ושפיר למד מדברי רש"י דין זה, ודברי שע"צ שם צ"ע.

והנה הגהות אשר"י כ' גם בגינה שסמוכה לעיר או שיש בה שומירה או בית דירה, מהני ליחשב היקף לדירה. והרא"ש בפסקיו סימן ב' שלל ד"ז, והעלה אליבא דרש"י דלענין ביטול זרעים יש חילוק בין יותר מב"ס לפחות, ומחלק בין גינה לקרפף, יעו"ש בדבריו היטב שלמד מזה לדידן דכשנזרע ואינו יותר מב"ס אינו בדיון קרפף ליאסר ממנו לבית ודין חצר לו, וצ"ע ד' הגהות אשר"י דלכא"ו זה ממש דין נזרע רובו דנעשה גינה, ולא מהני מה שהוקף לדירה, ואולי מפ' דגינה כאן לא בנזרע עכשיו, דגם תוס' כ"ג ע"ב ד"ה נזרע לא החליטו כן, אלא דמשמע דסתם גינה היא כולה נזרעה, וצ"ע.

והנה הב"י כ' דתו' לא ס"ל כהגהות אשר"י, ובודאי שהדברים מוכרחים, דהגהות אשר"י בנוי על רש"י דריב"ב הוי היקף לדירה, ולתו' הוי רק דירה גרועה, שריב"ב מוסיף להחמיר ולהצריך בשטח מועט שיהיה עכ"פ קצת דירון, א"כ לענין יותר מב"ס ודאי לא יועיל לדידן כמו לריב"ב, אבל הב"י הכיחא בראיה תמוהה מאד, מתחילת דברי תוס' שהוכיחו דריב"ב אינו מתיר ביותר מב"ס, וזה תמוה דדברים אלו הם גם לפרש"י, ומיניה שמעינן לדידן ליותר מב"ס כפי פרש"י, וגם תו' מפרשים כך אליבא דפרש"י, וכמש"ל.

ולדעת הרא"ש הנ"ל עולה לשיטת רש"י דבב"ס לא מבטל הזריעה, והשרע בסעיף י' סתם דזרעים מבטלים גם בב"ס, והרמ"א לא הגיה כלום, וזה מפני דשיטת הגהות אשר"י אליבא דרש"י שאין בזה חילוק בין ב"ס לריב"ב לבין יותר מב"ס לדידן גם לענין גינה, וכמש"ל.

אכן יש נפקותא נוספת מפרש"י אליבא דריב"ב, דלפירושו מהניא נמי שומירה ובית דירה בתוך הקרפף והגינה, והך שומירה ובית דירה הוי דירה גרועה גם לדעת רש"י, ומשום כן לבו סגי בסמוך לבית דירה [כמו שמהני בסמוך לעיר], וכיון שהשומירה בתוכה משוי מוקף לדירה לכל הקרפף, ודין מחודש זה לא כתבו הרמ"א, ועי' בביאור הגר"א דבזה ודאי לא קי"ל כהגהות אשר"י, וצ"ע דלפרש"י מוכרחים שני הדינים וא"א לחלק ביניהם. וי"ל דנהי דריב"ב סובר דהוי היקף לדירה, מ"מ לא קי"ל בהא כותיה אלא כר"ש בן אלעזר בדף כ"ב ע"א דכל דירה שתשמשה לאויר כגון בורגנין ל"ח היקף לדירה, וזה שומירה, ולענין בית דירה תוך הקרפף והגינה קי"ל כברייתא דעיר חדשה בדף כ"ו ע"א דבהוקף ולבסוף פתח, וזהו בית דירה לדעתו, וצ"ע לפ"ו על הגהות אשר"י שפסק בהכל כריב"ב [ובזה יונח דברי השע"צ דתמהתי אמאי לא מוכרח מפרש"י, ולאמור י"ל דכמו דפליגי על ריב"ב בהא, שמא בכלא מילתא פליגי], ובתורא"ש נראה דשומירה ובית דירה ליכא פלוגתא בין רש"י לתוס', אלא רש"י מוקי בדירה גמורה בפתח ולבסוף הוקף, ותוס' מוקמי בהוקף תחילה, וצ"ע לפ"ו הא דבעי בשומירה ובית דירה שתהא בתוכה, ולא סגי בסמוכה, הרי הוי דירה גמורה לפרש"י, ומ"ש מסמוכה לעיר.

מחיצה לדירה האם צריך מעשה בגופה

סי' שני"ח ס"ב: ואם היה מוקף שלא לשם דירה ורוצה להקיפו לדירה א"צ לפרוץ כולו, אלא יפרוץ בו פרצה ביותר מ' ונמצא בית פתוח בלא היקף, ויחזור ויגדור הפרצה כולה.

יש לעיין אם סגי שיכטל המחיצה ע"י עשיית מחיצה המסלקת, וחוזרת הגדור ע"י ביטול המחיצה המסלקת, האם יחשב כחזור וגודר, ובסעיף י"ד מצינו

שאם עשה מחיצה לפני הפתח באופן שנעשה ע"י מוקף לדירה, אם אח"כ נפלה מחיצה אחרונה חוזר לאיסורו, וכי המ"ב ס"ק ק' דה"ה אם הפילה בידיים כדי לסמוך על מחיצה ראשונה ג"כ לא מהני, וכי בשע"צ אות צ"ח דזה פשוט, וי"ל לחזור ולוקח העפר שכ' הרמ"א בס"ב דמהני, שאני התם דעביד מעשה בגופיה דכותל דזה ממש עשיית מחיצה, משא"כ הכא דלא עביד בה כלום נראה לכא"ו לפ"ו דביטול הסילוק לא נחשב כעשיית מחיצה מה שפועל שתהא גודרת גם מקום זה.

אכן נראה דלא דמי, דשם כשעשה מחיצה חדשה לא נסתלקה הראשונה, אלא שכח השניה מועיל, ומיהו מקושת שעה"צ דדימה ד"ו למילא עפר וסילקו דהיה ביטול המחיצה, וכשסילק העפר עושה חדשה, בכ"ז אי לאו דנחשב מעשה בגוף הכותל לא היה מועיל, ויש לדחות ולפרש כוונת דעשיית מעשה בגופו, ר"ל שנעשית עכשיו למחיצה, וכמו שמסיים "ודינו כאילו עושה גידור חדש", וצ"ע בזה.

והנה גגות שלנו נראה שדינם כקרפף שאסורים מהם לבית [ולא דומה לגג ספינה דסימן שס"ב ס"ד, דשא"ה שהגג ראוי ומשמש לפעמים לצרכי הבית, אבל בימינו גגות עומדים לשימוש בעלי הגגות שבקומה שתחת הגג, ולפעמים הגגות שייכות לבעל הדירה שבצידם]. א"כ יש לדון בדבר המצוי שבונים על הגגות ופוחתים פתח בתקרת הבית, ומשם עולים אל הגג, ואם נשארו מחיצות הגג שהיו מתחילה, נמצא דאין כאן תקון הקרפף, דהוי הוקף ולבסוף פתח.

ולהמתבאר יתכן דהחזר שבתקרת הבית משוי פרצה להגג, ושע"י שטח הגג אינו נגדר עוד ע"י מחיצותיו שלמעלה דהוי כמו מחיצה תלויה, וא"כ מה שגודר הלא זהו מחיצות הבית, א"כ אפשר שנחשב שעושה בזה היקף חדש לדירה, ודבר זה צריך הכרעה והוא מצוי מאד.

גדר השימושים דנחשב דירה, והאם בכל גוונא בעי פתח תחילה

מ"ב סי' שני"ח ס"ק י"ט: ודע דאם חשב בפירוש בשעה שהקיף למקום הזה שיבנה בו בית אח"כ, והקרפף הזה יהיה כמו חצר וכו', אפשר שיש להקל ולומר דמקרי לדירה, שהרי הקיף אותו לשם דירה, ובשע"צ אות כ"א כ' דמשמע מהרשב"א לא כן, מ"מ מאחר דבשיטת הרמב"ם משמע דהוקף לכונת דירה לחוד ג"כ מהני, וכמו שהעירו בזה בעל תורת חיים ובמעשה רוקח, ואף אם ננקוט דלא כהרמב"ם אלא כהר"מ דפליג עליה, מ"מ בנ"ד כיון דנחשב בפירוש לשם תשימש דאפשר דטוב היה לו יותר להתחיל מחצר ואח"כ לבנות בית, וכן מוכח מלשון ה"ה בעצמו.

והנה שיטת הרמב"ם כפי מה שביאר התורת חיים הוא דקרפף הוי היקף לדירה ע"י שפתח ולבסוף הוקף, כי הוקף למטרת שימושי קרפף, אלא דמ"מ אהני מה שדעתו עילה ונחשב ע"י דירה, אבל כשמקיף למטרת שימושי חצר ודירום הוי דירה אף כשאינו פתוח לבית, וזו כונת הרמב"ם שכ' דאם הקיף מקום לכונת דירה מהני, ולפ"ו היינו מה שהאר"י בבה"ל ריש הסימן ד"ה לדירה שיש אופני שימוש שנחשבים דירום, ובכל אלו ל"צ פתוח לבית דוקא, ואם הרה"מ הבין כן דעת הרמב"ם ואפ"ה פליג עליו, א"כ דעתו שדוקא פתוח לבית ומשמשו נחשב דירון, אך א"כ רוב הראשונים קיימי בשיטת הרמב"ם, כמו שנראה מבה"ל הנ"ל [אך קצת משמע מ'ל' ה"ה שלא הבין כך ד' הר"מ, וא"כ על דין הת"ח ליכא דפליגי].

ועוד צ"ע מה ראה המ"ב לפשוט ספיא דדייה משיטת הרמב"ם, דלכא"ו נדון המ"ב כיון שעכשיו עדיין אינו משמש דירון ל"מ, או דלמא כיון שלכך ייעוד מקום זה שפיר הוי דירה, וכך נוכל לדון ולהסתפק לדעת הרמב"ם במקום שגדרו לכונת שימושי דירה לאחר זמן, האם כיון שעכשיו אינו בשימושי דירון שמא לא יועיל.

ובחזו"א סי' פ"ט ס"ק כ' כ' דסוגיית הגמ' מכרחת בקרפף דדוקא פתח תחילה, אבל בחצר שיעודו לשימושי דירה מיקרי היקף לדירה, ולפי האמור נראה שזו סברת המ"ב גופי', אבל צ"ע מה הכרח לסברא זו.

בתקנת תה"ד אם צריך ביטול

סי' שני"ח ס"ב ברמ"א: ואם קשה עליו ופרוץ הכותל, י"א דיכול להניח עפר אצל הכותל וכו', ואף אם חוזר ולוקח משם אחר כך העפר, והואיל ובטלו שם שבת אחת, ויש חולקין דעפר לא הוי ביטול א"כ אין עתיד לפנותו לעולם.

בהא דעפר אם צריך ביטול, למד התה"ד ד"ו מסוגיא דעירובין ע"ט ע"א בתירוצא דרב הונא בריה דר' יהושע דהנח איסור שבת, דאפי' ארנק נמי מבטל איניש, אמנם רב אשי מתרץ דהנח איסור קאי, ומבואר בשע"צ אות ל"ו ע"פ הרמב"ם פ"ג מהל' עירובין ה"ב דקיי"ל כרב אשי, והא דהביא תה"ד ראי' מרה"ר ברי' דר"י צ"ל לדידיה דמה שחידש ר"ה ברי' דר"י דל"צ ביטול בהדיא, בזה פליג עליה רב אשי, אבל במה דחזינן מינה דסגי לשבת א' לא אשכחן דרב אשי פליג, כן צ"ל לדעתו.

אמנם אע"פ שד' שע"צ מיוסדים על המ"א בסימן שע"ב ס"ק כ"ו, ע"פ הרמב"ם הנ"ל שכ' בהדיא הטעם דחריץ דלמטימיה קאי ע"ש, אכן עיין שם ג"כ בה"ג דמפורש שם דסגי במיעוט ע"י דבר שאינו ניטל בשבת, וקאי לענין ביטול מחיצה דחריץ [וכבר עמד ע"ז הגאון], ובכרח דמשי"כ הרמב"ם בה"ב הטעם דלמטימיה קאי משום דהאמת כן, ונ"מ לשאר דוכתי.

ונראה שכן דעת יתר הראשונים שכתבו לענין פירות בבור, כמבואר במ"ב בס' שמה"ס ס"ק מ"א דדעת הרשב"א דפירות טבלים מבטלים המחיצה, וכן מפורש בחי' הרשב"א עירובין דף ע"ח דנקט אוקימתא דר"ה ברי' דר"י, וכן משמע בריטב"א, וצ"ל דסבורים דלא פליג ר"א אר"ה ברי' דר"י [דודאי אם הי' חולק הי' צריך לפסוק כוותיהו דבתרא הוא], אלא שבא להוסיף דבלא"ה ל"ק, ונפ"מ לשאר מילי וכנ"ל, [ומשי"כ תו' פ"ד ע"א ד"ה כיון שרק לאשויי פתח מהני דבר שאינו ניטל, סוגיא דהתם כר"ה דפליג בדף ע"ט, ומשיי בזה פלוגתא דתנאי, וגם רשב"א וריטב"א שם כתבו כדברי תוס' שם].

ולפ"ו ל"צ לבטל בפיו אלא סגי במה שאינו ניטל בשבת, וכמו בפירות בבור ל"ד הרשב"א שהביא המ"ב בס' שמה"ה הנ"ל, וכאמור דנראה דליכא דפליגי ע"י בקמאי, אלא דלדעה קמייא שהביא שם אפי' פירות הראויים מבטלי בבור מה"ת, ומ"מ מדרבנן צריך שיהי' אינו ניטל, וגם מדא"ו תמוה לומר דדבר ארעי שהונח בבור או אצל המחיצה יכול ליחשב ביטול המחיצה, זה לא מסתבר כלל, הוגע עצמך אם נימא דרה"י תחת אמצע צוה"פ פוסלת הצוה"פ, אך אם יעבור אדם או עגלה וכדו' דהוי רה"י האם יפסול המחיצה, זה ודאי לא



אמר אדם, כי כשאני קובע אי"ז ביטול ורק בפירות שצריך לעשותן אוצר, וכמשי"כ תוס' בשבת דף ק' ע"א ד"ה פירות, והמ"ב שם סתם הדברים.

אם חלון נחשב פתח

בה"ל סי' שני"ח ס"ב ד"ה או שפתח לו פתח: עי' בפמ"ג שמסתפק לומר דאפשר דה"ה חלון וכו', זהו דבר חדש, ובש"ס לא נזכר רק פתח, וי"ל דדוקא פתח וכו', ושפיר עביד הפמ"ג דנשאר בזה בצ"ע. ויש להוכיח מדברי הרא"ש בפסקיו פ"ב סימן ב' דמהני חלון, ע"ש שמביא מאשפה שחלון הבית או החצר פתוח לו דחשיב עי"ז מוקף לדירה, ויש לדקדק כן גם מד' רש"י בדף ס"ז ע"ב ד"ה ישראל שכ' לענין ישראל ש"ל פתח לקרפף, ע"ש חלוקים בין ב"ס ליתור, וכ' רש"י דאיירי באינו מוקף לדירה, ע"ש ובתוס' ד"ה ישראל, והרי התם איכא רק חלון ד' על ד' כמפורש בסוגיא שם, ואעפ"כ משכח"ל שיהי' חשיב מוקף לדירה, והוצרך לפרש דלא איירי ביה דהי' מוקף ולבסוף פתח, ושי"מ דחלון הי' שפיר פתח.

באוויר מחיצות העליונות הוא דר

סי' שני"ח ס"ח: אבל תל יותר מסאתים ועשה מחיצות אפי' על שפתו לדירה מועיל, שהרי דר באוויר מחיצות שעשה עתה, ובמ"ב ס"ק ס"ב כ' דסגי במחיצה אחת באורך יותר מעשר אמות, ומקורו מהרא"ש (פ"ב סימן ד'), אבל בד' רש"י מפורש כלשון השו"ע, ע"ש בדף כ"ה ע"א ד"ה הי' מודה בסוף הדיבור, וי"ל: אבל אם היה תל יותר מב"ס ועשה מחיצות סביב עליו וכו', עכ"ל. ומסתברא נמי הכי, שהרי כאן המחיצות שלמטה הם הגדורות, ומחיצה שלמעלה הי' מן הדין שתחשב מחיצה ע"ג מחיצה, אך נתחדש כאן כיון שבאוויר מחיצות שלמעלה הוא דר, ומהני לי היקף החדש, ע"כ יש בזה כדי לאשוויי היקף לדירה, א"כ מסתבר דצריך שתהיה תועלת הקפה ממחיצה זו, וא"כ צריך כאן דוקא מחיצות סביב כולו, וצ"ע על המ"ב מנ"ל לדחוק דעת השו"ע כרא"ש, ובפשוטו סובר כרש"י דכן מסתבר.

ומצאתי במהרש"ל שכ' ע"ד רש"י דלאו דוקא, אלא במחיצה א' יותר מי', וכן באשר"י, עכ"ל הח"ש, אבל צ"ע מנ"ל לדחוק כן.

ולבאר דעת הרא"ש אפשר לומר דסובר דגם כאן הו"י כמו פרץ וגדר לשם דירה, ומה שאמרו טעם דבאוויר מחיצות העליונות הוא דר, היינו דזה מחשיב שמחיצה העליונה מסלקת את מחיצה שלמטה מלגדור למעלה, דשטח שלמעלה הו"י כמקום אחר עי"ז, וא"כ דשם אין המחיצה התחתונה גודרת אלא העליונה, פשיטא דסגי במחיצה אחת.

אולם מד' הריטב"א שהביא השעה"צ אות נ"ט וכן בה"ל בס"ו ד"ה באורך עשר דצריך שיהיה משוך כותל החדש כנגד כל הכותל הישן, וכמו דס"ל בדין דסעיף ו' לענין בנה מחיצה לפניו מהישנה, וכדביאר הבה"ל שם דעתו דאי"ז דמיון ליפרץ אמה, וגם כאן הרי מצריך מחיצה שלמה, א"כ מבואר דלא כמ"ש ואי"ז נחשב סילוק מחיצה שלמטה, ואעפ"כ סובר דסגי במחיצה א', וצ"ע.

בדין נפרץ לחצאין

סי' שני"ח ס"י: ואם יש בה סאתים או פחות אסור להוציא ממנה לבית, ובמ"ב ס"ק פ"ג כ' דמשמע מזה דע"כ פ מחלק החצר שרי לטלטל לבית, ויש אסורים בזה להוציא אף מחצר לבית, דאע"ג דבחצר וגינה מותר לטלטל, מ"מ לענין כלי הבית מקרי גינה מקום האסור, שהרי אסור להוציא ממנה לבית, וממילא נאסר גם החצר לענין זה משום שהוא פרוץ לגינה.

וביאור דעת השו"ע דל"ח נפרץ למקום האסור לענין זה, משום דל"ש נפרץ לחצאין, וכדמשמע מתוס' פ"ט ע"א ד"ה רב דלא פסקי"ל מסברא ד"ז, אלא שהביאו ראייה מגנין שנפרצו ל"ז דאין מטלטלין בהן כלי בית אלא בד' אמות, אע"פ שכל הגג מותרים לדין דכל גגות העיר רשות אחת.

אכן נראה דב' חצרות שנפרצו זל"ז נחשבים עי"ז כחצר א' שאינה מעורבת, ול"ש לחלק החצרות ע"י שאחת שמושה בצד זה והשניה בצד השני, וראיה לזה מדף ע"ט ע"א דפרכינן גבי ב' חצרות ש"מ מחיצות שאינן מגיעות לתקרה שמן מחיצות [והיינו בחצר מקורה כמשי"כ החזו"א סי' צ"ג סק"ד בחד שינויא, ועי' בשעה"צ סי' שע"ב אות ק"ד שהעיר בזה], הרי דאע"פ שאין פרצה ביניהם, אלא שאין המחיצות באופן הראוי לחלק דיוויין, נעשו כל דיוויי החצר כחדא ואינה ניתרת עד שירבו כולם, וכן מפורש ברש"י בדף ע"ו ע"ב ד"ה יותר מכיון דהו"י כדיוויי חצר אחת, ואם עירבה כל אחת לעצמה הו"י להו כחולקין את עירובן, ע"ש.

ולפ"ז בנפרצה חצר לחברתה, אם הדין דבחצר שאינה מעורבת מותר לטלטל כלים ששבתו בבית והובאו לחצר, דנחלקו הפוסקים כמ"ש המ"ב בס"י שע"ב ס"ק ט"ו, להמתירים בחצר אחת יהיה הדין כך גם בחצרות הפרוצות זל"ז, ועי' בדף צ"ג ע"ב דבנפרצה בשבת אסור לטלטל ד"א אי ל"א הותרה, וע"ש ברש"י דמשמע קצת דדוקא שנפרצה בשבת דהו"י ב' רשויות בכניסת השבת, ע"כ נקבע דהו"י ב' רשויות, ומשמע גם דדוקא למאן דאסר גם לטלטל כלי חצר איכא אסור נפרצה [ולכן נקט רש"י טעם האיסור בכלי חצר משום שנפרצה, ולא אטו כלי בית שאסורים בטלטול ד"א].

ועפ"ז שפיר נוכל לומר לענין חצר וקרפף שנפרצו זל"ז דלא אמרינן נפרץ לחצאין, ומותר מחלק החצר לבית, אף שמהקרפף לבית אחר, דכאן ל"ש שנעשה כרשות אחת כמו בדיוויי שתי חצרות.

ובתשו' הרשב"א מכת"י (מהד' מכוון ירושלים) סי' כ"ו יש משא ומתן באורך ביתו הרשב"א לחכם א' (שכפה"ג מל' הרשב"א שם הוא גברא רבא), והב"י כ"י שני"ח הביא תחילת תשובה זו בקיצור, ומבואר שם דעת החכם שמוכיח מהסוגיא בדף כ"ד ע"א בנזרע ב"ס והוא מיעוט שלא אסרו אלא לרבנן, אבל לר"ש שרי דאיירי אפי' לענין כלי בית, ותמה ע"ז מאד דצריך להיות הדין כמו ב' חצרות שנפרצו זל"ז [אמנם נ"ל דדעתו לא מטעם נפרץ, דגם הוא סובר דאין נפרץ לחצאין, ובהו' הרשב"א אינו חולק כמדומה, אלא דדעת החכם לגזור משום דלמא אתי לאפוקי לחלק הזורע], וכתב שהיא קו' גדולה, וזור על כל צדדים ולא מצא ליישב אלא לפי שיטתו שם דמחצר לקרפף אין איסור בשל אדם א' כד' הרמב"ם שהביא הבה"ל בריש סימן שע"ב ד"ה או לגג [וע"ש בדברי הרשב"א שאינו מקבל קו' זו כלל], והנה לפ"מ דפסק השו"ע כאן דמחצר לקרפף אסור אפי' באדם אחד, אי"א לומר כתי' החכם, ע"כ הוכרח לפי הטעם דאין נפרץ לחצאין כלל, ומחצר ל"ק כמשי"ל.

ובזה יתבאר דברי רש"י בסוגיא שם בדף כ"ג ע"ב ד"ה אבל בית סאתים, דכ'

דחצר וקרפף אע"ג דפרוצין זל"ז, אפי"ה לא אסרי אהדדי הואיל וחדו גברא הוא, ור"ש היא דאמר רשות קרפף וחצר לא אסרי אהדדי אפי' היא של ב' בעלי בתים, עכ"ל. ותמהו מאד שסותר דבריו מתחילתן לסופן אם ההיתר רק בדוח גברא או אפי' של ב' בעלי בתים, ועמדו בזה הר"ן ומהרש"א, ע"ש משי"כ דברים גמורים מאד לאסור בכלי חצר כשנפרץ, ומפורש ברש"י במשנה בדף צ"ב ע"א גבי חצר גדולה שנפרצה לקטנה שהאיסור רק בכלי בית, וכן מוכרח מגונת שנפרצו זל"ז לר"מ. והרשב"א בתשו' שם הבי' מדברי החכם שסובר כן, ודחה דבריו בתוקף דלא אמר אדם כן, ומביא מרש"י הנ"ל ומירושלמי [ובאמת דעת החכם נראה דאיירי בכלי בית כל הסוגיא], ולפי המבואר דעת רש"י דכל הסוגיא בכלי בית, ואעפ"כ אמרינן דלר"ש שרי דלא אמרינן נפרץ לחצאין, הואיל והחצר והקרפף חדו גברא, ואי"ז כב' חצרות שנעשין חצר א' כשפרוצין זל"ז, ור"ש היא דמתיר קרפף וחצר מזל"ז אפי' של ב' בני"א, הלכך ל"ה נפרץ לענין כלי חצר, וממילא גם כלי בית מותרים, והדברים נראים מאד, דזו היא שיטת רש"י והטושי"ע [ועי' בכ"ז בס' שלום יהודה במכתבים עם מרן החזו"א זצ"ל, ועי' בהגה"ה מוכרחת ומיישבת הכל, אך גם בקיצור פסקי הרא"ש (שהוא מהטור) כתוב כמו בטור ויותר בפירושו].

ולפ"ז משמע דאם היה הקרפף של אדם אחר צריך עירוב כמו ב' חצרות, וצריך לעיין בזה בשיטת רש"י בדין רחבה, וצ"ע כעת.

בנזרע מיעוט אם שרי לטלטל מהחצר

במ"ב סי' שני"ח ס"ק פ"ג בתוך דבריו כתב דרך הכרעה בנזרע מיעוט, דאם הזרוע פחות מבית סאתים בודאי אין להחמיר לטלטל מן החצר לבית, ובשעה"צ אות ע"ו כ' שאף המרדכי מודה בזה, וכן הכרעה הגר"א.

באמת מדברי המ"א נראה דשיטת הטור אינה כן, אבל תמוה מאד, דהגמ' בדף כ"ד ע"א מחלקינן דמיעוטא שרי לא אמרן אלא פחות מב"ס, אבל ב"ס אסור, ופי' תו' ב"ד"ה לא אמרן דפחות מב"ס לא חשיב, ובטל לגבי רוב שאינו נזרע, א"כ לכה"פ חלק שאינו זרוע מפורש בגמ' להיתר.

הקפת מקום נטוע ושיש בו מים הראויים

סי' שני"ח ס"א: קרפף יותר מב"ס שהוקף לדירה ונכנסו בו מים, אם ראויים לשתייה אין מבטלין הדירה, ובמ"ב ס"ק פ"ה כתב ויש מקילים אף כשראויים לכביסה וכדומה, ובשעה"צ אות פ"א ביאר דמשי"כ רש"י ראויים לשתייה, לטעמיה דמים הו"י דירה מצד עצמם גם כשאינו פתוח לבית, אבל הרשב"א כאן כתב דסגי בראויים לכביסה, וסברתו דא"צ כאן שיהיה דירה ממש, דהרי בלא זה היה מתחילה מוקף לדירה, ולבטל הדירה בשביל זה ע"כ"פ אין סברא, שהרי ראוי להשתמש, וא"כ לא נפקע לגמרי שם דירה מהקרפף, עכ"ל.

משמע מדבריו שהטעם שמועיל כיון שכבר הי' שם דירה עליו, לא מתבטל ע"י שנכנסו מים הראויים לשמוש, וא"כ מהקפף מקום מים הראויים לכביסה ע"כ"פ [ואפשר גם הראויים לשתייה] ופתחו לבית לא יועיל, וכן יהיה הדין בנטעים לפ"ז.

אבל בדברי תוס' כ"ו ע"א ד"ה דבי תורי מבואר לא כן, שהקשו סתירת הסוגיות, דבדף כ"ד ע"ב דמים הראויים לתשימש וכן בכריא דפירי מבואר דהו"י דירה כמו נטעים, ובסוגיא בדף כ"ו ע"א מבואר דפירי דבי תורי הו"י כרמלית דלא הוקף לדירה, ות"י דלפי שלא ראויים למאכל אדם, ע"ש. והרי פירי דבי תורי כך היה ההיקף מעיקרא שבין השכונות היה שוחה לצורך הפירי, ואפי"ה היה נחשב היקף לדירה אם הפירות ראויים.

וכנראה צ"ל כוונת שעה"צ לחלק בין דירה מצד עצמה למקום הנחשב דוירים מחמת שפתחו לבית, דבזה סגי שקיים אפשרות שימוש פחותה, אבל אין גריעותא אם מתחילת ההיקף יש שם מים.

נתמלאו מים בכולו

סי' שני"ח ס"א: קרפף יותר מב"ס שהוקף לדירה ונכנסו בו מים, אם ראויים לשתייה אין מבטלין הדירה, ובמ"ב ס"ק פ"ו בשם הטור כתב דאפילו נתמלא כל החצר נמי שרי, ובשעה"צ אות פ"ד כתב שדעת הראב"ד אינו כן אלא דוקא רובו ולא כולו, וטעמו נראה משום דאין דרך להפוך את כל החצר למקוה מים, בתוס' כ"ו ע"א ד"ה דבי תורי הקשו סתירת הסוגיות, דבכריא דפירי אמרינן בדף כ"ד ע"ב דהו"י כנטעים, וכן מים הראויים לתשימש, ובדף כ"ו ע"א אמרינן דפירי דבי תורי הו"י היקף שלא לדירה, ותוס' חילקו דהתם אין ראויים לאדם אלא לבהמה, והריטב"א בדף כ"ד ע"ב כתב מכח קו' זו דכריא דפירי איירי בערימה על הקרקע, ופירי דבי תורה איירי שהיתה שוחה עמוקה י' ובתוכה נתנו הפירות.

הנה מבואר בסוגיא בדף כ"ו ע"א שם שלא יכלו לערב משכונה לשכונה, כי הפירא דבי תורי היה מפסיק כי היה כרמלית, ועכ"צ דהיה פתח מהשכונות לפירי, ולכן אלולי שהיה כרמלית הי' אפשר לערב, דלא הו"י כחורץ שבין חצרות שא"א לערב יחד [ע"ש בתו' שסתור פרש"י כנ"ל, וכן מבואר בריטב"א בדף כ"ו, אמנם ע"י בריטב"א בדף ס' שהביא פרש"י ולא העיר עליו כלום, וצ"ע, ונפ"מ למש"ת].

ולפ"ז מבואר דדעת תוס' כהטור דאע"פ שכל החריץ מלא בפירי דבי תורי, אם היו פירות הראויים הי' נחשב דירה ע"י הפתח שפתחו לשכונות, וכמו נתמלא כל החצר מים, אבל הריטב"א סובר דאע"ג דיש פתח, כיון שכל החצר מלאה מהפירות ואין מקום לשימוש הפירות בחצר, אי"ז אלא אוצר, וזה כדעת הראב"ד שהביא השעה"צ, אך לא טעם שפירש השעה"צ גבי מים, אלא גם בפירות הדין כן ומטעם שכתבתי, שרק אם יש מקום שיכול לשמש בו שימושי חצר, בזה הפירות והמים יכולים ליחשב שעומדים לצורך שמושיו שבחצר, ולא כשכל הרשות מלאה מהן (עי' חזו"א סי' פ"ט סק"א).

אם עובי המחיצות מייתרו

סי' שני"ח סעיף י"ג: קרפף ב"ס מצומצם וחצר שנפרצו במלואם זל"ז, הקרפף אסור מפני שמקום המחיצה מייתרו ונעשה יותר על סאתים, במ"ב ס"ק צ"ד פירש דאיירי שהיה החצר רחב מהקרפף ונשארו גפופים מהצדדין, ובס"ק צ"ו כ' דמיירי שכתלי הקרפף נכנסין בתוך חלל החצר מבפנים, או שהיו כתלי החצר שבצדדים יתרים על ד' אמות, ואם לאו אין זה נקרא נפרץ במלואו דחשבינן אותו הגפופין לקרפף, דכל שנהא מבחוץ נדון משום לחי' (שעה"צ

אות צ"ה). ובחזו"א סי' פ"ח ס"ק ט"ו תמה מה בכך דאיכא גפופין, מ"מ מקום המחיצה מייתרו, ע"כ פי' כוונת הרשב"א בענין אחר, דאם היו הכתלים נכנסים ונפרצה גם הכניסה ודאי נתמעט הקרפף ע"י הגפופים. אבל בדברי הרשב"א בעבודת הקודש שהובאו בב"י כאן בשם ה"ה א"א לפרש כן, דהרשב"א מעמיד בנכנסים דוקא [לא שלילת אופן יש נכנסים שנפרצו].

ועיקר תמיהת החזו"א לא מובנת לכאן, הרי דיינינן שגפופי החצר הם כפסי הקטנה, א"כ כל עובי הגפופין דינם כעובי הפסין, ומחודן הפנימי הם גודרים, ועובי המחיצה חוץ למקום הנגדר ואינו מייתרו, ועיין לקמן בענין 'קרפף שנפרץ לקרפף מה דין הקטן', שמביאורו של החזו"א בדברי הרשב"א מוכח שסבר כד' הב"י דמקום המותר מייתרו, והזכוחתי שם דלא קי"ל הכי. והגר"ו בסעיף ח' העתיק דין הרשב"א, ובמקורות כ' במוסגר: וצ"ע דאפשר בזה אמרינן חודו החיצון, עכ"ל.

קרפף שנפרץ לקרפף מה דין הקטן

סי' שני"ח ס"ג: קרפף ב"ס מצומצם וחצר שנפרצו במלואם זל"ז, הקרפף אסור מפני ששום המחיצה מייתרו ונעשה יותר על ב"ס, ואיירי שהחצר גדולה מהקרפף ויש לה גפופים, ומשום כך לא נאסרת מחמת הקרפף כמשי"פ המ"ב ס"ק צ"ד.

יש לדון בקרפף פחות מב"ס שנפרץ לקרפף פחות מב"ס, א' גדול שיש לו גפופים והשני קטן, הגדול ודאי מותר שאין הקטן מייתרו, אך מקום הספק מה דין הקטן שנחשב פרוץ לגדול, האם נחשב שיש בו יותר מב"ס כיון שנחשב פרוץ לגדול.

ומל' רש"י כ"ה: ד"ה וכי אויר המותר לו אוסרו נראה דאסור, דכ' דקרפף שנפרץ לחצר משום ייתור ליכא למימר דהא כל חצר מוקפת לדירה, עכ"ל, משמע דאילו נפרץ לקרפף אחר מייתרו, אמנם אין הכרח, דלא אמרי עדיין בדאיכא גפופי לחצר רק בהמשך הסוגיא, ע"ש.

והנה בס' ש"ס ס"א איתא דמחיצות גרועות מתירות ליחיד עד ב"ס, ובשלשה דנעשו שיירא מותר לטלטל אפי' בהיקף גדול הרבה, ובב"י נסתפק אם לשנים נותנים ד' סאים, והביא ראייה מדף צ"ג גבי הא דאמר רב יהודה ג' קרפפיות זה בצד זה, דמשמע דלכל אחד נותנים ב' סאין, דקאמר אמצעי מגופף וכו' אין נותנים להם אלא בית שש, ושמא יש לחלק דשא"ה ששבתו כל א' בקרפף שלו, אבל היכא ששבתו שנים בקרפף א' אפשר שאין נותנים לשניהם יותר מב"ס וצ"ע, עכ"ל הב"י, והב"ח כ' עלה דמהך סוגיא מוכח דאין נותנים לשנים אלא סאתים אחד, שהרי כשהאמצעי מגופף זיל הכא איכא תרי, ואם אחת מהן יותר מסאתים אסור, עכ"ל.

הרי הב"י מוכיח מהך סוגיא דנותנים לשנים ד' סאין, והב"ח מוכיח בהפוך. וניחוי אנו, אם נימא דמקום המגופף כיון שהוא מותר אינו משלים השיעור לקרפף הפרוץ אליו, א"כ אמצעי המגופף אינו מרבה השיעור בחיצוני הקטן, הרי דאף דחשיב שיש ב' בחיצוני מ"מ נותנים ב"ס ותו לא, אך אם המגופף מייתרו לקטן ונמצא דאיכא בחיצון ד' סאין, ושרינן כיון דאיכא בו ב' בני"א החיצון והאמצעי שדיוויי בחיצונים, ולפ"ז למאי דנקטו הפוסקים דשנים נותנים להם רק ב"ס אחד, כמשי"כ המ"ב בס"י ש"ס סק"ו, מוכרח א"כ דאין קרפף הגדול מייתרו אל הקרפף הקטן, והדברים ברורים.

והחזו"א בס"י פ"ח סקט"ו שפירש את דברי הרשב"א שהבאתי לעיל דאיירי בקרפף וחצר שנפרצו גם הכתלים הנכנסים, א"כ בזה כ' הרשב"א שע"י הגפופים דנראה מבחוץ ושוה מבפנים מהני לסלק חלק הקרפף שבגדולה, דברים אלו הם כדעת הב"י שקרפף שבגדולה מייתרו, ולפי האמור אין הלכה כן.

אברהם אשר זלץ - אלעד

אם יש חילוק בין חלון לפתח

ביה"ל סימן שני"ח ד"ה או שפתח לו פתח. עיין בפמ"ג שמסתפק לומר דאפשר דה"ה חלון, ובאמת אף דבא"ר ובעו"ש כפי מה שהביאו מהמב"יט משמע דה"ה חלונות, מ"מ זהו דבר חדש, ובש"ס לא נזכר רק פתח, ויש לומר דדוקא פתח ומשום דמכבא מילתא שחשב להשתמש במקום שלפני הפתח, משא"כ חלונות שעיקרן לאור עשיות, וגם אי"א להשתמש דרך החלונות בקבע, לא מקרי עי"ז היקף לשם דירה וכו', יעוי' בגמ' בדף ס"ז ע"א וע"ב וברשב"א ובריטב"א שם [במה שהביאו מהראב"ד ודחו דבריו], שמכ"ו נראה כפשיטות שגם לחלון יש דין פתח, ואף שיתכן לדחוק, מ"מ לפי פשוטם של דברים איכא ראייה לדין זה מהש"ס.

עצות לתיקון קרפף היתר מבית סאתים

שו"ע סי' שני"ח סעי' ב', אם היה מוקף שלא לשם דירה ורוצה להקיפו לדירה א"צ לפרוץ כולו, אלא יפרוץ בו פרצה ביותר מעשרה ונמצא בית פתוח בו בלא היקף, ויחזור ויגדור הפרצה כולה או אמה היתירה על עשר אמות, והעשר אמות פתח הן, והרי הוא פתוח ולבסוף הוקף, ויש לעיין דבעצה זו לכאן אינו צריך לפרוץ את כל ה"ה אמות, דסגי שיפרוץ ג' אמות ומחצה, ויניח ג' אמות ומשהו עומד, ואח"כ יפרוץ עוד ג' אמות ומחצה, דבכה"ג הג' אמות שבאמצע בטילות, דאתי אוירא דה"ג ואוירא דה"ג ומבטל ליה, ואין נראה לומר דאה"ג, דהא בפרץ אמה וגדרה נראה דצריך לעשות כן על כל העשר, ושמא יש ללמוד מזה דלא כל חסרון שיש בכוחו לפסול את ההיקף מלטלטל בו מהני להפוך את הקרפף לעשותו מוקף לדירה, אלא בענין שיתבטל מהמחיצה שם מחיצה, ובכה"ג נהי' דאתי אוירא דהאי גיסא ודהאי גיסא ומבטל לה, מ"מ לא בטל הימנה שם מחיצה בפני עצמה, וכיון דהו"י מחיצה שלא הוקפה לדירה כשישלים המחיצות יחזור שמם לשם מחיצה שלא הוקפה לדירה [ואע"ג דאי"צ להם אחר שמתקן הקרפף, מ"מ לא חשיבא פרצתו פרצה], וצ"ע.

יש לדון באפשרויות נוספות לתקן האי קרפף: א. מבואר בגמ' במס' עירובין (דף ו.) דפתחו בקרן זוית לא עבדי אינשי, ולהכי כל היקף שנפרץ בארבעה טפחים בקרן זוית אסור לטלטל בו, ולפ"ז איכא למימר דהכא נמי אם יפרוץ את הקרפף בקרן זוית שיעורו ד' טפחים, ואח"כ יגדרנו, שוב יעשה על ידי כן למוקף לדירה, ושו"ר מביאים שכע"ז כתב החזו"א (סי' פ"ח סקל"ו), עיי"ש. ב. ואת"ל דמהני, לכאן ינהי' גם אם לא יסתור את המחיצה, אלא יעשה מחיצה חדשה בוית הקרפף (כזה: \square הכתלים הישרים הם הכתלים שלא יעשה הקרפף, והמחיצה האלכסונית היא המחיצה החדשה), שתהא רחוקה ג'



טפחים מד' הטפחים שבזוית הקרפף. ג. ואת'ל דמהני, יש לדון שיהא אפשר לתקן הקרפף ע"י שיעשה צורת הפתח בזוית של הקרפף (במקום המחיצה האלכסונית), ושוב א"צ למחיצת הזוית של הקרפף והוי היקף לדירה.

ד. עוד יש לדון לחלק הקרפף ולמעט מביית סאתים על ידי שיחלקנו לב' חלקים, באופן שיעשה צורת הפתח באמצעותו, באופן שבכל מחיצת מהקרפף אין בית סאתים.

ה. ועוד יש לדון שגם אם לא יתמעט הקרפף מביית סאתים על ידי חלוקה זו, מ"מ אם יעשה צורת הפתח מצד אל צד לשם דירה, תחשב הצוה"פ כמחיצה לשם דירה, ותועיל לתקן הקרפף. [ובאופן נוסף יתכן לתקן הקרפף ע"י צוה"פ, באופן שיעשה צוה"פ על יותר מעשר אמות, שיעשה מחיצות גובה י' ברוחב ארבעה טפחים ויעמידם בסמוך לכותל, ובין מחיצה לחברתה יהיה טפי מעשר אמות (כזה: [] ויעשה צוה"פ בין המחיצות הקטנות).]

ו. עוד יש לדון הציעו הפוס' לעשות כן.

ז. עוד יש לדון הציעו הפוס' לעשות כן. נפסלה מלהיות מחיצה דהויא לה מחיצה תלויה, וכיון דלא חשיבא מחיצה בהיא שעתא, כשמתקנה אח"כ לשם דירה חשיבא כמחיצה המוקפת לדירה. ועפ"י זו להציע לתקן הקרפף באופן נוסף, והוא שבמקום שיחוקק המחיצות, יחוקק את קרקע הקרפף ג"ט ויעשה חקיקה זו לשם דירה, ונמצא שהמחיצות שהיו בקרפף לא מהנו בלא הגידוד ג"ט שיש תחתם, שהרי הם מחיצה תלויה הם, והני ג"ט שלמטה נעשו לשם דירה, והוי האי קרפף מוקף בשני צדיו. וא"צ לחוקק כל הקרפף, אלא על פני י' אמות מהמחיצה ברוחב ד"ט. אמנם יעוי' במש"כ בזה לקמן בביאור עצת התרוה"ד בתיקון קרפף, ומדוברי התרוה"ד נראה לכאן לפקפק בזה.

ח. עוד יש לדון הציעו הפוס' לעשות כן. דאיתא התם דהיא רחבה דהויא בפום נהרא [שהיתה קרפף שלא הוקף לדירה], שהיתה פתוחה מצידה האחד למבוי שבעיר, ומצד שני היתה פתוחה לשביל של כרמים, ושביל של כרמים הוה סליק לגודא דנהרא⁽⁶⁾, אמר אביי היכי נעביד, לעביד ליה מחיצה אגודא דנהרא אין עושין מחיצה על גבי מחיצה, וגודא דנהרא הויא מחיצה וכו', עיי"ש. ומבואר דבלא האי חסרון היה אפשר להכשיר הקרפף שלא הוקף לדירה ע"י תיקון מחיצה אגודא דנהרא. ועפ"י זו להציע להכשיר קרפף שלא הוקף לדירה, ע"י שיפרצו בו ד' טפחים ויעשו לו מחיצות ד' טפחים כלפי חוץ⁽⁷⁾, ובכה"ג הני ד' טפחים אסורים בטלטול מחמת דהוו פרוצים במילואם, ואחר שיתקן שם מחיצה לשם דירה, מיגו דיהני כלפי הני ד' טפחים יהני נמי לקרפף לעשותו מוקף לדירה. ואין לדחות דכל מאי דמהני מיגו הוא רק בגוונא שדרים בשביל של כרמים, וכמו שפירש"י (שם ב"ה שבייל של כרמים) דהוי דוורים בשביל של כרמים, דנראה דמאי דפירש"י הכי הוא בשביל לכאן המשך הסוגיא דאמר אביי ליעביד לחי אפיתחא דשביל של כרמים, דלחי לא מהני א"כ איכא דוורים במבוי. וכן מבואר בריטב"א (ד"ה ושבייל) דפרש"י כי דוירין היו קצת כהאי שביל, וכן עיקר שאלמלא כן לא שייך להכשירו בלחי כדלקמן, שאין תורת לחי אלא למבוי שיש בו דוירין, ע"כ. אבל למאי דאמרינן לעביד ליה מחיצה אגודא דנהרא, בזה מהני תיקונו אפילו אי לית דוירים במקום ההוא. [וה"ה דיהני בגוונא דיהיה במקום הפרצה יותר מעשר אמות⁽⁸⁾]. דהכא נמי פירשו תוס' (ד"ה ליעבד האי) דפתח השביל כלפי הנהר היה יתר מעשר אמות, ואילו כלפי הקרפף מבואר ברש"י (ד"ה מהני נמי לרחבה) שהיה פחות מ"י אמות. ומבואר בתוס' דפרוץ במילואו שווה לפרוץ עשר אמות].

ביאור עצת התרוה"ד בתיקון קרפף

ביה"ל סימן שני"ח ד"ה ואם קשה לו לפרוץ הכותל. הגר"א בביאורו חולק על עיקר תקנתא זו דתה"ד, ומקורו הוא מהא דסי' שס"ב ס"ב דתל ה' ומחיצה ה' מצטרפין, וכן הוא בש"ס עירובין דף צג: גידוד חמשה ומחיצה חמשה מצטרפין, ולא אמרינן דכיון דהתל הוא פחות מעשרה נחשב כשאר שטח הקרקע והכל דורסים שם, ולא שייך לצרפו עם המחיצה שעל גבה, וע"כ דלא אמרינן כן. ונראה לבאר טעמיה דתה"ד היטב ע"פ מש"כ רבינו יהונתן (דף ל:). בהאי דינא גידוד חמשה, ח"ל: גידוד חמשה ומחיצה חמשה, כלומר חצר שקרקעיתה גבוה מחברתה חמשה טפחים, והוסיפו על אותה גובה מחיצה ה', מצטרפין, ומערכין שנים ואין מערכין אחד, ואף על פי שאין החצר העליונה רואה מחיצה י' ביניהם אפ"ה אינה אסורה, לפי שמי שעומד על גבי ראש המחיצה ומביט למטה רואה עומק החצר התחתונה שהיא למטה מ"י, ומבואר דטעמא דגידוד חמשה ומחיצה חמשה מצטרפין הוא משום שכשעומד ע"ג הגידוד רואה תחתיו גובה י"ט, אמנם כ"ו הוא היכא שעכ"פ מצד אחד איכא י"ט, אבל היכא שמכל צד אין י"ט, דבכל צד איכא גידוד חמשה, בזה א"א לצרפם ובטילה המחיצה.

ובביאור זה יש ליישב קושי א' בדברי התה"ד, דהנה השו"ע כתב (בסעי' ח') בנה מחיצות על הראשונה להקיפו על ידם לדירה אינו מועיל, אבל תל יותר מסאתים ועשה מחיצות אפי' על שפתו לדירה מועיל, שהרי דר באויר מחיצות שעשה עתה, עכ"ד בקיצור. ויש לדון באופן שחפר בקרפף לשם דירה, ונמצא שכעת דר באויר מחיצות הפנימיות, ולכאן היה נראה דמהני, דהא המחיצה של הפתחיה מחיצה חדשה היא, ומצידה הפנימי הוקפה לשם דירה, ואע"ג שהמקום כבר היה מוקף במחיצות אה השתא דר באויר המחיצות. והנה בתרוה"ד מבואר דבכדי לתקן הקרפף בתיקון שהוא הציע, צריך להניח עפר אצל הכותל מבחוץ ומבפנים. (וכמו שהביא גם הרמ"א בס"ב). וצ"ע אמאי לא סגי שיעשה כן מצד פנים הקרפף, ונמצא דמבפנים ליכא מחיצות [והוי כמי שטמן כל הקרפף בעפר], והווי מחיצות של גידוד בלבד, והשתא כשיטול את העפר מבפנים נמצא שעשה מחיצות לשם דירה, ויש להם להועיל כמחיצה שנעשית על שפת התל. וצ"ל דכיון דמחיצות אלו מצידן החיצוני הווי מחיצות שאינם לשם דירה, לא סגי במה שצידה הפנימי של המחיצה נעשה לשם דירה. [ולא דמי למחיצות שעל גבי התל שמב' צידיהם הווי מחיצות לשם

דירה, ובזה מהני מה שדר באויר מחיצות, ודו"ק בזה]. וכיון שאם יניח העפר רק מצד פנים הקרפף, אכתי הוי הכותל מחיצה, דאית ביה גידוד חמשה ומחיצה חמשה, ולהכי אצריך התה"ד לעשות מב' הצדדים. [ונמצא דכל מאי דמצריכין מחיצה מב' הצדדים הוא בכדי לתרץ קושיית הגר"א דגידוד חמשה ומחיצה חמשה, דהאי דינא ל"א אלא היכא שמצד א' מיהא איכא י"ט, והכא מב' הצדדים אין י"ט].

אמנם י"לע אמאי התה"ד כתב את ההצעה שלו רק אם החומה אינה גבוה אלא י"ט טפחים (וכן הובא במ"ב בס"ק כ"ט), הא אף אם המחיצה גבוהה הרבה יוכל לתן יותר מג"ט עפר בכל צד, ונמצא דתחתית המחיצה נתבטלה ונעשתה קרקע, והשתא שמסלק העפר עושה תחתית המחיצה לשם דירה, וכיון דבלא חלק זה לא היתה המחיצה העליונה כשרה, נחשיב כל המחיצה כמחיצה המוקפת לדירה. [וכמו שנתבאר לעיל עצה לתקן הקרפף, שיחוקק את קרקע הקרפף ג"ט ויעשה חקיקה זו לשם דירה, ונמצא שהמחיצות שהיו בקרפף לא מהנו בלא הגידוד ג"ט שיש תחתם, שהרי הם מחיצה תלויה הם. והני ג"ט שלמטה נעשו לשם דירה, והוי האי קרפף מוקף לשם דירה]. וצ"ע.

אי שרי להשתמש תוך הבור הנמצא בקרפף יותר מסאתים

סימן שני"ח סעיף ד'. קרפף יותר מסאתים שנטע בו אילנות למעט אויר לא הוי מיעוט, והוא הדין לחופר בו בור. ולכאן נראה שבתוך הבור מותר להשתמש אם אין בו בית סאתים, ואעפ"כ מצטרף הבור לשיעורא דבית סאתים לאסור השימוש בכל הקרפף. [והביאור בזה דהא דמחמירין בקרפף ליתן לו דין כרמלית אינו מחמת השטח שיש בתוכו, אלא מחמת שבין המחיצות יש כזה שטח, ולהכי לא אכפת לן אם יש חלק שמותר לטלטל בו כל שעומד לשימוש הקרפף, דסו"ס המחיצות מרוחקות זו מזו בשיעור דאחמרו רבנן לדונם כמי שאינם, ודו"ק. ובסכרא זו נראה לבאר הא דסעי' ז' דטח בטיט אם אינו עבה שיוכל לעמוד בפני עצמו לא הוי מיעוט, דאע"פ שלמעשה אין בית סאתים בתוך הקרפף, מ"מ המחיצות מקיפות סאתים, וגזרו חכמים לדונם כמי שאינם].

כשהמים נכנסים מצד אחד ויוצאין מצדו השני אי חולקין רשות לעצמן

סימן שני"ח מ"ב ס"ק פ"ד. ומיירי שהמים קוו וקיימי בתוך הקרפף. ובשעה"צ (סקע"ט) ציין מקורו מבית מאיר, וביאר דרוצה לומר, דאם היו נכנסים מצד זה ויוצאים מצד זה חולקין רשות לעצמן, והוי בכלל כרמלית ואסור למלאות מהם, עיין שם. והיינו באופן דהיה כאמת המים שפתוחה מכאן ומכאן כשיעור, אבל בלא"ה א"צ שום תיקון אפי' היו נכנסים מצד זה ויוצאים מצד זה.

אם דין לחי דקרפף כדין לחי דמבוי

סימן שני"ח מ"ב ס"ק צ"ו. ומיירי שכותלי הקרפף נכנסין בתוך חלל החצר מבפנים וכו', ואם לאו אין זה נקרא נפרץ במילואו. ומבואר דכשיש גיפופין סותמתין את כל עובי המחיצה, שהרי אי נימא שרק החלק שנראה בחצר נמשך וסותם ומחלק בין הקרפף לחצר, נמצא שהקרפף עדיין גדול הוא יותר מבית סאתים, ולא יהני מאי דאיכא גיפופין. ובמקו"א (במס' עירובין דף ט: בענין לחי הנראה מבחוץ ושהו מבפנים, אות ה') נתבאר דחזינן מהאי דינא דגיפופי חצר דמהנו במבוי, מדין לחי הנראה מבחוץ הוא דמהנו. ודו"ק, ולפ"י אם עובי כתלי החצר הוא יותר מד"א [כמו באויר] ג"כ לא יוכלו הגופים להתיר הקרפף, דלחי ד"א לא מהני בקרפף כמבואר במ"ב. ובמ"ד המ"ב אופן נוסף דלא מהני הגפופין מדין לחי, שהוי כותלי החצר שבצד זה ובצד זה יתירים על רוחב הקרפף ד' אמות, מבואר דדין לחי דקרפף כדין לחי דמבוי הוא, דבבית מהני לחי ד' אמות.

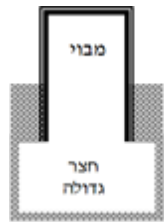

שמי"י אקוקה - מעלות דפנה

בגדר קרפף יותר מבית סאתים שלא הוקף לדירה

נפסק בסימן שני"ח שקרפף יותר מבית סאתים שלא הוקף לדירה הרי הוא ככרמלית, ואין מטלטלים בו אלא ב"א, וק"ל שמדאורייתא הוא רה"י גמור, ורק גזרו עליו מדרבנן, ודלא כר' הונא בר חיננא עירובין ס"ז: ושכר שגם מדאורייתא אינו רה"י. ואמנם משמעות דברי רש"י בכמה מקומות שיש לדירין אינו רה"י גמור, וכמו שהעיר רע"א בגליון הש"ס שבת פ'. וצ"ט: ותמה על דבריו. (ועי' חת"ס שם ושפ"א שבת ריש ז'. ומשנת אליהו סוכה סימן ו' אות ד' ובמילואים לסימן י"א אות ד' מה שחידשו בדעת רש"י). ומצאנו חומרא גם בקרפף פחות מבית סאתים, שלא מיבעיא שאסור להוציא מביטו של אחד לקרפף של אחרים (שזה פשיטא שאסור, דלא עדיף ממוציא מביטו לבית חבירו שאסור משום שינוי רשויות), אלא אפי' מביטו שלו לקרפפו אסור להוציא, כמו שהביא המשנ"ב ס"י שני"ח ס"ק ע"ז, והוכיחו כן הראשונים בעירובין כ"ג: ויל"ע האם דין זה הוא מחמת שיש לקרפף גם בפחות מבית סאתים מקצת תורת כרמלית לכל הפחות כלפי הבית, או הוא מחמת דיני שינוי רשות, שאע"פ ששניהם של אדם אחד, מ"מ מחמת שינוי השימושין יש הפרש גדול בין הקרפף לחצר, וכך נר' ברש"י עירובין צ"א. ד"ה קרפפות רשות אחת. ובעיקר איסור הקרפף צריך להבין מהו הפירוש שמקום שהוא גם לא הוקף לדירה וגם יותר מבית סאתים נהיה כרמלית, ומה ענין שני תנאים אלו.

ובפשטות נר' שכאשר יש שתי ריעותות בתורת רה"י שלו (לכל הפחות בעיני בנ"א שמשני סיבות לא נר' ברה"י), אז גזרו שמדרבנן באמת לא יחשב רה"י, וכאן בקרפף יש שתי ריעותות, האחת שלא הוקף לדירה, ובדרך כלל רה"י עומד לדירין (ובאמת י"לע טובא בנקודה זו האם באמת אחד מתנאי רה"י שיהיה מקום לשלל הפחות ראוי לדירה, שהרי שיעור רה"י שיהיה בו חלל ד' טפחים על ד"ט וגובה י"ט לכאן אינו ראוי לדירה שצריך ד' אמות על ד"א לדירתו, כמבוי

בסוכה ג' דף, ו' טפחים על ד"ט לדירת עראי, אבל עי' ר"ח שבת ז': שביית שאין תוכו י"ט אינו רה"י כיון דלא חזי לדירה, וע"ע דברבי ידידי הגר"ר משה חלילה בגליון הקודם האם מקום שנהיה רה"י מדין אי בעי מנח עליה מדי, צריך שיהיה ראוי שאדם יוכל לעמוד עליו, וצ"ע בכל זה). ושנית מכיון שהוא שטח גדול יותר מבית סאתים, וכמו שכתב החו"א ס"י ק"ד ס"ק ו' ש"לרוב שטחו לא מנכר בתוכו שהוא מוקף, או כמו שכתב המשנ"ב ס"י שני"ח ס"ק ה' וי"א שכיון ששטחו גדול מחלפי ברה"ר וכרמלית, שגר' כונתו מכיון שלא רגילים להקיף שטח גדול כזה לא מתייחסים אליו כרה"י (והיה מי שרצה לומר שענין יותר מבית סאתים אינו סיבה עצמית להיות חסרון ברה"י, אלא יש דין מסוים שכל מחיצות או רשות גרועה ניתרת רק עד בית סאתים, עי' רש"י עירובין ט"ו. ד"ה אין מטלטלין בו, וצ"ע בטעם הדבר).

ידוע לחוקר מהו יסוד איסור הקרפף, האם גזרו שאע"פ שיש לקרפף מחיצות, מ"מ מחמת חסרון הרשות יחשב כרמלית, או שגזרו שמחיצותיו לא יחשבו כמחיצות, וממילא הוא כרמלית ככל רשות לא גזורה, ולכאן תלוי בטעם הגזירה, ולפי מה שהעלינו טעם איסור קרפף הוא מחמת שתי הריעותות, גם שאינו מוקף לדירה וגם שהוא יותר מבית סאתים, ומה שהוא יותר מבית סאתים לפי המשנ"ב שגר' ברה"ר וכרמלית מכיון ששטחו רב לכאן אינו חסרון במחיצות אלא ברשות, ולחזו"א שלא ניכר כתוכו שהוא מוקף י"ל שהוא חסרון כמחיצות. אבל אינו מוכרח, ומה שאינו מוקף לדירה בפשטו היה נר' שהוא חסרון ברשות שאינו מקום דירין, אבל מלשון חז"ל קרפף שלא הוקף לדירה, וכן מפרטי הדינים שמבוי שהכל תלוי בכונת עשיית המחיצות, היה נר' שהוא דין במחיצות, שמחיצות שלא עשויות לדירה לא נחשבות בשביל להתיר, אבל יש לדחות שלעולם הוא דין ברשות, אלא שהרשות נוצרה בשעה שהוקפה, ולכן שם תורת הרשות נקבעת לפי מה שכוונו בשעת ההיקף, אבל לעולם הכל תלוי ברשות עצמו ולא במחיצות.

וחקירה זו האם חסרון קרפף הוא חסרון במחיצות או ברשות, רגילים להביא בשם הג"ר אברהם גחובסקי צ"ל בחידו"ת שכתב בבחירתו לקובץ שערי תורה ח"ה (ש"ל בספר זכרון לבריסקר רב), ושם נקט (בסוגריים שבסוף ד"ה ויש לעיין) שקרפף ודאי נחשב מדרבנן שאין לו מחיצות, אלא שנסתפק בסיבת הדבר האם הוא מפני שחסר בצורת הרשות או מפני שחסר בצורת המחיצות, וצ"ע למה אם איסורו מפני חסרון הרשות הגדירו שאין לו מחיצות, ויותר היה נר' שהא בהא תליא כמו שכתבנו.

יש לציין כמה סוגיות ונידונים למעשה שתלויים בחקירה זו:

בעירובין צ'. נחלקו רב ושמואל בבתיים מחוברים באופן שנהיה גג אחד שהוא יותר מבית סאתים, וכן בבית יחידי שהוא יותר מבית סאתים, ששמואל אוסר לטלטל בגג אע"פ שתחתיו רה"י, שהני מחיצות למטה עבידן, למעלה לא עבידן, והוי כקרפף יותר מבית סאתים שלא הוקף לדירה, ורב מתיר שמכיון שלמטה הוא רה"י גם למעלה הוא רה"י. ורגילים לומר שרב ושמואל נחלקו בחקירה זו, שרב סובר שחסרון קרפף הוא במחיצות, וכאן שהמחיצות הם טובות שנעשו לשם דירה שוב מועילות גם לגג מדין ג"א, ולשמואל החסרון הוא ברשות, והרשות של הגג לא עומד לדירין. אבל באמת אינו מוכרח כלל, ולעולם י"ל גם לרב שקרפף הוא חסרון ברשות, אלא שהרשות של הגג הוא אחד עם הרשות של הבית, ולשמואל גם אם קרפף הוא חסרון במחיצות, מחיצות הגג שהם מכח ג"א מתייחסים אליהם בפנ"ע, ואין להם מעליותא מכח שלמטה כלפי הבית הם עשויים לדירה.

בריטב"א עירובין כ"ה: תחילת ד"ה אמר להו רב פפא כתב שכותל שנעשה לחלק בין הבוסתנא (דהיינו פרדס) לאפדנא (דהיינו בית), מכיון שנעשה לדירה מפני צורך האפדנא הרי נעשה לדירה גם לבוסתנא, ומשמע בדבריו שבאמת לא היה צורך דירה מחמת הבוסתנא, אבל מ"מ מכיון שהיה לכותל חשיבות של כירה כלפי האפדנא מועיל גם לבוסתנא, וסכרא זו שייכת רק אם החסרון הוא במחיצה ולא ברשות.

והבית מאיר סימן שני"ח סעי' א' ד"ה לסעיף דן בגינה יותר מבית סאתים באמצע עיר, שרצו להתירה מכיון שהיא חלק מעיר גדולה, וכתב שאפי' אם היינו מודים לסכרא זאת, מ"מ במעשה שדנו עליו שהוא גזור בפנ"ע ממילא כיון שהוא יותר מבית סאתים ולא הוקף לדירה הוא כרמלית, ואין לומר כיון דהוא באמצע חצר (או עיר) מה בכך שאינו מוקף לדירה, לו היא דמחיצות אלו אינם בעולם, הא הוי כל מקום זה מותר ע"י מחיצות החצר, דזה אינו, דודאי מיגרע גרע דכיון שהוא מוקף בפנ"ע רשות בפנ"ע הוא, וכיון דאינו מוקף לדירה והוא יותר מבית סאתים הוא כרמלית, עכ"ל. ולכאן אם ענין קרפף הוא לראות את מחיצותיו כמי שאינם, למה באמת א"א להתירו ע"י מחיצות העיר, שכיון שבטלו מחיצותיו אינו מקום בפנ"ע, אלא משמע שאע"פ שיש לו מחיצות, מ"מ יש לו תורת כרמלית (ואין נר' לדחוק בכונתו שאע"פ שהוא רואה את עצמו כחלק מהעיר מכיון שנטלו מחיצותיו, מ"מ העיר רואה את עצמה כחלוקה ממנו, שהרי מועילות המחיצות שלא לאסור העיר מדין פרוץ למקום האסור, שכל זה רחוק מפשטות דבריו).

ק"ל שמקום שהיה מותר בטלטול בכניסת שבת, ונתחדש בו סיבה האוסרת, אם עדיין איתנהו למחיצות אלא שליטנהו לדירין אומרים שם הואיל והותרה הותרה, אבל אם ליתנהו למחיצות נאסר (עי' שו"ע ס"י ש"ס סעי' ה' וס"י ש"ס סעי' ז' ובנו"כ, והיינו כדעת רב הונא עירובין י"ז). ויל"ע מה דינו של קרפף שהיה מותר בכניסת שבת, ונתחדש סיבת איסור בשבת, כגון שהיו שתי קרפפות שכל אחד פחות מבית סאתים וכותל ביניהם, ונפל הכותל בשבת, והגר"א גחובסקי בקובץ הג"ל הביא בשם ה"ט"ז ס"י ש"ס ס"ק ח' שלא נאמר בו דין הואיל והותרה, והוכיח מזה שלמעשה מוגדר שאין מחיצות. ולע"ד נר'

שאינן ראי' כלל מדברי ה"ט"ז, שהרי ה"ט"ז לא מדבר באופן שנוצר קרפף יותר מבית סאתים בשבת, אלא שהיה מבוי שפתחו לקרפף בית סאתים, והיה ביניהם לחי או קורה שניטלו בשבת, וא"כ מקום הקרפף כבר היה לו תורת כרמלית מלפני שבת, ואיסור המבוי הוא משום שנפרץ למקום האסור, דהיינו חסרון מחיצה בינו לבין הקרפף, ואין לנו נפק"מ מהו טעם איסור הקרפף עצמו (שור' שבאמת יש לתלות נידון זה בחקירה האם דין פרוץ למקום האסור הוא משום שחסר מחיצה בין הרשויות, או מפני ששני הרשויות נהפכים להיות רשות אחת, שאם שניהם נהפכים לדבר אחד נמצא שאיסור המבוי מפני שנהפך להיות קרפף, ומ"מ נר' לי שגם לצד זה אינו דומה לקרפף שמתחדש בשבת, שאם נידון ה"ט"ז שכבר יש קרפף קיים ורק מצטרף אליו, ולכן אין לו היתר הואיל והותרה, ודו"ק). אמנם בתוס' ס"י שני"ח ס"ק י"ט



שמוגדר בחוץ, יכול להצטרף ולהיטפל לרה"ר, וכמו שמצאנו מקומות בפוסקים, ע"י ביאור הלכה סימן שמה" סעי' ז' סוד"ה אם וסי' שמו" ד"ה הדין שלפניה חזו"א סי' צ"ו ס"ק י"ג וסי' ק"ז ס"ק ט'. וע"ע היטב בפרמ"ג סי' ס"א בא"א ס"ק ה' (ולפי זה אולי יש מקום לחלק בין רצועה לפתח, שפתח פחות נר' כמשת"ד לרשות).

ושנית שיש לדרן בכל פירצה ופתח במחיצה האם רואים כאילו המחיצה נמשכת לאותו מקום, וכאילו שגם במקום הפירצה עצמה יש מחיצה, או שאע"פ שאין שם מחיצה כלל נותר מכה המחיצה הקיימת בחלק מהרוח. והפשטות ודאי כצד השני, וכלשון החזו"א סי' ע' סק"ב עומ"ר אינו דין על הפרצה כסתום, אלא הוא דין על המקום שלפני המחיצה שהוא כגדור. אבל הרש"ש בסוכה ד': נקט שענין מחיצת דיומדין לראות את הדיומדין כאילו נמשך, וכן רצו לדייק בלשון הריטב"א שם ט"ו. והמלחמות בעירובין ו'. מדפי הרי"ף, והאפיקי ים ח"ג סי' י"ח למד גם במחיצת עומ"ר שענינו מדין רובו ככולו להחשיב כאילו שיש מחיצה גם במקום הפירצה, ואם דנים כאילו יש מחיצה גם במקום הפתח, א"כ דין מקום הפתח יהיה תלוי במחלוקת ר' חיים והחזו"א דלעיל האם מקום המחיצה הוא מכלל הרשות.

ושלישית שגם אם לא נדנים את המחיצות עצמם כממשיכים, אלא המחיצה העומדת גודרת את המקום הפרוץ, יש לדרן האם גודרו מכנגד חודו החיצון של המחיצה או מכנגד חודו הפנימי, ונר' שגם זה תלוי במחלוקת ר' חיים והחזו"א, שלפי ר' חיים שהרשות וההיקף מתחיל מחודו החיצון של המחיצה, לכא' גם את הפתח יגדור מכנגד אותו מקום, ולפי החזו"א שהרשות הוא רק כנגד חודו הפנימי של המחיצה, ממילא אף מקום הפתח גודר רק כנגדו (אף שהיה מקום לדחוק שגם לחזו"א רק במקום המחיצות עצמם שהם אטומים א"א להחשיבם רה"ר, אבל מקום הפתח שהוא אור פתוח נגדיר כאילו הרשות מתעקמת, וכוללת את מקום הפתח, ודו"ק). ולדברינו שהמחיצות הם תוך הרשות מכה הקי' אע"פ שאינם תוך ההיקף, י"לע"ה האם נחשיב גם מקום הפתח לחלק מהרשות, והרי על הפתח הוא מקום המחיצה הוא מכלל הרשות, ודבר מוחלט, ושי"ד לדרן בכל מקום האם ראינו שהפתח הייב מכלל הרשות, וקצת סמך לדבר שבפסחים פ"ה: ויומא נ"א: דנה הגמ' על פתחים שונים האם נתקדשו, ומבו' שאין בזה כלל ברור, אלא שייך שחלק מהפתחים יהיו קדושים וחלק לא (אמנם י"ל שהקדושה לא תלויה ברשות, ושי"ד לקדש מקום שהוא חוץ לרשות, או לא לקדש מקום שהוא תוך הרשות).

ולמעשה מצאנו שנחלקו האחרונים אם מקום הפתח כפנים או כחוץ, שבדברי יחזקאל סימן ה' אות ח' ד"ה אמנם, וכן בקונ' דלתות שער העיר אותיות ז' ו"ג נקטו שמקום הפתח דינו כרה"ר, וביארו בזה דברי הירושלמי ריש עירובין פתחים פתוחים לרה"ר, נפתחו נעשה מקומם רה"ר, נעלים נעשה מקומם רה"ר, דהיינו שבזמן שדלתות הרשות סגורות נחשב רה"ר על גבם מכה הקי', כמו כל מחיצות רה"ר (ובדרך אגב יצא לפי"ז שגם אם מחיצות מספיקות ליצור רה"ר, ושוב הוסיף עוד מחיצה, גם הוא נעשה רה"ר מכה הקי', שהרי גם בלי סגירת הדלת יש כאן רה"ר, וזה דלא כפרמ"ג סי' שמה" במש"ב סי' ג' ודו"ק), אבל כשנפתחו נעשה מקומה רה"ר, שמקום הפתח כפרוץ, ואילו באשר לשלמה (תנינא סימן ד') נקט שמקום הפתח כפנים, והוכיח דא"כ ארבע דיומדין שמועלים ליצור רה"ר, ומועיל גם דיומדין העשוי מאבן מרובעת שראוי לחקוק בתוכו (ע"י עירובין י"ט), וברשות כזו העשייה מארבעה אבניה מרובעות שמשמשות בדיומדין, אם מקום הפתח כלחוץ יצא שכל הרה"ר הוא רק באמצע שלא כנגד האבנים, ונמצא רה"ר שכולו פרוץ שאין שום מחיצה כנגדו, ולכא' יש לדרן שאה"נ, והוי כעין מחיצה הנראית מבחוץ, ויש לפלפל בזה, (וע"י היטב בחזו"א סי' ע' סק"ג שכתב כעין סברת האשר לשלמה לפסול כבה"ג בזה"פ מ"ד רוחות, באופן שיחשב שהמוחות של הצו"פ הם חוץ לרשות).

ולגבי פתח מבוי שניתר בלחי או קורה, יש סוגיא מפורשת בעירובין ח': שנחלקו האמוראים האם מותר להשתמש בתוך הפתח כנגד עובי הלחי והקורה, וכבר עמדו המפרשים על דקדוקים שונים בגמ' ובראשונים האם למ"ד שמוותר להשתמש בפתח הוא מפני שמקום הפתח ג"כ נידון כחלק מהרשות, או מפני שמקום הפתח נידון בפניע, וממילא כל זמן שאינו רחב ד"ט הוא מקום פטור, ולמעשה קי"ל בשו"ע סי' שס"ה סעי' ד' שמוותר להשתמש תחת הקורה וכנגד הלחי כשהוא פתוח לרה"ר, ולא כשהוא פתוח לכרמליה, ואכ"מ להאריך בכל הביאורים שנאמרו בחילוקי דינים אלו, אבל יש לעיין בדברי החזו"א סי' ס"ו ס"ק מ' דבין הלחין ובין פסי חצר, וכן בין פצימי פתח במקום דאיכא צוה"פ, וכן עובי הכתלים אי א"כא עומ"ר הכל דין אחד להם, ועוד יש לציין שהמקום היטב בדברי התוס' י"ד שם בעירובין ט', שהלחי העומד זקוף הוא מחיצה, הילכך אין להתיר אלא מחודו הפנימי כדין כל מחיצה המתרת ממנה ולפניה, ובריטב"א שם ד"ה ורבה אמר שלחי משום מחיצה, וכל שהוא משום מחיצה מסתמא חודו הפנימי סותם, דחשבינן עובי הלחי כאילו הוא מחיצה נמשכת וסותמת, מפו' מדבריהם שבמקום שיש מחיצה עבה כל מקום הפתח שכנגד המחיצה הוא כלחוץ.

עוד יש לציין בענין זה של מקום הפתח לשו"ע א"ח סימן נ"ה סעי' י"ג ע"פ הגמ' פסחים פ"ה: האם העומד בתוך הפתח מצטרף לעשרה לענין תפילה באיבור דבר שבקדושה, וע"ש בנו"כ על השו"ע, ובפרט במג"א וחת"ס, ולא ציינתו בזה כעת.

אחרי שכתבתי כל זאת שו"ר בצפנת פענח פ"א מכלאים ה"א (סוף דף ב' מדפי הספר) שכתב שמחיצה כלולה משני דברים, ומקום המחיצה לא הוי דלפנים ולא כלחוץ, ולכא' יש להתאים דבריו עם מה שהעלינו שמקום המחיצה אין בו גדר מוחלט, ושי"ד להתייחס אליו כלפנים או כלחוץ.

ובסוים ענין זה יש להעיר שנפק"מ גדולה האם מקום המחיצה כפנים או כחוץ, במקום שדנים עומד מרובה, או שצריך דיומדין אמה או פס ד', האם מודדים שיעורים אלו מבפנים תוך הרשות או מבחוץ, שאז המקום שבפניו המחיצה שלא כנגד אור הרשות ג"כ יצטרף לשיעור כזה.

מנוח פרגו - אופקים

בענין קרפף מקורה, וחילוק בין בורגנין ליריה העשויה לצניעות

שו"ע סימן שני"ח סעיף א': כל היקף שלא הוקף ליריה, כגון גנות ופרדסין, ובורגנין שאינם עשויים אלא לשמור בתוכן, אסרו חכמים לטלטל בתוכה יותר מארבע אמות אם הוא יותר מאותים. ובמ"ב סק"ד: ואפילו היא מקורה בג

מחיצה לעצמו לא כ"ש, שמחיצות רה"ר כשם שחשובין מחיצות על תוכו, כמו כן יש להם דין מחיצות על עצמם, וגם כלפי החלק האטום שבמחיצה (ונפק"מ לענין הוצאת כוורת שיש בה שיעור רה"ר, שלא נחשב שמחיצות הכוורת מונחות ברה"ר, אלא הרי הוא כמניחם ברה"ר, ולא לכל הפחות במקום שמופקע מלהיות רה"ר ע"י"ש), ומלשונו (ואולי גם מהדינים שכתב עפ"י ע"י"ש היטב) נר' שלמד שלא רק שנחשב שהמחיצות הם מכלל הרשות כמו שאנו רצינו לומר, אלא הם גם מוגדרים מוקפים מחיצות, ואע"פ שהם עצמם המחיצה.

והחזו"א בגליונות לחי' ר' חיים שם ובאו"ח סי' צ"ו ס"ק כ"א חלק על ר' חיים, ולמד מהלך אחר בכונת הגמ' לאחרים עושה מחיצה לעצמו לא כ"ש, שלא מתייחסים כלל לחלק האטום של המחיצות, דהיינו מקום המחיצה עצמה, אלא למקום שע"ג המחיצה, שכלפיהם המחיצה היא כעין מחיצת תל, אלא שחידשה הגמ' שאע"פ שאין בעובי המחיצות ד"ט מ"מ נהיה רה"ר, שכיון שיש למחיצות חשיבות ליצור רשות בפנים, ממילא יש להם גם חשיבות ליצור רשות ע"ג, ואיך למעשה הושלם החסרון שאין שם מקום ד' מדבריו באו"ח שכתב שמחמת החשיבות נחשב כעובי ד', משמע שנהיה רה"ר בפניע כאילו היה שם עובי ד', ואילו לשונו בגליונות שנאמר להחשיב גבו כד' דהוי חלק של תוכו, משמע שמצרפים אותו עם המקום שבפנים, וסה"כ יש רוח ד'.

ויצאו לנו שלשה מהלכים בכונת הגמ' לאחרים עושה מחיצה לעצמו לא כ"ש, שלחזו"א הכונה שהמקום שמעל המחיצה נהיה רה"ר, ולר' חיים גם מקום האטום שבמחיצה עצמה נכללת בכלל היקף המחיצות, ולדעתו וכפי מה שרצינו לדייק מדברי הראשונים אף המחיצה היא מכלל הרשות, אבל אינה מוגדרת מוקפת מחיצה.

ויהיה נפק"מ לגבי מחיצות סוכה במה שחקרו האחרונים (עובר אורח לאדר"ת סי' תר"ל, צפנת פענח פ"ד מסוכה ה"ט, הר צבי או"ח ח"א סי' פ"ו, מנחת שלמה ח"ב סי' מ"ח) במה דק"ל בסי' תר"ל סעי' י"ב שיכול לעשות מחבירים דופן לסוכה, האם אותו אדם שעומד כדופן יכול לאכול שם, שלפי ר' חיים שהמחיצה עצמה נחשבת מוקף מחיצה ודאי יוכל לאכול, שהרי הוא בתוך הסוכה (אלא שדנו שאולי חסר בתשובו כעין תדורו במי שכל עמידתו בסוכה הוא בתורת חלק מבנין הסוכה), ולחזו"א ודאי לא יוכל לאכול, שהמחיצה עצמה אינה תוך הרשות, ולדברינו שהוא תוך הרשות ולא תוך המחיצה יש להסתפק האם זה מספיק בשביל קיום מצות ישיבת סוכה.

יש לדרן לפי החזו"א (ולדברינו) גם באופן שעשה מחיצות הסוכה בכותל עבה אבל רק גבוה י"ט, ויש מקום פנוי מהמחיצה לסכך, האם יכול לעמוד מעל המחיצה ולקיים מצות סוכה, שכאן אין להתירו כמו שהסביר החזו"א לגבי מחיצות רה"ר מכיון שאין מחיצת תל מועילה בסוכה, כמבו' בשו"ע סי' תר"ל סעי' ו', אבל אולי שייך לומר שנעשה גו"א מחודו החיצון של המחיצה, ע"י לבוש ש"מ ה"א סי"ג. וע"י היטב בחזו"א סי' ק"נ ס"ק ה'. וע"י היטב שו"ת מנחת שלמה ח"ב סי' מ"ג מה שפלפל בזה, והעלה לדרן עוד מפני שאין לו קרקעית של ז"ע על ז"ט.

ובעושה מחיצת שבת מאנשים כסימן שס"ב סעי' ה', האם האנשים שהם המחיצה יוכלו לטלטל, לכא' תלוי ג"כ במחלוקת ר' חיים והחזו"א, אבל י"לע"ה האם צריך לדרן על המקום שביניהם ששם הם אוחזים את החפץ כחורי רה"ר או רה"ר (וצ"ע בהלכה האם הקובע לגבי הוצאה הוא מקום עמידת האדם המוציא או מקום החפץ, לגבי הוצאה דאורייתא ולגבי איסור דרבנן), אבל אולי במחיצת אנשים מכיון שאין החפץ הנאחו פחות קבוע במקום הזה מאשר האדם האוחז בו, אינו נידון כחור במחיצה, אלא גם החפץ עצמו נחשב כחלק מהמחיצה.

ובדרך אגב יש להעיר שמה שנסתפק עוד בהר צבי (הג"ל ח"א סי' פ"ג) שגם כשעושים מחיצת אנשים להפסיק כנגד דבר מטונף כדי שיוכלו לומר דברים שבקדושה (שמבו' במשנ"ב סי' שס"ב ס"ק ל"ח דמהני), אולי יוכלו גם האנשים שהם המחיצה לומר דברים שבקדושה, תמוה, שהרי כאן אין מטרת המחיצה ליצור רשות או למנוע דריסת הרבים במקום שאומרים דבר שבקדושה, אלא מטרתו להפסיק, וא"כ האנשים שהם המחיצה עצמה אין הפסק ביניהם לטינוף, והרי זה דומה למה שכתב המשנ"ב בסימן ג' ס"ק י"ד שאסור לפנות כנגד בית הכנסת אא"כ יש כותל מפסיק, ומבו' שלא אומרים שמחיצת בית הכנסת עצמה תיחשב הפסק, וכן מבו' בדרך אמונה פ"ו מכלאים ס"ק ע"ו שלא מועיל להפסיק בכלאי הכרם ע"י מחיצה מהתבואה עצמה, ופשוט.

נחלקו הראשונים במחיצות של בור וחוליות שמצטרפים לגובה י' לעשות רה"ר תוך הבור, האם גם החוליות נעשית רה"ר מכה הקי' לאחרים עושה מחיצה לעצמו לא כ"ש, אע"פ שאינו גבוה י', ע"י תוס' שבת צ"ט: ד"ה לאחרים ומאירי שם צ"ט. במשנה ורשב"א עירובין ע"ח. ד"ה מלאו כולו וריטב"א שם ד"ה לא שמע לך, ויש לפלפל הרבה בסברות שבנידון זה לפי המהלכים שהבאנו לעיל למה המחיצות רה"ר, וכאן החלק התחתון של המחיצה הוא חודו הפנימי של הבור, והחלק העליון הוא כל עובי החוליה, לפי מה שהעלנו שלא רק החוד נחשב מחיצה, וצ"ע בכה"ג במחיצה גמורה שהיא דקה למטה, ולמעלה מתעבה כלפי חוץ.

ועוד יש לציין דברי המהרש"ל שבת ק'. שרצה לומר בדעת הרמב"ם שתל המתלקט נעשה כולו רה"ר מתחילת השיפוע עוד לפני שהגיע לגובה י', והיינו שגם במקצת מחיצה שייך הקי' לאחרים עושה מחיצה, ויש לפלפל בדבריו מכמה צדדים.

ולגבי מקום הפתח האם דינו כרה"ר, וכגון החלק הפרוץ שבמחיצת עומד מרובה או בין הפסק של פסי ביראות, נר' שיש לדרן בזה מג' טעמים: ראשית שהרי לעשות רה"ר דאורייתא סוברים רוב הראשונים שמספיק ג' מחיצות, כמו שהביא הביאור הלכה ריש סי' שס"ג (אלא שמ"מ מדרבנן יהיה אסור לטלטל כל שאין תיקון ברביעית), וא"כ בכל פתח יש לו ג' מחיצות דהיינו עובי הכתלים שבצידו והמחיצה שכנגדו, והרי זה ממש כמו רצועה דקה שיוצאת מתוך רה"ר, ולא מביעיא אם יש בעובי הכתלים ד"ט, אלא אפי' אם אין בהם ד"ט מ"מ גם מקום הפתח (או הרצועה) יכולה להתייחס לעצמה כחלק מהרשות, וממילא בצירוף המחיצות של צידי הרשות יש לה יותר מדו"ט (אלא שנו' שיהיה תלוי במחלוקת החזו"א ור' אליעזר פלצינסקי בביאור מה שהרצועה רה"ר, והארכתי בלא במקו"א), אמנם אף אם יש למקום הפתח ג' מחיצות, אם לפי צורתו הוא לא נר' כמשת"ד לרשות אלא במקום

כתב להדיא שקרפף יותר מבית סאתיים שבנו בו עמוד ונפל העמוד בשבת, חזר לאיסורו, ולא אמרינן שבת הואיל והותרה הותרה כיון דהוי כרמלית. שו"ר בישועות יעקב ריש סי' שני"ח שנסתפק בדין זה, וחקר ממש בצדדים אלו וז"ל: יש לי מקום ספק בקרפף שלא היה בו בית סאתיים בע"ש, ובשבת נפרץ החצר, אי אמרינן שבת הואיל והותרה הותרה, והנה היכי דליתגו למחיצות לא אמרינן הותרה, והיכי דהאיסור משום חילוק רשויות שלא עירבו [אמרינן], ולכא' כיון דאיסור טלטול בקרפף הוא משום שיש בו יותר מבית סאתיים, וכיון דכעת יש בו יותר הוי כמו ליתגו למחיצות, או אפשר כיון דאם יש דיורין בקרפף מהני אף אם הוא יותר מבית סאתיים, והוי כמו דקאמר הש"ס עירובין דף [ס"ו] מחיצה הוא אלא שמוחסרת דיורין, ובמחוסר דיורין אמרינן הותרה, ונר' לי כיון דאף לקולא חשבינן ליה לקרפף כמו כרמלית, דקי"ל דמותר לטלטל מתוכה לכרמלית או להיפך, א"כ לגמרי עשו חז"ל לקרפף כמו כרמלית, והדבר ברור שאם נעשה כרמלית ביום השבת וחשובה כרמלית לכל מילי, ה"ה בזה, אמנם לשיטת הרמב"ם דס"ל להחמיר דין רה"ר עלה, וא"כ מחיצה הוא אלא שמוחסרת דיורין, [והר"ן בפחות מבית סאתיים מועיל אף שאינה מוקפת לדירה, בזה היה נר' לי דאמרינן שבת הואיל והותרה הותרה, עכ"ל, הרי שנקט לפלפל האם קרפף מוגדר ליתגו למחיצות או ליתגו לדיורין, אמנם לא הזכיר להדיא שלצד שיאסר באמת נחשב שאין לקרפף מחיצות, אלא לשונו שהוא כרמלית גמור, וכן לשון התוס' שבת שהבאנו, ואפשר לכא' כונתם שאף אם אינו חסרון במחיצות אלא ברשות, מכיון שכ"כ החמירו ברשות וחל בו שנינו כה גדול ליחשב כרמלית, מסתבר שאין בו היתר הואיל והותרה.

הגר"א גנחובסקי וצ"ל בקובץ שערי תורה הג"ל האריך לדרן ע"פ חקירתו בחצר יותר מבית סאתיים שזרע בתוכו שטח פחות מבית סאתיים, שמחלקת הגמ' עירובין כ"ג: בין זרע רובו לזרע מיעוטו, והובא בשו"ע סי' שני"ח סעי' ט', מה הדין בנזרע מחצה על מחצה שהמשנ"ב ס"ק ס"ט פשיטא ליה שגם מחצה על מחצה דינו כמיעוט, אבל הוא רצה לתלות בתקנה זו בטעם איסור קרפף, שאם הקרפף נאסר מפני שיש בו מקום יותר מבית סאתיים שלא עומד לדירה, א"כ נכונים דברי המשנ"ב שצריך רוב זרע כדי לאסור, שרק ע"י שרובו זרוע נחשיב שכולו זרוע מדין רובו ככולו, ויהיה יותר מבית סאתיים שלא הוקף לדירה, אבל אם הוא דין במחיצות שמחיצות יותר מבית סאתיים משמשים מקום שלא עומד לדירה לא מועילות (ופשיטא ליה שלפי"ז לא תלוי במה שהמחיצות משמשות יותר מבית סאתיים שלא עומדים לדירה, אלא עצם זה שהמחיצות הם יותר מבית סאתיים, וחלק משימושם הוא למקום שלא הוקף לדירה זה כבר אסור, וצ"ע מנ"ל), ממילא צריך רוב שאינו זרוע להתיר, שרק אז נחשיב שכולו אינו זרוע מדין רובו ככולו, ושוב אין המחיצות משמשות כלל למקום זרוע, ולפי"ז מחצה על מחצה אסור, ולמעשה רצה לומר שנחלקו בדין זה התוס' והריטב"א.

אם סיכך ע"ג קרפף יותר מבית סאתיים, י"לע"ה האם יוכל לטלטל בו בשבת שבתוך הסוכות מדין מייגו דהוי דופן לענין סוכה הוי דופן לענין שבת, ע"י סוכה דף ז', ולכא' אם חסרון קרפף הוא מפני המחיצות למה לא יועיל המייגו לפטור את חסרון המחיצות, וגם אם הוא חסרון שמחמת הרשות לכא' יש מקום לומר מייגו שנחשב רשות לענין סוכה נחשב רשות לענין שבת. אמנם כמוזמה שלא בכל חסרון מחיצות אומרים מייגו, ואינו מונח בזה כעת ובאתי רק להעיר, וע"י בפרמ"ג סי' תרל"ד במש"ב ס"ק א' שהסתפק להתיר הטלטול ככה"ג ע"פ מה שכתבו בסוכה במקום שאסור לטלטל מדרבנן לגבי סוכה לא גזרו.

בסוים הדברים יש לציין שברש"י שבת ק"ל: ד"ה קרפפות כתב שמוותר לטלטל מקרפף יותר מבית סאתיים לחצר ב' אמות בזה וב' אמות בזה, וע"י רש"י שם ותוס' שבת ועצי אלמוגים ריש סי' שע"ב מה שתמהו על דבריו, ואם לא נעמיד דברי רש"י בחצר שפרוץ במלואו לקרפף, נר' שנצטרך לחדש לדעת רש"י שגם קרפף יותר מבית סאתיים אינו כרמלית גמור, אלא כעין שילוב בין איסור כרמלית לאיסור רשויות, וכאילו לגבי רשויות יש לו תורת כרמלית, וי"לע"ה בגדר הדבר.

מקום המחיצות והפתח (המסתעף בענין מחיצה מבני אדם)

יש לדרן במחיצות של רה"ר האם המחיצה עצמה היא מכלל הרשות, או שכל הרשות הוא רק לפנים הימנה והמחיצה עצמה נידונה כחוץ לרשות, ונידון זה מתחלק לשניים: ראשית הכתלים עצמם האם הם חלק מהרשות (ולכא' הנפק"מ רק לענין המקום שע"ג הכותל, אבל לקמן יתבאר נפק"מ גם בגוף הכותל), ושנית לגבי מקום הפתחים שהם כנגד עובי המחיצות, ובבאר כל אחד בפניע.

לגבי המחיצות עצמן, הגמ' שבת צ"ט: הסתפקה האם כתלים המקיפים רה"ר ואין הכתלים רחבים ד"ט, נחשב ע"ג רה"ר או מקום פטור, ואמר עולא ק"ו, לאחרים עושה מחיצה לעצמו לא כ"ש, ולכא' יש לתמוה על הקי' ממ"נ, שאם חודו הפנימי של המחיצה היא החוצצת, מה שייך ק"ו על שאר עובי הכותל, והרי אינו חלק מהמחיצה, ואם חודו החיצון של המחיצה חוצצת, א"כ בין כך כל עובי הכותל הוא בתוך ההיקף גם בלי ק"ו.

והמוכרח מזה שאין חודו הפנימי או החיצוני המחיצה, אלא כל עובי הכותל הוא המחיצה, ולפי"ז נר' שלא שייך לדרן האם המחיצה היא בתוך ההיקף או לא, שודאי אינו בתוך ההיקף מכיון שהוא הדבר המקיף, אלא שמ"מ נוכל להסתפק האם הכותל שהוא הדבר המקיף נחשב חלק מהרשות או לא, וע"ז באה הקי' שמכיון שהכותל יוצר את הרשות מסתבר שאף הוא מבטל הרשות, ונר' שגם בראשונים מוכח שאין כאן נידון מוחלט האם המחיצה עצמה תוך ההיקף או לא, אלא נידון בסברה האם להחשיב את המחיצות מכלל הרשות, אע"פ שאינה תוך ההיקף, שהר"ן והריטב"א כתבו שכל ספיקת הגמ' מעיקרא היתה רק בכותל שכבר עומדים, ואז הוסיף עוד מחיצות, והשתמש גם בה לעשות רה"ר, אבל אם מעיקרא העמידוהו לצורך רה"ר פשוט שהמחיצה רה"ר מכה הקי', והיינו שבכה"ג יותר מסתבר להחשיבו כחלק מהרשות (וגם הרשב"א כתב שלא נסתפקה הגמ' במחיצות שנבנו לצורך רה"ר, אלא שהוא הזכיר בתוך דבריו חורי רה"ר, וי"לע"ה האם באמת כונתו שנעשה רה"ר מדין חורי רה"ר, שבני רה"ר משתמשים בה, או שכונתו שנטפל ומצטרף לרשות, כעין מה שחורים מצטרפים לרשות).

הגר"ח בפ"ד משבת ה"א ד"ה אכן עדיין כתב ע"פ הסוגיא שלאחרים עושה



נמי לא מישבא דירה, ועיין ביאור הלכה בסימן שס"ב מה שכתבנו בזה, עכ"ל.

והרי"ד הבה"ל לקמן סי' שס"ב, הבה"ל שקויט לגבי מחסן "מקורה" אי הוי קרפף או לא, ודן לומר דמצד מה שהמחסן מקורה י"ל דיצא מחמת זה מלהיות קרפף, ומייתי דברי רש"י בעינינו כ"ב. ד"ה וכל דירה דמבואר להדיא דאף מקום מקורה שייך שיהיה קרפף. ואח"כ כתב דהמעין בדברי הרמב"ם (ריש פט"ז) יראה דלא פירש כפרש"י, ולשיטתו י"ל דמקום מקורה אין עליו שם קרפף, ואח"כ מצא בפמ"ג ריש סי' שש"ח שמתפק בזה, ע"כ.

והפרי מגדים נשאר בצ"ע, דמדח גיסא מבואר ברש"י הנ"ל דאף על מקום מקורה שייך שם קרפף, ומאיך גיסא הרמ"א לעיל סימן שמ"ו סעי' ג' (במוסגר) מפרש מש"כ המחבר קרפף - פירוש מקום שמוקף מחיצות "בל קירוי" כמו חצר, עכ"ל. וזוה נראה דקרפף הוי דווקא בדליכא תקרה, וצ"ע. (בהערות המהדיר על פירוש רבינו חננאל עירובין דכ"ב. מציון המוסגר בסי' שמ"ו סעי' ג' הנ"ל אינם מהרמ"א, ולא ציין מקור לדבריו, מלבד שהפמ"ג הנ"ל מכחישו. שו"ר בשו"ע מהדיר פרידמאן שצינו שמקור הדברים בערוך).

אף שוודאי לא עינתו כה"צ לא אמנע מלהציע חידושי, וידונו הלומדים אולי ע"י רוחא שמעתתא.

אולי יש ליישב דברי רש"י והרמ"א דלא פליגי אהדדי, אם נאמר דאף דגם רש"י וגם הרמ"א דברו מענין קרפף, מ"מ שני הנידונים שונים, ואולי יש לחלק ביניהם.

ובהקדם דברי רש"י, רש"י מפרש דברי הגמרא בעירובין (כ"ב.) אמר רבי שמעון בן אלעזר כל אוויר שתשמישו לדירה כגון דיר וסרה מוקצה וחצר, אפילו בית חמשת כורים ובית עשרת כורים, מותר. וכל דירה שתשמישה לאויר, כגון בורגנין שבשדות, בית סאתים מותר. ופרש"י וכל דירה שהיא מכוסה בגג והיא עשויה לשמירת אויר שחוצה לה, עכ"ל. אלו דברי רש"י.

ונראה דמה שהוסיף רש"י "שהיא מכוסה בגג", אי"ו תוספת דברים על דברי הגמ' (דזה דוחק שיוסף רש"י על דברי הגמ', אפילו נניח שהדין אמת, מ"מ אם אין זה פירוש לגמרא לא היה לו לרש"י להאריך בזה), אלא דרש"י מפרש מה שנתן רשב"א כלל לאויר ולדירה - דאויר היינו מקום שאינו מקורה (וכן פרש"י בד"ה כל אויר... שאינו מקורה), ודירה היינו מקום מכוסה בגג.

(וכן מבואר בפסקי הרי"ד ז"ל: כל אויר שאינו מקורה בגג וכו', וכל דירה שהיא מקורה בגג. וכן מפרש המאירי ז"ל: כל אויר, ר"ל אעפ"י שאינו מקורה, ... וכל דירה, ר"ל אעפ"י שמקורית, עכ"ל).

ומהשתא קמה תמיהת הפמ"ג הנ"ל כיון דמפשטות הסוגיא בדכ"ב מבואר דשפיר שייכא קרפף מקורה, וכמש"כ רש"י ופסקי הרי"ד והמאירי, אמאי כ' הרמ"א בסי' שמ"ו דקרפף היינו בלא קירוי.

ואולי יש ליישב הדברים, אם נימא דתרי מיני קרפף איכא, וכדלהלן: דהוא הקרפף המבואר בדכ"ב. דאמר רשב"א "כל דירה שתשמישה לאויר כגון בורגנין שבשדות... יתר מבית סאתים אסור", ודין זה דקרפף הוא על מקום שמצד מחיצותיו שפיר יש עליו שם דירה, ונתן לו רשב"א דין קרפף על אף שהוא דירה משום מטרת ההיקף, "דתשמישו לאויר".

ועוד מין קרפף איכא, המבואר בדכ"ו, "מחיצות אדרכלין לא שמה מחיצה, אלמא כיון דלצניעותא עבידא לא היא מחיצה", ופרש"י בד"ה כיון דלצניעותא היא ולמחר סתרי לה לא כלום היא, עכ"ל. ונראה דמה דמחיצה לצניעות ל"ה דירה אי"ו משום מטרת המחיצה, אלא משום המחיצה בעצמה, דמחיצה כזו אינה מחיצה של דירה, וכמש"כ רש"י "דלמחר סתרי לה".

ואם כנים אנו בדברינו דעד עתה יש ליישב דברי רש"י בדכ"ב. שהביאם המ"ב בסי' שני"ח, ודברי הרמ"א בסי' שמ"ו סעי' ג' דלא יסתרו אהדדי, דמש"כ רש"י ושאי" עפ"ד דגמ' בדכ"ב. דאף דמבית מקורה הו"ל קרפף, איירי בקרפף של בורגנין, וכפי שנבאר דהתם אין החיסרון בעצמות המחיצות, על כן פשוט דלא יחייב התם מקורה להוציא משם קרפף, דמקורה מועיל לקבוע את המחיצות, אבל בבורגנין שאין החיסרון בארעיות המחיצות, אלא במטרת ההיקף (שהוא לאויר) הרי אין התקרה מוסיפה כלום. (דאף אם הוא מקורה, ס"ס הוי "דירה שתשמישה לאויר").

אבל בדירה העשויה לצניעות דפרש"י דכיון דהמחיצות ארעי הוו להו קרפף, יש לדון דאף רש"י ושאר הראשונים יסכימו דאם קירה את המחיצות העשויות לצניעות תו לא הוי קרפף, דזוה שבונה תקרה קובע את המחיצות יותר. ויל"ע.

ואולי הרמ"א בסי' שמ"ו איירי בקרפף שהוא מחיצות העשויות לצניעות, ע"כ כתב דהמחיצות הן בלא תקרה. ובאמת יש לדון בכל קרפף וקרפף אם הוא מחמת הראשון או מהמין השני. ודו"ק.

ואם נבא לדון במה שדן הבה"ל בריש סי' שס"ב גבי מחסן מקורה, אם הוא נקרא קרפף או לא, הא נמי תלי בגדר הקרפף, דלכאורה הוא מדין מחיצות העשויות לצניעות, ויעיל תקרה להוציא מדין קרפף אף לרש"י ושאי"ר. אכן מהפמ"ג והמ"ב הנ"ל, וכן עינין חזו"א עירובין סי' כ"ה סק"ה, נראה דלא חילקו כנ"ל. ויל"ע.

[עוד יש להעיר בזה, דהר"ח בעירובין דכ"ב מפרש ח"ל: קרפף הוא כעין כתלים של חצר "בלא קירוי", וכדברי הרמ"א בסי' שמ"ו ס"ג. ובסוכה דכ"ה כתב ר"ח דהויא תשמישתיה לאויר "כלומר אין שם בית", ולכא"ו נראה דזה פירוש אחר מרש"י והראשונים שהובאו לעיל, דרש"י ודעימיה פי' דאיכא דירה אלא שנעשתה לשימוש האויר שבהוץ, והר"ח פי' דאין דירה, ולפי"ד אין שום מקור לומר ששייך קרפף מקורה, ויל"ע].

נתן קצנבלונג - אשדוד

סיכום סימן שני"ח

סי' שני"ח ס"א. בב"י הביא את ההגהות אשרי בשם אר"ז שקרפף אף יותר מבית סאתים שממוקף לעיר חשיב מוקף לדירה, ואין כן דעת התוס' שס"ל שאף בסמוך לבית בעינין פינה ולבסוף הוקף, ונראה מנסתימת השו"ע בסעיף ב' כהתוס', וברמ"א הביא את האר"ז ב"א [ובמ"ב סק"ו] ביאר דגם לאר"ז דווקא כשבנה הבית ואחר כך הקיף, ואת התוס' ביש חולקים, והמ"ב (סקמ"ח) הביא דהאחרונים נקטו כהתוס' להלכה.

ובמג"א הביא את דברי רבינו יונתן שהפריז אף יותר מקולת האר"ז, וס"ל דכל שהיא בתוך התחום שיכול בעל הבית לילך ולטייל בה, ובשה"צ (סקט"ז) דחה מההלכה את שיטת האר"ז, וכ"ש את שיטת רבינו יונתן.

בבה"ל ד"ה לדירה הביא ג' דרכים לבאר אמאי דיר חשיב מוקף לדירה, בריטב"א איתא דכיון שיוצא ונכנס תדיר לעיין על הזבל ולחלוב ולגוז, כמקום דירתו דמאי, וברבינו יונתן איתא דאיירי שיש שם בית לרועה שלהם, ובשם האור חדש הביא שדירת בהמה הוי דירה, והבה"ל הצריך עיון למעשה. במ"ב (סק"ב) הביא בשם הפוסקים דכשאין סאתים מותר אפי' שהארץ יותר ממאה אמה, ובשה"צ (סק"ד) הביא מהבית מאיר שלמד שהתוס' בתירוץ קמא פליג [והשה"צ כתב על הבית מאיר שאין דבריו מוכרחים בתוס'].
סי' שני"ח ס"ב. בב"י הביא את שיטת רש"י שלהקף קרפף לדירה זה רק שפותח לו פתח מביתו ואז מקיף, ולרמב"ם עצם זה שמקיף לדירה סג. ובשו"ע משמע כפרש"י [בבה"ל ד"ה ואחר כך הביא שאם מתחילה הקיף הקרפף מג' רוחותיו, וברוח רביעית העמיד בית ופתח בו פתח, מצדד הפמ"ג דמהגן]. ובמ"ב (סק"ט) נקט דאפשר שיש להקל בדרך ממוצעת בין רש"י לרמב"ם, והיא שיקיף לשם דירה שתהיה שם בעתיד, ואז אפשר לצרף לסניף לשיטת הרמב"ם שכאן את שיטת ההגהות אשרי בשם האר"ז לעיל, ובשה"צ (סק"א) הביא דמהפמ"ג והגר"ז לא משמע כן.

בבה"ל ד"ה או הביא מהאר"ז וע"ש שחשיב מוקף לדירה אף בפתיחת חלון לקרפף, והבה"ל פליג משום שחלונות עשויות הם לשם אור [ונקט בבה"ל שגם אם נסכים להא"ר, זה רק בחלון כזה שעושים ממנו תשמישים לחצר]. ברמ"א הביא מתרומת הדשן שיכול לשים עפר מסביב למחיצות קרפף שלא הוקף לדירה שיעטט את המחיצות, ואי"כ יבנה בית ויטול את העפר [ובמ"ב (סק"ד) ביאר דזה מהני רק כשהכותל פחות מכ' טפחים], והביא שיש חולקים שס"ל שלבטל עפר מועיל רק בביטול לעולם, וכאן הרי לוקחו לפני, ובמ"ב (סק"ח) הביא שהאחרונים נקטו כסברא קמא להקל [אלם צריך לבטל את העפר לשבת אחת], ודלא כהגר"א שפליג על עצם דין תרומת הדשן.

בהיתר תרומת הדשן נקט ברמ"א שצריך לבטל את האפר לפחות לשבת אחת, ובשה"צ (סק"ו) הביא שבתרומת הדשן עצמו משמע דאף אם שם העפר בסתמא מהני, והצריך עיון למעשה.

סי' שני"ח ס"ד. בבה"ל ד"ה וה"ה הביא דהרע"א הביא מהתוס' שבור ממעט את החצר מב"ס, ובבה"ל נקט דאין זה השגה על השו"ע בזה שלא הביא כהתוס', כי ס"ל כהריטב"א והרשב"א שסוברים שהבור לא ממעט. בשה"צ (סקמ"א) הביא דמפשטות השו"ע משמע שבור אינו ממעט בחצר, וכן סתם במ"ב (סקמ"ה), ודלא כהתוס' שחילק דדווקא בגינה אינו ממעט, אך בחצר ממעט [עוד נקט שם במ"ב כדבר פשוט דבר המטלטל אינו ממעט לעולם].

סי' שני"ח ס"ה. בב"י הביא את רש"י שס"ל שעמוד הממעט זה אפי' באמצע הקרפף, והרמב"ם פליג וס"ל שרק סמוך לכותל הוי מיעוט, ובמ"ב (סקמ"ה) סתם כרש"י.

סי' שני"ח ס"ו. בב"י הביא את פרש"י שסוגיית הרהיק המחיצה מן הכותל איירי בשלא הוקף לדירה, וכשבונה המחיצה חשיב הוקף לדירה [כשלפני שבונה המחיצה פותח לו פתח, או בונה שם בית (מ"ב סקנ"א)]. ונחשב היקף לדירה רק כשרחוק ד"ט מן הכותל, והרמב"ם למד שהסוגיא איירי לענין מיעוט במקום שלא הוקף לדירה מב"ס, ומתמעט מב"ס רק שהכותל רחוק ג"ט מהמחיצה [ולרש"י ככה"ג למעט מב"ס מהני אף בסמוך פחות מגיט, ולרמב"ם לא מהני לבנות המחיצה לשם דירה כשלא ממעט מב"ס].

ובשו"ע נקט כפרש"י, ובמ"ב (סקנ"ב) סתם כרש"י גם בפרט שאף בפחות מגיט הוי מיעוט [ובשה"צ (סקנ"א) הביא מהאחרונים שלמעטו מב"ס ע"י בניית מחיצה מהני רק כשנתמך ע"י עצם הכותל, אך אם נתמעט הב"ס רק בצירוף החלל שיש בין כותל חדש לישן לא מהני, ואע"ג דאמרין לבוד לא מצרפים את זה למיעוט שיעורו מב"ס].

בב"י הביא את הרמ"א שס"ל כשמסוסי מחיצה על הכותל לשם דירה די בכך שיוסיף קצת יותר מ"י אמות, וכתב כן בשו"ע, ובבה"ל ד"ה באורך הביא מהריטב"א שפליג והצריך לעשות מחיצה לאורך כל הכותל, ובבה"ל נקט שהמקיל כהשו"ע לא הפסיד.

סי' שני"ח ס"ז. בב"י הביא שהרמב"ם והרא"ש ס"ל שטח בו טיט ממעט אף שלא יכול לעמוד בפניו, והר"מ ורשב"ד ור"ה ס"ל שטיט ממעט רק כשיכול לעמוד בפניו, ובשו"ע נקט כהראב"ד ודעימיה, ובמ"ב (סקנ"ה) נקט דאפשר להקל לעת הצורך כהרמב"ם.

בבה"ל ד"ה הוי מיעוט, הביא את ספק הגאון יעקב האם הטיט צריך להיות רוחב ד' על גובה י' בכדי שימעט, או שסגי ברוחב כל שהוא, והבה"ל נקט שסגי ברוחב ג' וגובה י' כעמוד.

סי' שני"ח ס"ח. בשו"ע איתא שתל יותר מסאתים ועשה מחיצות אפילו על שפתו לדירה מועיל, שהרי דר באויר מחיצות שעשה עתה, ובמ"ב (סק"ב) ביאר דלא בעינן שיעשה כמה מחיצות, וסגי במחיצה אחת, ואפי' אותה מחיצה לא בעינן שיעשה על כל רוחב התל, אלא סגי שיעשה בקצת יותר מ"א לשם דירה [ובשה"צ (סקנ"ט) נקט שלשיטת הריטב"א לעיל שבעינן מחיצה לאורך כל הכותל גם כאן כך הוא].

סי' שני"ח ס"ט. במ"ב (סקע"א) סתם כהרמב"ם ושאר פוסקים שס"ל שכשנורע מיעוט הקרפף ואין בורעיה יותר מסאתים, גם במקום הזרעים מותר לטלטל, ובשה"צ (סק"ה) הביא שהט"ז אסר, אך פליג עליו האחרונים.

בבה"ל ד"ה קרפף נקט כהרא"ש והשו"ע (לקמן סעיף י') דבקרפף של ב"ס ופחות, כשיש בו זרעים שביטלו ממנו שם דירה אסור להוציא מהבית אליו, דבית וקרפף שתי רשויות הן, ודלא כהר"ח שהובא בתו"י שבב"ס ומטה אין הזרעים מבטלים שם דירה, וממילא שרי מהבית לקרפף.

בבה"ל ד"ה אבל הביא את שיטת המור וקציעה שבעיר המוקפת חומה אין הזרעים מבטלים את ההיקף לדירה, אולם דעת המאמר מודכי ושירי ברכה דאין להקל בהיקף של חומה [וכתב בבה"ל שגם אם נקל כהמור וקציעה זה רק כשחומת העיר בעצמה משמשת למקום הזרעים, ולא מחיצות אחרות (המור וקציעה בעצמו הקיל גם ככה"ג)].

בבה"ל ד"ה הזרעים הסתפק במצב שהיו זרעים שביטלו שם דירה והלכו הזרעים, האם חזר להיות מוקף לדירה, או שהזרעים ביטלו לגמרי את המחיצות וצריך לתקן את ההיקף, וזייק מהראשונים להחמיר ואפי' בחצר. אולם ברורע בפחות מב"ס לגבי להוציא משם הזרעים הלכו להם, כתב דמסתברא שחשיב בזה אף למחות בידו.

בטור הביא שר"י הסתפק האם בחצר ורחבה גם זרעים מבטלים שם דירה בהמחיצות, וכתב שטוב להחמיר, ובשו"ע פסק להחמיר. ובשה"צ (סקס"ז) נקט שהשו"ע החמיר בתורת ודאי, דלא כהמג"א שנקט שהשו"ע החמיר בתורת ספק.

בב"י (הדפס בסוף סימן שני"ח) הביא שהריטב"א הביא בשם רבו ר"מ שמה שאסור לטלטל מבית לקרפף שלא הוקף לדירה, זה רק שהם של שני בנ"א, והראב"ד פליג, ובמ"ב (סקע"ז) סתם כהראב"ד.

בשו"ע משמע שכשיש בחצר גינה שיש בה ב"ס או פחות, אסור להוציא מהגינה לבית, אבל מהבית לחצר מותר, ובשה"צ (סקע"ה) הביא שהתוס' והמרדכי אסרו ככה"ג גם מן הבית לחצר, כי לענין כלי הבית החצר נפרץ למקום האסור [וכשהזרעים פחות מב"ס לכר"ע שרי].

במ"ב (סקפ"ד) הביא שכשהזרעים הם פחות מב"ס, למג"א ומרדכי ועוד שרי אף מהבית לגינה, והטור [והשו"ע] החמירו ככה"ג, ופסק שם במ"ב שיש לסמוך על המגן אברהם בשעת הדחק [וביא שם במ"ב דכל המוכר כאן הוא כשאין מחיצה בין החצר למקום הזרעים, דאם יש מחיצה אין חלק אחד שייך לחבירו כלל, ואי"כ חלק החצר דינו כחצר ומותר לטלטל בכלו וממנו לבית, ומקום הנורע הוא נכון לעצמו].

סי' שני"ח ס"א. בב"י איתא דמים שאינם ראויים לשתיה, הרא"ש ס"ל דאף בפחות מגובה י"ט חשיבי כזרעים שמבטלים שם דירה, ורש"י ורשב"א ס"ל שרק בגובה י'. והשו"ע פסק כרש"י והרשב"א. ובבה"ל ד"ה והוא הביא שיש עוד ראשונים כהרא"ש, ונקט שראוי להחמיר שלא בשעת הדחק [ובפחות מג' לכר"ע שרי דכארעא דמי].

במ"ב (סקפ"ט) נקט שכשיש מחיצה י' בדופן הבור או מתלקט י"ט בתוך ד"א חשיב מחיצה ולא נאסרת החצר, אלא רק משום המים [ובשה"צ (סקפ"ה) הביא דאף הרשב"א ס"ל הכי, וביאר דמה דאיתא ברשב"א שרק בגובה י"ט מבטל שם דירה הכוונה שלא הוי מחיצה, דהיינו שמתלקט י"ט בתוך ה' אמות], ובבה"ל ד"ה דינם נקט שכך ס"ל למג"א ועוד, אך בריטב"א איתא שחשיב מחיצה רק במתלקט י"ט בתוך ג"ט, והצריך הבה"ל עיון למעשה [וכמובן במחיצה י"ט ממש כו"ע ל"פ].

בשו"ע נקט שהמים שאינם מבטלים שם דירה זה כשהם ראויים לשתיה, ובשה"צ (סק"פ וסקפ"א) הביא שכך היא דעת רש"י, אולם ברשב"א ועוד משמע אף שראויים לכביסה ולעוד תשמישים, ונקט להלכה דיש להקל כהרשב"א.

במ"ב (סקפ"ו) נקט שהמים הם ראויים שרי אף שהם בכל החצר, ובשה"צ (סקפ"ד) הביא שזוהי דעת הרא"ש ועוד, ודלא כהראב"ד.

סי' שני"ח ס"ב. בב"י הביא שהר"ח (אמנם בב"י יש שיבוש וצריך להחליף הר"ח באר"י) החמיר כרבה וס"ל דאויר קירוי מיתרו [מב"ס], והאר"ז והרמב"ם ועוד ס"ל שאין מיתרו, ופסק כמותם בשו"ע.

בב"י הביא מרש"י שפירוש ארזילא הוא גג משופע, ופסקין להקל דאמרין בו פי תקרה יורד וסותם, והתוס' ס"ל דארזילא היא אכסדרה הפרוצה מד' רוחות, אולם במשופע לא אמרין פי תקרה יו"ס, ובשו"ע פסק לקולא כרש"י [ובמ"ב (סקצ"ב) הביא דאף דלקמן (סי' שס"א ס"ב) סתם השו"ע דלא"א פי תקרה יו"ס במשופע, חלקו האחרונים דכיון שהוא דין דרבנן (טלטול במקום שהוא יותר מב"ס שלא הוקף לדירה) הקיל השו"ע, משא"כ התם נפרצה מחיצה והוי חיסרון דאוי החמיר].

סי' שני"ח ס"ד. בבה"ל ד"ה חזר הביא את דברי התו"ש שכשבנה בית ואחר כך הקיף ולבסוף נפל הבית נשאר מותר, כיון שהמחיצות לשם דירה הן [ולפי"ד ה"ה כשפתח פתח מביתו ואחר כך הקיף ונסתם הפתח], והבה"ל פליג וס"ל שס"ס כעת אינו מוקף לדירה [ונקט שגם אם נסכים לתו"ש זה רק כשנפל הבית מעצמו, אך כשנפילו בידים מגלתו בדעתו שאינו מעוניין במקום דירה], וסיים הבה"ל בצ"ע.

במ"ב (סקק"א) הביא מהפוסקים דכשאחד מצדי הקרפף הוא כותל של בית, והיה פתח ולבסוף הוקף ונפל הכותל, אע"ג דנשארו כתלי הבית הפנימיים נאסר הקרפף, כי כתלים אלו נעשו לחדרי הבית ולא לעשות כותל לקרפף.

אביזרי כהן - אופקים

היקף לאילנות האם נחשב מוקף לדירה

בעירובין דף כד. לגבי ניטע רובו הרי הוא כחצר ומותר, אמר ר"י אמר אבימי והוא שעשויין אצטבלאות (שורות שורות), ור"נ אמר אע"פ שאין עשויין אצטבלאות, מר יהודה אקלע לבי רב הונא בר יהודה, חזונו להנהו דלא עבידי אצטבלאות וקא מטלטלי בגויהו וכו', ופירש"י ז"ל לבי רב הונא, ויתר מב"ס הוה והוקף לדירה וניטע אחרי כן, עכ"ל. ויש לדקדק למה פירש"י שניטע אח"כ, וראיתי בגליון הגמ' של חכם אחד זצ"ל (שכתב לו הגרשז"א זצוק"ל שדעתו דעת תורה) ח"ל: אולי ס"ל לרש"י דרק כשכבר חייל על המקום דין דירה אין האילנות בכחם לבטלו מדירה, אך ליתן דין דירה מחמת האילנות זה א"א וכו', עכ"ל.

וכן משמע קצת בשעה"צ ס"ק פ"א שכתב דנטעים לא משוי קרפף מוקף לדירה, ואע"פ כשמוקף לדירה בלא זה, לא מבטיל הדירה בשביל אילנות (וי"ל דכוונתו דבפני עצמן בלא דירה ל"ח תשמישי אדם, ולא הוי מוקף לדירה כשמקיף לאילנות בלא בית או מים הראויים לשתית אדם, וצ"ע). וכן משמע ג"כ במ"ב סי' שמ"ו ס"ק ט"ו וז"ל: שלא הוקף לדירה כגון שהיה דעתו לנטוע או לזרוע וכו' א"ג, עכ"ל. ומשמע שהיקף ע"מ נטעת אילנות ל"ח היקף לדירה (אפי' בסמוך לבית), ורק אינו מבטל דירה [ובפוסקים בבית מורנו הגר"ש גבאי שליט"א אמרתי בדרך הלצה רמו לזה ממגילת אסתר שכתוב בחצר גינת ביתן המלך, וביתן היינו מקום נטוע אילנות לצל, והיה צריך לכתוב ביתן סמוך לחצר, אלא לרמוז שגם ביתן דומה לגינה דלא חשיב מוקף לדירה].

ולפ"ז גם בורעיה לנטי מוסתבר דאפי' אם אינם מבטלים הדירה, מ"מ ל"ח היקף לדירה, ואם כנים הדברים יש ליתן ע"ז את הדעת ובפרט למסדרי עירובין.

זרעים שעלו מעליהן לסוברים שאינם מבטלים ההיקף האם מותר להוציא לשם מהבית (וכן בורעיה לנו)

כתב בשו"ת אמרי יושר (ח"א סי' ק"א) שזרעים שעלו מעליהן אינם מבטלים דירה, ויש לדון אפי' אם נאמר שאין מבטלים ההיקף לדירה, מ"מ אולי יהי אסור להוציא לשם מבית כדן הוצאה מבית לקרפף, וכן בורעיה לנוי אפי'



בשריע איתא שכשהאמצעי מגופף ויש פרצה יותר מעשר אל אחד מן החיצונים, המגופף נאסר כשהחיצון יותר מב"ס (וממילא גם החיצון השני, כי נפרץ במילואו לאמצעי), ובמג"א מפקפק בזה דאולי נאמר לקולא דכעת שלשתם נחשבים ביחד ולכן מותרים (והת"ש פליג עליה).

אביזי כהן - אופקים

דין צוה"פ ליחיד בבקעה

סעיף א. יחיד ששבת בבקעה והקיף מחיצות גרועות וכו'. ולענין יחיד שמקיף בצו"פ, יעוי' בתוס' דף יא. ד"ה אילמא דהק' וגבי שיירא נמי אמאי צריך שלשה חבלים זה למעלה מזה, יעשה צורת הפתח מד' רוחות. ותי' בתי' קמא דאינו מתקיים כ"כ, ובתי' שני כתבו דבשיירא אין להתיר כמו בחצר שמוקף לדירה. נמצא שלתי' שני אין מועיל ליחיד במדבר צו"פ מד' רוחות, ואפילו ב"ס בלבד אסור, ולתי' קמא שרי צו"פ ליחיד במדבר. אמנם נראה דלא יועיל לו זה ליותר מב"ס, כיון דצו"פ גם היא למחיצה גרועה תחשב, דלא נ"ל שלתי' קמא שרי אף יותר מב"ס, דהרי לא כתבו תוס' בשאלתם שעי' היקף צו"פ יתיר יותר, וכמש"כ בשאלתו שם על פסי ביראות שאם יעשו צו"פ יתיר טפי, אלא הק' למה טרח לעשות חבלים וקנים, הרי סגי בפחות ע"י צו"פ. נמצא לפי"ז דצו"פ ליחיד ולשיירא במדבר לא בריא להתיר, אלא תלי בב' תי' תוס'. ולא ראיתי לפוסקים שהעירו שדין צו"פ כדן מחיצה גרועה.

דין מחיצת שתי או ערב לרבים במקום ישוב

סעיף א. יחיד ששבת בבקעה וכו'. וכתב המ"ב דה"ה למקום ישוב וכדלקמן סי' שס"ב ס"ה, ולענין רבים בישוב נמצא דבר תמוה בחזו"א (סי' ע"ז סק"ד) שכתב: והלכך לידן ביחיד לא יחבינן כל צרכו עד דאיכא שתי וערב שיש בכל אחד מהן דין לבדו, וכן לרבים בישוב, עכ"ל. והדבר תמוה אין החמיר לרבים בישוב, הרי בגמ' דף יז: אמרו איכא בינייהו יחיד בישוב, דרבנן בתראי מתירים אף יחיד בישוב יותר מב"ס, וקו"ל כותיהו כמש"כ הרי"ף הרא"ש, וראוי היה להתיר ליחיד בישוב אף יותר מב"ס, אלא שמחמירין כריב"י לענין יחיד, אך לענין רבים קאי דינא בהיתר. ויתר על כן אפילו רבנן קמאי לא החמירו אלא ביחיד בישוב, אך מודו דרבים בישוב שרי אפילו יותר מב"ס, דאלי"כ לימרו איכא בינייהו רבים ויחיד בישוב, ומכיון שאמרו יחיד בישוב משמע דרבים בישוב מודו שדינו לא גרע מבודד, והתם שרי טפי מב"ס, וכי"כ הריטב"א במשנה זו"ל: רבנן בתראי לפטויה מילתא אתו על רבנן קמאי, דאפילו בישוב נתייר גם ליחיד לתת לו כל צרכו במחיצה זו, ואפילו יותר מב"ס וכו', ורבנן בתראי שרו אפילו ליחיד כל צרכו, עכ"ל. וכי"כ ר' יהונתן זו"ל: והכ"א אחד משני דברים, בין רבים בין יחיד מהני, ומועיל שתי בלא ערב וערב בלא שתי וכו', ויחיד בישוב כלומר אם נתייר ליחיד העומד בישוב לעשות לשדהו שהוא יותר מב"ס או מבית כור וכו', והכמ"ס בתראי מתירין אפילו ליחיד בישוב מחיצה זו, עכ"ל. וכי"כ הרשב"א דרבנן בתראי מתירים אפילו יחיד בישוב, ואע"פ שאנן מחמירין ביחיד שאין להקל לו יותר מב"ס, בין בישוב ובין בדרך, מ"מ לא מחמירין לרבים, ושרי מחיצת שתי בלא ערב בעיר. וכי"כ ר"יו (ח"א נתיב י"ב ח"ד דף ע"ד עמוד ד). ואע"פ דהראב"ד והב"ח בהגהות הרי"ף פירשו דיחיד בישוב איכא בינייהו, דלרבנן בתראי שרי ליחיד ב"ס, ורבנן קמאי מחמירין ליחיד בישוב דאסור בכלל, ולפי"ז י"ל דרבים נמי בישוב כיחיד, ולא שרי אלא ב"ס, אך דעה זו דחוויה היא, עי' חידושי הרשב"א, וכי"כ בשו"ת ברית אברהם סי' כ"א להתיר מחיצת שתי בלא ערב לרבים בעיר.

ושאלתי לגאון רבי חיים קניבסקי שליט"א על דבר זה, והשיבני: טוב להזהר אבל אינו אסור, עכ"ל.

וחכם אחד דייק ברשב"א בעה"ק ש"ג שכתב שלשיירה שחונה בין במדבר בין בישוב התייר מחיצות גרועות של שתי בלא ערב, וסבר לומר דדוקא שיירא שחונה בישוב התייר, ולא לקובעים דירתם בישוב דבעי מחיצה שלימה, דלהם לא הקילו כלל, ואף שדיקוהיפה, אין לנו בדבר גילוי בראשונים ובפוסקים, ונראה דעתם דל"ש, ובפרט בחזו"א אין משמע כן.

סתירה מהלכות סוכה להלכות עירובין

סעיף א. יחיד ששבת בבקעה וכו'. עיין מ"א ר"ס תר"ל מש"כ להחמיר לבדו בסוכה מג' רוחות והקיל בד' רוחות, ולא בריא, דהכא הרי עד ב"ס שרי, ואיכא אף התם לישתרי סוכה בלבד עד ב"ס, ואפילו יותר מב"ס לישתרי אם יושב בסוכה עם אשתו ובנו גדול (וקטן ספק) דהוה שיירא, ושרי אף יותר מב"ס בישוב, ומצאתי לגר"א בסי' שס"ג ס"ה שכתב: בסוכה י"ב ב' בדי"ה בפחות כו' ותימיה כו' וי"ל כו' ולא קי"ל אלא ליחיד כל צרכו, עכ"ל. הרי להדיא דחה דברי תוס' שפסק המ"א (ומש"כ הגר"א ליחיד כל צרכו צ"ע, דהיינו לרבנן, ולדין אינו כן). וכן איתא בחי' הרשב"א בעירובין י"ו. שכתב: והם דברי תימה, דלא אשכחן לא תנא ולא אמורא דפליג אהא דקנה קנה פחות מג' טפחים דלאו מחיצה היא, דבין לענין כלאים בין לענין סוכה בין לענין שבת חוצץ, דמחיצה מעלייתא היא, עכ"ל. ומחיצת סוכה היינו בג' מחיצות וכפי חיובן, ודומיא דכלאים שהיינו במחיצה אחת, דדחוק להעמיד בד' מחיצות דאינו מדרך סוכה.

דין שיירה של עכ"ר

סעיף א' בהג"ה. אינו יהודי אינו מצטרף לשיירה, אבל שיירה של עכו"ם שהקיפה מקום נחשב למוקף לדירה, ושרי אף לישראל, וכמש"כ בדה"מ. שבת בבקעה והקיפה נכרים מחיצה, וברש"י שם. אמנם י"ל דדוקא במחיצות גמורות, ולא בשתי או ערב, ועיי"ש בתוס' ד"ה וגיטלטל.

ראיות להיתר הפמ"ג בחיזוק קנה למחיצת שתי או ערב

שער הציון אות ב. כתב דצייד הפמ"ג דבמחיצות של שתי ועשה קנה אחת למעלה לחבר הקנים, הוי מחיצה מעולה, ומותר אפילו יותר מב"ס. ותניא דמסייעא ליה בר' יהונתן שכתב שכשהיא עשויה משתי וערב היא חזקה ובריאה ויכולה לעמוד הרבה, משמע דשתי בלא ערב חסרונו דאינו חזק, וכ"מ ברש"י טז: ד"ה כל מחיצות שבת בה"ג מחיצת רעועות שהן דשתי או דערב, וכיון שחסרונו מחמת שרעועות י"ל דכל שהוסיף חיזוק קנה נוסף שרי, ולא בעינן שתי וערב גמורים, דאין כאן שתי סוגי מחיצות שתי וערב יחד או בנפרד שקבעו מחיצה היותר טובה, אלא הכל ענין של חזק, וכן

אם בעינן על שפת התל כותל שלם

כתב בשעה"צ סי' שנ"ח ס"ק נ"ט דלשיטתו שהביא בסעיף ו' שצריך כותל שלם, גם הכא (שעושה מחיצה על שפת התל) כן הוא, וכי"כ הריטב"א להדיא, ולכא' תמוה, הרי הבה"ל כתב לעיל בסעיף ו' (ד"ה בארך עשר) דסברת הריטב"א דאינו דומה לפרץ אמה, דהתם מ"מ פרץ בכותל הישן וחדשה ביותר מעשר, אבל בזה שהכותל הישן במקומו עומד, איך תבטל בשביל שבנה בתוך הקרפף איזה אמות כותל, וגם עתה אחר הבנין לא נשתנה הקרפף בכלום לא בכתליו ולא בפנים, ולכא' סברא זו לא שייכת כ"כ כאן, שהרי כתב המ"ב בס"ק ס"א דכיון שהוא דר למעלה מהני ליה רק מחיצות העליונות, ותחתונות ל"מ ליה ולא מידי, ואי"כ אע"פ שכותל הישן במקומו עומד, מ"מ מתבטל ע"י מחיצות העליונות, ובפרט שהשתנה הקרפף בכתליו שעתה משמש אותו הכותל החדש, וצ"ע מגין פשיטא למ"ב כן.

ומה שכתב שכן כתב להדיא הריטב"א, לכא' כוונתו למש"כ הריטב"א על דין מחיצה על שפת התל זו"ל: ונראין דברים דאפי' במחיצה אחת סגי, עכ"ל. והנה בהא דסעיף ו' בהרחיק מהכותל ובנה מחיצה חדשה, כתב הריטב"א בפירוש שצריך שיהי' על פני כל הכותל, זו"ל: ושיאה משוך כל הכותל הראשון שהיה באותו הצד שסמכו לזה בין בין רב בין מעט, עכ"ל. אבל כאן לא כתב אלא שבמחיצה אחת סגי, ולכא' הבין השעה"צ דהיינו כל המחיצה, אבל לא הבנתיה מה ההוכחה, שהרי הריטב"א כתב שם לגבי מחיצה ע"ג מחיצה, זו"ל: ומיהו כל שלא היתה המחיצה הראשונה גבוה עשרה, והשלים בה כל שהוא להשלימה לעשרה לשם דירה, הרי זה היקף גמור לשם דירה, ואפי' באחת מן המחיצות סגי, עכ"ל, והתם לכא' פשוט דאפי' היה רק ביותר מעשר נמוך מ"י"ט השלימו לעשרה דמהני, ואי"כ מש"כ הריטב"א אפי' במחיצה אחת סגי א"צ על פני כל הרוח, וה"ה כאן נגלן שמצריך על פני כל הרוח, וצ"ע.

בנימין בריקמן - אופקים

סימן שנ"ט

סיכום השיטות והעולה לדינא סימן שנ"ט

סי' שנ"ט ס"א. בבה"ל ד"ה רחבה הביא מהפמ"ג כמה חילוקי דינים בהיקפי דירה, רחבה שאחורי הבתים שיותר מב"ס היא כרמלית דרבנן אם לא הוקפה לדירה, חצר שלפני הבתים ודאי הוי מוקף לדירה, ועי"כ אף בכמה כוכין הוי רה"י אף מדרבנן, קרפף ב"ס מצומצם שלא הוקף לדירה מותר לטלטל בכלו, ואף לחצר, אבל לבית, כרמלית, או לקרפף יותר מב"ס (אפי' של חד גברא) אסור. קרפף יותר מב"ס שהוקף לדירה או שהוא פחות מב"ס ולא הוקף לדירה, אפי' לבית מותר [וכי"כ רחבה שהוקפה לדירה]. רחבה ב"ס מצומצם אף שלא הוקפה לדירה, מ"מ מותר לטלטל אף ממנה לבית.

אביזי כהן - אופקים

בדין קרפף פחות מבית סאתיים ולא הוקף לדירה

בבה"ל סי' שנ"ט בסופו כתב דקרפף פחות מבית סאתיים ולא הוקף לדירה אפילו לבית מותר לטלטל, וקשה שהרי לעיל סי' שנ"ח ס"ק ע"ז כתב שאסור, וכן משמע מביאור"ל סי' שנ"ח ס"ט ד"ה הזרעים בסופו. וגם אם נאמר דמותר רק לפי הפרי מגדים, מדוע הביא דבריו אם אינו מסכים עימו, ולא כתב שיש חולקים.

ע. סינברגר - רכסים

בענין הנ"ל

ביה"ל סימן שנ"ט ד"ה רחבה. קרפף וכו' שהוא פחות מבית סאתיים ולא הוקפה לדירה אפילו לבית מותר לטלטל, דהוא חשיב כחצר שהוקפה לדירה, בכמה מקומות מבואר בפוס' ובמ"ב שבקרפף אפי' פחות מב"ס אסור להכניס הימנו לבית, ואלו הם, **לעיל** סי' שנ"ח סעי' י' ובמ"ב שם ס"ק ע"ה וס"ק ע"ז וס"ק פ"ב, וכן בביה"ל סעי' ט' ד"ה קרפף יותר מסאתיים, וכן בשעה"צ בסי' שפ"ט סק"ד [ממג"א שם סק"א], וצ"ע במה שכאן סתר דבריו בזה.

שמ"י אקוקה - מעלות דפנה

סימן ש"ס

בענין ג' שהקיפו כל אחד לעצמו

סי' ש"ס סק"ט: ונידון משום לחי. לחי אין שייך לעניינו, וצ"ב מדוע לא שייך. **שלמה קפלן - קרית ספר**

סיכום השיטות והעולה לדינא סימן ש"ס

סי' ש"ס ס"א. בשו"ע מבואר שמחיצה של שתי בלבד הוי מחיצה גרועה, בשה"צ (סק"ב) הביא מהפמ"ג שמצדד שאם עשה קנה אחד למעלה לחבר את הקנים, הוי מחיצה מעולה ומותר אפי' יותר מב"ס, ובבה"ל ד"ה כגון הביא מהת"ש שמצדד שאם היו ג' מחיצות מעולות, והמחיצה של השתי או הערב דרביעית, הוי מחיצה מעולה, ושרי לטלטל אף ביותר מב"ס. במ"ב (סק"א) סתם **דהת"ש** ס"ל שיחיד במקום ישוב מקבל ב"ס, ובשה"צ (סק"א) הביא מהע"ש להיפך.

בב"י הסתפק האם "שניים נותנים להם ב"ס" הכוונה לכל אחד או דלשניהם ביחד, ובשו"ע לא הכריע, ובמ"ב (סק"ו) נקט מהאחרונים שמקבלים ביחד ב"ס (ונקט כך בדעת השו"ע, וצ"ע).

בשו"ע פסק דמה שנאסר בג' בני"א לטלטל כשיש ב"ס פנוי, זה דוקא שהקיפו יותר משש סאים, אך כשהקיפו פחות, לכל אחד ב"ס ומותר [זה מהמרדכי], והמ"ב (סק"ח) הביא מהרבה פוסקים שפליגי וס"ל שתמיד שכשיש ב"ס פנוי נאסר [ונראה שהמ"ב נוטה יותר לכיוונם].

בב"י הביא **דהרמב"ם** ס"ל שקטן אינו מצטרף לשיירה, **והרב המגיד** פליג, משום דהוי ספק בירושלמי, ובעירוב נקטי להקל. ברמ"א הביא את הרמב"ם (והמעניין שבד"מ כתב שקצת משמע בירושלמי שקטן מצטרף), והשו"ע השמיטו.

סי' ש"ס ס"ג. הביא שיטת רש"י שכשהאמצעי קצר והחיצונים מגופפים, או נותנים להם כל צרכם, אמנם רק באמצעים. **והרשב"א והראב"ד** ס"ל שנותנים להם כל צרכם בשלושת הקרפפות. בשו"ע סתם כהרשב"א, והביא את רש"י ב"יא, ובמ"ב (סקט"ו) נקט שההלכה כהרשב"א, ומ"מ לכתחילה אין כדאי להקל.

שאין מבטלים ההיקף לדירה, מ"מ אולי אסור להוציא למקום הזרעים מהבית. דהנה בסי' שנ"ט מובא דרחבה אע"פ שאינה מוקפת לדירה וביותר מב"ס הוי כרמלית, מ"מ בב"ס ל"ח כקרפף ומותר להוציא לשם מהבית [וכן מציינו בגמ' הבלוט, דאע"פ שאינו מוקף וביותר מב"ס כרמלית הוא, מ"מ בפחות מב"ס מותר לטלטל לשם מהבית], וצ"ב מ"ש מחצר שנורעה רובה, וכיון שבטל ההיקף לדירה אסור להוציא לשם מהבית, והרי אה"נ שההיקף לדירה התבטל, מ"מ מאי גרע מרחבה וגם. ואולי י"ל דדוקא רחבה וגם אע"פ שאינם מוקפים לדירה אינם חלוקים מהבית, אבל זרעים כיון שכ"כ גדול כוחם שמבטלים מחיצות שהוקפו לדירה, אי"כ חזינן שזרעים הוי ממש היפך דירה, ואי"כ ודאי חלוקים ממש מהבית, ובוה מובן גם דהמ"ב החמיר (שלא בשעה"ד) אף בזרעים שהם מיעוט החצר שלא להוציא לשם מהבית, ואע"פ שההיקף לא התבטל (וי"ל), וי"ל דזרעים מופקעים מדירה, ולכן מקום הזרעים חלוק לגמרי מהבית, ואע"פ שההיקף לא התבטל אסור להוציא לשם מהבית.

ולפי"ז אולי גם אם זרעים שעלו מעליהן אינם מבטלים ההיקף, וכן זרעים לנוי, אע"פ שאין ההיקף מתבטל, מ"מ הם מופקעים מדירה שם, והיי' אסור להוציא לשם מהבית, אכן י"ל דאפי' אם נאמר כן בעלו מעליהן, מ"מ בניו ודאי מותר דחשיבי הזרעים עצמם כדירה, וצ"ע.

זרעים לנוי

כתב המאירי בדה"פ כ"ד. ד"ה וכל שאין, זו"ל: ומ"מ יראה לי שהזרעים העשויים לטילול ולצאת לשם תמיד לטייל שם ולהריות, אין אלו מבטלות מחיצות והיקף דירה הוא אע"פ שנוער וכו', עכ"ל. וכעין זה כתב המהרש"ם בדעת תורה: והנה לעני"ד י"ל דכיון דהזרעים הם רק לצורך הטיול הויין טפלים לגבי הדרך, וגם הרי נקרא גן הטיול וכו' ע"ש (ועיין דברי חיים ח"ב או"ח סי' כ"ח ושו"מ מהדור"ק ח"ג סי' קל"א שהחמירו בזה).

וראינו מי שכתב לפי"ז שזרעים שנורעו לנוי אינם מבטלים דירה, ולכא' יש לדון דאין להוכיח מהנ"ל להתיר בכל זרעים לנוי, דלא כתבו המאירי ומהרש"ם אלא בשבילי הטיול, אבל הזרעים גינות לנוי מחמת תחביב או אפי' כדי לייפות חצר ביתם, ואינם עשויים לטייל ביניהם, צ"ע טובא אם יש ע"ז שם קרפף או שם דירה (ובדרך כלל נפק"מ בזה להוציא מבית לשם), ומ"מ העירנו הר"ש מיכלין שליט"א שכשזרעים לנוי בצדי השביל המוליך לבית הרי זה טפל לשביל, ואף אם יש שם ד"ט ל"ח קרפף ומותר להוציא לשם לכתחילה מהבית, והצעתו סברא זו לפוסק מפורסם והסכים לה.

טעם שדיר חשיב מוקף לדירה

בה"ל סי' שנ"ח סעיף א. יש להעיר מדוע לא הביא הבה"ל את רש"י בדה"פ י"ט ע"ב שכתב זו"ל: דיר מוקף לדירה שהרועה דר שם בלילה, עכ"ל.

תיקוני קרפף להחשיבו מוקף לדירה

השו"ע סי' שנ"ח ס"ב הביא את התיקון לפרוץ יותר מעשר אמות ולחזור ולגודר לדירה, והרמ"א הוסיף את התיקון של התרומת הדשן, והחזו"א (סי' פ"ח סק"ד) כתב תיקון נוסף שיפרוץ בקרן זוית פירצה ד"ט (שאוסרת פירצה זו לטלטל בחצר) ויחזור ויגדור, וצ"ע מדוע לא כתב כן השו"ע או הרמ"א, ואולי סבירא להו דזה ל"מ, משום דכדי לאשוויי מוקף לדירה צריך לעשות פירצה שמבטלת את כל המחיצות, וזה דוקא ביותר מעשר, וכלשון המ"ב ס"ק כ"ג דע"י שנפרץ כ"כ נתבטלו כל המחיצות, ואפי' זה שהוא עומד עדיין הרי הוא כאלו נסתר, משא"כ בקרן זוית לא חשיב שהתבטלו כל המחיצות, אלא שיש כאן פירצה [שאין לה שם פתח, ומה שעומי"מ מתייר בפירצה פחות מעשר היינו משום שיש לזה שם פתח, כמבואר במשנה בדה"פ ט"ו ע"ב ופיתחא בקרן זוית לא עבדין], וממילא נאסרת החצר בטלטול מחמת הפירצה שאין לה תיקון, וסמך לחילוק בין יותר מי' לקרן זוית, מתוס' בדה"פ ע"ב ד"ה ושמואל, זו"ל: אי"כ סבר רב דביתר מי' לא יתיר רבי יהודה אף לאותה שבת, כמו שמיקל בעשר בקרן זוית, אע"פ שזו וזו נחשב לו כפרצה ולא פתח, עכ"ל. וחזינן שפרצה יותר מעשר חמיר מקרן זוית, ואולי הביאור כנ"ל שיותר מעשר חשוב שאין כלל מחיצות, משא"כ קרן זוית, ולכן אין אפשרות לתקן המחיצות ע"י פרצה בקרן זוית, וצ"ע.

בהא דמועיל חלון לקרפף

בבה"ל סי' שנ"ח ס"ב ד"ה או שפתח הביא את דברי הפמ"ג דאפשר דה"ה חלון, וכי"כ בא"ר, וע"ש מהמב"ט, והעיר הבה"ל דהוה דבר חדש, ובש"ס לא נזכר אלא פתח, וי"ל דדוקא פתח, ומשום שמנכרא מלתא שחשב להשתמש במקום שלפני הפתח, משא"כ חלונות שעיקרן לאור עשויות, וכתב שם דאף אם מועיל חלון היינו דוקא במשתמש עכ"פ דרך אותן חלונות לקרפף. ויש לעיין קצת, דבתוס' דף צ' ע"ב ד"ה לשמואל כ' דגג אם יפחת וישתמשו דרך שם בני הבית, חשיב פתח שייחשב מוקף לדירה (ע"ש מה שכתבו דהתם מהני אע"פ שהוקף ולבסוף פתח), וי"ל דהתם חשיב ממש כפתח כיון שעולים לגג דרך שם, ואע"פ שלא נזכר בש"ס ארובה, ופשוט].

דין היקף ע"מ לפתחו ועדיין לא פתח

במ"ב סי' שנ"ח ס"ק י"ט כתב להקל כשהקיף ע"מ לבנות שם בית, אע"פ שהקיף ובסוף בנה או פתח, ונראה דהיתיר רק אחרי שבנה או פתח, אבל לפני כן אסור לטלטל שם [דאף שמחשבתו מהני להחשיב את המחיצות לשם דירה, מ"מ כל שאין שם דירה אסור], והוא ע"פ מש"כ הבה"ל לקמן סעיף י"ד שקרפף שהוקף לדירה ונסתם הפתח או נפל הבית, כיון שאין עתה דיורין אסור, דלא כע"ש, אכן לע"ש יתכן שיש להתיר אפי' אם מודה הע"ש שכשהפילו בידים אסור, וכן משמע קצת מלשון שעה"צ ס"ק כ"א, וכ"ש כשפתח אח"כ (ולא רק סמוך לבית כהג"א), ודוגמא לדבר מתוס' בדה"פ ע"ב ד"ה לשמואל שכתבו דגג (פחות מב"ס) שנפתח ומשתמשים שם בני הבית, חשיב מוקף לדירה, ואע"פ שהוי הוקף ולבסוף פתח, כיון דבלאו הכי חשוב קצת מוקף לדירה מהניא ליה הפתח לשויה מוקף לדירה לגמרי, וחזינן ששייך שלא ייחשב מוקף לדירה (ויותר מב"ס הוי כרמלית), ואפי' שרק אח"כ פתח מהני כיון שעתה יש דיורין, ואין כ"כ חסרון בהיקף, ויש להאריך בזה הרבה, וצ"ע.



מבואר ברשי" בדף צג. ד"ה ג' קרפפות, דכתב א"כ עשה שתי וערב מחיצה קיימת. מבואר דחסרונה מחמת חולשתה, וא"כ מן הראוי שסגי לה בחיזוק. ועי' בחז"א סי' ע"ז סק"ד שדעתו להחמיר.

מנשה גבאי - ברכפלד

בענין דירה האוסרת

א. כתב מרן בסי' ש"ס ס"ו: "יחיד ששבת בבקעה והקיף מחיצות גרועות, כגון שתי בלא ערב או ערב בלא שתי, עד סאתיים מותר לטלטל בכולו, מסאתיים ואילך אין מטלטלין בו אלא בארבע, וכן הדין אם הם שינים, ואם הם שלושה שלושה ישראלים, חשובים כשיירא, ומותר לטלטל בכולו אפילו הוא גדול הרבה וכו'". עכ"ל. נבאר ששלושה ששבתו במקום אחד, מקבלים שם של שירא, ודינה שונה לכמה ענינים, האחד מה שמבואר כאן לענין היתר לטלטל מצד הלכות מחיצות, ועוד מצאנו לענין קולא לענין עירוב חצירות, והוא מה שמבואר להלן סי' שס"ו ס"ב דפטורים מלערב עירוב חצירות בתנאים מסוימים, ויש לדון איך שייך שיאסרו זע"ל, והא אין הקרקע שלהם ואינה קנויה להם ואין דירתם אוסרת, ויבואר בעז"ה.

ב. כתב מרן בסי' שנה" ס"ה: "היו שתי גוזזרות או זוזזרות, וזו למעלה מזו, משוכה זו מכנגד זו מעט ואינה רחוקה מכנגדה ארבעה טפחים, בין אם עומדת תוך עשרה זו לזו בין יש ביניהן יותר מגובה עשר אמות, עשו לעלינה מחיצה בשותפות משל שניהם ולא עשו לתחנתונה כלל, שתיהן אסורות בה עד שיערבו, וכל שכן אם עשו שתיהן לתחנתונה ששתיהן אסורות עד שיערבו. אבל כל אחת מהן שעשתה לבדה בשלה, אין האחרת אוסרת עליה אפילו לא עשתה האחרת בשלה, וכן אם עשו שתיהן בשותפות משל שניהם אין אחת אוסרת על חברתה", עכ"ל.

וכתב הפמ"ג (במשב"ז סק"ו) ח"ל: והנה כל מ"ש בענין המחיצות הוא שיהא רשות לאחד לשמש בשניה, דאל"כ אע"פ שמשמשת בכח גדול וכדומה אין אוסרת, וע"ש (עירובין פ"ה), ומשו"ה בענין עשו בשותפות דאז יש לשניה רשות, ואם יארע בשכנים שהתנו ביניהם, שיהיה לכל אחד רשות להשתמש בשני על גוזזתא שלו, אה"נ דאוסרת בלא עירוב אע"פ שעשו כ"א מחיצה לבדה, ופשוט הוא, עכ"ל. והעתיקו המשנ"ב (סי' מ"ז).

ג. ונתחבטו בכולל בני החבורה ה"ו, מה כונתו באמרו "שכנים שהתנו ביניהם שיהיה לכ"א רשות להשתמש", האם סגי בהסכמה ונתינת רשות בעלמא, או"ד דמיירי בקנין ממת' ביניהם ובלעדיה אין בכח ההסכמה גרידא לאסור עלי ע"י שימוש.

ד. והנה בגמ' עירובין פ"ח. איתא "אמר רבה א"ר חייא ורב יוסף אמר רבי אושעיא יש גול בשבת וחורבה מחזיר לבעלים", ופירש"י: "השתא ס"ד דחכי קאמר, ומותר לגול בשבת רשות, ולהשתמש בה בחורבתו של חבירו הסמוכה לו כי היכי דרגיל בחול, הואיל וסתם חורבה אין הבעלים משתמשין בה כ"כ, קני לה האי בגולתו כשאנו גולנים ונעשית רשותו, וחורבה מחזיר לבעלים, משמע על כרחו איסור שבת מחזירה לבעלים וצריך להחזירה ואין קנויה לו, אלמא אסור להשתמש בה", עכ"ל. וקמתרץ "הכי קאמר יש דין גול בשבת כיצד החורבה מחזיר לבעלים", ופירש"י: "דין השבת גולה נוהג ברשויות של שבת, דחורבה מחזיר הגולה לבעלים, ואוסר להשתמש בה". וקאמר עוד בגמ' "אמר רבא ומתבין אשמעתין, וכן שתי גוזזרות או למעלה מזו וכו' ואי אמרת יש דין גול בשבת אמאי אסורות", וביאר רש"י: "הא רשותא דעלינה היא ותחנתונה זו שלא כדון משתמשת בה בחול, ואפ"ה כיון דרגילה בה אסרה עלה". אמר רב ששת הכא במאי עסקינן, כגון שעשו מחיצה בשותפות. או הכי כי עשו לתחנתונה נמי, כיון דעשו לתחנתונה גלי גלי דעתה דנאק בהדין לא ניהא לי. ומלשון הגמ' דנקט 'גול', נראה דרק באופן הזה שולח מחבירו בלא רשות אינו אוסר, אך כשאין בעלים וכגון בהפקר, או דנטל רשות ואף לא קנין ממוני ממש אסור.

אח"ז ראיתי בחז"א (סו"ס ק"ד) דנקט נמי הכא, ודלא כהכותב [יש שמועה, שהכותב הוא הגרש"ש] דס"ל דכדי לאסור בעי קנין ממת'.

ה. והנה הרשב"א בסוגיא דלעיל, הק' מהא דאמרין לעיל (פ"ד): גג הסמוך לרה"י, בני רשות הרבים אוסרים על בעל הגג, באופן שמשתמשים בו, וקשה הלא הם משתמשים בגול שאין הגג שייך להם ומדוע אוסרים, ותירץ ששם כל זמן שבעל הבית לא עשה סולם קבוע לגגו, שע"י כך יחדו לתשמיש בני החצר וסלקו מתשמיש בני רשות הרבים, או אומרים שמתמא נוח לבעל הבית שבני רשות הרבים משתמשים בגגו, ואינו מקפיד עליהם, ולכן אוסרים עליו. וה"ו פשוט דאין כאן יותר מהסכמה גרידא ואי אפשרה על שימוש הרבים, ודאי שאין להם קנין ממוני, ואפ"ה אוסרים עליו, וה"ו מוכיח כמש"ל דלא בעינן קנין ממוני כדי לאסור, אלא סגי ברשות בעלמא.

אך הריטב"א תי' על הקו' הנ"ל (לעיל פ"ד: ד"ה דאמר) דתשמיש של גג או מרפסת הוא תשמיש שאינו חשוב כ"כ לבני החצר, ומשו"ה כאשר בני רה"י משתמשים בגג בימי החול בני החצר אינם מקפידים עליהם, ומשום כך דין הגג כחצר שהחזיקו בו רבים ברשות שאסור לקלקלו.

הרי הדוסיף על הרשב"א דיש כאן דין דמחצר שהחזיקו בו רבים, והיינו שיש לרבים זכות עירוב על שימוש זה, ונראה לכאן דס"ל דלא סגי ברשות בעלמא, אלא בעי קנין ממוני כדי לאסור, ודו"ק.

ו. עוד ראיתי מביאים ראה מהגרעק"א (בשו"ת קמא סי' קע"ד) דדן האם דמועיל קנין בשבת, מהא דאמרין בעירובין ע': ישראל וגר שרויין במגורה אהן [וגרן הוא וחלוק בחדרים, והיה לכל אחד פתחו בחצר, ואוסרין זה על זה], ומת גר מבעוד יום, דאע"פ שהחזיק ישראל אחר משחשיכה אסור, דאי נימא דאין מועיל קנין בשבת אמאי אוסר. ולפ"י החז"א דכדי לאסור לא בעינן קנין ממוני, אלא רשות דירה בעלמא, אין ראה מכאן דמועיל קנין בשבת, אך הגרעק"א למד דבכדי לאסור בעינן קנין ממוני.

ז. ועפ"ז הסביר החז"א שם דאף שיירא החונה במקום הפקר ובשל חבריהם, כל שיש כאן שימושי דירה אוסרים זע"ו.

וכ"כ רש"י בדף ע. ב"ה דהוה ומית, ח"ל: "ועל כרחך דרבה בשיירא שחנתה בבקעה והקיפה חצר ונטו שם איש אהלו מוקי לה, דכי מת אין לירשיו שם כלום. דאי בחצר ממש, הא איכא יורשין, וכיון דאילו הוה אבוהון קיים הוה אסר, אינהו נמי אסרי". עיי"ש עוד בדבריו דהאר"ק בזה.

אביעד הלוי - אופקים

מחיצות גרועות העשויות בקביעות האם מועילות ביותר מב"ס
סי' ש"ס סעיף א': יחיד ששבת בבקעה והקיף מחיצות גרועות, כגון שתי בלא ערב או ערב בלא שתי, עד סאתים מותר לטלטל בכולו, מסאתים ואילך אין מטלטלין בו אלא בדי' אמות, ובמ"ב ס"ק א' כתב דה"ה דאפי' במקום ישוב ג"כ מותר עד סאתים.

בתוס' דף י"ח ע"א ד"ה אפילו כ': וא"ת ומ"ש גבי שיירא דבעו רבנן שלא יהיה ב"ס פנוי וכו', וי"ל דגבי שיירא הואיל ונעשה לצורך שעה לא הוי חשיב מוקף לדירה כמו פסין, מ"נ לענין עולי רגלים הקילו, עכ"ל. מבואר לתי' קמא דמה דלא מהני סאתים פוני במחיצת שתי או ערב משום שאינו היקף לדירה, ר"ל ודאי חשיב היקף לדירה שהרי במחיצות מעולות מהני, אלא עכ"פ לענין מחיצות גרועות החמירו כיון שאינו אלא לשעה אינו דומה כ"כ להיקף דירה, ולפ"ו אם עושה מחיצות שתי בקבע כמו שמצוי בהקפי חצרות, אין בזה חסרון דמחיצה גרועה, ואף לתי' שני דבעולי רגלים הקילו, י"ל כי גם פסים ל"ה דירה גמורה, דע"ז סובבים דבריהם לפרש דלא כרש"י דטעם היתר פסין דהוי דירה, אלא ד"ל שהקילו בפסין.

אבל סתימת הנוש"ע וכן הרשב"א בעבודת הקודש ש"ג פ"ג משמע דהוי חסרון במחיצות בכל ענין, וצ"ע.

עירוב בג' קרפפות, ובדין אמצעי מגופף

סי' ש"ס ס"ג: היו שלשה והקיפו כל אחד לעצמו זה בצד זה ועירבו יחד. לכאן מיירי שיש לכ"א בית בפ"ע, כי אם דרים בהיקף זה הא קי"ל הדר בחצר אינו אוסר, ולא הבנתי לפ"ו מ"ש החז"א סי' ק"ו סק"א דאיכא דפרוצין זל"ז במלואו נעשו רשות אחת ואינן צריכים עירוב, נראה דפירש שדרים ע"פ השדה, דאל"כ מ"ל דנעשה הכל חצר אחת.

הן אמת דלפ"מ שמצדד הבה"ל בסי' שס"ו ס"א ד"ה אבל שיירא, דהיכא דמבחוץ הוי היקף אחד, אוי אף יש להם בתים חלוקים, מחיצות החיצונות מצרפות אותן ונעשו דיוורין אחד, ושזו שיטת הש"ע, אבל בדי' החז"א לא הוזכר מכל זה, וצ"ע.

עוד כ' החז"א שם סק"ג דאם האמצעי מגופף, והמחיצות שבינו לחיצונים הוי פרוץ מרובה, אבל החיצונים יותר מב"ס ולא נעשו שיירא כגון ביחיד בכל צד, דנמצא דהוי כרמלית מב' צדדי האמצעי, וא"כ א"א לדון האמצעי למגופף דהא אין לו ג' מחיצות, וכיון שנחשב פרוץ במלואו לחיצונים ממילא הוי הכל רשות אחת ונעשו שיירא והכל מותר, ואם נימא דהחיצונים אסורים גם האמצעי אסור.

ולפי דבריו, הא דהצריכו לצרף דיורי האמצעי לחיצונים איירי כשגופפי הגדולה הם עומד מרובה, אך מד' הש"ע לא נראה כן דכ' דאיירי שאינם פתוחים זל"ז יותר מ', ובכנסים כחלי קטנה מופלגים כחלי הכניסות ג' טפחים לכה"פ, הרי דאיירי אף בפרוץ מרובה, וצ"ע.

ואפשר דהשו"ע לטעמיה דבפרוץ יותר מ' לא מהני לצרפן ליחשב קרפף אחד ליחשב שיירא, ע"כ גם בפרוץ מרובה כיון שיש עכ"פ חילוק לא חשיבי קרפף אחד, והחז"א אויל בתר מסקנתו בסק"ב, דבפרוצין יותר מ' נעשו כולן כחד.

ולפי הצד שכ' החז"א דשלתן אסורים, יש לדון אם המרחק בין כחלי החיצונים הכנסים אינו יותר מעשר מחיצונה שבצד זו לחיצונה שבצד השני, א"כ בזה על כרחו יש להחשיב העודף שבחצר הגדולה שמכאן ומכאן, מה שרחב יותר מהחיצונות יאה מותר כי כניסת הקטנה נחשב גופפי למקום הזה, וממילא מה שבין החיצונות מוכרח שהוא חלק מהחלק המתרחב, ואי"ז כלל חצר גדולה שנדון הכל כמקום אחד, וממילא ע"כ שמשו"ע עם החיצונות הוי מקום אחד ממש, ומוכרח שהכל מותר, ודוק היטב, וצ"ע.

ולפ"ו יש לדון בב' חצרות גדולה וקטנה ונכנסים כחלי קטנה, אם יכולים דיורי הגדולה לחלק זמ"ז דכניסות הקטנה יחשבו גופפי לחלקים זמ"ז, ובאופן זה אם נחלקו האמצעיים מאותם שדרים בחלק הרחב, ע"כ יצטרכו האמצעיים לערב עם הקטנה, דעל כרחו הם חצר אחת וכמ"ש לעיל.

אברהם אשר זלץ - אלעד

אי צוה"פ חשיבא מחיצה גרועה

סימן ש"ס סעיף א': יחיד ששבת בבקעה והקיף מחיצות גרועות, כגון שתי בלא ערב או ערב בלא שתי וכו'. ויש להסתפק אי צורת הפתח חשיבא מחיצה גרועה או לא. ומצאתי שהסתפק בזה בשו"ת מנחת יצחק חלק ו' סימן ל"ג סק"ב.

מקום שמוקף בג' מחיצות ופרוץ מרוח רביעית יותר מ' אמות

סימן ש"ס ביה"ל ד"ה כגון שתי בלא ערב. הנה יש לחקור בכל היקף דאמרין דבג' מחיצות הוי רה"י מה"ת, אי פירושו שמדאורייתא בעינן ג' מחיצות וברביעית אי"צ כלום, או"ד דמדאורייתא צריך שהמקום יהיה סגור מדי רוחותיו, אלא שצד אחד יכול להשאירו פתוח דכפתח חשיב, ונפק"מ בגוונא שבצד הרביעי יש בפתח שיעור פירצה דהיינו יותר מ' אמות, דלהצד הראשון גם ככה"ג הוי רה"י מה"ת, ולהצד השני כל כמה דאין רוח זו מתוקנת לא הויא רה"י. ומדברי החז"א (סי' קי"ב במכתב אות ו') נראה דפשיטא ליה כמו הצד השני. (והובאו הדברים בחי' עמ"ס עירובין דף יא. ע"ש). אכן מדברי הביה"ל דילן נראה להוכיח דס"ל כהצד השני, והוא דאהא דכתב הש"ע דמחיצות של שתי בלא ערב או ערב בלא שתי מחיצות גרועות הן, הביא הביה"ל שבתוספת שבת מצדד לומר דאם היו ג' מחיצות מעולות דמה"ת הוי רה"י גמור, אפילו אם המחיצה הרביעית הוא שתי או ערב לבד נמי סגי בהכי, וש"י לטלטל אפי' מחוקת יותר מב"ס, עכ"ל. והנה היא מחיצה רביעית ע"כ דמיירי דפתוחה ביותר מעשר אמות הוא, דאי אין בהא פתח עשר אמות אי"צ מחיצה דשתי או דערב כלל, דבלחי סגי (ודוחק לאוקמי דאתא למימר דש"י לעשות לחי חצר ששיעורו ד' טפחים ע"י לבד, ואהא קאמר דכשר, דאין נראה כן בדבריו, ועוד שסתמא דמילתא דמקום הרחב מבית סאתים יש לו יותר מעשר אמות בכל אחד מכתליו), וע"כ דמיירי דפתוח יותר מעשר אמות, ואהא קאמר התו"ש (ואסכים המ"ב על ידיה) דאם היו ג' מחיצות מעולות מה"ת הוי רה"י גמור, ודו"ק.

[אמנם כל ראייה זו היא רק אי נקוט דס"ל להתו"ש ומ"ב דפרצת עשר הויא

פירצה מה"ת, אבל אי נימא דפרצת עשר דרבנן היא כשיטת החז"א שם, אין ראייה מהא. וש"י דהחז"א (סימן ע"ז סק"ג ד"ה כ' במ"ב ש"ס) כתב טפי מכך, ח"ל: ויש לעיין בתיקון פרצה יתר מ' בג' הדפנות אי מהני כיון דאיכא עומ"ד במחיצה מעליא, וכן מסתבר, ע"כ. והיינו דאף אם בג' המחיצות יש פרצות שלמעלה מ' ותיקנם במחיצה גרועה תיקנו, מהני כל דאיכא עומ"ד, ונראה דכו"ז הוא לשיטתו דס"ל (בסי' קי"ב הנ"ל) דפרצת עשר אינה פרצה מה"ת, אבל להדעות דפליגי וסברי דפרצת עשר הויא פרצה מה"ת לא יהני האי תיקון.

שמ"י אקוקה - מעלות דפנה

סימן שס"א

הערות בסוגיית גג הסמוך לרה"י (סי' שס"א סעי' א')

מהו הנידון בגג הסמוך לרה"י באיזה גג ובאיזה טלטול עסקינן

יעוי' בסוגיא עירובין פד', וכלל העולה בסוגיא שם שיש ג' דרכים בסוגיא, עיי"ש, והנה לדרך רש"י ור"י מיירי ברה"י גמורה מה"ת, אלא שבני רה"י משתמשים בה, וע"ז חלוק בדיון גג הבית שבני רה"י אסור להם להוציא מהבית אליו, וכמתבאר שם מד' רש"י ותו' להדיא, דהוה הנידון אם שימוש בני רה"י יגרום לחלק בינו לבין הבית או לא, וע"ז אהני סולם לבטלו אל הבית והחצר, עיי"ש. והנה צ"ל דשאני מחורין וחיין שלמטה מי דנאסרים, וי"א שאינם כרה"י כלל, וי"א שעכ"פ שימוש הרבים אוסרת על בני רה"י, יעוי' במ"ב ריש סי' שמה"ה, ועי' בס"י שני"ג, ואכמ"ל, דהכא הגג והמרפסת הם עצמם רה"י גמורה, ובהו אהני לן סולם [הטעם דהוה רה"י גמורה מפו' ברש"י שהגג גבוה י', וגם המרפסת מגופפת כדן רה"י, והתו' פירשו דמיירי בגג או מרפסת (עי' רש"י ותו' ואכמ"ל) נמוך י', אך עכ"פ מגופפת כהלכות רה"י עיי"ש, וברשב"א חידש בעבוה"ק המובא בב"י דמיירי בגג שאינו מגופף ואינו גבוה י', אך מ"מ כל מהו כעובי הגדר של החצר שמהצד השני של הבית, והו"ל לגג כעובי החוליא של הגדר, דאף שהחוליא אין גבוה י"ט מהרה"ר הו"ל הוא עצמו רה"י מולאחרים הוא עושה וכו', ורש"י ותו' שלא פי' כן כנר"י ס"ל דבחולית הבור אינו רה"י כיון שאין מובדל מקרקע רה"י, אף דעושה מחיצה להבור, והוצרכו לפרש שהוא רה"י משום שמגופף כדן וכנ"ל [ועי' חזו"א סי' ס"ב סק"ג וסי' צ"ו סק"א עיי"ש]. ויעוי' כאן בביאור הגר"א שהביא לד' הרשב"א, וכ"ה לכאן ד' המ"ב סק"א, עיי"ש ה"טב].

אבל לר"ת כל הנידון בבית שאינו גבוה י"ט ונידון ככרמלית, ובפשוטו אף שבתוכו עמוק י"ט, מ"מ ע"ג הוה כרמלית לפי שאין המחיצות ניכרות, ולא עבדינן גוד אסיק מתוך הבית לע"ג אחרי שמבחוץ ליכא י"ט, ונר' דזה גרע מגג הבולט שיש כלפי חוץ מחיצות אלא שהגג עודף, אך כאן כלפי חוץ ליכא שום מחיצות, שרק כלפי תוכו הוא רה"י [ובאמת יעוי' מג"א שלא כתב כך, והמג"א לשיטתו בדן גג הבולט ומשווה ביניהם, אך עי' מ"ב סק"א ושע"ה צ"ס סק"ה וחזו"א סי' ק"ח סק"ו, ואכמ"ל], ובכה"ג לכאן לא אשכחן דין גוד אסיק, והנה לר"ת נתחדש להיפך שיש כאן כרמלית הניתר ע"י סולם, דהך כרמלית קילא טפי כיון שבתוכו רה"י והוא חידוש גדול, והנה לר"ת פשוט שבלי סולם אסור לטלטל ד"א אפי' כלים ששבתו בגג, שהנידון מצד שנחשב לכרמלית גמורה, והנה לכאן גם המב"ם מפרש כ"ת מרפי' שהנידון לגבי טלטול ד"א ע"ג הגג, וכפשוטו לטונו בפ"ד ה"ט, עיי"ש שהנידון בדיוני כרמלית, עיי"ש ה"טב, [ועי' מש"כ מרן הגר"ח ז"ל בחי' על הרי"מ הלכות שבת, ויל"ע הרבה בדבריו, ואכמ"ל].

ובאמת נר' דאין לנו גג שיש בו מחלוקת אם הנידון לטלטל מבית אליו או בד"א, שכל א' דיבר על גג אחד, דבגג רה"י שבני רה"י משתמשים אין צד שנאסר בטלטול ד"א, ובגג שהוא כרמלית פשיטא שהנידון בטלטול ד"א [ואי איכא פלוגתא הוא בחדא מתרתי, או דיהא פלוגתא בגג שהוא כרמלית אם ניתר ע"י סולם, או אם יש בכלל איסור טלטול מבית לגג שרבים משתמשים כשהגג נידון כרה"י, ועי']. ומה"ש צל"ע על הדרכי' משה דכתב דאיכא פלוגתא בלי סולם מה האיסור, שאי"ז פלוגתא בדן אלא כל א' מיירי בגג אחר, וצ"ע. ועד"ז צל"ע גם במ"ב עי' סק"ד ושע"ה צ"ס סק"ט שג"כ כתב בסתמא שה מחלוקת, ולא כתב דתלוי בין הגנות, עיי"ש, ובפרט שהוא מצייר לכאן בסק"א וסק"ג ושע"ה צ"ס סק"ו דמיירי בגג שהוא גבוה י"ט מהצד השני ונידון כרה"י מה"ת, וא"כ היכא אשכחן דאיכא למ"ד דאסור לטלטל בו על הגג, דלכאן ר"ת ורמב"ם לא פי' דמיירי בהכי כי אם באופן שאינו רה"י מה"ת וכנ"ל, וצ"ע [ואולי הבי' דגם לר"ת ורמב"ם מיירי שגבוה י' מצד החצר, אלא שהם חולקים וסוברים שאינו כרה"י עיי"ז וכנ"ל בפלוגתא דבור וחוליתו, אך צ"ע מג"ל לומר כן, וצ"ע].

שו"ר שהגר"א ז"ל כתב להדיא על הש"ע, וציור הש"ע דזה כפי' ר"ת והר"מ, דבריו ז"ל צע"ג, דהשו"ע גם מצייר להדיא שהנידון לטלטל מחצר לגג, וא"כ במה הש"ע מפרש כ"ת הרי"מ, וצ"ע.

דינים העולים

- א. גג שמכל צד אינו גבוה י"ט הוא כרמלית לכ"ע, דלא קי"ל בזה כמג"א, וכמוש"כ המ"ב להדיא [ויתכן שיהא ר"ה גמור, ותלוי בכללי עמוד ט' שבסי' שמה"ה], ואעפ"כ מהני סולם קבוע לחצר לר"ת, ולכאן גם לרמב"ם, ויל"ע אי רש"י וטושו"ע מודו לזה וצ"ע, וכל סולם אסור לטלטל יותר מד"א.
- ב. ואם גבוה י"ט מג' צדדים, וגם קצת מרוח ד' הוא רה"י גמורה, ואעפ"כ לרש"י ור"י נאסר לטלטל מחצר אליו, וניתר ע"י סולם קבוע לחצר, ולהנ"ל אין צד לאסור לטלטל יותר מד"א בגג, דליכא מאן דאסר בזה, ויל"ע אם הרי"מ ור"ת מודים לאיסור זה בלי סולם קבוע, וצ"ע.
- ג. ואם בג' צדדים גבוה י"ט, ובצד שכלפי ר"ה לא הרי הוא פרוץ לר"ה כהרי הפרוץ ברוח ד', ויל"ע אם יועיל בזה סולם, ולכאן כ"ש מכשאין לו י"ט כלל, ואף שבחצר הפרוצה לא יועיל דלת לבית, ואף פרוץ לגמרי דווקא לגבי רה"י גרע טפי דנראה שפתוח ופרוץ לר"ה, וצ"ע, והנידון בזה לטלטול יותר מד"א, ולא רק בטלטול מחצר אליו [ובמש"כ לגבי גג פרוצה לרה"י אין להק' דכל גג שבצדו השני הוא מחיצת רה"י, דמ"מ הוא עצמו פרוץ לרה"י, דזה לא איכפ"ל שבאמת הוא בגדר בטל לרשות היחיד ע"י דלאחרים הוא עושה, ואפי' כשהוא כל הרוח ד' של הרשות, וק"ל].
- ד. ואם אין גבוה רק בצד שכלפי החצר לכאן מח' תו' ורשב"א אי מה"ת

והיה"י או לא, ומי"מ לרשב"א נאסר לטלטל מחצר אליו, אבל ד"א שרי אף בלי סולם, וניתר ע"י סולם קבוע לסולם [ויל"ע דלתו] לכאן נידון ככרמלית, ובלי סולם אסור בטלטול יותר מד"א, ותלמי במה שנסתפקתי לעיל אות א], וק"ל כרשב"א וכו'.

ה. ויל"ע אם רק בצד א' שכלפי החצר גבוה י"ט, ובב' צדדים לחצר לא גבוה י"ט, וגם לר"ה לא גבוה י"ט, אי הוה רה"י לרשב"א, ונר' דאם גורם לחצר להיות רה"י מחמתו, וכגון שמצטרף עם שאר מחיצות החצר לאשווי רה"י, נידון כרה"י לרשב"א, וק"ל.

ולדינא ד' המ"ב דמהני סולם בכל גווי, וזלת באופן שאינו נידון כרה"י עפ"י כללי עמוד ט' שבסי' שמ"ה, וק"ל.

בגדר רבים מכתפים עליו שבגג הסמוך לרה"י

הנה נידון רבים מכתפין עליו האמור כאן, לרש"י ור"י היינו שבתשמישן קאסרי על בני החצר, דמשווי ליה מקום שרשות רבים שולטת בו, ולר"ת משווי ליה כעין כרמלית חמור, דהיינו שלא יהא יותר ע"י סולם לבני חצר, דאף שנת' שזה כרמלית קל משום דתוכו רה"י, ודרך היתרו לקבוע לו תשמיש קבוע בינו לבין הבית דרך החצר, ובכך לגמור להטפילו לחצר, וע"ז אמרינן דבלי סולם קבוע מה שיש סולם עראי לא סגי מחמת שמאידך חזינן שרבים משתמשים ונוח להו להשתמש, ומשום הכי אינו נטפל לרה"י, ונמצא שאין תשמיש הרבים סיבת האיסור רק שזה סיבה להצריך סולם קבוע, אך לרש"י זהו כל סיבת האיסור, ואף שלא נתבטל גם אחר שיהא סולם, מי"מ משווי ליה דעיקר תשמיש בני רה"י, דמשום הכי ליכא דין חורין למטה מי, וכמוש"כ בסי' שמי"ה וסי' שני"ג, ואכמ"ל. [והרי מפורש בגמ' שהנידון לא בתשמיש דמכתפין כבעמוד ט', כי אם בתשמיש דכומתא וסודרא, ועיי"ש ברש"י ובתו' בדף פ"ה ע"א ד"ה דילמא].

דהוה סגי בסולם עראי, והשתא בעינן סולם קבוע. ונגד רבים מכתפין עליו האמור כאן כתב הגר"א שזה אותו דרגא כבעמוד ט', ועיי"ש שלמד מזה לזה, ובאמת צ"ע, דהרי ברש"י מפי דהכא במכתפין אפי' למעלה מי' מירי עיי"ש, ושאינו מעמוד ט', וגם לרמב"ם הרי משמע דהכא בפחות מי' תליא, והתם הזכיר עמוד ט' מצומצמן, עיי"ש. וע"ז דשאני הכא שאין הנידון לאשווי רה"י ע"ז, דלזה בעינן תשמיש מסויים המסייע לרבים להלך שהוא חלק מרה"י, משאי"כ כאן שיהא נידון כמקום שבני רה"י משתמשים, ודמי לחורין שבתוך י' דקיי"ל דלא נעשה רה"י, ואעפ"כ מיקרי מקום תשמיש בני רה"י, דמשום הכי ליכא דין חורין למטה מי, וכמוש"כ בסי' שמי"ה וסי' שני"ג, ואכמ"ל. [והרי מפורש בגמ' שהנידון לא בתשמיש דמכתפין כבעמוד ט', כי אם בתשמיש דכומתא וסודרא, ועיי"ש ברש"י ובתו' בדף פ"ה ע"א ד"ה דילמא].

בן ציון גרינהויז - בית שמש

הבא לעשות פי תקרה הכשר לכל הדעות צריך ז' תנאים

- א. ג' מחיצות או ב' דבוקות (הג"ה).
- ב. רוחב התקרה ד"ט (הג"ה).
- ג. שלא יהיה פי תקרה משופע דליכא פה (שו"ע).
- ד. שלא תהיה הגזוזטרא מלאה פגימות כל סביבותיה ואינה שווה (תוס' פו:).
- ה. שיהיה עובי הפי תקרה טפח (רש"י סוכה יח:).
- ו. שיהיה חזק וראוי לקבל מעויבה (רשב"א ג.).
- ז. כתב רש"י צ: עומד קירויה על ד' יתדות, ונותנין ד' קורות מיתר ליתר ועליהן מסדרין הנסרין, ואותן הקורות קרי פי תקרה. (וכ"כ עוד בדף צג. וצה. גם בדף צד: מפרש דהיינו חסרון דאחילא דליכא קורות אלו בסיום (הגג). משמע דדוקא הקורות חשובים לעשות פי תקרה, ולא התקרה עצמה. (הטעם י"ל דבעינן תחילת ירידה למשוך פ"ת וכעין לח:).

שיעור פי תקרה לדעת מרן המחבר

ביה"ל ד"ה ויש אומרים. סתימת המחבר משמע דדעתו כרש"י וכו'. והנה ברש"י מבואר דאי' ד"ט לפ"ת, אבל לא נתבאר כמה כן צריך. (והרמב"ם נמי סתם הדברים, שכתב (פ"ז ל"ה) ואם היתה שם קורה מלמעלה על אורך הפרצה, רואין אותה שירידה וסתמה ומותר לטלטל. ובפרט שסובר שפ"ת מדרבנן, א"כ אף אם מיקל בקורה טפח אי' ללמוד מדבריו לרש"י דסובר פ"ת מדאו'). ובתוס' וברא"ש דף פו. מבואר דסגי בטפח לדעת רש"י, ולכן הרבו להקשות דתהוי קורה פ"ת, ולא יהיו בה הגבלות לפסול. אמנם י"ל דאף לרש"י שא"צ ד"ט, בעי ג"ט דהוא מקום חשוב קצת, וכדאי'תא לעיל דף טז. ודף כה. ובכמה דוכתי, ובוה א"ש הרבה מקושי'ת תוס' והרא"ש. ונמצא שהבא להקל כדעת המחבר, אינו ברור אם יכול להקל בפחות מג"ט.

מגושה גבאי - ברכפלד

גג הסמוך לרה"י

סי' שס"א סוף סק"א: ובפרט כשרבים מכתפים עליו אפשר דהוא רשות הרבים גמור ע"י זה וכו'. וצ"ב איך יהיה רה"י גמור, והוי מוקף חצר משלוש רוחות, א"כ לא שייך שיהיה רה"י. וכמוזמ' לומר שמדובר באופן שהחצר לא מקיף את הבית מג' רוחות, אלא נמצא החצר לפני הבית באופן שהבית משמש מחיצה מצד אחד של החצר [ומה שבמהדו' דרשו' ציירו שהחצר מסוכב מג' רוחות, כמדומה טעון תיקון].

בענין הג"ל

בשע"צ סי' שס"א ס"ק ג' כתב: ועי' בתוספת שבת ופמ"ג שכתבו דאפילו אם רק לצד רה"י לחוד גבוה עשרה טפחים, גם כן אין צריך סולם. הנה אם נאמר שהחצר מסוכב הבית מג' רוחות, מובן שהוא רה"י כיון שיש מחיצות מד' רוחות י' טפחים, משלשה צדדים ע"י מחיצות החצר, ומצד רה"י הבית גבוה י'. אבל אם נאמר שהחצר לפני הבית, א"כ גג הבית כרמלית גמור שאין לו י' טפחים אפילו מג' צדדים. ויתכן שכונת האחרונים שהגג היה גבוה לצד רה"י עשרה טפחים, הכוונה שלושה צידי הגג, מלבד הצד הפונה לחצר שאינו גבוה י', ואז הגג מוקף מג' צדדים בגובה י', ובצד הרביעי ע"י מחיצת החצר שמול הצד הרביעי. ובאופן נוסף יתכן שכונת האחרונים דכיון שהבית בפנים גבוה י', מעיקר הדין גם הגג נחשב רה"י, וצריך רק שלא יהיה פרוץ לרה"י, וכיון שגבוה י' לא פרוץ לרה"י [אמנם זה אינו דבר ברור שיהיה הגג נחשב רה"י ע"י שבפנים רה"י, שאפילו ר"ת שפ"י כן את דין גג הסמוך לרה"י שכל הבית

מבחוץ גבוה ט' ובפנים גבוה י', סובר שהגג לא נחשב רה"י, כמבואר בדבריו. ואמנם יש אחרונים שפירשו דדעת ר"ת שהגג נחשב רה"י, עי' חזו"א].

שלמה קפלן - קרית ספר

בענין חצר שנפרצה בקרן זווית

בשו"ע סי' שס"א ס"ב לגבי פרצה בקרן זווית דאינה נחשבת פתח, דאין דרך בנ"א לעשות פתח בקרן זווית, יעוי' חזו"א סי' ע"ב סק"א דכ' דאין אומרים בכה"ג פרוץ מרובה, כיון דהענין בפרוץ מרובה הוא דרואים כאילו שני קצוות הכותל נמשכים אחד כנגד השני, ומתחברים מה שאינו יכול להיות בקרן זווית, דאין למשיכה מוקם להתחבר אליו, ולהחשיבו כפתח אי אפשר כיון דאין דרך בנ"א לעשות פתח בקרן זווית, ולפ"ז כתב החזו"א דאם אין בשני הרוחות פרצה י' טפחים, יכול להניח עמוד בקרן זווית וימשכו אליו הכתלים, ועוד כתב החזו"א דאם יש ב' כתלים כמין גאם, וכותל שלישית שסותמת באלכסון כעין משולש, ויש פרצה בסופה, אפשר לומר דמתארכת עד הכותל שכנגדה, דאין הולכים בזה אחר רוחות העולם אלא אחר בנין הכתלים לגופה של חצר, ועוד כ' החזו"א שם בליקוטים סי' קי"א סק"ד דכתב עגולה אם נפרצה אין אומרים בה עומד מרובה, ובכל מקום שנפרצה נחשב כקרן זווית, ואין אומרים דהכתלים מתעגלים זה כנגד זה, אלא הם הולכים ישר ואין להם אפשרות להתחבר. וקשה דמי"מ יחשב כפתח, וכאן אין לומר דאין דרך בנ"א לעשות פתח בקרן זווית, דהרי חייב שיהיה פתח בחצר, ובחצר כו' כן יש דרך לעשות פתח בקרן זווית, וצ"ע, וכמו דאמרינן בחצר כמין גאם דאולינן בתר רוחות העולם, ה"ה הכא נאמר דלגופה של חצר יש בדרכס של בנ"א לעשות פתח בכה"ג.

יוסף חיים ידקוני - טבריה

סיכום השיטות והעולה לדינא סימן שס"א

סי' שס"א ס"א. בב"י הביא דמהרמב"ם והרשב"א משמע שצריך סולם רק כשהרבים מכתפים על הגג, אולם ה"טור לא הצריך כיתוף ובכל גוונא צריך סולם, והשו"ע ס"ל כהרמב"ם והרשב"א [מדכתב "הואיל ורבים משתמשים"]. בד"מ הביא דמשמע **מהרמב"ם** דכשאין סולם קבוע אסור לטלטל על הגג רק תוך ד"א, אך **הרשב"א** ס"ל שדווקא מן הבית אסור לטלטל בכה"ג, ובמ"ב (סק"ד) וכך בשע"צ (סק"ט) איתא דמסתימת השו"ע משמע שס"ל כהרשב"א.

במ"ב (סק"א) הביא דברי המג"א שכשהגג נמוך בפחות מי"ט מכל צדדיו אך עמוק י"ט, א"צ סולם כיון שהגג חשיב רה"י, **ורבים מהאחרונים** פליגי עליה וס"ל דהוי כרמלית (וכשמכתפים מסתפק הפמ"ג דהוא מדאר), ולכן בעי סולם.

סי' שס"א ס"ב. בשו"ע נקט דחצר שנפרצה במלואה או ביותר מעשר לרה"י, מקום המחיצה נדון כצדדי רה"י שהוא כרמלית, ובמ"ב (סק"ו) ביאר דלפ"ז אם יש כרמלית סמוכה לחצר שרי לטלטל ממקום הפרצה אל הכרמלית, וברה"י שלנו יש להחמיר.

בב"י הביא ד' שיטות בביאור דברי הגמ' "חצר ובית שנפרצו בקרן זווית", **רש"י** פירש חצר שנפרצה בקרן זווית שהפירצה אוכלת בשתי רוחותיה, ובבית לא אמרינן יורד וסותם משום דאיי"י בתקרה משופעת דל"א בה י"ס. **התוס' והרא"ש** פליגי ארש"י בפירוש בית, וס"ל דל"א י"ס מכיון שגם התקרה נפרצה בקרן זווית ונשארה באלכסון, ובכה"ג ל"א י"ס, הרב המגיד הביא י"מ דאדרבה אם גם הקירוי נפרץ אמרינן י"ס, ואם נשאר שלם ורק הפתח נפרץ ל"א י"ס. **והרמב"ם** פירש הסוגיא [להבנת הב"י] שיש פירצה מהצד וקורה מונחת באלכסון, בשו"ע סתם כהתוס' והרא"ש [ובבה"ל ד"ה עד ביאר בדעת השו"ע שאם הקירוי לא נפרץ ועודו על מקום הפרצה, אמרינן יורד וסותם].

ובמה שכתב השו"ע כשנפרץ החצר בקרן זווית, אפי' בפחות מי"א חשיב פרצה, הביא המ"ב (סק"ט) שאם עשה צוה"פ, וכ"ש שתי מזוזות ומשקוף, שם פתח עליה ושרי.

בב"י הביא שהרה"י והרשב"א ס"ל שביתר מי"א ל"א י"ס, **והר"ף והרמב"ם** ס"ל דאמרינן, ובשו"ע סתם כהר"ף ורמב"ם.

בב"י הביא את שיטת **רש"י והרמב"ם** שאין צריך רוחב ד"ט בתקרה כדי לומר י"ס, אולם **התוס' והרא"ש** הצריכו רוחב ד"ט, וחתם הב"י דנקטינן כרש"י והרמב"ם. וכן **בשו"ע** סתם כמותם, אמנם **ברמ"א** הביא את דברי התוס' והרא"ש, ובמ"ב (סק"ט) פסק להחמיר כהרמ"א.

בב"י הביא במחלוקת רב ושמואל האם אמרינן פי תקרה י"ס באכסדרה שנפסק כרב דאמרינן י"ס, **פרש"י** דאיי"י שפרוצה מד' רוחותיה ואמרינן י"ס בד' רוחות, **ברמב"ם והר"ף** פירשו דאיי"י שפרוצה מרוח אחת, ורק בגוונא שיש ג' מחיצות שלימות אמרינן י"ס, **והרא"ש נקט כר"ת** שאף בשתי מחיצות (זו ליד זו ולא מפולש) אמרינן י"ס. בשו"ע לא גילה דעתו, והרמ"א הביא את הרא"ש ב"יא [ובבה"ל ד"ה ואמרינן נקט דאפשר שהרמ"א רק הביאו, אך לא החליט כותיה].

במ"ב (סק"י) הביא **מהפמ"ג** שפירצה בקרן זווית פחות מאמה אין להחמיר, אך **ברשב"א** איתא דמג"ט ועד ד"ט צריכה שני לחיים, ומעל לד"ט אין לה הכשר עד שימעטנה.

בשו"ע מבואר דל"א פי תקרה י"ס במשופע [ועיין לעיל סתירה לזה מהשו"ע סי' שני"ח ס"ב, ושם במ"ב (סקצ"ב) הביא לזה יישוב מהאחרונים], ובשה"צ (סק"ט) הביא שיטת ה"ט דאמרינן י"ס גם במשופע, והרבה אחרונים חלקו עליו.

בבה"ל ד"ה וי"א הביא ששיטת **הרמב"ם** שפי תקרה י"ס רק מתיר טלטול, אך לא הופך לרה"י, אולם **תוס' והרא"ש ועוד** פליגי עליה וס"ל דהרי מדאורייתא, **אביחי כהן - אופקים**

בענין גג הסמוך לרה"י בתוך י"ט ולמעלה מי"ט לחצר

כ' בשו"ע ר"ס שס"א: "הואיל ורבים משתמשים בו ה"ז כרה"י" וכו' (והיה מקום להבין שמותר לבני רה"י להשתמש שם בשבת), ועי' "נתיבות שבת" (בעמ' ק"ג בהערה נ"ה) **שכ"י:** "ומ"מ נראה פשוט שאסור לבני רה"י להשתמש בגג זה בשבת, ואפילו חייב איכא כיון דרה"י גמור הוא עכ"פ לשיטת הרשב"א". **דרור בנימין סנדלר - אופקים**

בענין פי תקרה יורד וסותם
אם דין פי תקרה מהתורה

סוף סימן שס"א, שיטת רש"י בגמ' סוכה ו' ע"ב וכן בדף י"ט ע"א ד"ה מחיצות, וכן לר"ח סוכה י"ח ע"ב דין פי תקרה מדין גוד אחית מחיצתא שהיא הלכה למשה מסיני, והיינו שנמשכת מחיצה מפי תקרה ועד הקרקע. כי אתא הלכתא לגוד ולבדו וכו', ופירש"י ד"ה לגוד וכו': להיכא דצריך למיגד או גוד אחית או אסיק, כגון אכסדרא בבקעה דאמרינן בה פי תקרה יורד וסותם, עכ"ל. וכתב בדף כ"ב ע"א ד"ה שאין, וכו': גוד אחית משוך אותה הורדר.

התוס' בעירובין דף צ"ד ע"א ד"ה בשתי וכן הרא"ש סימן ג' ביאר שפי תקרה מתיר משום דדמי לפתח, וכ"כ בשע"צ סימן שס"א סק"ו וכו': דע"י פי תקרה נעשה למטה החלל כפתח בעלמא, ובספר אור גדול ביאר שגם התוס' והרא"ש ס"ל שהוא מדין מחיצה, אלא שחכמים לא התירו משום פי תקרה אלא במקום שדומה לפתח, ולכן דקדקו לכתוב שדומה לפתח, ונפק"מ בין השיטות כתב הקה"י עירובין סימן א' סק"ב כשעוברים גדיים שם, דלרש"י שפי תקרה משום מחיצה אי"כ הגדיים מבטלים את המחיצה, ולתוס' שהוא משום פתח לא בטלי מחיצה, ובכל אופן מבואר דלרש"י תוס' והרא"ש דין פי תקרה הוא מהתורה.

אלא שהרמב"ם שבת פ"ז הל"ה כתב וכו': הזורק מרה"י לאכסדרא בבקעה פטור כזורק למבוי שיש לו תקרה, לפי שפי תקרה יורד וסותם, עכ"ל, ואי פי תקרה מהתורה אמאי הזורק מרה"י לאכסדרא פטור. והאחרונים נחלקו בדברי הרמב"ם.

בספר הבתים שערי איסור הוצאה שער י' אות י"ג דייק ברמב"ם דס"ל שפי תקרה אינו נחשב כמחיצה, אלא הוא מבדיל בין רשות לרשות, ובספר חזון יחזקאל עירובין פ"א הל' ז' ד"ה גבוהים דייק ברמב"ם דאינו מתיר פי תקרה אלא משום היכר, כקורת מבוי המתירה את המבוי משום היכר. והקשה על זה שבה"ל סוכה פ"ד הל' ח' כתב הרמב"ם וכו': סיכך ע"ג אכסדרא שיש לה פצימן, בין שהיו נראין מבפנים ואין נראין מבחוץ, בין שהיו נראין מבחוץ ולא מבפנים, כשירה, עכ"ל, וא"כ מבואר שהוא משום מחיצה, ואיך כתב כאן שהוא משום היכר, ועיין מה שתיריך שם. ובספר גאון יעקב עמ' צ"ה ד"ה שמעינן, וכן בספר קרן אורה ד"ה וכו', וכן בביאה"ל סימן שס"א ד"ה ויש פירשו בדעתו שפי תקרה אינו מתיר מהתורה אלא מדרבנן, ומותר לטלטל בכולה, אך הזורק מרה"י לתוכה פטור לפי שאינה רה"י. וכתב האור שמח פ"ז הל' ה' שהרמב"ם דייק כן ממה שאמר רב שמואל לטלטל בכל האכסדרא מטעם פי תקרה, ולא אמר שהזורק לתוכה חייב. והראב"ד השיג על הרמב"ם בזה, וכתב עליו שכל זה שיבוש, וביאר בביאה"ל דבריו בסד"ה ויש וכו': והראב"ד פליג על זה, וכן הוא גם כן דעת התוס' והרא"ש שפי תקרה יורד וסותם הוא מדאורייתא, עכ"ל. וא"כ לשיטתם הזורק מרה"י לתוכה ה"ז חייב.

מתי אומרים פי תקרה

בגמ' צ"ד ע"ב אכסדרא בבקעה, רב אמר מותר לטלטל בכולה, ושמואל אמר אין מטלטלין אלא בד' אמות, וק"ל הלכתא כרב באיסורי.

לרש"י - אפילו פרוץ מד' רוחות אמרינן לרב פי תקרה יורד וסותם, ולכן נקט "בקעה" שאין סמוכה לבית, ולכן אין לה דפנות (רש"י סוכה י"ח ע"ב). ושמואל ס"ל דלא מהני פי תקרה להתיי כשנפרצה מד' רוחות, אך כשיש לה מחיצה אחת כהלכתה ה"ז נותר מדין פי תקרה, אף שפרוצה מג' רוחות. הראשונים נחלקו על רש"י בזה, וכתב ר"י בד"ה שתי רוחות דסתם אכסדרא יש לה ג' מחיצות, כדאמר בפרק לא יחפור (ב"ב דף כ"ה ע"ב) העולם לאכסדרא הוא דומה דרוח צפונית אינה מסובכת, ומיהו לרב אפילו פרוץ משתי רוחות אית ליה פי תקרה, ובלבד שלא יהא מפולש. ומשום הכי נקט בקעה, דבחצר סתם אכסדרא יש לה מחיצות. עוד הקשו על פירש"י ממה דמבואר בגמ' סוכה י"ח ע"ב דאביי ס"ל התם כרב, ומודה אביי בסוכה שיש לה ג' דפנות, והפחית את דופן האמצעית, והשתא יש בה ב' מחיצות זו מול זו, דפסולה, ועיין מה שתיירצו את שיטת רש"י המאירי במס' סוכה דף י"ח ד"ה מי, וכן בערוך לנר שם בתוס' ד"ה אכסדרא והקה"י סוכה סימן י"ד, וא"כ שיטת ר"י וכן לר"ת והרא"ש ה"טור ועוד לרב בשתי רוחות כמין גאם אמרינן פי תקרה, ולשמואל דוקא בג' מחיצות, וכיון דהלכתא כרב בשתי רוחות כמין גאם סגי. אמנם הר"ף ס"ל במחלוקת רב ושמואל דפי תקרה מהני להתיר באכסדרא לרב אפילו כשאין בה אלא ג' מחיצות, והביא הרא"ש את דעת הר"ף בסיומן ג' וכתב וכו': ואע"ג דליכא אלא ג' מחיצות אמרינן פי תקרה יורד וסותם, ושמואל אמר אין מטלטלין בה אלא בארבע אמות וכו', עכ"ל, וכ"כ ר"ח דדוקא ברוח רביעית אמרינן פי תקרה יורד וסותם, וכתב הב"י ד"ה אפילו בדעת הרמב"ם פ"ז הל' ה' דס"ל כהר"ף.

וא"כ לסיכום לרש"י מחלוקת רב ושמואל באכסדרא שפרוצה מד' רוחותיה, דלר"י ור"ת נחלקו כשיש לה ב' מחיצות כמין גאם, ולר"ף והרמב"ם ור"ח ועוד נחלקו ביש לה ג' מחיצות והלכתא כרב. בדעת השו"ע כתב המש"ב ס"ק י"ג וכו': והנה מדברי המחבר לא נתבאר אם דוקא בדופן אחד כשהוא פרוץ אמרינן פי תקרה יורד וסותם, או אפילו בשתי דפנות משום דלא פסיקא ליה דבר זה כדמשמע בבית יוסף, אכן הרמ"א בהגהתו העתיק לדינא דברי ה"טור דסתם שיטת הפוסקים דסבירא להו דאפילו פרוץ בשתי מחיצות אמרינן פי תקרה יורד וסותם, עכ"ל.

מה שהקשה המג"א על דברי הרמ"א, הובא בביאה"ל סימן שמו"ד ד"ה שתי, דהתם פסק שתי מחיצות מן הצדדים שחן רחבים ארבע, ומשקוף עליה רחב ארבע, דאז הוי רה"י אע"פ שאינה גבוהה י' וכו'. והקשה המג"א דאז בסיומן שס"א פסק הרמ"א דפי תקרה יורד וסותם אמרינן דוקא בשתי מחיצות דבוקות זו בזו, אבל זו כנגד זו לא, ואיך סתם להתיר בשתי מחיצות מן הצדדים. והא"ר תריך דהתם מיירי שאינו מפולש לרה"י, ולכן די בשתי מחיצות זו כנגד זו, משא"כ התם דמיירי במפולש לרה"י, והגר"א תריך דעל פי האמת די במחיצה אחת מן הצד, והדלת גם כן נחשב למחיצה, נמצא דהוי כשתי מחיצות דבוקות.

כתב הביאה"ל ס"ס שס"א ד"ה ואמרינן, וכו': ואולי דעת הרמ"א רק להכניס דעה זו בתוך הי"א, אבל לא להחליט כדבריו, עכ"ל. והיינו מה שהביא הרמ"א בדעת י"א להצריך רוחב קירוי שיהא ד' טפחים, כתב על זה בביאה"ל דלדעה זו כתב הרמ"א דסגי בב' מחיצות צמודות וכ"ת והרא"ש, אך הרמ"א עצמו לא החליט כמותם, דהוא איכא רי"ף ר"ח והרמב"ם שמצריכים ג' מחיצות שלימות.



ולפי"ז צ"ע על הביאה"ל, דהא לעיל הרמ"א סתם דבב' מחיצות סגי וכנ"ל, דמשמע אפילו זו נזו דג, ואיך כתב כאן שכתב כן רק לדעת הי"א.
 וביאר הריטב"א דבריו בדי"ה וקירוי, דכל שקירוי בשיפוע אין אומרים פי תקרה יורד וסותם בשום מקום, והביא דעת ר' ישעיה שפירש גם כן דמיירי בקירוי משופע, אלא שנתן טעם אחר מ"ט לא אמרינן ביה פי תקרה יורד וסותם ח"ל: דכל שקירוי באלכסון בולט פי תקרה חוץ לכתלים, וליכא למימר ביה שיהא יורד וסותם, עכ"ל. ודחה הריטב"א את פירושו, וכתב דאינו נכון, חדא דא"כ לימא דעביד כדארזילא כדאמרינן התם (כ"ה ע"ב), ועוד דא"כ אפילו מרוח אחת נמי.

התוס' ד"ה וקירוי גם דחו את פירושו כמ"ש הריטב"א, והביא את פירושו ר"י דמיירי שנפרץ הקירוי באלכסון עם המחיצות בקרן זוית דבכה"ג לא אמרינן פי תקרה, וכן הסבירו עוד ראשונים, וכ"פ בשו"ע, והטעם כתב בשעה"צ בשם הרא"ש סק"י"ז ח"ל: דעל ידי פי תקרה נעשה למטה החלל כפתח בעלמא, ופתחא לא הוי בקרן זוית, עכ"ל. וביאר הקה"י סימן א' סק"ב ד"ה ובסוגיא ח"ל: ונראה דאולי לשיטתם, דדעת התוס' הוא דפי תקרה יורד וסותם הוא מדין פתח, וממילא מוכן היטב, דאי הקירוי הוא באלכסון לא שייך פתחא, דהא פתחא בקרן זוית לא עביד אינשי, וממילא לא שייך נמי ענין פ"ת יורד וסותם כיון שהוא מדין פתח. ורש"י ז"ל ס"ל לשיטתו דלאו מדין פתחא הוא, לא ניחא ליה לפרש שהקירוי פרוץ באלכסון בקרן זוית, דגם בקרן זוית שייך שפיר לומר פי תקרה כיון שאינו מדין פתח, ולכן מפרש דמיירי כי ארזילא כההיא דדף כ"ה ע"ב. ואף שפסק השו"ע דלא אמרינן פי תקרה בקירוי משופע, בס"מ שני"א סעיף י"ד כתב השו"ע גבי קרפף בית ג' סאין וקירא ממנו בית סאה דמותר אפילו אם הקירוי משופע, והביא המשנ"ב יישוב הפרישה והמאמר ונהר שלום ובית מאיר, ח"ל בס"ק צ"ב: חלקו האחרונים דשאני הכא דמן התורה רשות היחיד גמור הוא לכור"ע, שהרי מוקף ארבע מחיצות, אלא שחכמים גזרו בקרפף יותר מבית סאתיים, ולהכי הקילו בפי תקרה אף שהיה בשיפוע, משא"כ התם דנפרץ מחיצה, לא אמרינן יורד וסותם אא"כ פיה שוה, עכ"ל.

לסיכום, שיטת רש"י ור' ישעיה דמיירי שהקירוי משופע כי ארזילא, והתוס' ודעמיה פירשו דמיירי שנפרץ הקירוי באלכסון בקרן זוית עם המחיצות, אמנם הראב"ד הביאו הריטב"א שם וכן הרשב"א ס"ל דאם נפרץ גם הקירוי אמרינן ביה פי תקרה יורד וסותם. והגמ" דאמרי דלא אמרינן פי תקרה, מיירי שנפלו רק המחיצות בקרן זוית, והקירוי נשאר שלם באלכסון הבית, דבכה"ג לא אמרינן פי תקרה יורד וסותם, דלא אמרינן פ"ת אלא כשפי התקרה נמצא מעל הכתלים, ולא כשמרוחקים כותלי הבית מפי התקרה ועומדים תחת אמצע התקרה. והר"ה בד"ה ואקשינן ס"ל דאפילו נשאר הקירוי אמרינן פי תקרה יורד וסותם כל שאינו יתר מי' אמות, וכ"כ הגאון יעקב בשיטת הריטב"א, אך מעל י' אמות לא אמרינן פ"ת יורד וסותם.

ולפי"ז צ"ע דבריו הביאה"ל ד"ה עד שכתב ח"ל: אבל אם הקירוי לא נפרץ ועודף על מקום הפרצה אמרינן דירוד וסותם, עכ"ל. ולא כתב דוקא כשאנו יתר מי' אמות, ואפשר משום דקאי על דברי השו"ע, והשו"ע מיירי בפחות מי', לכן לא כתב דמיירי פחות מי' אמות, דאי מיירי אפילו מעל י' אמות כמאן ס"ל.

עובי הקורה

בגמ' פ"ו ע"א אמר רב יהודה קורה ארבעה מתרת בחורבה, ופירש"י ז"ל קורה התחובה מחומה לחומה בחורבה כדרך חורבות הנופלות ונשארים בהם קורות, ויש ברוחבה ארבעה, והיא מוטלת על רוחבה, מותר לטלטל תחתיה שני חודים וירדים וסותמים וכו', עכ"ל. וא"כ רב יהודה מצריך בחורבה קורה ברוחב ארבעה טפחים, דעל ידי זה מותר לטלטל תחת הקורה, שכן שני חודים הקורה יורדים וסותמים השטח שביניהם, והוי כמוקף מד' מחיצות.

וכתבו התוס' שם ד"ה קורה וכן הרא"ש סימן ז' דמשמע מדברי רש"י שלמחיצה אחת פי תקרה מהני אפילו כשהקורה פחות מארבעה טפחים, ורק בחורבה שפי תקרה אתא למשרי לטלטל תחת הקורה ע"י שיוצרת שתי מחיצות, הצריך רב יהודה קורה ברוחב ד', ודחו דבריו, עיין שם, וסבירא להו דלעולם אפילו במחיצה אחת בעינן שיהא בקורה ד' טפחים כדי לומר פי תקרה, וכל היכא דליכא ד' לא אמרינן פי תקרה יורד וסותם, וכ"פ הר"ף, והר"ה דחה דברי הר"ף ופסק כרש"י, וכ"כ הבי"ב בדעת הרמב"ם.

ובדעת השו"ע כתב הביאה"ל ד"ה ויש ח"ל: דמסתמת המחבר בזה משמע ודעתו כדעת רש"י דאפילו אין בקורה ארבעה אמרינן פי תקרה יורד וסותם. והרמ"א איל לשיטתו במה שכתב בד"מ שאין לדחות דברי התוס' והרא"ש והסמ"ג והטור, עכ"ל. וא"כ לפי הביאה"ל הרמ"א ס"ל דעובי פי תקרה הוי ארבעה טפחים, דבפחות מזה לא אמרינן פי תקרה, וכמו שסתם בס"מ רמ"א. ומה שכתב הביאה"ל בד"ה ואמרינן ח"ל: ואולי דדעת הרמ"א רק להכניס דעה זו בתוך הי"א, אבל לא להחליט בדבר, עכ"ל. והיינו שהרמ"א לא החליט בדבריו דסגי בב' מחיצות דבוקות כאשר רוחב הקירוי ארבעה, אלא ס"ל לרמ"א דלעולם בעינן ג' מחיצות גם כשהקירוי רחב ארבעה, ומה שהקשינו לעיל על דבריו אלו, עדיין צ"ע דבריו הביאה"ל.

מרדכי אליהו - רכסים

עומד הגבוה מט' טפחים עד עשרה

סימן שס"א שעה"צ סק"ח. ועיין בביאור הגר"א שהוכיח מזה דבעלמא סבירא לה להרשב"א בעמוד מתשעה טפחים עד עשרה הוי רשות הרבים גמור, וכאן מחמת שמצד החצר גבוה י' טפחים על כן מהני סולם, דאי בעלמא לא מהני מעלת מכתפים ביותר מתשעה טפחים לא היה לנו להחמיר בעניינו ביותר מתשעה כלל. ול"ו להבין, הא האי דינא דגם מיירי גם בגג הפחות מט' טפחים, דבשו"מ לא נזכר דרך בגג ט' מיירי [וכמ"ש הרשב"א בעבודת הקודש (ש"ג אות י"א), ומה בין זה לעמוד שברשות הרבים שאינו גבוה עשרה שהוא נדון משום כרמלית, ולא כתב שנידון משום רה"ר, דמיירי נמי בעמוד הפחות מט' טפחים]. ואף שבגובה כהאי א"א שיעשה הגג רה"ר בשום אופן, מ"מ נידון ככרמלית, וא"כ אף כשגג גבוה מט' נימא הכי, והיכא מוכח הכא דאף עמוד הגבוה מט' טפחים אם מכתפים עליו הוי רה"ר כל שאין בו י"ט, וצ"ע. (וגם דעת השו"ע לעיל סי' שמ"ה סעי' י' לעיקר דרך בעמוד שיש בו ט' טפחים מצומצמן על ה"ר רה"ר אם מכתפים עליו).

האופנים שאין אומרים בהם פי תקרה יורד וסותם
סימן שס"א סעיף ב'. והוא שלא יהא פי תקרה משופע דליכא פה. עוד מבואר בתוס' בעירובין דף פו: כמה דוגמאות שאין אומרים בהם פי תקרה יורד וסותם: א. כגון שהתקרה אינה שוה ומליאה פיגומת כל סביבותיה, דאין פה לתקרה זו. ב. כשאין טפח בעובי התקרה לפי מה שמשמע מפירוש רש"י דסוף פרק קמא דסוכה (דף יח:): בשמעתא דאכסדרה שיש לה פצימן. ג. ועוד יש להביא המבואר ברש"י בפרק כל גנות (דף צג). דאין אומרים פי תקרה אלא בקורות שיש להם פה דהיינו חודה, שאינה עגולה אלא מרובעת. וי"ל דהכא מיירי בכה"ג דפי התקרה היה עגול, ולהכי הוא דל"א ביה פי"ת. וצ"ע דמסתמת הפוס' בזה נראה דלא בעינן לתנאים אלו. שו"ר שהובא דברי התוס' (אופנים א' וב' דלעיל) בחי' הגרעק"א לשו"ע.

מחיצה הנעשית ע"י צוה"פ לענין פי תקרה יורד ברוחות האחרות
סימן שס"א סעי' ב' ברמ"א. ואמרי פי תקרה יורד וסותם אפי' בב' מחיצות, אם יש כאן ב' מחיצות שלימות דבוקות זו בזו. וצ"ע בגוונא דמחיצה אחת נעשית ע"י צוה"פ אי בכה"ג נימא פי תקרה מב' הרוחות האחרות, או דבעינן מחיצה ממש, ובצוה"פ אכתי איכא חסרון דנראה כמפולש שאין פי תקרה מועיל לזה, ויותר נראה דמהני.

שמי"א אקוקה - מעלות הפנה

סימן שס"ב

בענין מחיצה שיש בה דבר הפוסלה וגם לא הוקפה לדירה, וכשעשה בה מעשה להכשירה כיון לשם דירה (לסי' שס"ב סעיף א')

שו"ע סי' שס"ב סעיף א': אילן שענפיו יורדים למטה וכו' והוא שימלא האויר שבין הענפים בעצים או בקש ויקשור הענפים שלא ינידם הרוח וכו', אבל יותר מב"ס לא, אפילו נטעו לכך כיון שאינו עשוי לדור בתוכו, ועיין שם במ"ב ס"ק י' בשם המג"א דאם מילא הקש לשם דירה ממש, אפילו לא נטע האילן לשם כך מהני אם רוב הדופן מן הקש, דע"ז הווי מוקף לדירה, עיי"ש. ובתו"ש הק' אמאי בעינן שיהא רובו, דהא בלאו הקש אי"ז מחיצה כלל, ונמצא שהקש מכשירתו לדופן זה נעשה לשם דירה, וליהווי כהיה פרוץ יותר מעשר וגדר קצת שלא יהא פירצה יותר מי' ונתכונן לשם דירה דסגי בזה, יעוי' בס"י שני"ח סעיף ב' עיי"ש, וה"ו תיקן המחיצה ע"י הקש לשם דירה, ובלי הקש לא היתה המחיצה כשירה כלל, עכ"ז, וצ"ע.

ולכא"נ נר' דמבו"ב ד' מג"א אלו יסוד גדול, דבשביל להכשירו היקף לדירה בעינן עשיית חלק מהמחיצה ממה שנוצר לעצם המחיצה וההיקף, שהדבר שעשה הוא עצמו מקיף וחוצץ, דהיינו שבלא"ה חסר מההיקף לפי שלא הוקף די צרכו, ועי"ז נחשב שגמר כל ההיקף לשם דירה, אבל כאשר יש כאן היקף משלם אלא שההיקף לא כשר, וצריך לעשות דברים שיכשירו אותו, ואינן חלק מההיקף כי אם חיזוק המחיצה והכשרתו, וכגון הכא. דע"י בשעה"צ דמיירי שהאילן וענפיו סגי בהו מצד עצם המחיצה שאין ביניהם אויר יותר מג' וכו', עיי"ש, אלא שהוא מתנדנד, וזה בא להכשירו ע"י שמחזקו בהענפים, בזה קמ"ל המג"א דזה לא סגי לעשותו לשם דירה אחרי שעצם ההיקף נעשה שלא לשם דירה, וכ"ז כשליכא רוב דופן מקש, אך כשרוב הדופן מקש אמרינן שזהו שם המחיצה שהוקפה בקש, ואדרבה הענפים אף אם היו יכולים להחשב מחיצה בלי הקש אלא ע"י חיזוק בקשירה וכו', מ"מ סוכ"ס קודם שהוכשרו כבר הביא מחיצה אחרת שרובה קש לשם דירה, ואמרינן דנחשב שכעת המקום מוקף ע"י קש שהוא עיקר המחיצה והמקיף, והו"ל שפיר הוקף לדירה, ודו"ק.

ואשר לפי"ז נלמד מכאן דה"ה בכל פעם שאין עושה עצם ההיקף אלא מכשירו, ונלמד מזה למה ששמעתי בשם מו"ן הגר"ד לנוו שליט"א להסתפק בענין צוה"פ שלא נעשה לשם דירה ונפסל ע"י פתחי שמאי, או צוה"פ שעברה תחתיו תל וכדו' והסירו לשם דירה, אי יועיל או לא, ולהנ"ל לכא"ו להמג"א לא יועיל, ולפי שאי"ז עשיית ההיקף לשם דירה אלא להכשיר היקף שקיים מכבר, שבשעה שהוקף לא הוקף לשם דירה, ובהכשר לחוד לא סגי, וכדמוכח מד' מג"א הנ"ל, ודו"ק.

[וע"ד הפלפול היה אפ"ל עוד, דהנה בשעה"צ נתקשה דלכא"ו אמאי בעינן גם מילוי וגם קשירה, והיה אפ"ל דהקשירה באה לחזק שלא יתנדנד, והמילוי שיהא נוח וראוי לדירה שישתיר עצמו ע"י הקש וכו', אך כיון שכבר חל שם מחיצה בקשירה אי"ה הו"ל המילוי מחיצה ע"ג מחיצה, ולזה בעינן שיהא הרוב מקש דאז נחשב שכל המחיצה הוא המחיצה החדשה, אלא דלפי"ז נפק"מ אם קודם קשר ואח"כ מילא דאז בעינן רוב קש, או קודם מילא ואח"כ קשר דאז א"צ רוב קש. אכן מלבד מה שרחוק מלהעמיס כן בכונת המג"א, גם עיקר הדברים לא בריא לי אם זה נכון לדינא כלל, דהרי באמת יש לדון אם נאמר שכיון שיש כבר מחיצה קשורה אולי לא יועיל ההוספה, ואפילו באופן שמערב והתוספת המעורבת רבה על המיעוט שהיה תחילה, דאולי נאמר שג"ז בגדר מחיצה ע"ג מחיצה [ואם כי אין הוכחה מכל הדוגמאות בגמ' ושו"ע שאינן בגדר תערובת, מ"מ מסברא יליע בדבר], וצ"ע. ואחר שבלא"ה הדבר רחוק, ולא מסתבר כלל להעמיסו בכונת המג"א, א"כ בוודאי שאין לפשוט ד"ז מכאן, ובגוף הסברא לדינא יליע, וצ"ע].

בגדר הקנס למי שעשה מחיצה בשבת (לסי' שס"ב ס"ג)

נהה יליע בגדר הקנס שקנסו למי שעשה מחיצה בשבת, אם הוא מכלל הקנס דמעשה שבת האמור בס"י ש"ח, או דלא שייכא לזה כלל. ולכא"ו מדהחמיר השו"ע בס"י ש"ח אפילו בשוגג לאחרים בו ביום עכ"פ, והכא היקל אפי' לעצמו, ובפשוטו אפילו בעבר איסור דאו' כעין הציור שבמ"ב ס"ק כ"ה, וא"כ לכא"ו מוכח דהכא אינו נוגע להתם כלל, ומדקי"ל בס"י ת"ג דבנכרי שעשה עבור ישראל במויד מתירות, ע"י שעה"צ ס"י ת"ג סק"ג בשם רבינו יהונתן, ובעלמא מחמירים בכה"ג, ע"י ס"י ש"ח, ואפילו בעבר איסור דרבנן נאסר למי שנעשה עבורו, עיי"ש ס"ח, וא"כ בהכרח דהכא קיל טפי, וטעמא דמילתא נר' לכא"ו לפי שאי"ז בגדר הנאה כלל, וכמב"ב במ"ב סי' שס"ג ס"ק כ"ט שהיתר טלטול אינו בגדר הנאה, עיי"ש.

ולפי"ז יליע במה שדן בשעה"צ ס"ק י"ב לאסור להעושה לעולם, ותלה הדבר בפלוגתא שבס"י ש"ח עיי"ש, ולכא"ו אין למדין ב' קנסות אלו זה מזה, וכיון שבהא דגז' אורח הוא ולא נזכר כלל, א"כ מה"ת שנתחדש כאן דין זה, ועי'

[ובלא"ה יש לדון בזה לפי מה שדן בפמ"ג ריש סי' שיי"ט דבבורר לא שייך לאסור לעולם, עיי"ש טעמו, דלכא"ו שייכא גם להכא, שהוא דבר שאפשר לטרתו ולחזור ולעשותו במוצ"ש, עיי"ש, ואולי הפמ"ג נסתפק מצד זה באמת, וכן נראה למעיי"ן בלשונו, ועי"ן].

ונמנה שהתירו כאן הותרה ונאסרה וחזרה והותרה, ועי"ן ס"ק כ"ה דמיירי אפילו בעבר איסור דאו' אין הוכחה, דאשכחן דכוחיה בשאר איסור שבת, יעוי' להלן סי' ת"ה ס"ט, ואולי באמת כן הוא בכל המלאכות, כגון מי שעירב דבר מבורר וחזר וביירו, או צינן דבר חם וחזר והרתחו [ובאופן האסור כגון למ"ד יש ביטול אחר ביטול בלח או ע"י תנייה בתחילה, דאסור לכור"ע], ועי'.

ובאמת הכא אשכחן גם דבר חומרא, דיתכן שיהא מותר למי שעושה ולכל העולם, ויהא אסור למי שנעשה עבורו לפי שהוא ידע מכך, ועי' מ"ב סק"ח ושו"ע ס"ז ומ"ב ס"ק מ"ב, ועי' שעה"צ שיש אופן שהרשב"א יודה לרמב"ם עיי"ש, ודו"ו לא אשכחן כיו"ב במעשה שבת בשום מקום [ואדרבה שבמעשה שבת ליכא לכללא דמי שנעשה עבורו כמי שעשה בעצמו, עי' מג"א ריש סי' שיי"ח, אלא דעיי"ש הטעם, ובאמת טעמו לא שייך כאן, דהכא שפיר שייך לגזור שמא יחזור ויצוה לחבירו כשחבירו לא ידע, ועיי"ש היטב, ודו"ק].

בענין גג הבולט כשהגג יותר מב"ס (לסי' שס"ב סעיף ד')

בספר שונה הלכות סי' שמ"ה דין ל"א וסי' שני"ח דין כ"ג כתב לחדש דגג הבולט גם להסוכרים שאינו ככרמלית, עי' סי' שמ"ה סט"ז, מ"מ אם יהא יותר מב"ס נידון ככרמלית, ואע"פ דאם אינו בולט אפי' שהוא הרבה יותר מב"ס אינו ככרמלית, ומשום דאין קי"ל כרב בעירובין דף צ' דאם המחיצות דלמטה עשויות לדירה לתוכן אהני לן גם לגבי הגג, וכדמוכח מדקי"ל בספינה שכפאה ומחוקת יותר מב"ס דגם על גגה אינה כרמלית, יעוי' בס"י שס"ב סעיף ד', דהיינו משום דקי"ל כרב, יעוי"ש בסוגיא, מ"מ בגג הבולט שאני, ע"כ תוכן דבריו עיי"ש היטב.

והנה מה שצינן לחזו"א סי' פ"ט סק"י באמת אינה ראייה, דיל"פ דהחזו"א קאי התם אליבא דשמואל דלית ליה דמחיצות שלמטה שנעשו לדירה מהני לאשווי להגג כמוקף לדירה עיי"ש, שהרי מייתי התם ד' התו' בדף צ' ע"א דקאי אליבא דשמואל, אלא שהשו"ה למד מדבריו אלו לדידן בגג הבולט.

והנה נחזי אנן אליבא דמאן קאזיל, דהנה יש לנו ג' שיטות בדין גג הבולט, ד"ל"א דבמשהו בולט תו לא אמרינן גוד אסיק ונעשה הגג ככרמלית, וי"א שאין אומרים גוד אסיק, אך מ"מ לא נעשה כרמלית כיון שזה גבוה י' מקרקע עולם שסביבו, וי"א דאמרינן גוד אסיק אלא א"כ הבליטה רחב ד"ט, עי' כ"ז במ"ב וביה"ל סי' שמ"ה סט"ז. והנה להצד דבעינן בליטה ד' ומשום דאמרינן גוד אסיק, פשוט דגם ביותר מב"ס לא איכפ"ל, דסוכ"ס נימא גוד אסיק ונעשה מוקף לדירה, ואם בולט ד"ט בלא"ה הווי כרמלית הך פירצה [וגם אי נימא דאינו כרמלית לפי שאין כרמלית למעלה מי', אך עכ"פ גם ביותר מב"ס לא יהא כרמלית, שהרי עיקר הגג דאי מוקף לדירה ע"י גוד אסיק לדידן, והבליטה לחוד אינה יותר מב"ס], ולא נשאר לנו לדון אלא להך דיעה אמצעית דלא אמרינן גוד אסיק, אך גם לא נעשה כרמלית למעלה מי"ט.

והנה באמת לפו"ר אי לא אמרינן כרמלית למעלה מי', אף ביותר מב"ס לא נימא דנעשה כרמלית, אך זה אינו, שכבר כתב מרן ז"ל בחזו"א סי' ק"ד סק"ו דבשטח גדול כזה לא איכפ"ל מה שהוא גבוה יותר מי"ט מן הקרקע, עיי"ש דבריו, וממילא נפק"מ לדידן בגג הבולט למ"ד דאינו גוד אסיק ואינו ככרמלית [וכהכרעת ביה"ל למעשה דבליכא בליטה ד"ט אינו כרמלית, ואף שזה בצירוף ב' הדיעות, עיי"ש. אך מ"מ עדיין יש לנו בזה נפק"מ, דביותר מב"ס ליכא צירוף ב' הדיעות, דהך דיעה תודה לאיסור, ונשאר רק דיעה ג' הנ"ל], ואף שזה למעלה מי', מ"מ בשטח גדול כזה לא איכפ"ל, ודו"ק.

אלא שלו"ו רבינו שליט"א היה אפ"ל דבאמת ליכא דין כרמלית למעלה מי' אף בשטח גדול, ושאינו גג שאינו בולט שהוא יותר מב"ס, ואליבא דשמואל שהוא רה"י ונחשב מוקף שלא לדירה, והווי רה"י שהוקף שלא לדירה, וא"כ לא איכפ"ל מה שהוא מוגבה מרה"י, שהרי הוא מקום לעצמו הוא מוקף שלא לדירה, אך בגג הבולט למ"ד דליכא גוד אסיק א"כ אינו רה"י, וא"כ שפיר איכפ"ל מה שהוא מוגבה מרה"י יותר מי"ט. אכן האמת יורה דרכו שבחזו"א לא משמע כדברינו, שהרי לא תירץ שם בס"י ק"ד סק"ז דכשהוא רה"י מה"ת שאני, אלא תי' שבשטח גדול לא איכפ"ל ממה שהוא מוגבה, וא"כ זה שייך גם לדידן בגג הבולט שהוא שטח גדול יותר מב"ס, ואי"ש ד' השו"ה, וק"ל.

אך באמת לכא"ו ד"ו חידוש, דמהיכן הגיע השיעור הזה של יותר מב"ס שברדך כלל הוא הלכה בהיקף מחיצות, שמחיצות המקיפין שטח גדול כזה יש חיסרון במחיצות, אך היכן אשכחן חשיבות לשטח כזה בלי מחיצות, וא"כ לכא"ו יותר היה מסתבר לתרץ דלא כחזו"א אלא כנ"ל, דשאני גג שאינו בולט או בולט ולשמואל דאמר גוד אסיק, ולשמואל דלא מהני מה שמוקף לדירה למטה כלפי מעלה, דבזה לא אזלינן בתר הגבהתו מהרחוב כיון שהרי הוא מוקף מחיצות, ומאידיך יש חיסרון במחיצותיו, דהמחיצות שנוצרו ע"י גוד אסיק לא נעשו לדירה, וממילא נעשה כרמלית, ומק"פ בלא"ה א"א לומר שהרי הוא רה"י מה"ת, וגם רה"י א"א שהרי אינו מוקף לדירה, ועל כן נעשה כרמלית, ודו"ק.

בענין עומד מרובה שבתוך העומד גופא יש פירצות (לסי' שס"ב ס"ח)

א. כתב רבינו הגדול ז"ל במ"ב סי' שס"ב ס"ק מ"ה דעומ"ר על הפרוץ, שבעומד גופא יש פירצות אלא שניתרות ע"י עומ"ר, חשיבא עומ"ר, אפילו שאם נחשב כל הפירצות של הדופן הווי הדופן פרוץ ברובו, יעוי"ש הציור. ומרן החזו"א ז"ל תמה עליו (בס"י ס"ח ס"ק ג') מד' השו"ע סי' שס"ג סעיף ל"ד, דבמבוי רחב כ' שסתם מב' צדדין ה' אמה ע"י שהעמיד מחיצה לאחר פירצת ב' אמות, דאף דחשיבא כעומד ואין מתבטל וממעט הפירצה, מ"מ אי"ז מהני לאשווי עומד כפרוץ להתייר, ובעינן עוד לחי' להתיר הפתח עיי"ש, וש"מ דבכה"ג אין מצטרף הפרוץ אל העומד לאשווי כולו עומד, ועי"ז לדון דין עומד כפרוץ [הנהגה באמת מקור הדברים שם מד' הראשונים בעירובין דף י' במבוי הרחב חמש עשרה אמה שעשה כן רק בצד א', והתם ליכא עומד כפרוץ, והשו"ע סי' שס"ג דמיירי במבוי רחב כ' לא נזכר ד"ו כלל, וא"כ עיקר קושיית החזו"א מד' האחרונים ז"ל שהובאו שם במ"ב (זהו גם הערה על המ"ב וכדלהלן)], יעוי"ש בד' החזו"א סי' ס"ח סק"ג עיי"ש.

ובאמת המעיין בלשון השעה"צ כאן ס"ק ל"א נראה בעליל שהרגיש בזה,



ובזה היה נהרס ע"י הגמלים, עיי"ש היטב. והנה לכאן זו ראייה גדולה (ול"ד רש"י היינו מפרשים שצוה"פ היה קנה עליון נהרס ע"י גמלים, משא"כ הלחי, אך ברש"י מפר כנ"ל, ובהכרח הב"י (החזו"א), וצ"ע [שר"ר בב"ח סכו"י בשם רבינו יהונתן כ"ד החזו"א, והב"י השיג דלא יעד מג"ל, עיי"ש].

ד. ועי"ו בד' מרן ז"ל בס' ק"י"א שכתב על יסוד דבריו חידוש נוסף, שצריך שגם המשקוף יבלוט כלפי מטה, והתקרה עצמה אינה נחשבת למשקוף שאינה גודרת מקצת מן הרשות, וכבר העיר בספר בית שמחה שבמ"ב ואחרונים סוף סי' שמ"ח לא משמע כן, והנה מקור ד' מרן ז"ל ממג"א סי' תר"ל, ובאמת שם מפרו בהג"א דחולק ע"ז ומכשיר, וגם המג"א מודה שהרמ"א מכשיר, עיי"ש היטב, [ומרן ז"ל מעתיק דבריו, ומפרשו לגבי אופן שהמשקוף בולט, ושלא בא אלא לומר שא"צ שיעשה לשם כך, ובאמת שצ"ו לא נחלק אדם מעולם, אלא שהמג"א שם חילק לגבי הסכך שאינו בולט לבין העמודים כלל, דתלוי אם נעשה לכך יכול להעשות משקוף, ואם לא נעשה לשם כך אין נחשב למשקוף, וע"ז פליג הגר"א וס"ל שבכל גווני נעשה למשקוף, ועי"ש בהג"א שנראה מדבריו שזה נידון כללי אם צריך שהמשקוף יעשה לשם סכך או לא, ולא רק לגבי משקוף הבולט בין הקנים כלפי מטה], וד' מרן ז"ל שם צלע"ג, ואי תליא הא בהא א"כ ג"ז מקור שלא כד' מרן ז"ל, וצ"ע.

בן ציון גרינהויז - בית שמש

כשהעומד מרובה על הפרוץ

מ"ב סי' שס"ב ס"ק מ"ה: ואפילו אם העומד גופא שבשני הצדדים אינו במילואו, אלא יש בכל אחד ג"כ פירצה אלא שהעומד רבה עליו, נחשב ע"י זה כאילו כולו עומד ומתבטל הפרוץ שבאמצע. ובשעה"צ ס"ק ל"א כתב דחשיב זה כעומד, וכדלקמן בסימן שס"ג סעיף ל"ד, וממילא למאן דסבירא ליה דמשני רוחות ג"כ חשיב עומד אפילו בכה"ג חשיב עומד, ע"כ. ולכאורה ליה להתפלל מה הראיה מסי' שס"ג לכאן, והרי כאן איירי בג' מחיצות [שצריך שיהיו מחיצות שלימות], ובסימן שס"ג איירי במחיצה רביעית, והרי יש חילוק גדול ביניהם, דג' מחיצות צריך שיהיו שלימות, ומחיצה רביעית אם אין פירצה יותר מי' אמות מספיק ליתן לחי או קורה, דאין דין לסתום כל צד רביעי. דנראה הפשט דהא דמהני שם (סי' שס"ג ס"ד) שירחק שתי אמות ויעשה פס שלוש אמות, וכן בצד השני, אע"פ שבסה"כ הפרוץ מרובה על העומד, משום שבאמת אין דין לסתום את ה' האמצעיים, בדצד רביעי אין צריך לסתום בפירצה עד י', ורק צריך לעשות לחי או קורה, א"כ מה שצריך לסתום הוא רק את שני הצדדים חמש מכאן וחמש מכאן באופן שיסאר רק י', וכיון שצריך לסתום רק הצדדים לגבי הצדדים בפני עצמם כל אחד נחשב עומד מרובה, אבל כשצריך לסתום גם את ה' לא יועיל, כיון שבסה"כ הפרוץ מרובה, וא"כ לא שייך להוכיח מדין זה לדין בסימן שס"ג איירי בג' מחיצות, ושם צריך לסתום כל המחיצה.

שלמה קפלן - קרית ספר

בענין צירוף גידוד ומחיצה בריחוק

א. שו"ע סי' שס"ב סעי' ב': תל שגבוה ה' והשלימו לי ע"י מחיצה ע"ג, הוי רה"י. ובה"ל ד"ה שעשה כתב דבאופן שרחוק ד' טפחים משפת התל למחיצה, לדעת הגר"א בס' שו"ת סעי' ב' מצטרפין, ולדעת התה"ד המובא ברמ"א שם אין מצטרפין, ובגמ' שבת ז': בית שאין בו י' טפחים וחוקק בו דע"ד להשלים י"ט, כל הבית רה"י בדין חורי רה"י, ולכאן משמע דלולי דין חורי רה"י אין שאר הבית רה"י ורק תוך החקק, ולפ"ז לכאן הכא בחקק בחצר ל"ש שיהיה חורי רה"י, וא"כ רק תוך החקק יהיה רה"י, ועי' חזו"א סי' ס"ה סק"ב וסק"ע שכ"כ, אלא שתמה היכי הוי תוך החקק רה"י, וחוצה לו אינו רה"י, ואין מחיצה להבדיל ביניהם.

ונראה דמעיקר הדין כל שתוך המחיצות הוי רה"י גם חוץ לחקק, דהרי הוא תוך מחיצת י' טפחים כיון שמצטרפין, ורק בבית מקורה שאין נוח תשמישו כיון שמקורה צריך את דין חורי רה"י, אבל חקק בחצר הוי כולו רה"י. ולענין גבול המרחק בין הגידוד למחיצה לדעת הגר"א ילה"ס, ובחזו"א סי' ס"ה סק"ע כתב בדעת הגר"א דהיינו גם חוץ לרה"י, ובגמ' שבת ז': בבית שחקק איירי אפי' בריחוק ד"א, ולפ"ז סגי בראוה עצמו תוך מחיצות חיצונות. אמנם בדברי הבה"ל שדימה לתל ע"ג תל משמע שמצטרף רק תוך ד"א, וצ"ב הטעם כשה"ק בחזו"א דד"א הוא רק שיעור בשיפוע.

ב. והנה בגמ' עירובין פ"ד: נחלקו רש"י ותוס' בבית שגגו גבוה י"ט, ויש מרפסת ללא מחיצות יוצא באמצע הכותל, ובינה לגג אין י"ט, ובינה לרה"י אין י"ט, לרש"י דין הגג להיות רה"י, ולתוס' הוי כרמלית, והוכיח החזו"א סי' ס"ה סק"ע מדברי תוס' שאין מצטרף גידוד ומחיצה כשיש ביניהם יותר מד' טפחים, שזהו סברת תוס' שאין הכותל שתחת המרפסת ושמעלי מצטרפין כיון שיש במרפסת ד"ט, ולדעת רש"י מצטרפין, ונראה שאינו שייך לעניינינו, דשם הנידון הוא לצרף ב' חלקי מחיצה, שבאמצע יש רשות מרפסת בפניע, אבל בגידוד ומחיצה אין רשות מפסקת באמצע רק שיש מרחק של שיעור רשות [ועוד יש לבאר].

ג. ובדין בית שאין מחיצותיו י"ט, וחוקק בפנים להשלימו ל"ט, נחלקו החזו"א והשערי ציון [בחזו"א סי' ק"ח סק"ו] בדעת הראשונים בסוגיא פ"ד: האם על גבי הבית הוי רה"י מדאו' בדין גו"א [הוי כרמלית רק ע"י שאוסרים בני רה"י העוברים שם], ולחזו"א הוי כרמלית מדאו', וכיון שאין מחיצת החקק ניכרת אין אומרים גו"א במחיצה שאינה ניכרת, ואף שהגמ' שם היא מדברי שמואל דס"ל דמחיצה שאינה ניכרת הוי מחיצה, היינו רק לענין חילוק דיוקן, אבל לעיקר דין רה"י לכ"ע אינה מחיצה, [דברי החזו"א ק', דברש"י פ"ד: מבי דהגג הוי רה"י מדאו', ונאסר ע"י הרה"י, וא"כ גם בדברי שאר הראשונים י"ל כן].

והאמת דעיקר דברי החזו"א שהחשיב אופן זה למחיצה שאינה ניכרת, לכאן יש בזה פלוגתא, דבריטב"א בדף פ"ט, כתב לדיק מרש"י דגג שגבוה מגג חבירו בפחות מ"ט אינו נחשב מחיצה הניכרת, והביא הריטב"א חולקים שנחשב מחיצה הניכרת לומר גו"א, וא"כ ה"ה הכא.

ד. והנה בגו"א בדף פ"ט, מבי' דלשמואל דמחיצה שאינה ניכרת הוי מחיצה, היינו גם לדין דאו', וקשה בדגמ' מ"ד: מבי' דמעהרה שנתכה רה"י אין ע"ג רה"י, ואע"ג דמחיצה שאינה ניכרת הוי מחיצה, וכן קשה מהגמ' ע"ט, בחז"ק בעומק יתר מ"ט ורוחב ד"ט שמייעטו במשהו ברוחב ד"ט חשיב כפתח, ובכולו חשיב

א"צ הכירא שזו מחיצה גמורה, למשי"כ רוב אחרונים שא"צ בצוה"פ סמכו עליו מער"ש, ואי בצורתו איכא צורת מוזהה א"כ לעולם מתכשרא, וכמדוד שהמקו"ח יפסול באמת לעולם ע"ג כותל ולא ע"ג מוזהה.

אכן מרן החזו"א ז"ל חידש בזה דבר חדש, דלעולם אפשר לצוה"פ ע"ג כתלים, אך אנו בעינינו שיגדור במוזות צוה"פ מקצת מן הרשות, ודברי מרן ז"ל מחודשים מאוד, דלכאן מנלן הא מילתא, ועי"ו היטב בדבריו בס"ע ס"ק ט"ו שכתב ללמוד ד"ז מד' המג"א שא"ל לעשות צוה"פ ע"ג קנה שע"ג כתלים, וכתב דבוודאי חשיבא צוה"פ כלפי חוץ, אלא שכלפי פנים לא מהני לפי שאין המוזות בין הכתלים, וע"ש ס"ק ט"ו שכתב שבאמת כותל יכול להיות מוזהה לצוה"פ, וע"כ אם כנגד חלל הרשות נמשכים ב' כתלים ארוכים, אפשר להניח עליהם קנה לאשווי צוה"פ. ובאמת דבריו ז"ל מחודשים, דבפס"ט אי"ז כונת המג"א, אלא דכותל אינו מוזהה וכנ"ל, ואדרבה דמה"ל נצטרך שהמוזות יהיו כנגד תוך חלל הרשות, וצ"ב.

והנה עיי"ש בד' מרן ז"ל בס"ק י"ד שהאריך לברר דהנה בכלאים מהני צוה"פ באורי ממש בלי שום דפנות לאף צד, ובשבת לא מהני, וכבר היה צד בגמ' דצוה"פ מו' צדדים לא מהני, ואף דלא קיי"ל הכי, מ"מ למדנו דיש חילוק בין כלאים לשבת, וגדר הדברים דבשבת לא סגי מה שהוא נחשב לעצמו למחיצה, אלא הוא צריך להיות פתח של הרשות, וצריך להתייחס להרשות ולא להחשב כדבר בפניע, והמעין היטב בד' מרן ז"ל לאורך כל המשך הסימן יראה דביסוד זה הוא דקאזיל, דכשהצוה"פ אינו ניכר בתוך הרשות הרי הוא כמחיצה לעצמו דלא מהני בשבת [ובד' קונטרס ס"ל שע"י ד' צוה"פ נעשה רשות שיש לה ד' פתחים], וזהו טעמו של מרן ז"ל, אכן באמת עדיין יש בזה חידוש גדול, דלכאן י"ל שיתכן להיות פתח של הרשות אף כשמוזות הפתח המה מחוץ לרשות לגמרי כזה □ ואפי' נימא שבכה"ג אי"ז מוזות הרשות, וחסביא מחיצה ערטילאית, דבכה"ג לא נאמר דין צוה"פ בשבת, אך כשדבוק לכותל הרשות, והחלל שבין המוזות הוא הכניסה לרשות כזה □ או כזה □ וכשניכר שאינו חלק מהדופן אלא זה מוזהה בפניע הנמצא בסוף הכותל, לכאן שפיר ייחשב צוה"פ לרשות ולא כמחיצה ערטילאית, וכי אי"ז דרך פתח בכך [וביתור ייפלא שאחרי שמרן ז"ל ס"ל שכתלים יכולים להיות מוזות, חזר בהערה בשולי הגליון להעיר שאולי אי"ז צורת פתח, והו"ל כפתחי שמאי, ומ"מ משמע מלשוננו שכ"ז רק בנמשך לתוך המבוי כזה □ אבל בנמשך לחוץ כזה □ לא איכפ"ל, והוא פלא גדול, דבדין פתחי שמאי שהוא הלכה בצורת מוזות היכן אשכחן סברא כזאת לחלק מאיזה צד, וכונת מרן ז"ל בוודאי לפי דרכו דבשבת דנים ביחס לרשות, אך גם זה פלא, דגדר שם מוזהה הוא מציאות מכל צד, וצורת פתח הוא הכניסה וליציאה, ואי חשיבא פתחי שמאי א"כ בכל גווני ליפסול, וצ"ע].

ב. והנה עיי"ש בהמשך ד' מרן ז"ל שחידש הרבה דינים על סמך יסוד זה שצריך שיהא מוזות שבין תוך הרשות, אך באמת מתוך דבריו למדנו דיש הרבה להעיר על יסוד זה, עי' ס"ט י"ט מה שדן באורך בענין צוה"פ שלפניו כלפי פנים יש מחיצה, והמבוי מכל דבריו שלא הכשיר אלא אם בטל שם מחיצה מלפניו וכמאן דליתא, אך באמת יל"ע בזה מדברי הגר"א סי' שס"ג סכו"י כפי מה שביארם מרן ז"ל בעצמו בס"ה, שלפניו יש חלל פחות מי' מחמת שמקורה, וחשיבא שפיר צוה"פ, ולכאן בהכרח מחמת שהוא צוה"פ במקומו והוא סמוך לרשות שלפניו שטח הנידון כחורין שבהמשך יש רה"י, וזה לכאן בהכרח דלא כד' מרן ז"ל.

שוב עיינתי בד' מרן ז"ל בס"ק י"ט, וראיתי שגם שם כתב בסוף לצדד דליסגי גם כשא"ל לומר דכמאן דליתא שיש מחיצה י"ט ועומד' לפנים מן הצוה"פ, ולא נשאר ביניהם חלל ד' וזלת שטח ד' טפחים בגובה י"ט כזה □ דסגי לאשווי צוה"פ, אמתמה על רבינו הגדול ז"ל דאי"כ מדוע לא יועיל צוה"פ שעומדים כנגד מקצת מעו"ב כותלי המבוי, ומה יועיל צוה"פ שמאחורי הפתח, וכי ע"ז המה מתייחסים לרשות, והלא מחיצה מפסקת בינם לרשות, וכסבור הייתי לפרש דכונתו שהכל נעשה למוזהה של צוה"פ, וסברא זו בעצמה נזכרת שם בהמשך דבריו באותו ס"ק לגבי מידי אחרוני, דהיינו כשהניח פס ברוחב המבוי ואחרי מוזהה צוה"פ, ולשיטתו דלא איכפ"ל מה שיש שם כותל על הפס, ואפי' נמשך ד"א ומצטרף לקנה למוזהה גדולה של צוה"פ, עיי"ש [ועיי"ש דבר פלא, שגם באופן שרחוקו לקנה מאחורי הפס פחות מג"ט כלפי חוץ כזה □ נמי חשיבי הפס והקנה יחידו למוזהה צוה"פ, והוא פלא דאין לך פתחי שמאי גדול מזה, ולא הבנתי מי הזקיקו לכ"ז שיש כאן מחיצה גמורה, ותסגי בצוה"פ כנגד הפירצה בלבד, וכ"ז פלא גדול אצלי, ואני תפלה ל"ד שאזכה לעמוד על עומק דעת קדשו של רבינו הגדול ז"ל, ובאמת דהתם תמיהני מה הצורך לכך, ועי' ס"ק כ"ה שרק הוכיח דהצוה"פ מעורב עם הכתלים וסותם מקצת רשות, ואי נצרכה לדבריו הג"ל הוא דנצרכה, אך בלשוננו לא משמע כן, וצ"ע.

ועיי"ש ס"ק כ"א כ"ב בקני צוה"פ הנמצאים מחוץ לכותלי המבוי כזה □, דלא מהני מה"ט דחשיבא כצוה"פ באויר, אך באמת כמבוי מדבריו בהמשך הנה מו' המקו"ח והאחרונים שהעתיקו דבריו השע"ת והחת"ס והמשנ"ב נר' דמהני, ורק אם נמצא בתוך שטח מוקף דכמאן דמליא דמי לא מהני.

ועי' עוד בד' מרן ז"ל בהמשך בס"ק כ"ג, דלדבריו צריכים לפרש דינא דסי' שס"ב ס"י בנעץ ד' קונטרסין, דצריך שקני משקוף של צוה"פ אין רחבין כרוחב המוזות, דא"כ אין גודרות לבפנים, והנה מלבד שזה נגד סתימת השו"ע, אך בעניי לא הבנתי מה פתרון מצא בזה, שהרי סוכ"ס המוזהה שתחת המשקוף היא בכל מקרה מחוץ לרשות, ומוזהה שבתוך הרשות אין עליה משקוף וכמאן דליתא דמי, ולעולם הצוה"פ עומדין מחוץ לרשות, וא"כ אדרבה מוכח שלא כד' מרן ז"ל [וכבר העיר בעצמו שד' האחרונים והמ"ב סוף סי' שמו"ו לכאן שלא כדבריו, וכבר העירו מד' המ"ב סי' שס"ג שע"ה"צ ס"ק ל"ז דג"כ מוכח דלא ס"ל כוחתי].

ג. והנה מרן ז"ל בס' פ"ז כתב דמהני צוה"פ כנגד כותלי המבוי בריחוק כשנעשה ע"ז עומד' כזה □, וכבר העיר בעצמו דלכאן הרי אינן גודרין מקצת מן הרשות, ולא פי' טעמו לחלק בזה, ולכאן י"ל דהתם כיון שיצא עומד' וגודר את שבין הקנה עד הכותל שאני דחשיבא כגודר את הרשות, ושם בס"י פ"ז מצאתי שצ"ע מקור נוסף ליסוד דבריו מד' רש"י בדף כ"ד: גבי שבל ש קרמים, דמשמע שלחי יכלו להניח ולא צוה"פ, אף שהם שוין בגדלם, ובהכרח צ"ל דלחי מהני גם כשמניח מבחוץ כזה □ (ובפרט לשי' רש"י דכעין "ת" נמי מהני), משא"כ צוה"פ לא מהני אלא מבפנים תוך השביל,

דכתב וז"ל: דחשוב זה כעומד כדלקמן סי' שס"ג סל"ד, וממילא למאן דסבירא ליה דמשתי רוחות הווה עומד, ה"נ הווה עומד, עכ"ל, ומשמע דמפרש דהתם לא הקילו האחרונים, ומשום דאינהו ס"ל דעומד' מב' רוחות אינו עומד, אלא דאחר דס"ל דהווה עומד ואין מתבטל, שפיר נוכל לומר דיהא עומד' למ"ד עומד' מב' רוחות הווה עומד, אלא שפיר"ו נמצא דמדסתם התם א"כ בהכרח פסק התם בסתמא דעומד' מב' רוחות לא הוי עומד, ועי' כאן בשעה"צ שנו' שהדבר שנוי אצלו בפלוגתא, ולא הכריע בזה, ועי"ן.

ב. אלא שיל"ע בדבר, דלכאן היה לנו לומר דהתיינח לגבי עומד' ממש דיועיל, אך לגבי עומד' מב' רוחות בוודאי לא יועיל, שהרי כתב בשעה"צ ס"ק ל' דעומד' מב' רוחות שהעומד נוצר ע"י לבד לא מהני, ובהכרח הביאור דעומד מרובה גדרו כי הפירצה מועטת וכמאן דליתא דמי, אך עומד' מב' רוחות מיוסד על כך שבסך הכל של הדופן העומד מרובה, וא"כ בזה שפיר יש סברא לומר דא"ל לעשות חשבון כולל בכללות הדופן כשכללות הדופן פרצותיו מרובות, ולכאן עומד המיוסד על עומד' גרע מעומד המיוסד על לבד, שלבד כמאן דליתא, וא"כ לכאן ק"ו דלא יועיל, וצ"ע.

ג. ושמעתי ממאמרו שלט"א להקשות על ד' רבינו המ"ב, דהנה דעתו בביה"ל סי' תר"ל ס"ה ד"ה עשויות דבעינן עומד' בכל ההיקף, דאף אם בג' הדפנות בכל אחת עומד', אך בצירוף פרצת רוח ד' היא כללות ההיקף פרוץ מרובה מייקר פרוץ מרובה, ולכאן הדברים ק"ו, שאם כללות הפירצות שבכל ההיקף מצטרפין, כ"ש שנצטרף כללות הפירצות שבאותו דופן לאשווי להך דופן פרמ"ד, ולפלא שהחזו"א שחולק כאן על המ"ב וכנ"ל, איהו ס"ל מסברא שא"צ שיהא עומד' בכללות ההיקף, וסגי בכל מחיצה ומחיצה מג' המחיצות, ועי"ו דבריו סי' ע' ס"ק ז' וסי' ע"ה ס"ק ג'-ה', ועי' שונה הלכות כאן דין כ"ג [אלא שנשאר בצ"ע אם ל"ד רש"י אולינן בתר כל ההיקף עיי"ש], וד"ז אומר דרשני.

ושמעתי ממאמרו הגר"צ שליט"א ליישב, דהנה אף שמצד א' חזינו דס"ל לביה"ל בס' תר"ל דעומד' נקבע לפי רוב ההיקף של כל הרשות כולו וכנ"ל, אך מ"מ מב' דבריו כאן ס"ק מ"ה דגם בעינן עומד' באותו דופן גופא, ואין מצרפין עומד מדופן לדופן, עיי"ש, ובאמת החזו"א מחמת זה לא ס"ל דתליא בכללות ההיקף כי אם באותו דופן, אך למ"ב נמצא שמחמירים לב' הצדדים, גם שצריך עומד' באותו דופן וגם בכללות ההיקף, ואמר אמרו"ר שליט"א דבאמת איכא ב' הלכות בענין עומד', חדא לגדור הפירצה שתחשב כפתח ולא כפירצה לפי שהיא מועטת, או אפי' רק כמה העומד, ואידך שיש הלכה שכשבאנו לגדור את המקום אנו גודרים אותו ע"י רוב שיהא רוב הגדר עומד, ויסוד זה הוכיח אמרו"ר שליט"א מד' מרן החזו"א ז"ל, דאע"פ שפליג על המ"ב בענין עומד' המיוסד על עומד' [דהיינו שבעומד גופא שבפירצות], מ"מ לגבי כלאים מודה, וכמבוי דבריו בכלאים סי' י"א ס"ק ח', וטעמא דמילתא דכל כלאים אין אנו באים לגדור רשות, וכל הנידון רק לגבי לגדור הפירצה שתחשב כפתח וכחלק מהדופן, אבל בשבת דבעינן לגדור הרשות איכא נמי להלכה נוספת שאין שם מחיצה אלא א"כ רובו גדור [ועיקר יסוד החילוק בין כלאים לשבת מבוי בגמ' עירובין ובחזו"א סי' ע' ועוד, ואכמ"ל].

והנה למדנו מד' מרן החזו"א ז"ל דלגבי לגדור הפירצה דליחשב כפתח וכחלק מהדופן, מודה למ"ב דסגי בעומד' המיוסד על עומד', ובהכרח דמשום שכשאנו באים לדון שהפירצה כפתח אולינן בתרה ובתר עומד שבצדה, שכל שנידון כעומד והיא מועט או כמותו נידון כפתח, ולא איכפ"ל מה שבסה"כ אין בדופן זה עומד', דזה איכפ"ל רק כלפי ההלכה השניה דבעינן רובו עומד לאשווי למקום שם גדור, ומעתה י"ל דבאמת בין המ"ב ובין החזו"א שוין בהך כללא, אלא דבהא קמילגני היכן נאמרה הך הילכתא שנתחדש לגבי שבת וסוכה דבעינן לגדור את הרשות ע"י רוב עומד, אם זה הלכה כלפי כל מחיצה ומחיצה או כלפי כללות הרשות, וד' מרן החזו"א באמת שכל מחיצה נידון לעצמו להקל ולהחמיר, וע"כ לא איכפ"ל שבכללות הרשות ליכא רוב עומד, והיינו דאפילו באופן שאם נצטרף פירצת דופן ד' יהא כל הרשות פרמ"ד, אך כל דופן מהג' דפנות עומד' לא איכפ"ל, ומאיך להחמיר דכל מחיצה אין בכחה לגדור את הרשות ולהחשב מחיצה לרשות אלא אי"כ תהא מחיצה שרובה עומד, וממילא לא מהני עומד' המיוסד על עומד', דאף שהפירצה גדוהה אך מ"מ מחיצה כזאת שאין רובה עומד א"י להיות מחיצה לרשות.

וע"ז הוא דפליג רבינו המ"ב דס"ל דהך הלכתא לא נאמרה בכל מחיצה באנפי נפשה, ועיקרה כלפי כל הרשות, וסברתו ברורה מאוד, דהא טעמא מאי חמירא שבת מכלאים, משום דבשבת אנו צריכים לגדור וליצור רשות, א"כ אולינן בתר כללות הרשות, וג"כ להחמיר ולהקל, דלהחמיר בעינן שסה"כ יהא כאן רשות גדוהה ברוב עומד, וא"כ ע"י פירצת רוח ד' יהא רוב הרשות פרמ"ד לא חשיבא גדור ע"י עומד', ומאיך להקל דכל שהפירצה עצמה גדוהה ע"י עומד' המיוסד על עומד' כדמהני בכלאים לכו"ע לאשווי לפירצה בשם פתח, תו לא איכפ"ל שרוב הדופן אינו עומד, דהרי מצד ההלכה דגיודר הפירצה לא איכפ"ל, וכ"ת מצד ההלכה דבעינן מחיצות שרובן עומד בזה אולינן בתר כללות הרשות אף להקל, ובוודאי דהכא במאי עסקינן שכללות הרשות היה רובו עומד, אלא שבדופן זה אינו רוב עומד, אך מ"מ פרצותיו נידונים כפתח, וא"כ אין כאן פירצה אלא פתח, ויש כאן רשות גדוהה ברוב עומד ושפיר הווה רה"י, ומעתה נמצא דאדרבה רבותינו המ"ב והחזו"א לשיטתייהו הוא דקמילגני בכל הך סוגיא, דרו"ק ותשכח, עכתוד' אמרו"ר שליט"א אשר כתבתים לפי הבנתי [ועי' מה שנרפס בשמו בקונטרס מקבץ שיעורים עירובין ש"ל ע"י כולל כנסת חזקיהו בכפר חסידים].

בענין קני צוה"פ (לסוף סי' שס"ב)

הנה דבר מוסכם דצוה"פ לא מתכשר ע"י קנה המונח על ראשי הכתלים, וכדמוכח בס' שס"ג סעיף כ"ו במ"א שם, ובפשוטו משמע באחרונים דהטעם דקני צוה"פ צריכים להיות ניכרים כמוזות ולא ככתלים, אך כל שיעשו הקנים באופן דמתכשר ללחי בודאי כשר, וכמו שנו' מד' רבינו המ"ב סי' שס"ג בשעה"צ סקל"ו, וכ"ה בב"ח בסכו"ו להדיא עיי"ש, ולפ"ז הוא גם לחומרא שאם יש ללחי דין כותל וכגון בבולט או נמשך ד"א [ויל"ע שיעורו בחצר ואכמ"ל], תו לא מתכשרא להחשב מוזהה, דאנן קנה ע"ג מוזות בעינן ולא ע"ג כתלים, וכ"ה באמת דעת המקור חיים, ויל"ע דאולי אפי' עשאו לשם כך לא מהני, דבשלמא בלחי מהני משום דלחי תחילת מחיצה, אך צוה"פ מוזהה הוא, ואי נימא דבעשאו לכך מהני, א"כ בהכרח גם בלא עשאו לכך מהני דהרי

פרוץ במלואו וכחצר אחת [ובזה לכאורה איפה מחיצה הניכרת, דהא מב"ח חזו"א סי' ק"ד סק"ו דעד חצי טפח בליטה חשיב מחיצה הניכרת]. ומש"כ החזו"א סי' ק"ח דכיון שאין ריוח ד"ט נחשב כסתום, מ"מ לדעת שמואל דמחיצה שאינה ניכרת היא מחיצה ליהוי מחיצה [ובשלמא לחזו"א לכו"ע מחיצה שאינה ניכרת אינה מחיצה, ורק לענין חלוקת דירון מהני לשמואל, אבל לגאו"י ושאר אחרונים קשה].

וי"ל דהתם כיון ששוה לקרקע עולם [או תוך ג"ט] נחשב חלק מתשמיש כלל המקום, ואין המחיצות שלמטה שייכות למעלה, דאלים מציאות של היותו מקום אחד עם שאר החצר והרשות מהדין מחיצה דגו"א, אבל אם יש גידוד וּמחיצת ג"ט דכבר אינו חלק משאר המקום, אלא צורתו כמקום לעצמו, בזה אלים המחיצות לומר גוד אסיק כיון שאין מציאות המתנגדת, ולכן ע"ג הבית הוא רה"י בחקק בתוכו להשלימו ליי"ט, וכן הגגין השוין שאין בגג מציאות של שימוש שתקבע את כל הגג כמקום אחד, ולכן מועיל המחיצה שאינה ניכרת לדעת שמואל להיות מחיצה, דאין מציאות המתנגדת, משא"כ בחצר שחריף באמצעו ונפחת מר"ט שענין תשמיש החצר להיות אחד גובר על דין גו"א דחריף.

ה. ובעיקר הדבר בדין צירוף גידודי ומחיצה, צ"ב מ"ט איכא מ"ד בעירובין צ"ג: דאין מצטרפין, הא מ"מ יש כאן מחיצת י' טפחים. והנראה ודאי דענין המחיצה הוא להבדלה, אלא שיש בזה אופנים שונים, אפשר ע"י דבר המפסיק בין תוך המקום לחוצה לו, והיינו ע"י מחיצה, ואפשר ע"י הבדלה שע"י עומק י"ט או גובה י"ט, ודין זה של גובה ועומק גדרו הוא שאם יש עומק או גובה י"ט נעשה בזה הבדלה, וזהו כשבמקום אחד יש עומק וד"א זהו שיעור מקום, וביותר מזה אין נחשב שיש כאן עומק כלל, ומשמעות דברי הבה"ל סי' שס"ב ד"ה תל דבמתלקט ה' טפחים מתוך ב' אמות אינו נחשב הגבהה כלל להחשב כרמלית, ורק לענין שיצטרף למחיצה שע"ג נסתפק הבה"ל שיעיל, ודוקא במקום שיש כרמלית [והיינו בתוך ג"ט], אבל בשיפוע שאינו של י' טפחים אין כאן עומק במקום זה [ודלא כהחזו"א דענין מתלקט י"ט מד"א הוא שיעור בשיפוע], והיינו כיון שעומק וגובה הוא הבדלה מוחשית שאינה במורגש, ורק ע"י התוצאה של הריחוק נחשב הבדלה, ולכן כשאין התוצאה הרחקה בעומק וגובה י"ט בד"א אין כאן אלא קרקע שוה עם גומות [אלא בעומד בוקיפה מ"מ יש כאן הבדלה מסוימת]. ולפ"ז מובן שיש חידוש בדין צירוף גידוד ה' ומחיצה ה' להיות רה"י ולהחשב מחיצת עשר, דכיון שכל ההבדלה הוא מכח התוצאה של הריחוק של הגובה או העומק, אי"כ בעומק ה' יש ריחוק של ה', אבל אין כאן תוצאה של עומק י' טפחים, דאין המחיצה ה' יכול להחשב כחלק מהעומק, דאין גוף הגידוד מחיצה, אלא העומק שבגידוד, וע"ז אין שם עומק של י"ט, ולכן איכא מ"ד שאינם מצטרפין, ואין מחיצת ה' מועילה לגידוד שאינו מצורה אילו, ולמ"ד דמצטרפין היינו מכיון שמ"מ מקום זה מובדל בהבדלת י' טפחים מהני.

ולכן רק בכה"ג שיש מחיצה ע"ג תל המתלקט נסתפק הבה"ל שיצטרף שיפוע התל להשלים להבדלת י"ט, כיון שיש בזה תוצאה של השלמת הבדלת י"ט, אבל כשהוא בפנ"ע אין כאן חשיבות של עומק והגבהה, ורק בוקיפה יש מציאות של מצב של הבדלה, אבל בשיפוע אין כאן מציאות של הבדלה רק בתוצאת הבדלה של י"ט [ויסוד הדברים הוא שענין הבדלת עומק וגובה הוא מצד התוצאה של הריחוק, ולכן כשזה בוקיפה יש את התוצאה הזו בפועל במקומו, וכשהוא בשיפוע אין מציאות של ריחוק כלל, רק אם במקום מסוים שהוא ד"א יש תוצאת הבדלה י"ט].

ו. ובהו אף משמעות הבה"ל דאין מצטרפין גידוד ומחיצה בריחוק יותר מד"א, והיינו אף אי הוי בוקיפה מ"מ אין בזה הבדלת י' טפחים אם אין זה באותו מקום, ולהחשב השלמה להבדלת י"ט זה תלוי בתוצאה של ריחוק י"ט במקום ד"א, דכל מה שנתחדש שמצטרף גידוד ה' ומחיצה ה' היינו כיון שבצירוף הבדלת המחיצה ה' יש לדון את הגידוד כמשלים גובה או עומק של י"ט, וזהו רק בתורת השלמת הבדלה של י"ט, והיינו באותו מקום דאין יחס של עומק וגובה כלפי חוץ למקומו, ולכן כלפי מחיצה שחוץ לד"א אין נחשב העומק בוקיפה כהבדלת עומק, ורק במקומו הוי הבדלה, ומקומו הוא בד"א. ולפ"ז יותר מבורר מה שאין שייכות פלוגתת רש"י ותוס' פ"ד: בבית שיש מרפסת באמצע הכותל, אם מצטרפין לענין מחיצה לגג או לא, דגם אם אין מצטרפין י"ל גידוד מצטרף למחיצה דשם יש הפסק במחיצה, אבל גידוד בריחוק ממחיצה דאין כאן הפסק במחיצה, דאין ענינו מחיצה ר"ט להיות עומק, וכיון שמתוך י"ט יש כאן השלמה לעומק של הבדלת י"ט שפיר חשיב להצטרף, ולי"ש ענין הפסק להכא [וגם לרש"י דלענין מרפסת מצטרף, אפשר דהכא אין מצטרף, וכסברת החזו"א בענין מתלקט או שיעור בשיפוע, או גם להני"ל דאין נחשב עומק במקום ד"א רק כשכולו עומק, אבל להצטרף למחיצה צריך תוך ג' או ד' טפחים].

ולפ"ז יש ליישב קו"י האבן העזר סי' שע"ב סעי' ט', דשם מב"ח לענין כותל שבין ב' חצירות שאין מועיל אצטבא כותל לענין לערב יחד, ורק לענין להחזיר רק לו להשתמש ככותל דנחשב תשמיש בנחת, אבל אינו כפתח לבטל המחיצה, וצ"ע דהכא בסי' שני"ח הביא הרמ"א תרוה"ד שכשיש הפסק במחיצה אינם מצטרפין [וכן כתב החזו"א סי' צ"ו סק"ט בביאור כוונת הביאור הגר"א בסי' שני"ח בקושייתו]. ולפמשנ"ת שאין לדמות מרפסת המפסקת כותל לצירוף גידוד ומחיצה מיושב, דאף דלענין אצטבא אמרינן שאינו מפסיק במחיצה [וכשי' רש"י גבי מרפסת], מ"מ גידוד ומחיצה לא יצטרפו לדעת התרוה"ד, דאין נחשב עומק כשאינו משלים להבדלת י"ט תוך ד"ט או ג"ט.

אברהם שונברג - גבעת שאול

סיכום השיטות והעולה לדינא סימן שס"ב

סי' שס"ב ס"א. בב"י דעת הרמב"ם שמחיצה שעשויה לנחת או לצניעות לא הוי מחיצה כלל, ואסור בטלטול אף בפחות מב"ס, והרשב"א ס"ל דהויא מחיצה, אלא שחשבה מחיצה שלא הוקפה לדירה, והשו"ע ס"ל כהרשב"א. בבה"ל ד"ה או הסתפק במחסן מקורה האם חשיב מוקף לדירה, ופסק שאם משתמש שם גם יתר צרכי ביתו הוי מוקף לדירה. ובש"ע איתא שמחיצה שנעשתה כדי לשמור השדות לא חשיב מוקף לדירה, ובבה"ל ד"ה כדי הביא מהב"ח דאם השומר יושב בה יום ולילה ואינו הולך ללון בביתו, הוא בכלל דירת אדם.

בשו"ע איתא שמחיצה שאינה יכולה לעמוד ברוח מצויה אינה מחיצה, ובבה"ל ד"ה שאינה נקט דאינה מחיצה אף אם יעשנה בביתו במקום שאין רוח. בשו"ע איתא שאילן שענפיו יורדים למטה וכו' חשיבי מחיצה, אך שלא הוקפה לדירה משום שאינו עשוי לדור בתוכו אלא להסתופף בצילו לשמור השדות, ובמ"ב (סק"י) הביא שאם מילא קש בין הענפים לשם דירה ממש, אם רוב הדופן מן הקש הוי מוקף לדירה.

סי' שס"ב ס"ב. בבה"ל ד"ה שעשה הסתפק שכשעשה את המחיצה ברחוק יותר מג' משפת התל, האם מצטרף עם התל, ונקט שלקושייתו של הגר"א [לעיל סי' שני"ח ס"ב] על תרומת הדשן נראה שמצטרף בכה"ג, ואפשר שלת"ה לא מצטרף.

בבה"ל ד"ה תל הסתפק תל גבוה חמשה טפחים שמתלקטים מתוך שני אמות בשיפוע ועליו מחיצה, האם מצטרפים.

עוד הסתפק שם אם התל היה פחות מג"ט, ועם המחיצה היה י"ט, האם מצטרף.

סי' שס"ב ס"ג. בב"י הביא שהרמב"ם ס"ל שמחיצה שנעשתה בשבת בשוגג התירו לטלטל בה, רק כשלא נעשתה לדעת המטלטל ולא נעשתה לטלטל, והרשב"א ס"ל דבשוגג שרי בכל גוונא, ומסתימת השו"ע נראה כהרשב"א. ובמ"ב (סק"י"ח) סתם כהרמב"ם בצירוף שראובן צויה לשמיעון לעשות מחיצה לטלטל בה, או שידע ששמיעון עשה עבורו מחיצה וניחא ליה אסור לראובן לטלטל, ובשה"צ (סק"י) נקט שאפשר דבכה"ג יודה הרשב"א לרמב"ם.

בב"י הביא שיטת רש"י שמחיצה שהוסרה בשבת וחזרו ועשאוה במזיד, אף במחיצות הפנימיות אסור לטלטל. וברא"ש בשם ר"ת נקט שכשנהגו הוא במחיצות הפנימיות שמבדילות בין החצירות, אף כשעשויים במזיד שרי לטלטל, אך במחיצות הראשונות שעשויות את המקום רה"י, אם הוסרו בשבת וחזרו ועשאוה במזיד אסור לטלטל שם, והר"ן בשם ר"ת נקט שגם במחיצות החיצונות שרי אף במזיד [ובב"י נקט שאף הרמב"ם והר"ף כרש"י, ובשו"ע משמע כהר"ן, ופלא דזה לא כשלשת העמודים].

ובמ"ב (סק"י"ו) נקט [ונראה שכך הכרעתו] שרוב הפוסקים נקטו כדעת הרא"ש בשם ר"ת, ודלא כהשו"ע, ונקט שם במ"ב שכל הנדון הוא כשהיתה מחיצה ונפלה ועשאה שנית, אך אם לא היתה כלל מחיצה ועשאה בראשונה בשבת אסור בכל גוונא.

סי' שס"ב ס"ד. בב"י הביא דמרש"י משמע שכשבא הספינה לזפתה, אף שתחתיה לא חשיבא מוקף לדירה, ומהרא"ש משמע שמתחתיה חשיבא מוקף לדירה בכה"ג, ובשו"ע כרש"י.

סי' שס"ב ס"ה. בשו"ע איתא שאנשים שעומדים זה אצל זה בפחות מ"ט חשיבי מחיצה אפי' כשמהלכים, כשלא ידעו שהועמדו לשם מחיצה [ואם ידעו אסור אפי' בדיעבד, ודינו כמחיצה הנעשית במזיד (מ"ב סק"ל"ט)].

ובשה"צ (סק"ב) צייר דהיתר זה של מחיצה מבני"א מהלכים הוי רק בסיעה גדולה של בני"א, ובאנשים מועטים אין לסמוך על זה, והסתפק שם אם ברה"ד יש לסמוך על זה אפי' מדוחק כשהם אנשים מועטים.

במ"ב (סקמ"א) נקט שאם לא היה לו אנשים כדי צרכו והעמידים במקום אחד, ואחר כך אמר להם שילכו והוא הולך ביניהם, אסור, שקרוב הדבר שירגישו. בשה"צ (סק"כ) הביא שהפמ"ג בשם ער"ש הסתפק בשהעמיד אנשים בידיעתם מע"ש האם מהני, ובשה"צ שם נקט דיש להקל בשעת הדחק.

במ"ב (סק"מ) הביא המג"א בשם הב"י שהסתפק האם שרי לעשות מהם שוב מחיצה ע"י אדם אחר, והא"ר מיקל בזה.

בשו"ע איתא שכעשה מהם מחיצה פעם אחת לא יעשה עוד שוב, ובמ"ב (סקמ"ג) נקט שאפי' לא בשבת אחרת.

סי' שס"ב ס"ו. בב"י הביא דברמב"ם איתא שלעשות מחיצה של בני"א אסור כשהנצרך למחיצה יעמידם שם אלא אדם אחר, וברש"י ובטור משמע דשרי אף כשהנצרך למחיצה מעמידם שם, ובשו"ע סתם כהרמב"ם ב"יש מי שאומר, ובמ"ב (סקמ"ג) הביא שהרשב"א פליג ארמב"ם, וגם הא"ר נקט כן מהפוסקים, וכן עיקר.

ברמ"א נקט דאדם ששכח דבר ברה"ד, עדיף שיוליך שם תינוק שיביא לו הדבר מאשר שיעשה מחיצה ע"י בני"א ויביאנו גדול. ובמ"ב (סקמ"ד) ביאר דהיתר הטלטול ע"י התינוק הוא רק שהתינוק לא יודע שהוא מביא החפץ עבור מישהו, ומתכוון רק להנאת עצמו, כגון שסבור שמצא חפץ, אך אם יודע שמביאו עבור מישהו כ"א צריך להחיות בו, וכ"ז באדם אחר, אבל כשאביו רואהו יטלטל אפי' להנאת עצמו צריך לגעור בו ולהפרישו.

סי' שס"ב ס"ז. בשה"צ (סק"ל) הביא דדעת ה"הו"ט והרשב"א הוא שעומד מרובה משתי רוחות הוי עומד [ולא חילקו, משמע דאף שהעומד הוא ע"י לבד], והרשב"א והרא"ז ס"ל שעומד מרובה משתי רוחות לא הוי עומד, ודעת הא"ר לחלק שהוי עומד רק שהעומד לא נעשה מלבדו. ומלשון השה"צ נראה שפוסק כהא"ר.

הוסיף במ"ב (סקמ"ה) שעומד מרובה משתי רוחות הוי עומד, אפי' ששני העומדים בעצמם מורכבים כל אחד מעומד מרובה.

סי' שס"ב ס"ט. בב"י איתא דפרוץ כעומד בשתי הוי עומד לכו"ע, ולענין ערב הרא"ש הביא יש אומרים שהערב לא הוי עומד, והרא"ש, הראב"ד והרמב"ם פסקו דפרוץ כעומד גם בערב הוי עומד, והשו"ע ס"ל כמותם.

סי' שס"ב ס"י. בב"י הביא שיטת ה"הו"ט והרשב"א שכשצוה"פ כתקנה מועילה אף ביותר מי' אמה, ואף כשפרוץ מרובה, ולרמב"ם ביותר מי' מהני רק בעומד מרובה, והטור בשם הב"י נקט שמועיל צוה"פ ביותר מי' אף בפרוץ מרובה בד' רוחות, אמנם זה רק במקום שיש דירון, אך בבקעה לא מועיל מד' רוחות, ובשו"ע סתם כהטור בשם ר"י, והביא גם את הרמב"ם בשמו (וברמ"א איתא דלרמב"ם מהני בעומד מרובה אף בד' רוחות). ובמ"ב (סקנ"ט) נקט דנכון לחוש לדברי הרמב"ם.

בבה"ל ד"ה אבל הביא דמסתימת הטור, השו"ע ועוד משמע דבבקעה לא מהני אפי' בעשר, אולם מהירושלמי שהובא ברא"ש משמע דדווקא ביותר בעשר, אבל בעשר מהני אף בבקעה, וכתב שם בבה"ל דלדינא ודאי יש להקל. בבה"ל ד"ה כשכלל הביא שהפמ"ג נסתפק בסימן שס"ג צוה"פ של ד' קונדסין אי הוי מחיצה דבר תורה.

במ"ב (סקנ"ח) נקט דלכו"ע פעמים מועיל צוה"פ אפי' בפרצה יותר מעשר, כגון ברוח שלישי של מבוי, ואפי' לדופן כולו כשהוא מפולש.

סי' שס"ב ס"יא. בב"י הביא שברמב"ם איתא דאפי' שהקנה שעל גב הקנים לא

גוגע בהם, אך מכיון שכנגדם אף שמרוחק מהם בהרבה אמות מהני, ובד"מ הביא מהגה"מ שהמרחקים חמש או שש אמות לא יפה הם עושים, ובשו"ע ס"ל כהרמב"ם.

בב"י בפירוש צוה"פ מן הצד שלא מהני, פרש"י הרא"ש והרשב"א ששם הקנה מצידי הקנים ולא על גביהם, והר"ף והרמב"ם פירשו שעושה את הצוה"פ בצד המבוי [והב"י נקט דלדינא הר"ף והרמב"ם מסכימים להרא"ש והרשב"א].

בב"י כתב שהמהר"ם הביא י"א שאם צד אחד ע"ג הקנה והצד השני מצדו, כשר, והמהר"ם פליג [ורואים בב"י ששנייהו כדעת המהר"ם (הובא במרדכי)]. ובשו"ע ס"ל כהמהר"ם, וכן ע"י במ"ב (סקס"ג).

בב"י הביא דעת הרא"ש, הסמ"ג והסמ"ק דבעינן בצוה"פ היכר ציר, אך הר"ף והריב"ש לא הצריכו, ובשו"ע לא הביא דבעינן.

במ"ב (סקס"ד) הביא דס"ל לט"ז שכשעשה צוה"פ מן הצד בשוה לגוף הקנים כשר, וכל האחרונים פליגי עליה.

שם במ"ב הביא שהפמ"ג הסתפק להחמיר שהקנה שלמעלה תחוב בין שני הקנים והם בולטים מעליו, והשה"צ (סקכ"ב) הביא מהמקור חיים שמקיל בזה, אך הביא שם במ"ב שאם אין הקנים עודפים למעלה, אלא שחקק רק מעט באמצעיתו להניח החבל בתוכה שיהא מונח בטוב ולא ישתלשל למטה, שפיר דמי. וכן אם כרך החוט סביב הקנה מן הצד עד שהעלהו על ראשי הקנים, גם כן כשר.

בשו"ע איתא דאם חיבר הקנה העליון אפי' לאחד מהקנים מן הצד, לא מהני. ובמ"ב (סקס"ה) ביאר שאם העמיד קנה אחר תחת המקום שהיה מן הצד כשר, ומכל מקום יש לשלוף קנה הפסול מפני הראויים.

במ"ב (סקס"ו) הביא דבמחצית השקל כתב שהקנה שעל ידם קיל מהקנים, שעל אף שצריך לזוהר שלא ינטל ברוח, אם זו לית לן בה, והמשכנות יעקב החמיר בזה ליתנם בחחוקה שלא יזוח כלל, ולמשכנ"י אם קיבל בטן יש לזוהר לתקנו.

אביחי כהן - אופקים

במה שמצוי שעושים צוה"פ מד' רוחות בבקעה

סי' שס"ב ס"י: בבקעה שאין בה דירון לא מהני כשכל הרוחות על ידי צורת הפתח [ביתר מעשר], אבל אם ב' רוחות עשוי מחיצה עומד ממש [או כלשון המשנ"ב אם היה ההיקף כתקונו], מהני אף צוה"פ ביותר מי', ובחצר ומבוי שיש בהם דירון מהני צוה"פ אף מד' רוחות ואף ביותר מי'. וצ"ע, הרי לעולם אין דירון בתוך ההיקף מחיצות, שהרי הדירון הן בתוך הבית שבתוך ההיקף, ולמה נחשב שזה היקף של דירון, וכי מפני שיש בית בתוכו נחשב כהיקף לדירון, הרי אם הבית יהיה סמוך לקצה ההיקף, דהיינו שכותל הבית מבחוץ יהיה רוח א', ושאר ג' רוחות יהיו צוה"פ, וכי נימא דלא מהני כי לא מקיף את הבית, אלא ודאי כיון שהוא היקף שפתוח למקום דירון חשיב היקף של דירון. ולפי זה לא משכחת לה הדין שבבקעה לא מהני, שהרי אם פתוח למקום דירון מהני אף ביותר מי', ואם אינו פתוח למקום דירון הרי לא הוי היקף לדירה, ולא מהני אפי' שיש מחיצות ממשיות, ורק נפק"מ לשטח שהוא פחות מב"ס [ורק לד' הגהות אשר"י המובא בסי' שני"ח בהג"ה ובשע"צ סקט"ו דחשיב מוקף לדירה כל שסמוך לעיר, או י"ל דאף דחשיב מוקף לדירה, מ"מ כיון שאינו מקיף מקום דירון ממש לא מהני צוה"פ מד' רוחות].

והחת"ס כ' לחדש דשטח שחציו לדירה וחציו בקעה מהני היקף צוה"פ מד' רוחות, וכ"כ בחזו"א סי' ע"ט סק"ה, ואינו מובן מה החידוש, דהא לעולם הדירון עצמו הם בהיקף נפרד, ואעפ"כ חשיבנן את הצוה"פ כמקיים דירון, וא"כ ה"ה חציו דירון וחציו בקעה זה היקף א' שיש בו דירון.

ומוכח מזה דתליא בשימוש המקום, וכל שאין בו שימוש חצר ומבוי אלא חשיב בקעה לא מהני מה שהיא פתוח למקום דירון [ואפי' הוא בהיקף א' ממש עם מקום דירון לא חייל עליו שם מקום דירון, אלא עדיין שם בקעה עליו, ולא מהני לעצמו צוה"פ מד' רוחות רק משום שהוא היקף א' עם מקום דירון אז מהני], ומשמע בחת"ס ובחזו"א דאם יהיה צוה"פ מפריד בין הבקעה למקום הדירון, אז הבקעה תידון בנפרד, ולא יהני צוה"פ מד' רוחות.

והדבר מצוי מאוד שעושים היקף מחיצות לכל העיר או לשכונות, וגם מוסיפין להיקף מלבד ההיקף הקטן המצומצם שטח נוסף הכולל כבישים שחוץ לבתי העיר, או גנות ויערות וכדו' שהם בגדר בקעה, אי"א להקיפם מד' רוחות בצוה"פ, ואילו היה בהיקף אחד עם העיר היה מועיל ע"פ החת"ס והחזו"א.

ולפ"ז אם רוצים לחבר שכונות וכפרים שיש לכל א' היקף בנפרד, ומוסיפים היקף בשטח שביניהם, לא מהני ע"י צוה"פ מג' רוחות, אבל באמת פשוט דכל השטחים הללו גם אינם נחשבים מוקף לדירה כיון שאין בהם שום שייכות לדירונים, והם מחוץ לשטח דירון העיר, ואפילו בהיקף א' עם העיר אינם בגדר לדירה, וכ"ש בנפרד, וא"כ כל שהוא יותר מב"ס בלא"ה פסול.

ומיהו לענין דין צוה"פ מד' רוחות פעמים יש להכשיר, כגון שטח מרובע שחציו לדירה ויש לו ב' מחיצות ממשיות [וה"ה שיש לו צוה"פ, דמ"מ בשטח דירון נחשב כמחיצה ממשית], נמצא שחציו שהוא בקעה יש לו ב' מחיצות ממשיות, ואין הצוה"פ שבאמצע שמפרידה את הבקעה מהדירון מגרעת את חשיבות ההיקף, דמ"מ השטח בכללותו ב' מרוחותיו מוקפים כראוי, וזה מבואר בחזו"א הנ"ל, אבל כשהשטח אינו מרובע או מלבני אלא מעויין או מפותל, שאז כשדנין את הבקעה אין מחיצה ממשית כנגד ב' מרוחותיה, אז לא מהני היקף צוה"פ לבקעה, וא"כ כשב' השכונות והכפרים הם זה כנגד זה ביושר, אז דנין את ד' הרוחות של כל ההיקף כולו עם העיר, ונמצא רוב הרוחות בצוה"פ כשרה, אבל כשב' השכונות לא זה כנגד זה, והשטח שביניהם מוקף בכמה צוה"פ באופן מפותל, וכך הוא בד"כ, אז הבקעה אין לה ב' כהלכתן, ולא מהני לה צוה"פ.

היכי תמצא לעומד כפרוץ בערב

הביה"ל סי' שס"ב ס"ט הק' הרי אם יעשה פס ה"ט סמוך לארץ, וקנה בסוף י"ט, הרי יבטל הקנה העליון באיריין שמצידו, ואפי' אם יגביה ה' מן הארץ ויעשה שם פס ה"ט עד גובה י', הרי ג"כ יבטל באויר, דכל שהאירי שוה לעומד מצד א', ובצד הב' האירי גדול ממנו, בטל העומד, ולא משכחת לה פרוץ כעומד בערב.

ולכאור מציונו ד' אופנים:



בזוה מיושב הקו' מהברייתא דלא מהני רובן פתחים וחלונות, דכוונת הגמ' שלא יתכן שבכל ההיקף יהיה רובו פרוץ, ואולי זהו המבואר ברין.
 ה. לענין עומד מצד א' כ' בחזו"א סי' ס"ה סק"ה וסק"ח חידוש נפלא, כגון ד' עומד ג' פרוץ ד' עומד ח' פרוץ ג' עומד ו' עומד ז' פרוץ ז' תימה דמצד א' הוי פרוץ מרובה, ובסק"ו עומד ג' פרוץ א' עומד ה' פרוץ ז' עומד ה' פרוץ א' עומד ג', דנחשב עומד מצד א', וזה תימה דהרי באמת מצד א' הוי רק עומד כפרוץ, וביאור כוונתו דענין עומד מצד א' אינו מצד החשבון, אלא חשיבות ואלמות העומד [דדין עומד מצד א' הוא דין נוסף, דבעינן (מדרבנן) שהפרוץ יהא נחשב כבטל אליו, או שנחשב כפתח בתוך כללות המחיצות, וזה מלבד עיקר דין עומד דבעינן שיהא רוב עומד ממשי ע"פ חשבון], ולזה בעינן שיהא באותו הצד עומד ממשי שהוא חשוב כלפי כל א' מהפרצות בפ"ע, ואינו ענין לחשבון הכללי דהו ענין של עומד מצד רוחות, וכ"ש בכגון עומד א' פרוץ ג' עומד ד' פרוץ א', דנחשב עומד מצד א' [והגם להצד בחזו"א שם דספיקא דסק"ד לחומר].

וההוא רק להתעלם מהפרוץ].
 ו. חידושו המפורסם של החזו"א דשטח המוקף כדן נחשב רה"י הרי זה כאילו כולו גודו, ושטח הפרוץ אליו נחשב הפירצה כסתומה כיון שכל רה"י נחשבת כסתומה, ולפי"ז נמצא דשטח פנימי שנראה כולו פרוץ אעפ"כ נחשב כולו סתום, כיון שמוקף מסביבו באויר שדינו כסתום, כגון ציור ס"ד בחזו"א [וכן ציור צ"ו בחזו"א כשהשטח המעריב גודו בעומד, או גם השטח המזרחי רה"י מדאר].

ז. ד' החזו"א דצוה"פ נחשבת כעומד סתום, ומהני לתקן פירצה הסמוכה לה בדין עומד, ולכא"ו הוא פשוט, דכיון דקם דינא שהוא מחיצה גמורה שוב הוי עומד, דלענין כח הצוה"פ הוא כמחיצת כלאים, ויש מי שהוכיח מהברייתא שאמרו דלא מהני רובן פתחים וחלונות, ולכא"ו הוה מצי למימר שרובן פתחים בצוה"פ, וחלונות גם בלי צוה"פ, והחידוש דמצטרפין הצוה"פ לדין עומד, ואין זה קו', דאי"כ הול"ל שכולן פתחים וחלונות, וע"כ דבעינן עומד ממשי, ולא היה שייך לפרש בהו"א דפתחים היינו בצוה"פ.

החוקת מחיצה שלא תתגרדן האם חשיב כהעמדת מחיצה לענין היקף לדירה ולענין עשיית מחיצה המתרת בשבת
 סי' שס"ב ס"א: אילן שענפיו יורדים למטה, אם מלא האויר שבין הענפים בקש ויקשור הענפים שלא ינידם הרוח הוי מחיצה, וכ' המשנ"ב סק"י דאם מלא הקש לשם דירה ממש [דהיינו שהוא פתוח לבית דירה] הוי מוקף לדירה.
 ואם ענפי האילן ביניהם צפופים שאין העלים ניידים, רק כל הענפים יחד ניידים, מסתברא שאי"צ למלאות קש רק לקשור הענפים, דע"ז כבר עומד ברוח מצויה, ומהני גם לענין היקף לדירה, דהרי דופן דנייד אינו דופן, וממילא הקשירה לשם דירה הוי עשייה לשם דירה.
 והנה המשנ"ב הביא עוד מהמג"א דאם רוב הדופן מן הקש הוי מוקף לדירה, והקשו הפוס' אמאי בעי רוב דופן מן הקש, הא סגי בי' אמות מחיצה חדשה שנעשית לשם דירה כמבואר בסי' שני"ח, וכאן מבלעדי הקש חשיב כאין דופן דהא אינו עומד ברוח מצויה, וכן סגי ברוח א' שרובה ע"י הקש ואפי' פחות מי [גם אי"צ רוב דופן מהקש, אלא סגי רוב דופן העומדת ברוח ע"י הקש, ואפי' שהקש עצמו מועט], ע"י במחה"ש והגר"ז ותו"ש.

ובפמ"ג נ' דביאר דברי המג"א דאריי כשהאילן חזק ואינו נייד, ויש בין הענפים פחות מג"ט בין זל"ז, וא"כ כולה מחיצה שלא לדירה, ואעפ"כ אם ימלא בין הענפים רוב מן הקש יבטל חשיבות הענפים ויחשב כמחיצה חדשה (זכר לדבר דין וטבטן ועירבן בסכך), ולא דמי להוסיף ט"ח על הכותל דלא מהני ליחשב מחיצה חדשה [כמבואר בסי' שני"ח ס"ו], דכאן סותם חורים ממשיים אף שהם בלא"ה כסתומים בלבד, ויש חשיבות למחיצה החדשה.
 ושמא י"ל כיון דגוף המחיצה היה מקודם ע"י האילן והוא שלא לדירה, ובעינן שיעשה גוף המחיצה לשם דירה ולא סגי בהכשרת המחיצה, ולפי"ז אפשר לפרש כוונת המג"א רוב דופן בעירב [דהיינו רוב בגובה הדופן, ולא רוב בשתי דהיינו במשך אורך המחיצה, דבזה ודאי סגי בי' אמות כדהקשו הפוס'], ולכן כ' שיהא רוב הדופן עשוי מן הקש, ולא סגי שרוב הדופן יהיה מוחזק ע"י הקש כיון דליחשב מחיצה לדירה לא סגי להכשירה לדירה, ובעי עשיית גופה לשם דירה [וחידוש דסגי רוב דופן עשוי לשם דירה, דע"ז נחשב כולו לדירה], אבל פשטות הסברא אינה כן, דלכא"ו סגי בקשירה לשם דירה, ושמא לכן הפוס' לא פי' כן בד' המג"א.

ובאמת י"ל דבזה כמה גונוי, כגון אם יעמיד סמוך לאילן איזה כסא או שולחן דבר שימנע את האילן מלנוד, וא"כ נהיה האילן מחיצה מעלייתא ע"י, האם נימא דזה סגי ליחשב כעשה האילן לשם דירה אף שלא עשה כלום בגוף הדופן, דמי"מ המעשה שעשה והכשירו לדופן זה נעשה לשם דירה, או שמא לא סגי לחשבו כחידושו לשם דירה, אא"כ חידוש את עצמות גוף המחיצה, וטפי מזה יל"ע כגון שהמחיצה ניידה, ובא אדם ומחזיקה בידיו שלא תנוד, הרי כעת היא מחיצה מעלייתא שאינה נדה ברוח מצויה, ומהניא לכל דיני מחיצות כל זמן שמחזיקה, וא"כ אם יחזיק האילן בידיו שלא תנוד סגי בזה אם כעת בכוונתו לשם דירה, דהכשרת המחיצה השתא היא לשם דירה.
 והנה תל יתיר מב"ס דף שיש לו ד' מחיצות לא מהני, דהא לא נעשו לדירה, ואם היה בסביבות התל דף הבולט שנתבטל ע"י כח הגודו ואסיק ואין התל רה"י, אם יסיר את הגג האם ע"י יחשב כאילו עשה מחיצה חדשה לשם דירה, לא מסתברא, כיון דגוף המחיצה לא נעשית לשם דירה, דלא נבנה גוף

באמת מועט ובטל ונחשב כגודו [ולא פקע לו הביטול במקומו], וצ"ל דסברא מחודשת זו שייכת רק כשמודדין והולכין כסדר מקצה הכותל מצד א' לצד הב', אבל כשהעומד הוא בין ב' פרצות (כהגוונא שבסקמ"ו ושרשב"א) אינו אלים לבטלם, דאדרבה הוא בין א' דנין על ב' הצדדים יחד יותר הריאוי שהעומד יבטל, והלכך אף שהוא בטל מ"מ אין כחו אלים כ"כ לבטלם.
 ועוד יל"פ סברת המשנ"ב דדוקא בפירצה שיש מב' צידיה עומדים אז מתבטל הפרוץ לגמרי, ודומיא דדין אתי אוירא דהאי גיסא ודהאי גיסא ומבטל, ה"ה אתי עומד דה"ג ודה"ג ומבטל, והלכך בסקמ"ו דיש להפרוץ ב' עומדים מב' צידיו לכן בטל הפרוץ לגמרי, משא"כ בסקמ"ו וברשב"א [ועדיין צ"ע מה הוכיח המשנ"ב מסל"ד].

והחזו"א הק' על המשנ"ב דהא בסך הכללי נמצא הרוב פרוץ, ואיך יתכן לחשבו כעומד מרובה, ולא מהני מה דקם דינא במקומו, מ"מ כלפי המשך הרוח א"א לומר שיש סך עומד כנגד הפרוץ, וד' המשנ"ב דבאופן הנ"ל שאני דנחשב שהפרוץ נתבטל לגמרי, ואמנם צ"ב דנמצא ב' כחות בדין עומד, פעמים אף מבטל המשנ"ב מסל"ד היה מקום לבאר, ויש שאינו מבטל.
 עוד צ"ע, דבשעה"צ אות ל' קט דעומד מ' רוחות לא מהני אלא בעומד גמור ולא בעומד ע"י לבדו, ולכא"ו כ"ש דפירצה גדולה מג"ט אף שמתוקנת בעומד, מ"מ כחה קליש טפי מעומד המתוקן בלבדו, וכ"ש דלא יהני בעומד מ' רוחות, וצ"ע דהא איירי כאן המשנ"ב בעומד מ' רוחות, וע"ז כ' דאף שחלק ממנו פרוץ מהני דחשיב כולו עומד, וצ"ע"ג.

וידוע הנדון אי עומד מרובה עניינו שוה כעומד כפרוץ, עי' ר"ן י' ב' וגא"י ורש"ש שם וחי' הגר"ז סופ"ב דבכורות, ולפי"ז יש לפרש דהיכא דבס"ה הוי עומד מ' מהני אף לצרף הפרוץ שנסתם, אבל היכא דגם אם נצרף הפרוץ יהיה רק פרוץ"ע לא מהני, דכח פרוץ כעומד קליש, ואין כחו אלא כשהוא עומד ממשי, ועדיין לא נתיישב הריאה מהרשב"א הנ"ל.

ולכא"ו הוכחת המשנ"ב מסל"ד היה מקום לבאר, והרי העומד הנ"ל בסל"ד דקורה ולחי' בעי שיהיו צמודים לכתלי צידי המבוי, והרי העומד הנ"ל בסל"ד אינו כותל מבוי רק עומד בעלמא באמצע רוח רביעית, ומהו הוכיח המשנ"ב דע"כ עומד מ' כחו אלים טובא, ונחשב כמחובר ממש לכתלי הצדדים [דהיינו שאינו רק דין שפרוץ מועט אינו מגרע, אלא נחשב דהפרוץ כסתום וככותל ממש]. אבל זה אינו, דאדרבה הא התם הרי לא חשיב העומד כסתום [דלכן בעי לחין], ואעפ"כ חשיב כחלי' מבוי, ולקמן נבאר ד' המשנ"ב באופן אחר.
 ג. בכלאים, ג' פרוץ ג' עומד ג' פרוץ, ודאי כל צד נחשב כגודו, ושרי לזרוע ב' מינן כנגד כל הטי' כי כל ו' דנונין בפ"ע, ולא נימא דממנ"פ מין א' אסור דאין שייכות בין זל"ז (ואינו ענין לבאין לישראל כאחת), ויל"ע אי שרי אילן א' שעבי ט', וכנגדו מין האסור שעבי ט', דאז בעינן מחיצה גמורה של ט' וליכא, דממנ"פ יש כאן רק ו' עומד והוי פרוץ מרובה, או"ד כל שטח נדון בפ"ע וקם דינא דהוא מובדל, ויש חסם מובדל על כולו.

ודבר זה לכאורה מבואר בחזו"א כלאים סי' י"א סק"ח דכ' טפי חידוש מזה, דאף חשיב כמחיצה שלימה להמשיך לגדור בעומד כנגד כולה משום דהפרוץ חשיב כעומד, ומשמע שם כסברת המשנ"ב, וצ"ע"ג הא לגבי מחיצת שבת תמה על המשנ"ב, ויל"פ דתחילה דנין קטע א', וכיון שבו העומד מרובה על הפרוץ הרי מתוקן אותו השטח, והוי מחיצה מעלייתא לרועית ב' מינים, וקם דינא בהחלט דהשטחים מובדלים בכח מחיצה, ואח"כ ממשכים לדון על פירצה הסמוכה, ואמרינן כיון דרוב הדופן דינו כמובדל הרי חוזר לדין עומד מרובה וכולו מובדל, ואין חוזרים לומר דבסך הכללי הרוב פרוץ כיון שבאמת הפירצה הראשונה גודרה בהחלט.

ושאני ממחיצת שבת דבעינן לעשות רשות, וצריך שכל רוח זו של הרשות יהיה רובה גודו, ולא שייך קם דינא כלפי קטע בתוך הרוח דאין בו שום הלכה, דרק רוח שלימה הוי מחיצה, אבל בכלאים כל קטע גודו הרי דינו מוחלט כמובדל במחיצה [ולכא"ו צריך להגיה שם בחזו"א ט' פחות ב' משהויין, דאלי"כ כל הטי' יחד בטלין באויר, וכמוש"כ בחידושים וביאורים].

ויל"ע דבריייתא דף ט"ו אמרו ובלבד שלא יהא בין גמל לגמל יותר ממלא גמל, וצ"ע הרי סגי שבתחילת הכותל יש עומד מעט גדול, וממילא הפרוץ שאצלו נחשב כסתום, וכן הפרוץ שלאחריו, וכן כל הרוח בין להמשנ"ב בשבת וכן להחזו"א בכלאים [וגם בשבת מהני כל שיש עומד גדול ממרחק, דכבר לא יהא נחשב פרוץ כעומד אלא נחשב עומד מרובה], וצ"ל דאין כוונת הברייתא מצד דיני עומד, אלא רק ההזירו שלא יהיה מצב לא אתי אוירא, או שכשעושה את כולם כשהוא אז קפיד שלא יהיה א' קטן, אבל כשיש א' גדול השני יכול להיות קטן, ולפי"ז מוכרח דגם בכלאים יש דין אתי אוירא, ויעיין היטב ברשב"א ריטב"א וחזו"א.

ד. רשות היחיד מדאו"ה הוי ע"י ב' מחיצות ולחי' ברוח ג' [לד' רוב הראשונים, מלבד ד' הרמב"ם], אע"ג דרובו של כל השטח פרוץ, כגון אם ב' הרוחות החסרות ארוכות יותר מהרוחות הגדורות, והחזו"א צידד דאי"צ שהשטח בכללותו יהא רובו מוקף, רק דין הוא שיהא מספר מחיצות כדן.

אמנם הביא שברא"ש סוכה משמע דבעינן שרוב השטח בכללותו יהא מוקף [וכ"כ בחי' הר"ן עירובין י"א, וכן משמע לשון רש"י ה' ב' ט"ו ב' סוכה שם], וכ' דלפי"ז יש ב' דינים, א. מספר המחיצות דהיינו ב' עומד ו' בלחי, ב. שגם יהא עומד בכללות ההיקף, וא"כ צריך שהמחיצות הקיימות יהיו הארוכות יותר, ויהו שהפרצות שבתוך הארוכות לא ישלימו עם המחיצות החסרות להיות פרוץ מרובה בכל ההיקף.

ויל"ע לד' המשנ"ב הרי כל פרוץ שמתוקן במקומו חוזר ומצטרף ונחשב כסתום, וא"כ למה צריך עומד מכל ההיקף, הא סגי בעומד שבתוכו פרצות קטנות [וא"כ יהא סגי כל שב' מחיצות הארוכות רובם גודו, ונחשבים כאילו כל הרוח סתום, וממילא הוי עומד על כל ההיקף], והרי ע"ז כ' הרא"ש דהפרצות מצטרפות לבטל כל ההיקף, ומאי שנא דלגבי עומד ב' ככותל א' לא אמרינן שהפרצות מצטרפות, ולענין עומד בכל ההיקף הפרצות מצטרפות, ואפשר לבאר ד' המשנ"ב דבאמת לעולם בעי עומד בכל ההיקף, וזהו עיקר כח המחיצות שרוב השטח מוקף בהם, אלא דלדין הב' דבעינן חלוקת מחיצות ב' ולחי', בזה איכא דין נוסף שכל פירצה יהא לה תיקון באותו הרוח שתראה כמעט כלפי העומד, וע"י"ז היא בטילה או שהיא כפתח, ולגבי זה אמרינן הסברא דפרוץ שבתל חוזר לגודו ולתת שם מחיצה באותו הרוח כנגד שאר הפרצות, ועיקר קושיית חזו"א דבסך הכללי הפרוץ מרובה לא קשיא, דדין כל ההיקף יחד ולא כל רוח בפ"ע, ובזה שפיר בעינן רוב ההיקף קיים.

א. החזו"א בסי' ס"ח סק"ז כ' דבמחיצת ערב מה שמעל י' טפחים אין לו חשיבות מחיצה, ואינו מצטרף לשיעור עומד [וכ"כ האבן העזר בגליון שר"ע סי' שס"ב], כגון מחיצה ג"ט סמוך לארץ ואח"כ פרוץ ה' ואח"כ עומד ו', דיש כאן ט' עומד וד' פרוץ, מ"מ לא חשיב עומד מרובה כיון שעד גובה י' יש רק ה' עומד כנגד ה' פרוץ, והוי פרוץ כעומד בערב, ולא שייך כאן קו' המשנ"ב שיבטל באויר, דאמנם מה שמעל י' אינו בגדר עומד להצטרף לשיעור מחיצה, אבל מ"מ אינו אויר אלא מונע מהאויר לבטל, כיון שכעת מ"מ אין אויר גדול סמוך לעומד, וע"ש עוד גונוי בפרוץ כעומד בערב מצד א' ע"פ סברא זו.

ואגב מש"כ המשנ"ב כגון ג' עומד למטה, ומעליו י' וחצי פרוץ, ומעליו ג' וחצי עומד, דהוי עומד כפרוץ [אלא דיש אתי אוירא], כוונתו דהוי עומד כפרוץ מצד א', דהרי מב' צדדים הוי עומד, ויל"ע אי מוכח מהכא דנקט דעומד כפרוץ לא מהני מב' רוחות, או דהקשה שאפי' להק' מ"ד א"א למצוא גוונא של עומד כפרוץ.

ב. בס"ק ט' כ' החזו"א תי' נוסף לשיטה א' בתו', ובסק"ח כ' עוד תי'.

ג. ובס"ק ט"ו כ' דתקרה אינה מצטרפת ליחשב כחלק מהכותל, ולכן אם עשה פס ג"ט סמוך לארץ, ומעליו פרוץ ג"ט ועליו פס ב"ט ועליו תקרה, נחשב פרוץ כעומד בערב [ולא הוי עומד כיון שעובי התקרה אינו מצטרף למחיצה], ולא שייך קו' הביה"ל שיבטל באויר כיון שהתקרה חוצצת מהאויר שמעליה, שאינו מבטל מה שתחת התקרה, ולא נחשב עומד מרובה כיון שעובי התקרה אינו מצטרף למחיצה, אמנם יל"ע שהרי מע"ג התקרה הוי רה"י גם מחמת עובי התקרה, ונחשב לגבי הגג כעומד, וא"כ אולי חשיב כעומד גם כלפי תוך הבית, ואמנם אם התקרה בולטת ד"ט יותר מהמחיצות, אז ודאי אין עובי התקרה מצטרף לכתלים, כמש"כ החזו"א סי' ק"ד סק"ו.

ד. אף אם מעיקר הדין מצטרף עומד שמעל י', איכא גונוי שאינו מצטרף לעומד, ומ"מ חוצץ מהאויר שלא יהא סמוך לעומד ולא יבטל, כגון בית שגבהו י' ומקורה ברובה, והמחיצה שאין מעליה תקרה היא עומד ה' ופרוץ ה', והוסיף למעלה עומד ו', הרי כל הו' אינם מתוך הרה"י, דמ"מ גבול הרה"י הוי רק עד גובה התקרה [דאריי שמעל התקרה עובר רה"י גמורה], ועומד שאינו מתוך הרה"י אינו עומד, ומ"מ מונע האויר מלבטל.

ה. עומד ועל גבו חבית בגובה י' ורוחב דע"ד מרובע, שגג החבית דינה רה"י, אם דפנות החבית הם ה' עומד למטה ואח"כ ה' פרוץ סמוך לגג, אם יש זו בתחתית החבית הרי הוא מונע האויר שתחת דפנות החבית מלבטל דהזוי הוי כתקרה, וה"ה זו למעלה ע"ג המחיצה, כמש"כ החזו"א סי' ס"ח סק"י"ט, ולא התבאר שיעור הזוי, ואולי ד"ט כשיעור תקרה [ואולי הזוי הוא קולא שהקילו במים, ע"ש].

ו. עוד י"ל דאירי שתחת הדופן כלל אינו מצטרף לבטל, כיון שמבואר בראשונים שרק אויר שהוא מתוך הרשות והוא נגדר ע"י המחיצות רק זה אויר המבטל, ולכן אויר שלמעלה מבטל כיון שהרשות עולה עד לרקיע, אבל אויר שתחת הדופן אינה מן הרשות ואינה מבטלת, והחזו"א הנ"ל איירי לגבי מים שנחשב שהדופן יורדת עד למטה, ולכן גם האויר שלמטה מצטרף לבטל. ז. עוד כ' בחזו"א סי' ע"ז סק"ג דמחיצה העשויה מלבדו הוי מחיצה גרועה, כל שהפרוץ מרובה, אבל אם העומד מרובה אף שעשויה מלבדו רבים אינה מחיצה גרועה, ולפי"ז אם עשה בעירב טפח עומד טפח פרוץ טפח עומד טפח פרוץ וכו' הוי מחיצה מעלייתא, ולא מחיצת לבדו גריעא כיון שהיא פרוץ כעומד, ונמצא פרוץ כעומד בערב, וע"ע בחידושים וביאורים סי' ג' סק"ח.

היכי תמצי למחיצה שהרוב פרוץ ואעפ"כ נחשב גודו כראוי [וביאור ד' המשנ"ב סי' שס"ב סקמ"ה]

מצינו ו' אופנים לזה:

א. אם יש מחיצה שהיא עומד מרובה ב"ערב", דהיינו שעד גובה י' טפחים יש רק ו' עומד, הוי מחיצה מעלייתא, וגם אין צריך שיהא מחיצה שלימה לכל אורך הכותל, אלא סגי עומד מרובה ב"שתי", ואע"ג דאם נצרף הפרוץ מהשני ומהערב נמצא שאין לנו אלא רבע מהמחיצה עומד, והטעם דדינן כל ענין בנפרד, תחילה דנין שכלפי הערב המחיצה קיימת וכשירה, ואח"כ דנין שברוב אורך הכותל יש מחיצה כשירה, כך כ' בחזו"א סי' ע"ח סק"ה.

ויל"ע דבריייתא דף י"א תניא דפנות הללו שרובן פתחים וחלונות כשרה, והקשו בגמ' שרובן ס"ד, ותירצו אלא אימא שריבה לה פתחים וחלונות כשרה, והיינו דלא יתכן שפרוץ מרובה הוא כשר, ולכא"ו הוה מצינן לפרושי כהך גוונא דהיינו שהערב והשני יחדיו היו רוב פרוץ, ומדלא אמרו כן משמע דלא מהני, וכנראה דזה פשיטא לחזו"א דשתי וערב כחות נפרדים, ואין בזה שום חידוש דמהני.

ב. פירצה המתוקנת ע"י עומד מרובה, משמע במשנ"ב סי' שס"ב סקמ"ה דנחשב כסתום, ומצטרף עם העומד לסתום פירצה גדולה [דהיינו לא זו בלבד לחשב הפרוץ כסתום וכמי שאינו, ולא יצטרף עם שאר הפרוצים ליחשב רוב הרוח פרוץ, אלא עוד חשיב כסתום ממש לתקן פירצה הגדולה כהפרוץ הועומד יחדיו], ואף דנמצא שרוב הרוח פרוץ, מ"מ כל קטע נידון בפ"ע נחשב כסתום, והציור הוא כך: עומד א' פרוץ א' עומד ב' פרוץ ז' עומד ב' פרוץ א' עומד א', והמשנ"ב צייין המקור לזה בסי' שס"ג סל"ד, ושם הציור הוא כך: פרוץ ב' אמות וב"ט עומד ב' אמות וד"ט פרוץ י' אמות עומד ב' אמות וד"ט פרוץ ב' אמות וב"ט, והקשה החזו"א דאדרבה הא התם כ' המשנ"ב דבעי לחי לתקן הפירצה עשר, ולא נזכר שם ענין שהפרוץ מצטרף לתקן פירצה אחרת, ואדרבה מוכח שאין הפרוץ נחשב כסתום.

[עוד הק' בחזו"א מבריייתא הנ"ל דריבה פתחים וחלונות, דמבואר שלא יתכן שיהא רוב פרוץ וכשר, ועי' להלן אופן ד' ישוב ע"ז].

והא ודאי שאין כוונת המשנ"ב כפשוטו דכל פרוץ נהפך לעומד, כמבואר בסל"ד, וכן הוא מפורש בעבו"ק להרשב"א שער ב' סופ"ב כגון ה' פרוץ ה' עומד ה' פרוץ, ומבואר דעומד שבין ב' פרצות אינו נחשב כסתום (אפי' שליד כל פירצה בסמוך לה יש עומד הגדול ממנה, והיה סברא לחשב ע"י"ז את הפירצה כפתח), ולכן רק פירצה א' מתוקנת והב' צריכה קורה, ומהני העומד ליחשב קורה ע"ג כתיב מבוי.

ולכא"ו סברת המשנ"ב דכל פרוץ המועט נחשב כבטל בעומד הסמוך לו, וקם דינא שכבר נמשך דכל פרוץ המועט הזה גודו כולו, ונחשב כמחיצה שלימה, ולא אמרינן דכלפי המשך המחיצה הפרוץ חוזר ונעור כיון שבמקומו הוא



המחיצה לדירה רק סילק המפריע, וזה לא דמי לקושר הדופן לשם דירה, דלכאור קשירת דופן נחשבת עשיית גוף הדופן, כי מצב שאינו עומד ברוח מצויה חשיב כמי שאינו, וקשירתה היינו עשייתה [וגם העמדת כסא עדיפא ליחשב כעשיית מחיצה].

[ובתל אפרש לכאר עוד סברא, דבסי' שס"ב ס"ד בספינה מבואר דכשלמטה חשיב לדירה או גם הגוד אסיק חשיב לדירה, שהגוד אסיק אינו מחיצה עצמית, ואיכ ה"ה כשמחיצת התל למטה אינו לדירה גם הגוד אסיק אינו לדירה].

ועפר הסמוך למחיצה ועי"ז בטל המחיצה, סילוק העפר שעי"ז נכשר המחיצה כ' המשנ"ב סי' שנו"ח ס"ב בביה"ד דחשיב עשיית המחיצה לשם דירה, ואפי' בביטלו לשבת א' כבר חשיב כחפירת מחיצה מחדש [והג"ה א' רק בזה פליג, כיון דבאמת חזר הענין לקדמותו שלא נשאר שום חלק מהמחיצה החדשה, וחזר להיות כדמעיקרא שאינו מוקף לדירה, אבל כל שנשאר תוספת חשובה בזה לא איירי הג"ה].

ואם מעמיד מחיצה או סוגר חלון וכיו"ב, שעי"ז לא תבוא הרוח ועי"ז הוכשרה המחיצה, יליע האם סגי לסגור החלון לשם הכשרת הדופן ולשם דירה, ומיהו לד' המג"ה המובא בביה"ל סי' שס"ב ס"א ד"ה שאינה, סגירת חלון לא מהניא, ודנין אי המחיצה עומדת ברוח שבחוץ, אבל לד' החז"ה דדנין המחיצה כפי שהיא במקומה יליד כניל.

ועיקר דין מחיצה שתעמוד ברוח מצויה אינה משום כל העומד ליפול כנפול וכדו, כמבואר בסוכה דב"מ מודיין ע"פ רוח מצויה דיבשה אף שכעת עומדת ליפול בכל רגע, וכדההא מעשה בסוכה דר"ע, אלא ענינו חשיבות המחיצה שתהיה בחוק הראוי.

ולפי"ז יש מקום לומר דקשירת הדופן לא חשיבא עשייה, דהדופן הא קיימת ועומדת, ורק חידוש בדין מחיצה דבעי עומדת ברוח מצויה, אבל לא חשיב כעשיית גוף המחיצה רק הכשרת המחיצה מצד הדין, אבל אין זה פשוט הסברא.

אבל מחיצה תלויה הגבוהה ג"ט מעל הארץ ודאי אינה בחשיבות מחיצה כלל, וכשסתום ג"ט התחתונים חשיב עשיית כל המחיצה לשם דירה [אף שמצינו חומת העיר שנפרצה עד קמ"א אמה וחשיבא מוקף לדירה, וחומת העיר לקדשים קלים אולי סגי במחיצה תלויה, מ"מ לדין רה"י שיהא מוקף לדירה, כל שמכשיר המחיצה ע"י חידוש בגוף המחיצה ליחשב מחיצה העשויה לדירה].

והנה גם בסי' תר"ל סקטו"כ כ' המג"ה כע"ז, דמשמע בתוס' דסגי שרוב הדופן יהיה חזק ויציב לענין דחשיב מחיצה העומדת ברוח מצויה, ואינו מובן דפשיטא דעומ"ר מהני, ובשעה"צ שם הוסיף דע"ז שוב אין הרוח מנידו, ותימה דממ"נ אי סגי ברוב דופן מדין עומ"ר מה לי שהשאר נייד, ואי בעי שכל הדופן לא ינוד למה סגי ברוב, ואינו ענין לרוב אלא תליא במציאות אי כל המחיצה נייד או לא, ובסוכה אין ענין לדירה, ולא שייך הסברא שכ' לעיל

חידוש דרוב לדירה נחשב ככולו לדירה, דכאן רק בעינן חשיבות מחיצה, ודאי לא בא לחדש דמחיצה סגי עומ"ר.

והנה ד' המג"ה משמע דבעי שלא תנוד המחיצה אפי' מעט, דהיינו אפי' בשיעור שאינה מתבטלת משיעור מחיצה, וכן משמע במשנ"ב, ודלא כחז"ה דס"ל דרק כשנייד כ"כ עד שכבר אין כאן שיעור מחיצה בשעת הנדנוד, אבל אינו נפסל בנדנוד מעט שעומד על מקומו.

ולפי"ז שמה כונת המג"ה בסי' תר"ל דהך דינא דבעי שלא תנוד המחיצה סגי ברוב המחיצה, דאז יש לה חשיבות מחיצה עומדת, ולא אכפת לן שמיעוטה נייד, דעכ"פ גם המיעוט אינו נייד כ"כ עד שמתבטל מדין מחיצה [דהא דאי דלחזו"ה דבעי שלא תנוד בשיעור המבטל מדין מחיצה, ודאי אפי' במקצת פוסל, שאם ג"ט נייד לגמרי הרי בטל כל המחיצה], אבל היכא דהמחיצה נשארת במקומה, רק בעי לחשיבות שלא תנוד, בזה סגי ברוב, וצ"ע. וא"כ יש לפרש כן גם בסי' שס"ב דאם רוב הדופן [בגובהה] אינו נייד סגי, ונדחוק שאי"צ רוב דופן מן הקש אלא שרוב הדופן עומד ע"י הקש (וא"כ לא נודקק לפרש במג"ה להצריך עשיה ממש לשם דירה ולפסול קשירה לשם דירה).

החזקת מחיצה שלא תנוד האם היא עשיית מחיצה המתרת

מעשה באדם שישב בסוכתו בליל י"ו א', וראה שבשעת הרוח הדופן מתנענעת באופן שנפסלת באותה שעה, וממילא בטלה הדופן אף בשעת שקיטת הרוח, וסבר לאחוז הדופן בידו עד לסיום סעודתו שלא ינידנה הרוח, ויל"ע אי חשיב עשיית מחיצה המתרת.

והנה אין איסור לעשות דבר המתיר, ומותר לעשות כיוסי המתיר לצואה ולצניעות, אבל מחיצה המתרת היא חשיבות כבנין, ומדין אהל דהוי חשיבות בנין אסורוה ואף שהוא ארעי, ואמנם תוספת אהל שרי כשהוא ארעי דאינו בנין גמור, ואין כאן חשיבות אהל דהוא רק תוספת, וכן תוספת מחיצה המתרת שרי, וכמבואר כ"ז בסי' שט"ו.

ומבואר בהג"ה שם דאע"ג דכלל לא היה דין מחיצה מע"ש, דטפח תלויה באויר לאו כלום היא, מ"מ לא חשיב עשיה חדשה לגמרי רק תוספת ושרי, וכן באוהל דחוטם המתוחים ואין ביניהם ג"ט דהוי כסתום מדין לבדו, סגי בזה לחשבו כאוהל קיים ושרי להוסיף עליו, אף דודאי אינו תחילת אוהל ממש, ולא חשיב תקרה לענין פי תקרה ולענין רה"ר מקורה, וכמדו' שאינו אוהל לטומאה, ובמג"ה וא"ר דנו להתיר מחיצה המתרת אם קשורה בחוטין, כמו דמותר פריסת מחצלת לאוהל אם קשורה בחוטין, ואף שאין כאן תחילת אהל ומחיצה ממשית.

[ומזה גם יש ללמוד דצירים מהני להתיר עשיית מחיצה המתרת, כמו דמהני צירים לאוהל כמבואר בה' סוכה, וכן מסתבר דדין מחיצה המתרת לא חמיר מאוהל, ומיהו אין ראי' מוחלטת מה' סוכה, דהתם רק הוי אוהל אבל אינו מתיר, דהוא עצמו אינו המחיצה המתירה, רק סילוקו מאפשר את כשרות הסכך, וצ"ע].

ובנדון הנ"ל להחזיק המחיצה יליד דכלל לא חשיב עשיית מחיצה, דהרי כלל לא הוסיף במחיצה רק מחזיקה במקומה, ולא חשיב תוספת בנין כלל דעשה רק את ההכשר ולא הוסיף בנין כלום.

יש בזה ג' דרוגות: א. מחיצה שאינה עומדת ברוח מצויה, ואדם עומד בסמוך לה ועי"ז עומדת ברוח מצויה, ודאי המחיצה כשרה, דלא גרע מאדם עצמו שהיא מחיצה. ב. דהוא עומד ברוח מצויה, ודאי המחיצה כשרה, ודלא גרע מאדם עצמו ויל"ד האם יש איסור לעמוד כן, הרי לא הוסיף כלום ממשות בבנין המחיצה,

ומה יחשב כבנין, והוא עצמו הרי אינו משמש כמחיצה, ואי אפשר לאסור עשייתו מדין מחיצה אדם.

ג. ואם יניח סמוך אצלה כסא, לכאור הכסא אינו בטל למחיצה דנימא דבנה חלק מהמחיצה, וא"כ גם בזה אין כאן בנין כלל ושרי.

ד. ויש לדון טפי אם יקשור המחיצה, דבזה יליע אי נחשב כחלק מבנין המחיצה, דאולי החוט מתבטל ליחשב חלק מבנין המחיצה.

[ואגב, לד' המג"ה המובא בביה"ל ריש סי' שס"ב דבעינן שגוף המחיצה תעמוד ברוח מצויה, ולא מהני שעומדת ע"י מניעת הרוח כסגירת החלון וכדו', מ"מ כשהאדם עומד מאחורי המחיצה ומונע את המחיצה מליפול, אין זה מניעת הרוח אלא חזיון עמידת המחיצה, ולכאור מהני, אבל יליד דבעי שגוף המחיצה בעצמותה תעמוד, ויל"ד בכסא סמוך לה דמ"מ טפי הוי כמציאות קבועה שהמחיצה אינה יכולה ליפול].

ויתר על כן יש לדון, שהרי אם אדם יביא מחיצה ויחזיקה בידי הרי היא כשרה, ולכאור אי"א לאסור עשייתה מדין בנין מחיצה המתרת, דבפשטות כל דבר הנצרך להחזקה בידי אדם לא שייך ליחשב בונה, מיהו הרי באוהל מצינו חומרא דסיאנא [וכובע] דהוי אוהל, אף שכל מצב אוהל שבו הוא רק בשעה שמונח על האדם, וטעמא דאוהל יש לו חשיבות טפי מבנין כל דהו, וכל יצירת מצב אוהל אסורה, וכן מחיצה המתרת יסודה בדין אוהל דהוא כעין בנין חשוב, וא"כ יש לאסור בידי אדם.

אמנם באוהל גופי מבואר בגמ' דמותר להאחיל על הראש, וכן מתירין פריסת טלית בשמחת תורה, וכן במטריה יש שכ' טעם ההיתר משום דאינו אוהל אלא כשהוא מוחזק בידי אדם (מסתמא במטריות דידן הוי אוהל בעצמותו ואין הך היתר), והחילוק מכובע דהוא מונח ויושב כראוי במקומו או חשיב קצת כמצב קבוע חשוב, משא"כ טלית בידיים, וא"כ מחיצה בידיים אין כאן הנחה במקום המתאים, ואפי' מונח על הארץ וצריך להחזיקו יליע אי חשיב בניית אוהל ומחיצה [וכובע] בטלית יליע אם יפרשוהו על עמודים, אבל צריך להחזיק מתחתו כל הזמן].

וא"כ המחזיק מחיצה אינו בונה, ומיהו מסתבר דאף שאין שייך בזה בונה, אבל לא עדיף מאדם עצמו שאסור לעמוד בתורת מחיצה, ה"ה דאסור להעמיד מחיצה אף בלא דין בונה ואוהל.

ואם כבר יש מחיצה כשרה, לכאור שרי להעמיד סמוך לה מחיצה נוספת דאין זה מתיר כלום, ואח"כ יוכל ליקח הראשונה ולשירי השניה, וג"ז אין כאן פעולת עשיית מתיר [ותר על כן אפשר דסוכה שיש לה ג' דפנות יכול להעמיד לה דופן ד' דאינו מתיר כלום, ואח"כ יטול דופן אחרת, ונמצא דהדופן שהעמיד נעשית מתרת, ומ"מ איזה מעשה נאסור].

וא"כ מדין בנין הרי להחזיק מחיצה בידיו אין איסור והמחיצה כשירה [דהיינו לולי הדין שאדם עצמו אסור לעמוד להיות מחיצה], ואח"כ יניח כסא בסמוך לה ואין כאן בונה, כי הכסא אינו גוף המחיצה, וגם דבשעת הנחת הכסא עדיין אין הכסא מתיר, כי עדיין אוהו בידי, ואח"כ יסלק ידיו, ואמנם מבואר באחרונים [לגבי פריסת חוטים בלבד ואח"כ לפרוס עליהם בגד, ויש עוד גונוי כע"ז] דעשיית מלאכה שלימה בב' שלבים אסור, ויל"ע אם הטעם לאסור הוא כעין שלא יחליפו ברשויות, והוא גזירה דרבנן, וזה גם בנדון דידן יש לאסור.

אבל אם הטעם לאסור בב' שלבים הוא משום דחשבין כפעולה אריכתא, א"כ לכאור זה רק כשבכל שלב נעשה תוספת של אהל, ואז כל שלב נחשב חלק מהמלאכה, אבל כאן השלב הא' אינו אהל כלל, ולסלק את המחיצה הראשונה דאי אינו אסור מטעם בונה, אבל יליד אדרבה דבאמת המחיצה השני' יש לה חשיבות גמורה של עשיית מחיצה גם בשלב הא' רק שאינה מתרת, וזה בב' שלבים טפי חשיב העמדת מחיצה גמורה.

ומיהו שמה גם בזה יליד סברא כעין הנ"ל, דאדם חשיב לעולם כארעי לגמרי, ואז אסור להניח בסמוך להידי שום מחיצה אחרת או שום דבר קבוע המתיר, ואסור אף קודם שסילק ידיו, דהקבוע חשיב טפי ונחשב כמתיר, ורק שיש לדון כהנ"ל אי הנחת כסא נחשבת כעשיית מחיצה.

ונחזור למעשה הנ"ל, דנראה דשרי להחזיק המחיצה ועי"ז תתיר, שהרי אפילו פרס טפח מע"ש סגי דהוי רק תוספת אוהל ארעי, וכ"ש כשכולו פרוס רק שאינו עומד ברוח מצויה, ואין לומר דהטפח חייב שיהיה עומד ברוח מצויה ורק אז שרי להוסיף, דהרי טפח קבוע לא חשיב טפי ממחיצה שלימה מתנדנדת, וגם היה הטפח תלויה ולאו מחיצה היא, וגם לא נזכר בפוסקים שהטפח לא ינוד, ועוד דמכל הגונוי שהתירו בתוספת אוהל נראה שכל עיקר איסור עשיית מחיצה המתרת דדימוהו לדין אהל, היינו פריסת המחיצה, דאז כששובה דמיא לפריסת אהל, אבל אין איסור ליצור היתר ולהכשיר מחיצה בשבת.

ושרי אף לקשור המחיצה אף דהקשירה בטילה למחיצה, מ"מ אין כאן בנין חדש כלל, ועדיף מתוספת ארעי דלא חשיב כלל כתוספת, דרק תוספת בניה והיא מתרת או אסור, ומיהו בתו"ש באמת לא התיר אלא טפח "שתי" שיש בו חשיבות מחיצה כלהוה, ולא טפח תלוי, אבל הפ"ו לא החמירו כן.

[ואם החזיק בידיו סדין פרוס או מחיצה מבוע"ז או עכו"ם, שרי לישראל אחר ליכנס תחתיו ולהמשיך להחזיקו, ואם כבר נסתלק הראשון ועדיין לא נפלה המחיצה בזה יליע, דיתכן דכיון שכלל אינו עומד בפ"ע אלא רגע קל, יתכן דחשיב העמדה מחדש, ולא דמי למחיצה העומדת לעצמה אלא שברוח אינה עומדת, דזה רק חזיון ולא בניה גמורה].

אבל העומד כנגד כ"ז הם דברי המשנ"ב סי' שס"ג שעה"צ סק"י בשם הפמ"ג, שכ' שאם העמיד אדם בפתח המבוי בתורת לחי לא מהני, דחיישנן שמא ילך, וצריך לקשרו, וא"כ ע"כ איירי שמודיעו שהועמד לשם לחי, ומיירי שקשרו מערב שבת, דהרי אסור לעשות מחיצה בשבת, ע"ש, ולכאורה מבואר דאפי' שהאדם עמד מאליה בשבת או שעמד מע"ש והודיעו, אסור לקשרו בשבת דהוי עשיית מחיצה בשבת, וכ"ש שאסור לקשור מחיצה גמורה.

והדברים צ"ב, דהנה הקשירה כאן אינה מתבטלת לגוף האדם ואינה חלק מהבנין, וגם שאינה מכשירה את גוף המחיצה, כי האדם עומד ברוח מצויה, ורק בא לנועו את השכחה, וכלל אינו עשיית מחיצה המתרת, ועוד דאיסור העמדת אדם למחיצה אינה מדין בונה, דלא שייך בניית אדם לקרקע, והוא רק גזירה דלא ליתו לזולתי באיסור שבת [משנ"ב סי' שס"ב סק"ט], וא"כ אין סברא לאסור דאפי' אי יבטל הקשירה אל האדם, דלאו בבונה עסקינן, ולא מסתבר לחדש המחיצה אסורה מטעם דלא לית לזולתי, וצ"ע.

והנה הגר"ה כ' דאי איירי בהודיעוהו צ"ל דהיינו מע"ש, וצ"ב דשפיר משכחת

לה שעמד מאליה בשבת ואז הודיעו שלא יזוז [דהרי אחר שכבר עמד מאליה שרי להמשיך בעמידתו אפי' נודע לו], ולכאור שפיר כשר, דלחי שהועמד בשבת בהיתר כשר ואי"צ דווקא מע"ש, ואפשר דכוונתו דאינו מצוי, ולכן בסתם מתפרש מע"ש, אבל בפמ"ג ומשנ"ב משמע דווקא מע"ש כי הקשירה בשבת אסורה, וצ"ע.

מורדכי פרקש - בני ברק

בענין מחיצה שאינה יכולה לעמוד ברוח מצויה

עי' נתיבות לשבת' פט"ו הערה י"ג עמודים קנ"ז-קנ"ח.

בענין מחיצת בני אדם כשהם מהלכים

בשריע' סי' שס"ב טע"ה ה' פסק: "ואפילו כשהם מהלכים חשובים מחיצה בעיניהם רשות היחיד", ועי' ילקוט באורים (בש"ס 'מתיבתא') שאין זה מוסכם, ע"י המורה שם מראב"ה ובי"ח ומעשה רוקח ובנין עולם.

ובנדון כזה שהיה נפק"מ למעשה (בפראג אדר א' התש"ג), עי' בשו"ת **"דבר סיני - שאלות בגיא צלמות ובארץ החיים"** (מאת הגאון ה"ר סיני אדלר שליט"א) בעמ' י"א-י"ב.

פרוץ כעומד מותר בין בשתי בין בערב

בבאה"ל סי' שס"ב ס"ט (ד"ה פרוץ) כ': "אבל בעל כרחך אי אפשר לומר כן, דבערב היכי משכחת לה - ועי' נתיבות שבת' עמ' קנ"ג הערה ל"ד משיכ' בזה, ועי"ש מה שמביא מחז"ה סי' ס"ח ס"ק ט"ו (ושם יש עוד תירוצים).

דרור בנימין סנדלר - אופקים

במחלוקת המשנ"ב החז"ה בצירוף מקום פרוץ לעומ"ר

בסי' שס"ב ס"ח פסק השו"ע שפרוץ מרובה על העומד אסור, ובמשנ"ב הביא ש"י שאפילו היכא דהעומד אינו מרובה מצ"א, רק משני הצדדים, מצטרפין אהדדי ומתבטל הפרוץ לגביה, ואפי' אם העומד גופא שבשני הצדדים אינו במילואו, אלא יש בכ"א ג"כ פרצה אלא שהעומד רבה עליו, נחשב עי"ז כאילו כולו עומד ומתבטל הפרוץ שבאמצע, כגון שהיה שטח הרוח רוחב ט"ו אמה, ונשאר בקצה הכותל אמה ונפרץ אמה ונשאר עומד שני אמות, ואצלו פרצה גדולה של ז' אמות, ואצלו עומד ב' אמות ועוד פרצה אמה, ועוד פס אמה בקצה השני של הכותל, נחשב זה כאילו עומ"ר על הפרוץ. והיינו דהיות ואיכא פס ב' אמות, ובצידו כלפי הכותל רק אמה פרוץ, אזי אמרי עומ"ר וכאילו איכא ד"א עומד, וכן אמרי' בצד השני, וזה גורם שנחשב כאילו איכא ח' אמות עומד, וז' פרוץ, אע"פ שאליבא דאמת איכא רק ששה אמות עומד וט' אמות פרוץ, וזה חידוש גדול, שאע"פ שהרוב פרוץ מכשרי' ליה בעומ"ר, ובאמת החז"ה סי' ס"ח ס"ק ג' ג' חולק, וס"ל דכל מה דשייך לרוח עומ"ר הוא אך ורק אם רוב הדופן בכלליותה גדורה, אבל היכא שאין היא גדורה רובה לא מצטרפין למימר עומ"ר.

והוכיח כן החז"ה מגמ' עירובין י"א, שהק' הגמ' על המבוי בברייתא "דפנות הללו שרובן פתחים וחלונות מותר, ובלבד שיהא עומ"ר עה"פ", והק' הגמ' רובן ס"ד, אלא אימא שריבה בהן פתחים וחלונות. והק' החז"ה לדברי המ"ב שפיר איכא למימר שרובן פתחים וחלונות כפשטות משמעות הברייתא, ואפ"ה נתיר הרשות בעומ"ר ככה"ג דהמשנ"ב.

ועוד כ' להק' מסברא דלדברי המשנ"ב יצא שיתכן להכשיר כותל שהוא כ"ד אמות, רק ע"י ד"א עומד, וכגון שאיכא בתחילתו ו' אמות פחות משהו פרוץ, ועוד ב' אמות ומשהו עומד, ועוד פרוץ ב' פחות משהו ושוב עומד ב' ומשהו, ובצד זה פרוץ י"ב פחות משהו, דאז נימא דהעומדים ב' משהו יבטלו הפרוץ ב' פחות משהו שביניהם, והיה בסה"כ עומד ו' ומשהו, ושוב יבטלו את הפרוץ ו' פחות משהו שבצידים הא', ויחשב דאיכא עומד י"ב, ויבטל את הפרוץ י"ב פחות משהו שבצידים השני, וזה לא מסתבר כלל.

אכן כ' החז"ה דלכאור מסוגיא עירובין י': "מבוי כהמשנ"ב, דמבוי בסוגיא דאפשר לתקן רוח רביעית של מבוי שרחבו ט"ו אמות, ע"י שידחיק ב' אמות ויעשה ג' אמות עומד, דאז הפירצה ב' אמות חשיבא סתומה מבוי עומ"ר דהני אמות שבצידה, ואז איכא שם פתח על כל הרוח, ומבוי לכאור שכן יתכן להכשיר מדין עומ"ר גם ככה"ג דאיכא בסה"כ פרוץ מרובה.

ודחה החז"ה דאין מכאן ראייה, משום דרוח רביעית שגא דמתכשרא גם בפרוץ מרובה, ולהכי מכיון שאי"צ לסתום את כל הרוח, אלא להחשיב הפרצה ה' שיש כאן יותר משיעור י"א, מהני ע"י שיעשה פס ג"א שיחשיב את הפרצה שבצדו לסתומה, ואז ממילא תתכשר כל הרוח הרביעית, אבל בשאר רוחות ל"א כה"ג, דבעי שיהיה עומ"ר על כל הרוח, וא"א לצרף המחיצות.

ובדעת המשנ"ב יתכן לומר דס"ל דרוח רביעית אין הביאור דהעיקר דלא יהיה פירצה יותר מ"א, אלא דהיכא דאיכא ג' דפנות אזי הרוח הרביעית חשיבא כראויה לקוראה פתח, ומש"ה לויק' מתירין אותה, וכלי הראשונים דאין לויק' מתירין את הפירצה, ולהכי כשאכא פירצה יותר מ"א ברוח רביעית, כעת התיקון צריך ליתן שם על כל הרוח, דע"י שממעט הפירצה צריך להיות שם הכל כגדור, בכדי שהלויק' יוכלו להתיר, והמתבאר בסוגיא בדף י': דמהני לסתום את הה' אמות הנותרות ע"י שיעשה פס ג' אמות, ובע"כ שהביאור הוא דע"י שנחשיב את הה' אמות כסתומות, והיה כאן ה' אמות עומד, נוכל להחשיב את כל הרוח כראויה לפתח, וכגדורה במקצת שר"ק יוכלו להכשירה, וא"כ אדרבה יתכן שהמשנ"ב הוציא את חידושו מהגמ' כאן, דאם מבוי בגמ' דמהני העומ"ר במקצת ליתן שם על כל הרוח, אי"כ ה"ה בדופן אחרת, אע"פ דל"מ מקצת עומד ליתן שם פתח על פירצה אפי' פחות מ"א אמות, אבל אם נצרף את העומ"ר על הפרוץ, ובסה"כ יהיה אפשר להגדיר שאיכא עומ"ר עה"פ, שפיר אפשר להכשיר, דחשבי' להפרוץ כסתום, ומצטרף להכשר. [ולכאור מדוקדק מהר"ן בסוגיא שם כהבנה זאת, דהר"ן בריש עושין פסין כ' דכל דופן שהתרו בו פרוץ מרובה ליכא בה להדין דאתי אירא מה"ג ומה"ה, ולכאור צ"ע, דבסוגיין מבוי שברוח רביעית שכשר בה פרוץ מרובה, ואפ"ה פסלי אתי אירא מה"ג ומה"ה, וע"כ צ"ל שבאמת אין כזה דין שמתור פרוץ מרובה ברוח רביעית, אלא דהיכא דאיכא רק י"א פתוח אפשר להחשיבו פתח מכיון שהוא מחובר לג' דפנות, אבל אין הביאור שפרוץ מרובה כשר בו, אלא יותר קל ליתן עליו שם פתח, ודו"ק].

ואולי אפשר להטעים את פלוגתתם ברוח ג' אם יתכן לצרף את הפרוץ לעומד

גוד אסיק מחיצתא, ולכן נחשב הדבר כאילו הקנים שבצדדים נוגעים בקנה העליון, אבל רב ששת סובר שמאחר ואין בני אדם עושים פתח באופן כזה אין זה נידון כפתח.

הדברי יחזקאל [בסימן ו' ענף א' אות ג-ד] כתב לבאר בדעת הרמב"ם [שבת פט"ו ה"כ] שרב נחמן ורב ששת נחלקו האם דין גוד אסיק נאמר רק במחיצה ממש, שרב ששת סובר שאי אפשר לומר שהקנים שבצדדים יחשבו כאלו הם נמשכים עד הקנה שלמעלה, מפני שאין הקנים הללו מחיצה ממש, ואילו רב נחמן סובר שאף באופן כזה אומרים גוד אסיק מחיצתא, ובכה"ג זה נחשב כאילו הקנים שבצדדים נוגעים ממש בקנה העליון.

להלכה נחלקו הראשונים האם הלכה כרב נחמן או כרב ששת, יש מן הראשונים, הרמב"ם [בהלכות שבת פרק ט"ז הלכה י"ט] והרא"ש [סי' י"ד] ורבינו חננאל [בד"ה א"ל] והרמב"ן והרשב"א ועוד שפסקו להלכה כרב נחמן שהקנה העליון לא צריך לגעת בקנים שבצדדים, מכיון שמוכח כדברי רב נחמן בבביתא שאומרת ששער ששעו כפיפה לא צריך שהקנה העליון יגע בקנים שבצדדים, אמנם בעל המאור [ד"ה וזה] פסק להלכה כרב ששת שהקנה העליון צריך לגעת בקנים שבצדדים, מכיון שקיימא לן שהלכה כמו רב ששת באיסורים, והראיה שהבאנו קודם להוכיח מהבביתא כשיטת רב נחמן בכיפה מבאר שהגמרא לא מביאה זאת להוכיח שאין צריך שהקנה העליון יגע בקנים שבצדדים, אלא מביאה זאת כענין חדש, לאחר שהביאה שרב ששת פגש את רבה בר שמואל ושאל אותו האם יש בידו הלכה בענין צורת הפתח, ועל כך השיב את הדין חזקקים להשלים, ועוד כתב בעל המאור שמה שכתוב בסוף הגמרא שרב ששת אמר לרבה בר שמואל שאם הוא יפגוש את בני ביתו של ראש הגולה לא יאמר להם מאומה מהבביתא העוסקת בדיני שער העשוי ככיפה, מפני שמוכח ממנה שטעיית בהוראה ואני אחזור בי מעצמי, ולכאורה יש מכך ראייה לדעת הראשונים שהלכה כרב נחמן, שהרי מוכח שרב ששת חזר בו, אך נראה שאין לגרוס זאת בגמרא.

יש לדון להלכה כמה מרחק יכול להיות בין הקנה העליון לקנים שבצדדים, ומצינו בדבר כמה לשונות בראשונים כמה מרחק יכול להיות בין הקנה העליון לקנים שבצדדים, לדעת רב נחמן שסובר שלא צריך שהקנה העליון יגע בקנים שבצדדים.

הרמב"ם [בהלכות שבת פט"ו הלכה י"ט] כתב שאפילו יש בין הקנים שבצדדים לקנה העליון כמה אמות, זה מועיל ונחשב צורת הפתח, וגם הטור [בא"ח סוף סימן שס"ח] כתב שאפילו גובה למעלה מהם הרבה.

המרדכי [ברמז תע"ח] כתב שאפילו אם יש בין הקנה העליון לקנה שבצדדים יותר משלשה טפחים מועיל לצוה"פ, וכמו שהגמרא הביאה ראייה מכיפה.

אמנם בהגהת מרדכי [רמז תקע"ח] כתב שראה מקומות רבים שמיניחים את הקנה העליון גבוה מהקנים שבצדדים חמש או שש אמות, ונראה שלא יפה הם עושים.

הבית מאיר [א"ח סימן שס"ב סעיף י"א ד"ה אפילו] כתב על דברי הגהות מרדכי שצריך עיון מנין למד את השיעור של חמש או שש אמות, מכל מקום לכתחילה ראוי לחוש לדבריו אפי' שהרמ"א השמיטו.

יש לברר האם מותר שתהיה חציצה בין הקנה העליון לבין הקנים שבצדדים. לפוסקים כרב נחמן שלא צריך שהקנה העליון יגע בקנים שבצדדים, יש לדון האם כאשר ניחח בין הקנים שבצדדים לקנה העליון דבר לחצוץ, האם אף על פי כן יחשב הדבר כצורת הפתח, או שמא דבר החוצץ בין הקנה העליון לקנים שבצדדים חוצץ ביניהם, ואין כאן צורת הפתח.

בשולחן ערוך בסימן שס"ג סעיף כ"ו מבואר שאפשר להעמיד שני קנים בצדי המבוי, ולמעלה להניח חבל מצד אל צד, והרי זה צורת הפתח, וכתב הט"ו [סי' י"ט] שמתאחר ולא צריך שהקנה העליון יגע בקנים שתחתיו, לכן אפשר לחבר את החבל בכותלי המבוי מכאן ומכאן, ובלבד שיהיו מכוונים מעל הקנים שבצדדים, והוסיף הט"ו שאם יש גג מפסיק בין גובה החבל לקנים הרי זה מבטל את צורת הפתח, ואם יש גג תחת החבל העליון, יש לעשות נקב גדול בגג במקום בו עומדים הקנים, ועל ידי כך יהיה אפשר לומר שאין חציצה בין הקנים לחבל שמעליהם.

אמנם התוספת שבת [סימן שס"ג ס"ק ס"ד] הקשה על דבריו, שהרי מקור הדין שאין צריך שהקנה העליון יגע בקנים שבצדדים, הוא מהמבואר בגמרא בעירובין לענין שער העשוי ככיפה, והרי בשער העשוי ככיפה ביארו הראשונים שהם רבינו חננאל [בד"ה אשח] ורש"י [בד"ה חייב, בביאורו הראשון] והאשכול [בהלכות עירובין סי' ס"ה ד"ה וצוה"פ] ועוד, שההוכחה היא ממה שכתוב בבביתא שחכמים מודים שבאופן שיש בקנים שבצדדים גובה עשרה טפחים, אפי' שבמשך גובה הקנים הם מתעגלים, מכל מקום פתח זה חייב במזוזה, ומוכח שאף שאין הקנים שבצדדים נוגעים בקנה העליון, שהרי מסוף גובה העשרה ועד הקנה העליון העומד בקו ישר יש את המשך הפתח המתעגל, ואף על פי כן הוא חייב במזוזה, ושם הרי העיגול חוצץ בין הקנים שבצדדים לבין הקו הישר שלמעלה, ואף על פי כן מבואר שהוא נידון כצורת הפתח.

הברית אברהם [להגאון ר' אברהם צבי הירש, שו"ת סימן ט"ז אות ד'] תירץ שהט"ו דיבר באופן שהגג ממשך בלא"ה מעבר לקנים שבצדדים, והקנים לא ניכרים על הגג, ולכן אי אפשר לומר גוד אסיק, אבל במזוזה של שער העשוי ככיפה שהם ניכרים, לכן אף שהעיגול חוצץ ביניהם לבין הקו הישר שמעל הכיפה, מכל מקום אומרים בזה גוד אסיק מחיצתא.

יש לדון במעשה שהיה שקבלן אחד שפך תחת צורת הפתח הר של פסולת בניה, ההר הזה היה בגובה עשרה טפחים ורחב ד' טפחים, וא"כ יש כאן מחיצה מחלקת באמצע צורת הפתח [ועוד שהרי ההר הזה עצמו רשות היחיד], ולכאורה זה מחלק את צורת הפתח שאין זה בכל צד בפני עצמו, אלא לחי אחד, ושני הצדדים פסולים.

והנה דין זה אם נבוא לדון בו קשור לדין של עפר שעתיד לפנותו בדיני ביטול מחיצה, דמצאנו בגמרא בעירובין לגבי חריץ בין שתי חצירות, וברמ"א בסימן שני"ח סעיף ב' לגבי ביטול מחיצה שבין שתי חצירות, והרמ"א הביא מחלוקת האם ביטול לשבת אחת נחשב ביטול, או דווקא ביטול לעולם נחשב ביטול. המשנה ברורה בסימן שני"ח [סי' ל"ח] כתב בשם האחרונים שאפשר להקל כמו השיטות שאפילו ביטול לשבת אחת הוי ביטול, והנה לגבי נידון דין יצאת חומרא לפי שיטה זו, שא"כ כל שרעתו שערימת החול תישאר שבת אחת יחשב ביטול וכקרקע, ואפי' שצריך ביטול בפה הרי בדרך כלל כשמוצא

היא טבעית, אבל מה שעתיד אדם לסתרה אין זה פוסל המחיצה, כדאשכחן דמחיצה ע"י אדם מהני, אע"פ שברור שלא ישרא לעמוד שם, והיינו משום שמצד עצם העמידה ראוי לעמוד, ע"ש, וכן במחיצת ב"א שמועיל אפי' כשהם מהלכים י"ל דמ"מ המחיצה מצ"ע ראיה לעמוד, ואין זה חסרון בחוק המחיצה, אלא זה צורת המחיצה [ולסברת העמק ברכה מובן יותר]. והקשה הגרש"א מסוכה שע"ג עגלה שמועיל אע"פ שכשנוסעת נעות המחיצות, אלא דס"ס הסוכה תמיד מוקפת במחיצותיה, וה"נ ס"ס הסוכה מוקפת במחיצות, ולכא"ו י"ל דמקום הסוכה שע"ג העגלה הוא גב העגלה, ושם הם קבועות.

בנימין ברינקמן - אופקים

בספק הפמ"ג אם לעושה המחיצה נאסר אף לשבת הבאה

בשעה"צ סי' שס"ב סק"ב הביא בשם הפמ"ג להסתפק אם נאסר אף לשבת הבאה [לעושה המחיצה, כדין מעשה שבת], ועי' בפמ"ג שהספק שלו הוא שמא מקרי שכבר יכול לעשותו בחול.

אמנם יש לדון בזה באופן אחר, דהא בשבת הבאה מאי דמהני מדין מחיצה, כבר אינו רק מצד מעשיו, דהא מיד בצאת השבת כבר אין לו תורת מחיצה, דאינה מתרת מידי בימות החול, ורק ע"י שבאה שבת באה תורת היתר מחיצה, וא"כ אינו מעשיו, ועכ"פ כח אחר מעורב בזה, ולהכי יש לדון דכבר אינו נאסר כה"ג מדין מעשה שבת, ואמנם בפמ"ג לא העלה סברא זו וכנ"ל (ולעצם דבריו צ"ב, דהא ליכא היתר דכבדי שיעשו באופן שנאסר לעולם, וצ"ל דכוונתו דהכא שאני דהא זמן האיטור הוא רק בשבת, דבחול לא שייך לומר דאסור, ובזמן זה כבר יכול לעשותו בהיתר - ואינו גורע מזמן האיטור שבו).

מנחם שיינברגר - ברכפלד

בדין צורת הפתח

השו"ע בסימן שס"ב סעיף י"א כתב מהו צורת הפתח, קנה מכאן וקנה מכאן וקנה על גביהן אפילו שאינו נוגע בהן, אלא שיש ביניהם כמה אמות, ובלבד שיהא גובה הקנים שמכאן ומכאן עשרה טפחים, ויהיו מכוונים כנגד קנה העליון, ואם חיבר הקנה העליון לשני הקנים או לאחד מהן מן הצד לא מהני, וצריך שיהיו הקנים שבצדדים חזקים לקבל דלת כל שהוא אפילו של קש או של קנים, אבל קנה שעל גבן סגי בכל שהוא, ואפילו גמי מהני.

ונראה בסיעתא דשמיא לברר את מקור הדין שפסק השו"ע ממקורו בגמרא בעירובין ומהראשונים עד להלכה, ועוד כמה פרטים בדין זה.

הגמרא במסכת עירובין בדף י"א ע"ב אומרת: אשכחניהו רב אחא בריה דרב איוב לתלמידי דרב אשי, אמר להו אמר מר מידי, דהאם אמר רב אשי רכבם איזה הלכה בצורת הפתח, אמרו ליה לא אמר ולא כלום. ממשכיה הגמי ואומרת את האופן של צורת הפתח: תנא צורת הפתח שאמרו חכמים צריך לעשותה קנה מכאן מצד זה, וקנה מכאן מצד שני, וקנה על גביהן. שואלת הגמרא האם צריכין הקנים ליגע אלו ואלו, דהיינו שהקנים שבצדדים יגעו בקנה העליון, או שלא צריכין לגעת, אלא אפי' אם תלוי הקנה שמלמעלה באור מעל הקנים שבצדדים יש כאן צורת הפתח. אומרת הגמרא שיש בזה מחלוקת, שר' נחמן אומר שלא צריך שיגעו הקנים בקנה שמעליהם, ורב ששת אמר שכן צריכין לגעת בקנה העליון בקנים שבצדדים.

וביאור מחלוקתם שרב נחמן סבירא ליה שדנים את הקנים שבצדדים כעולים עד לקנה מדין גוד אסיק מחיצתא, כך מבאר המאירי, וכתב בתשובת הרא"ם [ח"ב סי' כ"ו] שאפילו באופן שקנה אחד גבוה והשני נמוך לא דנים את זה כפיתחי שימאי, כיון שכאן שני הקנים עולים עם הדין גוד אסיק עד לקנה העליון ומסתמים בשהו, ואולם רב ששת ס"ל שלא מועיל כל עוד לא נוגעים ממש בקנה למעלה, ולא מספיק מדין גוד אסיק.

וכתב המרדכי (רמז תע"ח) שיש אופן שלא נחלקו רב נחמן ורב ששת בכה"ג שהקנה העליון לא גבוה שלשה טפחים מהקנים שבצדדים, שבאופן זה לכרע נחשב כנוגעים בקנה העליון מדין לבד, וכל מחלוקתם של רב נחמן ורב ששת באופן שהקנה העליון גבוה יותר משלש טפחים מהקנים שבצדדים. ויש שרצו לבאר בדעת רב נחמן שלא נחלק לגמרי על רב ששת, אלא דס"ל לרב נחמן ג"כ שהקנה העליון צריך לגעת בקנים שבצדדים, אלא שרב נחמן ס"ל שלא צריך שהקנה בעצמו יגע בקנים, אלא מספיק שמחמת ההלכה של גוד אסיק מחיצתא נחשב הדבר שהקנים נוגעים בקנה העליון, שהרי מדין גוד אסיק הם עולים למעלה.

יש מן האחרונים שרצו לבאר שרב נחמן ורב ששת נחלקו מהו עיקר צורת הפתח, שרב נחמן סבר שעיקר צורת הפתח הוא הקנים שבצדדים, והקנה העליון הוא רק בכדי לחבר בין הקנים, ולכן די במה שהקנה העליון נוגע בקנים שבצדדים רק מדין גוד אסיק [כמו שמצינו סברא כזו בדעת המחצית השקל בסימן שס"ג על דברי המ"א ס"ק נ"א, שעיקר המחיצה תלוי בקנים שבצדדים].

אולם רב ששת סבר שעיקר צורת הפתח זה הקנה העליון, ולכן הצריך רב ששת שהקנה העליון יגע ממש בקנים שבצדדים. ויש שביארו בדעת רב ששת שגם סבירא ליה לרב ששת שעיקר צורת הפתח זה הקנים שבצדדים, אלא שהוא סובר שאם הקנה העליון לא נוגע ממש בקנים שבצדדים זה לא צורת הפתח, כיון שאנשים לא מבחינים כאן ולא רואים את כל צורת הפתח, אלא רק שני קנים, ולכן צריך דוקא שיגעו בקנה העליון, ועי"ז יראו ברור צורת הפתח.

התוספת שבת בסימן שס"ג [ס"ק כ"ז] כתב שרב נחמן סובר שלא צריך שהקנה העליון יגע בקנים שבצדדים, ומשום שרב נחמן ס"ל שדרך בני אדם לעשות פתחים אפי' באופן זה שהקנה העליון לא נוגע ממש בקנים שבצדדים, ורב ששת חולק וסובר שאין דרך בני אדם לעשות פתח באופן כזה, ולכן לא מועיל כשלא נוגע ממש בקנים, ונפקא מינה בין ביאורם של הראשונים שס"ל שההיתר של רב נחמן הוא מחמת שאומרים גוד אסיק, לבין ביאורו של התוספת שבת הסובר שההיתר לפי רב נחמן הוא מחמת שדרך בני אדם לעשות פתחים אפילו באופן זה, דיש הלכה שהובא במשנה ברורה [בסימן שס"ב ס"ק כ"ג] שצריך שהקנים שמלמטה יהיו מכוונים ממש תחת העליון, ואם יש הפרש כל שהוא פסול כי לא אומרים לבדו וגם גוד אסיק, ואולם לפי ביאורו של התוספת שבת לכאורה בכה"ג יהיה כן כשר.

בשרית אבני נור [א"ח סימן רס"ד אות י"א] כתב שרב נחמן סובר שאומרים

ליתן שם עומ"ר על כל הרוח אם לאו, בהא דחקרו האחרונים אם ענין מחיצות רה"י זה לחצוץ את המקום מסביבותיו בלבד שלא יבקעו רבים בתוך הרשות וכיוצא, או"ד העיקר הוא לגדור את המקום ולהכירו לעצמו שמובדל מסביבותיו, והיינו דאין העיקר רק לחצוץ מבחוץ אלא לגדרו בחיוב, שע"ז בונה ונותן את השם רה"י, דרה"י מצריך דפנות.

ותלו את זה בפלוגת המשנ"ב והחזו"א בריש סי' שס"ג שנחלקו אם לשי' הראשונים דבג' דפנות הוי רה"י דאוי, אם הוי רק בדופן כנגד דופן ולחי באמצע, וכ"כ החזו"א, או"ד דהוי אף בב' דפנות כמין גאם, ולחי בראש א' מן הדפנות דגם זה מהני לדופן ג'.

והנה בחזו"א מבי' להדיא שענין המחיצות הם לגדור ולהכיר את המקום כמובדל ומיוחד [לשוננו בגליונות על הגר"ח], וא"כ ס"ל דאם זה עיקר ענין המחיצה אזי בכה"ג שעושה ב' דפנות כמין גאם ועוד לחי, אין הלחי יכול להגדיר את הרשות לעצמה כלל, דהא אינה מסמנת עד סוף העולם, וכל מה דמהני זה רק היכא שעומדים הדפנות זו כנגד זו, דאז כשאיכא לחי הוא מסמן גדידה ברורה לרוח הג', וזה מהני כמו שסותם ומכיר בחיוב את המקום התחום לתחום.

אבל המשנ"ב למד דעיקר ענין המחיצות הוא רק להבדיל את הרשות מסביבותיה ולמנוע דריסת רבים לתוך הרשות, וא"כ יתכן שאדרבה יותר מסתבר דיעול ב' דפנות כמין גאם ולחי דאז המניעה לרבים, וצורת המקום כנגדו, יותר מאשר בב' דפנות זו כנגד זו. ומכיון שהעיקר למנוע רגל רבים ולחצוץ מבחוץ, ועי' טפח מהני, אזי לא איכפ"ל גם באופן של גאם, ויניח את הלחי באחד מראשי הדפנות, דגם זה גודר בטפח ומונע רגל הרבים בזה, וזה די להחשיב את הרוח כחציצה, ודו"ק.

וא"כ י"ל שגם בנידוד לשי' אלו, דהנה לכא"ו למה שביארנו בדעת המשנ"ב דבאמת מצד עיקר הענין עצם מה שאיכא כאן מקום ששייך לבעלים, ועומד לשימושו בלבד, זה די בכדי להיות רה"י, אכן אם לא יהיה מחיצות וזה פרוץ, ובקעי רבים מהכא להתם, זה סתירה לכל מהותו בתור רה"י, להכי צריך להקיפו במחיצות, שיהיה גודר ולא יהיה כאן שום סתירה להיתור רה"י, וא"כ לכא"ו כל פירצה במקום זה צריך בהכרח לדונה כסתירה, דאל"ה בקעי רבים מהכא להתם ולהיפך. וא"כ י"ל דזה הענין ברוח רביעית, דלהמשנ"ב בהכרח צריך לראותה כסתומה, דאל"ה בקעי רבים וסתרי להרה"י, וכן בעומ"ר בעי' שהעומ"ר יחשיב את המקום הפרוץ לכסתום, דאל"ה אין כאן תיקון, ולהכי הפרוץ יכול גם להצטרף לסתום.

אבל להחזו"א שעיקר המחיצה היא לגדור את המקום לעצמו, דאי לאו המחיצות אין כלל משמעות למקום זה בתור רשות היחיד, ורק ע"י המחיצות זה נהפך לרה"י. א"כ לדבריו מכיון שנאמר בהלמ"מ שעומ"ר כשר בתור דופן ודי ברוב דופן, אזי אין בהכרח לראות את הפרוץ כסתום במחיצה, ואף דהוא כפתח, ולא סתם פירצה, דהעומ"ר משפיע. אבל אי"ז נצרך לשם מחיצה שבכאן, דבכדי לגדור את הרשות סגי לן ברוב דופן, ועי"ז חשבי' להשאר הפרוץ כפתח, וא"כ לדבריו אין אפשרות לדון את הפרצות כמצטרפות למחיצה, ובע"כ צריך רוב דופן ממש, ולא מועיל ע"י מקצת דופן לגדור. וכן יתכן דמשה"ה ס"ל להחזו"א דהרוח הרביעית ממילא נחשבת כנגודה, משום דג' מחיצות דיין לעשות רה"י, וזה מהני גם לרוח הרביעית, וממילא כשפרוצה ביותר מ' אמות והניח פס ג' לסתום ה"ב ע"י עומ"ר, אי"צ כלל שישפיע על כל שאר הרוח, דממילא היא מוגדרת כסתומה, ולהכי אין לדבריו כל ראייה מסוגיא דעירובין י:.

יעקב ישראל כהן - אופקים

בפסול מחיצה שאינה יכולה לעמוד ברוח מצויה

שו"ע סי' שס"ב ס"א: והוא שימלא האויר שבין הענפים בעצים או בקש, ויקשור הענפים שלא ינידם הרוח, שכל מחיצה שאינה יכולה לעמוד ברוח מצויה אינה מחיצה. בדין זה נחלקו הפוסקים האם זהו שיעור בחוק המחיצה, שאם אינה עומדת ברוח פסולה אפי' בנדנדו כ"ש (או עכ"פ ג"ט), או דוקא כאשר ע"י הנדנדו נפסלת המחיצה, ופסולה אפי' כשלא נדה, דעת החזו"א סי' ע"ז סק"ו דדוקא אם ע"י הרוח מוגבהת המחיצה ג"ט מהקרקע (וכן כל כה"ג שנפסלת ע"י הנדנדו) פסולה, וכן מבואר בפמ"ג [ס"ק כ"א] שכתב דהא דמהני גמי לקנה שע"ג צוה"פ אע"פ שהרוח מניד אותו, דלא דמי לענפי האילן שפסולים בלא קשירה משום שהרוח מניד אותם, דהתם הרוח מניד אותם כ"כ דלית לבדו (מהקרקע), או שיש ריוח יותר מג"ט בין אחד לחבירו, משא"כ כשהמחיצה עשויה גם כשנדה ברוח שפיה דמי, ודעת המחצית השקל שם שאפי' אם המחיצה נשארת עשויה כשנדה פסולה, שכתב לחלק בין קנה של צוה"פ שמהני בגמי אע"פ שנד ברוח, ואילו בלחיים ל"מ אם נדים ע"י הרוח, משום שמחיצה שנדה ברוח פסולה, ועיקר המחיצה תלוי בב' הקנים העומדים מן הצד, ומכ"כ דס"ל שהפסול הוא במה שנדה ברוח בלבד, ולא ס"ל כחילוק הפמ"ג. וכן הוכיח בהערות הגרש"א למס' סוכה דף כ"ד. דס"ל למחצית השקל שע"י נדנדו קל נפסל, שהרי הגמי נד מעט, ואפ"ה צריך לתרץ שהגמי אינו עיקר המחיצה, וכן דעת הישועות יעקב סי' קכ"ד ד"ה וכן שאפי' ע"י נדנדו מועט פסול, ע"ש שהאר"ך להוכיח כן, וכן ראיתי בשם שרית יד אליהו, וכן דקדק העמק ברכה (סוכה אות י"ט) מפשטות לשון המ"ב בכ"מ, וכן מפשטות לשון הראשונים, וכן הוכיח הגרש"א (הליכות שלמה פ"ז) מהמ"ב בסי' תר"ל ס"ק מ"ח, וכן שמעתי בשם כמה מגדולי הפוסקים שהוכיחו מלשון המ"ב [וכן נר' משה הגר"ח שנשאל מה דעת המ"ב, וענה לעיין בשונה הלכות, ושם המשמעות הפשוטה דאפי' בנדנדו כ"ש פסול], וכן שמעתי להוכיח מהא דהביא המ"ב בס"ק ס"ו אות ד' המחצית השקל הנ"ל (ולא הוכיר את חילוקו של הפמ"ג).

ובסברת שיטה זו ביאר העמק ברכה שוהו שיעור בחוק המחיצה (והוא בכלל הלכתא דשיעורין ומחיצין הנאמר למשה מסיני), ע"ש שהוכיח כן, והגרש"א (שם) ביאר דכיון שבשעת הנדנדו נמצא שאותו מקום הרי הוא רגע אחד תוך הסוכה, ורגע אחד חוץ לסוכה, ל"ח מחיצה, ויש להעיר דלפי ביאור זה לכא"ו אם המחצית עומדת במקום מוקף מחיצות, ואין הרוח מגיע אליה, מהני וכדעת הלכות קטנות, ודלא כמ"א בסי' שט"ו בשם תשו' הרשב"א, וכפי שדב"א מהמ"ב בסי' תר"ל (וכן קשה מסוכה בראש הספינה היכולה לעמוד ברוח מצויה דיבשה, וא"י לעמוד ברו"מ דים, עיין בעמק ברכה), וצ"ע.

וכתב הגרש"א (שם) דפשוט דלא מיקרי א"י לעמוד אלא אם סיבת ההליכה



כזו ערימה ביום שישיר אומר שישאיר את הערימה עד לאחר שבת, שאין לו מי שיבוא לפנות לו כזו ערימה כבידה.

וא"כ יש להסתפק האם כונת המשנה ברורה ששיטה זו יותר עיקרית להלכה, או שמא כתב רק להקל מספק, ואפשר גם להקל במקרה אחר כשיטה השניה שאין ביטול לשבת אחת.

יש לדון באופן דומה לזה מה הדין כשהונח תחת צורת הפתח סלע גדול, בגודל מטר וחצי, האם מעכב בעירוב, והיו שטענו שזה מעכב [אולי בתור חומרא].

הפתרון שיעמיד לחיים משני צידי הסלע, מצד אחד של הסלע יעמיד לחי, וכביכול יהיה צורת הפתח אחת עד לפני הסלע, וצורת הפתח שניה מאחרי הסלע והלאה, והקנה מלמעלה עובר על ב' הלחיים.

אלא שבמשנ"ב בסימן שע"ב [ס"ק קכ"ד] לגבי הדין של חריץ שבין שתי חצירות, שהביא את המחלוקת שבסימן שני"ח, וכתב המשנה ברורה שאפשר להקל לשני הצדדים, ולפ"ו ה"ה כאן לכאורה יש מקום להקל שביטול לשבת אחת לא נחשב ביטול, וא"כ הערימה של החול שהניח אותו קבלן זה כדבר עראי שלא מקלקל, וצ"ע למעשה.

ומצוי שחונה רכב, או שיש פח אשפה [המכונה צפרדע] שנמצא תחת צורת הפתח, ויש לדון האם מקלקל את צורת הפתח, ובספר בית שמחה כתב לחלק שכל כלי לא מקלקל כשנמצא תחת צורת הפתח, משא"כ אבנים גדולות שאינם כלי ועתיד לננותם, כגון שהניחו משטח של מרצפות וכדו', הרי זה מקלקל ומחלק את צורת הפתח.

ושאלתי את הגאון הגדול רבי חיים קניבסקי שליט"א מה הדין בהניחו פח אשפה גדול, שגובהו י' טפחים ויש בתוכו ד' על ד' טפחים, מתחת לצורת הפתח, האם לא פוסל את צוה"פ כיון שהפח עראי, שפעמיים בשבוע מרוקנים אותו ומחזירים אותו, והשיב לי בהאי לשונא: לא פוסל, עכ"ד. ושאלתי עוד מה הדין ברכב החונה ביום שיש תחת צוה"פ, ונשאר כך בשבת, האם לא פוסל את צוה"פ כיון שעראי, והשיב: לא, עכ"ד.

יש לדון האם בקנה שלמעלה צריך להיות חזק לקבל דלת, בראשונים, הרא"ש [בסימן י"ד] והמאירי [בדף י"א ד"ה צורת השלישי] ובפסקי הרא"ש [פ"א מ"א אות כ"ו] מבואר שגם הקנים שמכאן ומכאן וגם הקנה שעל גביהם צריכים להיות חזקים בכדי להעמיד דלת קש.

אמנם בשו"ת הריב"ש [סימן ת"ה סוף ד"ה תשובה] כתב שרק הקנים שבצדדים צריך שיהיו חזקים לקבלת דלת כל שהיא, אבל הקנה שעל גביהם לא צריך להיות חזק, ומעיל אפי' שיהיה כל שהוא, ואפילו גמי כמבואר בירושלמי [בפ"א ה"א], וז"ל הירושלמי: אבא בר הונא אמר צורת הפתח שאמרו קנה מיכן וקנה מיכן וגמייא על גביהן, וכך נפסק בטור בסוף סימן שס"ב, וכן פסק השו"ע בסימן שס"ג סעיף י"א.

האחרונים כתבו [הט"ו בסי' סק"ד, והח"א כלל מ"ח ס"ו, והאר"י סי' שס"ג סק"ט ועוד] שבכ"ה שאין לו קנים חזקים לקבלת דלת, או שמפחד שהרוח תפיל אותם, יכול לעשות אותם על ידי סיד טחוי על הכותל מכאן ומכאן, ובמשנ"ב ביאר שצריך שיהיה בו ממשות קצת, ואפי' שצריך שתהיה בריאה לקבל דלת, כבר כתב התרומת הדשן בסימן ע"ד שע"ז הכותל שהסיד טחוי בה אנחנו מחשבים את הלחי כחזק לקבל דלת.

יש לדון מה הדין בכ"ה שהקנים עצמם ראויים לקבלת דלת, אלא שמחמת סיבה צדדית אי אפשר לחבר אליהם דלת.

וכתב בשו"ת האלף לך שלמה בסימן קנ"ה שבאופן שהקנים ראויים לקבל דלת, אלא שמחמת סיבה צדדית א"א להעמיד ולחבר להם דלת, כגון שהקנים עומדים אחרי גדר שמפריעה להתקין דלת, אין בזה חסרון מכיון שהקנים עצמם ראויים סו"ס לקבל דלת.

אמנם בשו"ת דברי מליכאל [ח"ג סימן י"ז] כתב שבאופן שיש דבר חוצץ בין הקנה לחלל הפתח, שמשום כך אי אפשר לחבר דלת לקנים, זה לא נחשב שהקנים ראויים לקבל דלת.

ובנדון כמה צריך להיות הקנה העליון חזק, הריב"ש שהבאנו לעיל ס"ל שלא צריך שיהא חזק לקבל דלת, ויכול להיות אפילו כל שהוא, ונחלקו האחרונים בשיעור חזקון.

המרדכי [ברמז תע"ח] כתב שאפי' שאפשר לעשות את הקנה העליון מגמי כל שהוא, אבל צריך שלא יהא ניטל ברוח, והמחצית השקל [בסימן שס"ג על המ"א ס"ק כ"א] כתב שהקנה העליון שונה מהקנים שבצדדים, מכיון שאותם שבצדדים צריך שיהיו חזקים שלא יזיזם הרוח משום שהם עושים את המחיצה, ומחיצה שיכולה לנוד ברוח אינה מחיצה, אבל הקנה שעל גביהם אין חסרון אם הרוח מזיז אותו, שהרי א"א שלא יזיז הרוח את הגמי או החבל, ואע"פ כן הותר לעשות מהם את הקנה שלמעלה, אלא בהכרח שצריך רק שלא יהא ניטל ברוח, והסיבה שהקנה העליון קל יותר מהקנים שבצדדים, מפני שעיקר המחיצה תלוי בקנים שבצדדים, ועיין בערוך השולחן בסעיף ל"ז שדייק כן מדכתב המרדכי שלא יזיזם הרוח, ולא כתב שלא יתנדד ברוח, מפני שהקנה העליון אפשר לעשותו דק, ומפני שהוא מונח בגובה א"א שלא יתנדד קצת. אמנם במשכנתו יעקב [אר"ח סימן ק"י ד"ה וכן יש להזהר] החמיר מאוד שאותם המניחים חבל בקנה עליון, צריכים להזהר שלא יהיה נד ברוח, מפני שאם לא ימתחנה בחזקה יש כמה קלקולים, ע"ש. וכן דעת החזו"א [באר"ח סי' ע"ז סק"ן] שאין מקום לחלק בין הקנים שבצדדים לקנה העליון, כיון שהכל נכלל בצוה"פ, אך כתב שאין לפסול מחיצה או עמוד שמתנדדים אלא באופן שע"י נדנדום מתבטל מהם שם מחיצה, ולכן בצוה"פ אין העמוד נפסל אלא א"כ הוא מתנדד באופן שהרוח כופפת אותו למטה מעשרה טפחים, או שהיא מרחיקה אותו שלשה טפחים מן הכותל חוץ למבוי, או שע"י הרוח יוצא הקנה העליון חוץ לקנים שבצדדים, כיון שבאופנים אלו בטלה צורת הפתח.

מאיר כהן - ברכפלד

מחיצות העלולות ליפסל האם כשרות

סי' שס"ב ס"ו: בכל עושי מחיצה וכו' ואפי' בבעלי חיים ובלבד שיהיו כפותים, ובמ"ב ס"ק ל"ו כתב הטעם דיער כפיתה, אחד שלא יברחו וגם שלא יהיה הפסק למטה.

מציינו בכמה דוכתי שאסרו מחיצות העלולות ליסתר כמו כאן, ובסי' שס"ג סכ"ט שמא תנטל אשפה, ושם ברמ"א שמא יעלה הים שרטון, ובקורה למעלה מכ' שמא תרקב, ומיעוט גובה המבוי איכא למי"ד דלא סגי בטפח

שמא ידרס. ודין דהכא מחודש יותר מכל אלו, דכאן אם תברח יהיה ניכר לכל, ולמה נחוש שיטלטלו אם אין רואים שם מחיצה.

ויל"ע אם דינא הוא בכל מחיצות שאינן ניכרות דתקנו שלא לסמוך על המחיצה, ואפשר שפסלו המחיצה אפי' רואה שההיתר עדיין קיים לא יועיל, דיש בזה פסול דאי מדרבנן, ובשעה"צ סי' תר"ל אות כ' נסתפק כע"ז אם הוא בתורת עצה, אבל בדיעבד כ"ז שלא ברחא קיים מצות סוכה, או דתק"ח הוא, וכ' דכן משמע מהגר"א בסי' שס"ב, ע"ש. א"כ לפ"ו אף בשאר דוכתי שלא מציינו גזירה מפורשת נלמד מדינים אלו, דכל מקום שא"א לידע אם ההיתר עדיין קיים יהי' אסור בתורת דאי, אפי' אם האמת שהמחיצה עדיין קיימת, ולענין דיורים הבאים בשבת, גם באופן שאוסרים, בכ"ז לא מציינו שצריך לחוש שמא כבר באו הדיורים, וגם באופן שעומד לכך כגון בגוסס בכ"ז בתחילה מותרים.

ובדף ע"ט והוא בסוף סימן שע"ב לענין מתבן שבין ב' חצרות דאסור למעט התבן בידים, ולא גזרינן שלא לטלטל כלל, אלא אדרבה אסרו ליקח כדי שלא יבואו ליכשל, ויש לפלפל.

ישוב תמיהת הבה"ל היאך משכחת פרוץ כעומד בערב

בה"ל סי' שס"ב ס"ו ד"ה ואפי' באנשים, כתב שריוח שבין הרגלים, אע"פ שלמטה בסוף הרגל המרוקן ג' טפחים, אבל למעלה מזה הרי הריחו מתקצר והולך, וא"כ כשנמדוד קצת למעלה תוך ג"ט מהקרקע לא יהיה חלל ג' טפחים בין רגל לרגל ונימא לבד.

ומבואר בזה כמש"כ החזו"א סי' ע"ז סק"ה דאף שכדי להחשיב מחיצה שסותמת עד הקרקע בעינין לדין לבד, וא"כ לכאור' א"א לומר בערב מכה לבד דשתי, היינו לומר תחילה לבד מרגל לרגל, בגובה קצת תוך ג"ט מהקרקע, וע"ז נחשב שם כסתום, ושוב נימא לבד משם לקרקע כיון שהוא פחות מג"ט מהארץ, דזה לא אמרינן, אך מ"מ מתכשר מטעם עומד מרובה כיון שנחשב סתום מטעם לבד ועולה לחשבון דעומד.

ולפ"ו מתיישבת תמיהת הבה"ל לקמן בסמוך עמש"כ הטוש"ע ס"ט דשייך פרוץ כעומד בערב, ותמה הבה"ל ד"ה פרוץ כעומד, דלא משכח"ל פרוץ כעומד לענין ערב כיון שצ"ל ג"ט שלמטה גדורים שלא יהי' בקיעת גדיים, ולמעלה צ"ל יותר מפרוץ שתחתיו, דאל"ה נימא אתי אוריא דהאי גיסא דהאי גיסא ומבטלו, אכן להמבואר משכח"ל בכ"ה דהוי לבד ע"י ב' עומדים זה אצל זה כמו ברגלים, ומשם ולמטה לא חשיב גדר דהוי לבד ללבד, א"כ מה שלמטה הוי בכלל הפרוץ, וצריך שיהי' שיעור מחיצה כנגד שטח הפרוץ בחצי השטח שבין הרגלים במקום הרחב.

ותי' דומה לזה ב' בחזו"א שם סי' ע"ז סק"ג לענין היכא דלא מהני מחיצות לבד, כמבואר בסי' ש"ס.

אברהם אשר זלץ - אלעד

שבועירובין שכנותיים אינו מצוי דין צוה"פ ביותר מי' שפסול להרמב"ם
צורת הפתח ביותר מי' אמות כשהפרוץ מרובה דעת הרמב"ם דפסול, וכתב ביה"ל סי' שס"ב ס"י סוד"ה כשכל, דבב' רוחות שרי אף צוה"פ ביותר מי' בכל הרוח, כדמוכח בגמ' דמבוי מפולש עושה לו צוה"פ מכאן ולחי מכאן, ובחזו"א סי' ע' סק"ב הסתפק דאם יש ב' מחיצות כמין גא"ם אז יהי' ב' רוחות האחרות בצוה"פ ביותר מי' בכל הרוח, והטעם דכבר עיקר השטח גדר במחיצות ראיות, והשלמת המחיצות מהני בצוה"פ כמו בב' הראשים, וזה מבואר בלחם משנה סוכה פ"ד ה"ב, ובפרט ל"ה המשנ"ב [בביה"ל ריש סי' שס"ג] דב' מחיצות כגא"ם טפי חשיב כגדר ל"ד רבי יהודה דב' מחיצות הוי רה"י יותר מב' מחיצות זה כנגד זה, וכדמשמע בריב"א דף י"ב ובמאירי דף י"א, דלפ"ו מסתבר דכ"ש דמהני צוה"פ בכל ב' הרוחות [והחזו"א נסתפק כיון דס"ל דזה כנגד זה עדיף מכגא"ם].

וכ' החזו"א דמהני צוה"פ בב' הראשים, אף שבב' הרוחות שיש עומ"ר גם יש בהם צוה"פ ביותר מי', כיון דכל שיש עומ"ר הוי הצוה"פ מחיצה מעלייתא, ואע"ג דנמצא שרוב ההיקף פרוץ בפרצות יותר מי', אע"פ"כ מהני צוה"פ כיון שכל רוח נידונית בפ"ע, והחזו"א לשיטתו דצייד בסי' ע"ה סק"ג דאין דין עומ"ר בכל ההיקף וא"כ כ"ש לענין צוה"פ, אבל להסוברים דיש דין עומ"ר מכל ההיקף, שמא גם לענין צוה"פ ביותר מי' בפרומ"ר נחשב גם פרומ"ר מכל ההיקף, ויפסול אף את הצוה"פ שבמחיצה שיש בה עומ"ר.

אבל אין מקור לחוש כן, ואדרבה ענין צוה"פ ביותר מי' קיל טפי, שהרי לבסוף אינו פרוץ דיש בו צוה"פ, וסגי כל שיש חשיבות עומד כלפי, ובסברא סגי כל רוח שיש בה עומ"ר לעצמה [ובפרט ל"ה המשנ"ב דדייק מלשון הטור דכל שההיקף כתיקונו סגי, דגם זה בכלל].

וב' מחיצות קצרות שהמרחק ביניהם גדול מאורך המחיצות, שנמצא שהמחיצות הגדולות העיקריות הם פרוצות, דלכאור' אין יחס של פתח ביניהם, יתכן דבזה לא מהני צוה"פ בב' הרוחות ביותר מי' בפרומ"ר, ואמנם בחזו"א לא ביאר בזה, והרי החזו"א צייד דאף ב' מחיצות ולחי מהני כה"ג, אבל להדעות דבעי עומ"ר מכל ההיקף ע"כ לא מהני ב' קצרות ולחי, ויש מקום לומר דגם בצוה"פ לא מהני, והרי בב' מחיצות לרבי יהודה סבר בחזו"א סי' מ"ג סק"ג דלא מהני ב' קצרות.

וב' מחיצות ארוכות ב' אמה ועשה ג' צוה"פ, ב' בפתחים וא' באמצע, דלכאורה כל צוה"פ מהני לשטח קצר, שנמצא שהצוה"פ היא הארוכה, והמחיצות הממשיות הם הקצרות, פשיטא דמהני, דמה שעשה צוה"פ באמצע אינו מפסיד ממנו יחס של שטח מוקף כראוי, והצוה"פ היא רק כפתח בו, דלעולם המחיצות הממשיות קובעות על כל השטח, שביניהם הוי פתח.

ואפי' יעשה רק ב' צוה"פ זה סמוך לזה בריחוק ד' טפחים שפיר כשרים במקומם, דמ"מ הם בין מחיצות מעלייתא, ולא אכפת לן מה השטח שהם מתירים [זכר לדבר שטח ד' על ד' טפחים וחלקו בצוה"פ לא בטל ממנו שם רה"י, וה"נ לא בטל היחס דבין ב' כתלים הוי פתח].

עשה דיומדין וביניהם יותר מי' אמה לא מהני צוה"פ, דהוי פרוץ מרובה ויותר מי' בד' רוחות, אמנם הוי צוה"פ בין ב' מחיצות אבל הם מחיצות קצרות כנ"ל, ואם הדיומדין רחבין יותר מן הפרוץ שפיר דמי [ולכאור' מהני עומ"ר מב' צדדין לכ"ו,ע, דאין צריך כל גדי עומ"ר].

עשה דיומדין מהופכין כלפי חוץ, אם אורך הדיומדין יותר מן הפרוץ נראה דכשר, דאמנם הצוה"פ במקומו הוא בין ב' מחיצות קצרות, אבל כיון דכלפי

כל השטח כל רוח יש בו עומ"ר, והפרצות הם מועטות ברוחות של כל השטח, שפיר נחשב כצוה"פ ברוחות קצרות, דמה לי שהשטח מתרחב.

ואילו היה ב' מחיצות ארוכות, ובב' הראשים היו ב' דיומדין מהופכין, ודאי מהני צוה"פ בראשי הדיומדין, שהרי הם רוחות קצרות לגבי כל השטח, וה"נ כשכל השטח דיומדין ארוכים הרי הפתחים הם לעולם קצרים יותר מרוחות הצדדים שיש בהם רוב עומד, ומה לי שהשטח נתרבב.

ויותר מזה נראה דלא רק דחשיב פתחים ברוחות קצרות, אלא באמת חשיב שכל א' הוא פתח בתוך רוח שיש בו עומ"ר, דבאמת כלפי אותו הרוח רוב גדור, ומה שיצא מעט לחוץ לא מגרע כיון שנתרחב ע"י מחיצה ממשית, ואין כאן כלל שטח שהוקף בצוה"פ ברוח שהוא פרוץ מרובה, דהכל שטח א', והצוה"פ היא מעוט ברוח זו.

ואין צריך להרמב"ם שיהיה דין עומ"ר על גוף הפירצה, רק דין הוא שצוה"פ צריכה להיות פתוח לשטח מוקף שיש לו חשיבות היקף ממש רק שחסר לו תיקון פתחים, וכל שנמצא שהפתח מתאים כיון שהוא מועט בכללות הרוח שפיר הוי צוה"פ מעלייתא.

וב' מחיצות ארוכות ועשה ביניהם [ברוח א'] ב' צוה"פ שלא בקו ישר, אם כונסים מעט לתוך השטח שבין המחיצות ודאי מהני, כיון דהם בתוך שטח שיש לו ב' מחיצות.

ונראה דאפי' כנס לתוך השטח ע"י כמה צוה"פ [ונהיה ברוח ההיא כמין מובלעת שהיא מחוץ למחיצות] כשר, דצוה"פ שכנגד רוח הקצרה היא ודאי כשרה, והצוה"פ המקבילה למחיצה הארוכה היא הרי במיעוט הרוח, ושוב הצוה"פ הנוספת היא ברוח הקצרה, ושלאחריה היא מיעוט הרוח, ושלאחריה היא ברוח הקצרה.

ובתוספת ביאור, דלעולם שטח שבין ב' מחיצות מהני בו פתחים ע"י צוה"פ, ואין שום נפקותא בכיוון של הצוה"פ כיון שהשטח יש לו עיקר היקף ע"י מחיצות, ובלבד שהצוה"פ מתקשר עם המחיצות דאז אמרינן שברוח זו היא מועט וברוח זו היא פתח [דפשיטא דב' מחיצות והיקף באמצען מד' רוחות בצוה"פ לא מהני].

וב' מחיצות קצרות דהיינו אורך י' וביניהם י"ד, והוסיף בכל א' צוה"פ ה' אמות, נעשו הקצרות ארוכות, ומהני השתא ביניהם צוה"פ של י"ד.

וכן בב' כגא"ם ועשה רוח א' כולה צוה"פ, ורוח הב' כנס לפנים באלכסון או עשה מובלעת ע"י כמה צוה"פ, כשר, אף שנמצא שיש כאן שטח המוקף מג' רוחות בצוה"פ, דהצוה"פ הכנוסה היא מועטת ברוח, וכאילו סמוך לה, בכל הרוח יש את המחיצה המעלייתא שנמצאת כנגדה במרחק, ונמצא שיש כאן רק ב' רוחות כמין גא"ם בפרוץ מרובה ושפיר דמי, ובתוספת ביאור דכאן ב' כגא"ם מגדירים את השטח, וכל מה שבתוכו מהני לו צוה"פ.

ודאתאן עלה אם יש ב' זה כנגד זה, ועשה ביניהם ב' צוה"פ, וכנס ב' הצוה"פ לפנים ונטים באלכסון כלפי חוץ, ועדיין הן בין המחיצות, שפיר דמי, ואע"ג דהשטח שבתוך הצוה"פ [שבתוך האלכסון] מתוקן מג' רוחות בצוה"פ, מ"מ כל שהוא בין ב' מחיצות כשר.

ולפ"ו בתוך העיר [בתוך השכונות בין הבתים] כיון שהשטח בנוי טובא ברוב גדול, וכל הפרצות הן מועטות ברוח, נמצא שכל צוה"פ בתוך העיר יש כנגדה מחיצות ממשיות, הן בכגא"ם או בזה כנגד זה, ואפי' כשיש ב' צוה"פ ונטים באלכסון כלפי חוץ, מ"מ עדיין הם בתוך המחיצות, ולעולם נחשבים שיש באותו הרוח עומ"ר, או עכ"פ שיש כנגדם מחיצות כגא"ם, וליתא לדינא דהרמב"ם רק כשמקיפין בצוה"פ מחוץ לבין הבתים.

מהי צורת הפתח מן הצד ל"ה הרמב"ם

פשטות לשונו דצוה"פ מהני רק באמצע הרוח אבל בקצה היא צורה גרועה ואין דרך פתח כן וכן ד' הרי"ף, וכן משמע בפ"י ה"ר"ח ו' א' דהוא מדין פתח בקרן וזית לא עבדי אינשי [אפילו ברוח אחת ואפילו בצוה"פ], והנה בב' הרוחות הקצרות קי"ל שעושה את כל הרוח צוה"פ, דבהם טפי חשיב פתח בטבעם [וכ"ש דמהני חצי רוח סתום וחצי בצוה"פ], וע"כ צ"ל דרק בב' הצדדים שהם הכתלים העיקריים המגדירים את ההיקף, בהם מהני פתח רק כשניכר טובא שהוא פתח ולא בקצה הרוח, ואולי במקום מרובע שאין רוחות קצרות, אז בכל הדי' רוחות לא מהני צוה"פ מן הצד, וצ"ל כמה כותל בעינין בקצה הרוח כדי שלא יחשב מן הצד, האם כלשהו או טפח או ד"ט.

אבל בבית הבחירה משמע דענייני ראשי כתלים, וזה ביאור נפלא דכשהפתח עד קצה הרוח, ע"כ הקנה אינו כנגד חלל השטח רק כנגד ראשי הכתלים דלא מהני, כמבואר בחזו"א סי' ע'.

האם מוכח בסוכה דף ז' דמהני לחלק את הצוה"פ שהיא יותר מי'

בתשו' חת"ס כ' דצוה"פ ביותר מי' אמות מהני לחלקה לב' צוה"פ, ובחזו"א סי' ע"ט תק' ע"ז בב' נוסחאות, א' שיש אתי איריא על הקנה האמצעי ומבטל לי, וממילא חזר להיות כצוה"פ אחת בלבד, ב' שהגרעיותא בצוה"פ יותר מי' הוא מחמת השטח, ששטח פרוץ גדול א"א לתקנו בכח של צוה"פ, ואפי' י' צוה"פ דאינו גרעיותא בצוה"פ שהיא עצמה גדולה מדא.

ולכאור' צ"ב, הרי בצוה"פ לא אמרינן אתי איריא כמבואר בראשונים, דלכן קנה צוה"פ אפי' ש' אויר מב' צידיו אינו בטל באיריא, וביאור קו' החזו"א שדין אתי איריא הוא כמבואר בראשונים שאירי שאתה רוצה לסתמו ע"י העומד אינו סותם את האויר כאשר האויר כחו אלים מן העומד, אלא העומד בטל באויר, משא"כ צוה"פ אינה באה לסתום את האויר הסמוך לה אלא להוות צורה במקומה, ואינה מתעממת עם האויר הסמוך לה אלא הוא במקומו והוא במקומו, אבל כשיש פירצה גדולה מי' הרי לא סגי כאן בדין צוה"פ גרידא, אלא אנו צריכים גם להחשיב את השטח כפרצות קטנות דרק אז הצוה"פ מהני, נמצא שהצוה"פ צריך להתעמת ולהתגבר על כח האויר, ובוהו האויר כחו אלים טפי ובטל הקנה [ואולי יש להוסיף דתחילה אנו צריכים לחלק את השטח לפרצות קטנות, ואח"כ לעשות צוה"פ].

ומיהו כל זה תליא בהקו' הב' דזה ריעותא בשטח ולא בצוה"פ, אבל אם הוא דין בצורה שגדול כ"כ אין לו צורה מעליא, א"כ שפיר במחולק שפיר דמי, וכלל אינו מתעמת עם האויר, ואולי יש להוסיף ל"ה חת"ס דאפשר דכלל לא שייך אתי איריא בצוה"פ שצורתה מצד עצמה כסתומה, ואפי' אם זה היה דין בשטח מ"מ י"ל דלא שייך אתי איריא.

וקו' הב' דהוא דין בשטח, היינו שא"א לתקן שטח גדול פרוץ במחיצה גרועה,



דכיון שהיא מקורה אינה נעשית ככרמלית במה שהיא יתירה מבית סאתים, כדמוכח בסוף עושין פסין דקאמור קרפף יותר מבית סאתים וקירה בו בית סאה וכו', ובדבריו אכתי התימה עומדת.

ד. עוד יש לתמוה דברש"י מפורש דאף קרפף מקורה חשיב קרפף, שבגמ' בפ"ב (דף כב.) אמרין כל דירה שתשמישה לאויר אי היא בית סאתים מותר, יותר מבית סאתים אסור לטלטל בה, ופירש"י (ד"ה וכל דירה) וכל דירה שהיא **מכוסה בגג** והיא עשויה לשמירת אויר שחוצה לה, ע"כ. ומפורש דאף קרפף מקורה חשיב קרפף אילו היו יותר מבית סאתים.

ולכא"ו הדבר מפורש בגמ' דאמר"י בפ"ק (דף טו.) דאילן המסך על הארץ, אם אין נופו גבוה מן הארץ שלשה טפחים מטלטלין תחתיו, ואמר רב הונא בריה דרב יהושע אין מטלטלין בו אלא בית סאתים משום דהוי דירה שתשמישה לאויר, וכל דירה שתשמישה לאויר אין מטלטלין בה אלא בית סאתים. הרי דאע"ג דהאילן מסיך על הארץ דהוי מקורה, מ"מ חשיב קרפף, וכן בגמ' בפ"ב (דף כב.) אמר"י דבורגנין שבשדות הוי קרפף, אע"ג דבורגנין לכא"ו מקורין הם, וכמו שפירש"י (בדף כא. ד"ה אין בורגנין) דמה הן בורגנין, סוכות שעושין שומרי העיר, וכן מתבאר להדיא מדברי הרשב"א בעבודת הקדש (ש"ג אות ע"ה) שכתב כל דירה שתשמישה לאויר כסוכה בכרם ובורגנין שבשדות, ששומרי הפירות והבורגנין יושבין שם, שאין דירתן מחמת עצמן אלא לשמור האויר שלפניהן, או זין דירה חשובה מחמת עצמה והרי זו קרפף, וא"כ הוא הדרא קושית התוס' לדוכתא אמאי פירש"י דהני שתי אמות באכסדרה דאמרינן, היינו על גבי תקרה של אכסדרה יותר מבית סאתים, ולא פירש בתוכה של אכסדרה, [ועוד יש להביא דין בית הכסא המבואר בב"י בס"י שני"ה (אות ג), שנראה שם שהיתה חפירה מכוסה ובית הכסא בנוי מעל גבה, ואעפ"כ החפירה נחשבת לקרפף אם היא יותר מבית סאתים].

אכן ביאור הדברים נראה מפורש בתוס' במס' סוכה (דף כה. ד"ה קמה), דהתם אמר רב אחא בר יעקב כל מחיצה שאינה יכולה לעמוד ברוח מצויה אינה מחיצה, ומקשינן להא מדינא דאילן המיסך על הארץ אם אין נופו גבוה מן הארץ שלשה טפחים מטלטלין תחתיו, ואמאי הא קא אזיל ואתי, ומשנינן דעביד ליה בהוצא דפנא, והקשתה הגמ' ע"ז אי הכי ניטלטל בכוליה, אלמא אמר רב הונא בריה דרב יהושע אין מטלטלין בו אלא בית סאתים, ומשני משום דהוי דירה שתשמישה לאויר, וכל דירה שתשמישה לאויר אין מטלטלין בו אלא סאתים, ואח"כ מייטנין מדינא דמי שבת בקמה קצורה ושבלות מקיפות אותה, מהלך את כולה וחוצה לה אלפיים אמה אף על גב דקאזיל ואתי, ומשני התם נמי דעביד ליה בהוצא דפנא, וכתבו התוס' דאהא דקמה לא שייך לאקשושי אי הכי ניטלטל בכולה כדאקשי באילן, דהתם באילן המסך על הארץ שיש בו סכך וחשיב כמקוף לדירה, אבל הכא ליכא סכך אלא אויר, ואפי' הקיף ולבסוף פתח לא חשיב מקוף לדירה, כדאיתא פרק עושין פסין (עירובין דף כד.), ע"כ. ומבואר ששאלת הגמ' באילן היתה מחמת דהוי מקורה, וע"ז משנינן דכל דירה שתשמישה לאויר אין מטלטלין בו אלא סאתים. והיינו דגם במקורה חשיב קרפף היכא דתשמישתו לאויר, ולפ"ו כל מש"כ התוס' דקרפף מקורה לא חשיב קרפף הוא בקרפף שהשימוש שלו הוא בתוכו, אבל בדירה שתשמישתה לאויר [שאינה עשויה לצורך תוכה אלא לצורך אויר שחוצה לה] שפיר הוי קרפף אפי' הוא מקורה, ובהא יש ליישב חלק מהקושיות הגמ' ודו"ק.

ב.

והנה הטור בדיני פי תקרה (בס"י שס"א) כתב דבגג משופע לא אמרינן פי תקרה יורד וסותם, ופירש הב"י שהוא מדאמרינן בפ"ב (דף כה. הגמ' הכא במאי עסקינן דעביד כי אוריזלא, ופירש"י גג משופע דליכא פה, ומשמע להטור דכיון דליכא פה לכולי עלמא לא שייך למימר פי תקרה, **ומאן דשרי התם לאו משום פי תקרה הוא, אלא משום דכיון דמקורה לא חשיב קרפף, ע"כ.** ולכא"ו בדבריו בזה מבואר דטעמא דרבה דאין אויר קירוי מייטרו הוא משום שקרפף מקורה לא חשיב קרפף, ולא מטעמא דאמרינן פי תקרה יורד וסותם, אלא שדברי הב"י צ"ע, דהא ברש"י מפורש דהתם הוי טעמא דפי תקרה יורד וסותם כנ"ל, והיינו דאע"ג דלגבי שאר דינים ל"א פי תקרה ככה"ג, להאי דינא למעט הקרפף מבית סאתים אמרינן, [וכמו שפירש בעל הטור גופיה בקיצור פסקי הרא"ש כנ"ל]. וביותר תמוה שהטור גופיה כשהביא האי דינא (בס"י שני"ח) כתב, קרפף בית ג' סאין וקירה ממנו בית סאה, מותר אפילו אם הקירוי משופע, **דחשבינן כאילו מחיצה בסוף הקירוי, ולא נשאר אלא קרפף בית סאתים.** ומפורש בזה דטעמא דהקירוי מתיר הקרפף דהוא משום שהקרפף מתחלק ע"י פי התקרה דהוי כמחיצה, והב"י (שם אות י"ב) נמי הביא דהרמב"ם (בפס"ו מהל' שבת ה"ו) כתב קירוי מתירו שפי תקרה יורד וסותם, וכתב הרב המגיד שהרמב"ם מפרש כפירוש התוספות דכי אוריזלא היינו שהוא פתוח מכל צדדיו, ואפילו הכי לדברי המיקל מותר. והיינו מטעמא דפי תקרה כמפורש ברמב"ם, וע"ז הביא דדברי הטור כדברי רש"י שארזילא היינו גג משופע, ופסק כדברי המיקל. ומבואר בזה שלגבי למעט מבית סאתים אמרינן פי תקרה גם בגג משופע, וצ"ע בסתירת דבריו.

ג.

והנה הביאור הלכה (ס"י שס"ב ס"א ד"ה או לשמור) כתב להסתפק בענין מחסן סחורות [מגאזין] היותר מבית סאתים, דיש לדון בזה דלא הוי קרפף, דאולי כיון שהוא מקורה הוא עדיף מרחבה, והביא דברי רש"י (דף כב. הגמ') דאיתא בהדיא דבאינו עשוי לדירה אפילו מקורה לא מהני, וכתב דעיקר דיוקא דרש"י הוא מהא דאמרו כל דירה שתשמישה לאויר וכו', והמענין ברמב"ם (ריש פס"ו מהל' שבת) יראה שכתב כגון גנות ופרדסים לאויר וכו', משמע דאינו מפרש כפירש"י, ולדידיה שפיר י"ל דבמקורה אין עליו שם קרפף בכל גווני, ע"כ. ויש לתמוה בספיקו, דהא השרוע (בס"י שני"ח ס"א) כתב כל היקף שלא הוקף לדירה, כגון גנות ופרדסים **ובורגנים** שאינם עשויים אלא לשמור בתוכן, אסרו חכמים לטלטל בתוכה יותר מוד' אמות אם הוא יותר מסאתים, ופירש המ"ב (שם סק"ג) דבורגנין היינו סוכת שומרים שבשדות, [ומקורו בעבוה"ק להרשב"א הגמ']. הרי דאין סוכה חשיבא כקרפף אע"ג דמקורה היא, וכמש"כ המ"ב גופיה (שם סק"ד) דאפי' היא מקורה בגג נמי לא מיחשבה דירה, [וי"ל דזה הוא דיוקו של רש"י, שהגמ' פירשה כגון **בורגנין**

אי בעינן בית סאתים כולו במקום שיש בו י"ט סימן שס"ב מ"ב ס"ק ה'. וה"ה **אם אין גבוהין עשרה טפחים במקום שמחוברין לאילן, אלא שבאמצע גבוהין י"ט שעשויה כקשת.** ובסק"ו כתב דמותר לטלטל אפילו במקום שאין גבוה י"ט טפחים, דהו"ל חורי רה"י וכרה"י דמי, וכנ"ל בס"י שמה"ס י"ד. ויש לדון אי המקום ההוא שאין בו גובה י"ט נחשב בהדי המקום שיש בו י"ט, כי היכי דחשב המקום ההוא כמקום שיותר מבית סאתים, או דבעינן בית סאתים במקום שיש בו י"ט.

בהא דהצריכו שרוב הדופן יהא מן הקש

סימן שס"ב מ"ב ס"ק י'. ואם מילא הקש לשם דירה ממש, אפילו לא נטע האילן לכך, אם רוב הדופן מן הקש הוי מוקף לדירה, צ"ע אמאי אצריך שרוב הדופן יהא מן הקש, הא כיון שבלא הקש אין הנוף נחשב לדופן, ורק על ידו נעשית הדופן לדופן, והוא נעשה לשם דירה, יש לדון כמחיצה העשויה לדירה, וצ"ע.

בענין קרפף מקורה

א.

סי' שס"ב ס"א ביה"ל ד"ה או לשמור. הנה הביאור הלכה דן בבנין שעושין להכניס שם תבואה או שארי סחורות [שקורין מאגאזין], אם הוא יתר מבית סאתים דינו כקרפף, אך יש לדון בזה, דאולי כיון שהוא מקורה הוא עדיף מרחבה, ואף שברש"י (דף כ"ב ד"ה וכל דירה) איתא בהדיא דבאינו עשוי לדירה אפילו מקורה לא מהני, אכן עיקר דיוקא דרש"י מהא דאמרו כל דירה שתשמישו לאויר וכו', והמענין ברמב"ם (ריש פס"ו) שכתב כגון גנות ופרדסים והמקיף מקום וכו', משמע דאינו מפרש כפירש"י, ולדידיה שפיר י"ל דבמקורה אין עליו שם קרפף בכל גווני, אח"כ מצאתי בפמ"ג (ריש סימן שני"ח) שמסתפק לענין מקורה, וע"ש בא"א ובמשב"ז. ונראה בס"ד לברר הדין ממקורו.

א. הנה בגמ' עירובין דף צ. בעי רמי בר חמא וכו' אלא הכי קמביעיא ליה שתי אמות בגג ושתי אמות באכסדרה מהו, ופירש רש"י, הכי הוא דמביעיא ליה שתי אמות בגג שבין הגגין, ושתי אמות באכסדרה של בעלים אחרים, **על גבי תקרה של אכסדרה יותר מבית סאתים,** ואין לה מחיצה ואין לה פי תקרה דנימא יורד וסותם, דעבידא כי אוריזלא בשפוע כגגין שלנו, וכדאמרן בעושין פסין (לעיל דף כה): דהשתא היא לה נמי כרמלית, מהו לטלטל מזה לזה, ע"כ. וכתבו התוס' (ד"ה אלא) פירש בקונטרס **ע"ג** תקרה של אכסדרה של בעלים אחרים יותר מבית סאתים, דהשתא הוי ליה כרמלית, אבל **תוך אכסדרה** לא רצה לפרש, דכיון דמקורה לא הוי כרמלית במה שהוא יותר מבית סאתים כדמוכח בפרק עושין פסין (לעיל דף כה.), דאמר קרפף יותר מבית סאתים וקירה בו בית סאה וכו', ע"כ. ומדכתבו התוס' דמייירי באכסדרה יותר מבית סאתים, צ"ל דהיינו בדברי רש"י שהתקרה היתה ישרה ולא כי אוריזלא, ואעפ"כ האכסדרה היא קרפף בלא התקרה משום דהיא יותר מבית סאתים.

ב. ויש לתמוה במש"כ התוס' דקרפף מקורה לא הוי כרמלית, שהראיה שהביאו התוס' ראייה לסתור היא, דהנה בפרק עושין פסין אי הכי, קרפף בית שלש וקירה בו בית סאה, רבה אמר אויר קירוי מייטרו [להחשיבו כקרפף יותר מבית סאתים אסור לטלטל בו יותר מדינא], ורבי זירא אמר אין אויר קירוי מייטרו, ורצתה הגמ' לתלות בפלוגתא דרב ושמואל, דאיתמר אכסדרה בבקעה רב אמר מותר לטלטל בכולה דאמרינן פי תקרה יורד וסותם, ושמואל אמר אין מטלטלין אלא בארבע אמות דלא אמרינן פי תקרה יורד וסותם, ודחתה הגמ' דאי דעבידא כי אכסדרה דכו"ע מודו דאמרינן פי תקרה יורד וסותם, הכא במאי עסקינן דעבדה כי אוריזלא [לרש"י פי גג משופע, ולתוס' שאין לו מחיצות מכל צד בגוונא שאין אומרים פי תקרה יורד וסותם]. ומבואר מהגמ' דטעמא דרבה דאין אויר קירוי מייטרו לקרפף לעשותו יותר מבית סאתים, דהוא משום דפי תקרה יורד וסותם, וגם למאי דאמרינן למסקנא דמייירי דעבדה כי אוריזלא, פירש רש"י (שם: ד"ה שנופץ) דהוא משום פי תקרה יורד וסותם, ומבואר דבמאי דהוי מקורה אין די לומר דנפיק מתורת קרפף, ורק אם ממעט השטח מבית סאתים ע"י פי תקרה נותר הקרפף משום כך.

ואי נמא דהתוס' הכא למדו דהא דלרבה אין אויר קירוי מיתרו, משום דקרפף מקורה אין לו דין קרפף, צ"ל שהתוס' הבינו שבמסקנא דמוקמינן דעביד כי אוריזלא שוב לא נחלקו אי אמרינן ככה"ג פי תקרה יורד וסותם, אלא אי קרפף מקורה הוי קרפף או לא. (וכע"ז מבואר בחזו"א סי' ק"ד סקט"ו, וכו"ג מדברי הב"י כפי שיובא להלן). אלא שתמוה לומר כן, חדא דהא בהו"א שם מפורש דטעמא דרבה הוא משום דאמרינן פי תקרה יורד וסותם, והתוס' לא רמוזו מזה שלמסקנא הדינין מהאי סברא דפי תקרה, ומחדשינן טעמא דאין אויר קירוי מייטרו משום דקרפף מקורה לא חשיב קרפף, ועוד יש לתמוה, דאם כן הוא לא הוי רבה ורבי זירא צריכים לאפלוגי בקרפף בית ג' סאין וקירה בו בית סאה, אלא לחלוק בקרפף מקורה אי דין קרפף עליו, ואי הוי יותר מבית סאתים אסור או לא, וצ"ע. ועוד דכ"ז לא יועיל להתוס' לבאר מאי **דפירש"י** דמספקא לרמב"ח בגג אכסדרה ולא בתוך אכסדרה, שהרי ברש"י שם מפורש שגם למסקנא הא דאין אויר קירוי מייטרו הוא מטעמא דפי תקרה יורד וסותם.

ג. ועוד יש להביא שמדברי התוס' רא"ש בסוגיא דהתם מבואר שגם למסקנא טעמא דרבה דאין אויר קירוי מייטרו הוא מטעמא דפי תקרה, שהקשה (שם: ד"ה דעביד כי אוריזלא) מאי טעמא דר' זירא דאמר פי תקרה יורד וסותם לפר"ח כיון דאין בו רוחב טפח, וגם לפרש"י כיון שהוא משופע, וכן מפורש בקיצור פסקי הרא"ש בפ"ב ס"ד ו"ל: קרפף בית שלש סאין וקירה בו בית סאה מותר אפי' הקירוי משופע, אמרינן פי תקרה יורד וסותם, [ועמד בתימה, וכתב המ"ב בס"י שני"ח ס"ק צ"ב שחילקו האחרונים (פרישה ומאמר מרדכי ונהר שלום ובית מאיר) דשאני הכא דמן התורה רה"י גמור הוא לכר"ע, שהרי מוקף ד' מחיצות, אלא שחכמים גזרו בקרפף יותר מבית סאתים, ולהכי הקילו בפי תקרה אף שפיה בשפוע, משא"כ התם דנפרץ מחיצה לא אמרינן יורד וסותם אלא אי"כ פיה שוה]. ואילו לפנינו כתב (בד"ה שתי אמות באכסדרה) יש פירוש רש"י שכתוב בהם על גבי תקרה של אכסדרה יותר מסאתים של בעלים אחרים דהוא נמי כרמלית, אבל תוך אכסדרה לא רצה לפרש,

וכעין הדין דא"א לתקן מדי' רוחות בצוה"פ כי עיקר ההיקף חסר, ואמנם גם זה תליא בקו' הא דיש אתי אוריא, דהרי אם אין אתי אוריא, הרי חלקנו השטח לב', וכבר הוי פרוצת קטנות, דהא שרי אפי' רוב, וכל הרוח פרוץ כל שאין נחשב כפירצה יותר מי', וצ"ע היטב בכ"ז בחזו"א סי' ע' סק"ה.

והנה בסוכה מה"ת כשר ב' דפנות כמין גאם ושלישית טפח, וד' רש"י דצריך שיעשה צוה"פ אחרי הטפח לאורך כל הדופן [ודלא כהראשונים שהצריכו צוה"פ עד ז"ט], ובס' צרור החיים לתלמיד הרשב"א (קובץ שיטות קמאי סוכה עמ' ע"ב) הק' על שיטת רש"י דהיאך יעשה צוה"פ על פני כולה, הא ביותר מי' אינו פתח, ומבואר דלא ס"ל שיהני לחלק לב' פתחים.

ובחי' הרא"ה (בקש"ק שם עמ' ע"א) כי ו"ל: והיכא דהויא רחבה יותר מי' אמות יצא לו מתורת טפח, כדמוכח בעירובין היכא דלא אפשר עביד לה שני טפחים וכו', וכן בריטב"א סוכה ז' כ' לפירש"י דאי איכא ברחבו יותר מי' אמות עושה אותו ב' טפחים וכו', ע"ש.

ול"ע מה כוונתם עושה ב' טפחים, והגיהו בספרים הנדמ"ח עושה אותו ב' פתחים, והיינו דהיכא דפסול פתח יותר מי' מהני לחלקו לב' פתחים וכד' החת"ס, ואמנם מן התימה שגם בחי' הרא"ה וגם בחי' הריטב"א נפלה אותה טעות, וברא"ה גם מתחילה כי יצא מתורת טפח [ועיי' מהרש"א סנהדרין כ"ו א' בתוד"ה לעלק].

עוד יל"ע דלכא"ו מבואר כאן שד' הרא"ה הריטב"א וצרור החיים כד' הרמב"ם דלא מהני צוה"פ ביותר מי', עוד יל"ע דהבאנו שכי' הלחם משנה דכשיש ב' מחיצות כמין גאם או מהני צוה"פ בשלישית ביותר מי', וכן בחזו"א צידד כן, וכמדומה שהפוס' לא תלו הך דינא דסוכה בדינא דשבת.

וי"ל דדין אחר הוא, דהנה יל"ע אי דין טפח דסוכה הוא כעין לחי' דגודר את כל המשך הרוח, או דסגי במחיצה מועטת, ואפשר דמדא"ו הוא מחיצה כלדהו וסגי לכל הרוח, ורבנן התמירו לחשבו כעין פתח דמהני עד י', ותקנו שיוסיפו עליו גם צוה"פ שיחזוק תיקון הטפח, ולפ"ז אינו מדין צוה"פ דמהני עד י' אלא דהטפח מהני עד י' וע"ז עבדינן צוה"פ, וזה הקשו הראשונים דבפתח גדול לא מהני כח הטפח, ולכן חידשו דיעשה ב' טפחים דהיינו שיעשה עוד טפח, ואז יהני לי' אמות הנוספות עם צוה"פ.

ומיושב מה שאמרו ב' טפחים, ומה שכי' הרא"ה דיצא מתורת טפח דהטפח מהני עד י', ומיושב שאינו מדין צוה"פ עד י', וגם כלל אין מבואר דמהני לחלק צוה"פ יותר מי' לב' פתחים, דכלל לא איירינן בזה, וגם אדרבה בעי טפח נוסף באמצע ולא סגי בחילוק צוה"פ.

בזה גם ניחא הסברא, דהרי בחזו"א הקשה דהיכא דלא מהני יותר מי' לא מהני חילוק פתחים כיון דאתי אוריא ומבטל הקנה שבאמצע, וזה רק בקנה בעלמא דאמרינן דעד שהוא יחלק השטח או אדרבה האויר מבטלו, אבל הכא הטפח אינו לחילוק השטח אלא הוא שיעור מחיצה שקבעה תורה, וכל מחיצה שהיא שלימה במקומה לא שייך עלה דין אתי אוריא כיון שאינה מתקנת את הפרוץ הסמוך לה, אלא נעשית מחיצה במקומה, וכיון דמדא"ו הטפח הוא מחיצה במקומה לא תקנו רבנן עלה דין אתי אוריא, ומיהו עדיין בדברי הראשונים רב הסתום על המפורש, ומו"ר הגר"ל שליט"א לא הסכים עם כל זה, וסבר לקיים ההנה"ה הגמ' , ומיהו מ"מ נראה דלא יקשה על החזו"א דיש לחלק בין סוכה לשבת.

עומד מרובה במחיצה מתעגלת

מחיצה ארוכה וישרה באורך ט' אמות, וסופה מתעגל ויוצא כלפי חוץ לשטח, יכולין לדון את המשך הקו כגדור במחיצת עומ"ר עד ט' אמות, ומה שסוף המחיצה מתעגל ופונה לכיוון אחר לית לן בה, דדל התוספת וכמאן דליתא, ואף שאין זווית שבידה המחלקת בין הישר להעיקול, והדברים פשוטים, אלא דבחזו"א סי' ס"ה סק"ה ביאר הא דמבוי עקום בעי תיקון בעקמיותו, ולא מהני כותל אורך המבוי ליחשב כעומ"ר, משום דנדין המבוי כמתעגל וליכא עומ"ר, ומשמע דסברא פשוטא דעגול אינו נדון בעומ"ר.

ולא קשה מידי, דכוונתו שהמבוי כולו נדון כעגול, ואם כולו עגול באמת לא שייך כלל עומ"ר, שהרי עגול אין בו קו ישר כלל, והוא נחשב כאפלי קיום שכל א' גודר קו אחר ולא שייך עומ"ר, ונדון כאילו אין כאן קו ישר כלל.

ויותר נראה דהא בא לבאר טעם חומרא דרבנן בתיקון מבוי מפולש שלא מינכר להדיא תיקון כל מבוי, ולזה ביאר דחילוק האנשים ממבוי למבוי מיחזי כמתעגל המבוי, ולא מינכר העומ"ר ונקודת החלוקה ביניהם, ואין זה סברא שורשית בדיני מחיצות, ורק דבעיגול חסר כח ההיכר [ובדמיון מעט לזה, מבואר בתשרי רעק"א דכיון דהזווית המשותפת לב' המבואות לא מינכר אי שייכא למבוי זה או למבוי זה, לכן בטל העומ"ר כלפי שניהם].

וכן נראה דאין כוונתו לדין של עיגול בדווקא, ובסק"ו ובסק"י קרי ליה שאין כאן עומ"ר כיון דהוי כנפשט העקמיותו ונתיישר, דהיינו שכל הסברא היא שאין כאן היכר חלוקת המבואות, אבל בעיקר הדין כותל ישר וסופו עגול הקו הישר נדון בעומ"ר.

ואגב, בחזו"א סי' ע' סק"ד כי דעיקום המבוי לא נחשב כלחי לצוה"פ משום דאמרינן דהוי כנפשט [וגם ר"י מודה ליסוד הסברא דנפשט כמו שביאר בס"י ס"ה סק"ו].

ודין זה מחודש, דהא ודאי דכל דין זה דנראה כמתעגל אינו סברא עיקרית אלא חומרא מדרבנן במבוי, שהרי בחצר כה"ג או במבוי כשאין בו דין מפולש שפיר הוי לחי, ומן התימה לומר דהסברא קובעת לצוה"פ, והרי לשאר ראשונים כלל לא ס"ל דין נפשט.

האם פי תקרה נחשב לעומד מרובה

חזו"א סי' ע"ט ביזו דמהני פי תקרה ליחשב פס ד"ט, ובס"י מ"ג סק"ד ציור קס"ה הפ"ת משמש כקנה [מקבל"ן] של עומ"ר, ובציור קס"ד הפ"ת שבזווית הפנימית משמש כעומ"ר, ובמשנ"ב סי' שמו" סק"א ושע"צ סקט"ז כי שלכאורה נראה דיש ליוזר שלא יהא בין תקרה לתקרה ג"ט, ולכא"ו יש כאן פי תקרה והוי עומ"ר ע"י פ"ת, ומבואר דלא מהני ובעי שיהא לבדו, ומיהו מקודם פי המשנ"ב דהוי צוה"פ, וא"כ כוונתו דהוי צוה"פ, וא"כ מוכח דמהני לבדו בצוה"פ, וצוה"פ דנו באחרונים ד"א שאינו עושה עומ"ר, דהוא גופ" פתח, ואין פתח עושה פתח ואינו כעומד גמור, ולדעתם לכא"ו ה"ה פ"ת, אבל המשנ"ב בצוה"פ בס"י שס"ג ס"ו בביה"ל הביא ד' המקללין.

מרדכי פרקש - בני ברק



בששדות, ולא מדנקטו לשון דירה]. ומה שהביא ביה"ל ראה מהרמב"ם הוא תמוה, דהרמב"ם (שם ה"ו) הביא דינא דקורפף שקירה חלק הימנו, וז"ל: מקום שהוקף שלא לשם דירה שיש בו בית שלש סאין וקירו בו בית סאה, קירויו מתירו שפי תקרה יורד וסותם, ע"כ. ומבואר מדבריו דבלא האי דינא דפי תקרה יורד וסותם היה ההיקף נחשב לקרפף, אע"פ שאין בו בית סאתים שאינו מקורה, וצ"ע.

ושו"ר שכן כתב הפמ"ג (ע"ד השו"ע בסי' שני"ח סק"א) דבורגנין משמע מקורה הוה, ואפ"ה כרמלית ביתר מסאתיים, אלא דהוקשה לו דאזא דכתב השו"ע (בסי' שמו"ו ס"ג) קרפף יותר מבית סאתים שלא הוקף לדירה אסרו כמנים לטלטל בו אלא תוך ארבע אמות, פירשו בשו"ע שם במוסגר, קרפף, פי' מקום שמוקף מחיצות בלא קירו כמו חצר. וכ"כ (בסי' שמו"ו הנ"ל במש"ז סק"ג) דקרפף זה שלא קירו, ומקורה שרי ולא אתי לאחופי ברה"ר. וכ"כ הכה"ח (שם סק"ה) בשמו. אלא שמדבריו נראה דסבר דהאי ביאור בדברי השו"ע מקורו מהרמ"א, וכבר נודע שביאורים אלו לאו מתח"י הרמ"א יצאו, אלא מהמדפיסים בא' ממנהגות השו"ע, וא"כ אין ראה מדברים אלו לענין זה, וצ"ע. [ותכן שמקור ביאור זה בדברי השו"ע נלקח מדברי ר"ח בדף כב: שכתב וז"ל: קרפף הוא כעין כתלים בלא קירו, והיא נקראת אילוסא של חצר, ע"כ. אמנם נראה שהר"ח לא בא לומר שזוהו דין הקרפף, אלא לתאר מהי צורת הקרפף, וכמו שצ"ע לפני כן פירוש דיר, כדתנן הכונס צאן לדיר, סהר כגון רחבה שעושים אחורי העיירות ומקיפין אותה להכניס פירות וכיוצא בהן עראי. מוקצה מקום גבוה הוא שנעשה מוקצה מן רה"ר ומן הכרמלית, והללו יש בהן ריוח כמו הבקעה, וע"ז כתב קרפף הוא כעין כתלים בלא קירו, והיא נקראת אילוסא של חצר, אבל לעולם גם כשיש קירו חשיב קרפף. וכן יש ללמוד מדבריו גבי ספינה (בדף צ"א ע"ב) שנראה מדבריו שכשפאה לופתה אין מטלטלין גם בתוכה ברה"ר, אע"פ שיש לה קירו, ודו"ק].

צירוף התל למחיצה

סימן שס"ב ביה"ל ד"ה תל שגבוה חמשה, יש להסתפק וכו' או דילמא כ"ז שאין התל מתעלה בגובהו עשרה טפחים עדיין ניהא תשמישתיה קצת להילוך, ואינו יכול להצטרף להמחיצה, וכאן מיירי שהתל היה בזקיפה. וצ"ע דכיון שאם תמשך המחיצה באלכסון עד שתהא מתלקטת י"ט במשך ד"א, כ"ש שאם החמשה האחרונים הולכים בזקיפה דהוי מחיצה מעליא, ומה הצד לפסול מחיצה כהיא, וצ"ע.

חילוק בין תל המתלקט לגידוד חמשה ומחיצה חמשה

סימן שס"ב סעי' ב' ביה"ל ד"ה שעשה עליו, ואם הרחיק משפתו ג"ט וכ"ש ד' טפחים ויותר יש לעיין דלכאורה לא מהני וכו', או דילמא דנחשב כאלו היה תל עשוי באופן זה שעושה מתחלה חמשה, ואח"כ מתרחק ג"ט ויותר ועולה עוד חמשה טפחים, דמסתברא דמצטרף כל שהוא מתלקט עשרה טפחים מתוך ד"א. הנה מדברי ביה"ל נראה דין הדין דמחיצה שע"ה תל כמחיצה דעלמא, ולהכי אם בעלמא תל המתלקט מהני כשיש באמצע העליה הפסקה, הכא נמי הינו, ואי הכא לא מהני בתל המתלקט נמי לא ינהי. ולכא"ו יש לחלק קצת, דהכא בעינן צירוף ב' מיני מחיצות, וכמו שביאר רבינו יונתן במס' עירובין (דף ל: מדפי הר"ף ד"ה גידוד) בדינא דגידוד חמשה ומחיצה חמשה וז"ל: ואף על פי שאין החצר העליונה רואה מחיצה י' ביניהם אפ"ה אינה אוסרתה, לפי שמי שעומד על גבי ראש המחיצה ומביט למטה רואה עומק החצר התחתונה שהיא למטה מו'. והנה היא סברא לא שייכא אלא היכא שכשעומד על המחיצה רואה תחתיו מחיצה י' טפחים, אבל ככה"ג שהמחיצות נפרדות זו מזו גם מרימר יודה דגידוד חמשה ומחיצה חמשה אין מצטרפין. וא"כ הוא י"ל דאף אם בתל המתלקט היא מחיצה גם אם יש באמצע הפסק ג"ט כיון שהמחיצה מצד עצמה מחיצה שוה היא, מ"מ בגידוד חמשה ומחיצה חמשה לא יצטרפו. אמנם י"ל דכל מה שנחשב צירוף לגבי מחיצה להחשיבה כמחיצה שרה, יחשב צירוף גם לגבי ב' מיני מחיצות שישבו כאחת, והעומד על גבי ראש המחיצה ומביט למטה רואה עומק החצר התחתונה שהיא למטה מו' ע"י שיעור של מתלקט. וא"כ הוא מדברי התרוה"ד נלמד לכל מתלקט כמ"ש המ"ב, וצ"ע.

בהא דאם היתה שם מחיצה תחלה חזרה להיתרה הראשון

שו"ע סימן שס"ב סעי' ג', והני מילי שלא היה שם מחיצה תחלה, אבל היתה שם והסירה וחזרה ונעשית אפי' במזיד, חזרה להיתרה הראשון. ודוקא שהמחיצה שהיתה מתחילה היתרה בטלטול, אבל אם המחיצה שהיתה לא היתה מתירה הטלטול, וכגון מחיצה של קרפף הגדול מבית סאתים, שסתרה ובנאה לשם דירה, הוי כמי שלא היה שם מחיצה בתחילה וא"א לסמוך על מחיצה זו. הכי מוכח בגמ' בדף כו. גבי ספינא דנבלעו מחיצות, ע"י"ש.

היתר הטלטול בנעשה המחיצה בשבת

סימן שס"ב מ"ב ס"ק י"ח, ואם צוה ראוהו לשמעון לעשות מחיצה כדי לטלטל בה, או שידע ששמעון עושה בשבילו, והיה ניהא ליה שתעשה כדי שיוכל לטלטל בה, משמע מלשון הרמב"ם דשוב אסור לראוהו לטלטל בה אף ששמעון עשאה בשגגה, ולדידיה נחשב כמזיד. ומדברי המ"ב נראה שרק לראוהו אסור לטלטל בה, אבל לשמעון [וה"ה לשאר אינשי] שרי לטלטל בה. אכן בדברי הרמב"ם במקורם נראה שדין מחיצה זו כדן מחיצה שנעשתה במזיד אסור לכל לטלטל בה, וז"ל (בפס"ז מהלכות שבת הכ"ב): ואם נעשית בשגגה מותר לטלטל בה באותה שבת, והוא שתעשה שלא לדעת המטלטל, אבל אם נתכוין אדם ליה המחיצה שתעשה בשבת כדי לטלטל בה, אף על פי שעשה אותה העושה בשגגה אסור לטלטל בה באותה שבת.

צירוף מחיצה בנעשית ע"י אחרים

שו"ע סימן שס"ב סעיף ה', והוא שלא ידעו שהועמדו לשם מחיצה, ואפילו אחד מהם יודע אסור. נראה דאפילו שמעמיד האחד ההוא באופן שכעת אינו מחיצה כלל, ורק אח"כ בצירוף שאר אינשי נעשתה מחיצה, מ"מ אסור. [וגם אם היה עומד בלא"ה, ורוצה לסמוך לו אנשים ולצרפו למחיצה, ג"כ נראה מלשון השו"ע שאסור].

מה נצרך בצד הרביעי

סימן שס"ב מ"ב סק"ח, חשובים מחיצה וביניהם רה"י, וכגון שהיו מוקפים מארבעה רוחות. וז"ל המאירי (דף מג:): וכמו שאמרנו הנהו זיקי דהוו שדי ברסתקא דמחוצא, ר"ל ברה"ר, ובהדי דאתא רבא מפרקא אעיייליניהו שנטלן אחד ונכנס בין גודדי הבאים מן הדרשה, שהיו מקיפים אותו משלש רוחותיו, ע"כ. ומבואר דא"צ היקף מארבעה רוחות, ונראה דגם המ"ב מודי להכי, אלא דכיון דבצד הרביעי צריך לחי ד' קרי ליה ד' מחיצות, והמאירי לא חש לפרש דבעינן נמי ללחי ברוח הרביעית שלא תהא פרוצה במילואה.

העמיד אדם לשם מחיצה ואח"כ הודיעו

שו"ע סי' שס"ב סעיף ו', אם באו מתחלה שלא לדעת, אף על פי שאחר כך הרגישו אין לחוש. יש להבין דברי השו"ע בב' אופנים: א. שאם מתחילה כשהתאספו ונעשו מחיצה עשו כן שלא לדעת, אין לחוש אם אח"כ ידעו, וכל זמן שעומדים אפשר להשתמש במחיצה זו. [והסברא בזה דהמחיצה נעשתה בהיתר]. ב. ויש לפרש כוונתו שאפי' אם האוסף יודע שאח"כ יודע להם ששימשו כמחיצה, אין לו לחוש שיבואו לזלזל באיסור שבת. [כמו שחוששין לזה כשהאנשים יודעים מתחילה]. ומדברי המ"ב נראה קצת סתירה בזה, שמכמה מקומות נראה שפירש כאופן השני: א. בס"ק מ"א כתב המ"ב דאם לא היה לו אנשים כדי צרכו והעמידן במקום אחד, ואח"כ אמר להם שילכו והוא הולך ביניהם אסור, שקרוב הדבר שירגישו. [ומשום כך פירש מה דאמרינן דגם כשהם מהלכין מותר, הוא כשההלכין מעצמן, או שיש סיעה גדולה של אנשים שהולכין, ואין ניכר מה שהוא הולך ביניהם]. ואי נימא דאחר שהם כבר מחיצה לא אכפ"ל שיודעים, ועדיין ניתן להשתמש בהם כמחיצה, אמאי אסור ככה"ג. ב. בשעה"צ (ס"ק כ') כתב דאיכא למימר שדוקא ככה"ג יגונו שיש רבים שמהלכים, מותר לו לילך באמצע, שלא שכיח שיתפרדו, אבל באנשים מועטים מסתברא שאין לסמוך על זה, דלמא יתפרדו בתוך כך עד שיהיה ביניהם פרוץ מרובה על העומד, אחרי דבעינן שלא ידעו שהעמידו לשם מחיצה, ואי נימא שאחר שהועמדו אין חשש שידעו שהם מחיצה, יוכל להודיעם שיהיו שלא יהיה ביניהם פרוץ מרובה וילך ביניהם. ומבואר שכ"ז שהם משמשים כמחיצה אסור שידעו מזה, ומש"כ השו"ע שאם אחר כך הרגישו אין לחוש, כוונתו אחר שכבר נתפרדו האנשים. ג. וכן יש להביא דבריו בסי' שס"ג שעה"צ סק"י, דהרמ"א כתב שם שאפשר לעשות מאדם לחי, וכתב המ"ב (סק"י) דמיירי שלא הודיעו שהעמידו לשם לחי, א"כ בודאי ילך לו שלא יעמוד שם כל היום, לכן בעינן דוקא קשר, ויש מחמירין אפילו בהודיעו שמהלכין ילך משם, והוסף בשעה"צ (סק"י) שהפמ"ג כתב עוד, דלפי זה דמיירי בהודיעו, על כרחו מיירי שקשר מערב שבת ולהכי שרי, ורוצה לומר דאסור לעשות מחיצה בשבת, ע"כ. וזה צ"ע, דאם מותר להעמיד שם אדם לשם לחי אם א"צ להודיעו, גם אם צריך להודיעו יוכל להעמידו בלא שידע שנעשה לשם מחיצה, ואח"כ להודיעו שהמחיצה הוא שלא יזוז משם. ונראה מזה דבכה"ג יאה אסור להשתמש בו בתורת לחי.

אמנם מדבריו בס"ק מ"ב נראה דפשיטא ליה דאחר שהועמדו אין לחוש שידעו שהם משמשים כמחיצה, כמו שמותר לאדם שהמחיצה נעשית בשבילו לדעת שהם מחיצה בשבילו. [וגם מסברא הוא כן, דכיון שהמחיצה נעשית בהיתר, ובמה שאח"כ נודע להם אין לחוש שיבואו לזלזל באיסור שבת, מה הסברא שנאסור השימוש במחיצה זו בעודה עומדת. גם לשון השו"ע שכתב אם באו מתחלה שלא לדעת וכו' (שהוא כלשון הריטב"א בדף מד, סוד"ה א"ל רבא), נראה דבשעת ביאתם הדבר תלוי, וכל דבההיא שעתא לא ידעו ליכא למיחש]. וצ"ע.

למחות בתניוק

סימן שס"ב מ"ב ס"ק מ"ד, אבל אם יודע [התניוק] שחפץ זה הוא של אביו, הרי הוא מתכוין מן הסתם בהבאתו בשביל אביו, וצריך כל אדם למחות בתניוק זה שלא יביאנו. הנה המשנ"ב בסימן שמו"ג (סק"ז) העתיק דברי הח"א שדעתו דלענין איסורא דאורייתא יש להחמיר שמוטל גם על אחרים למחות ביד קטן ישראל שהגיע לחינוך, אבל בדבר שאיסורו מדרבנן אין מוטל רק על האב. ויש לתמוה הכא מ"מ, אם מיירי ברה"ר דאורייתא מוטל על כל אדם למחות בתניוק זה שלא יביאנו, גם אם אינו מתכוין בהבאתו בשביל אביו, ואם מיירי בכרמלית גם אם ניהא לאביו אחר, מיהא א"צ למחות בתניוק, [ואי נימא דכוונת המ"ב לדעת הרמ"א שהביא בסי' שמו"ג (סעי' א') דקטן שהגיע לחינוך כל אדם צריך להפרישו אפי' מאיסור דרבנן (כמו שנראה מדברי המ"ב שם), ודלא כמו שהכריע כהח"א כפי הנראה מדבריו שם, שוב קשיא מה הוצרך להקדמה זו דידוע התניוק שחפץ זה הוא של אביו, בלאו הכי מוטל עליו להפרישו מאיסור טלטול והוצאה]. וצ"ע.

שמ"י אקוה - מעלות דפנה

בדין גידוד חמשה ומחיצה חמשה

הגמרא בגיטין (טו:): אמר רב חסדא גידוד חמשה ומחיצה חמישה אין מצטרפין עד שיהא או כולו במחיצה או כולו בגידוד, דרש מרימר גידוד חמשה ומחיצה חמשה מצטרפין, והלכתא מצטרפין, וברש"י לענין שבת דבעינן מחיצה גבוהה עשרה או עמוק עשרה לרשות היחיד, ואם היה חריץ עמוק חמשה והקיפו מחיצה חמשה אין מצטרפין להיות בתוכן רשות היחיד. והקשו בתוס' מדברי ר' יוחנן (שבת צט.) דבור וחוליתו מצטרפין לעשרה, ואע"פ שזה בגובה חזק בעומק, ועוד דאמרו בעירובין (צג:) דמורה רב חסדא בב' חצירות גבי תחתונה שרואה פני עשרה דמערכת ב' ולא א', ולכך פירשו בתוס' דאיירי לענין ב' חצירות, ולגבי עליונה שאינה רואה פני עשרה, א"נ תל ברשות הרבים גבוה ה' והקיף על גביו מחיצה חמשה, דלא חשיב רשות היחיד לענין שבת, וברש"י בעירובין (צג:) מבאר לענין ב' חצירות שא' גבוהה מחבירתה ה' טפחים, והוסיפו מחיצה ה'. ובתוס' כתבו דהעיקר כמ"ש רש"י בעירובין, וכתבו שם: וצ"ע לענין שבות אם יש תל ברשות הרבים גבוה ה' ורחב ד', ועל גביו עשו מחיצה ה', שהזורק מרשות הרבים לתוכו חייב, ומתוכו לרשות הרבים פטור. והנה לפי מש"כ התוס' בגיטין בלשון א"נ, ולמדו כן

בהסבר דברי רב חסדא, ויש לדון האם כונת התוס' בעירובין להסתפק רק אליבא דרב חסדא, ונאמר דבזה פליגי רב חסדא ומרימר, או דזה לכ"ע נחשב רשות היחיד.

ובעיקר מחלוקת רב חסדא ומרימר, ברש"י"א ובריטב"א בעירובין מבארים דהמחלוקת בב' חצירות, וגבי בני יונה עד שהיה מחיצה ה' טפחים היו אסורים, ועכשי ע"י מחיצה ה' תבוא להתירם ויאמרו שמחיצה ה' מתרת, ומשמע שהוא גזירה דרבנן לרב חסדא, ומרימר לא גזר, ולפי"ז בגמ' בגיטין שהביאה מחלוקת זו עם עוד גזירות של צירוף ב' דינים, כגון צירוף נטילה וטבילה וחציו בקיום הגט וחציו בתקנת חכמים, א"כ השאלה דרבנן האם יתירו באופן שההיתר נעשה ע"י ב' דינים וגדרים שונים, והכא נמי מחיצה הוא מטעם הבדלה בין הרשויות, וחצר גבוהה היא רשות מובדלת, ובוה פליגי אם יש להתיי ככה"ג, אמנם מדברי התוס' שנסתפקו אם הוי מחיצה לענין שבת במחיצה ע"ג תל, מדקדק הגאון יעקב דס"ל דהמחלוקת הוא בדין דאורייתא, האם אפשר לצרף גידוד ומחיצה, וכן נראה דלשיטת רש"י בגיטין שהגדון הוא לענין רשות היחיד, א"כ זה דואי שאלה של דאורייתא, האם אפשר לצרף גידוד ומחיצה, ובוה אתי שפיר דכתב שם רש"י ואידי דאיירי לעיל באו כולו בקיום הגט נקט נמי הא, דהיינו שאין הנדונים שוים, ורק מפני הדמיון הביאה הגמ' גם דין זה, ומעתה יש לדון ולהבין במאי פליגי, ומה הטעם דלא מצטרף. והנה מה שכתבו התוס' בפשיטות בגיטין ונסתפקו בעירובין דהזורק מרה"ה לתל חייב, ואם עומד על התל חזק ממנו לרה"ר פטור, הקשה הגאון יעקב אטו בגברא תליא דלהאי הוי מחיצה ולהאי לא הוי מחיצה, אי מחיצה היא לכ"ע הוי מחיצה, אלא בדוכתא תליא מילתא, ולגבי האי דוכתא הוי מחיצה, ולגבי האי דוכתא אינו מחיצה, והיינו דלענין חיובי דאורייתא אינו תלוי בגברא, אלא בענין הוצאה מרשות לרשות, וכמו שהקשה החזון איש (סי' קס"ד) לא ידענא כונתם אם נסתפקו בזורק מרה"ר לתוכו אי מודה רב חסדא דחייב, נראה דודאי פטור, דמה יועיל שרה"ר רואה פני עשרה, מ"מ לא נח ברה"י אלא בכרמלית, ומה ענין זה לחצר התחתונה, וצ"ע.

ואפשר לבאר דהעיקר מהתל ומניח ברשות הרבים כיון שהתל אין בו מחיצה י' טפחים חסר בעקירתו, ולכך פטור בעיקר מלאכת הוצאה בעקירה והנחה, דמבטל מקום החפץ מרשות אחת ע"י עקירה. וקובע מקומו ברשות אחרת ע"י הנחה, ולכך אם במקום העקירה שעוקר ברה"ר כדי להניחו בתל, ויש ביניהם מחיצה י' בצירוף התל, וא"כ מקום ההנחה מובדל ממנו במחיצה י', ונחשב ששינה מקומו מרה"ר לרה"י, דכלפי מקום החפץ שהיה בו נחשב התל כרה"י, ורק שבתוך התל דליכא מחיצה ה' לא חשיב כרשות היחיד, אבל אם להיפך מקום החפץ בתל, ואין לו רק ה' טפחים מחיצה, לא נחשב שעוקר מרה"י ושינה מקומו לרשות הרבים.

ויש לדון בכונת התוס' בגיטין במה שכתבו דלא חשיב רשות היחיד לענין שבת, האם הכונה דלא נחשב כלל רשות היחיד גם למוציא משם או גם למכניס לשם, או כונתם כמו הצד בספק בתוס' בעירובין לענין המוציא מן התל, אך גם בדברי התוס' בעירובין יש לדון אם ספינקם על הכל, דהאם נאמר שהזורק מרה"ר לתוכו חייב, ומתוכו לרה"ר פטור, או דנימא דאפשר לחלק, ובשניהם חייב או בשניהם פטור. וא"כ יש לדון כן גם בתוס' בגיטין דלא נסתפקו, ורק דבתוס' בגיטין כתבו כן להסביר מחלוקת ר"ח ומרימר, דלדעת מרימר חייב, ולרב חסדא פטור, וצ"ב במאי פליגי.

ובפני הושע בגיטין כתב לבאר לשיטת רש"י דס"ל לרב חסדא דאין רשות היחיד לחצאין, וכמו דהזורק מהתל פטור, ה"ה הזורק לתל, דלא שייך לחלק רשויות, ולשיטת מרימר כיון דכלפי רשות הרבים ה"ו רשות היחיד כיון דאיכא עשרה, ה"ה להיפך, וכתב לבאר הדברים עפ"י מחלוקת הראשונים בדין בור וחוליתו, דבדברי ר' יוחנן דאמר בור וחוליתו מצטרפין לעשרה, כתבו התוס' שבת (צ"ט), גבי מה שאמר עולא קל וחומר לאחרים עושה מחיצה, לעצמו לא כל שכן, וכתבו גבי חוליא דבור לא שייך למימר הכי לחייב המשתמש מרשות הרבים על גבה, כיון שאין החוליא עצמה גבוה י'. והיינו דאף דהחוליא משמשת מחיצה עבור הבור להפכו לרשות היחיד, מ"מ החוליא עצמה אינה כרשות היחיד. אמנם ברש"י בעירובין (עז:): כתב פירוש רש"י והראב"ד שהנותן על החוליא ממש חייב כנותן ברשות היחיד, וכתב דאפילו טפח החוליא והבור ט' מצטרף, ואפילו אם תמצי לומר בחוליא גבוה שלשה וכו', ובריטב"א שם דכל שיש בחלל הבור ד' טפחים, חוליתו הבור מצטרפת לי טפחים, והנטול מתוך החוליא והנותן על גבה חייב. ואפשר דמיירי שהחוליא גבוהה ד' טפחים שיצאה מתורת לבור, א"נ כיון דהחוליא לשמש לתוכה עשויה, אין אויר רה"ר שולט בה כלל, זה יותר נכון מדפסיק ותני ולא תני שיעורא, וכתב דהטעם דהוי רשות היחיד משום ק"ו, וכ"ה במאירי ובמיוחס לר"ן (שבת צ"ט), ולפי"ז מבאר הפני" דלרש"י דרב חסדא פליג אר' יוחנן דס"ל שגם החוליא נחשבת מחיצה, אלא דהחוליא אינה מחיצה, כמו דס"ל לתוס', ולכך איכא ק"ו אם לעצמו אינו עושה מחיצה, לאחרים לא כל שכן, ולמרימר ס"ל דגם החוליא הוי מחיצה, וה"ה הכא במחיצה ע"ג חריץ, דכיון דבצד רה"ר איכא רק מחיצה ה', ורק בצד החריץ י' טפחים לרב חסדא יש ק"ו דל"ה מחיצה, ולמרימר שניהם רה"י.

ובביאור כונת התוס' דבחוליא ל"ש ק"ו, כתב בתוספת שבת (סי' שמה"ה סק"ו) דרק בכותל, היינו משום דכיון דרה"י כמאן דמליא ורחוב ד' ה"ו הכל רה"י, אבל בחוליא שאינה גבוהה י' לא מהני ק"ו להפכו לרה"י כיון שאינו מובדל מרה"ר י' טפחים. וכע"ז ב"ט"ו (סי' שמה"ה סק"ב), אמנם בחזו"א (סי' ס"ב סק"ג) כ' דל"ש לומר כל שעושה מחיצה לאחרים עושה גם לעצמו, בזה בצד הפנימי ובוה בצד החיצון. וכ"ה בחידושי הגר"ח על הרמב"ם (פי"ז מהלכות שבת ה"א) דאמרינן חודה החיצון עושה אותה מחיצה, וממילא יש כאן ד"ט, וכאן חודה הפנימי דופן לבור, וממילא כל רוחב החוליא לא עושה מחיצה לבור, ול"ש לומר עליו ק"ו.

וראיתי בהערות למסכת גיטין להגר"ש זצ"ל דהקשה על הפני" דאינו דומה לק"ו, דדוקא בכותל גבוה י' שהוא לבדו המחיצה לרה"י אמרינן ק"ו זה, משא"כ כאן כיון שלא הגידוד לבד המחיצה לרה"י, אלא בצירוף החריץ, בזה אין ק"ו, דהא גם לאחרים אין עושה מחיצה אלא בצירוף החריץ, אך מדברי הראשונים דלעיל מוכח דסביר דגם בזה אמרינן ק"ו, ולכך בבור וחוליתו ס"ל דחייב ע"ז, וגם החוליא נחשב רה"י משום ק"ו, וכמ"ש בריטב"א ובר"ן, ועל כרחק כיון שהוא חלק מהמחיצה מהני גם לעצמו, ועוד דאם לא יחייב לעצמו א"כ לא יוכל להחשב מחיצה לצד של החריץ להחשב רה"י. וזה תלוי איך מבינים את



מותר אף שעומד להסתר, שאני התם שעומד להסתר ע"י נכרים, ובכר דעת אין אומרים עומד להסתר שהוא בעל בחירה, ולכן בדין כן. אמרו אין בורגין בחו"ל דשכיחי גבאי, ופרש"י דגבאי להו, הלכך לא חשיבי להיות בתים. ולא פי' כדלעיל שאינו חשוב סתם, והיינו משום דהכא קלקולו ע"י בנ"א גבאי, ואינו פסול כדלעיל.

דין דירה בעל כרחו אם יש לה שם דירה

שם. שאינו עשוי לדור בתוכו אלא להסתופף בצלו. ופרש"י דלאו דירה הוא, דעל כרחו הוא דר שם. ולכאורה תליא בפלוגתא דרבנן ור"י ביזמא י: אם דירה בע"כ שמה דירה, ודעת רבנן דחשוב דירה, וכ"פ הברכ"י ביו"ד סימן רפ"ו דבית האסורים חשוב דירה וחייב במוזה, וכ"פ בשו"ת שער אפרים סי' פ"ג. וכ"כ הרמב"ם בפיה"מ בריש פ"ב דדיר וסוהו חשוב בית דירה, ופי' סוהו ידוע בית הסוהו, והיינו דדירה בע"כ שמה דירה, וקשה א"כ הכא נמי ליתשב דירה, וצ"ע. ולולי רש"י י"ל דכיון שאינו דר כאן רק כדי לשמר הפירות, והאור שסביב אינו דירה לעצמה, ומגרע גרע מדירה בעל כרחו.

אם מקום המוקף מחיצות לזמן נחשב מוקף לדירה

מ"ב סק"א. כגון מחיצה שעושין לנוח שם לשעה, ושאוכלין ועומדין שם לשעה בהצנע, דאין זה מחיצת דירה אלא מחיצת צניעות. נראה דעיקר הטעם מפני שאינו עשוי לדירה רק באקראי, ואין תשמיש אקראי לצורך מלאכתם חשוב לתשמיש דירה. ולא דמי לשיירא במדבר שעושין מחיצה לשבת אחת, וחשוב מחיצה אף ליותר מב"ס, מפני שהתם זו קביעותם לשבת זו, ואע"פ שלא ישתמשו במקום רק ליום אחד אין כאן חסרון אחר שאין להם כאן קביעות אחרת. וקבעו עצמם ליום זה במחיצות אלו, משא"כ הבנאים נקבעו למלאכתם, ובשעה שעומדים לפוש ולאכול באים למחיצה זו, (ובערה"ש כתב באות ט"ו לחלק דלשעה או ליום לא מהני, אבל לכמה ימים ודאי מועיל, ודוחק דהרי שיירא אינה אלא ליום אחד, וכ"כ במ"ב ס"ק ל').

דין מחיצות לצניעות אם חשוב היקף לדירה

מ"ב סק"א. כגון מחיצה שעושין לנוח שם לשעה חוצב אבנים והבנאים, ושאוכלין ועומדין שם לשעה בהצנע, דאין זה מחיצת דירה אלא מחיצת הצניעות, עכ"ל. וענין מחיצה לצניעות אינו גריעותא מצד עצמה כדמשמע פרש"י שהוסיף שאינו אלא ליום ולילה. והמחמיר במחיצות לצניעות יאסר לטלטל מביתו לביה"כ, שבביתו דאסור לטלטל מבית לקרפף אפילו פחות מב"ס כמ"ש בבב"ה"ל סי' שע"ב ס"א ד"ה או.

והנה מקור דמ"ב ברשב"א, אך יל"ע דרש"י כתב כן בדין כו. בד"ה כיון לפי פי' קמא דעביד דירה ע"י קנה קנה, ובוה חסרון מכיון שעשוי ליום ולילה אינו חשוב דירה, אך לפי שני דעת הגאונים וכן עיקר כמ"ש רש"י תוס', האבורנקא היה קבוע, ומה דאמרו דדמי למחיצת אדריכלין היינו שנעשה לצניעות ממש, ולא לאכילה ולתשמיש דירה. ולפי"ו ליכא ריעותא כלל במחיצה העשויה לזמן, ורק עשויה לצניעות ממש פסולה, ודלא כרשב"א, ואע"פ שהב"י העתיק פרש"י קמא, לא בדרך פסק הביאו אלא בדרך פירוש בעלמא.

מחיצת מדרגות באופן שנדרסת אם חשוב מחיצה

סעיף ב'. ביה"ל ד"ה שעשה עליו. כתב לדון במחיצה כמדרגות, והסכים שאם יש גובה י"ט מתלקט ד' אמות מצטרף למחיצה. והנ"מ שאין בכל רוחב מדרגה ד"ט, אבל אם יש ד"ט ברוחב מדרגה ונמצא ראוי להילוך ודריסה תלוי בפלוגתא, דלתה"ד אינו חשוב מחיצה, ולגר"א חשוב מחיצה.

ויש לעיין מדברי תוס' כב: ד"ה ואיזהו, דהקשו למה לי אין העבד יכול לרוץ, אפילו יכול נמי הו"ה רה"י כיון שמתלקט י' מתוך ארבע, ותירצו דבעינן שלא יהיה נוח תשמישיתיה שלא יהא עשוי כעין מדרגה, דלא תהוי מחיצה הנדרסת דאמר בפרק כל גנות דלא הוי מחיצתא. ונראה דדעת המ"ב דלא סגי במחיצה שראוי להדרס, אלא רק אם נדרס ממש, דהרי תוס' הביאו ראייה מלקמן דף פט: ושם איירי בנדרס ממש וכמ"ש רש"י שם בד"ה שיש דיוורין על זה ועל זה, שעוברין כל שעה מזה לזה, דהרי בסתם גג מסכים שמואל שאומרים גוד אסיק אע"פ שראוי לילך ולדרוס, אלא מוכרח דבעינן דריסה ממש, וה"ל דוקא אם דורסים ממש. והכא איירי המ"ב שאין דורסים ממש רק חזי לדריסה.

קושיא מסימן שי"ח שקנסו מעשה שבת

מ"ב ס"ק כ"ו. צידד להחמיר כדעת רוב הראשונים דאסור לטלטל ע"י המחיצה החדשה. ולדעת השו"ע שפסק כר"ן דחילוק בין מיד לשובג במחיצה שעושה רה"י. כתב הח"א (מ"ח ב') דבמחיצה דרבנן כגון להפריד רשויות או מחיצה מפני נר או ספרים לתשה"מ, אפילו עשאה במוזד שרי, דלא החמיר ר"נ במוזד אלא במחיצת רה"י. (ובפמ"ג ראיית מחמיר במוזד לשר"ע אף במחיצה לכרמלית). ופסק הח"א כשר"ע.

ואע"פ דפסק השו"ע בסי' שי"ח ס"א דהמבשל בשבת אפילו בשוגג אסור לכולם ליהנות מיניה בשבת. ונ"ל דקנסו חכמים שלא ליהנות ממעשה שבת רק הנאה גשמית, משא"כ היתר טלטול הנאה דינית לא קנסו.

אם מותר לתקן מחיצת צוה"פ בשבת לדעת מרן המחבר

ביה"ל ד"ה מחיצה שנעשית. הקיל לומר לעכ"מ לתקן צוה"פ בשבת, ואע"פ דאין כאן רק שבות אחד במקום מצוה סמכין על העיטור שמתני שבות אחד במקום מצוה במקום מצוה דרבים שלא יבוא למכשול, ושמעתי מהגאון ר' שלמה זעפראני שליט"א שלדעת מרן דדחי לדעת בעל העיטור שהוא חידאה, אין לסמוך על הוראה זו למעשה לדין.

ונ"ל לקיים פסק דין זה מטעם אחר, והוא דלפי מה שכתבו תוס' בגיטין מא: ד"ה כופין דאע"פ שאין אומרים חטא כדי שיזכה בחרך, ה"נמ היכא דהחוטא פושע (ושוגג כפושע, ע"י שבת ד. ובחכמת מנחם שם), אבל היכא דאנו פושע עבדינן איסור קל לזכותו מאיסור חמור. וכן היכא דאיכא מצוה דרבים הנכשלים בשפחה, יש לרבה לשחררה אע"פ דעביד איסור כדי להציל לרבים. ות"י אלו עיקר, וכמו שהסיקו תוס' בעירובין לב', ואע"פ שתוס' בשבת ד. כתבו מתחילה ת"י אחר, למסקנא דעתם נמי כתי' אלו, ע"י"ש. וא"כ ה"ל שרי לומר

מ"מ אם נסבור בדין זה כהרמב"ן האור רה"ר. וגם לרשב"א לשיטתו כיון דיש רק ה' טפחים, יש לומר דלא אמרינן גוד אסיק וכמ"ש לעיל, ולפרישה האור ל"ה רה"ר, דק"י"ל דלא כתוס' וכדלעיל, וס"ל כרמב"ן דאור הוא מקום פטור, או דגם לרשב"א כלפי האור כשאין י' טפחים שאני, כיון דליכא גוד אסיק בפחות ממחיצה י'.

ובשו"ע הרב (סי' שס"ב ס"ד) כתב: תל שגבוה ה' טפחים ועשה עליו מחיצה ה' טפחים, ה"ו ע"ג רה"י גמורה לכל דבר, שהרי יש כאן מחיצה עשרה טפחים, היינו חמשה טפחים מן גובה עצמו שאומרים בו גוד אסיק מחיצה למעלה וכו', וחמשה טפחים מן המחיצה, שהמחיצה וגוד מצטרפים. וצ"ב למה צריך להוסיף שאומרים גוד אסיק מחיצה למעלה, דבפשטות היינו דסק הכל יש מחיצה י' מצד מחיצת התל, וגם צ"ב להיכן אמרינן גוד אסיק מחיצות הגידוד, דא"כ היה זה בסך הכל ב' מחיצות של ה' טפחים, א' ליד השני או א' בתוך השני. ולכאורה אפשר דכונתו דמחשיבין מחיצות החיצונות של התל כנפרדים מן התל, והם משמשים מחיצה לתל, ולכן הו"ל כמחיצה י' טפחים, ומשמע מדבריו דלומד דהגם דפוסקים דלא כרב חסדא, וס"ל דמצטרפים גידוד ומחיצה, היינו רק מטעם דגם בגידוד עצמו יש ג"כ מחיצה, אבל לא שייך לצרף ב' דברים שונים. ולפי"ו ע"כ גם בבור וחוליתו במקום שהחוליא אינה גבוהה י' טפחים רק בצירוף הבור, נצטרך לומר שכותלי הבור ג"כ אומרים בהם גוד אסיק, דהיינו שמפרידים אותם מהקרקע, ודלא כמו שנסתפק הפמ"ג דלעיל. ולשיטתו צ"ל דהחלק החיצון של החוליא ל"ה רשות היחיד וכתוס', משא"כ בתל. ובתוספות שבת (סי' שס"ב סק"ו) כתב: והשלימו לי וכו' חשוב מחיצה, היינו לטלטל בתל מלמעלה דאמרינן גוד אסיק מחיצתא, והרי הוא כמו שיש לו מחיצות עד לרקיע וחללו ד' טפחים. ובדבריו לא צריך להידחק כ"כ כמ"ש לעיל, דיי"ל כונתו כיון שסו"ס במחיצה עם התל יש י' טפחים ה"ז נחשב מחיצה י' טפחים, ובמחיצה י' טפחים אומרים גוד אסיק מחיצתא עד לרקיע, ולכן נחשב על גביו רה"י, וגם אירו יהא רה"ר וכרשב"א.

ובביאור הלכה דן האם אומרים דהתל חמשה יעיל גם אם הוא מתלקט ה' טפחים בתוך ד' אמות, או דכיון שאינו י' טפחים לא מהני מתלקט, ועוד מסתפק אם מחיצה ח' טפחים ותל ב' טפחים מצטרף, ובדין המחיצה שעל גביו אם הרחיק עד ג"ט משפת התל ודאי מהני, וביותר יש להסתפק, או דנימא דנחשוב כאילו התל היה עשוי באופן זה שעולה מתחלה חמשה, ואח"כ מתרחק ד"ט ועולה עוד ה' טפחים, דמסתבר דמצטרף כל שהוא מתלקט י"ט בתוך ד"א. וכתב דמהג"ר משמע דמצטרף, ואפשר דהתירו"ד מחלק כן. ובחזון איש (אור"ח סס"ה ס"ק ע') ס"ל דבין בתל ע"ג תל או מחיצה ע"ג תל בעינן דוקא שיהא בתוך ד"ט, וא"ל לא כמ"ש, וכל דין תל המתלקט ס"ל לחזו"א דהיינו רק במקום שכולו מדרון, דבכה"ג כיון שאין דרך להלך במדרון כזה נחשב מחיצה, ופחות מזה דרך להלך בו.

ודעת הביאור הלכה דבשיעור זה עדיין אפשר לצרף את המחיצות שיחשב מחיצה אחת, וצ"ע לדעת המשנ"ב מאי שנא דבתל פשיטא ליה דמהני, ובמחיצה ע"ג תל מסופק, וס"ל דאפשר תלוי במחלוקת.

ולכאורה ממה שמצינו לרב חסדא דפליג בגידוד חמשה ומחיצה חמשה, ולא פליג בתל ע"ג תל, א"כ ע"כ דעדיף תל ע"ג תל, ובפרט לפירש"י שהוא לדון דאורייתא, ומטעם שהבאנו דבעינן מחיצה ניכרת, וא"כ אף למרימר דפליג כמ"ש ה"ר יונתן דניכר לעומד על גביו, וזה דוקא אם הוא בתוך ג"ט, אבל כשרחוק י"ט ניכר דה"ו כמחיצה אחת, משא"כ בתל ע"ג תל, דה"ו צורה של תל בכה"ג, וראיתי בביאורים לתוספת שבת שכתב דלפי הטעם של גוד אסיק בודאי צריך להיות המחיצה סמוך לשפת התל ממש, וכמ"ש החזו"א, ולמשנ"ב לא ס"ל שהוא משום גוד אסיק.

שלמה יוסף בביון - נוה יעקב

בית סאתים חלל או היקף

שור"ע ס"א. אם הוא יותר מבית סאתים. ומדיית ב"ס נעשה בהיקפו, וכמ"ש רש"י טו. ד"ה אין מטלטלין בו אם היה היקפו יותר מב"ס, ולא קאמר חללו יותר מב"ס.

בדין מקום יותר מב"ס שהוקף שלא לשם מחיצה

שם. אבל יותר מב"ס לא, ואפילו נטעו לכך, כיון שאינו עשוי לדור בתוכו אלא להסתופף בצלו לשמר השדות. הנה בגמ' דף טו. אמרו דלאבי דלחי העומד מעליו כשר, יפרש ברייתא דאילן המיסך בשלא נטעו מתחילה לכך, אלא עמד מאליו, וכיון דלאו להכי עבידא יהבו ביה רבנן שיעור ב"ס ככל היקף התוקן ואינו מתוקן כל צרכו, ולרבא פי' שנטעו מתחילה לכך, ואפ"ה אין מטלטלין יותר מב"ס כיון שנעשה לאירי. וכיון שקי"ל כאבי נמצא שמחיצה שלא נעשית לשם מחיצה אינה מחיצה מעליא, ואסור לטלטל בה פני מב"ס אפילו שיגורו בתוכה, ולכאורה לא נשתנה למסקנא, והטו"ש הביאו הכא פי' אבי' דהוי דירה שתשמישה לאירי לחומרא, דאף זה קושטא הוא. ואם נכונים דברינן נמצא שהיקף שנעשה שלא למחיצה, או מדרון ותל שנעשו ביד"ש ודרים בהם כעת, אינו נעשה מוקף לדירה ואסור יותר מב"ס. ומ"ש בסעיף ג' מחיצה העומדת מאליה כשרה, היינו עד ב"ס, וצ"ע.

מחיצה שבני אדם או בעלי חיים עומדים לקלקל אותה

שם. שכל מחיצה שאינה יכולה לעמוד ברוח מצויה אינה מחיצה, ומסברא נראה לומר דה"ה אם מצוי שאר פנעים ואין המחיצה עומדת בפניהם, נחשב למחיצה שאינה מחיצה דלאו דוקא רוח. והיינו מה שאמרו בדין כד: ולעביד ליה צורת הפתח אפומא דשביל של כרמים, אתו גמלי שדיין ליה, ור"ל דלכן חשיבה מחיצה שאינה עומדת ברוח מצויה. (והכי מסתבר, דאי לאו הכי למה לא עשו צו"פ ויתוקן המקום, ואע"פ שאחרי כן יפול כיון שנתקן המקום ונעשה מוקף לדירה תו לא איכפ"ל שתסתלק המחיצה המתרת, וכמו דסבר רב ביבי לקמן כה: לפי תוס', ודוחק לומר דהיה פשוט לגמרא סברת רב פפי שם). ובוה נראה עוד לפרש את הגמ' בדין כא. אין בורגין בבבל דשכיחי בדקא, ופרש"י ושטפי להו, הלכך לא חשיבי מידי. ופי' הענין דמחיצה אע"פ שהיא חזקה, אם יש כח אחר המקלקלה ומצוי כרוח מצויה אינה מחיצה חשובה, ולא דמי למה שאמר התה"ד לקמן סי' שס"ה ס"ז דלחי העומד להסתר מער"ש אסור לאחר שנסתר, ומשמע דקודם שנסתר

הק"ו, האם הכונה דכיון שיש לו כח לעשות מחיצה לכך גם בו עצמו מהני, או בכל מה שהוא חלק מהמחיצה הרי הוא חלק מהרשות, דהרשות כוללת את המחיצות שלה, והמחיצות עדיפות כיון שהם פועלים את חלות שם הרשות. אך בראשונים מצינו דרב חסדא לא פליג על דינא דרבי יוחנן דבור וחוליתו, ויש לבאר כן גם בשיטת רש"י דכתבו הרמב"ן (שבת ז': ד"ה וכן גרסו) והריטב"א (שבת צ"ט. ד"ה באמר כו') והמיוחס להר"ן (שבת צ"ט). בשם הרא"ה, דדרכו של בור שיש לו חוליא, וניכר שהחוליא משמש לבור, ובמחיצה על שפת החריץ אינו עומד ממש על שפתו אלא רחוק מעט, וא"כ אינו ניכר שהוא חלק ממנו. ונראה דזו כונת רש"י (עירובין צ"ג:ג) על מה שאמרו בגמ' מודה רב חסדא בתחונה דלגבה היא מחיצה, אבל לגבי עליונה לאו מחיצה היא, שאתה רואה את פני עשרה למחיצתה, ואי הוי כוליה גידוד שפיר טפי משום דמישתמשא להדיא עד סוף הגידוד, ורואה גובהה יותר על חבירתה עשרה ומינכרא מחיצתה, והיינו דס"ל לרב חסדא דבעינן מחיצות ניכרות, ובכה"ג שהוא מורכב מבי' חלקים אינו ניכר מחיצה. וברבינו יחזקאל (ל): כ' בסברת מרימר, לפי שמי שעומד על גבי ראש המחיצה ומביט למטה רואה עומק החצר התחונה שהוא למטה י"ט, א"כ ס"ל דגם זה ניכר המחיצה, ויש לדון בזה אם הא דבעינן מחיצות ניכרות הוי דין דאורייתא בעיקר דין מחיצה, או דין דרבנן.

ובדעת הפוסקים הנה בבית יוסף (ר"ס שס"א) בדין גג הסמוך לרשות הרבים ואינו גבוה עשרה, דצריך לעשות סולם קבוע, ומביא מהמ"מ (פ"ד ה"ט) בשם הרשב"א (עבודת הקודש ש"ג ח"א) דלא דמי לעמוד ברשות הרבים שאינו גבוה י' רובים מכתפים עליו, משום דגג זה גבוה מצד החצר י', למה זה דומה, לבור ברה"ר עמוק ז' וחוליא ג' משלימתו לי', שהחוליא נדונה רשות היחיד אע"פ שאינו גבוה מרשות הרבים יותר מד', ומביא שם מהתוס' דלר"ת כיון שתוכו רה"י ל"ה כרמלית, ומהני סולם קבוע, ובשו"ע כתב גג הסמוך לרה"ר בתוך י"ט ולמעלה מעשרה לחצר, וכ' במג"א (סק"א) דאילו כולו אינו גבוה י' ל"מ סולם דהיינו רשות הרבים, ומשמע דפוסק כהרשב"א דהוי רשות היחיד. ובבית יוסף (סו"ס שני"ד) כתב ואמאי דאמר רבי יוחנן והא קמ"ל בבור וחוליתו מצטרפין לי', פרש"י ומתניתין לא כדס"ד דתהוי חוליא עשרה לבר מבור, אלא הק' בור ברה"ר וחוליתו גבוה י' מקרקעית הבור, רשות הי' וממלאין ממנו לחלון, כלומר משום דממלא מרשות היחיד לרשות היחיד דרך מקום פטור, דכל למעלה מי' ברה"ר מקום פטור הוא. ובדרכי משה הארוך כ': ונראה מדברי הבי"ד דהחוליא עם עומק הבור קאמר, ובפרישה כ' רצונו לומר אף שאין החוליא עם הארץ גבוהה, כי אם ה' טפחים או פחות, וא"כ כשמוציא הדלי מן הבור, ומוציא חוץ לבור באוויר, הו"ל דהו"ל אויר ברה"ר, קמ"ל כיון שהתחברות הבור עם החוליא הוא גבוה עשרה, ולא נח בינתיים על הארץ, דרך מקום פטור מיקרי, ומשמע דהיינו משום דהחוליא עצמה הוי רה"י.

ובאלוהו רבה (סי' שני"ד סק"ה) כ' דמהלבוש משמע שבזמן שאין החוליא גבוה י' על גבה ל"ה מקום פטור, אבל בפרישה משמע דהוי מקום פטור, וכתב דבפירוש המשנה להרמב"ם ובעבודת הקודש להרשב"א יש ראייה ללבוש. ובפמ"ג (משב"ז אות ב') כתב דכונת הא"י להקשות, דאף אם מעל החוליא הוי אויר מקום פטור, אבל בין החוליא לכותל דהכלי הולך לשם אינו גבוה י"ט, וא"כ הוי אויר רה"ר, ולכן בעינן דוקא סמוך החוליא לכותל פחות מד"ט, דאז כל המקום הוי מקום פטור, או דהחוליא עצמה י"ט, וא"כ הדלי הולך רק מעל י"ט דהוי מקום פטור. והנה מה דנקטו דהאורח הוי מקום פטור, ולא נחשב רה"י אף דרה"י עולה עד לרקיע, הנה בריטב"א (שבת צ"ט. כ) הו"ל יודע דכיון שהסלע הזה ברשות הרבים עומד, כל האויר שעל הסלע או על החוליא אויר מקום פטור הוא, וכדאמרינן בגמ' והא ממקום פטור קאתיא, ואע"פ שאמרו דרה"י עולה עד לרקיע אומר רש"י ז"ל שזהו לענין דבר הנתון שם, שאם בתוכו קנה גבוה ק' אמה כולו נדון כרה"י, אבל האויר שאינו נתפס אינו עולה למעלה מן המחיצות. ורבינו ז"ל הרמב"ן וכ"כ רב האי גאון דכי אמרינן דאויר רה"י עולה עד למעלה לרקיע, ברה"י שיש לו מחיצות שהן קולטות כל האויר שכנגדן עד לרקיע, ובמאירי (שבת צ"ט:ג) כ' או שמא לא אמרו אויר רה"י עולה אלא במחיצות הניכרות ומטעם גוד אסיק, אבל במחיצות שאין ניכרות לא.

אמנם הרשב"א בעבודת הקודש (ש"ג פ"א סכ"ד) שדין רה"י עולה עד לרקיע בכל מה שנעשה רה"י, ואפילו עמוד ברה"ר, ואע"פ שאין לו מחיצות ניכרות למעלה, וראיתי למקצת מגדולי המורים שאמרו שאין אויר אלא לרשות היחיד שיש לו מחיצות כבית וחצר וכיוצא בהן, ולא יראה לי כן. ולכאורה מחלוקתם האם הטעם בעמוד ותל הוי רה"י מטעם גוד אסיק, וכמ"ש רש"י (שבת ו:), או מטעם דה"ו מקום מובדל בפני עצמו, דאם אמרינן גוד אסיק א"כ ה"ו אויר רה"י משום שהוא בתוך המחיצות, אבל אם משום דמובדל דוקא על גביו ולא אויר. אמנם י"ל דגם אם נימא מטעם גוד אסיק, מ"מ יש הבדל בין מחיצות ממש לבין מחיצות העמוד, דאינם מחיצות ממש דנימא דמשפיע על האויר, או דנאמר להיפך דגם לרשב"א לא אומרים גוד אסיק רק במחיצות ניכרות, ומ"מ ס"ל דאויר רשות היחיד עולה עד לרקיע גם בעמוד, דרק ברה"ר דהוי רה"ר משום השתמשות הרבים, ועיקר השתמשותם עד י' טפחים, אבל ברה"י משום דה"ו מקום מובדל מסביביו ממילא גם האויר. ויש לדון לפי"ז בבור ברה"ר עמוק י"ט ורחב ד"ט, ובמשב"ז (סי' שמה"א סק"א) נסתפק אם לרקיע עולם הוי מחיצות או דופני הבור, ולכאורה יש לדון ג"כ מטעם דהבור מובדל בפני עצמו, והקרקע על גביו, והאויר אינו משתייך אליו.

ובדין גידוד חמשה ומחיצה חמשה דמצטרף והוי רשות היחיד, האם נאמר דגם אויר שעליו הוי רשות היחיד כמו במחיצה, או דלמ"ד דבתל אין אויר כאן ג"כ אין מחיצה ה', וכדי שיצא אויר אפשר דבעינן מחיצה י' טפחים. ובחידושי הגר"ח על הרמב"ם (פ"ד מסוכה) הקשה להרמב"ן מהגמ' בסוכה (ד:): עמוד בסוכה גבוהה כ' אמה גבוהה י' טפחים ורחב ד', דלאבי גוד אסיק וליכא דבעינן מחיצות ניכרות, משמע דאמרינן גוד אסיק, ומבאר הרמב"ן ס"ל דזה גופא קאמר רבא דליכא גוד אסיק רק במחיצות ניכרות. ובגליונות החזו"א כ' גוד אסיק הכונה דהמחיצה למטה מועיל למעלה, אבל לגבי האויר אינו מועיל. ויש לומר דבמקום שיש מחיצה ה' בזה כבר מהני לאויר, וכמו כשיש מחיצה י' גם האויר למעלה מי' הוי אויר רשות היחיד, ומעתה במ"ש האליהו רבה דללבוש על גבה ל"ה מקום פטור, וכ"מ בפיה"מ להרמב"ם וברשב"א, ולפרישה מקום פטור, הנה אם הלבוש ס"ל כתוס' דע"ג החוליא הוי רה"ר, ורק בתוך הבור רה"ר, א"כ ודאי ל"ה מקום פטור. וגם לרשב"א דס"ל דהוי רה"י,



לעכ"ם לתקן המחיצה להציל רבים מעוון, והמה אנוסים דרגילים שעירוב המקום מתוקן ע"י יריאים אשר בקביעות מכשירים כראוי את העירוב, ועתה יטלטלו כפי הרגלם, הרי הם אנוסים, וגם יש בו מצוה דרבים שלא כשלו. ומותר לומר לעכ"ם לתקן המחיצה, ולא דמי לדברי הנ"ב סי' מ"ד שאסר לתקן הלחי במבוי שנפל בשבת, דהתם היה מקום קטן, ואפשר להודיע לכולם וינצלו מאיסור, משא"כ האידנא דא"א להודיע לרבים, ובדאי רבים ושלמים יכשלו בדבר. ואע"פ שרוב המקומות המתוקנים בצו"פ אין בביטולה איסור של תורה רק איסור דרבנן, אפ"ה נראה דעדיף אמירה לעכ"ם דהיא איסור דרבנן אחד שלא במעשה, מהרבה איסורי דרבנן של רבים בהכנסה והוצאה וד' אמות בכרמלית, וחשיבי הרבה איסורים דרבנן כאיסור חמור לעומת איסור דרבנן אחד, ושייך בזה עדיף לעשות איסור קל להציל חבירו מאיסור חמור, שהרי כל יחיד ויחיד עלול לכמה איסורים, ובפרט אם מחשיבים את כל הציבור כאחד פשוט דאיכא מצוה רבה לומר לעכ"ם לתקן העירוב.

אם מותר להכשיר מחיצה בשבת בלא מעשה בנין

סעיף ה'. ואפילו באנשים. ואע"פ שאסור בשבת לעשות מחיצה המתרת כמ"ש בסמ"ט ש"ט, כתב רש"י דאין דרך בנין בכך, אבל בכלי דרך בנין בכך. נמצא שאין איסור ביצירת כח היתר אלא דע"י שמתרת איחשב הבנין. ולכן נראה דקנה צורת הפתח שהיה הפסק בינו לקנה עליון שפסל ה"טו' [סימן שס"ג ס"ק ט"ו], שרי לסלק ההפסק, וכן מחיצות שאינם ניכרות שאינן מחיצה לגג, כדלעיל סימן שמה"ה סעיף ט"ז, אין איסור עשיית מחיצה בסילוק הבלטיה, אף דע"י הותר הגג. ויש להסתפק אם נמצא חוט צוה"פ מן הצד, אם רשאי להעלותו ע"ג הקנה שאין כאן משום בונה, כיון שאינו מחבר או קובע דבר, רק מרים החוט שכבר קשור. אלא ד"ל דזה גופא עשיית מחיצה, דעד שלא תקנו נחשב לפתח מקולקל שאינו מחיצה, והשתא נעשה מחיצה ואסור.

הערה בדברי המ"ב

מ"ב ס"ק ל"ט. הביא דברי ה"טו' שאין איסור בנין במחיצת אנשים, ודלא כריה"ג, אלא משום זילותא דשבת אסור וכרשב"א. וסיים על זה דאפילו בדיעבד אסור. ודין זה כתבו האחרונים ע"פ ריה"ג שאיכא איסור בנין, וקשה מנ"ל למ"ב דאיכא קנס לדעת הרשב"א משום זילותא דשבת.

אם מועיל עומד מרובה ע"י לבד, צורת הפתח, וגוד אסיק

מ"ב ס"ק מ"ה. כתב להקל דמחיצה שנעשת ע"י עומ"ר כשרה לסתום שטח נוסף השהו לשטח המחיצה הבנוי מעומ"ר, וטעמו דעומ"ר נעשה כסתום, ויכול לסתום ע"י עוד מקומות, וכע"ז כתב הרש"ש בדף י': דעומ"ר עושה הפתוח כעומד, ולכן לא אומרים אצלו אירא דה"ג, משא"כ עומד כפרוץ, ע"ש. ויש לסייעו מהגמרא בדף טו. דהקשו ליערבינהו וליתנהו כל שהוא פחות משלשה ושלשה צריך שלא בין זה לזה שלשה, ותיצו דלא דמי פסולא דרישא לפסולא דסיפא וכו', ומאי ס"ד לשלב דין לבד עם דין עומ"ר, אלא ודאי דאע"פ שהם תרי הלכות שווים בתכליתם לסתום את המקום, וראוי לשנותם יחד, והתרצן לא חזר מזה מלבד שכיון שחלוקים בטעמים שייך לשנותם בנפרד. ועי' חזו"א סי' ס"ח סק"ג מש"כ.

ולקמן סי' שס"ג ס"ו כתב בביה"ל ד"ה צריך דמהני עומ"ר ע"י צוה"פ, ע"ש. ופשטיא דע"י מחיצת לבד אמרינן עומ"ר, וכן מבואר בה"א הביא המ"א הכא ובמ"ב ס"ק מ"ו. (ומש"כ תוס' דף טז. ד"ה רש"י גרס ונראה כגירסת ר"ח דגריס והא אי אפשר לצמצם שיסתום כל האויר, ונמצא שאין הכשר מרובה על האויר ועל הפסול, ומשמע שאויר מועט שסתום ע"י לבד אינו מצטרף לכשר, י"ל דלא קאי תוס' על האויר שבין הסכך הכשר, דהוא ודאי נחשב סתום, רק קאי על האויר שבין הסכך הכשר לשפודין, דבזה אין הלבד מועיל להצטרף לכשר נגד השפודין).

ולענין עומ"ר ע"י מחיצת גוד אסיק יש להוכיח דמהני, מהגמ' בדף כב: ת"ש מבואות המפולשין לבורות רשות היחיד לשבת, ופירשו תוס' בשם ר"ח דהבור היה מפסיק רוחב המבוי, והיה רחוק מן הכותל ג' טפחים מכל צד, והולכין דרך כסאן, וקמ"ל דלא בטלה המחיצה מחמת הילוכם, וכוננת דע"י מחיצת הבור איכא גוד אסיק, ובוה נסתם הפתחים של ג"ט שבכל צד, ולא אתו רבים ומבטלי למחיצת הצדדים. מבואר איפוא שאיכא עומ"ר ע"י מחיצת גוד"א.

אמנם נסתפקתי ברוח שיש בה כ"ט אמה, ובנה מחיצה י' אמות באמצע, אם נימא עומ"ר ע"י המחיצה להאי גיסא, ושוב נימא עומ"ר להאי גיסא, ויחשב הכל כסתום, או דלמא כיון שסו"ס רוב הרוח פרוצה לא מועיל עומ"ר, ויש ללמוד מדברי המ"ב הכא שלא איכפ"ל שרוב פרוץ בסך הכל, שו"ר שכ"כ החזו"א (בסימן ס"ח סק"ד) לדעת המ"ב.

דין עומד כפרוץ במחיצת ערב

ביה"ל ד"ה פרוץ. תמה על הבי" שמהני עומד כפרוץ בערב, דאין משכחת לה. ובאמת מפורש בריטב"א טז: כדברי הבי" דדינא דר' המנונא אף בעומד כפרוץ, ע"ש. ומה דהק' הביה"ל איך משכחת לה, עיין בחזו"א מש"כ לתרץ. ועוד י"ל שעשה מחיצה ג"ט למטה ופרוץ ג"ט ומחצה, ומחיצה ג"ט ומחצה, ונתן גג ע"ג המחיצה, דליכא אירא דעלמא שיבטל מחיצה עליונה, ואיכא עומד כפרוץ. ולפי"ז משכחת לה בעשה מחיצה ה' טפחים בארץ ופרוץ ה' טפחים וגג ע"ג, אמרינן עומד כפרוץ עד הגג, וליכא לקלקול של אוירא דעלמא. עוד נ"ל לפמ"ש"כ התו"ש כאן דאויר דעלמא סותר מפני שיש לו תועלת במחיצה, אבל מחיצה פנימית ברה"י לחלוק דיוירן (ולתפסקת מקום שאינו נקי וכדומה) שאין תועלת למחיצה שעולה עד לרקיע, דבלא"ה המקום רה"י, אין אוירא דעלמא מבטל לפס עליון, וא"ש קו' הביה"ל. ומש"כ בביה"ל דבעומד כפרוץ אוירא השהוה לו מבטלו, וכ"מ בגמרא, צ"ע בהג"א הביאו מ"מ דרק אם האויר ששככל צד גדול מהמחיצה אמרינן אוירא מבטלו. ולפי"ז הנתים חיים שכל דברי הגמ' בדף י': לא קאי למסקנא א"ש, דלמסקנא בעינן אויר רבה על הפרוץ.

מה שסיים הביה"ל דע דמועיל פרוץ כעומד בד' רוחות, היינו מדין תורה או אפילו בחצר לדידן, אך למבוי אין מועיל עומ"ר אלא ברוח רביעית, וכמש"כ

תוס' בדף ה: ד"ה ק"ו. וכן מבואר בסי' שס"ה ס"ב. ולדידן אע"פ שלכא מבואות להקל, אלא נידון כחצרות, מ"מ א"א להקל בעומ"ר מכל הצדדים, וכמש"כ המ"א שם ובמ"ב סק"י (ועי' בחת"ס בסי' שס"ה שמיקל).

אם מועיל צורת הפתח בדופן שלישית וב' מחיצות כמין גאם

מ"ב ס"ק נ"ח. ואפילו כל הארבע רוחות ע"י צורת הפתח. הנה בפרט זה ודאי דדעת הרמב"ם לאסור, דאין מועיל צו"פ מדר' רוחות אפילו עד עשר אמות, וכמש"כ בבי" בשם המ"מ, דהרמב"ם ס"ל דההיא אוקימתא דחייא בעלמא היא, ונקטינן דברי ר' יוחנן כפשוטן, ומש"כ בשע"צ סקמ"ב קאי על פרוץ מרובה בלבד.

ברוח שלישית של מבוי מודה הרמב"ם דמהני צו"פ יותר מעשר אפילו בכולו, וכדן מבוי מפולש. כ"כ המ"מ. וכונתו רק בב' דפנות שלמות זו כנגד זו, ונתן צו"פ ביניהן, מהני, ולא בב' מחיצות כמין גם דלא מהני שלישית צו"פ, וכמו שנראה ברה"מ בה"ל סוכה פ"ד שפי' דרק לענין סוכה שרי צו"פ עד עשר עם פרוץ מרובה בדופן שלישית, ולא בשבת, דע"ז אמרו יתירה דופן שבת על דופן סוכה. וק' הרי אף בשבת שרי צו"פ אפילו בכולו ויותר מי' בדופן שלישית, וככל תיקון מבוי מפולש, וכמש"כ המ"מ בה"ל שבת, אלא ודאי דהתם בדופן שלישית בין ב' מחיצות דמקילים בה טפי, והכא בסוכה איירי בצו"פ בדופן שלישית עם ב' מחיצות כמין גם. ואע"פ שה"מ חזר בו בהלכות שבת, וצידד להשוות שבת לסוכה דבשניהם מותר צו"פ עשר בפרו"מ, מ"מ חזינן דדופן שלישית היינו בין ב' מחיצות.

שוב ראינו שדבר זה אינו מוסכם, דעיין בבית מאיר כאן דמפרש דברי המ"מ דדוקא ע"י ב' מחיצות מועיל צו"פ בשלישית, וא"כ י"ל כדברינו דדוקא בב' זו כנגד זו, אך ברע"א (רמב"ם הל' כלאים פ"ז ה"ז) כתב שכונת המ"מ דלעולם מחיצה אחת בלבד מועיל לה צו"פ, ואפילו בודדת, ואין אצלה מחיצה אחרת, ולפי"ז ודאי שאף כמין גם מהני צו"פ.

בבית מאיר (סי' שס"ה ס"ד) כתב להתיר צו"פ בפיר לביין (גג על עמודים הצמוד לפתח הבית) אף לרמב"ם, ודלא כט"ו שם, וטעמו מפני שלרוח א' יש מחיצה, ולרוח ב' פי תקרה, ורוח ג' וד' שרי בצו"פ וכמש"כ המ"מ. (וציין דבריו בביה"ל ס"ח שמה"ה). וק"ל דאין נימא פ"ה, הרי אין אומרים פ"ת אלא בב' או ג' מחיצות, עי' סי' שס"א ס"ב ברמ"א וביה"ל שם. ואין לסמוך על צו"פ כמחיצה ב' וג', ואח"כ נימא פ"ת דלא מהני צו"פ למחיצה ב' לרמב"ם. וא"א לומר כאן באים כאחד, דסו"ס נמצא אחת המחיצות פסולה, וכמו שאין מועיל ד' צו"פ, ונימא על כל אחת שהיא מחיצה ג' או ד'.

אם נכון לחוש לדברי הרמב"ם בצורת הפתח להפסיק מקרפף

מ"ב ס"ק נ"ט. ונכון לחוש לדברי הרמב"ם. ולענין עיר המוקפת מחיצות כראוי ועשו בה צו"פ כדי להפסיק מהעכ"ם ומקרפפות שבעיר, נראה להקל דכיון שאינו אלא דרבנן לא שמענו להחמיר אף בזה, ועי' ביה"ל בסי' שמ"ו ד"ה הבולטין.

עוד נ"ל לומר דכל דברי הרמב"ם נאמרו על מחיצות שעושות רה"י, דבעינן לבניית רה"י ג' או ד' מחיצות שישתתפו יחד להקיף וחציצה, וכיון שעשה כל המחיצות צו"פ אין זה חשוב להקיף מחיצות שבונה רשות. משא"כ מקום שכבר מוקף מחיצות דהוי רה"י, רק שכיון שנפרץ למקום אסור הרי הוא נאסר, הכא דמחיצות לחצוץ בין הרשויות ולא לבנות רשות, ולזה מועיל צו"פ, דכמו שבכל דיני מחיצה יחידית מהני צו"פ להפסיק בכלאים, ולענין מתנין קרוש וכדומה, והיינו מפני שהמחיצה חשובה מחיצה לעצמה, ה"נ תועיל לסלק ולחצוץ בין ישוב ישראל לעכ"ם ולקרפף. ואע"פ שכתב הרמב"ם בפט"ז דאין מחיצה זו מחיצה, ומשמע בעצמותה, אינו הכרח, דהתם עסיק במחיצות של רשויות, ולזה פסל מחיצה זו שאינה יכולה לבנות רשות, אך לחצוץ לא שמענו שפסלה הרמב"ם, ואכתי צ"ע.

הרבה צורות הפתח פחות מעשר לשיטת הרמב"ם

ביה"ל ד"ה אבל בבקעה. כתב להקל בבקעה בצו"פ מדר' רוחות עד י' אמות. וכונתו שעושה בכל צד רק צו"פ אחת של עשר, אבל לעשות כמה צו"פ של עשר בכל רוח אסור, דהרי חיליה מן הירו' שאמרו אר"ז אין פאה מתרת ביותר מעשר, אי"ח מתניתין אמרה כן, שאם מועיל יעשו חבל אחד בשיירא. ואכתי קשה דיעשו כמה צו"פ של עשר, ועדיפא מג' חבלים לכל האורך. אלא ודאי דאם הרוח טפי מי' אמות אין להקל, אף אם עושה כמה צו"פ. וגם הסמ"ג וסמ"ק שהביא איירי בעשו ד' צו"פ ותו לא.

צורת הפתח מן הצד אם פסול מדאורייתא

שו"ע ס"א. ואם חיבר הקנה העליון לשני הקנים או לאחד מהן מן הצד לא מהני. ונ"ל דמדאי' כשרה עד עשר אמות, דהרי לענין כלאים אמרו בגמרא דף יא. דמהני צו"פ מן הצד עד עשר אפילו לר' יוחנן, וכיון שכשר לכלאים כשר אף לעירוב מן התורה, וחכמים החמירו מדרבנן לשבת, וכמ"ש תוס' בדף ו. ובדף כב. לענין צו"פ יותר מעשר לרב, ה"נ בניד"ד. וכ"מ ברש"י דף יא. ד"ה ובדרב חסדא דבשבת החמירו. ונמצא לפי"ז דמוחה מחויבת אף בצו"פ מן הצד עד עשר, וכן נראה דאין מחללין שבת באמירה לעכ"ם (עי' מ"ב סימן רע"ו, ועי' מש"כ לעיל) אם צורת הפתח קשורה מן הצד.

צורת הפתח ברוחב מושפע

מ"ב ס"ק ס'. אפילו אחד גבוה מחבירו, ובשע"צ הביא ספק דרע"א באם ישכב הקנה העליון ע"ג שני הקנים בשפוע הרבה, אם נחשב פתחי שימאי. (ובשו"ת הרא"ם נראה דהסכים עם השואל לפסול, ע"ש). ונראה לענין צו"פ הנעשית במדרון ההר דא"צ לחוש לחשש זה, מחמת דליכא בזה שיפוע הרבה (דברא"ם היה הפרש רב למאוד, וכן דיין לשון המ"ב מונח הרבה בשיפוע), ועוד דכיון שנעשה על קרקע מושפוע ודאי אין רואים בזה פתחי שימאי, ופתחא כהאי עבדי אינשי.

טעם למה צריך קנה עליון נגד ב' הקנים

מ"ב ס"ק ס"ב. אפילו אינו נוגע בהן. דאמרינן גוד אסיק וכו'. הנה טעם זה נמצא במאירי בעירובין יא: ובשו"ת הרא"ם (ח"ב סי' כ"ו), ודלא כביאור

השואל) ובג"א לענין שיהיו מכוונים ממש נגד קנה עליון מחמת דין צו"פ מן הצד. וכ"ג בט"ו סי' שס"ג ס"ק י"ט דאסר שהגג יפסיק בין הקנה התחתון לחבל עליון, והיינו משום שמפסיק הגו"א, דאין לפרש משום שמקלקל בזה צורת פתח, ולא עבדי אינשי כה"ג, דא"כ מה יועיל לעשות נקב בגג נגד הקנה, וכי השתא עבדי אינשי פתחים כה"ג, אלא ודאי טעמו משום גו"א.

אמנם בבי" הכא דקדק אם קנה עליון צריך להיות מכוון ממש נגד קנה תחתון, ודקדק מלשון מכוונים משמע מכוון ממש, ואפילו מעט אסור מפני שפתחא כהאי לא עבדי אינשי, ומדלא אמר טעם לפסול מחמת צו"פ מן הצד כגו"א, משמע דלא ס"ל כן. וי"ל דהו"א למימר גו"א ולבוד לקנה עליון, ונמצא מתחתיו ממש, לכן לא אמר לטעם הגו"א.

הנה התו"ש שם ס"ק ס"ד השיג על ה"טו' מדין כיפה שמועיל צו"פ אע"פ שהכיפה מפסקת בין הקנים לתקרה, הרי דלא איכפ"ל מהפסקה, וליישב דברי הפוסקים צ"ל דאמרינן גו"א בקנים ונמשכים עד התקרה, ואין הכיפה מקלקלת כיון שנראית כהמשך, משא"כ גג של ה"טו' הגג סותר את המשך הקנים, ובוה א"א לומר גו"א. (ואל תתמה דהרי יש אומרים לבוד בממשי כמש"כ המ"ו ר"ס שס"ג, והכא בגו"א דברר הנראה כהמשך עימו רק שפסול בגלל צורתו להיות מוזהה, לכרע אינו מפסיק הגו"א).

ולפי"ז ענפי אילנות שצומחים בצדי הלחי, ומונעים את הגו"א מלעלות מעלה, פוסלים את צו"פ.

שיעור פתחי שמאי וקנה עקום

ולענין חיפופים שבכותל (היינו אבן נכנס אבן יוצא), דדעת ה"טו' להתיר ללחי של צו"פ, והתו"ש אסרו, עי' מ"ב סי' שס"ג ס"ק קי"ג ובשע"צ סק"ט. ונראה דחביות שבולטות מעט בכיפוף כגלים אינו שייך כלל לענין חיפופים גם מחמת שהם מועטים, ועוד משום שאינו דרך קלקול, אלא כך תיקונם לכתחילה לשם פתח, וראיה מזמורה שעשו ממנה צו"פ, והרי עשויה גלים ובולטות (ורש"י בדף יא. כתב שיקפי. מזוחות שנחלצו אבניהם מכאן ומכאן, דייק לכתוב נחלצו אבניהן, דהיינו שבנו אבנים ונתקלקל הכותל ונחלצו אבניו, וק"ו הכא), וכן מצוי שענפי אילנות מחופפים סביב הלחיים, ואין בזה משום חיפופי, דאינם חלק מן הלחי רק נוי למזוחות הפתח, תדע שאינם פוטרם ממוזהה.

ובעצם דין פתחי שימאי בצו"פ לעירוב, הנה בשו"ת הרא"ם (ח"ב סי' כ"ו) פסל קנה גבוה קנה נמוך משום פיתחי שימאי, וכ"כ התו"ש (סי' שס"ג סק"א) חיפופי לקנה צו"פ, והכא בחכמת שלמה פסל מזוחות צו"פ הנוטות לפנין או לאחריהן, משום פיתחי שימאי. ודלא כמקו"ח שכונת דהיינו טעמא דאין קובעים מזוחות בצו"פ מפני שהם פיתחי שימאי, דכשר לצו"פ של עירוב, ופסול לחיוב מוזהה.

צורת הפתח שעובר תחת החוט מחיצה אם מקלקלו

יש לעיין כיון דקנה צו"פ א"א לעשותו מכותל אלא בעינן קנה, וכמש"כ הרמ"א (סי' שס"ג סכ"ו), ושיעור הדבר יש ללמוד מדברי הגמ' בדף ה. דעד ד"א נידון כלחי, ויותר מד"א נידון ככותל, וכ"כ המקו"ח בתיקון עירובין, א"כ כל צו"פ שעובר תחתיה מחיצה או עומד שם רכב ארוך ונעשה מחיצה ד"א, תפסל צו"פ. ויש להוכיח שאין הדבר נכון מדברי המקור חיים (הביאו שע"ת סי' שס"ג סק"ז) עוד ראיתי שתוחבין הקנים של צו"פ בתוך הבית עד לארץ או בתוך גדר המוקף מדר' רוחותיו ובכפנים, והא ודאי לא כלום הוא, כי הלחי בעינן שתעמוד בחוץ בשביל היכר, דמה שעומד בתוך דבר המוקף לאו כלום הוא, דדבר המוקף כמאן דמליא דמי, וזהו פשוט א"צ לראיה, עכ"ל. הרי דנתן טעם משום חסרון היכר (ויש להעיר דלחי צו"פ א"צ להיכר, כמש"כ בשו"ת הרא"ם ח"ב סי' כ"ו, וי"ל דקצת היכר בעינן, וראיה לדבר עי' בתו"ש סי' שס"ג סוף ס"ק י'), וכמאן דמליא דמיא, ולא משום עצם המחיצה תפסול. ונ"ל דכותל אינו מקלקל לצו"פ משום טעם, אלא דאינו כשר, דבעינן קנה כדרך מזוחות, והרמ"א פסל לסמוך על מחיצות תחת קנים, אך במקום קנים אין רואים את הכותל שבאמצע כפוסל, דאדרבה אין דרך כתלים לשמש כקנה צו"פ, ואע"פ שלפי הדין איכא גו"א ליכא בזה פסול.

בדין צורת הפתח עגולה

סעיף י"ב. כיפה אם יש ברגליה דהיינו קודם שהתחיל להתעגל י' טפחים מותרת משום צורת פתח, ובסוגיא בדף יא: מבואר דקנה עליון צריך להיות ישר, ולכן כיפה אינה כשרה אלא מחמת החלק הישר שמעל הכיפה, ולכן הוכיחו בגמ' שא"צ שקנה תחתון יגע בקנה עליון, דבפתח כעין כיפה הפסיק העיגול בין קנה עליון למזוחות העומדות, וכמש"כ רש"י ד"ה חייבת והעיגול מפסיק בין תקרה העליונה למזוחות. וכ"כ הר"ף והרא"ש (סי' י"ד). אלמא כיון שיש ברגליה עשרה, אע"פ שאין הקירוי שבשמי הכיפה מגיע לרגליה פתח הוי וחייב במוזהה, ונתפרש הדבר להדיא בריטב"א: פי' עיקרא דמילתא דלא חשיב פתח לענין מוזהה אלא כשיש מזוחות עומדות שוות מן הצד גבוהות עשרה לכל הפחות וכו', ושיהיה למעלה סף שווה נתון עליהם כעין משקוף, וכל שהוא עשוי ככיפה אפילו יש גבוה עשרה ורחב ד' אינו חשוב שיש לו מזוחות וסוף, ובכאן בכיפה זו שיש עליה בנין עומד פשוט על פני כולה, ואותו בנין עומד במקום סף וכו', ואותו עגול יהא כמי שאינו עכ"ל. ולכן פשוט נמי שכיפה דהכא היינו מבנה עם גג ישר, שרק תחתית הקירוי עגול, וככיפה שהזכירו בתלמוד. ובחזו"א (סי' ע"א סק"ג) נדחק טובא, דברי הר"ף והרא"ש ובפרט הריטב"א ברורים, שצריך קנה עליון שווה ולשון הרמב"ם (מזוהה פ"ו ה"ד) בית שיש לו מזוזה מכאן ומכאן וכיפה כמין קשת על שתי המזוחות במקום המשקוף וכו', אינו מכריח שהיה עגול אף מבחוץ, ואחרי שמבואר בגמ' ובראשונים שהיה עגול רק מבפנים, נפרש ברמב"ם שהיה עשוי כקשת בפנים בלבד. וכ"כ בתו"ש (סי' שס"ג ס"ק ס"ד) דמפרש ברמב"ם דהתקרה העליונה שהיא ביושר נחשבת למשקוף. ואע"פ שקנה עליון שנעשה מגמי הכשיר המחצית השקל דאז טעם שבר' ברוח, מ"מ לא התייר במכופף הרבה דנעשה כעין קשת למטה דאז נפסל, דכיון דבעינן קנה עליון שווה שלא יבלוט מעלה, ה"ה שלא יבלוט למטה, אלא איירי במכופף מעט.

תשובות מהגאון ר"ח קניבסקי שליט"א

קנה ברה"י גבוה ק' אמה

שאלה: כי השו"ע (סי' שמה"ה ס"ה) אויר רה"י עולה עד לרקיע, וכי המ"ב אפי' נעץ קנה ברה"י הגבוה ק' אמות, אף אם אינו רחב ד' אמה זרק מרה"ה ונח על גביו חייב, עכ"ל. ויש להסתפק מה הדין בלא נעץ הקנה באדמה, אלא נח ע"ג

דבר כבד שקשה לטלטלו. והנה בשונה הלכות (כאן) הקשה דמכאן משמע דברה"י א"צ הנחה מע"ג מקום ד' על ד', ואילו בס"י שמ"ז (מ"ב סק"ה) משמע שצריך עקירה מע"ג מקום ד', וידו של אדם חשובה כד' ע"ד. וראיתי שבר"ן (שבת ב. ד"ה והא) עמד ע"ז, וז"ל: כל דליה ביה דע"ד לא מקרי עקירה והנחה, מיהו דוקא ברה"י, א"נ ברה"י לענין אדם שעומד שם שאינו רה"י עצמה, אבל ברה"י עצמה קנה נעוץ ברה"י לא בעי מקום ד', אלא אפי' מעל גבי משהו, וכדאמר ר"ה (ז:): נעץ קנה ברה"י, עכ"ל. ובפשוטו דברי הר"ן משמע דדוקא מחובר לקרקע כנעיצת קנה, אבל אם זרק ונפל על דבר תלוש ואינו רחב ד' פטור, והא ראייה מאדם העומד ברה"י דכיון דאינו רה"י עצמה לא מהני להחשיבו רה"י, אילולי שידו של אדם חשובה כד', וצ"ע.

תשובה: דברי טעם.

מחיצת בני אדם

שאלה: כי השו"ע (סי' שס"ב ס"ה) וז"ל: בכל עושים מחיצה, אפי' באנשים שעומדים זה אצל זה בפחות משלשה טפחים.

הקשה הב"ח דהא סתם אדם רחב אמה, וא"כ אפי' יש יותר משלשה לישתרי בעומד מרובה.

והמ"א (שם סק"ט) תמה עליו וז"ל: ולא זכר הדום רגליו, דהרי הרגלים אינן ג' טפחים, והרי הם כקנים בעלמא, ומסתמא אין הרגלים דבוקים זו בזו, וסתם פסיעה מרחיק הרגלים חצי אמה זו מזו.

ובתו"ש כ' דהדין עם המ"א כשהוא מהלך, אבל לא כשהוא עומד, ובה"ל (שם ד"ה ואפי') דחה שא"צ לכל זה משום דבלא"ה איכא לבדו, ובחזו"א (סי' ע"ז סק"ה) כ' דמהני מדיו עומד מרובה ולא משום לבדו, כיון דהוי לבדו ללבדו, עכ"ל.

ולכא"ז צ"ע טובא, דלמבואר בשבת (כה: ק"ג.) דדרשו לקרא "וכברתו מעשות דרכיך", שלא יהי' מלבושך של שבת כמלבושך של חול, ודרכם היה לילך בשבת במלבושים ארוכים, א"כ לא מתחיל כל המשא ומתן באחרונים, דשפיר איכא מחיצה מעליא, והדרא קושיית הב"ח לדוכתיה, וצ"ע.

תשובה: דברי טעם.

[א.ה. ש"מ בניזירות שמשוך שם שהרגיש בוזה, וכתב וז"ל: ול"נ דהב"ח איירי לפי מנהג מדינתו שבגדים שלהם מכסים מהכתפיים עד סוף הרגליים, גם בימי הש"ס נראה בפ"ק דשבת (שם) שהיו בגדיהם כן, וכן אמרו (שם עז:): גלימא שנעשה בו כגולם, וא"כ א"צ לדחוק שרגלים כפוחים, ולכן סתמו הגמ' והפוסקים, עכ"ל. והן הן הדברים, ודו"ק].

האם לבדו ממעט משיעור בית סאתים

שאלה: כתב השו"ע סי' ש"ח ס"א: שיעור בית סאתים ע' אמה וד' טפחים על ע' אמה וד"ט, וכתב המ"ב ד"ט ומעט יותר, עכ"ל. ויש לחקור האם לבדו ממעט משיעור בית סאתים.

תשובה: לא.

מחיצה העומדת מאליה האם מהני לגדור פירצה

שאלה: כתב השו"ע (שם ס"ב): אם היה מוקף שלא לשם דירה יפרוץ כולו, ויחזור ויגדור הפירצה כולה, וכי המ"ב (ס"ק כ"ד) ויחזור ויגדור לשם כונת דירה.

ויש לחקור באופן שהניח מחסן קרואן סמוך (תוך ג"ט) למקום הפירצה, ונמצא מחיצה עומדת מאליה (כי מחיצת הבית לפני עשייה), וצ"ע.

תשובה: יש לפרוץ.

גדר בית סאתים

שאלה: כתב המ"ב (סי' ש"ח סק"ב) לדינא דבפחות מבית סאתים משהו מותר ארכו יתר על רחבו. ובחזו"א (סי' פ"ט סק"א) נקט להחמיר כשיטות הראשונים שנחשב לכרמלית גם בפחות מב"ס.

ויש לדון בדעת החזו"א האם יש שיעור לדבר, או אפי' מקום שארכו ה' אמות ורחבו ב' אמות האם יחשב לכרמלית.

תשובה: אין לו שיעור.

בית סאתים שארכו יתר על רחבו

שאלה: עוד יל"ד האם בכדי שיחשב ארכו יתר על רחבו צריך להיות מקום הגדור בד' מחיצות, אבל אם אינו גדור אף שאורכו של המקום הזרוע הוא יותר מפי שנים מרחבו, לא נחשב ארכו יתר על רחבו, או"ד אפי' באינו מוקף נחשב לכרמלית.

תשובה: אין צריך.

קרפף שנטע רובו אילנות

שאלה: כי השו"ע (סי' ש"ח ס"ט): קרפף יותר מסאתים שהוקף לדירה, נטע

רובו אילנות אינם מבטלים הדירה, זרעים מבטלים הדירה אפי' אין בהם אלא סאתיים. וכי המ"ב אילנות מבטלים מפני דעבידי אינשי לנטוע אילנות להסתופף בצילן, משא"כ זרעים לא דיירי בהן אינשי, עכ"ל. ומעתה יל"ע מה דינם של דשאים שנטועים אותם לנוי לדרוס ולשבת עליהם, האם דינם כאילנות, או דינם כזרעים משום לא פלוג, וצ"ע.

תשובה: כזרעים.

קרפף שנטע עצים לא למטרת צל

שאלה: כי השו"ע (שם): נטע רובו אילנות אינם מבטלים היקף דירה, וכי המ"ב לפי דעבידי אינשי לנטוע אילנות להסתופף בצילן, עכ"ל. ובחזו"א (בהשטות לס"י ש"ח) כתב וז"ל: ולפום סוגיין (דמעשרות) ראי' להחמיר בנטע (עצים) שלא לנויה של חצר, אף לענין שבת וכו', עכ"ל.

ולכא"ז צ"ע חומרת החזו"א דהנטוע שלא לנויה מבטל היקף דירה, דלכא"ו לא מציינו בגמ' ובראשונים דהטעם דאילנות לא מבטלים היקף דירה משום דעשוי לנוי, אלא רק משום דעשוי להסתופף בצילן כדנקט המ"ב בשם רש"י.

תשובה: סברא.

בענין הני"ל

שאלה: ותו אפי' תימא דכונת החזו"א שלא נטעה לשם צל אלא לצורך אחר, ג"כ קשה להחמיר דסו"ס כיון דבמצאות עשוי לצל סגי בהכי, וכדמשמע לישא דהמ"ב דנקט עבידי אינשי לנטוע אילנות להסתופף בצילן, משמע דא"צ כונת כל נטוע ונטוע.

תשובה: כני"ל.

בענין הני"ל

שאלה: ומ"מ אכתי אליבא דחזו"א יל"ע בנטע אילנות מעיקרא לנוי ולצל, ושוב נמלך ודעתו לעוקר לנטוע זרעים וכדו', האם דינם מעתה כזרעים ומבטלי היקף דירה.

תשובה: אין יכול לחזור.

בענין הני"ל

שאלה: וכמו כן יל"ע האם הולכים בטר דעת הנוטע או אחר דעת הבעלים, ונ"מ בקנה בית עם אילנות והמוכר נטעם לצל ולנוי, אבל הקונה רצונו לעוקרו, האם ביני וביני יהיה מותר לטלטל בחצר, וצ"ע.

תשובה: דעת הבריות.

אברהם שקלאר - ברכפלד

מכתבים ותגובות

ידיו במי הים בתוך הכלי, שאין דרך נטילה בכך ולא אתו למטעי וכו', ע"כ.

ולגוף השאלה נלע"ד דהיא דא"א, יכול וראוי הוא שיאכל פת ע"י שיטול ידיו במפה, וביותר אם מקפיד ורגיל הוא בכך שעושה סעודה שלישית בפת, ואם לחולין שרי, למצה על אחת כמה וכמה.

בענין מחיצות גרועות

נשאלתי מידידי הרה"ג גמליאל הכהן רבינוביץ שליט"א (מח"ס גם אני אודך, ופרדס יוסף החדש על המועדים), בהא דכתב השו"ע סימן ש"ס הלכה א' יחיד ששבת בבקעה והקיף מחיצות גרועות. כגון שתי בלא ערב או ערב בלא שתי, עד סאתים מותר לטלטל בכלו, מסאתים ואילך אין מטלטלין בו אלא ברי"א, ע"כ. ובמשנה ברורה כתב הוא הדין דאפילו במקום ישוב גם כן מותר עד סאתים, וכדלקמן סימן שס"ב סעיף ה', ונקט בקעה לאשמועינן דאפילו בבקעה שאין מצוי לו ממה לעשות מחיצות מעולות, אפילו הכי החמירו רבנן ואסרו אם הוא מחזיק יותר מסאתים, ע"כ. אלא דאם כן צריך ביאור דמשמע דבישוב מצוי לו לעשות מחיצות מעולות, ומדוע התירו חז"ל לטלטל עד סאתים, ע"כ.

ואשר נלע"ד בישוב הדבר על פי מה שכתב מאור גולת תימן מוהר"ר דוד משרקי זיע"א בספרו הבהיר "שתילי זתים" או"ח סימן ש"ס סק"ז: ודע שדווקא בבקעה התירו לו ע"י מחיצות גרועות, אבל בביתו דאפשר לעשות חוקות אסור, וצריך לעשות מחיצה שתי וערב להתיר לטלטל (ע"ש), וצ"ע דבסימן שס"ב ס"ה אפילו בישוב מהני, והוא מסקנת הגמרא דף ט"ז, ודעת כל הפוסקים, ושם יש חילוק בין ישוב לביתו, וצ"ע, ע"כ. העולה מתוך דברי רבינו ה"שתילי זתים" דאיכא ג' דרגות. ביתו מצוי לו ממה לעשות מחיצות מעולות, בישוב אין הדבר מצוי כ"כ כמו בביתו, אבל יותר מצוי ממה לעשות מחיצות מעולות בישוב מאשר בבקעה, ששם אין מצוי לו ממה לעשות מחיצות מעולות, ולכן התירו חכמים גם בישוב במחיצות גרועות עד סאתים לפי שאין הדבר מצוי כ"כ, ודאיתנא להכי חידוש יש כאן בדבר משני פנים, דנקט בקעה לאשמועינן דאפילו דאין מצוי לו ממה לעשות מחיצות

נמצא בספינה ורוצה לקיים סעודה שלישית בשבת נשאלתי מידידי הרה"ג גמליאל הכהן רבינוביץ שליט"א (מח"ס גם אני אודך, ופרדס יוסף החדש על המועדים) הנמצא בספינה בלב ים, ואין לפניו מים כשרים לנטילת ידים, ורוצה הוא לקיים מצות סעודה שלישית, אם סגי בכה"ג שיצא ידי חובתו באכילת מזונות, יין, ושאר פירות, או דיאכל פת ויטול ידיו במפה, ע"כ.

ואשר נראה לי להקדים שהרי איתא בסימן שנה"ה הלכה א': וכן הוולך בספינה אינו יכול למלא, אא"כ יעשה דף ד' על ד' ועושה בו נקב וממלא דרך שם, ואינו צריך לעשות לו מחיצות, אלא אמרינן כוף הצדדין וגוד אחית מחיצתא, שהקילו בספינה מפני שאינו יכול לעשות שם מה שיעשה בבית. וה"מ כשהוא בתוך י"ט, אבל אם דופני הספינה גבוהים י' מעט המים, מוציא זיז כל שהוא ועושה בו נקב וממלא דרך שם וכו'. ו"בשתילי זתים" וט"ו פירש שא"צ לעשות נקב, ע"כ. וא"כ כה"ג יכול הוא להכניס לספינה ממי הים ויטול ידיו, וגם אם מיייר בספינה שאין בה דף ד' על ד', או שאין בה היכר זיז, יכול הוא להוציא ידיו החוצה, ויטול ממימי הים, ומאי קא מבעיא ליה למעכ"ת. וכפי הנראה מעכ"ת הרה"ג שליט"א חונתו בשאלתו הני"ל, דהרי מי הים פסולים לנטילת ידים, וכמו שכתב השו"ע בסימן ק"ס הלכה ט', מים מלוחים או סרוחים או מרים שאין הכלב יכול לשתות מהם, פסולים לנטילת ידים.

וראיתי להאיר שרבינו "מאור גולת תימן" בספרו הבהיר "שתילי זתים" סימן ק"ס סק"ט כתב וז"ל: ואעפ"י דמים מלוחים פסולים לנטילת ידים, היינו שמחמת הארץ שעוברים עליה נעשו כן, אבל הכא שמתחילת ברייתן הם מלוחים כגון מי הים כשרים (ב"י י"ד סימן כ"א סוף ד"ה כל הימים), ופרי"ח בליקוטים הכינים לתירוץ זה.

וגם לסוברים דמי הים פסולים לנטילת ידים, כתב רבינו ה"שתילי זתים" בס"ק כ' וז"ל: ומי הים ראוים לשתות כלב אם מרתחים אותם (מ"א), ואם א"א לו זה יעשה כמי"ש ס"ק ט"ז, ושם כתב: והוא הדין אם הוא בספינה ואינו יכול להטביל ידיו בים, יקח כלי שניקב בכונס משקה, ודולה מהם ומטביל ידיו בתוכו, שמימי מחוברים למי הים הואיל ונוטפים דרך הנקב, ואם א"א לא זה ולא זה ישפשיף

מעולות אין שרי יותר מסאתיים, ונקט ישוב לומר דאף דזה יותר מצוי מבקעה לעשות מחיצות מעולות דיש לו ממה לעשות בדוחק, ג"כ התירו עד סאתים.

שוב ראיתי מה שכתב בביאור הלכה (סימן ש"ס ד"ה כגון שתי): עיין בתוספת שבת שמצדד לומר דאם היו שלש מחיצות מעולות, דמן התורה הוי רשות היחיד גמור, אפילו אם המחיצה הרביעית הוא שתי או ערב בלבד נמי סגי בהכי, ושרי לטלטל יותר מבית סאתים, ע"כ. ויש לעיין אם דינו הכי נמי בביתו שמצוי לו לעשות מחיצות מעולות, או גם בישוב, ומסתימת הדברים נראה שדינם אחד, ואין הספר תחת יד.

הרב חזקיה דחבש - רב ק"ק "שתילי זתים" ראש העין, ומח"ס "שתילי זתים" עם פירוש באר מרים ג' חלקים

לכבוד הגליון החשוב "אליבא דהלכתא"!

י"ש כוחכם על ההשקעה המיוחדת לעורר את הציבור לעיין ולחדש ולהשתעשע בפלפולה של תורה גם בהלכות עירובין החמורות.

צריך אני להעיר על מה שכתבתי בגליון הקודם (ביני עמודי עמוד קמ"ה) בענין רה"י שסגור מכל צדדיו, ובתוכו חלל, האם יש לחלל תורת רה"י, וכתבתי שאין להוכיח מכוורת שכפאה על פיה בשבת דף ה., כי שם הנידון לעשות רה"י על גביו ולא בתוכו. שר"ר שבתוס' שם ד"ה כפאה מבו להיפך, שנידון הגמ' הוא לעשות רה"י תוך הכוורת.

ובדרך אגב יש להעיר על מה שכתבו תוס' שאם היו באים לעשות רה"י על גביו (והיינו מדין תל) לא היו אומרים לבדו, שאין לבדו אלא במחיצות, ולכא"ו מוכח כדברי המאירי סוכה ד: שעומד אינו רה"י מדין מחיצות, אלא משום שמופד מרה"י (ועי' ר' אברהם מן הנהר שם שמשמע כע"ז, אלא שהוא נקט שהם מחיצות אלא שאינם מחיצות גמורות, ודו"ק), ולא ראיתי מי שיעיר בדברי תוס' האלו.

מנוח פרגו - אופקים

בדין עמידה ברמזור אי הוה כעומד לפוש או לכתף

ראיתי בגליון האחרון שדנו בענין זה, ואביא ממה שראיתי. בשו"ת מגדנות אליהו ח"ג סי' פ"ה כתב בדין עמידה

ברמזור אי הוה כעומד לפוש או לכתף, דנ"ר דחליא בפלוגתא, דהמשנ"ב סי' שמ"ט כתב בשעה"צ סק"יח דנראה ברור דלכו"ע מה"ת מיקרי עמידה, אפי' אם לא עמד לפוש בהדיא ורק בשביל איזה סיבה שמנעו לילך, כיון שלא עמד לתקן דרך משאו, ומה שאמרו בגמ' עמד לפוש הוא לאו דוקא, אלא לאפוקי שלא עמד לתקן משאו, וראיה ממה דאמר"י בשבת קנ"ג ע"ב לענין בהמה דכשקיימא להשתין מים הוא ג"כ בכלל עמידה, ופשוט דה"ה גבי אדם, ויוצא מדבריו דבעומד מפני הרמזור הוי כמו עומד לפוש, ומאיך בשפת אמת שבת קנ"ג. ד"ה הוא א"א דלא קיימא להשתין, כ': וקשה הא לא הוי אלא כעומד לכתף. ויתכן לומר דבבהמה דלא בר דעת היא ליכא לפלוגי בה בין עמידה על דעת לכתף או לפוש, וכל עמידה ועמידה לדידה הוי כעמידה גמורה, משא"כ באדם איה"נ דבכה"ג אינו עומד לפוש, ומשמע דדוקא לפוש פטור, וכל שאינו עומד לפוש חייב, וא"כ כה"ג דמוכר לעמוד מצד סיבה אחרת אינו בכלל לפוש, עכ"ל. לפ"ז כ' המגדנות אליהו דהשפ"א חולק על המשנ"ב, דהמשנ"ב השווה אדם לבהמה, והשפ"א חילק בין אדם לבהמה, ובבהמה תמיד חייב בין עומד לפוש בין עומד לכתף, ועוד נחלקו דהשפ"א ס"ל דבאדם פטור רק בעומד לפוש, וכל שאינו עומד לפוש חייב, אבל המשנ"ב ס"ל דכל שאינו עומד לכתף דוקא הוי בכלל לפוש ופטור, וא"כ לדעת השפ"א גם כשעומד מפני רמזור הוי בכלל עומד לכתף וחייב.

ובספר מסורת משה הובא מהגאון רבי משה פיינשטיין זצ"ל שאמר דמי שמצא חפץ בכיסו בשבת, אם רחוק מביתו שיצטרך לעבור רחובות וכו' א"א להתייר לשוב לרשות שבה משם, דמאחר שיצטרך לעמוד לאור אדום ומכוניות נחשב כהנחה, ונשאל למה אין לטעון שמי שעומד לאור אדום נחשב כעומד לתקן משאו, דהלא אין רצונו לנוח, דאולי רק כשעומד לנוח הוי הנחה, דבזה מגלה דעתו שרוצה לנוח, אבל אם זה לשם סיבה אחרת כגון מחמת אור אדום אינו הנחה, דזהו הדין של "לתקן משאו"י שהנחה שלא לשם לנוח אינה הנחה, והשיב הגר"מ פיינשטיין שאינו כן, דלא חשוב למה נח, אם נח נחשב

ההנחה, רק יש דין מיוחד שלתקן משאו לא נחשב ההנחה, אבל הנחה לשום סיבה אחרת היא הנחה, דלא נפק"מ כונתו מדוע נח אלא אם נח היא הנחה.

בדין השתין או רק אי חשיב מלשאצליג

בגליון האחרון נתקשו רבים בהבנת דברי המשנה ברורה [ומקורו ממג"א] שכ"י בס"י ש"ג סק"ט דאם השתין או רק מרה"ר לרה"י חייב, והא מבואר ברי"ף דלמ"ד מלשאצליג פטור הדין שפטור.

ראיתי בספר אבני חפץ להג"ר יונתן בנימין גאלדברגר ע"ה סי' ל"ג שכ"י ליישב, דכיון שמצינו דמחשבתו משויא ליה מקום לגבי דין דע"ד שמשויב אותו מקום אפי' אין בו דע"ד, וזה דוקא במקום שיש איהו חשיבות, והיות הוא צריך לאותו מקום ולהשתמש בחשיבות של אותו מקום, כגון לזרקו בפי הכלב שיאכלנו או בפי הכבשן שישרפנו, חייב, דהרי מקום מסוים כזה יש לו חשיבות, ואם אחשיבה שיפול באותו מקום משום אותה חשיבות חייב, וכן פי' התוס' סברא זו בעירובין צ"ט. ד"ה מחשבתו, וכן מצינו ידיו של אדם חשובה כדע"ד, והיינו אפי' בלי מחשבתו למסקנא [והאם דוקא ידו או גם שאר אבריו, הביא שם הראש יוסף כ' דדוקא ידו, ולא כספר לשון הוהב], וכן מצינו דא"צ שיעור משקין של רביעית בהשתין ורק, כמ"ש המאירי משום דמחשבתו משוי' ליה שיעור, ולאחר שהאר"ק שם בגדר מחשבתו משוי' ליה מקום, והביא מהריטב"א שפירש דמחשבתו מחשיבה להוצאה זו ולכן חייב, וא"כ מאחר שרואים אנו דמחשבתו משוי' ליה שתהא ההוצאה חשובה אפי' אינה בכל פרטיה, שלא נעקר או הונח ע"ג מקום דע"ד, או פחות מכשיעור, או שלא בצרך הוצאה, וא"כ מובן גם שלא איכפ"ל דהוי מלשאצליג, דכיון דהוא אחשיבה להאי מלאכה, והפטור של מלשאצליג הוא משום דאינה מלאכת מחשבת, א"כ כאן כיון דהוי מלאכה חשובה אפי' אם אינה מלאכת מחשבת, מ"מ מחשבתו משוי' ליה למלאכה חשובה וחייב, והוסיף דהלא הרשב"ם כ' ב"ב נ"ה: דשיעורי שבת הוא מטעם מלאכת מחשבת, ואעפ"כ כ' המאירי כאן דחייב פחות מכשיעור משום דאמר"ד דאחשיבה להוצאה זו, ה"נ לענין מלשאצליג אפש"ל שלכן השמיטו הראשונים מ"ש הרי"ף דדברי רב יוסף כר' יהודה, ושפיר סתמו המפרשים ונו"כ בשו"ע מלומר דהאי דינא דוקא לר"י, והוסיף האבן עזר דאפי' אם נאמר כפשוטה דמחשבתו משוי' ליה מקום להחשב כדע"ד, היינו שיש חשיבות לאותו מקום ע"י מחשבתו, ולא כסברתינו וסברת הריטב"א דהויא הוצאה חשובה, מ"מ היסוד להוצאה זו הוצאה חשובה היא מבואר מהדין דנעשת ע"י זה דרך הוצאה בכך, אלמא דע"י מחשבתו עושה הוצאה זו הוצאה כדרכה [אלא דנשאר קשה קושיית רע"א בס"פ הזורק שהק' דבשלמא מחשבתו משוי' ליה דרך הוצאה, מובן דבדרך אכילה בפה דאורחיה בכך לא קרי כלאחי, וכאשה שיוצאת במחט התחובה בבגדה דלא הוי כלאחי, דאשה דרכה בכך וכמ"ש התוס' י"א; אבל עדיין אינו מוכח דמחשבתו משוי' ליה מקום לדונו דכמונח על מקום ד' על ד' הוא, ע"ז קושיית רע"א], אבל זה ברור עכ"פ דיש דין של אחשיבה אצל הוצאה זו, וכן מבואר מדברי המאירי שכ"י דא"צ לשיעור של רביעית בהשתין ורק, וא"כ אפשר לומר גם דהוי מלאכת מחשבת וחייב, ולא נפטר מטעם מלשאצליג, עכתי"ד.

יוסף חיים הלוי בירנבוים - קריית ספר

כשהאמה רחבה יותר מעשר אמות ואין בה עומק עשרה טפחים

בגליון ע"ב בהערות והערות לסימן שנו"ע עמ' רכ"ה, הביא הרב אביחי כהן שליט"א בד"ה כשהאמה רחבה י אמות וכו' מחלוקת הב"י והד"מ כשהאמה רחבה יותר מעשר אמות ואינה עמוקה עשרה טפחים, אם מועילה מחיצת החצר או צריך לשקע, שהרמב"ם מצריך לשקע, וכ"כ הב"י שפשוט כן. והד"מ תמה עליו למה פשוט לו, הרי הראב"ד סובר שא"צ. ותמה על הבה"ל שמביא מהמ"א כהראב"י, ולא חדש לב"י, ע"כ דברי הרב הג"ל.

ולא דק, דמה שהביא המ"א והבה"ל מהראב"ד זהו לענין היכא שהאמה עמוקה עשרה ויש בה שיעור כרמלית מצד עצמה, אבל אינה אוסרת את החצר כיון שאינה פרוצה לחצר, שעומק האמה משמש מחיצה בינה ובין החצר, וע"ז כתבו בשם הראב"ד דאפי' האמה רחבה יותר מעשר אמות אין החצר אסורה, וזה מוסכם דהרי יש מחיצות לחצר, אבל מחלוקת הרמב"ם והראב"ד שדברו הב"י והד"מ לענין היכא שאין האמה עמוקה עשרה, דדעת הראב"ד דכיון שאין שיעור עומק עשרה אף האמה אין נאסרת, אף שרחבה יותר מעשר אמות, שזוהו שיעור פרצה, ככ"ז מועילה המחיצה שעל גביה מלמעלה [למרות שאין בה התנאים הנצרכים במחיצה תלויה], ודעת הרמב"ם אינה כן, וע"ז כתב הב"י שדברי הרמב"ם פשוטים, וכן הוא בודאי דהרי יש כאן פרצה גמורה, ואיך תועיל המחיצה שלמעלה, ודעת הראב"ד צריכה ביאור, ועי' חזו"א סי' ק"ג ס"ק ט"ו מש"כ בזה. [ובס' הבתים פי' ד' הראב"ד מטעם צורת הפתח]. והרמ"א השיג על הב"י למה פשוט לו כ"כ כדברי הרמב"ם, ומ"מ בודאי שבוה קי"ל להלכה כדברי

הרמב"ם, ולא הביאו הפוסקים את דברי הראב"ד האלו כלל, וגם הד"מ לא דחה דברי הב"י, רק תמה על מה שכתב הב"י שפשוט כן [וגם זה מוקשה כאמור, כי בסברא דעת הראב"ד לא מובנת]. והדברים ברורים.

ופלא על השונה הלכות שמעתיק דברי החזו"א בס"י ק"ג ס"ק ט"ו הנ"ל כאילו קבע החזו"א כראב"ד, ובאמת זה אינו אלא שטרה ליתן טעם לדברי הראב"ד, ותדע שבסמוך שם בס"י ק"ג ס"ק י"ח הוכיח מדברי הראב"ד הנ"ל [לפי פירושו] דס"ל שלא כדעת השו"ע בס"י שניה ס"ד, ודין הדתם הסכים גם הרמ"א, ואף החולקים על דין הדתם אפשר דסברי כרמב"ם.

אברהם אשר זלץ - אלעד

א בגליון ע"א עמ' ל"א דן הרה"ג אליקים דבורקס שליט"א, האם אכילה בהיתר מטממת אם לאו. וציין שנחלקו בזה, דהנה דעת המהר"ל בתפארת ישראל פ"ח שאף שבמאכלים האסורים יש מזג רע, מ"מ אין זה טעם האיסור לאוכלם, אלא החטא הוא המטמטם את לבו של האדם, וז"ל: כל מי שנותן במצות טעם על פי הטבע לומר כי לכך אסרה תורה חזיר מפני שהוא מוליד חלב מוג רע, וכן הוא בודאי האמת, וכן נתנו טעם באיסור גוף שהוא מוליד מזג רע, וכן בדם, ומכל שכן בשקצים ובעופות הטמאות, ככולם נתנו טעם על פי הטבע, וכאלו היתה התורה ספר מספרי הרפואות או ספר הטבע, חס ושולום לומר כך, ואם היה הדבר כמו שאמרו הם, הרי אמרו בפרק קמא דחולין (י"ז ע"א) ובתים מלאים כל טוב, אמר רבי ירמיה אמר רב כותלי דחזירי התיר להם, ואם שורש האיסור בשביל מזג רע, האיסור להיכן הלך וכו'. לכך אין ראוי לומר כך, ואף אמנם כי האמת הוא כי כל אלו יש בהם מזג רע, ודבר זה ימשך בודאי אמת, ולכן טעם שיש בהם שינוי רע גם כן, אבל אין זה עיקר טעם המצוה, רק שאינם ראוים אל האדם כפי הסדר אשר סידר השם יתברך, לכך הרחיקה אותם וכו'. ועי"ש עוד בארוכה בענין, ולכא"ן כן הוא מבואר בדרשות הר"ן דרוש י"א, וז"ל: אי אפשר שימשך ממה שיכריעו הסנהדרין הפסד בנפש כלל, גם כי יאכילו דבר האיסור ושיאמרו בו שהוא מותר וכו', ע"כ. [אך מאידך אי"ז מוסכם, דהנה בדברים פרק ופסוק י ואילך כתיב, והיה כי יביא' ה' אלך אל הארץ וכו' ובתים מלאים כל טוב וכו' ואת כל ושבטן על השמר לך פן תשכח את ה' וכו'. ולאור מדוע הזהיר כן על שכתת ה', וביארו רבותינו האור שמח במשך חכמה, והנצי"ב בהעמק דבר שם, דהנה כונת הכתוב בהא דכתיב ובתים מלאים כל טוב, לומר דאפילו קדלי דחזירי הותרו בשבע שבכשו וכו'. לכן מסיק השמר לך, כי טעם הדברים האסורים שמטמטם את הלב, וכמו שכתוב (ויקרא יא. מג) ונטמתם בם, ואפילו אם אוכלן בהיתר". ולכן קי"ל בשו"ע א"ר ח"ס ש"כ"ח סעי' י"ד שיש לחלל שבת ולשחוט לחולה, ולא להאכילו נבילה. וע"ע בשו"ת דברי יציב חאו"ח סימן ר"ט סדן בענין, ומסיק דשייך שמיטת הל"ב גם בחולה שיש בו סכנה האוכל דברים אסורים מתמת אונס. ובתוה"ד כתב, שהקב"ה ברא ושעבד את הטבע לפי מה שכתוב בתורה, ולכן כיון שנכתב בתורה שלא לאכול נבלות וטרפות שקצים ורמשים, נתן הקב"ה בטבעם שיטמטמו, עי"ש]. ע"כ מדבריו.

ב והנה בזה אולי יש ליישב דברי המשנה ברורה בס"י תצ"ד סק"ב, שכתב בטעם אכילת מאכלי חלב בשבועות, וז"ל: ואני שמעתי עוד בשם גדול אחד שאמר טעם נכון לזה, כי בעת שעמדו על הר סיני וקבלו התורה (כי בעשרת הדברות נתגלה להם על ידי זה כל חלקי התורה, כמשי"כ רב סעדיה גאון שבעשרת הדברות כלולה כל התורה), וירדו מן ההר לביתם, לא מצאו מה לאכול ותיכף כי אם מאכלי חלב, כי לבשר צריך הכנה רבה לשחוט בסכין בדוק כאשר צוה השם, ולנקר חוטי החלב והדם ולהדיח ולמלוח, ולבשל בכלים חדשים, כי הכלים שהיו להם מקודם שבשלו בהם באותו מעת לעת נאסרו להם, על כן בחרו להם לפי שעה מאכלי חלב, ואנו עושים זכר לזה, ע"כ. והנה קשה במש"כ דהוצרכו בידידתם מהר סיני לשחוט ב"סכין בדוק" וכו', דהנה בחולין י"ז ע"א נחלקו ר' ישמעאל ור' עקיבא, בהיות ישראל במדבר אי הותר להם בשר נחירה, ולדעת ר"ע הותרו בבשר נחירה, עי"ש. וקי"ל הלכה כר"ע מחבירו, וכן נפסק ברמב"ם פ"ד משחיטה הי"ז כר' עקיבא, וז"ל: כשהיו ישראל במדבר, לא נצטוו בשחיטת החולין, אלא היו נוחרין או שוחטין ואוכלין כשאר האומות, ונצטוו במדבר, שכל הרוצה לשחוט לא ישחוט אלא שלמים וכו', ע"כ. [ובהלכה י"ח כתב: ומצוה זו אינה נוהגת לדורות אלא במדבר בלבד בעת היתר הנחירה, ונצטוו שם שכשינסו לארץ תיאסר הנחירה ולא יאכלו חולין אלא בשחיטה, וישחוטו בכל מקום לעולם חוץ לעזרה וכו', ע"כ]. וא"כ צ"ע טובא ד' המשני"ב בשם אותו גדול דהוצרכו לשחוט ב"סכין בדוק", דהא מבואר דנחירה הותרה להם לגמרי, וא"צ כלל בשחיטה, ובדיקת הסכין הוא דין מדיני השחיטה (לפי עיקרה, ע"י חולין ט' ע"א ובתוס' שם). ובשלמא ניקור והדחה ומליחה שכ' המשני"ב ניאח, דהא נאסרו בחלב ודם, אבל על שחיטה לא נצטוו כלל, וצ"ע.

הנראה ביישוב קושיא זו בסיעתא דשמיא, ע"פ מש"כ בשו"ת עונג יו"ט סי' נ"ג לחקור בטעמו של רבי עקיבא דס"ל דבשר נחירה הותר להם במדבר, אם הטעם הוא משום שלא נצטוו במדבר עדיין על מצות שחיטה, וסגי להו בנחירה עד שינסו לארץ (ואף דנתן בקידושין דף ל"ו כ"ז מצוה שאינה תלויה בארץ, נוהגת בין בארץ ובין בחו"ל, מ"מ מצינו גם חובת הגוף שלא נצטוו עד שנכנסו לארץ, כמו ביעור עכו"ם דאמרינן בע"ז דף מ"ה שלא נצטוו עד שנכנסו לארץ, עי"ש דמבואר דכיבוש א"י קודם לביעור עכו"ם), או דילמא היתר הנחירה אינו משום שלא היו שייכים במצות שחיטה, אלא משום שהיו קרובים למשכן, ומטעם שהיו אסורים לשחוט בשר תאווה (היינו בשר חולין בשחיטה דעלמא ללא הקרבה). וכמשי"כ הרמב"ם בהל' שחיטה שם, ד"נצטוו במדבר שכל הרוצה לשחוט, לא ישחוט אלא שלמים וכו', אבל הרוצה לחזור ולאכול

מקום לחלק בין האבות לבניהם אחריהם, וכמו שכתב בנפש החיים שער ג' פרק ז', דמה שאמרו רז"ל דהאבות קיימו כל התורה, וכן אמרו בויקרא רבה פ"ב מלמד שלמד נח תורה, לא שהיו מצווים ועושים והיה להם ההלכה והדין כך, אלא כמו שכתב לעיל מיניה סוף שער א' שהמה קיימו את התורה מחמת שהשיגו בנפלאות השגתם תקוני העולמות וסודי הכחות העליונים אשר יתקנו בכל מצוה ומצוה, אבל היה גם כן הרשות נתונה להם לעבדו גם בנמעשים וענינים אחרים לבד המצוות, ואף גם לעבור על איזה מצוה שלא כתורה, כפי שראו והשיגו שזה הענין והמעשה הפרטית הוא נצרך או לתיקון העולמות, עי"ש. ולפי הדברים הללו אולי עדיין אפשר ליישב כדברינו שאין שום ענין להזהר בטומאת מאכלים שאינם אסורים ע"פ ההלכה בפועל, וכפי שמתבאר מתוך ד' המשני"ב שקודם מ"ת לא היו נוהגים בכל זה, והאבות הקדושים שאני וכד' הנפש החיים, וי"ל.

ד ובעצם ד' המועדים חמנים, הנה יל"ע עוד, דמהי"ת דהאבות הנחילו לבניהם המצוות, ואדרבא מבואר בשו"ת הרמ"א סי' י' דאברהם אבינו עצמו שמר כל התורה, אך לא אנשי ביתו, עי"ש. [והביאו בס' שלמי תודה (שבועות עמ' ר"ד), ותי' בזה הא דאברהם אפה ובישל למלאכים, ולכא"ו קשה שהרי היה זה בס"ו בניסן כדאיתא בתוס' ב"ר"ה י"א ע"א בשם המדרש, ואברהם הרי קיים את כל התורה כדאיתא ביומא כ"ח ע"ב, והיאך אפה ובישל עבורם, הא נדמו לו כעריבים, וגבי יו"ט דרשינן 'לכם' ולא לעכו"ם, ולהרמ"א ניאח, דעל בני ביתו לא הקפיד. [אלא דעדיין קשה, היאך אמר לשרה לוישי ועשי עוגות ולנער נתן לשחוט, והרי אמירה לעכו"ם אסורה מד"ס. (ועוד ק' דהא אין מוזנים את הנכרי ביו"ט, כדאיתא בביצה א.)]. ע"כ]. וכיוצא ב' בשו"ת צ"ץ אליעזר חלק י"ט סימן כ"ג, עי"ש, ואם על בני ביתו לא הקפיד, כ"ש שלא הקפיד על בניו אחריו, ואולי יש לחלק בין שאר איסורים לאיסור מאכ"ס החמור. (ובעצם נידון זה, יעויין בפרדס יוסף שמות ד' כ"ד דלאו דוקא האבות קיימו מצות אלא גם בני ביתו, וכמו שמצינו בלוט שאפה מצות בפסח (עיי' רש"י י"ט, ג), וצ"ע).

יישוב נפלא לקושיית העולם ע"ד המשני"ב סי' תצ"ד סק"ב

ה והנה נא הואלתי לדבר, אציין בזה יישוב נכון בס"ד בד' המשנה ברורה הנ"ל סי' תצ"ד סק"ב, שכתב בטעם אכילת מאכלי חלב בשבועות, וז"ל: ואני שמעתי עוד בשם גדול אחד שאמר טעם נכון לזה, כי בעת שעמדו על הר סיני וקבלו התורה (כי בעשרת הדברות נתגלה להם על ידי זה כל חלקי התורה, כמשי"כ רב סעדיה גאון שבעשרת הדברות כלולה כל התורה), וירדו מן ההר לביתם, לא מצאו מה לאכול ותיכף כי אם מאכלי חלב, כי לבשר צריך הכנה רבה לשחוט בסכין בדוק כאשר צוה השם, ולנקר חוטי החלב והדם ולהדיח ולמלוח, ולבשל בכלים חדשים, כי הכלים שהיו להם מקודם שבשלו בהם באותו מעת לעת נאסרו להם, על כן בחרו להם לפי שעה מאכלי חלב, ואנו עושים זכר לזה, ע"כ. והנה קשה במש"כ דהוצרכו בידידתם מהר סיני לשחוט ב"סכין בדוק" וכו', דהנה בחולין י"ז ע"א נחלקו ר' ישמעאל ור' עקיבא, בהיות ישראל במדבר אי הותר להם בשר נחירה, ולדעת ר"ע הותרו בבשר נחירה, עי"ש. וקי"ל הלכה כר"ע מחבירו, וכן נפסק ברמב"ם פ"ד משחיטה הי"ז כר' עקיבא, וז"ל: כשהיו ישראל במדבר, לא נצטוו בשחיטת החולין, אלא היו נוחרין או שוחטין ואוכלין כשאר האומות, ונצטוו במדבר, שכל הרוצה לשחוט לא ישחוט אלא שלמים וכו', ע"כ. [ובהלכה י"ח כתב: ומצוה זו אינה נוהגת לדורות אלא במדבר בלבד בעת היתר הנחירה, ונצטוו שם שכשינסו לארץ תיאסר הנחירה ולא יאכלו חולין אלא בשחיטה, וישחוטו בכל מקום לעולם חוץ לעזרה וכו', ע"כ]. וא"כ צ"ע טובא ד' המשני"ב בשם אותו גדול דהוצרכו לשחוט ב"סכין בדוק", דהא מבואר דנחירה הותרה להם לגמרי, וא"צ כלל בשחיטה, ובדיקת הסכין הוא דין מדיני השחיטה (לפי עיקרה, ע"י חולין ט' ע"א ובתוס' שם). ובשלמא ניקור והדחה ומליחה שכ' המשני"ב ניאח, דהא נאסרו בחלב ודם, אבל על שחיטה לא נצטוו כלל, וצ"ע.

הנראה ביישוב קושיא זו בסיעתא דשמיא, ע"פ מש"כ בשו"ת עונג יו"ט סי' נ"ג לחקור בטעמו של רבי עקיבא דס"ל דבשר נחירה הותר להם במדבר, אם הטעם הוא משום שלא נצטוו במדבר עדיין על מצות שחיטה, וסגי להו בנחירה עד שינסו לארץ (ואף דנתן בקידושין דף ל"ו כ"ז מצוה שאינה תלויה בארץ, נוהגת בין בארץ ובין בחו"ל, מ"מ מצינו גם חובת הגוף שלא נצטוו עד שנכנסו לארץ, כמו ביעור עכו"ם דאמרינן בע"ז דף מ"ה שלא נצטוו עד שנכנסו לארץ, עי"ש דמבואר דכיבוש א"י קודם לביעור עכו"ם), או דילמא היתר הנחירה אינו משום שלא היו שייכים במצות שחיטה, אלא משום שהיו קרובים למשכן, ומטעם שהיו אסורים לשחוט בשר תאווה (היינו בשר חולין בשחיטה דעלמא ללא הקרבה). וכמשי"כ הרמב"ם בהל' שחיטה שם, ד"נצטוו במדבר שכל הרוצה לשחוט, לא ישחוט אלא שלמים וכו', אבל הרוצה לחזור ולאכול

במדבר היה נוחר". ומבואר, דבשר תאווה איתסר, ובשר נחירה אישתרי. והיינו משום דמחמת קירבתם למשכן, דמי הכל לקדשים בחוץ, וכשישחוטו יאכלו דומה כמו ששוחטין קרבן, ולכן הוצרך הכתוב להתייר להם בשר נחירה, דכשנוחרין ואוכלין שוב אינו דומה לקדשים בחוץ, שהרי קדשים צריכים שחיטה, כדאמר שם בגמ' מדכתיב ושחט את בן הבקר, ונחירה פסול בקדשים, ולהכי נתנה התורה להם הכשר נחירה, כדי שיע"ז יכולים לאכול בשר תאווה, ולא ידמה לקדשים בחוץ.

כתב ע"ז העיו"ט, דלפי טעם זה האחרון צריך לומר דמסיני עד הקמת המשכן נצטוו על השחיטה, ורק אחר הקמת המשכן שנאסר להם בשר תאווה הותר להם בשר נחירה, כדי שיהא רשאים לאכול, ולא יהא דומה כקדשים בחוץ. וזוהי ועוף ובעלי מומין היו יכולים לשחוט ולאכול, דבזה אין חשש מה שדומה לקדשים בחוץ, דהא לאו בני קרבן נינהו, וכבר נצטוו על השחיטה מסיני, רק דבאותן דבני קרבן הותר להם נחירה, כדי שלא ידמה לקדשים בחוץ מחמת דמקרי למשכן, אבל חיה ועוף ובעלי מומין דלאו בני קרבן נינהו שרי בשחיטה, ואפשר דמחויבים לשחוט ולא לנחור". וא"כ כשידור מן ההר, אכתי לא הותר הא דהותרו בבשר נחירה לר"ע, ולא משום דהוה מיקרי למשכן, ולא משום שעדיין לא נצטוו על השחיטה, ע"כ מדבריו.

ומבואר, דאע"פ שאכן הלכתא כר"ע דבשר נחירה הותר להם לגמרי, וא"צ כלל בשחיטה, מיהו הוא גופיה מודה דכ"ז רק מומן הקמת המשכן ואילך שלא יראה כשוחט קדשים בחוץ, וכמשי"כ העיו"ט דלפי טעם זה בעינן למימר דמסיני עד הקמת המשכן נצטוו על השחיטה, ורק אחר הקמת המשכן שנאסר להם בשר תאווה הותר להם בשר נחירה". וא"כ כשידור מן ההר, אכתי לא הותר המשכן אלא כעשרה חודשים לאחמ"כ, שהרי מ"ת היה בסיון בשנה ראשונה לצאתם ממצרים, ולא הוקם המשכן אלא בר"ח ניסן בשנה שניה (כדכתיב בשמות מ' י"ז והי' בחדש הראשון בשנה השנייה באחד לחדש הוקם המשכן). וליכא להאי חששא דנראה כשוחט קדשים בחוץ, וגם ר"ע גופיה ס"ל דנאסרו בפרק זמן מועט זה - היינו ממתן תורה עד הקמת המשכן - בבשר נחירה, ובעי שחיטה כדת, ומעתה אתי שפיר דברי המשני"ב בשם אותו גדול דהוצרכו סכין בדוק כשידור מהר סיני. (ובמק"א הארכתני עוד בד' המשני"ב הללו ואכ"מ). והוא יישוב נכון בס"ד בבירור דברי אותו גדול שהביא המשני"ב.

ברכת התורה

ויאל רועי משדי - מגדל העמק

לכבוד המערכת המפוארת "אליבא דהלכתא". ברוכים אתם לה' על המפעל העצום והנשגב בפרסום חידושי תורה חדשים גם ישנים, צעירים ומבוגרים, אשר יביא שזכייתם להיות שולחן כה נאה וראוי לשוחרי התורה ועמליה. צירפתי בזה קונטרס שכתבתי לפני שנים רבות בענין בו עסקתם בגליון האחרון, "דה"ר בזמן הזה", ודיני ששים רבוא. אקוה כי יהיה לתועלת לבני התורה העוסקים בסוגיא זו.

רשות הרבים בזמן הזה

כמענה לשאלתם של תושבי העיר דיל שבאר"ב בדבר התקנת עירוב במקומם, נדרשתי מאמרו"ר הגאון רבי עזרא בצרי שליט"א אב"ד ירושלים, להשיבם. ואגב כך, יבואר גם ענין הטלטול בארה"ק, אם ניתן לכתחילה לסמוך על העירוב שמתקנינים, ויבואר בכללות ענין רשות הרבים בזמן הזה, ואם צריך שיעברו שם ששים רבוא או לא. וזה החלי בעזר צורי וגואלי.

ויתחלק לה' ענפים: ענף א': דעות הגאונים, מקורות מהגמרא, ודעות הראשונים, ענף ב': האם בעינינו ס"ר בכל יום. ענף ג': בשיטת השו"ע בדין ס"ר. ענף ד': צדדים שונים להיתר. ענף ה': כמה חששות בעירוב.

ענף א'

דעות הגאונים, מקורות מהגמרא, דעות הראשונים
ונדון בס"ד בשיטות החולקות בזה, ואלו הם: רש"י, ר"ת, בעלי התוס', הרשב"ם והרא"ש, הסמ"ג והסמ"ק, סה"ח, הראב"ן, או"ח והרוקח, מהר"ם מרוטנבורג, הגהמ"י, רי"ו, צידה לדרך, אגור, ארחות חיים, המנהיג, מחזור ויטרי, ראב"ה, תוס' רי"ד, ריא"ז, או"ז, יריאם, כל בו, שבולי הלקט, ריקאנטי, האגודה, מהר"ל, תרומת הדשן, טור, מרדכי, רמב"ן, רשב"א, ריטב"א, ר"ן, מאירי, הרי"ף והרמב"ם, ראב"ד, ה"ח"מ, ריב"ש, אהל מועד, ראב"י אב"ד, ס' הנייר, עץ חיים, ס' הבתים. ולאחר מכן נדון בדעת מרן השו"ע בפני עצמו.

רשות הרבים אם צריך ס"ר

מקור דין רה"ר הלא הוא בגמ' בשבת (ו): והכי איתא התם, ת"ר ד' רשויות לשבת רה"ר רה"ר כרמלית ומקום פטור כו, ואיזו היא רה"ר, סרטיא ופלטיא גדולה, ומבואות המפולשין זו היא רה"ר גמורה כו, ים ובקעה ואיסטנונית והכרמלית לא כרה"ר ולא כרה"ר וכו'.

ובגמ' להדיא לא הוכר התנאי שצריך שיעברו בו ששים ריבוא, ונחלקו רבותינו הראשונים האם צריך שיעברו בו ס"ר, או די בזה שרחב ט"ז אמה ומפולש.

הקושיות לסוברים שצריך ס"ר

ראשית כל נעמוד על עיקר הקושיות שיש על שיטת המצריכים ס"ר, ותוך כדי הדברים בהמשך יתורצו כולם בעזה"י.

- א. אם אכן ס"ר הוא תנאי הכרחי לשם רה"ר, אמאי לא הוכר להדיא לא בגמ' ולא בירושלמי, ואמנם מצינו כדגלי מדבר, אבל לא מוסבר באיזה חלק צריך שיהיה דומה לדגלי מדבר.
- ב. וכמו"כ עכ"פ במאי דקאמר איזהו כרמלית הו"ל למימד ט"ז אמה שאין בה ס"ר.
- ג. מהא דאמרינן דמדבר בומן שהיו ישראל שרויים בו הו"ל רה"ר, ובהו"ז כרמלית, דוק מינה דעירות, אפילו שאין בהם ס"ר הו"ל רה"ר, דטעמא דמדבר משום שאין שם דרך כבושה ומכוונת לילך לאיזה מקום.
- ד. הלא ילפי מדגלי מדבר ששם היו ס"ר, וקשה הרי במדבר חוץ מהס"ר, היו גם נשים טף וערב רב, וא"כ אין מינו זה מכוון, ומדוע נקבע דוקא ס"ר.
- ה. ובעוד דאם צריך שרה"ר תהא ממש כדגלי מדבר גם לגבי האנשים ולא רק לגבי המקום, א"כ ליבעי ס"ר מבני עשרים ועד ששים וליבעי ג"כ שיהיו כהנים לויים וישראלים.

- ו. איך יתפרש דין המשנה בעירובין (נט). 'עיר של רבים שנעשית של יחיד' הלא אם רבים הינם ס"ר בדוקא, אין הדבר שכיח כלל, שמיד בתחילת ישיבתה של עיר יהיו בה ששים רבוא.
- ז. איך ליישב כל המקומות שמזכירים בפשטות כרה"ר, ודוחק לומר שבכולם היו ס"ר כגון: ירושלים, נהרדעא, מחזא, א"י אלמלא סולמא דצור, וכהנה רבים.
- ח. אם לא מצוי רה"ר דרוחק שימצאו ס"ר, לשם מה גזרו חז"ל על תקיעת שופר וביטולה ברה"ר שחל להיות בשבת, וכן בבטילת לולב, וכן במגילה, אם אין חשש קרוב שיעברו על הוצאה דאורייתא. מה גם שעצם הגזירה בקושי מצויה, וכפי שכתב רש"י בסוכה (מב: ד"ה טלטול), שילך ללמוד נעונו או ברכתו, ואם רק ברה"ר של ס"ר קיים החשש, קשה להבין עיקר הגזירה.
- ט. לשם מה תיקן שלמה המע"ה עירובי חצירות אם אין חשש שיכשלו באיסור תורה.
- אלו עיקרי הקושיות לשיטת המצריכים ס"ר. טרם הבאת המקורות של שתי השיטות, מערכה מול מערכה, יש לעמוד על כמה נקודות שיש לדון בהם לשיטת המצריכים ס"ר.
- א. אם הס"ר צריכים לדור בעיר דוקא, או מספיק שיעברו שם אף מחוץ לעיר, או שסגי אפילו אם המקום ראוי שיעברו בו ס"ר וא"צ כלל שיעברו בפועל.
- ב. אם בע"י שיעברו שם בכל יום.
- ג. אם צריך ס"ר גם במסילה שבין שתי עירות או רק בעיר.
- ד. אם תנאי של ס"ר נאמר רק לגבי דין מוציא מרשות לרשות, או גם לגבי דין מעביר ד"א ברה"ר.
- ה. האם נכרים מצטרפים גם לשיעור ס"ר.
- ו. האם מעבר ס"ר הוא דוקא ברגל, או שבכל צורה שהיא כגון רכיבה, ובימינו בכלי רכב חשבי נמי למנון ס"ר.

דעות הגאונים

הנה מצינו כבר בגאונים שהוכיחו לענין ס"ר. אם כי לא מצינו מי מהגאונים בפירוש שיחמיר ויחשיב רה"ר ללא ס"ר. איברא דהריטב"א בעירובין (נט). כתב חז"ל: 'ועם כל זה רוב הגאונים ז"ל הם כדעת ר"ת ז"ל דלא בעינן ס"ר כלל'. אולם מאד יתכן שאין כוונת הריטב"א לגאונים ממש, אלא שמכנה כן לכמה מהראשונים.

[וכבר העלה השערה זו הגר"מ כשר זצ"ל (בתורה שלמה פ' יתרו ט"ו עמ' קע"ד) חז"ל: 'צ"ע אם כונת הריטב"א לגאונים ממש והיו בידו מקורות הגאונים שחולקים על שיטת הבה"ג והגאונים הנ"ל, ואולי כוונתו להרמב"ן והרשב"א ועוד מהראשונים, וקראם גאונים כמו ששכיח לפעמים בספרי הראשונים".

ומוכיח כן מדברי הרמב"ם בסוף הקדמתו למשנה תורה שכי' 'הם הנקראים גאונים כו' כל גאוןי ישראל מיום שחבורה הגמ' ועד זמן זה'. מבואר מלשונו שבימי התואר "גאון" עדין לא היה קבוע לתקופה מיוחדת עד רב האי גאון.

וכן מוכיח מל' הרב המגיד (פ"ד מה' שבת ה"א) שכתב 'ויש מן הגאונים והאחרונים סוברים שאין רה"ר אלא במקום שבוקעין בו ס"ר'. וכשכתב מי הם מזכיר רק ראשונים.

וכן ציין השערה זו המהדיר לחי' הריטב"א (הר' גולדשטיין שם בציון 286) חז"ל: אע"פ שעיקר דינו של רש"י הוא מד' הגאונים וכו' נראה שכוונת רבינו לרמב"ן שרבינו רגיל לכוונתו "גאון".

אבל זה נלע"ד קצת דוחק משום שהריטב"א כי "רוב הגאונים" ומניל רוב זה בראשונים בלבד. ואולי אפשר

לדייק כדבריהם מדתלי את דברי הגאונים בר"ת, והיה לו לומר ודעת ר"ת כרוב הגאונים, ואכמ"ל בזה].

ובשיטת הגאונים המצריכים ס"ר מצאנו מפורש כן בתשובות רב שר שלום גאון ורב עמרם גאון ועוד. חז"ל התשובה של רש"י גאון (תשו רש"י ג' הוצ' מוסד הרב קוק עמ' ע"ד, הובא ג"כ בחמדה גנוזה סי' ע'), חז"ל: 'מדינות ועירות שאין בהם ס"ר או יש בהם ס"ר ויש בהם חומה ודלתותיהן ננעלות בלילה אין נעשות רה"ר".

חז"ל ההלכות פסוקות (סי' ע) תשובה לרב עמרם גאון, 'מי שנפסקה לו ציצית בדרך בשבת אם רה"ר הוא מקום שיש שם ס"ר בני"א אסור לטלטלה עד שתצא שבת".

תשובה זו מובאת ג"כ בס' האשכול לר"א ברי" מנרבנא (סי' ל"א) בסתם "תשובה לגאון, מי שנפסקה לו ציצית" וכו'. והרב נחל האשכול שם מייחס תשובה זו לרב האי גאון, (וכתב שם שבוה נתקרה דעתנו שיש לתמוה אך סומכין על הפוסקים שאין רה"ר בזמננו במקום שאין מצויין ס"ר שלא נזכר בבבלי ולא בשאלות הו"ג ר"ף ורמב"ם כו', עתה מצאנו שהגאונים שקדמו להר"ף אמרוה. וראה לקמן שגביא שיש כמה מהאחרונים שמוסר ספרים חשבו שרוב הראשונים מחמירים וגם כתבו שלא מצאנו בבה"ג שמיקל וכמו שמזכיר כאן נחל האשכול שלא נזכר כן בה"ג וסבר שזה המקור היחיד לכך בספרות הגאונים). וכ"כ בשו"ת בית אב (סי' ה' ענף א' מהדו"ת) דידוע דבכל מקום סתם "גאון" הוא רב האי גאון.

המקורות הנוספים שנוכחים בהם הגאונים כבעלי שיטה זו הם בשו"ת הגאונים שעיר תשובה (סי' ר"ט), ובספר העתים לר"י אלברצלוני (עמוד ש"ו), "תשו' לגאון, ד' רשויות לשבת כו' ואיזהו רה"ר גמורה, היה לו מקום שיש בו ס"ר בני"א אפילו להם לא חומה ולא דלתות ונכנסין ויוצאין בלילה וכמו שמזכיר כאן נחל האשכול שלא נזכר (ונראה מלשונו דאפילו שיש ס"ר אם יש חומה כבר אינו רה"ר, דלא כתשו רש"י ג' דלעיל, וזה חידוש גדול החולק ג"כ על הרשב"א בעבוה"ק שיובא בעז"ה לק' מקצה לקצה).

והמקור הנוסף בדברי הגאונים הוא בה"ג כפי שהזכירוהו התוס' (בעירובין ו. ד"ה כיצד) והרמב"ן (עירובין ג.). והוא בה"ג אספמיא (דף ק"א) "פי' רה"ר דוכתא דדשין בה שית מאה אלפי גברי בכל יומא כדגלי מדבר", ע"כ מצאנו בדברי הגאונים.

מקורות מהגמרא

בספר "הפרדס" (שנה כ"ז - אדר תש"ג) מביא הר"ל זק"ש מאמר תחת הכותרת 'גילוי מקור שיטת רש"י בענין רה"ר לשבת'. חז"ל שם: "... והנה מצאתי בקטע מגמ' מס' שבת כת"י רומי (מס' 127 דף 35 ע"א) בדף ו. הוספה שלימה בפנים הגמ' שאיננה בכל יתר כתבי היד, חז"ל הווספה: 'א' עולא אין רה"ר בבבל, אמר רבה בר בר חנה ירושלים אילמלא דלתותיה ננעלות בלילה חייבים משום רה"ר...". וחז"ל ממה ש"כ בכת"י רומי הנ"ל נראה שהיה כן גם בגלילין כת"י מינכן שהרי שם נוספו חמש שורות ושבו נמחקו עד שאין לקרוא כמעט כלום... אולם כשמסתובנים בה היטב יש להבחין את האות הראשונה כי היא א' (התחלה של אמר עולא) ומס' המלים המחוקות כמס' המלים בהוספה". ומביא שבעצם קטע גמ' זה נזכר בלשון הראשונים, בראב"ה שבת (סי' ק' ר"א על הגמ' דף ו.) כ' "אמר עולא אין דרך רה"ר בבבל, ומפרש בעירובין אמר רבה בר בר חנה ירושלים אילמלא דלתותיה ננעלות בלילה חייבים עליה משום רה"ר".

וכן כתב המאירי (שבת ו.) חז"ל: 'כבר ביארנו שכל דרך שאין ברחבה ט"ז אמה אינה רה"ר גמורה לפי שאמרו בכאן אין רה"ר בבבל, ו"מ בה מפני שכל המעלות ומורדות ואין דומה לדגלי מדבר".

ומסביר הרב זק"ש דעולא לשיטתו מפני שבברכות (נח). "אמר עולא אין אוכלוסא בבבל, תנא אין אוכלוסא פחותה מס"ר". ולכן פוסק עולא שאין רה"ר בבבל מפני שאין ס"ר שם.

וממשיך "... ומה שהקשה הגר"א מהא דעירובין (ו.) מהא דאבולי דמחזא דאי לאו דלתותיה ננעלות הו"ל רה"ר, והרי שם היא מימרא דעולא, נראה לי בזה דתריי בכל הו", בכל המדינה, ובכל העיר. ומה שאמרו אין אוכלוסא בבבל לא נאמר אלא על העיר בכל שנתקלה וכו"ל, אבל המדינה בכל לא נתקלה ובה יש יותר מס"ר, וא"כ שפיר יתכן שגם בעיר אחת במדינת בכל כמו מחזא היו ס"ר".

ועיין בתשו' רש"י גאון שהבאתי לעיל בדברי המהדיר (שם בהערה 8) שמתאים את תשו' הגאון עם מ"ש ה' זק"ש ומביא עוד ראייה מהגמרא. ובשו"ת בית אב (מהדו"ת סי' ה' ע"א) ג"כ כתב לחלק בין בכל העיר למדינה, ומוכיח זאת מרש"י בשבת (לו): ואי"ה נעמוד לקמן על דבריו כשנעמוד ע"ד הרשב"א בעל התוספות.

אמנם אם נניח כדבריו שזוהי ראי' מהגמ' למושג הזה של ס"ר, ונאמר דיש קשר בין שני מאמרי עולא אלו והוא אילו לשיטתו, והיות ואין אוכלוסא בבבל ע"כ אין גם רה"ר בבבל, יצא לנו חידוש וראה שהוא לא עמד עליה, דס"ר חייבים להיות ישראלים דוקא ולא נכרים. כי הלא רק בס"ר

ישראלים יש לנו ראי' מהגמ', שודאי מ"ש בברכות אין אוכלוסא בבבל, נאמר רק על ישראלים שרק עליהם יש לברך ברוך חכם הרוזים, וודאי שגויים יש יותר מס"ר בבבל, ועי' במנחת פתים בהוספות לאו"ה (סי' שמ"ה) שתי לחלק בין אוכלוסא לגבי ברכה דבעינן דוקא ישראל, לבין דין רה"ר דבעינן ס"ר ואפילו נכרים, על הקו בגמרא עירובין שהביא מהגר"א להקשות על השיטה דבעינן ס"ר דהא אמרינן אין אוכלוסא בבבל, וכן תי' הבית מאיר לעירובין, ומענין הדבר שרש"י מזכיר ביזמא (יא) גבי אבולי דמחזא, שבמחזא היו רובן ישראל.

ואז נצטרך לומר דמ"ש הבה"ג לפי גירסת ספר העתים "דבצרה ביממא רה"ר" כלומר שהיו בזמנו בבצרה ס"ר יהודים. ומהר"ש קלוגר בחכמת שלמה (סי' שמ"ה ס"ז) הביא את דברי עולא שבגמ' שלפנינו וזוהו לבד הוכיח כד' הי"א שבשו"ע דבעינן ס"ר, וחז"ל נ"ב כדמות ראייה לזה מ"ש בברכות (נח), דאמר עולא אין אוכלוסא בבבל תני אין אוכלוסא בפחות מס"ר.

והנה יש לדייק דמה קמ"ל עולא, ממ"נ אם יראה דיש שם ס"ר מה מהני האי כללא כיון דחזינן ס"ר, ואם לא נדע דיש ס"ר בלא"ה מספק לא נברך דהרי סב"ל. וגם מה דסמך הש"ס לדברי עולא הך ברייתא דאין אוכלוסא בפחות מס"ר, לכך נראה דזה נ"מ לרה"ר, דאם הו"ל רה"ר הו"ל איסור דאורייתא, וא"כ הו"ל ס"ד דהו"ל ספק דאורייתא ולחומרא, לכך קמ"ל דאין אוכלוסא בבבל ואין בו ספק תורה אבל בא"י הו"ל ספק תורה דלמא יש בו ס"ר, והרמב"ם דס"ל דיש רה"ר בלי ס"ר לכן מפרש הש"ס בע"א ע"ש. והיותו הדעת נוטה לדעת רש"י ויבואר הסוגיא ע"נ כ"ל דה"ק".

ולפמ"ש לעיל ממש דברי נבואה נורוקו בו דכיוון ממש לקטע הגמ' שחסר. ולעיקר הדברים א"צ ס"ר ישראל דוקא ע"י בקו"ט' תיקון עירובין במנהגאן לר"י מאשקוויטש דס"ל דבעינן דוקא ישראל ועיין ביסודי ישורון (ח"ב עמ' 179) שהוכיח לא כדבריו, וכן נראים פני הדברים כפי שנדייק מל' הראשונים דלהלן.

אולם הגר"מ"מ כשר יצא נגד ראייה זו של הר' זק"ש וכ' בתו"ש (כ' טו עמ' קע"ד) שחילוקו בין בכל העיר והמדינה הוא דוחק, ומיישב את הסתירה במכרות לעירובין אחרת, כמו שתיצא הגמ' (כב:) על מאמר ר"י א"י אין חייבין עליה משום רה"ר, ואקשינן מ"ט אילמא משום דמפקי לה סולמא דצור שם בכל נמי כו' ומסיקה הגמ' שרק מעלות ומורדות של א"י אין חייבין עליה וא"כ גם דברי עולא ניתן לאוקמי הכי במעלות ומורדות, וזה בעצם הי"מ שמביא המאירי.

ועל הקו' מהגמ' בברכות אין אוכלוסא בבבל מתרץ כפי שמפ' הבי" ב"רמב"ם שאין דין אוכלוסא בבבל ורק בא"י אפשר לברך ברכה זו, ופי' זה נ"ל קצת קשה דא"כ למה נקטה הגמ' דוקא בכל, הרי בכל חו"ל א"א לפי"ו לברך. ועי' בב"י או"ח (י' רכ"ד) פ"י אחר ברמב"ם מרבינו מנוח. ואיברא דהראב"ה לא גרס כלל בברכות את דברי עולא כך אלא גירסתו שם היא כך: "הרהוא אוכלוסא ישראל אומר ברוך חכם הרוזים, אוכלוסא או"ה אומר בושה אמכם וכו' אמר עולא נקטינן אין אוכלוסא פחותה מס"ר". א"כ לפי גירסתו זו עולא לא הוכיח כלל שאין אוכלוסא בבבל. והר"א אופטוביצר המו"ל את הראב"ה אף צידד שדעת הראב"ה כראשונים המחמירים, ולקמן בעז"ה בדעת הראב"ה נוכיח לא כן.

מקור לס"ר מנוף דברי הגמ'

המקור השני שיש לנו מהגמ' הוא לפי דרכו של התו"ש הבנוי על דברי הבה"ג ובעצם זה דרכם של התוס' בשבת (ו.) ד"ה כאן בזמן שישראל שרויין במדבר, שכי' "משמע קצת דאינה רה"ר א"כ מצויין שם ס"ר כמו במדבר".

הרי שתוס' הבינו זאת מדברי הגמ' עצמה, ויש כמה פי' באחרונים מהיכן דייקו זאת התוס'. עכ"פ התו"ש מפרש את הגמ' כך. דהגמ' אומרת ולחשוב נמי מדבר דהא תניא איזו היא רה"ר סרטיא ופלטאי גדולה ומבואות המפולשין והמדבר, אמר אביי לא קשיא כאן בזמן שישראל שרויין במדבר כאן בזה"ו. וכבר התקשה הרמב"ם למה הביאה הברייתא מדבר בין הדברים הנוהגים בזה"ו, (ועיין בפירוש ר"א בן הרמב"ם לדברי אביי) ומפרש דמ"ש הברייתא "המדבר" זה קאי לפרש שכל אלו הסרטיא ופלטאי וכו' צריכין להיות דומין למדבר בזמן שהיו ישראל מצויין שם. ולפי"ו מסביר (שם בעמ' קע"ט) את הלשון שנקטו הראשונים דאין לנו רה"ר בזה"ו ומה זה שייך לזה"ו דוקא, אלא שבא לפוקי מזמן שהיו ישראל במדבר, עיי"ש באורך.

א"כ לפירושו שוב לא קשה מה המקור בגמ' ולמה לא הוכיח זאת הגמ' כשהגדירה מהו רה"ר וכרמלית. והקושיא השלישית מה שמדייק הרמב"ן דטעמא דמדבר משום דאין דרך מכוונת בו לילך לאיזה מקום, דהמקור הוא מדברי אביי בתירוצו וכאן עוסקת הסוגיא בגדר רה"ר, ובתחילה איידי במקום פטרטים של צורת רה"ר וכמ"ש התוס', ואח"כ כשהגמ' מוברת באנשים אומר אביי כאן בזמן שישראל היו במדבר כו', וכוונתו במדבר דאדריבא דצריך ס"ר כמו בזמן שהיו ישראל ולא שכונתו למדבר רק משום שכשהיו ישראל היתה אז דרך מתוקנת.

שיטת רש"י

נפתח תחילה בלשונו של רש"י בעירובין בכמה מקומות, מהם מוכח כי שיטתו שרה"ר צריכה היא ס"ר, ואח"כ נדון בהם בס"ד.

כתב רש"י בעירובין (ו. ד"ה רה"ר), חז"ל: 'רשות הרבים משמע, רחב שש עשרה אמה, ועיר שמצויין בה ששים ריבוא'. ולהלן (ע"ב ד"ה ירושלים) כתב "ירושלים, רשות הרבים שלה מכוון משער לשער ומפולש, ויש בה דריסת ששים ריבוא ורחב שש עשרה אמה, ואילמלא שנועלין דלתותיה בכל לילה חייבין עליה בשבת משום רשות הרבים". עוד שם (ד"ה אבולי דמחזא) כתב "שערי העיר מכוונים זה כנגד זה והיו בה ס"ר". וכן להלן (כו. ד"ה ערסייתא) כתב "שכונות שכונות לבר ... ואע"פ שהיתה עיר קטנה שאין נכנסין בה ס"ר, ותנן לקמן עיר של יחיד מערבין את כולה, והיינו של יחיד שאינה דומה לדגלי מדבר של ס"ר". ושם (מו, ד"ה שלש חצירות) כתב "לקמן בכיצד מערבין וקאמר ר"י עיר של רבים ונעשית של יחיד שנתמעטו אוכלוסיה מעבור ברחובותיה ס"ר ולא דמיא השתא לדגלי מדבר". ושם (נט. ד"ה עיר של יחיד) כתב "שלא היו נכנסין בה תמיד ס"ר של בני"א ולא חשיבא רה"ר דלא דמיא לדגלי מדבר, ונעשית של רבים, שנתוספו בה דירין או נקבעו בה שווקים".

מלשונות אלו של רש"י נראה לכאורה בעליל דס"ל דרק אם יש ס"ר נחשב רה"ר, אולם יש שניסו לידחק דאף רש"י לא סובר כן.

המשכנות יעקב מפרש לפי דברי הריטב"א שכתב דרש"י אינו מצריך שיתיישבו בעיר ס"ר אלא שיכנסו בה ס"ר, כאלו הכרכים והעירות שהם פתוחים למקומות הרבה, ומפרש שכל שהדרך מופקד והוא מעבר לס"ר אף שאין באין לתוכה ס"ר כיון שמתוקן ומוכן ומפולש ללא לתוכה אנשים מכל הארץ ע"כ מיקרי רה"ר, ולעולם גם לרש"י א"צ בפועל שיעברו שם ס"ר.

אבל הבית אפרים דחאו בשתי ידיים, וכ' ואומר אני אף אם ירבה כל היום מוכן ומפוקד ומתוקן אין שומעין לו להוציא דברי רש"י מפשטן, שכי' עיר של יחיד שלא היו נכנסים בה תמיד ס"ר של בני"א וכו' ר' בלשון רש"י שהובא לעיל.

ועיין בב"א שהאר"ך בטענות נוספות, ובאמת רואים גם מלשונו של הריטב"א שרק רצה לומר דאין צריך שיתיישבו בעיר, אלא גם אם העיר רוכלת עמים ובאים לסחור שם ס"ר מיקרי רה"ר, אבל זה לא עלה על דעתו דמספיק לרש"י רק ראוי שיבואו שם ס"ר, וודאי דכל מקום קצת רחב אפשר לקרוא לו ראוי שיבואו שם, והבי"א משיב שם גם על טענה אחרת שרש"י בשבת פי' כאן בזה"ו הדולכי מדברות לא שכיחי, ולמה לא כי שאין שם ס"ר וכבר הרמב"ן הזכיר טיעון זה, דמאן מפסיס אם לא יעלו לחשבון ס"ר הני שיירתא טובי, וודאי שרש"י לא היה צריך ליכנס לזה, וגם משמע לדעתו ששולכי מדברות לא שכיחי במדבר מבלי להסתייג מ"ש ס"ר או אין.

אבל ההגהות מרדכי בסוף שבת (ד' וילנא עמ' 166) מביא תשובה שחתום עליה "אלעזר", ושיטתו שרש"י לא צריך ס"ר. חז"ל בסוף התשובה: "ואגב נימא ביה מילתא, מכאן ראייה דלא בעינן ס"ר, דהא צידון לא היו ס"ר בוקעין בה כדמוכח בגמ' דלא הו"ל שכיחי רבנן גבייהו, וליכא למימר דגורי אוטו ס"ר דהא רבא שרא זילחא במחזא [מכילתי צה]. ולא גזר, ומה שפ"ה בפי"ק דעירובין גבי ירושלים אלמלא דלתותיה ננעלות חייבים עליה משום רה"ר ופי' משום דירושלים הו"ל רחובות שלה ט"ז ומפולשות משער לשער וס"ר בוקעין בו, כבר הק' ר"ת עליו א"כ ליבעי כהנים לויים וישראלים, ותי' דעיקר הדבר תלוי בט"ז אמה, ובפי"ק דמפרש איזו היא רה"ר לא הוכיח רק ט"ז אמה ופלוש.

ואין לדחות הראייה שהבאנו מהמוכר פירות ולחלק בין דרך הרבים ובין רה"ר, דא' פ' המקבל בבא מציעא (קז:) רב נתן בר אושעיא קץ שיתסרי אמהתא פנה י"ו אמה מאילנות שעל שפת הנהר כדי למשוך הספינות בחבלים, אתו עליה בני מישורניא, דפנוהו, הוא סבר כרה"ר, פירש"י ז"ל שיתסר אמהתא כרוחב דרך רה"ר, ותנן בבב"ב (צט:) דרך רה"ר ט"ז אמה, עכ"ל. א"כ משמע שדעתו כי דרך הרבים ורה"ר הכל א' והכל תלוי בט"ז אמה ופלוש, ומה שהוכיח בעירובין ובשבת ס"ר לרבותא דירושלים פי' כן דאפ"ה דיש להם ס"ר דומה לדגלי מדבר ממש אפ"ה מותרת בנעילת דלתות, "אלעזר".

א"כ לפי דעתו יש שיטה כזו אך רש"י לא סובר כמותה ומ"ש בעירובין ושבת ס"ר הוא לרבותא דירושלים, ובאמת לא מצאתי שום דבר שישבט שהוכיח ס"ר רק בעירובין, אבל עכ"פ בעיקר דבריו כבר העיר הבית אפרים דאין אפשר לומר כן ברש"י, הרי רש"י מפרש כן לא רק בירושלים אלא גם סוגיית עיר של יחיד מפרש כן ע"כ מסיק שנראה שכ"כ מחמת שלא היה לפניו רק דברי רש"י בעירובין (ו.) והיה סבור דלרש"י, שם רה"ר נופל על מקום שמצויין שם ס"ר ולכן הביא ראייה מהמוכר פירות,

ובאמת לזה א"צ ראייה, דודאי בכ"מ דרך רבים ט"ז אמה, אבל אין זה ענין לשבת דילפינן מדגלי מדבר, ולדבריו נימא דרה"ר הו"ל בתלתא כמו גבי טומאה, אלא ודאי דאין זה ענין לזה דיל בתר טעמא, דהתם בסתירה. וכן לענין



דרך הרבים, לאו בדריסת רגלי אדם תליא מילתא, רק כ"ש רחב כשיעורו הזה הרי הוא מוכן שיעברו בו רבים, אבל לענין הוצאה דילפינן ממשכן בעינן דוקא בקעי ס"ר כדגלי מדבר, והיינו דאמרינן בכל דוכתא דבקעי רבים, ואתו רבים ומבטלי מחיצתא, דודאי אין זה קרוי רה"ר מה שהוא מקום פנוי ורחב הרבה. ועל מה שחתום בסוף התשובה "אלעזר" כי הבי"א דאינו הראב"ן כפי שחשב ר"י מהארדק אלא הוא הר"א מלונדריש הכי בראש התשובה.

זה ודאי אמת מ"ש דאינו הראב"ן שהרי הראב"ן שמו אליעזר ולא אלעזר, (וכמו"כ אין זה ר"א ממ"ק כפי שראיתי בכמה אחרונים) והוא מהמקילים כמו שיתבאר בס"ד לק', אבל זה לא ברור שהוא הר"א מלונדריש הדמעיין בהגמ"ד יראה דהמלים המופיעות שם "הר"א מלונדריש" ניתנות גם להתפרש דקאי אמ"ש לפני זה על התשובה הקודמת. ועל הראיה הנוכרת מצידון לא השיב כלל הבית אפרים.

הנלע"ד בזה הוא דיש לומר דזה שלא היו מצויים שם חכמים אינה ראייה שלא היתה עיר גדולה של ס"ר, ובאמת הגמי שם לא אומרת על צידון שלא היו מצויין בה חכמים אלא על בני מדינת הים והוא למד מכך ראייה לגבי צידון שגם היא ושכנת לחוף ימים, ואפשר דבני מדינת הים קאי אאיים שבים ובלכל לא על עיר החוף, ומשום דק' להגיע לשם כי צריך ספינה ע"כ לא היו מצויין שם החכמים, וא"א עכ"פ ללמוד על צידון מכללא, ומה גם שגירסת הר"ח והראב"ד וגם מהתוס' נראה שגרסו כן "בני מדינות" או "בני מדינה" ולא נזכר כלל הים.

ויש הרבה מקומות בש"ס שנראה מהם דאדרבה דצידון היתה עיר גדולה והיו בה ת"ח, כמו בברכות (ג), שאל ר' יוסי את ר' יוחנן בצינן, ובשבת (כא): שני זקנים היו בצינן, ויש (מה): הורה ר"ל בצינן, ובגיתין (יא), כך אמר ר"ש לחכמים בצינן, וראה עוד לשם (דף מו. מו. ער. חולין מט: נדה נב: עירובין מו:): והכא בסוגיין בפסחים (ג) בני ביישן הרי היו הולכים לשוק בצינן, ור' עוד בשקלים (ו).

ומ"ש דכבר הקשה ר"ת על רש"י דא"כ ליבעי כהנים לויים וישראלים, ות"י דעיקר הדבר תלוי בט"ו אמה, לא מצאנו בדברי ר"ת כן, רק בעירובין (ו. ד"ה כיצד) הקשה בדבדגלי מדבר הוה ט"ו ונשים לאין מספר, והתוס' שם מוסיפים וכן קשה מערב רב, אבל לא הזכירו כהנים כו', ומתראים ויש לומר דלא גמרינן ממשכן אלא מילתא דכתביא במספרה הרי שאפילו לא השאירו הקושיות ותירצום, ואין מסקנה כזאת בתוס' דעיקר הדבר תלוי בט"ו אמה, ואין התירוץ שתירצו תוס' לקושייתם יותר בריחה אפשר לאמרו על קושייתו דליבעי כהנים לויים וישראלים.

ועוד נלע"ד דהסברא נותנת דילפינן דומיא דדגלי מדבר פרטים השייכים לענין גודל ורוחב ומספר אנשים שהיו ברה"ר שבמדבר אבל זה שהיו שם כהנים לויים וישראלים אינו ענין לרשות הרבים, דאטו מי נילף ג"כ דליבעי ברה"ר ארון מהלך ושכינה וענני כבוד, ובאר ומן וכו', משא"כ לגבי הלימוד דה מספר האנשים הוא שייך לעצם המשמעות של רשות הרבים ובה להגדיר את הגודל והכמות שצריך שיהא ברה"ר הן מבחינת השטח והן מבחינת שהוא מבטא בפועל רשות של רבים ורבים מהלכין שם.

ועפ"י סברא זו יצא דבאמת אין הברל אם יש שם ס"ר ישראלים או נכרים, ומהגהה זו נראה שהבין דלשיטה שמצריכה ס"ר צריך דוקא ישראלים ולא נכרים, וכן דייק בס' מנחת פתים (סי' שמ"ה). וע"כ ניגש לשאל על הפרט אף היותר רחוק של כהנים וכו' ודלא כמו שמשמע מל' הבה"ש שהובא לעיל שכי' שית מאה אלפי גברי דמשמע דאין חילוק בין ישראל לגוי.

ומ"ש דפ"ק דשבת דמפרש איזויהו רה"ר לא הזכיר רק ט"ו אמה ופילוש, שם רש"י מפרש מה שנזכר בגמ' ואת זה מפרש וכיון דאיירי התם לגבי מבנה השטח של רה"ר לכן לא הזכיר ענין זה רק בעמוד שאח"כ לענין המדבר, ואין ענין לרש"י להוסיף כאן תנאים ברה"ר שלא שייכים, וכבר כ' לעיל דגם מ"ש רש"י בע"ב דלא שכיחי רבים במדבר אין לדייק מכאן כלום כיון שלא התייחס לנושא וכו' רבואת דבכלל לא שכיחי אנשי במדבר.

ובס' נמוקי או"ח לגה"ק ממונקאטא (סי' שמ"ה) כי הנהגה האירונה מדברי רש"י בשבת (ו) לענין כרמלית (ד"ה ולא כרשות הרבים), דאינו דומין לדגלי מדבר דלא להילוכא דרבים עבידי עכ"ל. הלא תיפוק ליה גם אם היו עבידי להילוכא דרבים הלא ס"ר בודאי אין בוקעין בכרמלית, שאינו מעבר ודרך הרבים הגלוי, וממילא אינו כרה"ר גם אם היו רבים בוקעין בו.

אולם יש לתרץ דבע"כ כונת רש"י כיון דבכרמלית אין מהדרן כלל להיות רבים בוקעין בו, ומכ"ש ס"ר בודאי אין בוקעין בו ע"כ לא היו כרה"ר. ע"כ נראה ששפתי רש"י ברור מללו דודאי בעינן ס"ר בכלל ורק בפריטים באיזה אופן בדייק ש' לודן בדבריו. וכך גם נראה מהרמב"ן בשבת (נו) בדעת רש"י ואביא לשונו לקמן כשנדון בדבריו. שר"י בס' תבואות שמי"ש (סי' ס"ה) להגרי"ש משאש שליט"א (צוק"ל) ששם דן אם יש רה"ר בזה"ה, והביא מהרב יוסף משאש ש' על דברי הגהה זו, דאין לה בסיס ואיזה תלמיד טועה כתבה, והגרי"ש מיישב בטובו דברי הגהה, אך עכ"ל לא נמלטנו מהדוחק הרב שבדבריים.

והנהגה בד' רש"י יש מקום מצד אחר לומר דאינו כפי הפשט

המוכן בדבריו. דכ' ההג"א בפ"ק דעירובין ח"ל "הלכה כת"ק וסגי בצ"ה ודוקא דליכא בקיעה אלא מבני מבוי אבל אם בקיעי כל בני העיר מכאן ומכאן דרך אותו מבוי המפולש שאורך אותו מבוי כנגד הסרטיא והפלטאי או שהאורך מכאן נגד שערי העיר מכאן ומכאן או לא סגי בצ"ה דאתו רבים ומבטלי מחיצתא ואע"ג דלא היו אלא י, והר"ם מאיבר"א אומר לא סגי בדלת א"כ נעלת בלילה, ואפילו לפירוש רש"י דלא היו רה"ר אלא בבקיעת ס"ר ה"מ לענין חיובא אבל לענין איסור טלטול לא ואפילו בפחות מ"י. הגהה סמ"ק מהרמ"ק".

ובזמן אהרן ואלקין (מהדו"ת סי' כ) אחר שכ' דעתו דאף לרש"י בעינן ס"ר רק בעיר ולא בדרך שמחוץ לעיר כ' "ובלא"ה הרי כ' ההג"א דאפילו לרש"י היינו דוקא לענין חיוב חטאת אבל לענין איסור סוכרים כולם דאפילו אין ס"ר היו רה"ר".

ונראה שהבין מדבריו דאפילו לרש"י יש איסור מהתורה לטלטל ברה"ר שאין בה ס"ר והס"ר צריך רק כדי להורידו מחיוב חטאת. והפלא ופלא דאין יתכן שזה יקרא רה"ר מה"ת ולא יהיה חיוב חטאת, גם מנ"ל לומר חידוש כזה בדברי הגהה.

ומהמכתם לוד (ס' ב) נראה שפי' אחרת דברי הגהה זו הסתומים במקצת שדן לגבי הפלטיא שהיתה מחוץ לעיר אישפלטרו לאיסורא, ומוכיח שם דאף שהפלטיא לא מפולשת עכ"ז דין רה"ר לה. וכ' שם "ועוד דאפילו למ"ד דלא היו רה"ר אלא בבקיעת ס"ר, היינו דוקא לענין חיובא אבל לעולם כ"ש מקום דבקעי רבים דהו"ר רה"ר מדרבנן דהיינו כרמלית גמורה כגון פלטיא ומבואות המפולשים, לא ניתן אלא במחיצות המתירות לרה"ר גמורה דמדאורייתא, וזה מבואר בד' הפוס' ח"ל ההג"א וכו'. וכ"נ להדיא מתוך הריב"ש (סי' ת"ה) בדבדגן שלו לא מצא לאותה פטור שום מקום שיהיה דינו רה"ר גמורה אלא כרמלית ואפ"ה לא היקל בה אלא שלא הצריכה דלתות וננעלות בלילה הא מיהא חומה גמורה ודלתות הראויות לינעל בעינן".

ונראה מד' שהבין דסוף ההג"ה מ"ש הר"ם מאיברא קאי על תחלתה ור"ל דבפלטיא כזו או במבוי מפולש דבקעי כל בני העיר דרך שם אין מועיל צ"ה ואפילו לרש"י דאם אין ס"ר אינו רה"ר עכ"ז כיון דאיסורא איכא אין מועיל צוה"פ ואני בער ולא אדע מה ראייה שם מהכא דלכאורה הם שני דברים נפרדים, ומ"ש הר"ם מאיברא לא קשור לנאמר לעיל, וחיפשתי דברי הגהה זו בסמ"ק ובסמ"ג שמהם הובאו דברי הר"ם מאיברא ולא מצאתי.

ומה' "שמחה לאיש" (סי' ו) בסוף התשו' לא ברור לי כ"כ מה התכוין שכ' "... וסוף כל סוף כ' איכא נמי איסורא דאורייתא ולא כ' חייב חטאת, מוכח דס"ל דאיסורא הוא דוקא והיינו שעבר על דברי קבלה וכמ"ש הג"א בשם מהרמ"ק, דאפילו לד' רש"י היינו דוקא לענין חיובא אבל לא לאיסור טלטול. וכנראה שהבין כה"ר זקן אהרן דיש כאן איסור טלטול מהתורה וא"כ צ"ל דהו"ר רה"ר דאורייתא אלא שאין חיוב חטאת משום מה.

ולפ"ק"ד הפחות הכ"מ שכ' הר"ם הוא רק לומר דלא נחשוב דאם אינו רה"ר בפחות מס"ר ע"כ הוא מה"ת רה"ר והיתר גמור לטלטל בו בכלל רה"ר עם מחיצות אלא איסור טלטול מדרבנן נשאר בכרמלית וצריך לתקן המקום בעירוב כיאות ואז מותר לגמרי לטלטל, אבל לא שיש איזה איסור מהתורה או שמהתורה נחשב לרה"ר, כך משמע לי מדברי רש"י, וכן נראה מהתבואות שמש שם שהבין כדברי.

והנה הביאר הלכה (סי' שמה ס"ו ד"ה שאין ס"ר) כ' "ודע עוד דאף שיטת רש"י הנ"ל שס' דבעינן ס"ר יש לעיין בזה טובא לדינא דיש מן הפוסקים שנקטו דבר זה בפשוטו, ויש מן הראשונים שהסבירו לדבריו באופן אחר ואעתיק את לשונם ממש ח"ל הריטב"א בעירובין נ"ט, רש"י ח"ל אינו מצריך שיתיישבו בעיר ס"ר אלא שיכנסו בה ס"ר כאלו הכרכים והעיריות שהם פתוחים למקומות הרבה ורגילין בה סוחרים וכיוצא בהם. ותדע שאף ירושלים לא היו בה ס"ר תדיר ואעפ"כ יש בה משום רה"ר אלמלא דלתותיה ננעלות בלילה ומעתה כל שבתחלתה נתיישבה בכרכים ושוקים גדולים להיות רוכת העמים זו היא של רבים, עכ"ל.

ואיני יודע למה התכוין בדיוק הבאה"ל באמרו שיש מן הראשונים שהסבירו לדבריו באופן אחר, אם ר"ל שדעתם ברש"י שבכלל איצ" ס"ר וכמו שהבין המשכנ"י או כפי הנראה שמציינים תנאים ואופנים מסוימים שרק בהם דיבר רש"י.

וכבר כתבתי לעיל הסבר הבית אפרים בריטב"א וכן נראה באמת ממנו אף שלכאורה לשונו קצת מטעה אולי לחשוב שמשפיק ראי' מדכ' ותודע שאף ירושלים לא היו בה ס"ר תדיר אבל הרי הוסיף מילת תדיר לומר לנו שר"ל שלא היו גרים שם ונמצאים תדיר אלא היו באים מהסביבה במשך היום וסוחרים שם, ובלילה לא היו נשארים בעיר ס"ר, אבל דאי שצריך שיבואו עכ"פ ביום ס"ר לשם, והוא בעצם בא לתרץ מה שהק' דלפי רש"י אין יכול להיות עיר של רבים שלדברי רש"י הפירוש של רבים הוא שיש בה ס"ר שבתחלתה היתה של רבים ונעשית של יחיד שהרי עיר לא נבנית בבת אחת לאלכס ס"ר תוך יום אחד, ולזה פירוש

דא"כ ששיגורו שם ומספיק שיבואו לשם סוחרים א"כ יתכן כהאי, וכן הי' בירושלים. והבאה"ל שם ממשיך "וכענין זה כתב ג"כ הרי"א"ו ומביא את לשונו, ולק' א"י"ה שנעמוד עד ד' הרא"י"ו נזכר במקום אחר ממה שציינן ברי"א"ו שמוכח ממנו כמ"ש שצריך בפועל דריסת ס"ר ולא כמו שטעה בדבריו שם המהדיר, ולפי מה שקישר הבאה"ל את הרי"א"ו עם הריטב"א נראה ממנו שהבין ג"כ שא"כ צ"ע שיעברו בפועל, והוא לא מפרש או מסיק מסקנות מדברי הראשונים שהביא ורק מצטטם כלשונם, כלומר שהבבין בינן.

ובהמשך מביא את לשונו של הרמב"ן שכתב "ושמא דעת הראשונים לומר שהאיסורטיא שהיא כבושה חוץ לעיריות והולכים ממנה מעיר לעיר וממדינה למדינה עד סוף כל העולם אין מדקדקים בה בעוברין עליה ס"ר דהא דכ"ע היא אבל בתוך העיר אין שם רה"ר בלא ס"ר דתהי כדגלי מדבר וגם זה אינו מחזור".

ואח"כ מביא את ח"י הר"ן בשם הרא"ה, ונביא את ח"י הר"ן בהרחבה מתחילת הקטע, ויהיה בכך תועלת להמשך:

ח"ל בשבת (ו), "כאן בזמן שהיו ישראל שרויין במדבר וכו', פי' הרא"ה ז"ל דמשך דאתא למירא דבזמן שישראל שרויין במדבר היה מקום שהיה בו רה"ר, ואע"ג דלאו מקום קבוע שהעמים היו כאן ופעמים כאן, א"נ אפשר דבאותו זמן אפי' שאר מדברות שהיה להם דרך לשם לאותו מדבר הו"ו רה"ר, דאע"ג דאפי' רש"י ז"ל ובה"ג דלא היו רה"ר אלא של ס"ר, לאו דבעינן ס"ר, אלא שיש כאן דרך לס"ר, כלומר שהיו רגילין לילך שם אנשים רבים תדיר כס"ר, וכאן הרי היו שירות מצויות של ס"ר ואע"פ שלא היו כולם כאן בדרך כאחד".

ולפי"ז יישב הבאה"ל מה שק' ממקושש שא' בגמ' דמעביר ד"א ברה"ר הוה, הרי לא עשה המלאכה בפריסום בפני כל רק רחוק מן המחנה מדכתיב וימצאו ובודאי לא היה שם הס"ר ישראל ולפי"מ"ש הרא"ה ניחא.

וכנראה מפרש הבאה"ל את דברי הרא"ה שבא לומר כדברי הרמב"ן דבאותו זמן אפילו שאר מדברות שהיה להם דרך לשם מיקרי רה"ר משום שהם דרך לרבים וא"כ בהם ס"ר גם לרש"י. ואולי אף הבין בדבריו שבא לומר קצה יותר רחוק לא כהמשמעות ברמב"ן אלא כמו שמבינים מהריטב"א דבכלל איצ" ס"ר, וכמ"ש הרא"ה דאע"ג דפירש"י ובה"ג דלא היו רה"ר אלא של ס"ר, לאו דבעינן ס"ר אלא שיש כאן דרך לס"ר א"כ נראה ממנו לכאורה ובכלל איצ" שיעברו ס"ר, אלא שאם לכך התכוין היה לו להביא את דברי הרא"ה אחר דברי הריטב"א והרי"א"ו ומדהביאו אחר ל' הרמב"ן נראה שהתכוין לומר שהוא כדברי הרמב"ן, אולם נלע"ד דהרא"ה כלל לא התכוין לכך ואדרבה רצה לומר ההיפך, ונבאר הדברים.

תחילה יש לדקדק בדבריו דאם כוונתו כמו שפי' לעיל דא"כ דרך לס"ר, א"כ מה נשתנה הוה"ו מזמן שהיו ישראל במדבר דאותו דרך הרואה להחזיק ס"ר יש גם עתה, ולמה סיים ג"כ וכאן הרי היו שירות מצויות של ס"ר אם א"כ כלל ס"ר, וגם אם נאמר דכוונתו כפי הפי' שמביא הרמב"ן א"כ למה צריך להגיע בכלל לס"ר הרי דרך כזו איצ" בה בכלל ס"ר.

אלא נראה שמפרש דברי הגמרא כך דבזמן שהיו ישראל במדבר היו שם ס"ר וכוה"ו אין ס"ר וכמו שכ' לעיל, ומסביר למה נקטה הברייתא "מדבר", משום שאפילו שאר מדברות שהיה להם דרך לשם לאותו מדבר כלומר למדבר שבו היו ישראל והיו באותו מקום ס"ר, הו"ו רה"ר, ומקשה אך יהיו הדרכים של שאר המדברות רה"ר הרי פירש"י ובה"ג שצריך שיהיה במקום הזה ס"ר, ומתוך דלאו דבעינן ס"ר באותו מקום דוקא אלא שיש כאן דרך לס"ר כלומר דרה"ר אינו דוקא במקום בו מרוכזים הס"ר אלא אם יש בקצה אחד של הדרך ס"ר או כל הדרך והדרכים היוצאים שבו היו ישראל והיו באותו מקום ס"ר, הו"ו רה"ר, ומקשה אך יהיו הדרכים של שאר המדברות רה"ר הרי פירש"י ובה"ג שצריך שיהיה במקום הזה ס"ר, ומתוך דלאו דבעינן ס"ר באותו מקום דוקא אלא שיש כאן דרך לס"ר כלומר דרה"ר אינו דוקא במקום בו מרוכזים הס"ר אלא אם יש בקצה אחד של הדרך ס"ר או כל הדרך והדרכים היוצאים שבו היו ישראל והיו באותו מקום ס"ר, הו"ו רה"ר, והו"ו מה שמסיים "ואע"פ שלא היו כולם כאן בדרך כאחד", א"כ בא רק לאפוקי שלא נחשוב שאיפה שנמצאים הס"ר בלבד שם רק הוא רה"ר אלא דכל הדרך מיקרי רה"ר, וזה מעין סגנון הפי' שלו הראשון דאע"ג דלאו מקום קבוע שפעמים היו כאן ופעמים כאן וזה החידוש של מדבר בזמן שהיו בו ישראל ובפי' השני בא לומר דמדבר בזמן שהיו בו ישראל היו הרים נמצאים על הדרך וא"כ כל המשך הדרך הו"ו נעשית רה"ר משא"כ בזמן הזה דאף שהדרך מגיעה לעיר שיש בה ס"ר אבל אין זה מחשיב את הדרך הו"ו לרה"ר כי אין נמצאים על דרך זו בפועל ס"ר, רק בעיר.

ולפי"ז א"כ חולק הוא על הרמב"ן והריטב"א. ובדברי הרמב"ן היה נ"ל לפרש פירוש אחר לגמרי מכפי שהבינו בו כולם, ואז גם אולי לא יהיה לנו החילוק ברש"י בין פלטיא לאיסורטיא. דלפי הפי' הפשוט קצת קשה למה מוסיף הרמב"ן וממדינה למדינה וכן המלים דהא דכ"ע הוא לא כ"כ מחזורות.

ונראה ששיטה זו היא על דרך מה שהביא המאירי שיטה ש"מ בעיר של יחיד, שיחיד בנה עיר לעצמו ונתיישבו בה רבים ומעלים לו מיסים וארנוניות, ואין לבני העיר בדרכים אלא לדריסת רגליהם לבד וכגון זו אין נקראת רה"ר והואיל ושייר לעצמו הדרכים ואפילו היה שם ט"ו אמה ואפילו מצויים שם ס"ר, ונעמוד ע"ז לכן בד' המאירי

בס"ד, א"כ לפי שיטה זו, מקום שאין הדרכים קנינם הפרטי של הרבים אלא שייך ליחיד וכיו"ב אף שרחבים ט"ו אמה ואפילו יש בהם ס"ר אינם נקראים רה"ר. ולאפוקי משיטה זו באה השיטה שמביא הרמב"ן וכך היא מתפרשת בדבריו "שהאיסורטיא שהיא כבושה חוץ לעיריות והולכים ממנה מעיר לעיר" ומוסיף "וממדינה למדינה עד סוף העולם", כלומר שאינה שייכת לאף אחד והיא של רבים לגמרי "אין מדקדקים בה בעוברין עליה ס"ר דהא דכו"ע היא" וכוון ששיכת לרבים אין מדקדקים שיעבור בה ס"ר, "אבל בתוך העיר אין שם רה"ר בלא ס"ר" משום שבדרך כלל הרחובות בעיר אינם נחלת הכלל אלא שייכים לרשות המקומית המרשה להם לעבור שם, א"כ היה צריך להיות שאפילו שהם רחבים ט"ו אמה כיון שהם דומים לקנין יחיד שיחשבו רה"ר, וזה באה לאפוקי שיטה זו ולומר דכאן אם יש ס"ר זה משוי למקום שם רה"ר, פי' דכל מקום שנרצה להחשיבו כרה"ר יש שני אופנים או שהמקום עצמו מוכשר לכך מפאת היותו רחב ושאר תנאים שבו ואינו קנין יחיד, או שאפילו שהוא קנין יחיד אבל עוברים בו רבים ומבטלי רשותא והם משווי למקום שם רה"ר דכיון שעוברים בו כל כך בנ"א אין חשיבות לכך מה שהוא שייך ליחיד.

ולפי"ז ההבדל הוא לאו דוקא בין איסורטיא לפלטיא רק שזה כך בדרך כלל, וכל מה שהצריכו ס"ר הוא כדי לאשווי למקום שהוא קנין יחיד שם רה"ר. אבל האמת שכ"ו הוא דוחק דא"כ עיקר חסר מן הספר, על כרחנו צריך לפרש דההבדל בין סרטיא לפלטיא משום שבעיר יש מחיצות הבתים, ובאמת ק' למצוא הסבר מניח את הדעת לכך. עכ"פ אין להוציא מכך מסקנה למעשה ברש"י, שהרי הרמב"ן עצמו כ' לפני זה "ושמא" וסיים דבריו ב"ואין זה מחזור".

אבל מ"ש הריטב"א ברש"י נראה דבאמת יש לדייק כן מדברי רש"י עצמו כמעט בכל המקומות שהבאנו לעיל, דא"כ שידורו בעיר אלא שיעברו שם, וזה מ"ש "ויש בה דריסת" ומ"ש "שאין נכנסין בה" ובפרט ממה שכ' "שנתמעטו אוכלוסיה מעבור ברחובותיה" דמשמע ג"כ הקצה השני שאם ידורו בעיר ס"ר אך לא יעברו כולם ברחובותיה לא יחשב לרה"ר, וכן יש לדייק מ"ש רש"י (נט). ונעשית של רבים, שנתוספו בה דירין או נקבעו בה שווקים" וא"כ כ' שני דברים שנתוספו בה דירין או שנקבעו בה שווקים, ולשם מה היה לו להוסיף שנקבעו בה שווקים, ועוד דמה בכך אם נתוספו שווקים ולא נתוספו דירין, אלא נראה שבא לומר דאפילו אין דרים בעיר שאם דרים מסתבר שגם עוברים אלא נקבעו בה שווקים, ואז באים אנשי עיריות אחרות לשם עד שמגיע למנין ס"ר, גם זה רה"ר.

ויש להוסיף דגם משמע כפי שכתב הריטב"א שביירושלים לא היו ס"ר אלא באים מסביב ממה שכ' רש"י בעירובין (קא. ד"ה חייביק עליה) "דעיר של רבים היא שאוכלוסין הרבה באין לה", א"כ כ' שני פירושים שירושלים נחשבה לעיר של רבים רק משום שאוכלוסין הרבה באין לה. (ואין אוכלוסא פחותה מס"ר). ויש עוד לדייק מרש"י לגבי אם צריך שיעברו בכל יום, ונדון ע"ז א"י"ה בהמשך. ואגב דעסקינן בשיטת רש"י בענין זה נכתוב מענין לענין באותו ענין, דהמתבונן בלשונות רש"י שהבאנו מוצא סתירה וקושי עצום בדבריו.

דהנה גבי אבולי דמחוחא (ו:) כתב "והיו בה ס"ר", ולקמן (כו). גבי רבה בר אבוה דמעבר לכולא מחוחא ערסייתא, כ' "ואע"פ שהיתה עיר קטנה שאין נכנסין בה ס"ר", וכבר עמדו על כך התוס' ברי"ה מערב והקשו על רש"י מגמ' (ו:), אבל לא הקשו את הסתירה בדברי רש"י עצמו מיניה וביה, ולחומר הקושיא היה נ"ל דשתי ערים היו שנקראו מחוחא, אבל זה לא מסתבר כ"כ בפרט שלא ידוע על כך. ובד"ס כ' שבש"ס ד' סלוניקי ליתא ברש"י המלים "והיו בה ס"ר", וע"כ רוצה לומר התו"ש ששיטתו (שחולק על הראיה מדברי עולא בברכות) דרש"י ס' דעולא לית ליה התנאי של ס"ר.

אבל נראה שלא הרוחנו הרבה בתירוצו זה, ועיקר הקושי נותר כשהיה, דאפילו אם תרצה בזה את הסתירה מדברי רש"י עצמו, אבל אכתי יקשה על רש"י בהמשך דיבורו מהגמ', דממשך שם (כו. ד"ה משום פירא דבי תורי) "והעיר אין לה חומה", וא"כ מה יענה שזה נגד דברי הגמ' הני אבולי דמחוחא כלומר דיש לה חומה ובה יש שערים, וע"י בחכמת שלמה שהעיר על כך בתוס'.

והנראה לומר בס"ד, וכדי שלא נצטרך לומר שעולא סובר שא"כ ס"ר, דכל מה שנאמר שם (כו. ולקמן בדף ס:) דברי רבה בר אבוה הם על מחוחא בסתם, כלומר מחוח ולא קאי אעיר מחוחא, דומא לזה בסוכה (גג). "למחוחא דלוח", ואומר רבה שכל מחוח כלומר כל כך ועיר גדולה היה מערבים שכונות שכונות.

וראיתי באנציקלופדיה לגיאוגרפיה תלמודית (פ' נאמן עמ' 136) שכ' "מחוחא היתה לא רק עיר קצורה אלא גם עיר גדולה, ועל שום גדולה כינו חז"ל כל כרך בשם מחוחא, כך למשל מצינו בברכות (לו:): אמר רבא האי ריהטא דחקלאי מברך במ"מ, דמחוחא מברך עליו שהכל, ופירש"י חקלאי, בני כפר. דמחוחא, בני כרך".

וא"כ בזה סרו שתי התמיהות וקושיית תוס' על רש"י, ובזה

ג"כ מתורצת קושיה הגר"א. וראה ג"כ בבני בנימין (מובא בס' הליקוטים על הרמב"ם מהר" פונקל) שכ' קושיא זו כראי נפלאה שא"צ ס"ר, מעירובין (ו): לברכות (נח: ונט), שאין אוכלוסא בבבל, וא"כ איך היה רה"ר במחוזא שבבבל אלמלא דלתותיה, ולהאמור כ"ז אתי שפיר דחזינן דמחוזא היתה עיר גדולה עד מאד עד ששמה נהיה לשם תואר לכל עיר גדולה, ואין מה לשנות או להקשות על דברי רש"י שהיו בה ס"ר.

אמנם מהרא"ש נראה שהבין שמחוזא קאי אעיר מחוזא דמביא ראי' לדברי רש"י ש' לאו דוקא של רבים ונעשית של יחיד שמהני ליה שיו, אלא ה"ה של רבים והרי היא של רבים, וכ' הרא"ש "וכן משמע נמי מרבה בר אבא דעריב למחוזא ושביק לה שיו, ובימי רבה בר אבא מסתמא של רבים הוא, דהא אפילו בימי עולא שהיה חבירו של רב נחמן היתה של רבים, כדאמר לעיל בפ"ק אמר עולא הני אבולי דמחוזא כו וכ"ש בימי רבה בר אבא שהי' רבו של רב נחמן".

אולם לפלא הוא שלא הזכיר הרא"ש מאומה שרש"י כ' כאן לא כן. א"כ מוכח בעל שפ"ל דמחוזא שדיבר עליה רבה היא עיר מחוזא, ולא סתם עיר גדולה ומצאתי בדרות

ע"כ נראה בס"ד לומר בדרך אחרת, ומצאתי בדרות ראשונים (להרב הלוי ח"ה) שכ' שמחוזא התאחדה עם נהרדעא והיו לעיר אחת, ואפשר א"כ לומר דנהרדעא היתה מאז ומתמיד עיר גדולה, (רא' בר' פתחיה מרגנשבורג (עמ' ט) שכ' העיר נהרדעא כמהלך שלשת ימים), ומחוזא לכשעצמה היתה עיר קטנה, וכשהתחברה עם נהרדעא ונעשתה לשכונה ממנה אז נעשתה לרה"ר משום דמפולשת לרה"ר העוברת בנהרדעא ובימי רבה בר אבא עדין היתה עיר של יחיד כמ"ש אך בימי עולא שהיה כשתי דורות אחת והתחברה לנהרדעא.

ומ"ש הרא"ש דכיון דהיתה בימי עולא רה"ר, כ"ש שהיתה כן בימי רבה מסתבר שכ' כן כי היה סבור שבמשך הזמן התדלדל הישוב, אבל יתכן דאדרבה כמ"ש דגדלה העיר והתחברה עם נהרדעא, וגם זה לא סותר לכך שאפשר שבאופן כללי הישוב ירד, אבל חיבור שתי הערים גרם לכך שמחוזא תחשב חלק מעיר של ס"ר ולכן בימי רבה היתה עיר של יחיד ובימי עולא עיר של רבים, ולאוקים פתרוני.

שו"ר בספר עצי אלמוגים (סי' שצ"ב עמ' רי"ט) שהקשה ג"כ הסתירה ברש"י, ויישב דמ"ש עולא על מחוזא דיבר בזמן שלפניו כשהיתה עיר גדולה והיה בה חומה, אבל אח"כ כבר בתקופתו של רבה בב"ח שהיה רבו, נתמעטו הדירות ושוקים שבתוכה ונחרבו דלתות העיר, ומה שעולא דיבר הוא על זמן הראשונים, ע"ש שמאר"ך להסביר עוד בלשונו של רש"י.

שיטת ר"ת

בדעת ר"ת הדעות חלוקות ביותר, הריטב"א (עירובין נט.) כתב: "רוב הגאונים ז"ל הם כדעת ר"ת ז"ל, דלא בעינן ס"ר כלל". וכן משמע מתוד"ה כיצד מערבין (עירובין ו.) משום שר"ת הקשה על רש"י דבדגלי מדבר היו טף ונשים לאין מספר, ולכן מנו המשכנ"י והבאה"ל את ר"ת בשיטת המחמירים.

אולם מתוס' בשבת (סד: ד"ה רב ענני) מוכח דד' ר"ת שאין לנו רה"ר בזמן הזה כי אין ס"ר, ח"ל התוס' וזאנו שאין לנו רה"ר גמור דכל רה"ר שלנו כרמלית היא, שהרי אין מבואות שלנו רחבות ט"ז אמה, ולא ס"ר בוקעין בו הרי הוא כחצר שאינה מעורבת, ומותרות נשים שלנו להתקטט בטבעות ובתכשיטים כפר"ת".

ומצאתי בס' תשובות ופסקים מח' אשכנז וצרפת (הוצ' מקיצי נרדמים ירושלים תשל"ג סי' סה) תשובה של ר"ת המסתיימת בתשובת תלמידו שכ' "השיב רבי ... טעמא דירושלים דעיר גדולה ושכיחי בה ס"ר, אבל שאר עיירות לאו". והבית אפרים מביא מהרבה ראשונים שפסקו כר"ת וכ' ו"אע"ג דהריטב"א כ' בפשיטות בשם ר"ת שחולק על רש"י, מ"מ על התוספות יש לסמוך בזה דלדינא לא עמד במחלוקתו נגד רש"י בזה, דחכמי התוס' המה מתלמידיו ובקיא טפי בסברת ר"ת, וכן בסה"ת שהי' תלמיד מובהק של הרי"ה בעל התוס' בן אחותו ותלמיד של ר"ת כ' (סי' רל"ט) ורבינו יעקב פוסק כר' ענני ב"ר ששון דשרי כל תכשיטים בחצר ולדידן רה"ר שלנו הוא כרמלית שהרי אין מפולש כו' וגם לא שלטי' בהו ס"ר.

וכנראה שר"ת קיבל תירוץ של הרי"ה דלא גמרינן ממשכן אלא מילתא דכתיבא במספרם.

והבי"א מוסיף להביא שכ"כ באגודה בשם ר"ת ובסמ"ג ובשבלי הלקט ומביא עוד ראשונים שכ' שאין לנו רה"ר משום שאין בהם ס"ר, אלא שכאן יש מקום לבע"ד לומר דר"ת עצמו הרי לא כ' שאין רה"ר בזה"ז משום שאין ס"ר דוקא ואפשר שהוא משום שאין הדרכים רחבים ט"ז אמה אבל באמת לא משמע כן מהתוס' דלעיל ומהתשובות והפסקים.

ומצאתי עתה גם בס' תניא רבתי שכ' ו"ר"ת פי' דכל אלו התכשיטים מותרים לדידן שאין לנו רה"ר גמורה" ופלא הוא שלא הזכירוהו האחרונים, אלא שסתם ולא פי' מצד מה אין לנו רה"ר.

שו"ר בס' דעת תורה למהרש"ם (ח"ד ה' שבת על סי' שמה ס"ו) שכתב: ובתניא רבא (סי' י"ט) ופיסקי ריקאנטי (סי' צ"א) וסה"ת (סי' רל"ט) הביאו בשם ר"ת מפורש דבעינן ס"ר.

שיטת בעלי התוס'

לעיל הובא דברי התוס' בשבת (ו. ו. ד"ה כאן) שכ' בפשיטות "משמע קצת דאינה רה"ר אא"כ מצויין שם ס"ר כמו במדבר". [וע"ש בגליון הש"ס שצ"י לתוס' בעירובין ע"א וכנראה הוא ט"ז וצ"ל דף ו' ע"א]. וכן נראה דדעתם ברורה שצריך ס"ר ממש בעירובין (נט.), ד"ה עיר של יחיד) פי' בקונט' שלא היו נכנסין בו תמיד ס"ר וכו' והדין עמו". וכן משבת (סד.) שהבאתי בר"ת.

ובדעת הרשב"א מבעלי התוס' נחלקו הבית אב הבית אפרים. דעת הבית אפרים שהרשב"א ס"ל כרש"י, ומוכיח זאת מהגהמ"י (ה' שבת פט"ו) ומהג"א בפ' כיצד משתתפין דהביאו תשובה בשם רשב"א ח"ל בסוף התשו' ... יש לחלק לדידן דרה"ר ככרמלית... מששון בר אברהם זלה"ה".

והבית אב ב' דוחה דיש לומר דהתם לחומרא חשש הרשב"א לשיטת רש"י אבל לקולא לא ס"ל כרש"י. והוא בונה את דבריו ע"ז שרוצה ליישב מדוע התוס' בכתובות (ו. ו. ד"ה מתוך) לא הזכירו את ענין הס"ר כבשבת ס"ד ע"ב. ח"ל התוס' בכתובות ד"מה שנהגו עתה להוציא ביו"ט לצורך נכרי היה נראה לרשב"א דרה"ר ידיון לא היו אלא כרמלית דאין רחבים י"ו אמה וגבי יו"ט לא גזור".

ורוצה לומר דכיון דבכתובות מובא בשם הרשב"א, הרשב"א באמת לא ס"ל כן, ותולה את זה במחלוקת אחרת בין רש"י לרשב"א שבה הוא רוצה לתרץ קו' הגר"א שהובאה לעיל וזה תו"ד בקיצור. הוא מוכיח דרש"י ס"ל דיש חילוק בין בכל המדינה לבבל העיר משבת (לו:): דקחשיב התם הני מילי דאישתני שמיהו מכי חרב ביהמ"ק, חצוצרתא - שופר, אמר רב אשי אף אנו נאמר בכל בורסיף בורסיף בבל, למאי נפ"מ לגטי נשים, והיינו לענין המביא גט מבבל דבקיאין דבעי לשמה א"צ לומר בפ"ג ובפ"ג, וכ' רש"י ואני אומר נפ"מ לגטי נשים לענין שינה שמו ושמה ושם עירו ושם עירה דפסיל וצריך לכ' שם בעכושי.

והתוס' שם כ' דפירש"י אין נראה לרשב"א דבבל היא שם המדינה ולא שם העיר כדאי' בעשרה יוחסין כל הארצות עיסה לא"י וא"י עיסה לבבל וכו' ולא אשכחן שום דוכתא עיר ששמה בכל אלא מדינה היא ואין כ' שם מדינה בגט, וכ' במג"ש דרש"י ס' דבבל הוא שם עיר ולק"מ, והבית אב מתרץ דרש"י ס"ל דשינוי מקום בגט פוסל אף דאם לא כ' לא מעכב ומביא מהד"מ דאם כ' שם המדינה בגט ולא שם העיר הוי שינוי ואם כ' שניהם לא הוי שינוי ואומר אי"כ נחזי אנו היכא דאיכא שתי עיירות דשום בשמם ובנהרותיהם הרי אז יתכן דצריך גם לכתחילה לכ' שם המדינה בגט שזה יהיה סימן המבדיל וא"ש דצריך לידע בכל בורסיף דנשתנה שם המדינה דאיכא נ"מ לגט.

ומפרש דמאי דחקו לרש"י לפ' דבבל היא עיר אלא הקושיא מעולא שא' אין אוכלוסין בבבל לעולא שאמר הני אבולי דמחוזא וא"כ יש לומר דעל העיר ההיא א' עולא דאין אוכלוסא ולא על המדינה, דבמחוזא לבד הוי ס"ר. ולפי דרכו רש"י לשיטתו והרשב"א לשיטתו וכ"ל לפלפולא אבל ק' להסיק מזה מסקנות בפרט שכ' כ' לעיל בדברי הרא"ה מהגמ"ת תי' יתיר מרווח ששם אמר רק דין אוכלוסא, או מ"ש לחלק בין אוכלוסא שהוא ישראל דוקא לני"ד דגם בס"ד נכרים סגי.

שיטת ר"י

כשמנה הבאה"ל את ד' המקילים הזכיר את התוס' בבמה אשה אך הוסיף בסוגריים "ולר"י משמע שם דלא פסיקא ליה כולי האי דבר זה".

ואחמרי' הרי ר"י עצמו בקושייתו שם בתוס' אומר "דאפילו אי רה"ר שלנו חשיב כרמלית", אי"כ לא חולק על פרט זה דאדרבה על אף זה ק' לו "היכי שרוי כמו חצר והאמר לקמן פ' כל כתבי גבי דליקה דמותר להציל בחצר שאינה מעורבת ולא בכרמלית". ועל כך משיבו רבינו ברוך דכיון דלדידהו הוו להו רה"ר גמורה לא מדמו כרמלית לחצר שאינה מעורבת ואסינן כרמלית משום רה"ר אבל אנו שאין לנו רה"ר כלל אין להחמיר בכרמלית כ"כ, ועוד שהרי משמע מהר"י שמיקל מדתירץ על קו' ר"ת דפי' הוורק אמר דעגלות הוו תחתיהן וביניהן רה"ר ותחתיהן לא היו ס"ר. ותי' ר"י דמ"מ דרכן היה לצאת ולבוא באותו דרך.

וע"ע בד' התוס' בשבת (ט.) תוס' ישנים כ' כ"ב בא"י שפ"א חלה נכרי ושלא ליהודי א' ביו"ט שישלח לו מיינו ואם לא ישלח לו ימות, והנכרי הי' מוחזק בעיר והתיר לשלוח לו ע"י נכרי משום דרכי שלום ושלא אל רבינו שמחה והתיר לו אבל לא ע"י ישראל, ולה"ר יצחק נראה דה"ה בשבת אם היה הענין כך שהיה דבר ששייך דרכי' כגון שהי' הנכרי אלם נ"י שמוותר לשלוח לו ע"י נכרי לדידן דלילי השתא רה"ר דאורייתא".

שיטת הרשב"ם

כ' הבאה"ל שהרשב"ם הוא מהמחמירים (גם בט"ז מובא כמחמיר), וצ"י להג"א פ"ק דשבת בשם הרשב"ם "בדין האסקופה שהחמיר שם מאד נגד דינא דגמ' וכ' שאין לנו וכו' ויבוא לידי אסור תורה ע"י"ש. הרי דס"ל שגם בזמנ"ז שאין בנמצא ס"ר ג"כ יש מן התורה רה"ר".

וחיפשתי בכל הג"א בפ"ק דשבת ופרק בתרא דעירובין שגם שם נמצאת סוגיא זו ולא מצאתי שום הגהה כזו בשם הרשב"ם ואדרבה יש שם הגהה ממנהר"ח שמיקל. וישנם גם הגהות אחרות בהג"א שראה שהוא מיקל כמו בעירובין (ו.), וכנראה שהוא ט"ז וצ"ל הגמ"א. אבל כבר כ' ע"ז הבי"א למשכנ"י "ומ"ש מדברי הר"ש שהביא המרדכי באסקופה שאין לדקדק בקירוי שמא לא יהא ד' ויבא לעבור על ד"ת כו' אין זה ראי' של כלום דבלא"ה לאו דוקא נקט ד"ת דהא אף שאין בקירוי ד' כרמלית הוי, וכן מה שכ' אח"כ אסור להוציא מדאורייתא מחוץ, ר"ל אם היה רה"ר גמור ולדידן עכ"פ אסור ג"כ אם היה בקירוי ד' להוציא משם לחוץ". ואח"כ הוסיף "וא"כ אפילו תימא דרשב"ם פליג על רש"י וס"ל דלא בעי ס"ר מ"מ לא פליג על המציאות שאין ברחובותם ה"מ מועמי אחריתא, וא"כ הגע עצמך אך כתב שיעבור על ד"ת, אלא דואי דליכא דר"ל היכא שהוא רה"ר גמור יבוא לעבור על ד"ת ולכן גם במדינה זו שאין רה"ר אין לדקדק בקירוי דילמא אתי לאחלופי ברה"ר". אבל קצת קשה לי בזה משום שמדבר שם על אסקופות שלנו ולא בסתם, וצ"ל שנקט כך לדוגמה על האופן בו מדבר.

ומענין שלא הזכיר הבי"א שבעצם פסק זה מביא המרדכי מהראב"ה כי כתב "וכ' הראב"ה מפסקי רבינו שמואל אסקופות שלנו, וכו', והלא הראב"ה עצמו מהמקילים ובהכרח שמוכ"א כן לעיקר הדין, ובס' ח"י הרמב"ן על מס' שבת (נו.) העיר שם המהיר ר' משה הרשלר, שפלא על המשכנ"י שכ' דהרשב"ם לא כרש"י שהרי האו"ז הביא דרבינו שמואל מפ' את עיר של רבים כרש"י, אבל לא מצאתי כן באו"י בשם רבינו שמואל אלא מפרש כן בסתם.

שיטת הרא"ש

כתב הרא"ש בעירובין (ו.) "ורה"ר פירש"י צריך שיהא רחב ט"ז אמה ומצויין בה ס"ר", הרי שסתם כאן כפירש"י. ובביצה (כד.) כ' "ואין לחוש שמא יהיו הנוכרי דרך רה"ר סריא ופולטיא, דלא שכחיה האינא רה"ר דס"ר בוקעין בו".

ומל' אלו נראה ברור דדעתו דבעינן ס"ר, אלא שיש מהאחרונים שפקפקו בזה ואמרו שרק בדרבנן מיקל, וזוהו שהביא את רש"י אין כ"כ ראי' שסובר כמוהו, ועוד הביאו ראי' שאין כן דע' הרא"ש, מדכ' בפ' כל כתבי גבי מלא מים דאסור, והי"ל לכ' דלדידן דלית לן רה"ר מותר, וכבר השיב ע"ז בארוכה הבית אפרים וישוב זה הוא ברור וגם נזקק לו כשנגע לו מר"ן, דפשוט שהרא"ש מיייר במקום שיש רה"ר וכן רוב דינים במס' שבת הסובבים על רה"ר דאורייתא, ולא טרח להודיענו דלדידן שרי שהרי הדבר פשוט שהוא תלוי בדין רה"ר, ובפרט בזמננו שיש הרבה מאד ערים שיש בהם למעלה מס"ר, וכבר ראינו דהיו גם הרבה ערים כאלו בזמננו ודאי שכשהפוסקים הביאו דיני רה"ר לא נזקקו לכ' בכלום דלדידן דלילי רה"ר מותר, ובכלל גם אינו קשור לזה"ז או לזמננו, ומה שנקטו בו"ז, זו כבר כ' הסבר לזה לעיל מה"ר כשר.

וד' הבי"א דבזמננו לא ה' נמצא רה"ר רחב ט"ז אמה ולכן לא הווקעו לפרש שאין רה"ר מצד שאין ס"ר, ועיין בברית משה על הסמ"ג (ל"ת ס"ה רב) שעשה מזה מחלוקת ראשונים דלרא"ש ורוקח יש רה"ר רחב ט"ז אמה ולכן הרא"ש כאן בביצה כ' שאין רה"ר רק משום הס"ר ולא הזכיר מחמת שאינו רחב, ולתוס' וא"ו ומרדכי ל"ל, ולא הבנתי כ"כ בדבריו דמה שייך בזה מחלוקת ורק מה שיכול להיות הוא שכל אחד דיבר לפי מקומו הוא והוא מוכיח מהגמ"א ומהמחבר דכשנקטו דבזה"ז ל"ל רה"ר הוא משום שאין בו ס"ר, עכ"פ ד' הרא"ש ודאי נראה שסובר דבעינן ס"ר, מה גם שהטור פסק כן בפשיטות, וכן גם תלמידו בעל צידה לדרך.

שיטת הסמ"ג

ז"ל הסמ"ג (ל"ת ס"ה) "איזהו רה"ר סריא היא דרך כבושה ופולטיא גדולה וכו' והכרמלית רחבה ארבעה ובמקום שרגליון אלא אינה רחבה ט"ז אמה או אין שולטין ס"ר דומיא דדגלי מדבר". ויש לדקדק בדבריו בשתי נקודות. א. כשמוכר את תנאי רה"ר אינו כ' שצריך שיהיו שם ס"ר ורק כשמוכר לפרש שהוא כרמלית כ' שאין שולטין ס"ר, וכבר עמד ע"ז הברית משה שם ע"ש. ב. הל' של הסמ"ג שולטין ס"ר צ"ב למה כוונתו בדיקו, בפשטות נראה שהכוונה שעוברים שם, אבל אולי בא לומר כפי השיטה שבמאירי גבי עיר של יחיד בצורה שונה שצריך שיהיה המקום שייך לס"ר והם השולטים שם ולא שיהיה מקום פרטי ליחידים וצ"ע.

עכ"פ בד' הסמ"ג לא נחלקו האחרונים וכולם מונין אותו בין הראשונים שסוברים שצריך ס"ר, וזה גם ניתן ללמוד מדבריו דאם יש ראשונים שכ' להגדיר מהו רה"ר ולא

הזכירו שצריך ס"ר אין ללמוד מכך בודאות שהם סוברים דלא בעינן, משום שנמשכו אחר ל' הגמ' בשבת וציינו רק מה שזכר שם ואולי לא רצו לחוות דעתם ולהכנס למחלוקת זו וכמו שמצינו בסמ"ג דכשהזכיר מהו רה"ר לא כ' תנאי זה, ובהמשך דבריו מזכיר כמה פעמים שאין לנו עתה רה"ר, ובתחילת ה' עירובין כ' שוב מפורש שמן התורה אין קרוי רה"ר אלא סריא וכו' ו"בוקעים בו ס"ר".

שיטת הסמ"ק

הסמ"ק (סי' רפ"א) כתב חז"ל: "ורה"ר היא סריא ופולטיא פי' רחב י"ו אמות ובקיעות של ס' ויבוא בני אדם בוקעין בו ונשים וטף לפי הענין". הרי שדעתו ברורה שצריך שייקעו שם ס"ר והחידוש בל' במה שמוסיף גם נשים וטף, וכנראה הוא שבא לאפוקי שלא נחשוב דבעינן מגיל עשרים ועד ששים כמו שהק' הרמב"ן על התוס' דלא בעינן כולי האי דומיא דדגלי מדבר וכבר כ' לעיל סריא בזה, ויש עוד חידוש בלשונו במה שמסיים "לפי הענין", דמשמע שיכול להיות איזה שינוי ולא קפדינן ביה וצ"ל אם הוא שינוי בזה שעוברים נכרים ולא ישראלים וכמו שמשמע מל' "בני אדם", או שכוונתו לדבר אחר שלא עוברים כל יום, או בזה שיש נשים וטף וצ"ע.

שיטת הסה"ת

בתוס' רי"ד כ' "והכרמלית רחבה במקום שרבים רגליון אלא אינה רחבה ט"ז אמה או אין שולטין בה ס"ר דומיא דדגלי מדבר, ובס"ר רחב כ' ולידידן רה"ר שלנו הוא כרמלית ושרי כמו חצר שהרי אין מפולש וכו' וגם לא שלטי' בהו ס"ר". ושמה לדידן דלית לן רה"ר גמורה מפולש משער לשער ברחב ט"ז אמה וגם לא שלטי' בה ס"ר אי"כ יכול להיות מותר בכל ענין כיון שאינו יכול לבוא לאיסורא דאורייתא. ולשונו דומה ללשון הסמ"ג דהשתמש בל' שליטה.

שיטת הראב"ן

הראב"ן (סי' שע"ט) כ' "ויש לומר דהראשונים שלא מיהו בנשים שלנו משום דסריא דעיריות שלנו כיון שאין רה"ר שבהן דומה לדגלי מדבר שאינו רחב ט"ז אמה לאו רה"ר גמור הוא והוי ככרמלית גמור ויוצאה בה וגם אין בהם דריסת ס"ר כדגילי מדבר, ועוד שיש להן שערים לעיירות ורואיין לנעול דלת בלילה ... הרי הן כנעולים ... כדאמרינן ירושלים אלמלא ... והיה בה דריסת הרגל של ס"ר ומהינן לה נעילת שער (ח' על הרשב"א בעבוה"ק) דלא הויה רה"ר".

ומצורת לשונו נראה דכיון דלא היה מצוי אצלם רוחב ט"ז אמה ע"כ כ' דאין להם רה"ר ורק אח"כ מוסיף וגם שאין שם דריסת ס"ר, אבל אפשר שמי שמציין רק משום שאין רחב ט"ז אמה גם סובר שצריך ס"ר רק לא נזקק לפרש זאת. והבית אפרים מביא את האו"ה שכ' הורה ר' אליעזר וצ"י שאולי הוא הראב"ן ואביא כאן את ל' האו"ה והגהות או"ה כפי שמצינן הבית אפרים, ואני לא מצאתי למי מהראשונים התכוין דאינו לא האו"ה של השערי דורא ולא של רי"ו ואביא ל' כפי שהוא כתבם.

שיטת או"ה

בשער כ"ט דין מ"א ז"ל: "ועתה בזה"ז שאין לנו רה"ר אלא כרמלית" כו". ושם בדין מ"ז "מכאן הורה הר' אליעזר המתאכסן שבת בבית עכו"ם כו' והלכך עתה שאין לנו אלא כרמלית וגם ליכא למיגור אטו רה"ר, יוצא עמהם לרה"ר שלנו". חז"ל ההגהות או"ה שבסוף הספר "או שמא כו' אי"כ כל אדם יכול להוציא כל דבר לרה"ר שלנו כמו שמותר לומר לאחרים בואו והציל".

שיטת הרוקח

בס"י צ"ג מסביר הרוקח מה הם הארבע רשויות לשבת ולא מזכיר כלל שצריך ס"ר לא כשמבאר מהי רה"ר ולא כשמבאר מהי כרמלית, ואף לקמן בענין תכשיטי הנשים הוא הזכיר זאת כלל. אבל בס"י קעה כ' דברים מפורשים, "רה"ר שהוא י"ו אמה המפולש מב' צדדין מצויין שם ס"ר, ושם כ' עוד "ובכל מלכותינו כאן אין רה"ר כי אין מצויין שם ס"ר בני"א כמו שהיו במדבר הולכים במשכן".

שיטת מהר"ם מרוטנבורג

ז"ל בתשו' הקצרות סי' ס"ט "על אבן שקורין ווס"ר שטיי"ן ששופכין ברה"ר לתוכו והשופכין מקלחין לרה"ר, אם אינו קמור פי' מכוסה ד"א ברה"ר אסור כדתנן פ' כיצד משתתפין, ביב שהוא קמור ד"א ברה"ר שופכין לתוכו של יחיד ... ע"כ תמתיי מקום על מה שראיתי ביש מקומות בעיר של יחיד והרי היא של יחיד דלא שכיחי בה ס"ר שמערבין מבוי מבוי בפ"ע"ו, וכו', וכ"כ המרדכי ויבא להלן בל' של המרדכי בפ' הדר, ובאותו ל' הובא גם



בהגהמ"י בפ"ב מה' עירובין. וראה עוד בפסקי מהר"ם בן ברוך מרוטנבורג (הוצ' מוסד הרב קוק ח"ד ט) שפסק כן כפירוש רש"י ובה"ג.

ודעת הגהמ"י נראה שמצריך ס"ר מדהביא בשני מקומות שהזכרתי לעיל את תשובות מהר"ם וכן הביא (פ"ט מה' שבת ה"ח סק"ח) את רבינו ברוך שהתיר קליעת השערות גם להלן (ס"ק י) התייר לצאת בתכשיטים דכיון דל"ל רה"ר לא גזרינן השתא.

שיטת רבינו ירוחם

רבינו ירוחם (נתיב ג' ח"ד) כתב את שתי הדעות ש"א מצריך שיעברו ס"ר בכל יום כו' ויש שפירשו דלא בעינן, ובחי' י"ז כ' "עיר של יחיד כלומר שאין עוברין ס"ר בכל יום". ע"כ כ' הבי"א דנראה ממנו שדעתו נוטה לד' רש"י. ואף הבאה"ל מנאו בין המקילים.

ונהג בעל הצידה לדרך (לר' מנחם בן זרח תלמיד ר"י בן הרא"ש במאמר ד' כלל א' פ' מ"ב ופ' מ"ו) כתב, "וה"ר אינו ניתר אלא בדלתות ועולות בלילה, ורה"ר הוא כשהוא רחב ט"ז אמה כו' ס"ר בוקעין בו".

שיטת האגור

כ' האגור (סי' תקל"ז) "וה"ר עצמו דהיינו כו' וס"ר עוברין בו אינו ניתר אלא בדלתות" וכו'. וגם לקמיה (סי' תקנ"ח) משמע כן שכ' "עיר של יחיד פ"י שאין בו ס"ר, והרמב"ם כ' וכו'". ומפרש בסתם כפי רש"י.

הארוחות חיים לר' אהרן הכהן מלונגיל (ה' שבת סי' רפ"ד) הביא בשם תשרי הגאונים דרה"ר גמורה הוא מקום שיש שם ס"ר ונראה דכך דעתו.

שיטת המנהיג

ר' אברהם ברבי נתן הירחי כ' (ד' ורשה עמ' פ"א סי' קלח ובהו' מוסד הרב קוק עמ' קכד) "וכמדומה שזה שאין אנו מקפידין באנשים ובנשים (לצאת בטבעת) לפי שרה"ר שלנו דינו ככרמלית כחצר שאינה מעורבת שאינו דומה לדגלי מדבר שאין בו י"ו אמה על י"ו אמות. (עי' בעבה"ק עם פ"י בית נתיבות ח"ב שתמה מנזן לרשב"א שצריך שגם האורך יהי בנוסף לרוחב ט"ז אמה וכו', וכך צ"ל דפשוט הוא, דכיון שכ' בגמ' רחב ט"ז אמה ודאי שהאורך הוא כך, וכאן גם המנהיג כ' ל' ז' שיהיה י"ו אמה על י"ו אמות). ואין עוברין עליו בכל יום ס"ר ואין שערי העיר מכוונות זו כנגד זו".

ותמינהי שלא הזכירוהו אף אחד מהאחרונים (אפילו לא הבית אב ש"גילה" את האגור שלא הזכירוהו שאר האחרונים וניסה להגיע למנזן רב ביותר של ראשונים מקילים והגיע עד מנזן ט"ב פוסקים) והרי המנהיג דנפס בומנם, ובפרט שנוגע בעוד דברים שחיפשו עליהם ראיות. א. הוא כ' מפורש "בכל יום", ב. מ"ש י"ו על י"ו אמות, ג. הלשון הברורה של עוברין עליו, ד. מ"ש ואין שערי העיר מכוונות זו כנגד זו.

ומסיים המנהיג שם "הלכך בטבעת שיש עליה חותם ובמחט הנקובה שחייבת חטאת ברה"ר גמורה הכא פטורה אבל אסורה, שאין דרך האשה לחתום והיא לי משאוי אבל לאיש שדרכו לחתום בו הוא תכשיט ולרה"ר גמורה פטור אבל אסור, והכא מותר לכתחילה, אבל בטבעות שאין עליה חותם דלה"ר גמורה פטורה הכא מותרת לצאת לכתחילה, ואין מגלין הדבר אלא לצנועין שלא יקלו בהוצאת שבת, אף כי שמעתי דאמי בירוש' בדכל רה"ר שבעולם גזרו חכמים אף אם אינו דומה לדגלי מדבר, אב"י".

ורא שם (הערה 37) שכ' אין בירושלמי וגם מחברנו הביאו רק מפי השמועה, ראה ר"ן שבת (פ"ו) מ"ש שאין לדין ס"ר מקור בגמ'. ונראה הבין שר"ל דבירושלמי איתא דרה"ר הוא רק כשדומה לדגלי מדבר כלומר שיש בו ס"ר וע"כ הוצרך לכתוב מה שכתב. אבל אפשר דר"ל דבירושלמי כ' שאף ברה"ר שלא דומה לדגלי מדבר, כלומר כרמלית, ג"כ גזרו דילמא שלפא, והני איתא באמת בירושלמי דאף בכרמלית וחצר שאינה מעורבת גזרו.

אלא שיש כאן חידוש בלשון שקורא לכרמלית בל' רה"ר שאינה דומה לדגלי מדבר כי בעצם זה רשות לרבים אלא שלא דומה לדגלי מדבר, זה יכול להיות מחמת כמה אופנים או שלא רחב כמו שהיה שם, או שלא ניחא תשמישתי, או משום שמקורה ועוד כלומר דבעצם גם כרמלית היא רה"ר אלא שאינה רה"ר "גמורה".

שיטת מחזור ויטרי

רבינו שמחה תלמיד רש"י (ואגב זה עוד רא"י למ"ש בד' רש"י כי תלמידו כ' כן בפשיטות) כ' (סי' ל"א) לגבי יציאה בשבת בחוטין הכרוכין סביב השיער, וז"ל: "ואני אומר שיכול להיות שבכל ענין מותר לדין דל"ל רשות רחב ט"ז אמה וששלטו בה ס"ר וליכא למיגזר מידי, ואפילו לתנאים שהי' להם רה"ר לא מציינו שאסרו לכרמלית כי אם בתכשיטים דוקא". ועי"ש ג"כ (סי' ל"ב). (ופלא שגם שיטה זו לא הובאה אף לא באחד מהאחרונים).

שיטת ראב"ה

כ' הראב"ה (סי' רטז עמ' ש"ו) "ילנו בזה"ו אין לנו רה"ר מפולש משער לשער ורחב י"ו אמות והוי לי כחצר". ושם (הערה 13) כ' המו"ל הר' אופטובצר "ורבינו לא הזכיר שאין ס"ר בוקעין בו, וא"כ דעתו דיש רה"ר אף בפחות מס"ר".

ופלא עליו שחשב כן, וזהו אחת הדוגמאות שראויים שמדלא הזכירו הראשונים שמה שאין לנו רה"ר בזה"ו הוא משום שאין ס"ר ורק הזכירו ענין הרוחב של ט"ז אמה דאין מזה שום ראיה שסברו כן רק אמרו שגם בלי זה אין לנו רה"ר מחמת הרוחב שהוא דבר פשוט יותר.

דהנה הראב"ה עצמו מפ' לקמן (סי' שע"ט עמ' שצ"ה) את סוגיית עיר של יחיד כפירוש רש"י שאין בה ס"ר, וכן מביא את מאמר עולא הני אבולי דמחזא וכו', וכ' משום דעיר של רבים היתה ודמיה לירושלים הרי מפורש דס"ל דבעינן ס"ר. והבי"א לא הביא את הראב"ה עצמו שכתבת', אלא הביא את הגמ"ר בשבת (פ"ו) שמביא "ומעשה והתיר ר"א וכו' ורבא"י השיבו כו', מיהו לפי רש"י דעיריות שלנו אין רה"ר כו' ואין בהם ס"ר יפה דנת להתיר". ואני לא מצאתי שם בהגמ"ר כן אלא לקמיה (פ"ט משבת סי' תע"ג) ובל' קצת אחרת ואביאה לק', אך שיהיה מוכח א"כ בודאי דדעת הראב"ה דבעינן ס"ר, ודלא כה"ר אופטובצר.

שיטת תוס' ר"ד

ובדעת תוס' ר"ד אף שבפסקיו בשבת לא הזכיר שצריך ס"ר, עכ"ז נראה שהוא מהמקילים, משום שכך פ"י את הגמ' בעירובין (ו' ז"ל: "פ"י רה"ר משמע עיר שיש בה ס"ר כדגלי מדבר". ושם "ארי" ירושלים כו' פ"י ירושלים היתה עיר של ס"ר"). ושם "פ"י מחזא היתה כירושלים". ויש להוסיף דנראה מלשונו שמצריך ס"ר תושבים בעיר כי כ' שירושלים היתה עיר כזאת של ס"ר וגם מהל' "עיר שיש בה" נראה כן.

ובחידושיו לפסחים (מהדו' תליתאה סט. סוד"ה מתיב) כ' "והאי דנקט ד"א ברה"ר מפני שסתם העיריות כרמלית הן שאין דרין בהן ס"ר שיהיו מבואותיה רה"ר והלכך אם יציא מביתו חוץ לכרמלית קא מפיק ואם יציא נמי מן העיר לחוץ מכרמלית לרה"ר קא מפיק שסתם העיריות אינן מוקפות חומה שיהא רה"י להכי נקט ד"א ברה"ר שהיא איסור תורה עיי' מ"ש לקמן פ' לולב וערבה". ושם כ' כן (סוכה ד"מ ע"א מהדו' תנינא) "ויעבידנו ד"א ברה"ר, כ' המורה ה"ה להוצאה אלא כגון שהיה מונח בכרמלית בקרפף או בגינה שאין כאן איסור הוצאה דאורייתא ויש כאן איסור העברה ברה"ר אם הגביהו וכו', ואינו נ"ל וכו'. וטעם דמילתא דנקט העברה ולא הוצאה הוא כדכתיבית לעיל בפסחים שאם יציאנו מבית לחוץ בתוך העיר לא הויא רה"ר אלא כרמלית אך אם יש בה ס"ר ומבואותיו רחבים י"ו אמה כדאמרין בעירובין ואם להוציא מן העיר ולחוץ סתם עיריות לאו מוקפות חומה נניחה אלא הן פרות בלא חומה וכל מבואותיה אין אלא כרמלית מש"ה נקט העברה".

חילוק בין העברה להוצאה

ומבאר בדבריו דכל גזירת חז"ל היתה על העברה מחוץ לעיר ולא על הוצאה, אבל נראה שאת הקושי למה א"כ גזרו אם זה לא מצוי אינו מיישב דאכתי תיקשי לן דאם כדבריו דכל החשש רק מחוץ לעיר למה ביטלו משום חשש רחוק כזה שיעביד מחוץ לעיר וברדך שעוברין בה ס"ר, והתו"ש הביא מדריו שדעתו כשיטה שברמב"ן דברדך שמחוץ לעיר א"צ ס"ר. ותמה על המ"ב שהק' קו' זו ולא הביא את התוס' ר"ד אבל אפילו אם כך דעתו של התוס' ר"ד דמחוץ לעיר א"צ ס"ר ג"כ הגזירה עוד רחוקה שיעביד מעיר לעיר.

אבל הבשמים ראש (סי' שנט"ז) כ' ע"ז כן: "שאלתי את פי מורי בכמה איסורי הוצאה בשבת אנו סומכין על שאין לנו רה"ר עכשיו ואין לנו לגזור כ"כ. מעתה למה לא יתירו ב"ד את התקיעה ואת הלולב בשבת שכל עיקרו אינו אסור אלא שמה יציאנו או יעבידנו, והשיב לי וכי יעלה על הדעת לפי הפשוט שמשום איש אחד שיטעה ראו לעקור מצוה מכל ישראל אלא שבתחלת מתן תורה ניתנו המצוות לעשותן בארץ בזמן שישושים עליה ולאחר מכן מסרן הכתוב לחכמים יודעי העתים והם ראו לחזק ביותר את השבת כי הוא היותר עיקר וחיובו לנו, ולפיכך כל שאפשר שיבוא שום קלקול על ידו בזמן מה עקרו אפילו מצוה, כי ישכח ביד ב"ד זומנן עזרא ואילך כי הכתוב מסרו לחכמים לאחר הגלות, וכחם חזק אם לטעת ואם לעקור, וכשאנחנו נחזור להתיר הנטייה והתקיעה אתי לולוולי, לפיכך מניחין אותן במנהגן". והובא דבריו בס' כרך של רומי (סי' ו'). הן אמת שעתה העירוינו כי בס' בשמים ראש יש הרבה תשובות מוזיפות מא' המשכילים ואין להביא ממנו ראיה, ועי' בתו"ש (ח"ג פ"ב) בהסבר הגזירה ולפ"י לא קשה קו' זו, דכל הגזירה היתה בשביל לחזק את חומת השבת ואף שהחשש רחוק.

ובענין הגזירה ולמה אין מבטלין אותה היום שאין לנו רה"ר עי' בתשב"ץ (ח"ב סי' קצ"ז), ובשו"ת בית דוד (לייטער ח"א סי' קפ"ד) שציין לחמדת שלמה (אה"ע סי' ט' ד"ה

ולכאורה) ולברית אברהם (אה"ע סי' מו אות ה') שעמדו ע"ז.

ומכח קושיות אלו אמאי אין תוקעין היום ולמה בכלל ביטלו רה"י"ו דבר שאינו מצוי, ומה שנקטה הגמ' ל' שמא יעביד ולא שמא יציא ע' בחי' מהר"י אסאד ביהודה יעלה (ח"א סי' פ"ו) מה שהעלה בזה, והוא רק לשיטת הרמב"ם ולא לש"י הר"ן והר"ז. ותו"ד דא"צ ס"ר רק גבי איסור הוצאה דזה ילפינן ממשכן, אבל איסור העברה דילפינן מהלכה למ"מ א"צ שיהיה דומיא דמשכן יעו"ש בראיותיו. אולם הברית משה על הסמ"ג (ל"ח ס"ה סי' רנב) יצא כנגד זה בטו"ב ראיות הוכחות שלא כדבריו, יעו"ש באורך ואכמ"ל. (ועי' דמיישב הקו' אמאי תיקן שלמה עירובין וכן מיישב בשני אופנים אמאי אין נוטלין לולב וכו' בזה"ה, כמו"כ מביא רמז מהגמ' לשיטה זו דבעינן ס"ר, ודעתו דבכ"מ שהחזק דאין לנו האידנא רה"ר הכונה מטעם שאין ס"ר, ולא ברירא לי האי מילתא דכ' דבעצם הוא מחלוקת הראשונים אם יש רה"ר רחב ט"ז אמה דלרא"ש ורוקח איתא, ולתוס' וא"ו ומרדכי ל"ל, וכי פליגי במציאות והרי כ"א דיבר לפי מקומו ועניינו ומה שייך לעשות בזה פלוגתא בראשונים ואכמ"ל.

שיטת הרא"ז

הרא"ז בפסקיו לעירובין (פ"א ה"א ה' ומובא ג"כ בשה"ג בריש עירובין) כתב "מבואות של כרכים המפולשין חוץ לעיר מצד זה ומצד זה והן רחבין ט"ז אמה והם מעבר לס"ר כדרך הכרכים שכל באי העולם עוברין שם, הרי המבואות הללו הן רה"ר גמורה".

וכ' שם המהדיר (ציון 21) "כשיטת רש"י והיא שיטת בה"ג וכו', ויותר נראה דרבינו יש לו בזה שיטה חדשה, דא"צ ס"ר ממש, אלא כל שהודך פתוח לכל העולם ולא רק לבני העיר מקרי רה"ר דעיי' מקרי שהוא מעבר לס"ר, וכה"ג כ' הרשב"א בעבה"ק דאם דלתות העיר נעולות בלילה שוב לא הוי רה"ר גם ביום דאינה כבר לכל באי העולם כו' שוב מצאנו בריטב"א לק' (נט), שכ"כ גם בדעת רש"י".

א"כ גם הוא נגזר אחר המשכנ"י שזה הפי' בריטב"א וכבר כ' לעיל דאינו כן, ומה שרוצה לומר כאן בדעת הרא"ז, זה לענ"ד לא ניתן להאמר כלל שהרי הרא"ז כ' אח"כ (נט). פ"ה ה"ה א') "עיר של רבים שהיא מעבר לבאי העולם ויש בה דריסת ס"ר". הרי שבנוסף לכך שהיא מעבר לבאי העולם כ' הרא"ז "ויש בה דריסת ס"ר".

א"כ ברור שדעת הרא"ז להצריך בפועל ס"ר, אלא שהוא כהריטב"א בכך שא"צ שידורו בעיר אלא שיהיה מעבר לבאי עולם, אבל ודאי דבעינן שתהא שם דריסת ס"ר. ובפסקיו בשבת לא הזכיר הרא"ז כלל דבעינן ס"ר, והטעם כמ"ש לעיל דנמשכו בתר לשון הגמ'.

שיטת הא"י

מהאו"ז נראה שמיקל מדפירש כן את סוגיית עיר של יחיד, וז"ל בה' עירובין (סי' קס"ד) "עיר של יחיד שלא היו נכנסין לה תמיד ס"ר בנ"א רה"ר חשיבה דלא דמיה לדגלי מדבר". ועי"ע בשבת (יט. תו"י ד"ה כ' בא"ז), כ' לעיל הל' בד' תוס'.

שיטת היראים

הבאה"ל מנה את הר"א ממיץ בין המחמירים מדלא הזכיר בספרו היראים דבעינן ס"ר, ונביא כאן את לשונו, ולענ"ד נראה אף לדייק כן מדבריו, ולא רק ממה שלא הזכיר זאת שזו אינה ראייה כ"כ, וכ"כ הבית אפרים "ומיש מס' יראים גבי ד' רשויות לשבת לא הזכיר ס"ר רק י"ו אמות, פשיטא שאין זה ראייה כלל שהרי גם רש"י במס' שבת שם כ' ומבואות רחבים י"ו אמות המפולשין משני ראשיהן לסרטיא ולא הזכיר בדבריו ס"ר, וא"ל דס' יראים דהוא פוסק ה"ל לפרש טפי, ידוע כי דרכו בס' יראים לקצר ולעלות רק חזרו מענינה של המצוה ושרשה בדרך קצרה ודבריו בס' יראים אינם א' ממאה מפסקיו המפורזים בתוס' ומרדכי והגהמ"י, ואין לדקדק מהשמטתו כלל היאך דעתו נוטה, וגם ממה שנתן טעם להיתר תכשיטים שנהגו לצאת משום דנשים שלנו חשבות כו' אין לדקדק מזה משום דאפי' ס"ל ד' שאין לנו רה"ר מ"מ הוצרך לטעם זה דאפי' לכרמלית יש לאסור כמבואר בתוס' שם". ועי"ע שם בב"א קודם לזה שהשיב על דעת המשכנ"י ממה שהתיר הר"א ממיץ לטלטל מת מן הנהר וכו'.

וז"ל היראים (סי' רע"ד ד' וילנא עמ' רצ"ב) "ואיזו היא רה"ר, סרטיא ופולטיא גדולה ומבואות המפולשין פ"י רחבים ט"ז אמה כו' אין מוציאין מרה"ר זו לרה"ר זו ואין מכניסין וכו', יש לשאלו הלא ים עמוק עשרה רוחב ארבע ומיא לא מבטלי מחיצתא כדאמרין בהזורק, אמר אביי בור ברה"ר לא עמוק עשרה ורוחב ארבע הזורק לתוכו חייב ומיאי לא מבטלי מחיצתא. ואין לתרץ מפני שהספינות שטות ע"פ המים מיאי מבטלי מחיצתא, דאי בתר תשמיש הספינה אולינן א"כ ליהוי רה"ר, אך היינו טעמא דים שאינה רה"י דכל חרץ עמוק ואינו מתלקטן י' מתוך ד' כך היא קרקע שיהי' וכו', ורה"ר לא הוי שאינו נוח תשמיש הליכתו מפני המים והיינו דתניא בפ' הזורק" וכו'.

וניל בס"ד לדקדק מהא דכ' דאי בתר תשמיש הספינה

אולינן א"כ ליהוי רה"ר דס"ל דלא בעינן ס"ר שהרי זה אין מצוי כלל וכלל שיהיו בספינה ס"ר, ואלמלא אולינן בתר ספינה הי' מחשיב משום כך את הים לרה"ר אף שאין שם ס"ר ע"כ נראה יותר דס"ל דלא בעינן ס"ר, ובס' שם חדש על היראים לרחד"ש פיינסו (בעמוד הזמנים דף ע"ד ע"ג) כ' "ומ"ש רבינו ואי זו היא רה"ר סרטיא ופולטיא גדולה ומבואות המפולשין פ"י רחבין י"ו אמה כולי תיבת וכולי דאי דלא קאי אברייתא שלא השמיט ממנה כלום, ונראה דקאי אפירושא דרה"ר דבעי' שיהא רוחב ט"ז אמה, ועוד שיהיו רבים בוקעין בו דהיינו ס"ר דומיא דדגלי מדבר. ועי' לשו"ע ב"י סי' שמה שמביא כל המקומות של רש"י והתו' והרא"ש דסברי הכי יע"ש וא"כ אפשר דדעת רבינו נמי כס' התו' דבעינן ס"ר ורמזו במ"ש תי' וכו' ודחוק דכל כי האי הו"ל לפרושי כיון שאינו מפר' בגמ' כמ"ש הה"מ פ"ד מה"ש".

א"כ אף שאין ראוי לשום צד עכ"פ נראה דהבין בד' היראים דאפשר להעמיד ולומר דס"ל דבעינן ס"ר, ובפ"י על ס' יראים הנק' סביב ליראיו לר' אהרן ואלקין הקשה על קו' היראים מה שייך לומר על הים שיהא רה"י הא כל עיקרו של רה"י מה שאין רשות או יכולת לרבים להשתמש שם ובים שיש רשות וגם היכולת למי שרוצה לנסוע שם ודאי שאין שייך לומר שהוא רה"י מפני דלא ניחא תשמישתייה לרבים ורה"ר נמי לא הוי דמפני המים לא ניחא תשמישתי. ולא ידעתי מאי קמב"ל דפשיטא דרה"י אין תלוי בחסרון היכולת להשתמש בו אלא הוא דין במקום המגודר אף שאפשר להשתמש בו לכיו"ע ויותר בנוחיות מאשר ברה"ר זה גזה"כ דמקום שיש בו מחיצות הם משו"ל די דין רה"י ומה דרה"ר לא הוי הוא אשר אומר רבינו דלא ניחא תשמישתי"א דאפי' דאי ניזיל בתר הספינות א"כ ליהוי רה"ר משום דאז מיקרי ניחא תשמישתי"א ומהו הכרח רבינו דבאמת לא אולינן בתר הספינות וה"פ.

שיטת הכל בו

מלשון הכל בו נראה דעתו שא"צ ס"ר, שכאשר מפרש איוהו רה"ר לא הזכיר תנאי של ס"ר. וז"ל (סי' ל"א) "איוהו רה"ר מדבריות, ועיריות, ושדות, ודרכין המפולשין להן, והוא שיהיה רוחב שלהן ט"ז אמות ולא יהי' עליהן תקרה". ומדמחשיב מדבריות ושדות כהרמב"ם, משמע שא"צ ס"ר דרק ברור המדבר היה בו ס"ר, ובזמננו אין במדבר ס"ר, ועיין לק' מ"ש הרמב"ם.

ובהמשך כ' "ויש מן החכמים שכ' הדברים שמוציאין לרה"ר גמורה יש בו חיוב והוא שהדין נותן שנגזר ונאסור להן עכשיו לצאת אפילו ברה"ר שלנו שאינו רה"ר גמורה מפני שאינו רחב י"ו אמה". הרי שהזכיר מיש מן החכמים שאין לנו רה"ר מפני שאינו רחב, ושם בהמשך מביא גם את בעה"ת, אבל מביא את הקטע הראשון שמופיע בסה"ת ששם רק נזכר "מותר לדין דל"ל רה"ר" ולא נתפרש מאיזה טעם, ובעה"ת בקטע שאח"כ כ' דל"ל רה"ר משום שאין שם ס"ר ואת זה לא מביא הכל בו, חזו"ן דס"ל דל"ל רה"ר, מדהביא כן בשם אחרים, אבל לא מטעם שאין שם ס"ר.

שיטת שבולי הלקט

עתה נביא עוד כמה שיטות ראשונים שכ' דל"ל רה"ר ופשיטא ליה לכ"א שהם מהמקילים.

כשמביא הבי"א את שיטות המקילים כ' "וכן בשבולי הלקט (ה' שבת פ' כ"ה, וסי' ל' וסי' ל"ג) עיי"ש שכ' ועוד שאין רה"ר בינינו דבטל ס"ר וגם ט"ז אמה, נראה שדעתו כסה"ת". וחפשיתי בכל שבלי הלקט ולא מצאתי לשון זה, שבה מוכיז ס"ר וגם סדר הסימנים בהדפסה שיראית ק' שונה, ומכל מה שכותב בכמה מקומות רואים רק שאין לנו רה"ר אלא לא מפורש מאיזה טעם.

ונביא את ל' (סי' ק"ו) "אמנם פ"י ר"ת זצ"ל דכל אלו תכשיטים מותרין להלכה כו' ענני בר ששון דלא אסר כי אם ב"ה ופליגי אמתני' איכ' לדין דל"ל רה"ר גמורה מותר, ואומר אני כדי ליישב המתניתין דאפילו מתני' דאסר כרמלית וחצר היחיד, היינו לדידהו דאית להו רה"ר אבל לדין דל"ל ר' רק כרמלית מותר דליכא למיגזר מידי, אף לדידהו הוי גזירה לגזירה, אסרו בכרמלית אסור רה"ר, וברה"ר גופא גזירה דילמא שלפא ומחויא, לכן לדין לא גזרינן דל"ל אלא כרמלית ... ומה שהתיר (בעה"ת) בשאר תכשיטים משום גזירה לגזירה, אבל הנהג' דלדידהו חייב חטאת, לדין אע"ג דל"ל רה"ר אסור כמו שמפורש למעלה".

ולאחר מכן (סי' ק"ו) הזכיר זאת שוב, בשם אחיו ר' בנימין, "והשתא דל"ל אלא כרמלית ברה"י אינו אסור כלל".

שיטת הריקנאטי

הריקנאטי (סי' צ"א) כתב "והר' ברוך אומר דאפילו מתני' דאסר להו בכרמלית וחצר, דוקא בימיהם דאית להו רה"ר גמורה אבל לדין דל"ל אלא כרמלית, ל"ל למיסר מידי והיא גופא גזירה".

שיטת האגודה

כתב האגודה (פ' במה אשה סי' צ"ו) כשמביא את פ' ר"ת



כיון שא"א לבוא ליד אסור תורה לא גזרין דילמא שלפא ומחויא ואתיא לאיתויי, והך סברא לא מחזורא שלא מצינו שהזכירו חכמים ברה"ר דבעינן שיהו עוברין שם ס"ר בכל יום. ואע"פ שרש"י ז"ל מפרש כן בהרבה מקומות אם איתא א"א דלא לישתמיט תלמודא לאדכורי הכי בחדא דוכתא, ועוד שחכמים סתם אסרו ולא נתנו לדבריהם שיעור לחלק בין כפרים לעיריות גדולות, אלא שעכשיו נהגו בכך ולא ישמעו למי שימחה בידם בכיוצא בזה הנח להו מוטב שיהו שוגגין ואל יהו מוידקין".

ונראה משני המקומות הללו שכל מה שהוקשה לריטב"א בזה הוא דאין שום מקור לכך וגם מ"ש ועוד שחכמים סתם אסרו וכו' זה סביב אותה קושיא, ושתי הקושיות האחרות שהק' ר"ת לא היו קשות לו. עכ"פ מוכח מכל הנז"ל דד" הריטב"א דא"צ ס"ר.

אך ראיתי בס' זרע דוד (סי' ח') לה' המגיה שם (או א') שכן אחר שציין לס' האשכול "וכ"כ הנמוקי" (סוף ה' ציצית) בשם הריטב"א, ונפלאתי מאד וז"ל הנמוקי" שם: "כ" הריטב"א במנין החוטים כי עוד הביא ז"ל הא דאמרין בגמ' במנחות (לז'): רבינא הוה אזיל בשוקא כו' ולמדנו מכאן כי מ"ו שנפסקו חוטי ציציתו בענין שנפסקו בכך אם הוא ברה"ר גמורה שיש ברחבה ט"ו אמה ומפולשת מצד אל צד ושרגילין לעבור בה לפעמים ס"ר פושטו ואפילו בשוק כו' אבל כל רשויות הרבים שיש לנו עתה בתוך העיריות כרמלית הן וכו'. א"כ משמע שמצריך אם לא בכל יום או לפחות שיהיו רגילין לפעמים לעבור בה ס"ר.

וכ' ה' המגיה שם "וצ"ע דהריטב"א בחי' לעירובין (נט). מסכים עם הסו' דא"צ ס"ר וכן נקטו הפוס' בדעתו, איברא דגם בחי' (כב. ד"ה כאן הודיעה) כ"ש מבואות ירושלים הרה"ר יש להם שהרי אית להו י"ו אמה רוחב שהוא דרך לס"ר, וע"ש גבי תל המתלקט שכי' פי' והוא רחב ט"ו אמה ועשוי לדריסת ס"ר והיינו כמו שביאר (נט). דרש"י אינו מצריך שיתיישבו בעיר אלא שיכנסו בה ס"ר וכו' ונמצא שדעת הריטב"א אינה מבוררת כמאן נקטו". וכן לקמיה (ד"ה רומי ר"י אדרי"י) כ' או שאין בו דרך לס"ר ואילו הם ד"ע ולא שמביא פירש"י, א"כ מהל' שראינו פה שכי' דרך לס"ר או רחב ט"ו אמה ועשוי לדריסת ס"ר משמע כהרצאים לפרש דסגי בדרך ראיה בלבד, מהל' שמביא הנמוקי" משמע כדפי' דבר רק באפוקי מ"בכל יום" או דא"צ כאחת, אבל משמע דצריך בפועל שיעברו שם זה דין ב"רבים" ולא ב"דרך". וצ"ע.

שיטת הר"ן

הר"ן (פ' במה אשה על הר"ף) כ' ממש כלשון הריטב"א באותה סוגיא בשבת (נו). שהבאתי לעיל עד כדי שכאילו רק חסר בתחילת דבריו המלים "כ' הריטב"א". ובחידושיו לעירובין פרק (ו) ג"כ כ' ביתר פירוט וז"ל: "כיצד מערבין רה"ר, רה"ר דרה"ר בעינן... ועוד שמצויים בה ס"ר וכו' ומיהו לא מחזור דבעינן ס"ר דאם איתא, בפ"ק דשבת דתניא איזהו רה"ר סרטיא כו' אמאי לא קתני והוא שיש שם ס"ר, וכ"ת חלוקי מקומות קתני אבל אי קיימא גברי התם לא קא מיירי, ליתא דהתם פריכין וליחני נמי מדבר דתניא כו' ואמר אביי ליק' כו' דאלמא בדקיימא גברי התם נמי מיירי. ועוד דאי ס"ר גמירין ממדבר הרי כפל כפלים היו בהדי טף ונשים, וכ"ת כיון דממשכין גמירין לא לפינן אלא ממנין הכי בתורה אי"כ ליבעי ס"ר מבני עשרים ועד סוף ששים כדאמרין כפי' יש נוחלין דיתר מבן ששים כפחות מבן עשרים, אלא ודאי משמע דאין לנו בתנאי רה"ר אלא מה שמו חכמים דהיינו שיהא רחב שם עשרה אמה ושיהו רבים מצויים שם ושיהא מפולש משני ראשיו וכו'. א"כ ד' הר"ן ברורה, רק על דבר אחד אעיר דבלוח הדינים אשר בהר"ן על הר"ף בשבת כ' (סי' נ"ט) "ברה"ר לא בעינן שיהו ס"ר עוברין שם בכל יום לרש"י ד' כו ע"א ד"ה אבל". ותמוה מאד שכן ברש"י דפשוט דאינו כן וגם הר"ן לא הזכיר לשם כלל את רש"י ואולי המילה לרש"י נכתבה בטעות.

שיטת המאירי

האחרונים מזכירים את המאירי שמחמיר וא"צ ס"ר, והאמת דלא בריא לא ה' מילתא כולי האי, דיש משמעויות שונות ממנו שנראה שמיקל. הבאה"ל וביע אומר (ח"ה כ"ד) מציינים את המאירי (פ"ו דשבת) וז"ל שם (נו). "... וסוף הדברים איני רואה ראיה ברורה לא לאיסור ולא להיתר בענין יציאת טבעת, אלא שסוגיית התלמוד שלנו מראה פנים לאיסור כו'. מעתה הרבה מנהגים נעשים בטבעת שלא כהלכה כו' (ומפרט ומנסה למצוא היתרים שונים ודוחם), וקצת חכמי צרפת מצרפין בה שאין איתא הרה"ר גמורה ברוחב ט"ו אמה, ובמדרס ס"ר בכל יום ותמה על עצמן שצדיק להחיר עבירות, והרי אף בחצר גזרו, ועוד שהרי עיריות יש שרוחב קצת דרכים שבהם ט"ו אמה ונתת דברך לשיעורים, ואף מה שהזכירו בס"ר לא מצינו אותו בכל התלמוד, אלא שגדולי הרבנים פירשוהו לדמיון דגלי מדבר, וסוף הדברים אין סמך להיתר כלל".

ולכאורה אפשר לומר דמכיון שהקשה על ד' גדולי הרבנים, וסיים שאין סמך להיתר כלל, א"כ אינו מסכים

לדעה זו שצריך ס"ר. אבל בעצם רואים שאין הוא דוחה כלל את השיטה הזו ורק מקשה עליה מזה שלא מצאנו בכל התלמוד והוא עצמו משיב על כך "אלא שגדולי הרבנים פירשוהו לדמיון דגלי מדבר" ועצם הרעיון דבעינן דמיון לדגלי מדבר זה מוזכר בגמ'.
ומ"ש בסוף דבריו דאין סמך להיתר כלל זה רק לגבי יציאה בטבעות שלדעתו אף בחצר אסור לצאת עמה, כך שאף אם נאמר דבעינן ס"ר עכ"ז לא יהא מותר לצאת בטבעת דחכמים לא נתנו שיעור לדבריהם וגזרו אף בחצר, וכל מעיין יראה שפיר דאינו מתכוין כלל לומר דאין להסתמך על כך שצריך ס"ר אלא כוונתו לגבי כל ההיתר שדן עליו והוא היציאה בטבעת שאוסרה אף במקום שלכ"ע רה"ר הוא.

והראיה דכשמוכיר ענין זה במקומות אחרים לא דחהו כלל, כמו שכתב בפירושו למשנה הראשונה מעירובין וז"ל שם "והה"ר הוא דרך שיש ברחבה ט"ו אמה ומפולש משני ראשיו עד שיוכל אדם לעבור ביושר בלא עכוב ושאינו מקורה, וכן הצריכו בו גדולי הרבנים שיהא בו דריסת רגל לס"ר ולא שיהו ס"ר יכולין לעבור שם ביחד, אלא שיהא דרך מצוי לס"ר ורגילין לעבור שם".
א"כ אינו מקשה שום פירכה על שיטה זו. ובעירובין (ו). כ' וז"ל: "ומ"מ רה"ר גמורה אין הכשרה אלא בדלתות ולא עוד אלא שגדולי הרבנים מוסיפין בו שאין נקרא רה"ר אף ברוחב י"ו א"כ רגילה בו דריסת ס"ר. וא"כ נמצא לדבריהם במבואות שלנו שכלם אין להם אלא דין מבואות ואפילו היו רחבים ט"ו אמה א"כ מצויה שם דריסת ס"ר, אלא שזו קולא יתירה". א"כ גם כאן רק ציין שזו קולא יתירה אך לא דחה אותה, ונראה דאפילו קידע דעה זו שצריך ס"ר מדסתם בפירושו לעירובין (כו). קדעת רש"י, וז"ל "ממה שכתבנו למדת שאע"פ שאמרו עיר של יחיד ר"ל שאין נכנסין בה ס"ר מערבין את כלה". וכו'.

וכן בעירובין (נט). כ' בתוך הדברים "ואפילו מצויים שם ס"ר" הרי שהחוקק שוב לדעה זו.
ולכן נראה דאף שהקשה על שיטה זו, מ"מ לא דחאה כהרמב"ן הריטב"א והר"ן ולהלכה ומעשה לא חיזה דעתו בפ"י רק שבמקום אחד סתם כרש"י, ואם כנים אנו בזה אזי נצטרך לומר לכל הפחות דגם אם אינו מהמקילים, עכ"פ אינו מן המחמירים.

והנה מלאונו בשנים מתוך חמשת המקומות הללו יש סיעתא לפריטי ותנאי דין ס"ר, שהזכיר בפירושו את ה"בכל יום" בשבת (נו). ובריש עירובין מפרש "ולא שיהו ס"ר יכולין לעבור שם ביחד אלא שיהא דרך מצוי לס"ר ורגילין לעבור שם". הרי שא"א לומר דסגי במקום הראוי בלבד כמו שלכאורה אפשר לטעות בדבריו - משום שהוסיף ורגילין לעבור שם ובמקום אחר כ' שיעברו בכל יום, אלא נראה שבא לומר כמ"ש ברא"ה שא"צ שיעברו כאחת ושיעמדו במקום אחד אלא כל שעוברים שם במשך היום ס"ר אף שברגע אחד אין ס"ר יחד, עכ"ז כל שהדרך היא מעבר לס"ר במשך יום, הרי רה"ר.
ומלשונו במשנה הראשונה בעירובין יש לדקדק דבר נוסף והוא מ"ש שם "ומפולש משני ראשיו עד שיוכל אדם לעבור ביושר בלא עכוב".

ואגב אורחא אף שטרם נגענו בענין זה של "מפולש". כיון דאתא לידן נימא בה מילתא, דיש שרצו לחפש שהיום שיש רמזורים בדרכים הם משמשים כמחיצות ומשום כך אפשר להחשיב מקומות רבים לרה"ר, וזה קצת דוחק לומר שיעשו ממש כמחיצות משום שא"א לעבור, אבל יש מקום לומר דמשום שא"א לעבור מחמת הרמזורים ע"כ לא נחשב הדרכים לרה"ר כמ"ש המאירי שצריך שיהא אפשר לעבור שם ביושר בלא עכוב והרי זה מעכב את האדם. אלא שאפשר אולי לומר סברא אחרת ברמזורים דכיון שהם מכוונים את התנועה ומטרתם שאדרכה ויכלו האנשים לעבור ביושר ובלא עכוב ושלא יהיה אנדרלמוסא א"כ אין נימא דבאו לתקן ונמצאו מקלקלים, דאטו אם א"א לעבור בלא עכוב בדרך רה"ר מחמת רבוי הקהל מי נימא דע"כ לא יחשב לרה"ר הרי אדרכה זה שיש שם רבוי האנשים הוא זה שמשוו ליה למקום דין רה"ר וע"כ גם כשאדם נוגע מלעבור משום רמזור אדום הרי זה כדי לאפשר לחבירו בינתיים לעבור ואין זה חשיב עכוב, ואולי רק בזמן שהרמזור אדום ואין תנועה בצד שכנגד נוכל לומר כן ואכמ"ל.

דבר נוסף שיש לעמוד במאירי הוא על ההיתר המחודש הנוסף שיש בו לרה"ר שלא מצד הס"ר אלא משום שהמקום קנין יחיד.
וה"ל בסוגיית עיר של יחיד בעירובין (נט). בדיסקרתא דריש גלותא, "ויש חולקין במכרה כולה ומפרשים שאותו היחיד בנה עיר לעצמו ונתיישבו בה רבים ומעלים לו מסים וארנוניות מחמת הבתים שנמצאת העיר קנין ליחיד ואין לבני העיר קנין גמור בדרכים וסרטיאות אלא לדריסת רגליהם לבד ואותו היחיד רשאי לבנות בהן כשלו וכגון זו אין חייבין ברה"ר, ואפילו נתנם במתנה גמורה שלא במס, הואיל ושייר לעצמו הדרכים ואפילו היו שם שש עשרה אמה ואפילו מצויים שם ס"ר [בנ"א הגיר: אע"פ שרגל ס"ר מצויה לשם] וכמו שאמרו בפ' שני יהושע אוהב ישראל היה ותקן להם דרכים וסרטיא כל היכא דלא ניהא

תשמישיתה מסרה ליחיד, אלמא כל שהיא רה"ר אע"פ שיש לרבים קנין בהם לדריסת רגליהם ושיש להם דרך סלולה אין חייבין בה משום רה"ר, וכענין זה מצאנו חצר שהרבים נכנסים בו ויוצאים בזה רה"ר לשבת וכ"ש אם כל הדרכים שלו והוא משאילן או משכירן, ונמצאו עכשיו עיריות של מלכים אין בהם חיוב רה"ר גמורה, והדברים מתקבלים ונראין כאוהבים [בנ"א הגיר: ונתחדש לנו מסברא זו חידוש גדול הוא שעיריות של מלכים כגון כל העיריות שאנו רגילין בהם אין בהם חיוב משום רה"ר וזה תימא] אלא שעיקר הדברים אף במכרה כולה שאין לה רשות מיוחדת על האחרים וכו'.

וע"י בריטב"א שם בסוגיא שדחה פירושו זה וכן אף זה נכון "שאל"כ אף ירושלים בזמן המלכים אין בה משום רה"ר", אבל ק"ל דמנלן באמת דירושלים בזמן המלכים היתה רה"ר דאפשר דמ"ש הגמ' ירושלים אלמלא דלתותיה הוא אחר תקופת המלכים וכן מה שנזכר בפסחים ס"ו ע"א עם הלל ובני בתירא שכי"א תוחב לו בצמרו את הסכך ואמרו שם בתוס' דמשמע דיש רה"ר בירושלים והקשו מעירובין ות"י דהכא לאחר שנפרצו בה פרצות, יש לומר דזמן בני בתירא היתה של רבים ואה"נ לפני זה בתקופת המלכים היתה עיר של יחיד, א"כ יצא לנו דלשיטה זו במקומות שיש בהם כבישים פרטיים ומשכירים אותם לרבים או מקומות שיש בהם מלכים והארץ שלהם אין שם דין רה"ר.

שיטת הר"ף

בדעת הר"ף נראה מדלא הזכיר דבעינן ס"ר דלא סבר כן. אבל באמת אין ממנו ראיה מוכחת לכאן ולכאן, ועיין במשכנ"י שדייק ממנו בכמה מקומות שדעתו להחמיר והשיב עליו הר"ף דאין ראיה מכל המקומות הללו. וממהר"ט"ף ס' י"א נראה אה"נ לפני זה בתקופת המלכים הרי"ף אין ראיה שלא סובר כן אלא פשוט לא גילה דעתו משום שכי' דנקטינן דהיכא דהרי"ף לא גילה דעתו פסקינן כתוס' ולכן הוא מיקל בנ"ד ואי הוה ראי' מדלא הזכיר זאת הרי"ף שלא סובר כן לא הוה שייכא הך כללא חכא.

שיטת הרמב"ם

הרמב"ם ג"כ לא הזכיר באף מקום שום זכר לדעה זו לא במשנה תורה ולא בפיה"מ ולא בתשובותיו, ופלא שלא הביא דעת הגאונים בזה לפחות בהזכרה בעלמא.
וה"ל (פ"ד משבת ה"א): "איזו היא רה"ר, מדברות ויערים ושוקים ודרכים המפולשין להן, ובלבד שיהיה רוחב הדרך ט"ו אמה ולא יהיה עליו תקרה". ותמה שם הה"מ אך יתכן דמדובר הוא רה"ר, ועיי"ש בכ"מ שהביא תי' ה"א בן הרמב"ם דמ"ש אביי כאן בזמן שהיו ישראל במדבר דאדרכה או לא ה" המדבר רה"ר משום שהיו מחנותיהם סדורים בו וה" לגבן כמו בקעה ושדה, ובוה"ז שכל מי שירצה הולך ועובר בו דאין ישראל דרים שם הוא רה"ר, ועיין במעשה רקה (תו"ד מובא בס' הליקוטים על הרמב"ם) דהסביר דבריו אף כוונתו שבזמן שהיו ישראל במדבר היה המדבר רה"ר שהרי הכתוב אומר אל יצא איש ממקומו וגם עוון מקושש ה" שהעביר ד"א ברה"ר, גם ילפינן מושיט מעגלות שבמדבר ובר"פ הוורק קרי להדיא למחנה ליה רה"ר אלא כוונתו דהמדבר ה" מוקף מהם והם היו האדונים אף אז דלגבי דידהו הוה רה"ר גמור מ"מ לגבי אחרים לא הוה רה"ר והיינו לגבן שכי' כלומר לגבי ידן, וגם אחר הסבר זה כ"ז הוא דוחק גדול וגם מ"ש לגבן משמע דקאי אבנ"י וזה דוחק בתוך דוחק, ועי' בס' התקנות לרס"ג (דף קצ"ה ע"ג) מ"ש שם ליישב דהא בזמן נסיעתן דהיה נחשב לרה"ר והא בזמן חנייתן יעו"ש בהסבר הדברים, עכ"פ המשתמע מד' הרמב"ם הוא דנראה דס"ל דמדבר נקרא רה"ר מצד האפשרות שבו שיעברו בו רבים וגם אינו מקום פרטי לאף אדם וזה לבד ראיה ברורה שא"צ ס"ר דלשיתו המקום הוא העיקר, ומרחיק לכת יותר מהרמב"ן דאפילו מדבר הוא רה"ר ואפילו שאין שם דרך מתוקנת עדיף ממקום שיש בו דרך מתוקנת שלא רחבה ט"ו אמה.

ועי' בישועות יעקב (סי' שמה סק"ד) אם המדבר היה מקום זרע כשהיו בו ישראל שפי' ברמב"ם כהפי' של הר"א. אמנם הגרב"צ קואניקה במכתבו לר"א אביכזיר אודות עירוב העיר אלכסנדריה (המאסף חוברת שניה עמ' 141) כ' "ואי לאו דמסתפינא הייתי אומר כן גם בדעת הרמב"ם דהוא לא הביא רק דין השנוי בש"ס ולא ביאר דאפילו אם ליכא ס"ר הוה רה"ר, ויש לומר דאה"נ גם הרמב"ם ס"ל כן". ותימה על הפוסקים שהחליטו כן בדעת הרמב"ם שהרי אפילו דין היוצא מתוך קושיות ופולפולים בתלמוד כ' הפוס' דאין דרך הרמב"ם להביא אם זה לא מפורש בתלמוד, ואדרבה יש ראי' להיפך שהרי הרמב"ם ודאי ידע מדעה זו של הגאונים והיה לו להזכיר דעה זו ולדחותה, וממה שלא הזכיר נראה שלא רצה להכריע בזה וכ"כ דנראה מהה"מ שלא החליטו כן בדעתו.

אבל לפמש"ל דבריו הרמב"ם "והמדבר" ובפרט לפי פי' ר"א בנו נראה דודאי הרמב"ם לא ס"ל כן. ובאמת העיר על כך אחד הקוראים במאסף (חוברת 4 עמ' 536) והוסיף שם גם את ראיית המשכנ"י מזה שהרמב"ם לא פירש כרש"י בסוגיית עיר של יחיד וכבר כ' לעיל

בד' התוס' דאינה ראיה, אבל ק"ל אך לא הזכיר הגרב"צ קואניקה דהריטב"א הרי כ' בפירוש דהרמב"ם אינו מצריך ס"ר (הובאו דבריו לעיל) וצ"ע.

שיטת הראב"ד

מהראב"ד נראה דסובר כהרמב"ם מדלא השיג עליו מידי, וכמ"ש השד"ח בכללי הפוסקים (י' כללי הראב"ד סק"א), דבמקום שלא השיג להרמב"ם ס"ל כותיה, אולם יש היום המפקקים בכלל זה, עי' בס' השגות הראב"ד בהוצאת ר' בצלאל נאור שציין לכמה מקומות שהזכירו נגד כלל זה.

שיטת המגיד משנה

הרב המגיד (פ"ד מה' שבת ה"א) כתב "ודע שיש מן הגאונים והאחרונים סוברין שאין רה"ר אלא במקום שבוקעין בו ס"ר כדגלי המדבר, ואין לזה רמז בגמ' ואינו עיקר, וכ"כ הרמב"ן והרשב"א".

שיטת הריב"ש

הריב"ש (סי' ת"ה) מקשה על שיטת רש"י הק' שהזכירו שאר הראשונים ומסיק שלא כדבריו ושא"צ ס"ר.

שיטת האהל מועד

גם מרבי שמואל ב"ר משולם גירונדי נראה שמחמיר מדלא הזכיר בספרו אהל מועד התנאי של ס"ר בשום מקום אף שמפרט כל תנאי רה"ר.

שיטת ראב"י אב"ד

בתשובותיו (סי' צ"ז) כ' "כ"ש אגן שרוחצים בשבת בנהר שלנו ויוצאים לאלתר בלא ניגוב ומטלטלין ד"א בכרמלית ופעמים שמתלטלין בשפת הנהר על קרקע שהוא רה"ר ד"א". וכ' שם הרב קאפח בהערות נראה בד' רבינו שיש לנו דין רה"ר ודלא כתוס'. ובס' המאורות לעירובין (דף ס') כ' שהור"מ ב"ר יהודה פי' בשם ראב"י (וכנראה שהוא הראב"י אב"ד) דלא כפירש"י ואין חילוק בין יש בה ס"ר וכו' אבל ד' בעל המאורות עצמו לא בריא משום דבדף ז' מביא פירש"י ללא חולקים.

שיטת ס' הנייר

בספר הנייר והוא מרבותינו בעלי התוס' מתלמיד ר' ברוך חיים (הוצ' מכון סורא ג.י.), (פ"ב ריש ה' שבת ד"י) כ' מה הם ארבעת הרשויות לשבת, ושוב אנו מוצאים דכשמפרט מהו רה"ר לא הזכיר מאומה מתנאי דס"ר. ורק בהמשך בדן כרמלית כ' "ואיזהו כרמלית הוא בקעה שיש בה שדות הרבה ושביל בין זה לזה כו' הרי לכל אלו דין כרמלית הואיל ואינם רחבים י"ו אמה ואין עוברין בו ס"ר דומיא דדגלי מדבר". וכ"כ לק' (פ"ג מה' עירובין דף נא) "ומן התורה אינו נקרא רה"ר אלא שוק גדול רחב ט"ו אמה וס"ר בנ"א עוברים בה בכל יום ומפולש משער לשער, ופחות מכאן נקרא כרמלית".
הרי לנו דאף דבתחילה משתמע ממנו שא"צ הרי בסוף מגלה לנו אפילו דצריך "בכל יום" ובנ"א דמשמע לאו דוקא ישראל, ואפשר דמ"ש זה מגלה לנו לגבי פרטים אלו ג"כ שדעת התוס' הוא כן.

שיטת עץ חיים

דעתו של ר' יעקב חזן מלונדורף (מהדו' מוסד הרב קוק) לא מבוררת אצלי כ"כ. שמביא (בעמ' רנ"א) את ר' ברוך לגבי להציל דדוקא לחצר שסמוך לרה"ר ומיחלף ברה"ר ולחודויהו היה רה"ר דאי רחב וכו' ומצויים ס"ר אבל בבית חבירו שיש לו גג ויש שם עירוב יכול להוציא. ועוד שאין לנו רה"ר דאי' דליכא למיגזר וכו'.
א"כ מביא את ר' ברוך דס"ל דבעינן ס"ר, וכן בעמ' רס"ד בענין יציאת תכשטים שוב מביאו שאומר שיכול להיות בכל ענין מותר לדין דל"ל רה"ר, אולם לאחר מכן (פ"ז עמ' רנ"ז) כ' "רה"ר מדברות ועיריות ושדות (המהדיר שם ציין שכה"ה ברמב"ם כת"י תימניים וברמב"ם שלפנינו שווקים) ודרכים המפולשים להם". ובהמשך "רה"ר שיש עליו תקרה או שאין ברחבה שם עשרה אמה כרמלית". הרי שבתנאי רה"ר בסוגיא בדוכתיה כשכ' ד"ע השמיט תנאי זה, ואמנם הקטע השני "רה"ר שיש עליו תקרה" וכו' נזכר גם בס' הנייר בהאי לישנא אבל לפחות היל"ל בקטע הראשון, ואולי משום דבקטע זה לא נחית לפרט כל התנאים, דגם תנאים אחרים דצריך ל"ע השמיט ע"כ לא הזכיר גם זה. וצ"ע.

שיטת ס' הבתים

הברכ"י (סי' שמ"ה או"ב) כ': "זה ל' ס' הבתים כת"י, יש מן הגדולים שכי' שכל עיר שאין ס"ר בוקעין בה אין לה דין רה"ר ולא מצאתי לדבר זה עיקר עכ"ל".

שיטת הלקט ישר

כתב בעל הלקט ישר לר' יוסף ב"ר משה ממינזטר, (מנהגים פס"ה ותשו' של רבו בעל תה"ד, מיקצי נרדמים ברלין תרס"ג עמ' 66) וז"ל: "ואמר איני רוצה לילך חוץ לעירובי בדי' כנפות שלי אע"פ שאני סבור שהוא מותר.

וכן מצאתי בא"ח ח"ל וא"א הרא"ש ז"ל היה יוצא בה, וז"ל תשו מהר"ל ובט"ק דעתי נוטה דשרי לדין דלי"ל רה"ר... וטעמא דהמהר"ם שהיה מחמיר ע"ע דילמא מיפסק... אבל חומרא יתירה הוא לדין דלי"ל רה"ר אף כי כ"י תשב"ץ וכן עמא דבר. הקטן הלוי מצאתי. מ"ל קצת קשה זו עכ"פ מבואר דס' דלי"ל האידנא רה"ר.

סיכום שיטות הראשונים

עלה בידינו מכל הנ"ל ולסיכום ניתן לומר דרוב הראשונים מקילים וכמ"ש המג"א, הט"ז הבאר היטב, הברכי יוסף, שערי אשך (אה"ע סי' ג'), ישועות יעקב (סי' שמ"ה), בית אפרים, בית אב ועוד. ודלא כמהר"ק פראגי (סי' ס"ה), המשכנ"י, והבאה"ל (סי' ט"ד) ועוד. ואלו הם הראשונים שכתבו בפירוש דבעינן ס"ר: הגאונים - רב האי גאון, רש"י גאון, רב עמרם גאון, ס' העתים, האשכול, הבה"ג, הראשונים - רש"י, סמ"ג, סמ"ק, סה"ת, הרוקח, הרא"ש, הטור, אר"ז, התוס' במקום א', תוס' ר"ד, צידה לדרך, אגור, ריא"ז, המנהיג, מחזור ויטרי, ראב"ה, וספר הנייר.

ואלו הראשונים שנראה כמעט ברור מהם כן הג"א, מרדכי, הגמ"י, שה"ג, רי"ז, ראב"ן, ואורחות חיים שכ' כן בשם אחרים ומסתמא הסכימו עמהם.

ואלו הראשונים שחלקו בפירוש: רמב"ן, רשב"א, ריטב"א, ר"ן, ה"ה"מ, הראב"י אב"ד, רבינו ברוך בהגמ"ר וריב"ש.

ואלו הראשונים שנראה מהם שחולקים (מללא הזכירו דבעינן ס"ר) רי"ף, רמב"ם, (ראב"ד), ואהל מועד. וכן מהיראים ניתן לדייק כן. וכ"מ מס' הבתים.

ואלו הראשונים שכ' שאין לנו היום רה"ר ולא פי' מאיזה טעם: שבלי הלכות, ריקאנטי, או"ה, הגהות או"ה, מהר"ל, מהר"י וי"ל, תניא רבתי, הכל בו, ולקט יושר. ומהתה"ד והאגודה יש משמעות שסוברים שצריך ס"ר.

ואלו הראשונים שנלע"ד דיש להסתפק בדעתם או שנחלקו האחרונים בדעתם, ר"ת, רשב"ם, מאירי, מרדכי, יראים, ראב"ה, ס' המאורות, ויש שדעתם דגם רש"י והרא"ש לא מקילים.

ולגבי הספק האם צריך שיעברו דוקא ברחוב או דסגי במה שמצויים בבתיהם וכדו, נראה מבעה"ת והרמב"ן בשבת דבעינן עוברים דוקא, ומלשון הגאונים, רש"י, רמב"ן בעירובין, ראב"ה, וריטב"א משמע דסגי במצויים שם. וכ' התו"ש דמכיון דיש לנו מקומות מוגאונים בכל ע"כ אין זה נחשב למחלוקת בין גאונים ספרד לאשכנז, עכ"פ נראה דהאחרונים שנקטו שרוב הראשונים מחמירים התכוונו בעיקר לחכמי ספרד ולכן הגיעו לרוב כזה, ובוזה אפשר אולי ליישבם מהתימה שיש עליהם דהא קחזינן דהרוב מקילים.

ענף ב'

האם ס"ר בכל יום

והנה לעצם השאלה אם צריך שיעברו בכל יום, מציונו שכבר נשאל כן הובחי צדק בתשובות החדשות (ח"ג סי' ק"ב), והשיב דפשוט הוא שצריך שיעברו בכל יום, והביא דברי מרן בשולחן הטהור (סי' שמ"ה סי"ז) שכ' "וי"א שכל שאין ס"ר עוברים בו בכל יום אינו רה"ר", וצ"ע עוד מקורות לכך.

והתמיהה רבה על המ"ב שכ' (ס"ק כ"ד) "חפשיה בכל הראשונים העומדים בשיטה זו ולא נזכר בדבריהם תנאי זה רק שהיה מצויין שם ס"ר". והרי בראשונים עצמם שהזכיר כ"כ להדיא, בריטב"א ב"ן ובמאירי, וכ"ה ברמב"ן בשבת (נו), וכ"כ המנהיג ורי"ז וס' הגמ"י, וכן הרע"ב בפירושו למ"א (פ"א דשבת) כ' "ואיכא למאן דאמר שצריך נמי שיהו בוקעין בהם ס"ר בכל יום כדגלי מדבר".

והרח"ד הלוי במקור חיים (ח"ג עמ' שט"ז) כ' דהמ"ב הקשה מנין דבעינן עוברים ואולי מספיק שדרים בה, ואחמה"ר נראה דלא דק, דודאי כוונת המ"ב להקשות מנין שצריך שיעברו בכל יום ולא מנין שצריך בכלל שיעברו דשמא סגי בזה שידורו. וכך גם נראה להדיא משעה"צ (שם סי' כ"ה) וז"ל, "ורק ברש"י בעירובין (נו), מצאתי שכ' עיר של חילוי, שאלו היו כנסתין של תמיד ס"ר וכי וגם שם אין כוונתו שיהיו ס"ר בוקעין בו בכל יום, וראיה דלעיל (ו) ששם מקור דין רה"ר, לא זכר רש"י תנאי זה כלל, ורק שבא לכאור דברי המשנה שאמרו עיר של יחיד ונעשית של רבים, דהיינו שלא היה שם מעולם באותה העיר ס"ר, רק אח"כ נתיישבו באותה העיר הרבה אנשים, עד שנתקבצו בהעיר ס"ר, אבל אין הכרח שיהיה צריך להס"ר שיעברו בכל יום דרך המבוי המפולש". ויש להוסיף דגם האו"ז נקט הלשון "תמיד".

אננם לכאורה יש ראיה מדברי רש"י במקום יותר מפורש, שכתב (קא) ד"ה חייבין עליה "אבל עכשיו דלדלתותיה נעולות לאו רה"ר שאינה כדגלי מדבר שהוא דרך פתוח כל שעה". ואי לאו דבעינן שיעברו בכל יום, אמאי כ' דבעינן דרך הפתוחה כל שעה.

ובס' שמירת שבת כהלכתה פסק (פ"ט י"ד) שאין לעשות תיקון צוה"פ בערים שמספר תושביהן מגיע לשש מאות אלף. ובמקורות צ"ע לתפא"י בפתיחתו למס' שבת. אבל שם כ"כ "וי"א בנ"א דר"ם בהעיר לעבור בו בכל יום

כמדבר שהיו ישראל ת"ר אלף במחנה". הרי שאין די בזה שידורו בעיר אם לא יעברו שם בכל יום. ואגב בהמשך כ' התפא"י "מיהו י"א אפי' אין ס"ר עוברין שם, וכן יש להחמיר על עצמו, ראה ט"ז (א"ח שמ"ה סי"ו, צ"ל סי"ז) ע"ש". ותמוה שהרי הט"ז מיקל ולא הזכיר כלל להחמיר.

ובעיקר הדברים נראה דיש להבין באמת מה המשמעות של ס"ר אילולי הם עוברים בכל יום. עוד עלינו לידע האם שי"ך שמקום מסויים ישתנה תוך רגע ממצב של רה"ר לכרמלית, או לחצר הרבים, דאם שם רה"ר נקבע לפי המצב העכשווי, כאשר יתבטל המצב שוב יהפוך להיות כרמלית, או דאחר שהוקבע שם המקום לרה"ר אין צריך שבכל רגע יתקיימו כל התנאים אלא סגי שבאותו היום יהיו בו כל תנאי שם הרשות.

ונלע"ד דשורש הדברים נמצא בדברי הגאונים. בבה"ג שהבאנו ישנם שתי נוסחאות שונות שיש להם משמעות לגבי שאלה זו. בבה"ג כפי שהובא בספר העתים הגירסא היא כך: "דבצרה ביממא רה"ר, ובלילה דאיכא חרסי כרמלית היא, רה"ר דוכתא דדשיין ל"י שית מאה אלפיין גברא ביומא כדגלי מדבר".

וגירסת הבה"ג אספמאי שונה במקצת. "הכין אמרו משמיה דרב יהודה ריש כלא דמנהר פקוד מבוצרה ביממא רה"ר היא, בליליא כיון דאית חרסאי כרמלית הוא, פי' רה"ר דוכתא דדשיין בה שית מאה אלפי גברי בכל יומא כדגלי מדבר".

וממה שבגירסת העתים מוזכר רק "ביומא" ולא "בכל יומא" כאספמאי, מסיק התו"ש דבכל יומא הוא לאו דוקא. אולם ראשית נעמוד על ההבנה בעצם דברי הבה"ג. ורא' בבה"ג מהדור ר' עזריאל הידלס הימר דאף לגירס' אספמאי דמשמע דמילת "דבצרה" משתייכת למשפט שלפניה יש להוסיף "דבצרה" אחרי "דמנהר פקוד דבצרה", כלומר דמ"ש דביממא רה"ר הוא כו' קאי על העיר בצרה עצמה ולא על דרך מהעיר. ומבואר להדיא דשי"ך מקם שמשתנה מרה"ר לכרמלית מחמת שבליה א"א להלך בו.

ובביאור המילה חרסי עיי"ש (הערה 28) שהביא פי' הרב מרצב"ד זצ"ל, שחרסאי פי' שומרים, כלומר שיש שם שומרים המונעים בלילה להכנס לעיר וע"כ בלילה היא כרמלית, אלא שנושאר בצרע"ה על פסק מפליא זה, שביים נחשבת לרה"ר ובלילה לכרמלית של מצאנו דבר כזה. מה גם שלכאורה זה נגד דברי הגמ' בעירובין (ו): שירושלים אלמא דלתותיה ננעלות חייבין עליה משום רה"ר.

ובתו"ש (כ' טו' עמ' קס"ט) העלה הסברים אחרים כמו חרסים, דלא דרסי עליה רבים שמא יזוקו, ודוחה פי' זה משום דא"כ גם ביום היא כרמלית. גם התוספתא כפשוטה לר"ש ליברמן (ס' מועד עמ' 2) מפרש חרסי - חרסים, ומוסיף "וא"א לרבים להכנס לשם בחושך בלילה מחמת החשש שיזוקו חרסים". ובכך מצאנו פתרון לשאלת הרמ"מ כשר מה ההבדל בין היום ללילה, ומחוק פי' זה בכך שיעקב אוברימיר סיפר לתלמו שביקר בעיר בצרה ב-1877 למס' ומצא שכל התל' בפתח העיר וסביבותיו הקרובות היו זרועות שברי כלי זכוכית וכלי חרס כי המקום היה מרכז מסחר בכדי יין.

והתו"ש מסיק שחרסאי הוא כגירסת הר"ח והר"ף בעירובין (מז): חרס שבין תחומי שבת, כלומר גדר, והכוונה כאן שדלתותיה נעולות בלילה.

אולם לא משמע כ"כ כפי' זה מהלשון "ובלילה דאיכא חרסאי", דהיה צ"ל דלדלות החומה נעולות ולא שיש חומה, שהיו חומה יש ביום כבלילה, ולהפירוש חרסי - חרסים מובן יותר דהבעיר רק בלילה כשחשוך.

ומה שקשה על תשו' הגאון מדברי הגמרא ירושלים אלמלא דלתותיה מבאר התו"ש כדעת האומרים שמביא המאירי דאף שנעולות בלילה אין נעילת הדלתות מועלת אלא לזמן נעילתן. ומביא מקור לשיטת זו דלדלות נעולות מועילות רק בשעה שהם סגורות מהירושלמי עירובין (פ"א סוף ה"א) "תני ר' אושעיא פתחים פתוחים לרה"ר נפתחים נעשה מקומן רה"ר ננעלים נעשה מקומם רה"י". (ופי' שם רובן העדה נפתחים פי' נפרצו בשבת, אבל לא משמע כן) וכן תוספתא עירובין (סוף פ"ז) "החזירו פתחים למקומן חזרו לאיסורן". ומפרש דמ"ש הגאון רה"ר הוא דוכתא כו' הוא המשך שמדבר על בצרה ולא ענין בפ"ע דדוקא בעיר שיש בה מחיצות א"צ ס"ר לבה"ג ואולי לכן לא הזכירוהו הר"ף והרמב"ם וחולקים על עיקר הדיון לחלק בין יום ללילה בדלתות סגורות.

אבל גם מ"ש דדברי הגאון "רה"ר היא דוכתא וכו'" הם מוסבים לעיל - זה דוחק דמשמע להדיא שהוא בא לפרש עתה מהו רה"ר ואין זו קשור לתנאים של העיר בצרה כלל, וגם מה שרוצה לומר דכל דברי הבה"ג הם רק במקום שיש נעילת דלתות בלילה זה דוחק וקשה לומר.

ובאמת המאירי כתב לדחות את השיטה שמפרשת את דברי הגמ' שירושלים אלמלא דלתותיה נעולות בלילה היא רה"ר, שחייבים עליה גם בלילה אבל ביום היא רה"ר אף שדלתותיה נעולות בלילה, וכבת שאין אלו אלא דברי תימה, שאין הדבר מצוי לינעל שערי מדינות ביום, וכבר הגיהו עליהם גדולי הדורות משמועה של פטמין כדלהלן, וצ"ל לשיטה זו דמה שהקשה שאין הדבר מצוי לינעל

שערי מדינות ביום, אה"נ דאינו מצוי, ומשום כך באמת הוי רה"ר ולא רה"י, אלא שיקשה על כך משמועה של פטמין, וביאור הקושיא, דהמשנה בעירובין (קא), אומרת "לא יעמוד אדם ברה"י ויפתח ברה"ר, ברה"ר ויפתח ברה"י" א"כ עשה מחיצה גבוהה י"ט דברי ר"מ, אמרו לו מעשה בשוק של פטמים שהי' בירושלים שהיו נועלין ומניחין את המפתח בחלון ש"ע"ג הפתח, ר' יוסי אומר שוק של צמרים הוה". והגמ' שם מקשה ורבנן אמר ר"מ רה"ר, ומהדרו אינהו כרמלית דאמר רבה בר בר חנה אר"י ירושלים אלמלא וכו' אמר ר"פ כאן קודם שנפרצו בה פרצות כאן לאחר שנפרצו בה פרצות.

ומשמע מהגמ' דקודם שנפרצו בה פרצות במשך כל היום שהי' השוק של פטמים או צמרים היתה נחשבת ירושלים לרה"י.

וחשבת' לתרץ לשיטה זו דהיו באמת נועלין השוק בלילה דאז ממילא היא רה"י, ואין ראיה מהמשנה שבמשך היום היתה נחשבת ירושלים לכרמלית כי המשנה לא מדברת על פתיחת החנויות ביום אלא על נעילתן בלילה, ולפי"ז יובן אמאי נקטה המשנה דוקא נעילת החנויות ולא פתיחתן דהי' אפשר להקמדי' פתיחת החנות באופן שהיו נועלין את המפתח מהחלון כדי לפתוח ולמה צריך להגיע לנעילת החנות.

וג"כ יתיישב מה דלכאורה ק"ל איך היו פותחין חנויותיהן בשבת הרי זה אסור משום מראית העין, ולפי"ז אי"ש דהיו נועלין אחר כניסת השבת ולא קאי בפתוחין.

אננם הרמב"ם בפיה"מ פי' גם באופן דפותחין וכו' "היו פותחין החנויות בשבת". אבל נראה ליישב לפי מה שפי' בשוק של פטמין שהיו מפטמין העופות ומשמנים אותם ואח"כ מוכרין אותם ולא כמו שפי' רש"י פטמים, קצבים, א"כ אפשר דפותח חנותו לא בשביל למכור אלא להאכיל העופות.

ואולי לפי"ז יובן ההבדל בין פטמין לצמרים, דבצמרים שי"ך רק נעילה דשם רק מוכרין הצמר, ובפטמין שי"ך גם פתיחה דמפטמים העופות. דלכאורה קצת קשה מה בא ר"י לומר שוק של צמרים היה דמאי נפק"מ בזה, ולהאמור אתי שפיר שבא לומר שהיו רק נועלים ולא פותחים.

פש גבן דיש לנו שתי שיטות בנעילת דלתות דלפי הדרך שנקטו כולם, במקום שנועלין הדלתות בלילה גם ביום נחשב המקום לחצר הרבים, ולפי הירושלמי והתוספתא אף שנועלין הדלתות בלילה, ביום נחשב המקום לרה"ר.

ובהסבר הדברים אפשר דהמחלוקת היא בהגדרת רה"ר מה משוי' ליה שם רה"ר, האם מה שהדרך היא טובה ומתוקנת ועוברים שם בנ"א תדיר, ואף אם יום אחד לא יעברו בו כיון שרגילין לעבור שם אי בעצם המקום הוא מקום הליוך לרבים, או דנימא דמה שעוברים שם עתה בפועל הוא דמשוי' לה רה"ר, דרה"ר פי' מה שיש קיבוץ רב של אנשים במקום אחד וחס' שמתחייבים את המקום לרה"ר, וכשאין שם בנ"א הרי עתה המקום כבר אינו רה"ר.

אבל נלע"ד לומר בדרך אחרת למה שכתבנו דברי האו"ז עמ' הגמ' דלא יקשו אהדדי, ואי לא נצטרך לומר דהגאון איל בשיטת הירושלמי ולא נצטרך לדחוק בו כל מיני דחקים. והוא דלכאורה יש להבין באמת אמאי ירושלים ביום אינה נקראת רה"ר כשדלתותיה ננעלות בלילה, הרי ביום בוקעין בה ס"ר ואמאי גרעא ממדבר בזמן שהיו בו ישראל, אלא צ"ל דכיון דלדלתותיה נעולות בלילה הרי בלילה היא חצר של רבים שהיא רה"ר מה"מ משום דמוקפת מחיצות טובות העשויות בידי אדם, א"כ מה שנפתחים הדלתות ביום אינו הופך את המקום להיות רה"ר אלא הוא נשאר חצר של רבים רק שרבים בוקעים בו, דכיון דהמקום הוא מקום המוקף מחיצות א"כ בעצם הוא חצר הרבים ולא רה"ר.

אבל כשיש לנו מקום שאין בו מחיצות כלל כדרך שבין שתי ערים וכמו שהיה ליד העיר בצרה, אלא שיש עתים שקשה לילך שם אם מחמת החשיכה או שומרים או לסטים או כל דבר אחר המפריע לעבור שם, אי בעצם המקום הוא רה"ר אלא שצריך שיוסר הדבר המפריע לעבור שם.

ודוגמא לכך דמקום של טיט בימות הגשמים שהפך להיות כרמלית מחמת כן שא"א לעבור בו, וכי גם בימות החמה ישאר כך כיון שבימות הגשמים לא יכלו לעבור בו.

אלא ודאי דמקום שנתון לפגעי הזמן, לפי מצבו של עתה הוא נידון, ולא נאמר דכיון דמקום מסויים הוא תמיד מעבר לרבים אלא דעתה יש בו רקק מים וקשה לעבור בכל זאת יחשב עתה כרה"ר דברגע זה אינו רה"ר כיון שנעשה שינוי בצורת המקום. אבל במקום שיש מחיצות טובות ויש בהם פתחים, מה שהפתחים נפתחים ביום לאפשר לאנשים לעבור, אינו שינוי בעצם המקום ובצורתו אלא שיש זמנים שעוברים שם הרבה, ומה שעוברים שם אינו סתירה לגדר המקום דאין כח גם ביד ס"ר לאשווי' ליה דין רה"ר כשחסר

מתנאי צורת המקום. דיכול להיות מקום גדול ורחב מאד ויש בו ששים פעם ס"ר אלא שהוא מקורה, וע"כ יחשב כרה"י, ולכן גם מקום שדלתותיו ננעלות או ראיות לינעל כבר אינו נחשב מצד צורתו ומבנהו לרה"ר.

ולפי דרכינו א"כ דברי הגאון לא תלויים בשיטת הירושלמי דיש לחלק בין מחיצות לחרסי, ופי' חרסי אינו מחיצות כפי שהוכחנו לעיל, ואין הוא מדבר על העיר בצרה אלא

על הדרך שמובילה אליה, והקטע שממשיך "דה"ר פי' דוכתא דדשיין בה" וכו' הוא קטע בפ"ע ואינו משתייך לאמור לעיל ולכן גם מ"ש "ביומא" אינו קאי על החילוק בין יום ללילה שדיבר על בצרה, אלא בא לומר לנו כאן בפירוש שצריך שהס"ר האלו יעברו שם בכל יום, וגם לגירסת ספר העתים שלא גרס "בכל יומא" המשמעות אחת היא דבא לומר שבכל יום צריך שיעברו שם.

ומ"ש התו"ש דכיון דהרמב"ן מביא את בעה"ת והזכיר "בכל יום" ובסה"ת עצמו לא כתוב כן, וע"כ מפ' דהוא לאו דוקא, נראה דהדרבה הדין פשוט לרמב"ן כן בדברי בעה"ת וע"כ פירש כך, ולא נדחק בדברים כאלו, דלחיים כ' בכל יום כשהוא לאו דוקא.

ובכלל תמה אני איזו משמעות יש לשיטה זו המצריכה ס"ר אם לא נאמר דבעינן שיעברו בכל יום, דמי יקבע לנו במשך כמה זמן צריך שיעברו, והרי כל מקום במשך זמן מסויים אם נמנה את כל האנשים שעברו שם תמצא ס"ר ואטו מי שי"ך לומר דמקום דבמשך חדש עוברים בו ס"ר דסגי בהכי, ומי יקבע לנו תחומין עד כמה, עד שבוע, חדש, שנה, או עשור.

ע"כ נ"ל דהיה פשוט לשו"ע דלפי שיטה זו בעינן דיעברו בכל יום, וכמו שנקט בפשיטות בעל הוב"צ וכ"כ באשל אברהם בוטשאטש (או"ח סי' שמ"ה), והתפא"י על המשניות, והכי נקטו עוד אחרונים בלשונם ע' בקובץ נועם (א' עמ' ר"ב).

וכן העלה בס' משנה הלכות (מדור התשו' ח"ח סי' ע"א) והוסיף שם דנראה דהאי לישנא דבכל יום להחמיר נמי בא דמ"ל רש"י שכ' ומצויין בה ס"ר היה אפשר"ל דבכל שעה שישנם ומצויין שם אז הוי רה"ר, אבל מיד שנפסקו הס"ר יצא מידי רה"ר, או אם עוברים במשך היום לא נמצאים שם בבית אחת, היינו אומרים דלא יחשב רה"ר, וזה קמ"ל דכיון דעוברים בכל יום מיקרי מצויים שם ס"ר וסגי בהכי.

ונראה לי דהמהר"ש"ל באמת הבין דבעינן בוקעין בב"א, דכ' בביאוריו על הסמ"ג (דף י" ע"ג) "כל היכא שאינו מצוי ס"ר כאחת הנכנסים והיוצאים דומיא דדגלי מדבר אין דין רה"ר עליה, זו היא סברת בעלי התוס' והספר, אבל הרמב"ן וסיעתו וכו' ובאמת התוס' והסמ"ג לא כ' בכל יומא, וע"כ אפשר"ל דלאפוקי מסברא זו באו שאר הראשונים, ולפיכך נתנו לנו הגדרה מדויקת "בכל יומא", דהיינו לחומרא דבעינן כל יום ויום שיעברו, ולקולא דסגי במה שעוברים במשך כל היום.

בדרך שמוחוץ לעיר

והשתא לפי מה שביארנו בבה"ג א"כ אין ראיה לתו"ש דהבה"ג דיבר רק על ארבע רשויות בעיר, אלא אדרבה יש ראיה שדיבר גם על דרך שמוחוץ לעיר וכן ברא"ה שבר"ן לפי מה שנתבאר לעיל אין ראיה דלא מצריכים ס"ר בדרך בין עירונית כפי שרוצה לומר התו"ש, ומלשון הרא"ש והג"א וריא"ז מוכח שאין חילוק.

וכן יש ראיה מתשו' הגאונים מי שנפסקה לו ציצית בדרך, וכן מהה"פ קמ"ד דמדברים על דרך.

וברב פעלים (ח"ד סי' ט"ז) נשאל על זה, ונפלאתי שלא הזכיר כלל ד' הרמב"ן בזה (אבל לפי סידור התשובה שם אני חוכך לומר דחסר שם קטע כנראה למעיין בגוף התשובה דנשאל שם ג' שאלות ומוזכר תשובה על השאלה הא' וכהמשך לתשובה על השאלה ה-א' בא הקטע שנביא לקמן בד"ה שו"ר, ואח"כ כ' ועל הספק הב' ובעצם זה על הספק הג' מה שמשיב שם ע"כ אפשר דלפני הקטע שו"ר כ' ועל הספק הב' וכ' מה שכתב ואח"כ המשך שו"ר וכו' ואח"כ עבר לשאלה השלישית וצריך להגיה שם

(ועל הספק הג'). והביא את דברי הרב ישא ברכה שדייק מעוד ראשונים כמ"ש, וז"ל שם: "שו"ר למהר"ר יעקב שאול אלישר גר"ו בספרו שמחה לאיש הנדפס מחדש שכ' שם (דף יג ע"ב) בשם רב א' נכבד גר"ו שהוא מו"ץ בעיר קולוניא יע"א שאסף וקבץ והכריח מכמה מקומות דבסרטיא דהיינו המסילה ההולכת מעיר לעיר אליבא דכל הפוסקים אע"פ שאינן רחבות ט"ז אמה ואין ס"ר עוברים

עליהם חייב כרת במזיד ואפילו בלא התראה כבא על הנדה ואוכל חמץ פסח ע"כ ולא העתיק הרב המחבר גר"ו שם דבריו, והוכחותיו של הרב המו"ץ גר"ו הנז', ורק כתב לו דלא יצא י"ח לומר זה אליבא דכל הפוסקים דהא הרא"ש ז"ל (פי' אין צדין סי' ב') כ' ח"ל ואין לחוש שמא הביאו הנכרי דרך רה"ר סרטיא ופלטיא דלא שכחו האידנא רה"ר דששים ריבוא בוקעין בו, ע"כ.

נמצא דס"ל דדין זה דבעינן ס"ר בוקעים בו איתיה גם בסרטיא שהוא המסילה ההולכת מעיר לעיר. ועוד שכן מוכח מדברי הרוקח ז"ל (סי' קע"ה בסופו) וז"ל ובכל מלכותינו כאן אין רה"ר כ' אין מצויים ס"ר בנ"א כמו שהיו במדבר הולכים במשכן, הרי להדיא דגם במסילה ההולכת מעיר לעיר צריך שיהיו ס"ר עוברים בו כדי שיהיה לו דין רה"ר, ועוד מוכח כן מהסמ"ג (ריש ה' עירובין שכ' וז"ל שמן התורה אין קרוי רה"ר אלא סרטיא והוא דרך המלך ההולכת מעיר לעיר ופלטיא הם המקומות שהם חוץ לעיר רחבים מאד וכו' הלכך אין חשבו רה"ר בפחות מרוחב ט"ז אמה ומפולש משער לשער ובוקעים בו ס"ר וכו'. הרי להדיא דס"ל בסרטיא שהיא המסילה ההולכת מעיר לעיר.

ומסיים הלכך אינו חשוב וה"ר בפחות מט"ז אמה ובקעי בו ס"ר מכלל דסרטיא היינו דבקעי בה ס"ר נקט בלשוננו דרך המלך ההולכת מעיר לעיר וכו'. עכ"ד נר"ו ע"ש".

והרב שאסף וקבץ והכריח מכמה מקומות וכו' הנוכר ב"שמחה לאיש" הוא ר' צבי פלאטא מו"ץ לק' הפרושים בקולניא וחיבר קונטרס קונדסין ושם כ' בקונטרס אחרון להוכיח בדסרטיא א"צ לא רוחב ט"ז אמה ולא ס"ר. ונראה לדענן מ"ש דא"צ בסרטיא רוחב ט"ז אמה לא התייחס כ"כ הראש"ל ולא טרח אפילו להוכיח לו שלא כדבריו ורק השיב על ענין זה של ס"ר. ואיברא דהמעין בקונטרס זה יראה דכל ההוכחות של הרב הם מזה שבכמה מהראשונים מוזכר התנאי של רוחב ט"ז וס"ר בפלטיא או במבואות בלבד ולא בסרטיא, ואין זה הוכחה כלל בפרט שנמשכו אחר לשון הגמ' שאמרה איהו רה"ר סרטיא ופלטיא גדולה ומבואות המפולשין, ופשוט הוא דא"צ לפרש גם בסרטיא וגם בפלטיא וגם במבואות דבעינן רוחב ט"ז, אלא פירשו כן במבואות ומינה נילף בכ"ש לסרטיא ופלטיא דהם היותר גדולים.

ואמנם שיטה זו דא"צ ס"ר בסרטיא הובאה ברמב"ן וכן משמע מהתוס' רי"ד (כבר נתב"ל בדבריו והבאתי לשונו מפסחים דס"ט) ופלא שלא הביא זאת בכל קונטרסו האחרון.

ועי' בשו"ת בית דוד (לייטער ח"א סי' קפ"ד) שהביא דשיטה זו היא חידושו של הבית יעקב [על עירובין ב"דף ו'] והביאו בהגהות מהרש"ם (או"ח סי' שמ"ה).

ולמעשה נראה דאין לסמוך על שיטה זו שהרי הרמב"ן כ' עליה ואין זה מחזור והתוס' רי"ד בפסחים (ט). יחידאה בזה.

והן עתה ראיתי בס' זקן אהרן ואלקין (מהדו"ת סי' כ') שכ' דנראה דאפילו רש"י מריה הואי דינא (כבר כ' שזה מהגאונים שלפניו) לא אמר רק בעיר ולא בדרך שמחוץ לעיר, ומביא ע"כ את דברי הרמב"ן וגם הוא משמיט את הסיוס "ואין זה מחזור", וכן מפרש בד' הריטב"א שמצריך רק רשות לס"ר זה שייך בעיר, אבל בדרך שחוץ לעיר תמיד היו מופקר ורשות לכל העולם וא"כ תמיד היו רה"ר, ועי' החידוד מפרש לפי דרכו הסתירה מ"אין אוכלוסא בבבל" לא דמשמע דבבל היא רה"ר דלפי פשוטו רש"י דבעינן כאחת א"כ היכי משכחת בבבל הרי אין שם אוכלוסא, אע"כ כהרמב"ן והריטב"א דא"צ אלא רשות בלבד. ולפי הנתב"ל בדברינו שמילא כל מה שבנה נפל.

ורק אני תמה על היסודי ישרון (ח"ב עמ' קע"ט) דהביא הבי"א דדחה דברי המפרש בריטב"א כן וכ' לדעתו הסכים המהרש"ם וכ"כ בוקן אהרן, והוא בהיפך.

ענף ג' בשיטת השר"ע בדין ס"ר

בדעת השר"ע ישנה קשת רחבה מאד של דעות רבותינו האחרונים, ומפליא לראות איך שהתלבטו כמעט כל גדולי האחרונים לבאר רק מה דעתו דעת עליון של מרן מלכא בצדדים יצידי צדדים, ורואים עד כמה דעתו חשובה לנו כדברים ששמע משה בפירוש מפי הגבורה, דאין לזוז ולנטות מהם. אשתדל בעזרי"ל לאסוף כעמיר גרונה כל הסברות והצדדים שיש בזה, ולדון בהוכחות וראיות שיש לכל שיטה.

ונציין תחילה הדרכים והשיטות שיש בזה: א. הנוקטים בודאות דדעת השר"ע לחמיר. ב. הנוקטים בודאות דדעת השר"ע להקל. ג. המשאירים בספק.

ד. השר"ע עצמו מסתפק ולא רצה להכריע. ה. השר"ע מיקל רק בשעת הדחק. ו. דעתו להקל בצירוף קולא אחרת, או בצורך קצת. ז. דעתו להחמיר אך לא רצה לפסוק כנגד המנהג.

הכשיטה הא' נקטו - מהרי"ט פראג, וכנראה השכנה"ג, והחיד"א, המשכנ"י, שביתת יו"ט, בגדי ישע, קרית חנה דוד, רי"ח מפראג, שואל ונשאל וכו' מהמכתם לדוד וליצחק ריח, וכ"ד הגר"ח סולידאנו.

כשהשיטה הב' נקטו - הר" פחד יצחק לאמפורטי, זרע אמת, יד אהרן, ערך השלחן, המג"א (חוץ מדי' א' בד' המ"א), שדה הארץ, פני דוד, נהר מצרים, גדולות אלישע, ישכיל עבדי, וכ"כ מהבאה"ט ומר' מרדכי בן גו, וכן משמע מהתוס' חדשים על המשניות, ומר"א אביכזר.

בדרך הג' - דנשארו בספק ולא הכריעו מצאנו לרח"י דאנון, ישמח לב, איש מצליח, שער אשר, זבחי צדק, הגר"ח, רי"ח זריהן, וכ"כ מהיפה ללב.

אפשרות ד' דהשר"ע עצמו מסתפק - העלו הגר"ב קואניקה והר"ח זריהן, וכ"כ מהמרש"א אלפנרדי.

שיטה ה' - נקטו הפקודות אלעזר וכ"כ החיים. שיטה ו' - הבית אפרים, זרע דוד והגר"ב קואניקה.

שיטה ז' - זוהי דעת המחצית השקל וכך גם נקט בד' המ"א. וניגש עתה לבאר על מה ולמה נעשתה המחלוקת הגדולה הזו. ותחילה נביא את דברי השר"ע בכמה מקומות הצריכים לעניינו כלשונם.

כי הנה מלבד מה שבדיני עירובין הוזכר לדין זה, גם בדין שליחת הפצים עם גוי לרה"ר, וכן בדיני מילוי מים,

ובהבאת חלילים הזכיר זאת, ובס"ד נביא את לשונו הנוגע לכל מה שרייקו האחרונים בביאור דעתו.

כתב השר"ע (סי' שמ"ה ס"ז) ח"ל: "איהו רשות הרבים, רחובות ושוקים הרחבים ט"ז אמה, ואינם מקורים ואין להם חומה, ואפילו יש להם חומה אם הם מפולשים משער לשער [ואין דלתותיו נעולות בלילה] הוי רה"ר, ויש אומרים שכל שאין ששים רבוא עוברים בו בכל יום אינו רה"ר" עכ"ל.

ח"ל שם בב"י (ד"ה ורה"ר הוא רחובות וכו') "ובריש עירובין פירש"י ה"ר ט"ז אמה, ועיר שמצויים בה ס"ר וכו', ובפ' כיצד מעברין כ' כו', והרא"ש בפ"ק דעירובין הביא דברי רש"י בלא מחלוקת כלל, משמע דהכי ס"ל, וכ"ג מ"מ"ש פ' א"צ כו', וכן דעת הסמ"ג וסמ"ק וסה"ת והרוקח וגם התו"כ בריש שבת וכו' וכ"כ גם בפ' במה אשה כו' ואין כן דעת הרמב"ם שלא הזכיר תנאי זה בפ"ד וכו' וה"מ שכן ד' הרמב"ן והרשב"א ז"ל הסכים על דם וכו' שאין לזה רמז בגמ' ואינו עיקר. וכ"כ בהגהות מרדכי שבת שבסוף עירובין, וגם הר"ן כ' בר"פ במה אשה דלא מחזורא האי סברא שלא מצינו שהזכירו חכמים ברה"ר כו' וכן הסכים הריב"ש".

עוד כתב השר"ע (סי' שכ"ה ס"ב) ח"ל: "היכא דאיכא משום דרכי שלום או בא"י אלם מותר לתת לו או לשלוח לו ע"י א"י, ויהי' לצורך מצוה כגון להוציא חמץ מביתו בפסח". ובב"י שם (ד"ה ומ"ש או אפילו) כתב, "וכי עוד (המרדכי) ח"ל, כ' בא"ז כשי"ד בניסן חל להיות בשבת י"מ שאסור ליתן לעכ"ם מותר החמץ שילכנו לחוץ, וי"מ דלהשיב לפניו והוא יקח מותר. ונראה דלדין דל"ל רה"ר דאורייתא מותר ליתן להם אפילו ביד ואפילו יודע שיוליך חוץ. וכבר היה מעשה ברגנשפורג ששלח עירון כו' ותוס' כ' דאסור ליתן ליד כו', עכ"ל. נראה לכאורה דא"כ בכל גווני שרי לדין ליתן ליתן לעכ"ם ותוס' חולקים עליו ודייק הכי מדכ' כו' אלמא דאפילו לדין דל"ל רה"ר אסור, אבל כ' בהג"מ בשם א"י דהיכא דאיכא משום דרכ"ש או וכו' מותר לדין דל"ל רה"ר, עכ"ל. ונראה שזהו מ"ש בסמוך דאימא במרדכי וע"כ לא שרי לדין דל"ל רה"ר אלא במקום מצוה כגון לבער חמץ או כו' אבל היכא דליכא אפילו לדין נמי אסור דאע"ג דל"ל רה"ר מי"מ איכא למיחש למראית העין".

כתב הטור (סי' שכ"ה) "עכ"ם שמילא מים לבהמתו מבור שהוא רה"ר לרה"ר יכול להשרא כו' ואם מילא לצורך בהמת ישראל אסור לכל, והאינא שאין לנו רה"ר דאו' מותר לאחר שלא מילא בשבילו. וכ' ע"ז הבי" ור"מ והאינא שאין לנו כו' כ"כ שם התוס', וטעמא כיון דליכא איסורא דאו' שרי לישראל אחר, וכ"כ המרדכי והגהות מיימון בשם סמ"ג וכ"כ בסה"ת ולדברי האומרים דל"ל רה"ר מפני שאין ס"ר בוקעים בשווקים ידן הדבר פשוט דלישראל אחר מותר, אבל יש חולקים בעיקר הדין ואומרים דאע"ג דליכא ס"ר נמי הוי רה"ר וכמו שכתוב בס' שס"ד (שם) כתב: "אינו יהודי שמילא מים לבהמתו מבור ובש"ע (שם) כתב: "אין יהודי שמילא מים לבהמתו מבור שהוא רה"ר לרה"ר כו' ואם מילא לצורך בהמת ישראל אסור בכ"מ תשמיש אפילו ישראל אחר, ואם מילא מבור רה"ר לכרמלית מותר לאחר שלא מילא בשבילו".

ובהמשך (סי' שכ"ה) כ' הטור "ואם הביא חלילין לצורך ישראל לסופרו בהם, לרש"י לא יספוד בהן עולמית, ולר"י מותרין לו לערב בכדי שיעשה, ולאחר מותרין מיד".

וכ' הבי" (ד"ה ומ"ש רבינו ולאחרים) "תמנהיג על רבינו שסתם וכו' לעיל ואם לקטן וצדן שבביל ישראל אסורין לכל בו ביום ולערב בכדי שיעשו ומשמע דלישראל אחר נמי בעינן כדי שיעשו ואיך סתם כאן בהיפך ואפשר וכו', ועי"ל דהבאת חלילין לא אתעביד בהו איסורא דאו' דאין לחוש שהביאם העכו"ם דרך סרטיא ופלטיא דלא שכיח האינא רה"ר דס"ר וכמ"ש בסמוך בשם הרא"ש ולכן מותר לישראל אחר מיד לדי' זה נראה עיקר. אלא דאכתי קצת קשה דהו"ל לרבינו לפרושי דלדברי הסוברים דלא בעינן ס"ר כמו שיתבאר בסי' שמו (צ"ל שמה), הא איכא למיחש שנעשה בהבאתם איסור תורה, ויש לומר שסמך עמי"ש בסמוך לז' הרמב"ם ולאחרים אסורים עד כדי שיבואו ממקום קרוב".

ובש"ע (ס"ט) כתב: "אינו יהודי שהביא בשבת חלילין לא יספוד בהם לא הוא ולא אחרים עד שימתין לערב בכדי שיבואו וה"מ כשהביאם דרך רה"ר אבל אם לא הביאם אלא דרך כרמלית כיון שלא נעשה בהם איסור תורה מותרים לערב מיד".

עוד כתב השר"ע (סי' ש"ג ס"ח) ח"ל: "כל שאסרו חכמים לצאת בו לרה"ר אסור לצאת בו לחצר שאינה מעורבת חוץ מכבול וכו', וי"א דכל שאסרו לצאת בו אפילו להתקטף חוץ בו בבית אסור וכ"כ לצאת בו לחצר המעורבת חוץ מכבול ופאה נוכרית. וי"א שהכל מותר לצאת בו בחצר אפילו אינה מעורבת והאינא נשי דידן נהגו לצאת בכל תכשיטים. ויש שאמרו דמינא אסורות אלא שכיון שלא ישמעו מוטב שהיו שוגגות ואל יהיו מזידות ויש שלמדו עליהם זכות לומר שהן נוהגות כן ע"פ סברא אחרונה שכתבתי שלא אסרו לצאת בתכשיטים לחצר שאינה מעורבת, והשתא דל"ל רה"ר גמור הו"ל כל רה"ר שלנו כרמלית ודינו כחצר שאינה מעורבת ומותר, ומיהו טבעת

שיש וכו' אף בכרמלית אסור אפילו לדין הזה"ל לכל מאי דאתמר בי' חייב חטאת ויש מי שאומר וכו' ומ"מ צריך להזהיר לנשים שלא תצאנה אלא במחטים שהן צריכות להעמיד קישוריהן ולא יותר כי בזה שאין להן תועלת בו ישמעו לנו", ע"כ.

ואין כאן המקום להאריך בהבאת דברי הטור והב"י על דין זה, והרוצה יע"ש בשורש הדברים ומקור השיטות.

ח"ל מרן השר"ע בשו"ת אבקת רוכל (סי' כ"ט), "תשרי ששאל כ"ת המזמן אורחים בשבת או המצטרך להביא פת ושאר צרכי הסעודה ביד גוי דרך רה"ר, כך כ' בשאלה ונראה שהוא ט"ס וצ"ל דרך רה"ר שדרך רה"ר אפילו ישראל מותר, ולענין הדין פשוט הוא דאסור דרך רה"ר. ח"ל הרמב"ם (פ"ו משבת ה"א) אסור לומר לגוי כו' ואין להקל בדבר כלל, ואם כונת השאלה היא להביא מחצר לחצר שאין עירוב ביניהם שהוא איסורא דרבנן הדין הוא שעי"ז אינו מותר לגוי אא"כ יש ק' חולי או יהי' צריך לדבר צורך הרבה או מפני מצוה וכ"כ הרמב"ם, וא"כ בנ"ד אם יש צורך הרבה מותר למביא ביד גוי דרך רה"ר. נאם הצ' יוסף קאר"ו".

והבאתו של הלשונות הללו כדי שבנקל נוכל להבין הראיות והוכחות כולל לאחרונים להאי גיסא ולהאי גיסא, מר כדאית ליה, ומר כדאית ליה.

הראיות לבירור שיטת השר"ע

ונבוא לביאור הראיות. ונפתח בראיות שיש לסוברים דדעת השר"ע דא"צ ס"ר ולתשובות שהשיבו עליהם, ושמונה ראיות הם: א. מסתם השר"ע בסי' שמ"ה. ב. מלשון הבי" בס' שמה"ה. ג. מהכלל שיש בענין א' עמודי ההוראה". ד. מלשון השר"ע סי' ש"ג ס"ח". ה. מהש"ע בסי' תמ"ד - גבי חמץ. ו. מהש"ע בסי' שצ"ב - גבי עיר של יחיד. ז. מהש"ע בסמינים - ש"ה - בדיני בהמה, רנ"ב - בדין לא יצא החייט, שס"ד - בדין רה"ר במה נותר. ח. מהתשובה באבקת רוכל.

ראיה א'

כ' השכנה"ג (סי' שמ"ה הגב"י אות ג') "ולענין המחבר בס' הקצר הביא שתי הסברות, ולפי הכלל המסור בידינו דהסברא העיקרית כתב בסתם, ג"ל דס"ל כהרמב"ם דאע"פ שאין ס"ר". [בענין כלל זה ואם הוא מוסכם לך' הכל עיין ארץ החיים (קונט' הכללים כלל כ') ותעלומות לב (ח"ג ק' ה' הכללים דף ק"יא) באורן]. וזוהי בעצם הטענה והראיה העיקרית שמביאים המצדדים להחמיר, ורובם הביאוה. וכ"כ החיד"א בברכ"י (סי' שמה סק"ב) ח"ל: "ודעת השר"ע נראה כהרמב"ם שהרי כ' שיטת הרמב"ם בסתם, ושיטה אחרת כ' בל' י"א ומסורת בידינו דדעתו לפסוק כשיביא שיהביא בסתם". וכ"כ בספרו מחבר"ד (שמ"ה ה'). והביאוהו כמה מהאחרונים. וכ"כ המכתם לדוד (סי' ב'), מחה"ש, משכנ"י, בגדי ישע, קרית חנה דוד (ח"ב סי' ס"א), שואל ונשאל (ח"ג סי' ג'), שביבת יו"ט (סי' ה'), ועוד.

כללי השר"ע בלשונות סתם ויש

אמנם מחמשה טעמים אפשר לומר דלא שייך בנ"ד הכלל של הלכה כסתם. א. חילוק ה"בית דוד" וה"פמ"ג". ב. שני חילוקים מה"שכנה"ג". ג. חילוק ה"יד מלאכ"י". ד. חילוק ה"ישכיל עבדי". ה. חילוק הגר"ב קואניקה.

א. חילוק ה"בית דוד" וה"פמ"ג"

כתב השר"ע (סי' תקפ"ח ס"ב) "שמעו ט' תקיעות בט' שעות ביום יצא ואפילו הם מט' בני"א תקיעה מזה ותרועה מזה ותקיעה מזה, וי"א דדוקא בשאלה הפסיק ביניהם בקול שופר שאינו ראוי באותה בבא".

ובפשטותו לפי הכלל שסתם ויש הלכה כסתם משמע שדעתו לפסוק כסתם דיצא. אבל קשה דבב"י שם משמע דס"ל דלא יצא.

וכ' ליישב הבי"ד (סי' ת"ט) "נלע"ד דלא שייך הכא האי כללא, דלא אמרי' הכי אלא כשכתב בפירוש ובפרטות אותו דבר שחולקים עליו ואח"כ וי"א הפך, או דאי דעתו לפסוק כסברא ראשונה, אבל הכא דכשכתב הסברא הא' לא כתב אלא עיקר הדין סתם כמו ששני בגמ', ולא פי' בהדיא אפילו הפסיק ביניהם בקול שופר כו', אין לומר דעתו לפסוק אפילו הפסיק, דהא בהא לא מיירי הרב כלל ברישא שהרי לא הזכיר ולא רמז מזה כלום, אלא אדרבה הוכחה יש שרוצה לפסוק כ"י"א משום דבסברא ראשונה בסתם אין גלוי כלל ועתה כשכותב וי"א הוא בא לגלות ע"ז הפרט וא"כ הי"ל להביא שני י"א, והי"ל י"א דוקא שלא הפסיק וי"א אפילו הפסיק, וכיון דלא כ' רק י"א דוקא שלא הפסיק משמע בטוב שדעתו לפסוק כ"י"א זה דה"ל אחר לא רצה אפילו להזכירו. וזה נלע"ד כלל ברור ואמיתי".

ונ"ל דאחת דבר הבי"ד ושתים זו שמעתי, דבתחילה מפרש משום הסתם אינו סותר לוי"א, ואח"כ מוסיף הוכחה דאם ד' השר"ע כהמשמעת מהסתם הל"ל יש ויש, ומדלא כ"כ משמע שאפילו לא רצה להזכיר דעה זו. ונראה דדקדק לכתוב בהוכחה באופן זה, דהי"ל י"א דוקא שלא הפסיק ואח"כ וי"א אפילו הפסיק ולא הפוך משום דנקטינן בכל יש ויש הלכה כוש בתרא. וצ"ל דכונתו דה"ל בא לפרש ולא לחלוק.

אכן על עצם כלל זה חלק תלמידו השלחן גבוה" בכללי השר"ע (כלל י"ח) וכ' "ולע"ד ל"ג דא"כ שדעתו לפסוק כדעת שניה, למה נקט לישניה בלשון מחלוקת ולא בסתם".

וזהו נראית טענה חזקה, וצ"ל ל"ד הבי"ד דכונתו דכיון דהוי"א לא סותר לדעה הראשונה ע"כ כאלו הוא עוד ענין אחר וחדש שבא לומר והוי כמו שמצינו במקומות רבים דהשר"ע כ' "יש מי שאומר" ולא מביא עוד דעה שחולקת והכי נקטינן אפילו שלא כ' בסתם ואפילו שזה דעת יחיד משום שנקט האי לישנא רק משום דזה לא הוזכר בגמ' או משום עוד טעמים שאתו ובאמת מסכים לדעה זו, עכ"פ זה שלא כתב בסתם אינה ראיה דאין דעתו כן.

ועיין בשו"ת (כ' הפוס' סי' י"ג אות י"א) שהביא מחלוקת זו וכ' דמה' "נחמד למראה" ומה' "ומקנה אברהם" נראה דסברי וקבילו כלליה דרב"י, ומצא שנחלקו בזה הפמ"ג (סי' תרפ"ט סק"ד) והמחה"ש שם.

והמעין שם יראה דלא נחלקו בפירוש אלא דהשר"ע כ' (סי' תרע"ה) דחשיו שהדליקו נ"ח לא עשו כלום ויש מי שאומר בקטן שהגיע לחינוך מותר. והקשה המ"א (סי' תרפ"ט סק"ד) "וצ"ע דהרב"י פסק (סי' תרע"ה) כד' ב"ה שמכשיר בקטן והכא (גבי מגילה) סתם ופסק כד' האוסרים, וכ' המחמ"ש דעיקר קושית המ"א למה בתרע"ה כ' השר"ע שתי הדעות ובתרפ"ט לא הביא רק דעת ב"ה שמכשיר, (כנא' שהוא ט' וצ"ל רק דעת האוסרים) אבל אין כונתו להקשות דשם פסק כהמכשיר שהרי אדרבה דעה ראשונה כ' השר"ע בסתם ודעת המכשיר הביא בשם י"א וקי"ל כסתם.

והפרמ"ג שם כ' "אע"ג דרך המחבר ה' כדעה א' בסתם, היינו שמפורש להיפוך מד' שניה, משא"כ שם העתיק בדעה א' גמ' דשבת (כג') וי"א הוא בה"ע מפרש דבלא הגיע לחינוך איירי והלכה כ"י"א, וכו'. וגדולה מזו יש לומר אף במגילה הלכה כדעה דנשים אין מוציאות כ"י"א כיון דבדעה א' אין מפורש ההיפוך אף דמשמע לדעה א' שמוציאה".

א"כ רק הפמ"ג כתב זאת בפירוש, וגם לא הביא ההוכחה לכך של הרב"ד, והשר"ח הבין מהמחה"ש שהחשיב זאת לסתם ויש הרגיל דפליג על כלל זה, וע"ע במה שציין שם הש"ח וכ' דהחיד"א לא ס"ל האי כללא, ובישכ"ע (ח"א סי' י"א) הביא עוד הרבה פוסקים דס"ל כחילוק הרב"ד.

ולעניינו כ' ה' ערך השלחן (סי' ש"ג) "ולפמ"ש הרב"ד וכו' א"ש הכא דס"ל דהשתא דל"ל רה"ר ובסי' שמה נמי כ' עיקר הדין כמו שהוא ואח"כ כתב וי"א ודעתו לפסוק כן, מיהו כתבתי קצת סתירה לזה (בסי' תקפ"ח)".

ושם (תקפ"ח) מציין לשלש מקומות, לסי' ע"א וק"ס ותרכ"ט. אבל הישכ"ע (שם) האריך בטובו ליישב שלשת המקומות הללו דאין שום סתירה מהם לכלל זה ואף הביא לזה ראיות הדיקה"ש עצמו יישב בכ"מ דברי השר"ע עפ"י כלל זה (בסי' ע"א או"א, ק"ס או"ו, קפ"ז או"ב, פרו"ו או"ד, תקפ"ח או"ב, תרכ"ט או"ג, תרמ"ה או"ד, תרפ"ט או"ג). וה' המגיה בס' זרע דוד (סי' י"ח או"ה) הביא עוד רא"י לכלל הרב"ד (מס' קל"ח סל"ו).

והזרע דוד שם יישב עוד מקומות שנראים סותרים לכלל זה, ואח"כ כ' ליישב באופן כללי המקומות שהביא עה"ש "דהתם איכא הוכחה דודאי אינו פוסק כ"י"א וא"כ ע"כ דה"ל לחלוק אתא זה' כסתם אבל כל דליכא הוכחה לא מבי" ולא מבי"ה ולא מהקדמתו ולא מס' אמרינן דה"ל לפרש, וכ"ש הכא דאיכא הוכחה להיפך מסי' ש"ג ושכ"א (ז"ל שכ"ה) וכמ"ש עה"ש (סי' שמ"ה), וכ"ר להפר"ת משם המנח"י" וכו'.

והר"א אביכזר במאמרו אודות עירוב עירוב אלכסנדריה (בחו' המאסף החודש) הביא דברי עה"ש וחילוק הבי"ד, ולכן נקט ד" השר"ע להצריך ס"ר וע"כ גם משום טעם זה החשיב את אלכסנדריה לכרמלית דאפשר לערבה. והגר"ב"צ קואניקה במכתבו אליו חזרה (המאסף חו' 2 עמ' 138) הסכים עמו בעיקר הדין, ולגבי חילוק הרב"ד כ' "ולע"ד דברי הבי"ד דחוקים ותמוהים, חזא דאפילו לא כ' בפי' ואפילו אין ס"ר מ"מ סתמו כפירושו בב"י, ושם הרי החליט בד' הרמב"ם כך ממה שלא הזכיר תנאי זה. ושנית דאם נגיד כן דהביא רק דין השנוי בש"פ, א"כ השר"ע לא הזכיר כלל הדקה"א ואיך יכול להיות שהשמיטה שהיא דעת הרמב"ן והרשב"א וכו'".

ומביא את השד"ח ושכ' שהמחבר"ד לא ס"ל כן וכ' דמהברכ"י בענינו מפורש יותר להדיא, כלומר דכיון דהחיד"א כ' אצלנו דהעיקר כהסתם מוכח דלא ס"ל כחילוק הבי"ד, והרואה יראה דלא על הבי"ד תלונתו כי אם על עה"ש שהביא כלל זה לכאן, כי שתי קושיותיו שייכים רק לכאן, על הקושיא הא' יש לומר, שהרי מה שהב"י החליט כן בד' הרמב"ם הוא לא ממה שהזכיר הרמב"ם התנאים האחרים

הוא את יסודו אשר בעצם מוביל לשיטתו בד' השו"ע הכא. וז"ל "הנה יש לתמוה על הכלל סתם ויש הל' כסתם, למה כ' השו"ע דעת ה"ויש" שישמיטנה כמ"ש בה"מ דלא מביא דעות החולקים ורק רמ"א מוכיח, לכן נלע"ד דבכ"מ שכ' רק הסתם ס"ל כן בהחלט ואינו חושש לד' החולקים, אבל כשמביא ויש אף דס"ל יותר כסברת הסתם דהיא מוכרעת בענין יותר למעשה, אבל אינו דוחה סברת החולקים וחושש לה. דאם סברת הסתם להקל ומביא ויש שמחמירים ר"ל בדמקום דליכא דוחק כלל או דוחק מעט עלינו לחוש ל"א המחמירים, ואם סברת הסתם להחמיר בזה נראה ביותר דאינו מכריע בהחלט אלא הביאה כי נראית מוכרעת בעיני יותר, או מפני שהיא להחמיר ולמעשה עבדין כותה ולא מפני שמחליט סברא זו לגמרי, ואדרבה הוא חושש הרבה גם לסברת המקילים או מפני שהם רבים, או כי סברתם נראית או מוכרחת בתלמוד יותר, ולכן מביא ה"א לומר בדמקום דוחק גדול או במקום מצוה, או דלא אפשר, או דיהי' עוד ספק עלינו לעשות כהמקילים, ובמ"א כ' לזה ראיות וכו'. ולפ"י יתיישב הסתירה משי"ג ושכ"ה לשמ"ה זה ראייה לדברינו כי אם דעתו להכריע לגמרי בהחלט כד' המחמירים וזה איסור תורה איך אפשר להקל במקום דוחק או מצוה וכיוצא".

אח"כ דוחה הב"ד כמשי"ל ומסיים לענינו "אלא יש לומר כמשי"ל דהשו"ע לא הכריע כי באמת קשה להכריע מאחר דאין לזה רמז מהתלמוד וזהו ראייתם היותר גדולה של הרשב"א הר"ן וה"מ, וגם הרשב"א וה"מ סתרי א"ע כמו שהזכיר בת"ר (ר"א אביכזר) בשם הט"ז (כבר הבאתי לעיל הדחיה לזה) וא"כ במה כוחו של הפסק היותר להכריע בין הרים גדולים בפרט שידוע דהשו"ע אין דרכו כהראשונים שקדמו וגדולי הרבנים הבאים אחריו כמו הפ"ח והפ"ח ועוד להכריע מסוגיית התלמוד, ומפני ענותנותו הגדולה לא רצה לסמוך על דעתו ולהכריע מסוגיית התלמוד נגד הראשונים שקדמו לו (עי' בהקדמת הב"ד) ורק הוא מכריע בס' הפוסקים הראשונים, וראשונה הוא סומך על ג' עמודי ההוראה ובמקום שלא גילו דעתם כלל או ששני עמודי ההוראה חולקים וע"ז והשלישי לא גילה דעתו סומך על רוב הפוסקים הבאים אחריהם.

והנה כאן שני עמודי ההוראה הרמב"ם והרא"ש חולקים זע"ז, והפוס' אחריהם שהזכירם הב"ד המה שוים במנין ששה כהרמב"ם וששה כהרא"ש, (ור' בתבואת שמי"ש חאו"ח ס"י סה דק"ס דהר"י משאש העריך שמונה נגד שבעה וע"כ החליט דהשו"ע צריך לפסוק כהרוב, ולא ידעתי איך הגיע למנין זה והוצרך הגר"ש משאש להוריד מהחשבון את רש"י כי הב"ד מביא הגמ"ד ולפי הגמ"ד ברש"י אינו מקיל, וכאלו הב"ד חזר בו לד' רש"י, ע"כ מוכרח לחוש לב' הס' יחד, וע"כ סתם ראשונה כהרמב"ם וזהו מצד כי רוב העומדים בשיטה זו הם גאוני ספרד וכן דרכו לפסוק, והן מצד שהם חומרא, ע"כ סתם הכי לומר דרך ראו למעשה אבל סוף סוף חושש גם לדעה השניה אשר המה רבים וגדולים ושויים במנין א"כ במקום מצוה ראוי לחוש, ולכן במקום דוחק גדול או במקום דלא אפשר אם נחמיר כהמחמירים ולא נתקן עירוב בעיר יכשלו רבים כי א"א ואין בידנו למונעם ודילמא הלכה כהמקילים ושפיר יש בידנו לתקן העיר וחייבים אנו לחוש לד' המקילים כי אדרבה זו חומרא היא, וכן אם יהיה אופן כי יהיה לנו עוד ספק בענין זה דשפיר נוכל לעשות ס"ס, ועוד זאת אני אומר דהכלל דק"ל אין לעשות ס"ס נגד השו"ע זה בסתם גמור, אבל בסתם ויש, כמ"ש דאין הכרעה שפיר עבדין ס"ס, וידעתי כי אלו דברים חדשים ויקומו על רבים ונכבדים ואמנם את הנגלע"ז נכון ואמת כתבת".

אח"כ מביא שם מהיד מלאכי (סי' י"ז) שהביא הרבה שכ' הכלל דהעיקר כסתם והקשה על הב"ד וכנה"ג והחלקת מחזקת ומנחת כהן ד"מ שכ' דס' הסתם עיקר ובמ"א כ' דהשו"ע לא הכריע (עי' בתעלומות לב שהאריך בזה על כנה"ג ליישב), וכ' ו"לדעתי אפשר כי כוונתם כמ"ש כי אין ס' הסתם מוכרעת ומוחלטת לגמרי כמו שכסכתב בסתם לבד אלא מביא הסתם הראשונה לומר כי היא מוכרעת ביותר לעשות מעשה ובכל זאת חושש גם לט' ה"א לחוש בין לקולא בין לחומרא וכמ"ש וזהו מ"ש ולא הכריע".

פש גבן דלחילוק זה יצא דהשו"ע עצמו לא רצה להכריע בכל מצב כהמחמירים, כי אם לכתחילה, וכשכותב סתם ויש, הסתם אינו כמו סתם לבד, וזהו דרך ממוצעת ומסתברת כנראה, ויש להעיר דחילוק זה וכן א' וב' נראים מוצקים יותר מאשר חילוק הג' והד'. משום דחילוקים אלו בעצם מסכימים עם הכלל דהעיקר כסתם ולא נוגדים אליו, משא"כ לחילוק השלישי והרביעי בעצם סותרים הכלל במצבים אחרים, ואי צריכים אנו לומר דאם יש רבים כהדעה השניה או שיש הוכחה במ"א דהשו"ע סובר כהדעה השניה אזי אין העיקר כסתם, וזהו מוקשה מצד עצמו דא"כ אמאי סתם השו"ע באמת כהמיעוט או בסתירה למ"ש במ"א ע"כ נראה יותר דיש לחלק או לחילוק הב"ד והפמ"ג או כשני החילוקים שהבאנו מהשכנה"ג או שנלך בדרכו של הגר"ב"צ קואניקה בשביל זהוהב, האמצעי.

שהוא חידוש דין ולא הוזכר בס' ראשונים כתבה בז' זה, וראינו א"כ מכ"ז דכל מה שנאמר כלל זה דלעתים ה"א רק מפרש, הוא רק במקרים שאין דעה החולקת, או כשה חידוש דין שלא נזכר בראשונים, ואולי רק בדרך אפשר נוכל לומר כלל זה בנ"ד.

ד. חילוק ה"ד מלאכי

היד מלאכי בכללי השו"ע (אות י"ז) מביא את הדעות השונות שיש בעצם הכלל אי הסתם עיקר, וכ' איברא דאשכחנא להב"ח (א"ח רס"ח ס"ג, כ' לעיל בהסבר דין זה) דכתב ונראה דדעתו דנקטין כד' י"א שכ' לבסוף חזר דאיכא ספק ברכה לבטלה, ועוד שהם רבים, ויש לתמוה דזה סותר למ"ש איהו גופיה שיש לפסוק כסתם, וכבר נתעורר בזה השכנה"ג ותי' וכו' (כ' דבריו לעיל), ולדידי חזי לי לתרץ דכיון דהטעם דפסקין כסתם הוא לפי שיש שה"א הם הרבים הדין נתן לפסוק כרבים וכדומה הוא עצמו בחד טעם דנקט ועוד שהם רבים מלבד השני טעמים אחרים שהזכיר שם".

והישיביל עבדי (ח"א י"א) ציין עליו וכ' "וכ"כ בשמו השד"ח (שם אות י') וכ"כ עוד בשם הנחמד למביא (ח"א דק"פ ע"ב), פתה"ד (ח"א דק"ל ע"א) וביהודה יעלה (תא"ח ט'), וכן חזיתיה בקדש להראש"ל בשמחה לאיש (ג) שהביא ה"מ וסיים וא"כ דון מינה ואוקי באתרין דסברת ה"א הם הרבים ודאי דדעת השו"ע לפסוק כ"א ולא כסברא ראשונה, ועי' רואה להג' בית אפרים שאסף וקבץ להקת הפוסקים וכו'.

גם התעלמות לב (קו' הכללים דף ק"א ע"ג-ד) מזכיר חילוק זה תוך לשונו, וז"ל ואני אומר דודאי שברוב המקומות דרך השו"ע לכתום סברא העיקרית כסתם ועליה אנו סומכין, ולתל אנו וראים מדבריו שבב"י שדעתו מבוארת כסברא שהביא בש"ע ב"א, או שהסברא ההיא היא סברת ב' עמודי ההוראה או סברת רוב הפוסקים, ש"ע"פ מה שביאר בהקדמתו לחיבור הב"ד נקטינן כאותה הסברא אף שהביאה ב"א.

אלא שהגר"ב"צ קואניקה שדי' בה נרא על חילוק זה לגבי גידו"ד, שאחר שהביא (המאסף 2) מהשד"ח חילוק זה כתב "ויש לדחות כיון דהב"ד עצמו לא הזכיר יותר פוסקים מקילים, ואף דהאמת דהרוב מקילים, כיון דהשו"ע לא ראה או לא הזכירם א"כ לא שייך לומר כבגון דא דדעתו כהרוב כי אחרת היה מזכירם בב"י".

ועתה נחזה מ"ש הב"ד בהקדמתו ח"ל: "... ולכן הסכמתי בדעתי כי להיות שלשת עמודי ההוראה אשר הבית בית ישראל נשען עליהם בהוראותיהם מסכימים לדעת אחת נפסקו הלכה כמותם, אם לא במקצת מקומות שכל חכמי ישראל או רובם חולקין על הדעת ההיא ולכן פשוט המנהג בהיפך. ומקום שאחד מן הג' העומדים הנזכרים לא גילה דעתו בדין ההוא ושני העומדים הנשארים חולקין בדבר הנה הרמב"ן והרשב"א והר"ן והמרדכי והסמ"ג ז"ל לפנינו אל מקום אשר יהיה שמה הרוח רוח אלקין קדישין ללכת נלך כי אל הדעת אשר יטו רובן כן נפסקו הלכה".

ודבריו צ"ב וק' לעמוד על סוף דעתו, דלכאורה משמע מתחילת דבריו דהיתד שאנו סומכים עליו הוא רוב עמודי ההוראה וכשרוב חכמי ישראל חולקין עליהם פוסקים כהרוב אלא שמסיים משפט זה "ולכן פשוט המנהג בהיפך". ואפשר לומר מצד אחד שבא לומר דבאמת פוסקים כהרוב ומשום כך התפשט המנהג כהחולקים על ב' עמודי ההוראה משום דרוב הפוסקים עיקר, ומצד שני אפשר לומר דר"ל דאז אף דדעתו דהעיקר כב' עמודי ההוראה ולא כרוב הפוסקים מ"מ מסתמא כבגון דא התפשט המנהג כרוב חכמי ישראל ואז אינו רוצה לשנות מהמנהג אף שדעתו לא כן.

ומה שסיים שם "אל הדעת אשר יטו רובן כן נפסקו הלכה" זה רק כשנאמר דל מהכא ג' עמודי ההוראה כי א' לא גילה דעתו והשניים חולקים ואז פשוט דאולינן בתר רובא, אבל משמע דאפילו אם אחד גילה דעתו ושנים חולקים או לא גילו דעתם אפשר דנכריע כמותו וכהמיעוט נגד הרוב, וכמו שנראה מדבריו בהמשך שכ' "ובמקום שלא גילה דעתו שום א' מן הג' העומדים הנזכרים נפסקו כדברי החכמים המפורסמים שכ' דעתם בדין ההוא", משמע דאז לא אולינן בתר רובא דוקא אלא בתר אותם חכמים המפורסמים יותר.

ועוד יש להסתפק בדבריו במ"ש דכשכ' עמודים חולקים וא' לא גילה דעתו דהנה הרמב"ן והרשב"א וכו' אם נקט ראשונים אלו בדוקא לומר דהם היותר עיקריים או לשם משל בלבד.

דאם נאמר דהם עיקר הנה בנ"ד הרוב כהמחמירים דהם הרמב"ן והרשב"א והר"ן לעומת המרדכי והסמ"ג והגם דאת המרדכי לא הזכיר אצלנו כלל דמיקל, ואם נאמר דנקט אלו למשל בעלמא הרי רוב הראשונים מקילים, אלא דכאן הדרן למ"ש הר' קואניקה דכיון שלא הזכירם הב"ד משמע דאז משום שלא ראה או משום דבר אחר לא הסכים לדעתם, ואי"ה בהמשך עוד נרחיב בזה בס"ד.

ה. חילוק הגר"ב"צ קואניקה

אחר שדחה שום א' קואניקה החילוק דלעיל לגבי דין בונה

הדרן לחי הראשון דדוקא כשאין הוכחה ממ"א - דמ"ש הזרע דוד דהכנה"ג שכ' "כתבתי במ"א התכוין לשי"ת בעי חיי (י"ד קע"ב) משם נראה דלא ברור כל כך שמדבר על כלל זה דסתם ויש, דשם איירי בכלל של יש ויש דבהא איכא פלוגתא אם ה' כיש קמא או כיש בתרא וצעל"ע. עכ"פ כלל זה נקט הישיב"ע בפשיטות והביא כן מהפמ"ג (אש"א או' 1) שכ' אין זה סתם כמ"ש ב"י"ד בהנהגות או"ה. ושם כ' ב' תנאים, א' דוקא כשאין הוכחה שבמ"א סתם כדעה ב' ולא הביא דעה א', ותנאי ב' דוקא כשכ' דעה א' מפורש להיפך מדעה ב'.

וכבר הובא בשמשב"צ"ז כתב דמטעם התנאי השני אין זה סתם, ומקשה הישיב"ע א"כ למה לא כ' הכא הפמ"ג גם התנאי הראשון דוקא כשאין הוכחה ממ"א, ומתריך דהפמ"ג יסבור כהכר"כ" דבסי' ש"ג הם דברי המלמדים זכות ונשאר א"כ רק התנאי השני. ואהמ"ר מעה"ק דהפמ"ג הרי כ' דדוקא כשאין הוכחה שבמ"א סתם כדעה ב' ולא הביא דעה א', ובס"י ש"ג המחבר ודאי לא סתם כדעה ב', וגם הביא דעה א' ובהא כ"ע יודו, אף אלו שדעתם דמשם מוכח דהשו"ע מיקל עכ"פ ודאי דלא כסתם כדעה שניה שכבאן. ואילו היה כ' כשיש הוכחה במ"א כהשכנה"ג החרשתי דיש לומר דיש משם הוכחה, אבל לא מפרט את טיבה של ההוכחה דהיא כששו"ע סותם אחרת וגם אף לא מביא הדעה האחרת, והא קחזינן לאו הכי.

ג. ח"י הזרע דוד

כ' הזרע דוד (ס' ח') בנדו"ד ח"ל: "ואפשר עוד לומר דאפילו תימא דבסתמא נמי אמרינן דה"א חולקים מיהו היכא דמוכח לומר שהוא לפרש אמרינן שהוא לפרש והלכה הוא. וכעין מ"ש הש"ך (ח"מ ס' נ"א סק"ד) שמכח דברי השו"ע בנדו"ה הוצרך לומר דלפי שהס' הא' לא הזכירה מזה כלום כ' דינו של בה"ג בל' ו"א ע"ש". והמעיי' שם יראה דההכרח של הש"ך שם לומר דה"א לפרש אתא הוא משום דנראה מבי"ה דמסקנת השו"ע לומר דהרמב"ם (שהוא ד' הדעה הא') כלל לא פליג אבה"ג ואפשר דהוא עצמו סובר כן, ע"כ תו ליכא ב' דעות כלל, וממילא חייבים אנו לומר דה"א רק בא להוסיף ולפרש ולא לחלוק. משא"כ בנ"ד הרי ברור דב' דעות איכא הכא שהרי יש ראשונים שכ' בפי' לחלוק על הדעה השניה, ואף אלו שרק לא הזכירם דבעינן ס"ה הרי מהב"י נראה דס"ל דפליגי, וא"כ מנ"ל הכא הכרח דלפרש אתו.

וממשיך שם הזרע דוד "וראיתי לה' יד מלאכי בכללי השו"ע (או"ח ו') שהביא מהש"ך חו"מ ס' מ"ב סק"ק ע"ד מור"ם שכ' ו"א שהוא לפרש דגם הס' הא' מודה לזה ע"ש". אבל לכאורה מביא לנו כאן הזרע דוד שטר ושבונו עמו ששמשיך "והתם נמי הוכיח הש"ך דודאי ליכא פלוגתא" א"כ הוא הוא, דכיון דחזינן דל"פ ה"א ע"כ לומר דלפרש קאתו, וכ"כ כשאין אנו רואים שום מחלוקת, עכ"פ יש מאן יסוד לומר דאין להכליל כל מקום שכ' י"א ולומר דהוא דעה החולקת דאפשר גם דהוא רק פ"י אדבריים ראשונים. ומביא לזה ראיות כמו מהש"ך (ס' של"ב סק"ה) ולה"מ שם שרמו לש"ך ב"י"ד (ס' ר"מ סק"ו, וס' קע"ג ס"ק ל"ג) כ' דאיכא דוכתי טובא שכ' מור"ם ו"א ואינו חולק על סברא הא' וכ"כ הבני ח' (י"ד ס' של"ד) דדרך מור"ם לכ' י"א בהרבה מקומות משום דאותה ס' לא נמצאת אלא במעט מהפוסקים, וכ"כ הפר"ח (ס' ל"ח סק"ד), וה' לשון לימודים והיד אהרן חולקים ע"ז.

ומסיים שם בענין זה הזרע דוד "ובמט"י למהר"י עיאר (ס' תכ"ו) גבי מ"ש השו"ע ו"א סובר דהעיקר כסתם אף דבסתם אינו מפורש (כבר העיר שם ההמ"ג דלא מצא זאת) והט"ז (י"ד ס' ר"מ) דעתו ד"א הוא לחלוק, וכ"ד הש"ך (ס' פ"ד סק"ב) והכריח כן מדברי השו"ע בבד"ה שם וכ"ד הפר"ח שם, אבל הפר"ח (סק"ט) כ' דאינו חולק אלא משום שלא נתפרש להדיא בס' קמייטא כ' בו"א ושכ"כ המנח"ע ע"ש".

ולא הבנתי דב"ק דכאן הרי הוא חוזר שוב לכלל הראשון שכ' והביא מהב"ד שהבאנו לעיל בחי' הא' ורק מצאנו כאן דגם הפר"ח והמנח"ע מסכימים לחילוק זה ואין זה הכרח חדש לומר דהשו"ע רק בא לפרש בדעה השניה, וע"ש בדין זה ובהסבר המחלוקת (ס' פ"ד בשפתי דעת סק"ב), ולפ"י גם זה אין דומה לנד"ד דשם אין הכרח כ"כ לומר דהדעה הא' חולקת על הדעה השניה וגם איכא הוכחות ממ"א דהשו"ע ס"ל כדעה מן הדעות. עי' במה שציין שם הפמ"ג וד"ק.

וכלל זה מ"ש דלעתים ה"א לא בא לחלוק, מצאתי כן גם בתעלומות לב (קונט' הכללים דף ק"ב ע"ב באות ז) וכ' שם "דרכו של הב"י בס' הקצר הוא שכ' איזה חילוק על הדין בלשון ו"א אף שהדעה רק בא לפרש בדעה השניה, מפני שלא הוזכר חילוק זה בפירושו בדעה הא', (ש"ך ח"מ מ"ב סק"ך) ועוד מקומות.

ומציין למחלוקת בין הלשון לימודים לפר"ח, ומביא מהצדק ומשפט שחמה על מרן החב"י"ב, שרצה לחלק כי כשכותב בש"ע ו"א ב"ו בעטף כונתו לומר שיש מי שחולק והוכיח לא כן, ומה' ריח שדה בקו' זמן הגט (דכ"ו ע"ב) שביאר שאין חילוק בין ו"א ליש מי שאומר דכל שלא מצינו חולק יש לנו לפרש שהיא ס' מוסכמת ומפני

בדין הר"ר אלא ממה שהשמיט לגמרי תנאי זה של ס"ר ולא כתבו כלל באף מקום, ומה מוכח שפיר דלא ס"ל הכי. ואין להקיש מזה על השו"ע שמביא דעה זו אלא שמביא אותה בשם י"א ומונה והולך כל התנאים שצריך לס"ר וכמוכן מונה תחילה הדברים היסודיים שנאמרו בגמ' ואח"כ מוסיף מה שנמצא בראשונים.

ועל הקושיא השניה יש לומר, דזה ודאי דגם הב"ד לא התכוין לומר דאילו היה מביא השו"ע רק דין השנוי בש"ס ולא היה מוזכר כלל מענין ס"ר דהיינו אומרים שלא גילה דעתו ואפשר שמצריך ס"ר - ובוזה ודאי יודה דאז היה משתמע שאינו מצריך וכמו שבאמת משתמע כן מהרמב"ם ובהא כ"ע מודו.

אבל כאן שהשו"ע הביא דעה זו וקרא לה בשם י"א, מהא גופי' מוכח דרק יש שאומרים כן והוא לא לכ"ע, ובוזה מביא כאחת את שתי הדעות, דכשכ' י"א ממילא משתמע החיוב והשלילה שיש שאומרים כן ויש שלא אומרים כן אלא חולקים על כך, ואז ממילא מה שכתב עד כאן הם לא רק דעה יחידאה של אלו שלא מצריכים ס"ר אלא הם התנאים שצריך לדעת כולם ולגבי התנאי הנוסף י"א שצריך אותו ומינה ד"א ד"צ לתנאי זה וסגי בתנאים שהזכירו.

נמצינו למדים משום חילוק זה תו לא שייך הכא האי כלל דעיקר כהסתם, ובאמת הפמ"ג כאן (ס' שמ"ה) כ' במש"ז (סק"ו) "ואע"ג דהלכה כדעה א' בסתם, היינו במפורש משא"כ כאן שאין מפורש להיפך, ונפ"מ להקל בגזירה לגזירה בכמה דוכתי (כבסי' ש"ג ס"י"ח) ויש חומרא ג"כ כדלקמן" וכו'. ע"ש, וזהו כפי שיטתו לקמן (ס' תרפ"ט).

ב. שני חילוקים מהשכנה"ג

כ' השכנה"ג בכללים שבדרכי הפוסקים או ט"ז דאם יש הוכחה שדעתו לפסוק כ"א אין לחוש לכלל דהלכה כסתם, ושכ"כ במ"א.

וכ' הזרע דוד ח' "ומצאתיה לו בבעי חיי (חי"ד קע"ב) וכ"כ היד מלאכי בכללי שאר הפוסקים (אות י"ז) משם השכנה"ג (ס' קפ"ח) ולא זכר עמ"ש בכללים, וכיון דיש הוכחה (מס' ש"ג) דדעתו כ"א תו לא משגיחין בהא (דס"י שמ"ה)".

א"כ חילוק זה יכול לשמש לנו רק אם נניח כדברי האומרים דהשו"ע (ס' ש"ג או שכ"ה) כ' בהיפך, ע"כ זה קצת רופף, ועוד דכ' שם המגיה בורע דוד (א' ד') "השכנה"ג לא אמרה בשאר פוס' וכשיש הוכחה באותו מקום ובאותו ענין, אבל מרן בשה"ט שעשאו להורות מתוכו עפ"י הכללים המסורים לנו, וגם דבשתי מקומות הם, טפי יש לומר דהדר ב' (בס' שמ"ה), וסוגיא ברובתא עדיפא".

ואיברא דהתם איירי במ"ש הב"ד (ס' רע"א) "וכ' עוד (הא"ח) היה אוכל וקדש היום בברכת המזון מזכיר של שבת ו"א שאין מזכיר וכ"כ בתוס' כי הכל הולך אחר התחלת הסעודה".

א"כ ההוכחה היא כאן במ"ש דברי התוס', ונתן טעם לזה וזהו באותו מקום ובאותו ענין ובסתם של פוסק אחר, אבל נלע"ד דכיון דהביא כלל זה השכנה"ג בכלליו, אין לומר דבש"ע לא אמרינן הכי, והראיה לכך דשם (אות י"ז) כ' "עוד כ' ככנה"ג (או"ח ס' רס"ח) מה' שניה (כלומר בשכנה"ג) דכשהפוסק כולל בה דברים אחרים, דכ"ע מודו דאין כלל זה (דהעיקר כהסתם) אמור". והמעיי' ככנה"ג עיניו שפיר יחזו דאיירי בשו"ע, ע"כ נראה דכלל זה נאמר על כל הפוסקים ושו"ע מכללם.

וכד עיניתיו בכלל זה (כלל י"ז בשכנה"ג) כדי לראות אי קאי אדברי השו"ע מצאתי כי טוב הוא גם לענין שלנו.

דנהג השו"ע (ס' רס"ח ס"ב) כ' "אם טעה והתחיל תפלת החול גומר אותה ברכה שנזכר בה שטעה ומתחיל של שבת, ל"ש נזכר בברכת אתה חונן ל"ש נזכר בברכה אחת משאר הברכות בין בערבית בין בשחרית מוסף ומנחה, ו"א דבמוסף פוסק אפילו באמצע ברכה". וכ' ע"ז השכנה"ג (רס"ח הגב"י ג') "ובש"ע כ' סברת הרמב"ם בלשון י"א, וכ' הב"ח שדעתו דנקטינן כ"א לבסוף, חזא דאיכא ס' ברכה לבטלה ועוד שהן רבים, וכך פסק כאן ע"כ. ולכאורה נראה שזה חולק מכלל המסורה בדינו מגדולי האחרונים דפוסק דמביא סברא א' בסתם וסברא אחרת בל' י"א דעתו לתפוס כהסתם, ואולי הכא שאני משום דלא הוצרך לכתוב הס' ראשונה כסתם אלא מפני שכלל כל התפלות ובשאר תפלות חוץ מתפלת מוסף כ"ע מודו דאינו חוזר". ומינה גילף לדין אצלנו דהשו"ע מונה והולך התנאים הצריכים לר"ה"ר וכלל מה שהוא לכ"ע ואח"כ כ' ו"א וכן דעתו.

ונראה דדין אפילו עדיף מדידה, דהתם הל"ל לשו"ע לשתוק מלחזירי בתחילת מוסף ולא לדבר מזה כלל ואח"כ לכ' דעל מוסף י"א דהדין שונה, ולא כ"כ אלא הזכיר בפ"י מוסף יחד עם שחרית מנחה וערבית א"כ מבואר בהדיא דלדעה ראשונה במוסף אינו פוסק וזהו הסתם ודעה שניה היא רק י"א ואפ"ה חזינן דלא הוי ככל סתם ויש. וזה נלע"ד חילוק ברור לדין, אלא דמה נעשה ששוברו בציוד דמקום שאהיה למד כלל זה מהשכנה"ג הוא עצמו כתב בנידו"ד (ס' שמ"ה) הכלל דה' כסתם, ואגב נראה מה' שיידי דלא ס"ל האי חילוקא דהרב"ח, דכשה"א הם רבים ל"א הלכה כסתם.



ראיה ב' להחמיר

ה'קריית חנה דוד' (ח"ב סי' ס"א) כותב ראי' נוספת לראי' א' דגם בבי" שם (סי' שמ"ה) משמע כן הוא כיון דלאחר שהעתיק דברי הפוסקים דסברי דבעינן ס"ר כי ואינו כן דעת הרמב"ם, וכי הה"מ שכן דעת הרמב"ם והרשב"א, ושאינן לזה רמז בגמ' ואינו עיקר וכ"כ בהגמ"ר, וגם הר"ן כי דלא מיחזורא שהרי וכו' וכן הסכים הריב"ש בתשו', הרי לך שמסיק כדברי הרמב"ם וסיעתיה באחרונה.

ראיה ג' בענין ג' עמודי ההוראה

@כ' מהרי"י פראגי ומובא בברכ"י (שמ"ה) ח"ל: "וי"א שכל שאין ס"ר וכו' אין לסמוך על סברא זו דרוב בנין רוב מנין ס"ל דלא בעינן ס"ר, וכ"ש מהרי"ף והרמב"ם בחדא סברא אשר ב"י נכון עליהם נגד כל הפוסקים ובפרט כל גלילות המסתערבים שאנו מקובלים מגאוני מצרים ומחכמי המערב שכל הקהלות מסוף המערב וארץ מצרים וארם נהריים ואר"צ ופרת ותימן כלם קיבלו להתנהג עפ"י חיבור הרמב"ם.

ולפ"י דמחשיב את הר"ף והרמב"ם בחדא מחתא צודק לפי חשבוננו ולא כפי שכי' לעיל מהגרבי"צ קואניקה דחשיב להרמב"ם בלבד דפליג ארא"ש, ולר"ף כאלו לא חזיה דעתו, ובאמת קשה מאי אולמיה דהרמב"ם מהרי"ף וכמו שהרא"ם הרמב"ם דמיקל משום דלא הזכיר תנאי זה וה' יש גם להזכיר מהרי"ף, ואמאי קמחשיב להרמב"ם דפליג בפ"י ולהרי"ף דרק לא גילה דעתו. וצ"ל לדעתו דבעצם מה שלא הביאו תנאי זה אין מכאן הוכחה דפליגי אלא דלגבי הרמב"ם כיון דהבי" עצמו קחשיב ל"י דפליג ע"כ מוכרחים לומר כן ומהו שלא כתב וכו' דעת הר"ף משמע דברמב"ם יותר נראה לו כן אי משום מהרי"ף נמשך יותר אחר לשון הגמ' וכיון דלא הזכיר תנאי זה בגמ' ע"כ לא הזכירו, או משום דלהרמב"ם יותר משמע כן בדאף מקום לא הזכיר מזה לא פירוש המשנה ולא ביד החזקה ולא בתשו', ועוד דביד החזקה משמע על כן מדין המדבר וכמש"ל, ע"כ יותר נראה דחשיב פליג בפירושו מאשר לא גילה דעתו בלבד.

אולם גם השואל ונשאל (לר' כלפון משה הכהן מגרברא ח"ג סי' נ') הולך בדרכו של מהרי"י פראגי וכו' כן "כלל גדול השרישנו השו"ע בהקדמתו לבי" שהוא הולך אחר רוב עמודי ההוראה, ובנדון ד' הרמב"ם מבוארת וכו' דעת הר"ף וקעין מה שהוכיח בב"י בד' הרמב"ם, וא"כ דעת השו"ע כהרי"ף והרמב"ם נגד דעת הרא"ש, והגם דדעת הר"ף אין בה הכרח דעתו לומר דנקט ל' הגמ', מ"מ פשט דברי הר"ף נראים דדעתו כהרמב"ם, דחי' גדול כזה ה"ל להזכירו להדיא, ועוד דהרמב"ם העיד דאין בין הוראותיו להוראות הר"ף אלא באיזה פרטים ומסתמא בחדא שיטה קיימי, ועוד דהשרישנו השו"ע דכי פליגי ב' עמודי ההוראה והשלישי לא גילה דעתו הנה הרמב"ם והרשב"א והר"ן והמרדכי והסמ"ג לפנינו ואל הדעת אשר יטו רובן כן נפסוק להלכה, ובנדון זה כי הבי" בשם הה"מ שד' הרשב"א והרמב"ם כהרמב"ם ושכן הסכים הה"מ, עוד כי דדעת הה"מ ר"ן וריב"ש כהרמב"ם וכו' מורה דכן דעתו בב"י ומינה דכן דעתו בש"ע.

ועוד דכ' אה"ח ושער אשר דהיכא דאין בירור בד' השו"ע אזלינן כהרמב"ם, ועוד דכבר כי השכנה"ג הולכה למשה והב"ד חיד מלאכי דהשו"ע כולו מיוסד ע"פ הרמב"ם דנהיגי בארצות המערב כותיה". ונראה דס"ל כמו צד א' שכתבתי לעיל דהרוב דכ' הבי" כונתו לראשונים שהזכיר ואין הוא מביא בחשבון שאר הראשונים שהזכיר הבי" בשמ"ה דאז יצא לנו המנין שקול שבעה נגד שבעה עם עמודי ההוראה.

ראיה ד'

הבאה"ל והשואל ונשאל מביאים ראיה אף מהמקום בו מביאים הרבה אחרונים את ביסוסם וטענתם ההפוכה. והוא מסי' ש"ג סי"ח, השואל ונשאל מביא ראיה מעצם זה שהשו"ע הוצרך ליישב מנהג הנשים, אחרת לק"מ כיון דהתוס' כי דתלמיים וכו'. ומכיון ששו"ע נחית ליישב המנהג משמע דס"ל דיש לנו רה"ר.

והבאה"ל מביא ראיה מסוף הסעיף וכי' שם בד"ה כי בדי"ה שאין להן תועלת בו ישמעו לנו, משמע דאין סומכין על היתרו"ה הללו כי"כ ורק שלא למחות להן משום דמוטב וכו'.

ראיה ה'

המשכנ"י מביא הוכחה נוספת מהשו"ע (סי' תמ"ד ס"ד) גבי חמץ שנשאר בע"פ שחל בשבת שכי' השו"ע שם "ואם נשאר פת יכול ליתנו לא"י ע"מ שלא לצאת בו לרה"ר דרך הערמה ודבר מועט". וכי' שם המ"א והט"ז דלדין דל"ל רה"ר שרי ליתן ע"מ להוציא, ש"מ דהמחבר לא ס"ל הכי דודאי ל"ד הסוברים דל"ל רה"ר מותר לומר להוציא דהוי שבות דשבות במקום מצוה שפי' המחבר עצמו שמוחר ומבואר כן במרדכי בשם א"ז הובא בב"י.

והפקודת אלעזר (סי' ס"ס ס"ה) מקשה על השו"ע (סי' שכ"ה) ולפי ישובו נדחית הראיה מדין חמץ (סי' תמ"ד) עפ"י דרכו בד' שו"ע.

אלא שהקושי הוא איך פסק השו"ע (סי' שכ"ה ס"ב) להיתרא בדרכי שלום וגי' אלם ולא כי' שזה רק לדי' הי"א דל"ל רה"ר, ובפרט דדעת השו"ע דאית לן רה"ר כמ"ש

הברכ"י ושמפני זה השמיט השו"ע ההיתר לצורך מצוה כגון להוציא חמץ מביתו בפסח ורק רמ"א כי' זאת, ולא די שלא כי' היתר החמץ אדרבה כי' לאיסור (סי' תמ"ד ס"ד), א"כ איך מותר משום ד"ש וגי' אלם שהפוסק המתיר כתב להדיא, שהוא מטעם דלדין ל"ל רה"ר. ומיישב על כך דהשו"ע ס"ל דהיכא דאיכא ד"ש או גוי אלם או סמכינן עמ"ד דל"ל רה"ר ומש"ה הביא (סי' שמ"ה) דעת הי"א להורות לו דבמקום דחוק נסמוך על סברא זו להקל ולכן גבי חמץ דליכא משום ד"ש או גוי אלם אלא משום לבער חמץ לא רצה לסמוך על המקילים כיון דאפשר בלא"ה ע"ד מ"ש הרמב"ם לכפות עליו כלי וכו' או לתת לו דרך הערמה וכו' לכן פסק גבי חמץ כסתמא שסתם בסי' (כנר' ט' וח' כאן שמ"ה) משא"כ לפי דס"ל דלדין ל"ל רה"ר מותרים לומר להדיא לגוי להוציא החמץ.

וכל זה הוא טוב ויפה לפי דרכו דבאמת השו"ע מחמיר אלא שסומך על המקילים בגוי אלם או משום ד"ש, אבל לדי' הסוברים דהשו"ע מיקל נלע"ד לומר או דאף דהשו"ע מיקל מ"מ חש לדי' המחמירים במקום שאפשר בענין אחר בריח וכמ"ש הפקודת אלעזר, או שנאמר דבעצם אינה ראיה כלל כיון שהשו"ע כי' זאת לגבי מקום שיש רה"ר כדניה וכמו שיתבאר לקמן דלפק"ד כל הראיות שנביא בהמשך אינן ראיות כלל דהא דק"ל לשיטה א' דל"ל רה"ר בזה"ו אין הוכחה דנתבטל דין רה"ר ולא שייך לדבר עליו כלל אלא אינו מצוי כי"כ כי' עם בערים הגדולות וע"כ א"צ לעקור כל דיני רה"ר דמדאורייתא בשביל כך ולומר דאין להם מקום היום, וע"כ אם השו"ע כי' כאן שיכול לתת הפת לגוי ע"מ שלא יוציאנו לרה"ר הדין דין אמת אף למ"ד דל"ל האידנא רה"ר וכמו שרואים אנו דעתה שהעולם התפתח יותר ויותר ישנם ערים שיש בהם למעלה מס"ר וכבר כי' הבית אפרים שהיה מצוי גם בזמננו כמה עיירות גדולות במדינות שאכנו וצרפת ואנגליטריה כמו פריז לונדון וינה פפ"ר"מ ועוד רבים שהיו בהם למעלה מס"ר והיו רוכלי העמים ומרובים באוכלוסין וגם ישראל הרבה דרים שם, וכו"נ מהחכ"צ (סי' ס"ו) שדן לגבי אנגליה, ובסי' שדה הארץ כתב לענינו "וכי"ו הוא דחוק גדול דמתני' איירי בכל ענין ובכל מקום ואפילו שימצא כמו ששמעתי שיש במצרים שוק אחד הנקרא רומיל שבוקעים בו בכל יום ס"ר", ע"כ לא שייך לומר דכיון דבעירו של השו"ע לא היה מצוי רה"ר רחבה ט"ז אמה ובקעי בה ס"ר ע"כ בכ"מ שכי' רה"ר כונתו לרה"ר וידן הוא כרמלית, אלא כי' דינים כללים לעולם כולו ולכל הדורות אחריה ובכ"מ שמזכיר רה"ר כונתו לרה"ר ממש וכפי שהגדיר בסי' שמה"ש ששם מקומו מהם התנאים שצריך לכך וזיל גמור התם. כך נלע"ד פשוט וברור.

ראיה ו'

המשכנ"י כי' עוד הוכחה מדיני עירובין לעיר דכ' שם השו"ע (סי' שצ"ב ס"א) "עיר שהיתה קנין יחיד אפילו נעשית של רבים ומשתתפים כולם שיתוף אחד וכו' אבל אם היתה של רבים ויש לה שני פתחים וכו' אין מערבין את כולה אלא מניחין ממנה מקום א" וכו'.

וכי' המ"א והעולם אין נוהגין לזיחר בזה אפילו בעיר של רבים ואפשר דס"ל כרש"י דאין נקרא רבים פחות מס"ר הכי לנו דהשו"ע פירש סוגיית עיר של יחיד כפי' הרמב"ם ולא כפי' רש"י.

אולם הבית אפרים משיב על ראיה זו דאין זה מוכרח כלל שלא יסבור הבי" דינו של רש"י שהרי הטור סובר דבעינן ס"ר ומ"מ הביא כאן פי' הרמב"ם, והבי" שלא הכריע בין הדעות נקט דס"ל כפי' הרמב"ם שהוא מלתא דשויה לתוויהו דלמאי דס"ל דל"ב ס"ר הך דינא מיירי אפילו בדליכא ס"ר ואף הרע"ב הביא בריש הזורק שתי הדעות ובמתני' דעיר של יחיד נקט פי' הרמב"ם ואין זה סותר.

ראיה ז'

המשכנ"י מביא עוד שתי הוכחות שהם בעצם הוכחה אחת, הראשונה ממה שסתם השו"ע (סי' רנ"ב) "לא יצא החיט במחטו ער"ש סמוך לחשיכה" וכי' המ"א דלדין דל"ל רה"ר שרי, והוא נכון כיון דהוי גזירה לגזירה דמטעם זה שרינן בתחוב בבגדו ע"ש וא"כ סתם מחובר דאית לן רה"ר.

וראי' שניה ממה שהביא (סי' ש"ה) כל הנהו דאסירא הבהמה לצאת לרה"ר. וכי' המ"א דלכרמלית שרי, א"כ סתם המחבר בכל הדברים לאיסור.

וכעין ראיות אלו הביא ג"כ הה"ח טוב מפראג (מובא בשמחה לאיש סי' ג) ראיה "דהא השו"ע לא העלה על שולחנו דבר שאינו נוהג בזמננו א"כ למאי הביא (סי' שס"ד) דאין מערבין רה"ר, ואף שהטור הביא זאת אין זה ראיה".

והתשובה לכ"ז כבר כי' לעיל ודיני רה"ר אינם כמו דינים שנהגו בזמן הבית וכיצא שאין השו"ע מעלם על שלחנו כנתב"ל.

ראיה ח' מהאבקה רוכל

כתב הגרי"ח ברב ברכות (מערכת היש"ן אות ב') ח"ל: "ונהג אנכי הוראה כי מדברי השו"ע בתשו' משמע להדיא

כד' השו"ע כמ"ש הרב השיירי הברכ"י והתו"ש. דבש"ת אבקה רוכל (סי' כ"ט) נשאל במי שמצטרף להביא פת או שאר צרכי הסעודה בשבת ביד גוי דרך רה"ר וכו' בתשו' ולענין הדין פשוט דאסור דרך רה"ר, וח"ל הרמב"ם וכו' ע"כ אין להקל בדבר כלל, ואם כוננת השאלה להביא מחצר לחצר שאין עירוב ביניהם שהוא איסורא דרבנן הדין הוא וכו'. הרי לך בהדיא שבדעתו לפסוק כהרמב"ם וכמ"ש ה' השיירי הברכ"י והתו"ש. ומיהו דע' דהגם דמתשו' השו"ע מוכח להדיא כהסכמת סרכין תלתא הרמב"ם הנז"ל, הנה מ"מ דברי השו"ע בב"י (ריש סי' שכ"ה) כו', בהמשך בס"ד נעמוד ע"ד].

ומ"מ דע' דהגם דעדיין לא זכינו לעמוד על בירור דעת השו"ע, משום דאיכא מקומות שנראה מהם לכאורה דסתרי אהודי, דאם עה"ש ישב להא דסי' ש"ג שמ"ה, ע"פ הרב"ד אכתי דברי השו"ע בתשו' לא אפשר ליישבם בזה, ובע"כ שהם סותרים לסי' שכ"ה וכוודאי שחזר בו, ואמנם אין אתנו יודע מי הם הדברים אשר הסכים בהם באחרונה דאפשר"ל דדבריו בתשו' היו אחרי דבריו בב"י ובש"ע בסי' שכ"ה ובתשובה הכא דחזר בו. ולכן נראה דעכ"פ הא ודאי דיש לחוש לסי' סרכין תלתא וכו'.

ואני בער ולא אדע איך הוכיח הגרי"ח להדיא כן מתשובה זו, דלכאורה אדרבה משמע קצת משם אפכא. שהרי השו"ע משיב לשואל בפי' "לענין הדין" כמו שכתב לו וניסה לעמוד על סוף דעתו והיה כי' בל' השאלה ברה"י ותיקן דמסתמא כונתו לשאל על רה"ר, וכי' לו עיקר הדין בדין רה"ר, ואח"כ חוקק להוסיף ואם כוננת השאלה בחצר דרבנן היות ולא היה ברור לו שהכונה לשאל על רה"ר ממש. ועוד דכיון דידוע דשאלוהו למעשה ואין זה מצוי רה"ר בזמננו ע"כ הוצרך לכו' לו הדין בחצר ודוקא מש"ה כיון דידע דהשאלה הוא למעשה וע"כ השיב ברוח בינתו אם לדין ואם למעשה ומה דמות ראיה יש מפה א"כ, ולמה לא הביא א"כ הגרי"ח כל הראיות של המשכנ"י ממקומות שסתם השו"ע הדין לגבי רה"ר דא"ת משום דהכא השיב למעשה ואינו דין כללי לכל באי עולם א"כ אדרבה חזינן דהשיב לעיקר הדין ולענין מעשה בחצר, ואף שעל חצר לא שאלוהו כלל כיון דידע דאין מצוי רה"ר שרחב ט"ז"א ובוקעין בו ס"ר, חוקק להשיבו דהבין שזה היה הנידון שרצו לשאלו למעשה כפי' המצוי.

ואף אם היה משיב רק על רה"ר בלבד לפק"ד כנתב"ל אינה ראיה, ולא זכית' להבין דב"ק של הגרי"ח.

הראיות בשית השו"ע לקולא

ונבוא עתה לביאר הראיות דד' השו"ע להקל ומה שיש להשיב עליהן.

ושלשה המה ונמנם מהקל לכבד. א. מהבי" באהע"ז, ב. מסי' ש"ג, ג. כמה ראיות מסי' שכ"ה.

א. יש מהאחרונים שכי' להוכיח מהבי" באהע"ז (סי' מ"ב) בד"ה מצאתי כתוב שאחד קידש בפסולי עדות והתירה ר"ח הארוך, וחלקו עליו חכמי טולטולא וגזרו עליו נידוי שיחזור בו כי' רק העובר על דבר שחייבים מלקות פסול מזה"ת וכו' שם בין השיטין "וגם על חילול שבת אם עבר על מוקצה או אפילו על הוצאה בזה"ו אין פיסולן אלא מדבריהם" וכו'. ומדביא דברי חכמי טולטולא אלו ומשמע דס"ל דל"ל רה"ר בדי"ה.

ופשוט לעני"ד דאף מחכמי טולטולא עצמם שכ"כ אין ברור דכונתם דאין רה"ר מטעם ס"ר, דאפשר שהוא מטעם דאין מצוי רחב ט"ז אמה וכ"ש משו"ע שהביא מהם לעיקר הדין. שדן עליו ומצאנו כהנה רבות ואין ו"א שמסכים להלכה עם כל מ"ש שם אלא עם הפרט שדן עליו שם בלבד.

ב. רוב האחרונים העומדים בשית' זו מבסטים את עיקר ראייתם מסי' ש"ג סי"ח, ובדרך כלל לא פי' מה נקודת ראייתם אם מאמצע הסעיף או מסופו אלא כי' בפשיטות דד' השו"ע דל"ל האידנא רה"ר שכן כך פסק בסי' ש"ג סי"ח.

והם הגמ"א (סי' שמ"ה ס"ק"ז), הבאה"ט (שם סק"ח), הפחד יצחק (בערך רה"ר), זרע אמת (ח"ג בסי' ל"ח ובסי' מ"א), פני דוד (פאפו סי' א'), ערך השלחן לר"י טייב (סי' שמה ובסי' ש"ג), שער אשר (ח"א באה"ע סי' ג' דל"ח טע"ב), שדה הארץ (ח"ג דכ"ט ע"ג), נהר מצרים (ה' שבת סי' י"ב), תוס' חדשים על המשניות שבת (פי"א מ"א) ועוד.

והיד אהרן אף כתב זאת בדרך קושיא על השכנה"ג ח"ל על הבי" (סי' שמ"ה) "וכן הסכים הריב"ש, נ"ב כי' הרב החביב ז"ל בשיירי דרבינו המחבר פי' כס' הרמב"ם דאע"פ שאין ס"ר בוקעין בו הוי רה"ר. וצ"ע דהא לעיל בסי' (ש"ג סי' י"ח, צ"ל סעיף י"ח) פסק כסמ"ג ובעה"ת ורבינו דכיון שאין ס"ר הוי כרמלית, שכי' והשתא דל"ל רה"ר גמור הוה כל רה"ר שלנו כרמלית, הרי דס"ל דלא כהרמב"ם וצ"ע ועיין בט"ז ומ"א".

והר"א אביכזיר כתב (המאסף 1 עמ' 51) דאף דהשו"ע סתם בסי' שמה כהרמב"ם, בהלכה זו חזר בו בסי' (ש"ג ט' צ"ל ש"ג) ונסמך על סי' רש"י ללמד זכות על הנשים, אולם כמה דחיות יש לראיה זו.

א. טענת המשכנ"י דסוף סוף הוא לימוד זכות בעלמא, ולא שפסק כן להלכה ולכתחילה.

ב. כי' החיד"א ליישב קו' היד אהרן והביאו כמה מהאחרונים

ח"ל בברכ"י (סי' שמ"ה) "ח"ל דאפשר ליישב הדרואה יראה דהא דכ' השו"ע דל"ל רה"ר לא כי' בסתם אלא כי' בל' ויש שלמדו עליהן זכות, ומאחר שכן אין ראיה דדעת השו"ע הכי העלה על שלחנו דברי יש מי שלימד זכות וכ"ז סברת האומר ומלמד זכות, והר"ז ככמה סי' דמייתי בש"ע בל' י"א, וכמו שהביא סי' י"א בדין זה דרה"ר בעי ס"ר גם שם הביא סי' יש שלמד זכות ולעולם ס"ל כהרמב"ם.

וגם שם (סי' ש"ג) בדין הנו' סתם ברישא דאסור לצאת בחצר שאינה מעורבת שכן דעתו להלכה ושוב הביא שאר סברות דוד"ק".

בסי' ש"ג ח"ל: "ההשתא דל"ל רה"ר וכו' הם דברי הני דלמדו זכות וכן ראיתי בתוספת שבת (סי' ל"ו) עלץ לבי שכונתי לדעתו הרמה וכ"כ שם (סי' שמ"ה ה').

והשביתת יו"ט (סי' ז') אף מפרט יותר וכי' שו"ע הביא כרוכלא סברת הראשונים ובכללם סברת סה"ת דמיקל משום כו' ולא משום שסובר כן".

ובסי' בגדי ישע (סי' ש"ג) כי' "אכן יש לתמוה דהמחבר סתם (סי' שמ"ה) וכו'. ואפשר דמש"ה הביא ג"כ כאן בשם י"א למאן דס"ל הכי לקמן". ומוסיף עוד אפשרות וכאן אנחנו באים לדחיה השלישית שיש על ראיה זו "ואפשר דגם ואין דלתותיה נעלותו בלילה זה לא מצינו רק במקומות מועטים ואין לגזור בשבילם וק"ל".

וכך גם נקט הקריית חנה דוד (לר' דוד הכהן סקלי ח"ב סי' ס"א) דכל מה שכתב השו"ע דהאינא דל"ל רה"ר הוא כפי' מה שהניחו התוס' דהאינא ל"ל מבואות שרחבם ט"ז אמה. והוא דחיה דברי החיד"א מלשון השו"ע בסוף הסעיף שכי' ולפ"י אפשר דכיון שנהגו עכשיו הנשים לצאת בטבעת שיש עליה חותם הרי הוא להן כתכשיט ושרי. וכי' הרי לך בהדיא שכתב ולפי זה הוא דנפק דק ואשכח דין זה כאשר ביאר בב"י ולא סברת יש מי שאומר אלא סברת דידיה. ודחוק גדול לומר דגם זה לא כתב השו"ע דשרי אלא לדעת יש מי שלימד זכות".

אולם הגר"ש משאש שליט"א (זצוק"ל) דחהו וכתב בתבואות שמש (א"ח סי' ס"ה דף קס"א ע"א) "ולפק"ד אין מזה שום הכרעה ואדרבה הלשון מוכח להיפך, ולא הכריע כלל שכי', ולפ"י אפשר דכיון וכו', דמשמעות לשונו ברור דהיינו לפי זאת הסברא דחשבי לה כתשיט לבד קאי, וכונתו לאפוקי ממי' שבסברא א' דאף להסוברים דל"ל רה"ר ומלמדי זכות מ"מ ח"ב התירו בטבעת שיש עליה חותם לאשכח שיהו חותם חייב חטאת דהוי משאוי, לזה אמר דלפי הסברא דחשיבי ליה כתשיט אי אין כאן חיוב חטאת רק משום דילמא שלפא, ולפ"י אין חילוק בין יש עליה חותם לאין עליה חותם כיון שהכל חשוב כתשיט והכל קאי לאותה הסברא שלמעלה שלימדו זכות.

ובאמת אם השו"ע ס"ל הכי למה אמר ויש שלימד עליהם זכות, הו"ל ויש ללמד עליהן זכות, אלא ברור שלא הכריע הטעם העיקרי של המנהג ומתחילה כי' טעם האומרים שמדינא אסור ורק שלא ישמעו לנו ומוטב וכו' וזה שייך אף אי איכא רה"ר וכמ"ש הר"ן, וצריך לדעת דזה עצמו דוקא בתכשיט שהוא מדרבנן משום דילמא שלפא בזה הוא דיצדק טעם זה דלא ישמעו לנו, אבל דבר שהוא מדאורייתא משום משאוי ודאי דראוי למחות בידן, וכמ"ש השו"ע לאמרו דלא דיבר אלא על כתשיטים וגם סמך מ"ש עדיפא מיניה בטעם הב' דגם בכרמלית אסור, ושוב הביא טעם ב' של מלמדי הזכות ולטעם זה אסור בטבעת שיש עליה חותם שאיסורה משום משאוי ושוב הביא טעם ג' להקל דגם זה כתשיט וזה קאי ג"כ לסי' האומרים דל"ל רה"ר ושו"ע לא הכריע בין קאי ג"כ לסי' האומרים דל"ל הנשים לצאת מאיזה טעם שיהיה.

ולפק"ד השו"ע הכריע כטעם הא' דמוטב שיהיו שוגגין שהרי סיים ומ"מ צריך להזהיר לנשים שלא תצאנה אלא במחטים שהן צריכות להעמיד קישוריהן ולא יותר דבזה שאין להם תועלת ישמעו לנו.

וכמ"ש הר"ן דבמילתא דרבנן הקילו וגם זה רק בדברים המוכרחים ודוקא בנשים שחצניות וכמ"ש הבי" משם הירושלמי הביאו הרא"ש, וכן מצאתי בש"ע הרב זלמן שכ"כ".

וישנה נקודה נוספת בלשון השו"ע בסעיף זה שעמדו עליה ביישכ"ע ותבואות שמש, והוא דכתב הישכ"ע (ח"א סי' י"א) תשובה לר' אברהם כהן מג"רבה, "בהגהותיו לאהב משפט הוכיח כהערה"ש מלשון השו"ע שכתב והשתא דל"ל דהמחבר כתב והשתא ל"ל וכנראה שגרס אחרת לשיטתו, אבל לגירסת כל האחרונים צ"ל והשתא דל"ל".

כלומר דאם כי' דלית לן משמע שהוא ענין בפ"ע, הוא מדברי השו"ע ואם כי' ל"ל משמע שהוא המשך הנאמר לעיל.

ולעני"ן דלא שייך כלל לומר והשתא ל"ל דזה לא יתיישב עם מ"ש בהמשך הוה כל רה"ר שלנו כרמלית דאז ה"ל"ל הוה כל רה"ר כו' וגם בברכ"י כי' באמת והשתא דל"ל לן כנראה שהוא טעות במחב"ר.

עכ"פ הישכ"ע דוחהו דגם אם אומרים דל"ל הוא המשך דברי היש וכו' ואף מוכיח דאם איתא למ"ש להקשות על החולקים על עה"ש, א"כ גם לעה"ש קשיא דמה זאת הל'

אומרת והשתא דלית דנראה דב"ז מוסכם לכל הרי זה אינו לדי' הסתם שבסי' שמה וע"כ דכוונתו לסי' עצמו דסובר כן להלכה, וא"כ הי"ו יש לומר לסי' החולקים דלא כיונו רק לסברת עצמם.

ושוב ביאר לו במכתב אחר הר"א כהן דהתכוין להוכיח מזה דלא כ' השו"ע שהמלמדים זכות אומרים כן דהשתא וכו'. ושוב דוחהו הישכ"ע שהרי כבר בתח"ד כ"כ ומוכן ממילא שזה המשך הנאמר לעיל.

ומעין זה כ' התבואות שמש שם (דף ק"ס ע"ב) "והנה סתירה זו שבדברי השו"ע כבר תי' הברכ"י וכו' ודבריו מוכרחים מדברי התו' בעלי סברא זו ששם כ' להדיא ל' זה וגם ממקומו בדברי השו"ע הוא מוכרע שהוא סימא דמילתא שהרי מתחילה כ' והאידיא נשי דידן נהגו לצאת גם לרה"ר כמ"ש להדיא בדברי הר"ן והפוסקים, ומסיים ויש שלימדו עליהם זכות כו', ואם מ"ש והשתא דלית לן אינו דברי הר"א איזה לימדו זכות יש ע"ז שמוציאין לרה"ר, אלא מוכרח דהוא גמר הדברים, וידידי הרב היד יוסף כ' דאין הל' טובל זה דתינוח אם תני השתא דלית לן כו'. אמנם כיון דתני והשתא בוא"ו מוכח שהוא מדברי שו"ע, ומלבד דאין זה מוכן כלל ואין שום חילוק ביניהם, עוד זאת הרואה יראה בדברי השו"ע דא"א לומר השתא כ"א והשתא ודוק, והם גמר הדברים."

ולסיים אביא מ"ש בהגהות רעק"א במקום, הנראה מסיים לשון סעיף זה ח"ל: "ויש מי שאומר שבז"ה שנהגו מקומו מהר"ן וכו' דלר"ת באנשים ל"ג דשלפיו ומחוי' לדין, מותרים לצאת גם אין עליהם חותם דעתה זה תכשיט אבל לפסקא דהשו"ע (סי' ש"א ס"ט) דתכשיט לאיש ולאשה גם לאיש אסור א"כ מה מהני דעתה הוי אין עליו חותם תכשיט הא מ"מ הוא ג"כ תכשיט לאשה ואסור מדרבנן, ואפילו ביש עליו חותם כיון דהוי עתה ג"כ תכשיט לנשים מיגרע גרע, א"כ קולא זו זהו רק לפי המתירים דעתה שנים לנו רה"ר לא גזרינן שלפא, אבל לפי דכ' המחבר ומו"מ צריך להזהיר הנשים וכו' ישמעו לנו, משמע דאין סומכים על ההיתרים הללו רק דאין מוחזין לנשים דמוטב שיהיו שוגגין, א"כ לכאורה עתה אין ראוי לאנשים השומעים לר"ח לצאת בטבעת בין יש חותם בין אין דוק, ונראה דלזה כיון רמ"א לעיל (ש"א ס"ט) במ"ש ועי' סי' ש"ג פ"ה, ואפשר דכונת המחבר כיון דיש לימוד זכות דכרמלית דידן הוי כחצר שא"מ יש לסמוך בזה על הר"ן דבאיש ל"ח כלל למשלפא, ומ"מ בעי"נ יחוש לעצמו שלא לצאת בטבעת כלל".

א"כ שישטחו אפשר דמה שהתיר כאן המחבר הוא בצירוף שני הדברים דל"ל רה"ר, והם דסמכין על הר"ן דבאיש ל"ח למיחויא.

המורם מכל האמור דנראה דאין מקום זה יתד חזק לסמוך עליו לומר דהשו"ע פסק כאן להקל, דאף שהביא סברת בעה"ת, ובעה"ת סובר דבאמת מה דל"ל רה"ר הוא גם מצד דבעיני ס"ר, עכ"פ הרי השו"ע הביא כרוכלא כמה דעת דבדבר ואחר הכל הוא לימוד זכות בלבד, ואם מ"ש בהמשך הסעיף אלו דברי עצמו יש אנפין לכאן ולכאן.

והנה המחז"ש הגיע למסקנה דבאמת ד' הב"י להחמיר אלא שהמנהג היה לא כן, וח"ל (סי' שמה"ע ע"ד המ"א סק"ז) "ר"ל ודאי הרב"י ס"ל עיקר כדעה א' להחמיר ככלל המסור בדיניו שכי"מ שכ' דעה א' בסתם וכו'. אבל מבואר בהר"ב" (סי' ש"ג) גופיה דמנהג העולם כדעת הר"א דהא כ' על מנהגו דהנשים יוצאות כו' ועוד כ' טעם היתר הנ"ל משמע דלטעם זה עושים כדון וע"כ צ"ל דהמנהג כ"א שבכאן אף דלהר"ב נראה עיקר דעה א' המנהג אינו כן וכן המנהג להשוות דין כרמלית לחצר שא"מ כהפוסקים דס"ל כן".

ועל ד' המ"א (סי' שצ"ב סק"ב כ') שכ' דמה שאין נהוגין לעשות שיהיו משום דסומכים אשית רש"י דאין רה"ר בפחות מס"ר ח"ל: "ואם דבשאר דוכתי לא דק"ל בזה כרש"י וכמ"ש מ"א לעיל (שמה"א סק"ז) וכ"כ רמ"א (שמי"ו ס"ה), מ"מ כאן סמכין ארש"י. ותמה עליו ביהודה יעלה (סי' נ"ד) "וצע"ג על מחז"ש (סי' שצ"ב) שכ' בשם הרמ"א דהמ"א בהיפך ממא דס"ל, ועי' מ"א (סי' רס"ו סוף סק"ז)".

והרב ישמח לב (גאנין) התקשה בד"א במחז"ש וכו' (סי' ד' אות ד) "ועם כ' דבריו משוללי הבנה דמה רצה לומר דתחילה כתב מטעם מוטב וכו' ועוד כ' היתר מן הדין, ושע"כ צ"ל דהמנהג כ"א דמה ענין מ"ש תחילה וכו' וכי הפעם הראשונה היא דהשו"ע אייתי סברא בל"י ויש מי שאומר וכן ע"ז הדרך וליה לא ס"ל, ומה הכרח לומר דכן דעתו ואנכי לא ידעתי עכ"פ דעתו בד' השו"ע כהמ"א והט"ו וכו'".

אבל הישכ"ע מסביר דברי המחז"ש בפשיטות ח"ל (שם) "אמנם מ"ש הישמח לב שבדברי המחז"ש משוללי הבנה, אחמה"ר לע"ד דבריו ברורים דכוונתו לומר דממ"ש בטעם הא' משום מוטב וכו', מוכן דבטעם הב' שכ' ויש למדו עליהם זכות כו' דהיינו דר"ל דלימדו עליהם זכות מדינא דא"כ מא' רבותיה דזכות, וא"כ ע"כ צ"ל דהמנהג הוא כ"א, ובהו הוי שפיר דמנהג הוא מדינא אך לא דר"ל דכן נמי דעת השו"ע כמו שהבין הרב ז"ל, שע"ז כתב כי הם משוללי הבנה דהרי המחז"ש עצמו סיים שם בזה"ל אף דלהר"ב נראה עיקר דעה א' המנהג אינו כן, אלא כל עיקרו ליישב דברי המ"א שכ' וכ"פ בש"ע וכו' דלא תיק"ל ממאי דק"ל בכ"מ דד' השו"ע לפסוק כהסתם, ועי' כ' דגם

כאן דעת השו"ע כהסתם, ומ"ש המ"א וכ"פ בש"ע ר"ל על המנהג דפ' דהמנהג הוא כ"א ונ"מ שאין למחות בידם אף לדי' השו"ע וכמ"ש הט"ו והוא משום דהמנהג עומד על בסיס נכון.

ובעיקר ד' המחז"ש והמ"א, השמחה לאיש העיר על מהר"ח דאנון וכו' בסוגריים "ויש להעיר דחשיב להמ"א דחולק וס"ל בדעת השו"ע להקל דלא שת לבו להר" שביבת יו"ט שהביא דברי המג"ד וכו' והיינו דוקא לבני אשכנז, וכמו"כ נימא ג"כ בעד המ"א שגם הוא אשכנזי".

והרב השואל בתשובה שבישכ"ע הקשה ע"ז דתמוה שהרי המ"א כ"כ לדי' השו"ע ומה בכך אם הוא אשכנזי, ומשיב ע"ז הישכ"ע "זה בעצם שיטת המחז"ש דהמ"א מפרש דברי השו"ע ע"ד המנהג וגם הוא מסכים דבעיקר הדין פוסק השו"ע כסתם, אלא האמת יורה דרכו, דמ"ל המ"א נראה דאין הפשט כמחז"ש שהרי כ' "אך דעת רה"פ להקל וכ"פ בש"ע משמע ששו"ע פוסק כמו דעת רה"פ מדינא ולא מהמנהג, וכנראה שמחז"ש לשיטתו שחולק על שני כללים של הפמ"ג בסי' תרפ"ט סק"ד ולכן הוצרך לדוחק זה במ"א ולכן פלא שלא הביא השד"ח דגם ממנו יצא שחולק על הכלל הזה".

ואף שבדבריו אמת וצדק בד' המחז"ש לא ידעתי מאי השיב על ההשגה על המחז"ש דזה רק לפי פי' המחז"ש במ"א, שהרי אף כפי שמבין הישכ"ע במ"א דדעתו דהשו"ע פסק להקל מדינא ולא מצד המנהג, ג"כ יש להקשות על השמחה לאיש דיש חילוק בין מ"ש הט"ו למ"ש המ"א, דהט"ו כ' הדין הנראה לו ולא יחס דבריו לדי' השו"ע וע"כ כ' השביבת יו"ט והיינו לבני אשכנז, אולם המ"א הרי מפרש כן בדעת השו"ע וע"כ הקשה הרב המשיג דמה בכך אם הוא אשכנזי כיון שכ' לפרש כן בד' שו"ע, וצ"ע בזה על הישכ"ע. עכ"פ שמענין מהכא דשיטת המחז"ש בד' השו"ע היא טובה ואפשרית אך לא בד' המ"א בד' שו"ע".

ואחר כותבי כ"ז בענין הראיה מסי' ש"ג עתה אינה ה' לידי הספר ומצור דבש לר' רפאל אהרן בן שמעון ז"ל ממצרים, ומידי עוברי בין בתרוי ראייתו לו (סי' ח') שדן באורך גבי שביבת בהמה ב"ט אם הוא מהתורה, והתגלגלו הדברים וכ' הרבה מה שנוגע לג"ד, ח"ל שם בקוצר (דף כ' ע"ד): "לא אמרינן דהשו"ע פוסק כהסתם כשמביא אחר הסתם יש מתירים בזה ויש מתירים גם בזה וכו' באופן שמביא ד' או ה' סברות הפוסקים שכ"א מיקל יותר מחבירו". ולדוגמא מביא מ"ש מקומות ואחד מהם הוא סי' ש"ג ס"ה, "דשו"ע מביא דעתו ואח"כ כ' ויש שלמדו זכות ע"פ ס' אחרונה זוהי הסברא השלישית, והשתא ניחוי אנו עם השו"ע הסכים עם הסברא הא' שסתם א"כ מה טעם להביא כל אלה הסברות והי' די לומר ויש מתירין, ואת"ל דאין זה מספיק להתנגד לכללים עכ"פ הרי אותה סברא חמישית שהביא השו"ע הם ד"ע שהוספי' בס' זו תבלין להטעימה לצד ההיתר כתב סברא זו היא של בעה"ת, והמעין בב"י יראה שאין בל' בעה"ת כ"כ הרחבת הלשון ולימוד הזכות כי זה ל' סה"ת עתה התרנו תכשיט האשה לדין דל"ל רק כרמלית ע"כ, ול' הנהגה הזו באמירת ויש שלמדו זכות עליהם שלא אסרו כו' והשתא דל"ל כו' ודינו כחצר שא"מ ומותר כ"ז הוא מד' השו"ע בשה"ט והוא גופיה המלמד זכות במתק שפה, וכיון ששו"ע מטעים דברי הסברא הזאת כנראה בודאי דעתו מסכמת אליה וכמו שהשיטתו דבמקום שפוסק מביא סברא של פוסקים ונתון בה טעם אפילו שאח"כ מביא חולק עליה אם לא היתה דעתו כן לא היה נתון טעם בדבריו כמ"ש בתשו' לאה"ע (דיני גיטין סי' ה'). וכמ"ש היד מלאכי (כללי מהריק"א או"י). ע"כ לא יתכן שפוסק אחר השו"ע כסברא הראשונה."

ועוד אחרת דאחר שלימד זכות חזר וסתם בדין טבעת עם חותם לאשה ובלי חותם לאיש דחיוב חטאת איכא הרי דסתם לאיסורא ואח"כ חזר וכו' וי"א דהשתא דנהגו וכו' וא"כ הרי סתם ואח"כ יש כפי הכללי ה' כסתם ואסור ובב"א א"א לומר כן שהרי ה' י"א שבז"ה דנהגו כו' ושריא אפילו טבעת שיש עליה חותם לאשה כו' הם ד' השו"ע גופיה והוא המולידה ומצמיחה ע"פ מ"ש (סי' ש"א) ונקט לה בשם י"א מרוב ענותנותו, וא"א שהוא כיריע כס' התם נגד סברתו והכרעתו, ושוב תראה מאותו כ' עצמו דהשו"ע לא הכריעה דעתו לפסוק כס' א' ולאסור לצאת לחצר שא"מ שהרי בסוף הסעיף כ' ומיהו במחטים צריך להזהירם כי בדבר שאין תועלת כו' והרי חזר להראות פנים מסבירות לסי' רביעית דמוטב שיהיו שוגגין ע"כ במחטים דישמעו לנו צריך להזהירם.

אמנם הרואה דברים אלו במקורן בב"י יראה אחרת, כי אזהרה זו היא דברי מהר"י אבובב שכ' ח"ל אבל יש לזהר שלא תוציא אלא המחט הצריכה שאם תוציא יותר מזה אסור והני נשי דידן אינן נוהרות בזה וראוי לגעור בהם שאפילו לא ינער בהם על התכשיטים האחרים לפי שלא ישמעו לנו ומוטב וכו' בזה ישמעו דבריו שאין להם בזה תועלת עכ"ל.

ועין רואה דהשו"ע דילג מדבריו ולא כ' ואפילו אם לא יגעור בהם על התכשיטים וכו' ומוטב וכו' כל מהר"י אבובב גופיה. והשתא אי דעתו כס' רביעית דמדינא שאר תכשיטים אסור ורק משום דמוטב וכו' למה לא העתיק

דבריו כצורתן ודילג מאמצעות דבריו כל הך דתכשיטים, אלא הדבר מבואר לדעת השו"ע בתכשיטים א"צ לטעמא דמוטב דמדינא שרי כמ"ש דשרי לצאת לחצר שא"מ והאידיא דל"ל וכו' א"כ כל כרמלית דינא כחצר שא"מ והיא היא הסי' ששו"ע הטעימה וממנה לימד זכות כס' החמישית וע"כ בכונה דילג מדברי מהר"י אבובב כל הך דינא דתכשיטים והעתיק דבריו רק בדין המחטין, ומעתה כל מעיין ישפוט דלא פסק כס' ראשונה של הסתם".

ראה ג' הרב ערך השלחן שהוא מן המקילים כ' (סי' שמה"ע) על דברי הר"א "בסי' ש"ג סתם כן (לא ידעתי למה כ' דסתם כן כלום עדיף מש"כ שם מסי' שמה"ע, ואולי כונתו לל' השו"ע בסוף הסעיף כנכתב"ל), וכן פסקו השו"ע והמ"א (סי' שכ"ה) דגוי אלם, או לצורך מצוה, או משום דרכי שלום, מותר לתת לו וכמבואר בב"י דלדין דל"ל רה"ר הוא דשרי, ודלא כהברכ"י".

והבי"ד הגדולות אלישע (סי' ש"ג) ומשמע קצת דדעתו כן וכ"נ ממנו כמ"ש לאחר מכן (סי' שכ"ה אות ו' ואות ט' עיי"ש) ודוק.

וכ"כ הר"א אביכזיר במאמרו על עירוב העיר אלכסנדריה (המאסף הח' חו' 1 עמ' 51) וכן הביאו אר"ח (סי' שמה"ע) ונראה מהעו"ש שלא הסתפק בהלכת דינו של השו"ע בשה"ט אלא הוסיף וכמבואר בב"י דלדין וכו', ונראה דהוא בא לאפוקי מ"ש העו"ש כפי שיתבאר להלן.

דנהגו הר"ח טוב מפראג ניסה לדחות ראייה זו ולומר דהשו"ע פסק כן כרבינו שמחה שמתיר אף דאית לן רה"ר דאורייתא, ודחאו בשתי ידיים השמחה לאיש וכו' "ותמינהי דהעלים עין מהתוס' שהובא בשבת (יט, ד"ה כ' בא"ז) דסיימו דבריהם ולהר' יצחק נראה דה"ה לשבת את היה ענין כך שהיה דבר ששיך ד"ש כו' מותר לדין דל"ל רה"ר. הרי הוצרך לטעם זה כדי שלא תטעה לחלק בין י"ט דקיל טפי משבת וכמו שעלה בד' המשתא בנימין, הוצרך לאשמענין דמט' זה דל"ל רה"ר מותר גם בשבת בגוי אלם מפני ד"ש ובודאי אם היה רואה הר"ג דברי התו' ישנים הללו לא היה כ' לי מ"ל איסור לאו מ"ל איסור כרת, ועיני צדיק תחזינה מישרים לה' בית אפרים שחושב לרבינו שמחה ככלל המקילים והוא ודאי מהיהא דהתיר במעשה מהגוי שחלה וביקש מאכל וכו' כמו שהובא בא"ו וא"כ אודא לה תירוצא שתי' ר"מ כת"ר בעד השו"ע שפ' כרבינו שמחה".

ודבריו אלו בעצם יכולים להיות תשובה ג"כ לעו"ש כאן או י' ושם "היכא דאיכא משום ד"ש וכו' כ"כ בהג"מ פ"ו משם א"ו וכן מבואר דמשו"ה שרינן לפי שאין לנו עכשיו רה"ר וסבר כ"א דלקמן שמה"ע ס"ו וא"כ למ"ד לק' דגם עכשיו איכא רה"ר יש לאסור אפילו משום ד"ש אלא מדסתם המחבר כאן בש"ע משמע דלכ"ע הדין כן ואפשר דס"ל דמשום ד"ש מתירין אפילו ברה"ר גמור".

והביאו דבריו ה' כף החיים (אות ט"ו) והשואל ונשאל, אלא דנראה דמסכים דהא"ו התיר רק מטעם דל"ל רה"ר אלא שרוצה לדחוק כן בד' השו"ע כ' ק' לו מסי' שמה, אבל זה נראה דחוק עצום לומר דהשו"ע שביק ל' להא"ו והרחיק לכת להתיר אף בדאורייתא ודלא כאף מ"ד, מלבד דצ"ע איך אפשר דנתיר משום כך איסור דאורייתא וזה כנראה בא לאפוקי הרי' עה"ש ולומר דבב"י מבואר דטעמו שפ' כן הוא מטעם דל"ל רה"ר ולא משום ד"ש לחודא ואפי' בדאורייתא, וק"ל על כה"ח אמאי הביא הכא דברי העו"ש ושביק לתירוצו ע"ד השו"ע שכ' (סי' י"ג אות ו') דהיכא שסותם השו"ע להחמיר ואח"כ כ' בשם י"א להקל דעתו לסמוך ע"ז בשה"ד".

וזה יתיר כאן דברי השו"ע בריוח, ורק בהמשך בסי' בדין עכ"ים שמילא מים כ' לתרץ דברי השו"ע כמ"ש בסי' י"ג ושם הוא דחוק לומר כן דאירי בשעת הדחק דהשו"ע כ"כ בסתם ואם מילא מבור רה"ר לכרמלית מותר לאחר שלא מילא בשבילו ולא כ' זאת על שה"ד דוקא, ואצלנו דלכ"ע הוא שעת הדחק מפני גוי אלם וכו' לא הביא ת"י זה ובאמת בסי' י"ג כ' תירץ זה על ס"ב ולא על ס"י וא"כ אמאי שינה הכא וכו' זה ס"י ולא על ס"ב, וצ"ע. והישכ"ע שג"כ מביא הראיה מסי' שכ"ה כ' "והגם דכה"ח (סי' י"ג) כ' ליישב ההיא דסי' שכה אין ישובו עולה יפה דהרואה לשו"ע בב"י שם עיניו חיזו דפשיטתו מלאת דאין לנו רה"ר בזה".

ובאמת משום כך ציטטתי לעיל דברי הב"י כלשונם משום שנראה מדבריו אף כשכותב ד"ע דלדין ל"ל רה"ר. והנה הדחיה הנראית ביותר לראיה זו היא כפי שכ' פתח הדביר (ש"א סק"ט) והיא כמ"ש גם לסי' ש"ג מכמה אחרונים דיש לומר דכל מה ששו"ע כ' דל"ל רה"ר הוא מטעמא אחרינא משום דאין מצוי רוחב ט"ו וכו' ולא מטעם דלא בקיעי ס"ר.

ואף הבית אפרים הסכים בנקודה זו עם המשכנ"י אלא שכ' בהמשך דבריו "אך מדברי הב"י שם משמע קצת דס"ל דעיקר מה שאין לנו רה"ר הוא משום דבעינן ס"ר, שכ' שם בהא דעכו"ם שמילא מים לבהמתו שכ' הטור והאידיא שאין לנו רה"ר כו' כתב הב"י דלדברי האומרים דל"ל רה"ר מפני שאין ס"ר בוקעין בשוקים דידן הדבר פשוט דלישראל אחר מותר אבל יש חולקים בעיקר הדין ואומרים דאע"ג דליכא ס"ר נמי כו', ולכן סתם בש"ע וכתב

דברה"ר אסור וכרמלית מותר וכוונתו דכל חד כראית ליה למר כה"ג דידן שאין ס"ר בוקעין הוי כרמלית ולמר הוי רה"ר. ועכ"פ נראה מדבריו דאי לאו הא דבעינן ס"ר שכ"ח רה"ר הרחב ט"ו, וא"כ צ"ע למה וסתם בראש הסימן כדברי הא"ו לענין לתת לעכו"ם אלם או מפני ד"ש ומשמע דס"ל כיון דאיכא קצת צורך בדבר שפיר יש לסמוך על דעה זו משא"כ בהך דמילא מים דאין שם צורך ד"ש וכיוצא לא רצה להכריע כדעת המקילים וסתם בדברים שיש חילוק בין רה"ר לכרמלית וא"כ תלוי בתנאי רה"ר למר כראית ליה ולמר כראית ליה, וא"כ מטין הדברים שדעת הב"י נוטה יותר לדברי המקילים וס"ל דלא הוי רה"ר בלא ס"ר, ועי' בסי' תקי"ח ובא"ר שם ולפמ"ש בלא"ה אי"ש קו הע"ש".

והביא תוכן דבריו הזרע דוד, וכ' דמה שסיים הבית אפרים דמטין הדברים שד' השו"ע נוטה יותר לד' המקילים היינו מדהתיר עכ"פ היכא דאיכא צורך קצת, וכ' עוד "מיהו לעד"ן שד' השו"ע לפסוק לגמרי כהמקילים והא דלא הקיל במילא מים גם ברה"ר לו' דלדין הכל חשוב ככרמלית

אפשר דסמך על מה שהתיר כבר בגוי אלם או מפני ד"ש דמשם מבואר דהאידיא ל"ל רה"ר. תדע דהא מור"ם (סי' שמי"ו ס"ג) כ' דכל רשויות שלנו כרמלית הם ולמה לא העיר בכאן גבי מילא מים לומר שהם כרמלית אלא ודאי שסמך עמ"ש שם, וה"נ יש לומר בד' שו"ע, מיהו יש לדחות דמ"ש שם מור"ם הוא לחומרא אבל אינו סומך ע"ז להקל כ"א בגוי אלם כו' אבל במילא מים דליכא צורך אין להקל, ועי' בסי' שנו שכ' מור"ם דל"ל רה"ר, ומ"מ נקטינן מיהא שד' השו"ע נוטה להמקילים וכמ"ש הבית אפרים, ואפשר שזה כוונת השכנ"י שכ' דדעת השו"ע כסתם היינו להחמיר בדליכא צורך קצת".

וביתר ביאור במ"ש הבית אפרים בזה, השיג עליו השמחה לאיש, ח"ל "ולדידי אגא עני בא, לבכי לא כן יחשוב, דאדרבה אם היה נוטה דעת השו"ע לד' המקילים, לא היה מחלק בין רה"ר לכרמלית מאחר דלדין ל"ל רה"ר והכל כרמלית".

והשיב ע"ז הרי המגיה בורע דוד (אות ז) ח"ל: "דבריו ברורים ככוונת הבית אפרים ותמהני מה' שמחה לאיש שהבין דהבית אפרים מוכיח דד' השו"ע כהמקילים, גם מההיא דמילא הגוי מים מן הבור וחלק עליו דאדרבה אם היה השו"ע נוטה להמקילים לא היה מחלק בין רה"ר לכרמלית, והרואה יראה דגם הבית אפרים ירד לזה מתחילה והצ"ע על שסתם בראש הסי' כדברי הא"ו, ומסיק דבמקום צורך הוא שסמך על המקילים, והמעין שם יראה עוד דס"ל להבית אפרים דמאי דמחלק בין רה"ר לכרמלית אינו הוכחה שסו' כהמחמירים אלא כאלו לא הכריע וסתם הדברים למכאד"ל וכו', וכיון דבכאן לא הכריע וביש צורך הכריע, א"כ דעתו נוטה יותר להמקילים, אבל ה' חיים וחסד הוכיח מההיא דמילא הגוי וכו' וממ"א שד' השו"ע כהסו' דיש לנו רה"ר".

ולא פ"י מהי ראייתו. ובעיקר הראיה מריש הסי' כ' הגר"ש משאש (תבואות שמש ס"ה) לדחות דדוקא משום שהוא ע"י עכו"ם שהוא איסור דרבנן לתת לו ברה"י כ"י שיוציא לרה"ר וגם איכא ד"ש פסק לסמוך על המקילים, אבל גבי ישראל עצמו המוציא אף דהוא איסור דרבנן כבסי' ש"ג דדילמא שלפא פסק לאיסורא ושראי לגעור בהם וכו'. ועל סוף הסי' כ' אדרבה לפקוצ"ד משם ראייה ברורה להיפך שהרי מצינו שם בטור שכ' ואם מילא לצורך בהמת ישראל אסור לכל בכ"מ תשמיש והאידיא שאין לנו וכו' וכ' הב"י ע"ד שכ"כ המרדכי הגמ"י וסה"ת, ובלשונו בש"ע שינה מ"ל זה וכו' ואם מילא מבור רה"ר לכרמלית וכו' וזה לקוח מ"ד התוס' כמ"ש שם הר"י שנקט דינו דוקא לגבי כרמלית ובראה"ר סתם לאסור ואין ה' אלא להצהיר ולפרסם שאינו סובר כוותיהו, וזה מתאים ג"כ עם שסיים שם ולדברי האומרים דל"ל רה"ר מפני שאין ס"ר כו' הדבר פשוט דלישראל אחר מותר אבל יש חולקים בעיקר הדין ואומרים דאע"ג דליכא ס"ר וכו'.

ומלשוננו זה מוכח שהוא מכריע כדבריו האחרונים, שכבר ידוע הכלל הגדול בד' הפוסקים דכשכותבים "אבל פ' כתב" דעתו לפסוק כוותיה, עי' בס' דברי שלום למו"ז החו"מ (סי' כ"ט דע"ג ע"א) ובדברו כהנה"ג ובכללי הש"ע לפמ"ג בתחי' או"ח (ה' ט"ו) ובדברו במשכבות (סי' ל"ב אות ז) דמשמע דנקיט כן לעיקר, וגם החולקים המסתפקים בדבר, עי' שד"ח ותו' חיים דהרבה ס"ל דאין כלל זה ברור בני"ד כ"ע יודו שהתחיל לכ' ולדברי האומרים דל"ל כו' דמשמע ליהדו ולא לדין וגם סיים בל' אבל דודאי כוונתו לפסוק כוותיהו, וכ"ש שדבריו בש"ע מתאימים כן דודאי גם הוא דעתו כהפוסקים לפסוק כל' אבל, ושור' לשר"ע שסובר להדיא לכלל זה בחו"מ (סי' רה"ר) בב"י ח"ל ומדכ' אבל רבי' שמואל ולא כ' ורבי' שמואל, משמע דכוותיה ס"ל והו"ל כאלו אמר אע"פ שר"י פסק כרבא רבי' שמואל פסק כרה"ר והלכתא כוותיה, עכ"ל ופזק לא כשאר ספק בדבריו".

וממשיך הגר"ש משאש להוכיח מהמשמעות שבסוף הסימן (סעיף ט"ו) גבי חיליק, "גם שם הרואה יראה שבב"י הביא ב' הסברות דעת הרא"ש ודעת הרמב"ם ושק"ל וטרי בזה, והקשה על הטור דהו"ל לפרושי דלדברי הסו' דלא

בעי"ס"ר הא איכא למיחש שנעשה בהבאתם איסור תורה וכו' ובשיע' לא הזכיר מד' הראש' כלל כ"א סברת הרמב"ם לאסור לערב בכדי שיעשו משום שהעבירים ברה"ד ודלא כהראש' וגם פה נזהר לומר רק ואם לא הביאם דרך כרמלית וכו'".

מסקנת שיטת השו"ע

אחר כל הדברים האלה דראינו הדחיות שיש על הראיה מסי' ש"ג ועל הראי' מסי' שכ"ה, יש להוסיף מ"ש השו"ע לדחות אף אם נניח דיש משום קצת ראייה. משום דלדעתו אפ"כ הסתם שבס"י שמה עיקר. והוא א. משום דמה שנאמר בס"י ש"ג ושכ"ה הוא בראשונה וסי' שמה"ה הוא באחרונה והוא העיקר. ב. דבסי' שמה"ה הוא המקום שבו דיני רה"ד וסוגיא בדוכתא עדיפא.

ועי' בארה"ח (קו' הכללים כלל ט"ז) שהביא מהיד מלאכי הדכלל, סוגיא בדוכתא עדיפא אמרינן גם בפוסקים, כן למדתי מדברי הבי"ו וכו' וכ"כ הבית דוד (סי' תצ"ו) ותשו' הלק"ט (סי' ק"א) בדברי השו"ע בשיע' היכא דבריו סתרי אהדי וחד מינייהו מובא במקום הלכתא דדינא.

ולסיים נלע"ד העיקר בד' השו"ע כפי הקו הממוצע של מזה"ש על הגרבי' קואיקה או כה"ה, ועוד שהלכו בדרך זו. דקשה לומר דודאי דעת השו"ע להקל או להחמיר בכל מקרה משום הסתיירות שיש, אלא חייבים אנחנו לילך בדרך שתענה על כל הדרישות וזה רק בקו האמצעי שבין השיטות השונות. אלא שכאן יש להוסיף דצריך להביא בחשבון מ"ש בארה"ח שישנם ספרי ראשונים ששו"ע לא ראה ואפשר שאם היה רואה אותם היה לו שיקול דעת אחר, ומענין שכל הספרים שציין הם ס' ראשונים שמקילים בנדו"ד.

והוא בקו' הכללים כלל ד' ומוזכר שם אתה רב"ן, האגודה, ושלטי הגיבורים, ומביא מהד"מ שכ' דגם ח"י דיני או"ז לא הובאו ביתה יוסף וכן מביא מהברכ"י שכנראה לא היה ביד השו"ע ס' הלכות גדולות, וחמשת הראשונים הללו הם מכת המקילים, ע"כ שמה אם השו"ע היה רואה אותם אולי היה משנה דעתו.

בדעת שאר אחרונים

א. המחמירים מדינא. ב. המחמירים מצד חומרא. ג. הדנים ולא מכריעים. ד. הסו' לדל"ל רה"ד ב"ה אף לא פי' מאיזה טעם, ה. המקילים. ו. שדעתם בספק.

א. המחמירים מדינא

בשכנה"ג (שמה"ה הגב"י אות ג') מבואר דדעתו כהסתם שבשו"ע להחמיר והוסיף שם "גם משאת בנימין כתב דמי יקל ראשו כנגד המחמירים ואפילו המקילים לא סמכו לעשות מעשה".

אי"כ גם דעת המשאת בנימין להחמיר מדינא, אלא שיש להעיר דמ"ש ואפילו המקילים וכו' זה לא קאי אנדר"ד כמובן מהשכנה"ג אלא קאי אמה שנשאל שם על הצאת תכשיטים במבוי עקום בלי שום תיקון. ע"ש ודוק.

וכן דעת מהר"י פראגי' המובא בברכ"י שם שכ' על דברי הי"א שבשו"ע אין לסמוך על סברא זו, האחרונים כתבו להפך ויש מערכה נגד מערכה, ומ"ש דרוב"ו ורוב"מ וכו', קצת קשה דרוב הגרואה לעינינו ס"ל סברא זו כמ"ש הט"ז ומ"א, ודעת השו"ע נראה כהרמב"ם שהרי וכו'.

ונלע"ד דאף דכל האחרונים נקטו בפשיטות דדעת החיד"א להחמיר, היינו דוקא בדעתו בדברי השו"ע, אלא באדעת עצמו, שהרי מבואר במ"ש כאן לדחות דברי מהר"י פראגי' שכ' דאין לסמוך על סברא זו ואינו מסכים עמו, וכ' דהאחרונים כ' להפך ועכ"פ יש מערכה לקראת מערכה, וזה חוץ מהדחיה שדוחה אח"כ מ"ש רוב"ו ורוב"מ ואח"כ נחית לדי' השו"ע, ועי' כ' דנראה דדעתו כהרמב"ם, עכ"פ דעתו נשאר דיש בזה מחלוקת ושאינו לומר דא"ל לסמוך על ס' הי"א, אלא שלא פירש לנו מתי אפשר באמת לסמוך על ס' זו, ומסתמא בשעת הדחק וכי"ב דעתו לסמוך על המקילים.

ומהרב פקודת אלעזר (סי' ש"ח סמ"א) ג"כ נראה דס"ל כמהר"י פראגי', אמנם בשינוי ל' קצת, וז"ל: ונראה דאפילו לפי הכרעת רעק"א אין להקל בנשיאת תינוק אלא בכרמלית ממש, אבל ברה"ד רחב ט"ז אמה דרוב הפוסקים ס"ל דלא בעינן ס"ר בוקעין בו והוי רה"ד גם לדין אין להקל. אמנם מסתמא דעתו להקל בשעת הדחק וכפי שביאר בד' השו"ע וכפי שכ' כאן בתח"י"ד דמנהג העולם והרבה פוס' להקל. אבל בלא שע"ד וכי"ב דעתו לאסור כדמשמע בהא.

וכן דעת השבתי"ת יו"ט להחמיר וכדעתו בד' השו"ע דבסי' ה' דן גבי דרך רחבה ט"ז אלא שיש לכל האורך מצד הבתים קאלדירום (מדרכה) גבוה יותר מג"ס ורוחבו יותר מאמה והוא עובדא דעירבו שם דחשבוהו לכרמלית, וכ' להשיב דכיון דדרסי עליה רבים אין זה ממעט מרוחב רה"ד עיי"ש באורך. וסיים "ומכ"ז פשיטא לי ואמינא ולא מסתפינא דדרך זה חשיב רה"ד גמור מזה"ל לפי"מ שתפס השו"ע להלכה וכו' (ומביא את השיירי המשאת בנימין) ומשם מהרי"ט ז"ל דהיה מאריה דאתרא דהיה תופשם להחמיר בקושתא, ואף שהר"י מגן דוד וכו' ואפשר דמכל זה לא מצא

משען ומשענה הרב המופלא מהר"י אלפנדי לחקן מקום זה אם לא בדלתות. כ"ד הצ' יו"ט אלנקה".

ולהלן (סי' ו') הביא תשו' מהר"ח" דאנון דיישב דמקום זה הוא כרמלית משום שאין הדרך מפולש לסרטיא ועוד משום הראשון הסו' דבעינן ס"ר ודעת השו"ע בספק ועי"כ מסיק דכיון דאפשר להרכות בזה ספקות אם צריך מפולש לסרטיא ואם צריך ס"ר ומאחר שכבר הורה זקן ויקם עדות בי עקב תורה שם ומעשה רב, יש להם ע"מ שיסמוכו ועירובן עירוב.

ואחר כן (סי' ז') השיב על דבריו הר"י שביתת יו"ט והביא הרבה ראשונים שלא הצריכו מפולש לסרטיא ועל מ"ש שאין ס"ר כ' דודאי דעת השו"ע להחמיר והספק ספק קלוש הוא ולא נחשבה לס' נגד הוראת שו"ע.

וצ"ל דמ"ש הרב ברכות (מער' ש או' ב) "ועי' לשביתת יו"ט סוס"י ו' שדעת השו"ע נשאר בספק". כוונתו לתשובת מהר"ח" דאנון המובאת בשביתת יו"ט אבל לא שכן דעת השביתת יו"ט עצמו שהרי ביאר דעתו בס"י ה' דמחמיר, וכן דעת המהרש"ל דכ' ביש"ש (פי"ג דביצה סי' ח') "הנהגה מ"ש הראש"ש דלא בקעי אידנא ס"ר הוא סברת תו' סמ"ג וסו"ה" אבל בש"ש ודעתו כתבתי דאי"צ ס"ר" וכו', וידוע דלא נמצא חידושי' על מה"ש שבת, וכ"כ בבאוריו על הסמ"ג (דף ר' ע"ג).

ובאליהו זוטא על הלבוש (סי' שמה"ה סק"ז): כתב: וסברא ראשונה עיקר ואף שאין ס"ר [שכ"ג], וכן ראיתי ביש"ש (פ' א"צ סי' ח' ותשו' מ"ב סי' צ"ב), מיהו במקום שיש עוד צד להקל משמע שם דיש לסמוך על סברא אחרונה, ולא ידעתי מאיפיה משמע לו דיש לסמוך אסברא אחרונה במקום שיש עוד צד להקל דגם ביש"ש וגם במשאת בנימין אין זכר לזה.

וכן דעת שו"ת יד הלוי (סי' ס"ז) והוא מביא שם כמה ראשונים מהמחמירים ואת המקילים לא הזכיר כלל, וכ' דאף הדמ"א כ' להקל, עכ"ז הרי רוב הפוסקים והראשונים מחמירים ואין להקל, וכבר הוכחנו בעליל דחשבון זה מוטעה וא"צ לשנות.

וד' המשכנ"י והרי"ח טוב מפראג גם כבר נתב"ל דמחמירים, ובשו"ת עולת א"יש (סי' ז') הביא תשו' הראש"ל הר"י עקב מאיר בדבר נסיעה ברכבת בשבת ושם נראה ממנו שהחמיר, וכ' דבנוסף לאיסור תחומין שיש, כי השמו משה דמי יוכל להזהר מאיסור הוצאה וצ"ן לעיני ברכ"י שרוב"ב ורוב"מ ס"ל דל"ב ס"ר, וזה תמוה שהרי החיד"א הביא כן ממנה"י פראגי' ודחאו ואיך מייחס ד"ז לברכ"י ולפחות הו"ל לכ' כלשון השישחמ לב שמציין בהמשך שגם הוא כ"כ מהחיד"א, אבל סיים "כן אייתי ממנה"י פראגי' וצ"ע, עכ"פ סיים תשובתו דאסור ובפרט לטעם האחרון משום הוצאה דהוי דאורייתא.

ותשו' זו השיב גם לח' יצחק סילויא וכו': כבר הודעת י לעיל כי אר"ץ נמי קבלו הוראות הרמב"ם ושו"ע, ובכן אם העיר אינה מעורבת, אף אם אינו יוצא חוץ לתחום הרי הוא עובר באיסור הוצאה מרשות לרשות שהוא מדאורייתא גם בזה"ז, ופלא על הרב יש"א ברכה דכשנדרש לחוות דיעו ע"ז לא העיר על ענין זה דדעתו שונה וס"ל דל"ל רה"ד דאורייתא בזה, ואפשר משום דבעיקר הפסק על הרכבת היתה דעתו לאסור איסר ע"כ לא רצה שישתמע ממנו כאלו מיקל קצת שררי אף אם נאמר דאיסור הוצאה רק מדרבנן ג"כ יש לאסור הנסיעה ברכבת.

ותשו' של הר"י אג"ן שנראה ממנו דמחמיר מובאת בשו"ת בנו של הר"י שמ"ח גאגין שיחמ לב (סי' ד') ושם נשאל על מה שעושים בבמבוי מחמת ריבי הגשם ותיבה גדולה סגורה בחלונות זכוכית ופתח ליכנס בה האדם, ונושאים אותה תיבה עם האדון אשר בתוכה ב' בנ"א וקורין אותה טאכטאריבאן, אם יכולים לעשות כן בשבתות וי"ט ע"י גויים כדי לבוא לכה"נ להתפלל.

והשיב דבי"ט מותר דהא דאין יוצאין בכסא הוא משום דמיחזי כעובדין דחול ולצורך מצוה מותר אבל בשבת במקום שאין עירוב אסור וליכא למימא דעתה אין דין רה"ד שהרי כ' הברכ"י וכו' ממנה"י פראגי', והגם שהרב ז"ל פקפק ע"י הנה לענין דינא שם הסכים דעת השו"ע לד' הר"מ (נזהר לומר הסכים ד' השו"ע ולא ד"ע), והגם שיש לפקפק ע"ד מ"מ הנה דעת הר"מ מבואר ודוק.

וכ' ע"ד שם שמ"ח בנו (או' ד'): איברא דמ"ש החיד"א דמסתמא ד' השו"ע אל הסתם ובסי' ש"ג הם דברי היש שלמדו וכות נכונים מאד שהרי דבריו שם מבעה"ת חוצבו וכו' ובפרט דעינינו הוראות גם לבי"י (סי' ש"א) שעמד ע"ד הטור שכ' ההיא דכסא לענין שבת ע"ש גם לתשו' הנ"ל פסקי דינייה כהר"מ וכו' שאין להקל כלל ע"ש וכו"ד כנהג"י ב' שייקרי והתוספת שבת ועי' במחב"ר וכו"כ בס' שביתת יו"ט. מ"מ לא נכחד שראינו רבים ונכבדים לא אבו שמוט בד' השו"ע הכי, והמג"א וכו' ומביא הט"ז והבאה"ט ומחה"ש ומציין לערך (צ"ל ערך) השלחן, יד אהרן, שמן המשחה, ושביתת יו"ט דלדעתו בספיקא תליא מילתא, ולרב ברכות.

ולכאורה הוא סותר עצמו דבתחילה כ' בהשביתת יו"ט מחמיר ולבסוף כ' שהוא ספק וכבר ביארנו דיש בשביתת יו"ט תשובת מהר"ח" דאנון והוא שכ' דהוא ספק אבלה שביתת יו"ט עצמו מחמיר. עכ"פ קשה לרדת לסוף דעתו

של הר"י שיחמ לב אם נוטה להחמיר כאביו או שמשאיר במחלוקת וככל ספק.

ועל ענין חיבה זו שהיתה בבמבוי נשאל גם חזכ"י צדק (ח"ב בשו"ת סי' כה) וכו': ודע דהרוכב בפ"אלכי (התיבה) בשבת איסורו חמור הרבה מיי"ט, דמוציא הכסא מרה"י לרה"ד וגם מעבירו ד"א ברה"ד דאסור מדאורייתא שהדרכים שלכם רחב ט"ז אמה מיקרי רה"ד וכמו שפסק השו"ע בס"י שמה, והגם דכ' וי"א וכו' כבר כ' הפוס' דד' השו"ע כדעה א' ומכללם החיד"א.

ובזב"ז החודשות האריך הרחיב הידיעה בענין זה ויש שם קצת אריכות בנדו"ד, ונעמוד על מה שיש להעיר שם ונסה להבין דעתו הק' לאין היתה נוטה.

כתב הזב"צ (סי' צ"ט) "עוד שאלת שהרב ח"ד אליהו מני נר"ו כשהיה בבמבוי התיר הוצאה והכנסה ע"י גוי, ועוד התיר לישב בפאלכי ע"י גוי באמרו דהדרכים שלנו כו' שדרכים י"ו אמה נחשבים לכרמלית.

דע לך שאני שאלתי אותו ע"ז ואמר לי שכן הוא האמת שהוא התיר כ"ז ובשאלתך שואל שהדין הוא כך או לאו".

ומביא על השאלה הראשונה תשו' הרב ברכות (מע' ש) וכו': ודבריו כנים ואמתיים שכן ה"ה שאפשר ליתן ביד גוי שבלא"ה הולך, ולענין הפלאכי כבר כתבנו לך שאסור כמ"ש במחב"ר (סי' תקכ"ב או' ב') כו' וכן אנתנו פה בגדאד איננו זזים מדבריו.

ועתה נכתוב לך מה שהיה לי מ"מ עם ר' אליהו מני, דהוא השיב לי שהתיר ע"ן שח"ר משה פארוו (צ"ל פארוו) שהיה דיין בירושלים עם ח"ר אברהם אשכנזי נר"ו ועכשיו הוא רב באלסנדריה, וכ' ע"ז פסק ארוך והתיר הפאלכי והתיר הוצאה והכנסה ע"י גוי, וכ' שכן נהגו בכל ערי פרנקינא, ע"ן שס"ל כס' י"א שהביא השו"ע וכ"ש דאפש"ל דס' השו"ע י"ג הא כ"ז, ומשו"ה התיר הרב הנו' אלו השני דברים וכ' פסק גדול ע"ז והדפיס אותו בספרו.

(הפשתי בכל ספריו שנדפסו חיפוש אחר חיפוש ולא מצאתי באף מקום תשובה זו, ואדרבה בספרו שמו משה (סי' ו') משמע קצת להיפך דנשאל שם אם יכולים לרכוב על הקארוסה של אש בשבת דיש שהתירו כיון דהוי למעלה מעשרה ובפרט שכבר נתפשט המנהג לרכוב בספינה של אש כידוע, וכ' פסק ארוך והעלה לאיסורא דמי יוכל להזהר מהוצאות מרשות לרשות שדאם דש בעקבי ומה גם כי רבים סוברים כהרמב"ם דתחומין ד"ב מילין דאורייתא וכשהולך יותר הו"ל כהולך ע"ג קרקע ממש וכן אסר ר' צבי חיות, ומכ"ז נראה קצת דחש להוצאה דאורייתא וע"ז).

חזרתי והשבתי לו שאנן קי"ל בגויה שהוא מיראי הוראה, ומי הוא זה דלא יחוש לסרכין תלתא שכ' לעיל ואך שמע לדברי מהר"ם פארוו נר"ו לגבי אלו הגאונים ונגד החיד"א, והשיב ששוב אדוני אומר לי אבל תשמע דברי תורה שהאמת אתי, ואני אגיד לך שראיתי אנשי כל אר"א יש שמטי' שם (בשטיה) אחת להגן מפני השמש שם אינם יכולים לילך בדרכים כמ"ש ששמי אפילו רגע א', ונושאים שמטי' בשבת ומעבידים אותה ד"א ברה"ד, גם מניחים בחיקם כלי של טוטן (טבק) ומטפחת, וזה לכל הסברות אסור דאם נאמר דהדרכים הם רה"ד עוברים בידיים על איסור סקילה, ואם נאמר דהם כרמלית אפ"ה עוברים בידיים על איסור דרבנן והעובר על דברי חכמים חייב מיתה, וע"כ סמכתי על מהר"ם פארוו ועל מנהג פראנקינא והתירתי להם הפאלכי והוצאה והכנסה ע"י גוי דאם נאמר דהדרכים הם כרמלית הרי"ז מותר"ו וכו'.

ולהלן (סי' ק"א) "ושאלתי את פי ח"ד אליהו מני והוא היה שם בזאת השנה ואמר לי שזה המנהג הוא מנהג קדום בעיר במבוי ובעיר כלכטה, ומוזה זמן זמנים המ' הג' ה"ר יחזקאל יאודה נ"ע שהיה רב בעיר כלכטה שלח ושאול את הראשון לציון ריו"ט אליקים ז"ל ובאותו הזמן ע"ז הענין וה"ר הנו' שלח לו פסק ארוך ע"ז הנידון שהוא מותר (לא מצאתי פסק זה ואפשר שהיה בכתי"א ואבד) יען שכן נהגו בכל ערי אירופא כו'. ועוד אמר שמהר"ם פארוו עשה פסק ארוך ע"ז והתיר וכו' שכן נהגו בכל ערי אירופא, וכיון שזה המנהג הוא קדום בעיר במבוי הנהגא אין שום א' יכול למחות בידם, כמ"ש הריב"ש (סי' רנ"ט) והביאו שכנה"ג (יד ט' רי"ד הגה"ה או' ג'), הכלל העולה מכ"מ שכ' שאנשי עיר במבוי יכולים להוציא ולהכניס ע"י גוי לצורך מצוה"ו וכו'.

ולאחר מכן (סי' ק"ב) נשאל א"צ שהס"ד יעברו בכל יום והשיב דצריך, וכ' עוד: ואנתנו כבר כתבנו והתירו לך שבעיר במבוי נהגו כס' המתירין וכ' הבאה"ט כו' וע"כ המחמיר יחמיר לעצמו כו' (מ"ש וע"כ המחמיר וכו' אלו דברי הבאה"ט ולא ד"ע) וא"כ מנהג שו' במבוי יסודותי בהר"י קדש כסברת רוב הפוסקים ואין עוד חשש". ובמ"א נשאל על היציאה במטפחת (ח"ב בשו"ת סי' כ"ב ונדפס שוב בחדשות), והשיב דאם אינו תפור אסור אף בכרמלית ועוד שהשואל כנראה במבוי ששם יש רה"ד רחב ט"ז, וכמ"ש החיד"א בברכ"י ובמחב"ר א"ה, דמשמע דס"ל לשו"ע כדעה ראשונה וכ"כ הרמב"ם, וסיים "ומעשים בכל יום כשאנו הולכים לערבים משום תלפ"ץ אנתנו מסירים המטפחת בשבת הגם שהמדבר הוא כרמלית".

מכ"ז נראה דדעתו להחמיר אלא דבמקום שנהגו היתר יש להם ע"מ שיסמכו, ונראה דהסכים עם הרא"ם דיש לסמוך

על המקילים להתיר ע"י גוי כדי להצילם מאיסור דאורייתא או דרבנן אם ישאו החפצים הם בעצמם, אבל יש להעיר דכל הפסק הזה להיתרא בעיר במבוי וכלכטה הוא תמוה דהנה בספר מעשה אליהו לרא"ם, בפסקי בן המחבר ר' מנחם מני כ' (סי' כ"ז) ע"ד הביסקליט (אפניים) שהתיר הגרי"ח "ולפק"ד יש להחמיר כי בעי"ת כלכטא יע"א היא רה"ד בכל תנאי כי השוקים יותר מט"ז אמות וס"ר בוקעין בו כי יש בעיר ס"ר כידוע".

וכ"כ (סי' כ"ח) אודות הסאלרי (כנראה צ"ל פאלכי) דהראשלי"צ גאגין אחר שקו"ט פסק דבי"ט שרי ובשבת אסור, וכ"ש בעי"ת כלכטא שיש לה דין רה"ד אליבא דכ"ע וכנ"ז אך עכ"פ יש להתיר כס' הבי"ח וכו'. ע"ש.

א"כ הדבר תמוה דאביו הרא"ם ז"ל ביקר בהודו לפי"ד הזב"צ והתיר, משום דאף שיש שם רוחב ט"ז אבל אין ס"ר, ולבנו ר' מנחם הדבר פשוט שיש שם ס"ר ושלכ"ע יש שם רה"ד, ומנין היה פשוט לו כך בזמן שאביו היה שם וראה להיפך, וגם תמוה שלא ידע כלל מ"מ"ש אביו לובי"ץ שני מכתבים ולפי סדר חליפת המכתבים שהיה בין הזב"צ לשואל במבוי משמע דהיו ס"ר בעיר אך לא בוקעין בכל יום, דאחר שכ' לו להיתרא חזר ושאלו א"צ עוברין בכל יום ובתשובה על כך מתייחס הזב"צ שוב לשאלה על במבוי, שלכאורה אין לו קשר לשאלה אם לא שנאמר שבה לשואל הלכה ולא למעשה, וכנראה דכיון שהתיר להם שוב נתעוררו בענין זה שהעיר גדולה ואולי הוא רה"ד לכ"ע וע"ז השיב דאם אין עוברים בכל יום לא חשיב רה"ד והרגיעם שאין עוד חשש.

והנה סיפר לי הגאון הגדול רבי יעקב הלל שליט"א שיש בבמבוי רחוב ארוך מאד ומפולש וס"ר בוקעין בו בכל יום בו ודאי, ואולי בזמן הרא"ם עוד לא היה כן ולאליקים פתרונים, וע"ע במעשה אליהו (סי' כ"ז) על רכיבה בגארי ר"ל טראמבאי והשימין די פור ובסי' ל"ד על המוטיקאר ביו"ט.

הדרן לדידן דמהזב"ץ נראה שמחמיר. וכן נראה מהמכתם לודו (סי' ב') דדן שם גבי העיר אישפטרטו וכ' בתוך דבריו: ואע"ג דלרש"י כו' בעינן ס"ר, הרי השו"ע סתם כד' הרמב"ם וכו' דלא בעינן תנאי זה, ועוד דאפילו למ"ד דלא הוי רה"ד א"כ בבקיעת ס"ר היינו דוקא לענין חיובא וכו'.

על כן נראה דדעתו נוטה יותר להחמיר וכ"ז רבני וינציא שהסכימו עמו מהר"י פאציפיקא מהר"ש ולמן מלבוב ומוהר"י בליליס, ובתוך דבריו כ' הרי"י פאציפיקא: כי העלה הים שרטון ואין מים מחיצה הגונה כדי להשתתף ולהתיר לטלטל במבוי רחב י"ו אמה, שאלבא דרובא דרבנותא רה"ד מתקרי, וכ"כ משמו השואל ונשאל (ח"ג סי' ג') אחר שהביא כל ראיותיו דדעת השו"ע להחמיר סיים: וכן ראי' לה' מכתם לודו שכ' בפשיטות דד' השו"ע כהסתם וכ"כ שש"א (לענ"ד לא מוכרח שם כן ולק' נכתוב בזה) וכן ד' החיד"א.

ולכן נלע"ד דדאי דאין לסמוך בזה על הסוברים כן, ומה גם דאפילו נימא דדבר זה בפלוגתא הרי קי"ל סד"א לחומרא, ובנתיים לא לדי' ס' תורת אמת הנד"מ ושם דחה ד' הסו' דאין לנו רה"ד בשתי ידיים, (בתורת אמת למהר"א ששון לא נמצא וכנראה הוא ס' אחר), וכ"כ מהר"י ליצחק ריח (סי' מ') שכ': מה שיצאים וממלאים מים בשבת מהמעין שחוץ לעיר פאס שוקרין עין תות"א נראה פשוט שיש בזה ב' איסורי דאורייתא: א. שזה המקום הוא רה"ד גמור כיון דרחבו ט"ז ויותר, ואף שאין בוקעין בו בכל יום ס"ר מ"מ הוי רה"ד לס' א' ויחמיר לן השו"ע כוונתו, ב' שהוא מעביר וכו', א"כ דעתו נוטה לפסוק כו' ראשונה, וכ"כ ר"ד הכהן סקלי בספרו קרית חנה דוד (ח"ב סי' ס"א) שדן שם אם יש רה"ד ב"ה וסיים תשובתו "עלה בקבץ לד' השו"ע ודעימיה דלדידן בזמננו זה שעושים במדינות אלו במלכות צרפת מבואות רחבים יותר מט"ז אמה וחומתה פרוצה מבואותיה מיקרי רה"ד גמורה לד' הרמב"ם וגדולי הפוסקים דישן עלוהי ולד' השו"ע מלאכ".

ב. המחמירים מצד חומרא

כ' החיי' אדם (כלל מ"ט סי"א) "דעת הרבה פוסקים דב"ה אין לנו רה"ד כיון דילפינן מדגלי מדבר, וא"כ בעינן שיהיו עוברים בו ס"ר וזה לא נמצא עכשיו. ודעת גדולי הפוס' ראשונים דאף ב"ה יש רה"ד, לכן כל יר"ש יחמיר על עצמו, אך אין בנו כח למחות ביד הסומכים על המקילים, אך צריך ליהזר שגם לחומרא ינהוג כן כמו שנבאר לק' בסמוך, והמיקל בשניהם הרי"ז רשע".

וכ"כ בקיצור שלחן ערוך (סי' פ"א ס"ג) "וא שכל שאין ס"ר אנשים עוברים בכל יום כו' ולכן ב"ה אין לנו רה"ד וכל יר"ש יחמיר לעצמו".

ובס' ישועות חכמה הוספת על קצו"ש מרח"י כהן בעל מסגרת השלחן (סי' פ"ב ס"ד) כ': "ויכל זה בכרמלית אבל ברה"ד דידן אף דלהרבה פוס' דינו ככרמלית מ"מ אין להקל תו"ש, חיי אדם, נור ישראל ומ"ב].

וכ"כ המשנה ברורה (סי' שמה"ה סק"ג): ולענין הלכה, מדעת המחבר דכ' דעה זו רק בשם י"א, משמע ולהלכה לא ס"ל כן, ומ"מ אין בנו כח למחות ביד הסומכין על דעה זו, דדעה זו ג"כ לא דעת יחידאה היא, כמו שכתבתי בבאה"ל וכן צדדו כמה אחרונים, וכל בעל נפש יחמיר

לעצמו. וציין בשעה"צ (או כ"ד) לחיי אדם ולבית מאיר (סי שס"ד).

וכן מסקנת הכף החיים דכל יר"ש יחמיר לעצמו ולא למחות כי רבו המקילים וזה במקום שנהגו כן אבל לדין קי"ל כסתם הש"ע ויש להקל רק בשעת הדחק או בצירוף קולא אחרת. (כתבתי מסקנתו בקיצור ועיי' בדבריו בכ"מ באורך (סי"ג אות ז). וסי' ש"ג אות פ"ח, פ"ט, וצ"א. סי' שכה"א או ט"ז וק"ד. סי' שמה או ל"ז-מ. וסי' שס"ב או פ"ב).

וכן דעת הר"ר רפאל ברוך טולידאנו בקצור ש"ע שלו. וכן (סי' ר"ג ס"ד): כי הפוסקים דע"פ דברי הי"א נתפשט המנהג במדינות אשכנז להקל ולומר שאין לנו עכשיו רה"ר גמורה, ואין למחות בידם שיש להם ע"מ שיסמוכו וכל יר"ש יחמיר לעצמו. ושם (סט"ו) מאריך להוציא מטעות דזה אין רה"ר אין הכונה שהוא כרה"י אלא ככרמלית ואסור להוציא רק עם עשו צוה"פ, (ועיי' בתבואות שמש וד"ק) וסיים ויר"ש יחמיר לעצמו ולא יוציא אפילו יש עירוב.

וכ"כ הלן (סי' רכ"ג ס"ט) "כל יר"ש יחמיר לעצמו שלא לטלטל ע"י צוה"פ אבל לא למחות באחרים כי רבו המתירים שלא לחושבם רה"י", וכ"כ לאחר מכן שוב (סי' רכ"ה ס"ג).

ויש להבדיל בין לשון זו שנקטו אחרונים אלו דכל יר"ש יחמיר דמשמע שהם מורין כן להחמיר, לבין לשון ה"ט"ו שכן והרצה להחמיר יחמיר לעצמו דאינו מורה הוראה להחמיר, ודלא כמי שכי' דגם ה"ט"ו והבאה"ט כ' להחמיר וד"ק.

ח"ל הנתיבי עם לר"ע אבורביע (סי' ש"ג עמ' קס"א) "... ולכן החרדתי לדבר ה' בירושלים נוהרים מאד לא להוציא שום דבר מחוץ לחצריהם, ופלא גדול על מרן החז"י"א שהשיב על דברי מהר"פ שאמר דאין לסמוך על סי' ה"יא דר"י"ב ור"מ ס"ל דל"ב ס"ר, והשיגו דרוב הנראה לעינינו ס"ל כמ"ש ה"ט"ו והמ"א, ובודאי דלא נחית למנינא וסמך ע"ד המ"א וה"ט"ו שהרי המשנ"ב ספרם אחד לאחד בשמם, והמה שקולים מלבד הגאונים שמכריעים את הכף לצד הרמב"ם, וכה"ה דרך בדרך אחרת שדעת הש"ע להקל בשעה"ד, וכ"כ רב פעלים דאע"ג שיש שכי' דדעת הש"ע דמיקל אין זה עיקר, וברור שדעתו הפשוטה היא כמשמעה דיש לנו רה"ר ומסקי' שיש דאין לצרף זה לס' אחר ולעשות ס"ם שספק על גרוע כיון דרבים הם הסוברים שדעת הש"ע שקבלנו הוראתו ויש רה"ר גמור גם עכשיו".

והנה תמיהתו על החז"י"א נופלת עליו שהרי הוכחנו בהיפך בס"ד מעל לכל ספק ופשוט שאין מקום לדבריו, ואף מ"ש על המשנ"ב לא כל כך מדויק ואכמ"ל, וע"ד הרב פעלים נעמוד לקמן א"ייה.

ג. הדנים ולא מכריעים

הפתח הדברי (סי' שי"א סק"ט) דן באורך לגבי הוציא בכפפות ונגע שם גם בנ"ד, ואף שרואה דלמעשה נוטה יותר להחמיר עכ"י בעצם לא הכריע דבר ברור בזה דאחר שהביא הרבה מהראשונים שמקילים כתב: ולענין מעשה, הלב מהסס וממאן להקל לדין דתפסינן הוראות הש"ע באו"ה כנודע, ובנדון שלו התייר מטעם דאין רה"ר משום שאין שם מבואות הרחבים ט"ו. וא"כ מסיבה יותר פשוטה אין רה"ר. וכ' ועיי' בפרי תבואה (ח"ב סי' ז) דבזמנינו ליכא לתא דרה"ר כלל והוא חשש רחוק המציאות לבוא לידי איסור תורה, ובפרי תבואה שם מבואר דאין רה"ר משום דבעינן ס"ר.

ונראה דבעצם נוטה יותר דעתו כרוב הראשונים ורוב הפוסקים להקל אלא שחושש לצד שש"ע מחמיר ואז מבטל דעתו מפני דעת הש"ע מלכא. והכי משמע מדכ' הלב מהסס וכו', דנראה שרצה להתיר אלא שהלב מהסס וכו'...

ועיי' בדבריו באורך הדעיר כמה דברים חשובים הנוגעים לנ"ד על מהרש"ל והב"ח.

גם הרב ישמח לב שהביא את הדעות השונות לא הכריע לבסוף לכאן או לכאן.

וכן מהרב אין מצליח קשה להוציא מסקנה ברורה שדן (ל"ה) לגבי יציאה בכסא גלגלים, ח"ל שם: ועוד אינו ברור בנ"ד דאיכא איסורא דאורייתא שכבר ידועה הפלוגתא אי איכא רה"ר ב"ה ולדין הספרדים דבתר הש"ע גרין איכא פלוגתא רבתי באחרונים בד' ש"ע, המ"א והשכנה"ג ותו"ש וברכ"י ועה"ש והשש"א ועוד רבים, ועי' למוד' בהגהתו לס' אוהב משפט (סוסי"י ז"ד) וזרע דוד וישכ"ע ואכמ"ל.

אבל לדידכו האשכנזים כבר פי' רמ"א (סוסי"י שמו"ו) שכל רשויות שלנו הם כרמלית, וכמ"ש ה"ט"ו כו' ואע"פ שגם בזה ראינו לביאור הלכה שהביא יש מי שדחה דשם איירי להחמיר לע"ד לא משמע כן ל' מורים ולא מצאתי לו חבר בכל הספרים שראיתי. [וכ"פ עוד מורים (סוסי"י שני"ז) וכמ"ש הבית אפרים ומה שדחק גם בזה המשנ"ב אינו במשמע לאה"ר] ועכ"פ לדי"ה יש לסמוך על דעה זו דאין לנו רה"ר לסניף.

וקשה להבין מדבריו אם כוונתו דלכו"ע אף לספרדים אפשר לצרף דעה זו לסניף או כוונתו לאשכנזים בלבד ור"ל דאף שכי' המשנ"ב להחמיר עכ"פ אפשר לצרף דעה זו אף

לכתחילה לסניף. ואת הכרעתו האישיה במחלוקת בד' הש"ע לא כתב.

גם משו"ת סבא קדישא למהרש"א אלפנדרי נראה דלא הכריע בבירור ח"ל (ח"א סוסי"ח) בד"ה הוציא במשקפיים ונשוב לנ"ד כיון דרגילים להיות תמיד בין עיני ומיהדק דליכא למיחש דלמא נפיל דשרי מן הדין, ויש לצרף לסניף מ"ש הפוסקים דמבואות שלנו תלוי בפלוגתא דרבוותא קמאי אי הוי רה"ר וגם בד' הש"ע נחלקו האחרונים, ואף שנראה מהאבקה ורוב דנוטה דהוי דאורייתא מ"מ נראה לא שהוא מכריע דדעת הפוסקים דהוי דאורייתא כי אם רק שהוא חושש לדברי המחמירים ומ"מ מידי ספקא לא נפקא וגם נראה דסוגין דעלמא דנקטו כדברי המקילים ולכן חזי נמי לאיצטרופי, אמנם אע"פ שמן הדין מותר עכ"ז להיחזי מיראי הוראה אמרתי לרב השואל שלא יצא בהם כי אם לרבר מצוה.

כמו"כ קשה לעמוד על סוף דעתו של ר' יוסף מולכו בשו"ת אהל יוסף, וכן הוא כותב (סי' ה') בבואי פה העיר דויראין בשנת תפ"ה ראיית העם בלתי נוהרים מלהולך הריזה אל חיקם מרה"י לרה"ר, ורע היה עלי המעשה מזה"ה דכ' הרמ"א כו' ועיי' ספוקי מספקא לי בהאי סודרא דרבנן דילן כו' אי מצוה"פ לפי שאין מבוי רחב י"ו רק רחבה אחת של קיבוץ לתפילה והסכים לעיל דכיון שיוצאים מן המבואות לכרמלית ואח"כ יש מרחק רב לרחבה לית לן בה, ועוד היתה שם רחבה שמוכרים שם חטים וגם לזאת לא שת לבו כיון שלא היתה י"ו על י"ו כמו שיעש"ב א"כ מאי מייתי ראיא אח"כ שהיו כמה רבני וכו' שלא פקפקו, הלא מה שלא פקפקו הוא משום שהמבואות לא היה בהם רוחב י"ו ואין להם דין רה"ר כמ"ש הוא ז"ל האמת אתמהא. ויש לומר וק"ל.

והרב ישכיל עבדי כ' ישוב לזה ח"ל ויש לומר דלא בריא ליה מילתא דבתחילה כ' שהיא רחבה י"ו אמה שמעתי מקילים וכו' ואח"כ כ' אמנם טעם ההיתר שמצאתי הוא שאין הרחבה הזאת מרובעת דברוחב אין בה כ"כ. ולכאורה סותר עצמו, אלא ע"כ דהיה חסר מעט משהו מט"ז שיעור שאינו יכיר לעין ואותם החכמים לא דקדקו אם יש ברחבה ט"ו ומהריט"ץ דקדק היטב וע"כ סמך להתיר. ושוב כ' טע"א משום שאין ס"ר והוצרך לזה או לטפוי בכחא דהיתרא, או דלט' הא' יש לדחות דראוי לאסור מפני מראית העין וא"כ אפשר דהרבנים לא דקדקו בשיעורה ולכן התיירו או שדקדקו ולא רצו להתיר מפני מראית העין וחשש שיטלטלו ברה"ר גמורה אך מט' דאין ס"ר התיירו. ולפי"ז לק"מ דגם מהריט"ץ לא התכוין להוכיח כן בהחלט, ולפי"ז א"כ אין עוד מקום להוכיח מ"ש הראש"ל שמהריט"ץ היה בדורו של הש"ע ואם כ' דלא פקפק אף אחד א"כ בכללם גם ש"ע, דיש לומר דלא פקפקו מכח הטעם בה' של מהריט"ץ ואפשר רק להוכיח ממנו שאין להחליט בד' הש"ע כהסתם אבל לא שיש להוכיח שד' הש"ע כ"י"א.

והרב השואל בשו"ת ישכ"ע השיב ע"ד א. דמה שמביא מד' הגאונים עולם זה קאי אטעם א' שהוא עיקר הדין. ב. מ"ש רוחב הכונה אורך ושיגרא דרוחב י"ו המוזכר בפ"ו נקט. ג. ה"ר"ת של כ"כ פירושו כשיעור זה, והסיק דבעיקר הדין צדק אך לא מטעמו.

והשיב לו שוב הישכ"ע דא"א לומר דמ"ש קאי אטעם א' דא"כ היה צ"ל זה סמוך ונראה לטי' הא' ולי"ל להניחו אחר טעם הב'. ו מ"ש שרוחב זה אורך זה דוחק, עוד זאת שהרי הוכיח כן ממה שחתרו חכמים למצוא היתר דא"א דבריאא לזה שאין ברוחב י"ו, הרי מבואר ההיתר, ומ"ש שכ"כ זה כשיעור זה לא ידעתי מאי קאמר וכל לגבי דידי הסתירה בדבריו עודנו קיימת. ע"כ.

ועכ"פ זה נלע"ד דכו"ע מודו דמוכח מדברי מהריט"ץ דהוא עצמו סמך להתיר אף מטעם שאין ס"ר לבד, וכן הא דמהריט"ף אין הכרח דס"ל דא"צ ס"ר. ותשו' המהריט"ץ הובאה בשערי תשובה סי' שמה ובשו"ת בית אב סי' ה' ענף ב' ע"ש.

עוד מגדולי האחרונים שמיקל מצאנו להרב זרע אמת ופלא שלא הביאוהו שאר אחרונים. בח"א כ' ג' נשאל מת"ח ממנטובה אם מותר למסור דגן לגוי קודם שבת והגוי יוציאנו ויוליכנו מאותו הכפר ביום השוק שחל תמיד בשבת. ובפרט לדין דהשתא אליבא דכ"ע ליכא רה"ר.

והשיב דודאי מ"ש מעכ"ת דלכ"ע אין רה"ר הוא לאו דוקא ור"ל למסקנת האחרונים כרש"י ודעימיה. ובתוך תשובתו כ': ומעתה עפ"ז היו פנים מסבירות להתיר בנ"ד דכיון דרוב האחרונים פסקו כרש"י ודעימיה דלא מיקרי רה"ר אלא בסי' ב' בוקעין בו כמ"ש ה"ט"ו ומ"א ממילא כל רשויות שלנו כרמלית הם כמ"ש רמ"א (סי' שמו"ו).

וכ"כ בהמשך (ח"ג סי' ל"ח) היתר לומר לגוי להביא פת בשבת כי שכחו לומר לנחתום שיעשה הלחם לסעודת נישואין משום דהוי שבות דשבות במקום מצוה דלרוב הפוסקים הדרכים שלנו הו' כרמלית כמ"ש בסי' ש"ג ס"ח.

ושם (ח"ג סי' מ"א) נשאל מת"ח מויניציה דכיון דהותרה שם הרצועה וכ"א קובע דירתו בכ"מ שבעיר וא"א לזהר ומטלטלים באיסור אם מסכים שיעשו שם עירוב.

והנה מהריט"ץ הוא עוד יתד חזקה שסמכו עליו וכ"כ בתשו' (סי' רנ"א). דברר בקיעי העיר צפת כי באו זרים וחללוה ופרצו בה פרצות בחומה, וחלק מהת"ח שבעיר פקפקו על הטלטול בה בשבת. והשיב דכל המבואות שבעיר אינם חשובים רה"ר וניתרים בצוה"פ. ואף הפלטיא שבתוך העיר כיון דאינה רחבה ט"ז אמה רק ארוכה ט"ז לכן אינה נחשבת לרה"ר. ועוד דהרי כ' רש"י דבעינן ס"ר בוקעים בו וכ"כ הרא"ש דרך פשיטות דב"ה אין רה"ר דליכא ס"ר וכ"כ התוס' בפ"ק דשבת גבי הא דפרקי וכו'

והנה מהריט"ץ הוא עוד יתד חזקה שסמכו עליו וכ"כ בתשו' (סי' רנ"א). דברר בקיעי העיר צפת כי באו זרים וחללוה ופרצו בה פרצות בחומה, וחלק מהת"ח שבעיר פקפקו על הטלטול בה בשבת. והשיב דכל המבואות שבעיר אינם חשובים רה"ר וניתרים בצוה"פ. ואף הפלטיא שבתוך העיר כיון דאינה רחבה ט"ז אמה רק ארוכה ט"ז לכן אינה נחשבת לרה"ר. ועוד דהרי כ' רש"י דבעינן ס"ר בוקעים בו וכ"כ הרא"ש דרך פשיטות דב"ה אין רה"ר דליכא ס"ר וכ"כ התוס' בפ"ק דשבת גבי הא דפרקי וכו'

הרי שהתו' סו כו' הפוסקים נהגו לפסוק כהר"ף שאין התו' חולקים עליו, משמע דאם התו' חולקים עליו פוסקים כתו' והכא הרי רש"י והתוס' והרא"ש והטור כולם סוברים דבעינן ס"ר וכמה גדולי וגאוני עולם נוחי נפש אשר היו בארצינו ולא פקפק שום אדם מעולם וע"ז נאמר על תסג בגבול עולם.

וכ' ע"ז השמחה לאיש: הראת לדעת דמהריט"ץ היה דורו של הש"ע, שהש"ע נתבשר"מ בש' השל"ה, ותשו' מהריט"ץ בסי' לא ובסי' ג"ל היא ש' הש"ם נפשינו בחיים, וכ' בסוף התשו' שהיה רך בשנים והרצה תשובתו לפני מהר"ם הלשיך, והוא מעיר שהיו כמה גדולי וגאוני עולם בעיה"ק צפת"ו והרי מכללם היה הש"ע שלא פקפק דבר ואחריו נמשך הרב מים רבים (סי' ל"ח ד"ט ע"א) וכ' ואילו ההיתר אשר הוריתי בפס"ד היה נסמך מעיקרא על ס' הפוסקים הסו' דב"ה אין רה"ר, משום דליכא ס"ר אפי"ה לא היו רשאים ומעריערים לדחותו כ"כ בנקל מאחר דחזוין כמה בתראי דסמכי על האי פס"ד ובכללם המהריט"ץ וכו'.

וממשיך שם השמחה לאיש: איברא דבעניתיא אמינא שלא זכיתי להבין ד"ק של המהריט"ץ. דבתחילה כ' ההיתר שיש לעיר בצוה"פ לפי שאין מבוי רחב י"ו רק רחבה אחת של קיבוץ לתפילה והסכים לעיל דכיון שיוצאים מן המבואות לכרמלית ואח"כ יש מרחק רב לרחבה לית לן בה, ועוד היתה שם רחבה שמוכרים שם חטים וגם לזאת לא שת לבו כיון שלא היתה י"ו על י"ו כמו שיעש"ב א"כ מאי מייתי ראיא אח"כ שהיו כמה רבני וכו' שלא פקפקו, הלא מה שלא פקפקו הוא משום שהמבואות לא היה בהם רוחב י"ו ואין להם דין רה"ר כמ"ש הוא ז"ל האמת אתמהא. ויש לומר וק"ל.

והרב ישכיל עבדי כ' ישוב לזה ח"ל ויש לומר דלא בריא ליה מילתא דבתחילה כ' שהיא רחבה י"ו אמה שמעתי מקילים וכו' ואח"כ כ' אמנם טעם ההיתר שמצאתי הוא שאין הרחבה הזאת מרובעת דברוחב אין בה כ"כ. ולכאורה סותר עצמו, אלא ע"כ דהיה חסר מעט משהו מט"ז שיעור שאינו יכיר לעין ואותם החכמים לא דקדקו אם יש ברחבה ט"ו ומהריט"ץ דקדק היטב וע"כ סמך להתיר. ושוב כ' טע"א משום שאין ס"ר והוצרך לזה או לטפוי בכחא דהיתרא, או דלט' הא' יש לדחות דראוי לאסור מפני מראית העין וא"כ אפשר דהרבנים לא דקדקו בשיעורה ולכן התיירו או שדקדקו ולא רצו להתיר מפני מראית העין וחשש שיטלטלו ברה"ר גמורה אך מט' דאין ס"ר התיירו. ולפי"ז לק"מ דגם מהריט"ץ לא התכוין להוכיח כן בהחלט, ולפי"ז א"כ אין עוד מקום להוכיח מ"ש הראש"ל שמהריט"ץ היה בדורו של הש"ע ואם כ' דלא פקפק אף אחד א"כ בכללם גם ש"ע, דיש לומר דלא פקפקו מכח הטעם בה' של מהריט"ץ ואפשר רק להוכיח ממנו שאין להחליט בד' הש"ע כהסתם אבל לא שיש להוכיח שד' הש"ע כ"י"א.

והרב השואל בשו"ת ישכ"ע השיב ע"ד א. דמה שמביא מד' הגאונים עולם זה קאי אטעם א' שהוא עיקר הדין. ב. מ"ש רוחב הכונה אורך ושיגרא דרוחב י"ו המוזכר בפ"ו נקט. ג. ה"ר"ת של כ"כ פירושו כשיעור זה, והסיק דבעיקר הדין צדק אך לא מטעמו.

והשיב לו שוב הישכ"ע דא"א לומר דמ"ש קאי אטעם א' דא"כ היה צ"ל זה סמוך ונראה לטי' הא' ולי"ל להניחו אחר טעם הב'. ו מ"ש שרוחב זה אורך זה דוחק, עוד זאת שהרי הוכיח כן ממה שחתרו חכמים למצוא היתר דא"א דבריאא לזה שאין ברוחב י"ו, הרי מבואר ההיתר, ומ"ש שכ"כ זה כשיעור זה לא ידעתי מאי קאמר וכל לגבי דידי הסתירה בדבריו עודנו קיימת. ע"כ.

ועכ"פ זה נלע"ד דכו"ע מודו דמוכח מדברי מהריט"ץ דהוא עצמו סמך להתיר אף מטעם שאין ס"ר לבד, וכן הא דמהריט"ף אין הכרח דס"ל דא"צ ס"ר. ותשו' המהריט"ץ הובאה בשערי תשובה סי' שמה ובשו"ת בית אב סי' ה' ענף ב' ע"ש.

עוד מגדולי האחרונים שמיקל מצאנו להרב זרע אמת ופלא שלא הביאוהו שאר אחרונים. בח"א כ' ג' נשאל מת"ח ממנטובה אם מותר למסור דגן לגוי קודם שבת והגוי יוציאנו ויוליכנו מאותו הכפר ביום השוק שחל תמיד בשבת. ובפרט לדין דהשתא אליבא דכ"ע ליכא רה"ר.

והשיב דודאי מ"ש מעכ"ת דלכ"ע אין רה"ר הוא לאו דוקא ור"ל למסקנת האחרונים כרש"י ודעימיה. ובתוך תשובתו כ': ומעתה עפ"ז היו פנים מסבירות להתיר בנ"ד דכיון דרוב האחרונים פסקו כרש"י ודעימיה דלא מיקרי רה"ר אלא בסי' ב' בוקעין בו כמ"ש ה"ט"ו ומ"א ממילא כל רשויות שלנו כרמלית הם כמ"ש רמ"א (סי' שמו"ו).

וכ"כ בהמשך (ח"ג סי' ל"ח) היתר לומר לגוי להביא פת בשבת כי שכחו לומר לנחתום שיעשה הלחם לסעודת נישואין משום דהוי שבות דשבות במקום מצוה דלרוב הפוסקים הדרכים שלנו הו' כרמלית כמ"ש בסי' ש"ג ס"ח.

ושם (ח"ג סי' מ"א) נשאל מת"ח מויניציה דכיון דהותרה שם הרצועה וכ"א קובע דירתו בכ"מ שבעיר וא"א לזהר ומטלטלים באיסור אם מסכים שיעשו שם עירוב.

והנה מהריט"ץ הוא עוד יתד חזקה שסמכו עליו וכ"כ בתשו' (סי' רנ"א). דברר בקיעי העיר צפת כי באו זרים וחללוה ופרצו בה פרצות בחומה, וחלק מהת"ח שבעיר פקפקו על הטלטול בה בשבת. והשיב דכל המבואות שבעיר אינם חשובים רה"ר וניתרים בצוה"פ. ואף הפלטיא שבתוך העיר כיון דאינה רחבה ט"ז אמה רק ארוכה ט"ז לכן אינה נחשבת לרה"ר. ועוד דהרי כ' רש"י דבעינן ס"ר בוקעים בו וכ"כ הרא"ש דרך פשיטות דב"ה אין רה"ר דליכא ס"ר וכ"כ התוס' בפ"ק דשבת גבי הא דפרקי וכו'

ודן שם בדין דלתות הראיות לינעל אי סגי ואח"כ כ' 'ומעתה עפ"י האמור נלע"ד דאיכא הוראה להיתר בנ"ד להתיר הטלטול בעיר ויניציה בלי דלתות נעולות ולא ראיות לינעל דהא העיר הזאת היא פתוחה לים והים הוא כרמלית כו' וכ"ש לר' רש"י ודעימיה דאין דין רה"ר אלא כשבוקעים בו ס"ר כמ"ש בש"ע בשם י"א, וכן בסי' שג, וכ"כ הגה בסי' שמו וכן הסכימו מג"ד ומ"א א"כ אף אם העיר היתה פתוחה לרה"ר משער לשער א"א לבוא לידי איסור דאורייתא דהא סוגיא דעלמא אזלא כדעת רש"י ודעימיה וכמ"ש כת"ר בפסקו הבהיר.

א"כ הראנו לדעת דגם איכא האי חכם מויניציה שהסכים כן וכן בתשו' דלעיל האי צורבא מרבנן ממנטובה שגם דעתו היתה כן, ומענין סיום פסק זה שכי' הזרע אמת ויא"ת דס"ס צריך תיקון מדרבנן להתיר הטלטול ע"י צוה"פ מכאן ולחי או קורה מכאן כמ"ש (סי' שס"ד ס"א), מ"מ היה נלע"ד לצדד ולומר דכיון דיש בנינים על שפת הנהר בגמל במקום מעבר הספינות לא גרעי מצוה"פ. ולק' א"ייה נדון בענין הבתים אם מועילים כמחיצה.

ועיי' עוד במה שדן מצד שרטון ובענין הגינות שבעיר וסוף דבר העלה להתיר ע"י עירוב ושיתוף בכל העיר. וכן נראה מהר"י ן' גוייא דמיקל וכמ"ש בספרו טל אורות במלאכת המוציא (דף צ"ח ע"ד) דאחר שהביא דברי הריב"ש שכי' דאע"ג דכל המלאכות ממשכן גמרינן ובמשכן היו ס"ר אנו אין לנו אלא מה שהזכירו חז"ל שראוי להחשיבו כ' הוא דהכת החו' ומצריכים ס"ר ה"ט דבעינן דומיא דמשכן וע"ז סומכים רוב העולם ואומרים דל"ל רה"ר ואע"ג דהמשאת בנימין כ' וכו' מ"מ רוב הפוסקים הסכימו להקל כמו שיראה המעיין, ועי' במ"א ומהריט"ץ. ודן שם באורך למה לא עירבו בירושלים ע"ש. וכ"כ מהפרי תבואה (ח"ב סי' ז) דכ' דאין היום רה"ר וציין לט"ז ומ"א (סי' שמה"ה).

ובסי' ארץ החיים לר"ח סתהון (סי' שמה"ה) דחשיב להמקילים כ' בין השאר: וכן נראה מדברי גאוני ירושלים בשו"ת אדמת קודש (ח"ב א"ח סי' ב') ובשו"ת שדה הארץ (י"ד סי' ז' דכ"ט ע"ג) דכ' בפשיטות דעכשיו אין לנו רה"ר, ואפשר דכוונתם מצד המנהג וכמ"ש המחש"ש וכו'.

וכד עיינתי בשני הספרים הק' הללו, ראיית דבאדמת קודש מדבר על ירושלים ומיקל שם בשכירות כ' זה דרבנן, ואפשר דהוא מדרבנן או משום דאין רוחב ט"ז או משום שיש שם חומה ואין להביא א"כ ראייה לנ"ד.

אמנם בשדה הארץ משמע דסי' דל"ל רה"ר מטעם דאין ס"ר ומשמע שהוא מן הדין ולא מהמנהג ח"ל שם: עוד אפשר בדרך דוחק הדטעות הוא דכיון דפסק הש"ע בשה"ט (סי' ש"ג) והשתא דל"ל רה"ר גמור וכו' וכיון שכן שאין לנו רה"ר גמור א"כ היאך כ' דנקרא עיניו נפש לה דאינה יכולה לצאת לרה"ר בפאה נכרית הלא אין לנו עתה רה"ר. ומשמע דכך ס' מן הדין, וכבר נתב"ל דגם היד אהרן והערך השלחן והבית אפרים מן המקילים.

וכ"ד מהר"ם אסאד בשו"ת יהודה יעלה (סי' נ"ד וכ"כ בסי' פ"ד). אלא שהלחן (סי' פ"ו) כתב לחלק דרק במוציא בעיניו ס"ר, משא"כ במעביר וכבר כ' שדחאו הברית משה על הסמ"ג (ל"ח סי' רנ"ב) ע"ש. וכ"כ השו"מ (מהד' תלי' ח"א סי' קט).

וכ"כ מהשער אשר (אה"ע סי' ג' דל"ח סע"ב) שדן שם לגבי אדם שעבר כמה איסורים אם נפסל לעדות, וכ' דאי משום הוצאה לא נפסל דעבר רק אדרבנן כי רבו החולקים המתירים על המחמירים והאחרונים מסתפקים בד' הש"ע אם כמו שסתם בסי' שמה או כמו שנראה מפורש מסי' ש"ג דפסק המקילים. וכ"כ מהפיה ללב (ח"ט סי' שג ב') שציין לעיין בבאה"ט ובשער אשר הנ"ל.

וכ"כ באשל אברהם מבוטשאטס (סוסי"י שמה"ה), וכ"כ בשלחן עצי שטים לר"ש מחעלמא (ה' שבת סי' ד' סיי"ב) דנהגו להקל. וכ"כ מבעל קרבן העדה בפי' על הירושלמי בסוגיית עיר של יחיד דפי' כרש"י ודלא כהפני משה שם דפי' כראשונים אחרים.

וכן משמע מבעל תוס' דחשים על המשניות בשבת (פי"א מ"א) שכי' ע"ד הרע"ב שיש מאן דמצריך ס"ר שכי"ד רוב הפוס' ע"ש.

וכן משמע מריהטת לשונו של השאלית יעב"ץ (ח"א סי' ז) ח"ל: ויולד מזה עוד דין חדש שהים במקום הנמל שספינות רבות עוברות שם כגון אמסטרדם ולונדון שאפשר ס"ר בוקעים בגמליהם יאה לו דין רה"ר וזה ודאי דבר בטל דהא לא דמי לדגלי מדבר וכו' משמע שהווקל לכך דיהו שם ס"ר.

וכ"כ החכמת שלמה למהר"ש קלוגר (סי' שמה"ה) והביא אף ראייה מהגמ' וכ"כ ישועות יעקב (סי' שמה"ה) ובסי' ישועות מלכו (סי' כ"א) כ' תשו' לגר"ח ברלין בענין דלתות דאינן ראיות לינעל מצד הממשלה דאינן מועילות, ובתוך דבריו כ': כבר נהגו לסמוך על שאין רה"ר בזה"ו ומי הוא שיתחזק לבטל המנהג שנהגו זה כמה מאות שנים, עם היות שמיום עמדי על דעתי הייתי נהר שלא להוציא משא, הגם שהיה עירובין הנהוגין מאז, אמנם לא הוריתי לאחרים אחר שכן נהגו מהרבה שנים, גם כ' בחידושי להטעים קצת ד' רש"י כ' לפי המבואר בחי' הרמב"ן והריטב"א צריך שיהא גם

רשות לרבים ואם של יחיד גם לר' הר"ף והרמב"ם ועוד רבים ההולכים בשיטתם לא נקרא רה"ר.

ומאריך להוכיח כן מל' המשנה בעירובין (כב.) ומוכיח מתוס' בסוכה (כו: ד"ה כל האורח) דמה ששייך לכל ישראל דינו כשותפין וכו', וע"כ ר"ל דאע"פ שהדרך היא לכל מ"מ הרי לדברים מיוחדים היא לאנשי אותה העיר בלבד ובא ההל"מ דלענין זה כל השרשות הוא לס"ר ויד כל אנשי העיר שוין בה מייקר של רבים אע"פ שאינו לכל ישראל ולא לכל העולם. ולפ"ז יוצא לו דברכים המפולשים כיון שיד אנשי מדינה שוין יודה רש"י דל"ב ס"ר. ועוד רוצה לומר שם דהגם דרבותינו הראשונים ס' דבעינן ס"ר מצויין תמיד זה בזמנם שהיתה יד אנשי העיר על העלינה לשנות הרחובות והשווקים ממקום למקום, לא כן בזה"ז, וכל דבריו דוחק גדול וקשים לאמור. וע"ש (סי' כ"ב) שדחו דבריו האחרונים.

עוד כ' להוכיח מהרמ"א כשיטתו בדברך שחוץ לעיר א"צ ס"ר, מהא דכ' רמ"א (סי' ת"ד) דחוץ ל"ב מילין דאורייתא ואולינן לחומרא בלמעלה מעשרה, והרי דעת הרמב"ם דבכרמלית תחומין לאו דאורייתא וכו'ה ליכא רה"ר, א"ו משום דבדרך שחוץ לעיר א"ו בעינן ס"ר. ולע"ז דליכא הכוחה מד' רמ"א אלו משום דהכא לא נחית לתנאי רה"ר שאין זה מקומו אלא רק בא להוסיף ע"ד הש"ע שכ' דמה שיהיה בדרבנן ספיקו להקל דאחר י"ב מיל הוא דאורייתא להפוסקים דנקטי בהירושלמי יהיה אסור לצאת וזהו כמובן ברה"ר והוא דין כללי למקום שיש רה"ר כמו כל הדינים בהוצאה ששייכים רק ברה"ר דאורייתא דנכתבו למקום שישנו רה"ר.

ועוד דהנה שם הבאה"ל (סי' ת"ד רה"ר והוא"ל) פקפק בעיקר הדין דאין איסור תחומין נוהג בכרמלית דאפשר דהוא דוקא כמו שכ' הש"ע בדמיים ונהרות אין איסור תחומין דאורייתא לפי שאינם דומים לדגלי מדבר ולא הזכיר כרמלית אלא דוקא ימים ונהרות דאינו מקום הילוך כלל.

וע"ש שמוכיח כן מהגמ' ומהרמב"ן ודלא כהרע"ק א' והג"ר דכ' באמת דכיון שאין היום רה"ר ליכא תחומין דאורייתא. ואיברא דמל' הרמב"ם בתשובה משמע כפי שהבינו שאר אחרונים, דכ' הטעם דאין בימים ונהרות איסור תחומין משום דהוא כרמלית ולא יתכן שבמקום שאפשר מה"ת להעביר חפצים יהיה אסור לאדם עצמו לעבור שם ע"י בכ"ז ודלא כהבאה"ל.

ושוב כתב (סי' כ"ב) להוכיח שיטתי בדברך שחוץ לעיר א"צ ס"ר, והביא הרמב"ן הידוע וגם הוא משום מה העתיק כל ל' הרמב"ן חוץ מג' תיבות אחרונות שכתב ואין זה מחזור. ובסי' כ"ז אחר שדן על הכרבת כ' אמנם לדינא איני תוקע עצמי לר' הלכה והרוצה להחמיר בד' הר"ף והרמב"ם שהשמיטו הא דרה"ר צריך ס"ר תע"ב.

וגם הרי שפאל אהרן כן שמעון אב"ד מצרים היקל דא"צ וכן גם משמע ממנו דס' בכרמלית אין איסור תחומין. ובספרו נהר משום (ה' שבת ס' י"ב) כ': במצרים הנהגו היתר שהגויים מביאים מים מהנהר מכרמלית לרה"ר וסומכים שלא הביאום לשם ישראל הדרוב גויים והמביא מביא ע"ד רובא כמ"ש מהריק"ש (שכ"ה י"א) ונלע"ד דא"צ לטעם זה דאפי' אם יצוה ישראל לגוי להביא לו מים פתחו פתוח להיתרא מטעמא דהאינא. ל"ל רה"ר כדפסק הש"ע (סי' ש"ג) וע"י מ"ש בנהר פקוד.

ושם כ' בספרו שער המפקד (ה' שבת ועירובין אות ב' דמ"ב ע"ב): המנהג לקנות מים מהגויים המביאים מן ביר איבוב הוא באר יואב כן ידוע שהוא תוך התחום, פרי האדמה (ח"א ד"ד ע"ב ומתב"ר סי' שכ"ה).

ובביאורו לשם נהר פקוד כ' דקושטא דמילתא נקט שהבאר היה תוך התחום אבל אפילו אם היה חוץ לתחום שרי. א. שהרי פסק הש"ע שמה שמביא הגוי לעצמו מותר. ב. אפילו אם רוב תושבי ירושלים ישראל מותר אם זה לישראל אחר. ג. דעדיפא מכולהו דאפילו אם מצוהו הישראל להביא לו המים בשבת שרי דהא חוץ לתחום דידן כוה"ז הוי כרמלית ומותר דשבות דשבות במקום מצוה או צורך גדול מותר.

א"כ משמע דפשיט"ל דאין היום איסור תחומין דאורייתא. וע"ע בספרו ומצור דבש (סי' ח') דכ' דד' הש"ע להקל בנ"ד.

וכ"כ בשו"ת מהרש"ם (ח"ג סי' קפ"ח, בדעת תורה הוא בסי' קכ"ו) הוכיח נגד מי שרצה לומר דא"צ שיעברו בכל יום אלא שיהא נמסר לרבים לילך בכל עת שירצו דהכי משמע מתוס' בעירובין (ו.) שהרי מתחת העגלות לא עברו שם בכל יום והתוס' מחשיבים מקום זה לרה"ר. וכן מוכח מהגמ' (כב:) במעלות בית מרוח, דפירש"י שביל קצר ועוברין באח"ז. ודחה דגבי מתחת העגלות יש לומר דכיון שהדגלים היו סמוכין מסביב לעגלות היה מצוי שיבואו אלה מפה ואלה מפה. ולענין מעלות בית מרוח כ': מצאתי באו"י (ה' עירובין רפ"ב סי' קט"א ו') בהא דפריך שם הגמ' מו"י אדו"י מהא דבין הפסיק להא דהו"ל שני בתים, והקשה דהו"ל לשנוי דדוקא רבים שהם ס"ר מבטלי מחיצתא משא"כ בין הפסין דלא עברו ס"ר. ותי' דלענין ביטול מחיצות אפי' אין ס"ר מבטלי מחיצתא וכן אף דלענין רה"ר בעינן רוחב ט"ז ובין הפסין לא היה אלא י"ג

ושלש אפ"ה בטלו מחיצות. וא"כ לפי"ז א"ש הא דמעלות בית מרוח שהרי למעלה היה רחב ט"ז וס"ר סוברין אלא שהיה מסביב מחיצה מקום המעלות וכיון דרבים בוקעין בו אף דהוי בפחות מס"ר מ"מ בטלו המחיצות וממילא יש לו דין רה"ר שבסביבו. והמג"א לא ראה את האו"י ואולי ס"ל דדוקא לר"י הוי כן אבל לדידן דאין רמ"מ שביד"א אף דבמחיצה ביד"ש גם לדידן מבטלי מ"מ בעינן דוקא ס"ר. אבל צ"ע שמדברי תוס' נראה וכו'.

(וע"י במכתם לדוד מ"ש בענין זה לדחות דברי הרב מים רבים דר"ל דאתו רבים ומבטלי מחיצתא דוקא ס"ר ודחה דאף המג"א לא כ' זאת רק בדרך אפשר וגם דהרי בעינן בכל יום והיכי אפשר לומר דבטולא דצור בקעי בכל יום ס"ר אטו כל יומא רגל הוא, והוא מפרש דכוונת התוס' כמ"ש בדט"ז דכל שאינו עשוי להיעשות בידי אדם כגון מי הים ופרת הוא דלא חשיב מחיצה ואין זה ענין לתל וכיו' דהנהו אפילו נעשו ממילא מחיצה גמורה ניהו ולכן הגמ' שקי"ט בדברי ר"י שאינו להלכה דני"מ דכי היכי דלר"י דאית ליה אתו רבים ומבטלי מחיצתא אע"ג דלא ניהא תשמישתיה הדין כן, ה"ו לרבנן במחיצה גרועה שאינה ראויה להיעשות ביד"א כגון מ"מ ובע"ז דבהני מודו רבנן דאתו רבים ומבטלי מחיצתא ה"ו דאפילו א"ו לא ניהא תשמישתיה הדין כן. ע"ש דרוצה לומר כן על שרטון.)

ומסיק שם המהרש"ם לגבי רכבת דאין חשיב המסילת ברול כדרך שעוברים עליה ס"ר בכל יום וכן דמדברי הפוסקים ל"ו כהר"ן והבי"ע בדברך שחוץ לעיר א"צ ס"ר. ור' עוד בדעת תורה על סי' שמה ט"ז מה שהקשה על הבי"ע ושם מביא את הבי"ע ור"ן וצ"ע דלכאורה מובן לפימ"ש שם דמהר"ן משמע הפוך דגם בדרכים בעינן ס"ר.

עכ"פ דאי דדעתו דיש לסמוך על המקילים להצריך ס"ר. וכ"פ מהכנסת יחזקאל (קצמלובין סי' ב') דדן שם אם אפשר לסמוך לטלטל ברטרדם ע"ס חריץ והסיק שם (או ג') ולפ"ז ארטדס הוקיף לדירה אחר שנתייסדה עכ"פ י' אמות ואפשר כמה רוחות העיר ע"כ אין רבים מבטלים ומכ"ש לר' רש"י וכת דיליה וכן מורגל בלשון העולם דאין רה"ר בפחות מס"ר.

(ושם הק' על המ"א שכ' אפשר דאתו רבים ומבטלי מחיצתא צריך שיהו ס"ר, הלא ל' הש"ע גבי תל הוא ל' הרמב"ם ואיזה סבר דבפחות מס"ר נמי מייקר רבים. ובישמח לב סי' ד' הביא ת"י הגר"ח גר"מ ברכות דהמ"א קאמר כן ע"ד הש"ע ולא ס"ל כהרמב"ם כמ"ש ערוך (צ"ל ערך) השלחן, והוסיף ולא ידעתי מפני מה הוצרך הגר"ח להביא מעה"ש והלא הרמג"א עצמו כ"כ. ונלע"ד ליישב דלא רצה הגר"ח להסתפק בד' המ"א משום דאפש"ל כמו שכ' המחפש בדעתו, ואף דהשיכ"ע דקדק מל' המ"א לא כן עכ"ז הרי לא מוכחא מלתא בודאי דהכי ס"ל וע"כ הוסיף כמ"ש הע"ש שודאי דעתו כן.)

וכן ראינו להראש"ל רי"ז אליקים שהובא בזב"ץ דגם הוא ס"ר מהמקילים. וכן נראה מר' מנחם מני דטעמא טעים דבכלכותא יש רה"ר משום שיש שם ס"ר.

וכן נראה מהרב פני דוד לר"ד פאפו (סי' א') שנסאל על א' שנתן חפציו למי שבין כה וכה וטלטל חפציו במקום שאין עירוב אי עביד איסור כוה, והביא שם מחלוקת הפוסקים בענין דידן וכ' דרוב הפוסקים שו"ע מכללם סוברים דהוי רק כרמלית וצ"ע לרב פעלים בכ"מ וכ' דמדי פלוגתא ל"ו. וסיים תשו' כן ונאמר בנ"ד לס' הפוסקים דס"ל דליתא רה"ר בזה וכמ"ש בראשית דברי פשיטא ופשיטא דמותר לגמרי. ומשמע שנוטה להקל.

וכ"ן דעת ר' מרדכי בן ג'ו הרב ומו"ץ בעיר סנגיר דבשו"ת יש"א איש (סי' ג') הביא הפס"ד שלו שביקש הסכמת הראש"ל להתיר חרם שעשה מו"ז מלפני חמשים שנה לפניו שלא לצאת מחוץ לעיר למיגדר מילתא דהוצאת משא דיש דרים מחוץ לעיר ואחסור דרי ואין נוהרים מלהוציא ולפחות להצילם מאיסור חרם כי בין כה וכה לא ישמעו שלא לצאת וכו' תוך דבריו: לצד הפחות נקל מעליהם המשא הכבד של החרם דהוי איסורא דאורייתא לרוב הפוסקים כידוע משא"כ באיסור הוצאה דאינו אלא דרבנן לדידן כמ"ש רה"פ, והגם דלס' א"ש שכ' הש"ע בסי' שמה וכו' הרי בסי' שג פסק כ"א וכ"כ מור"ם ומ"א וט"ז. והגם דמהר"י דנאן ג"כ הסכים להתיר החרם אף שנראה מדבריו בסי' לצחק ריח (סי' מ') דנקט כהמחמירים. עכ"ז מר' מרדכי בן ג'ו משמע מריהטת לשונו דמצדד להקל והכי נקטי אף בד' שו"ע.

וכן נראה מהר"א אביכזיר (המאסף הח' חו' 1 ומהגר"ב צ' קואניקה בחו' 2) וראה עוד (חו' 3) שעשו כן למעשה עירוב באלכסנדריה, ע"ש. (עמ' 326 ותשו' הגר"ב בעמ' 382.)

וכ"ן דעת ר"ח זריהן דבשו"ת ישכ"ע (ח"ב קו"א סי' ו') מביא ממנו שכן העלה בס' ביכורי יעקב (סי' ד') וכ' עוד דאף שד' הש"ע בספק ואפשר ששו"ע עצמו הסתפק, כ' מהר"ט אלגוזי הביאו אר"ח דנוהגין לפסוק כשו"ע בדבר שנודע ששו"ע עמד כוה דעתו לפסוק כן, והגר"ע הדאיה כ' והוא הדבר בנ"ד שפיר סמכין אד' הסו' דל"ל רה"ר. והישכ"ע (ח"א סי' י"א) משיב לר"א הכהן מגירבא שהעיר לו אף כ' בפשיטות בס' דבר שלום (סי') אחר תשובת אביו דאין לנו רה"ר דהוא דבר שמלכים מדיינים בו. וכ'

לו הרי גם כתי"ר בהגהותיו לס' אהוב משפט (סוסי" י"ד) העלה להקל ואגב אסיפה כ' ועמ"ש הרמ"ז בויא"מ (סי') וידב"מ (סי' ה') מהמר"י שמאמא ומהר"א חג"אג' דל"ל רה"ר ומאי קמתמה על דברינו, וע"י כל התשובה באורך דמפלפל בנ"ד.

וכן מסקנת הרב זרע דוד (סי' ח') ע"ש באורך ורק במקום דאין צורך אפילו קצת אולי נוקט קצת להחמיר והמגיה ע"ש ציין ג"כ לזרע של אברהם (ח"ב הנד"מ במע' ה' ד"פ ש"א) דמיקל.

וכ"ן דעת הר' זקן אהרן ואלקין (מהדו"ת סי' כ') אבל דוקא בעיר ולא בדרך שחוץ לעיר וע"ש בראיתו דלפי מה שכבר כתבנו לעיל ממילא אין מקום לכל מ"ש ואכמ"ל.

וכ"כ בס' מעדני שבת לר' אשר קלינמאן (עמ' קנ"א) דנהגו להקל והרוצה יחמיר לעצמו. וכן העלה בס' הלכה ברורה לר' פנחס וולף (סי' שמ"ה).

ו. אחרונים שדעתם בספק

בשנות אליהו להגר"א על המשניות (פ"א מ"א) כשכ' מהו רה"ר כ': וצריך עוד ב' דברים רחב י"ו אמה ורבים בוקעים בו. ובמהשך: ופי' ים אפילו רבים בוקעים בו. אפילו ס"ר. וכ' שם ר' נפתלי הרץ (סוף או' ג'): ומשמע מדברי רבינו דלא בעי ס"ר וכן משמע לק' גבי ים דקאמר ואפילו רבים בוקעים בו ואפילו ס"ר.

ולע"ז דאינו מוכח כלל, ואפשר דר"ל בים כמ"ש היראים דאפילו יהיו באניות ס"ר לא חשב כרה"ר, ומ"ש בתח"ד רבים נקט ל' סתמא אליבא דכ"ע ולא נחית להאי פלוגתא וכמו שבס"י שמה בהגהותיו כ' שתי הדעות ולא הכריע.

וכן יש להסתפק בד' מהר"י אטלינגר דבסי' בנין ציון (סי') דן גבי נשיאת תינוק בכרמלית דל"ל רה"ר ולא הזכיר להחמיר דגם היום יש רה"ר ונבנן ציון חדושות (סי' ל"ז) בד"ץ יציאה במשקפיים כ' לא אומר בו לא איסור ולא היתר כי לא כל הענינים שוים דיש ששייך לגזור דילמא נפיל ויש שלא וגם מה שסמך הרב (השואל ר"י כהן בישקוני) על שיטה זו שאין לנו רה"ר ידוע שמהרש"ל מחמיר והט"ז כ' דיש להחמיר.

א"כ לכאורה סותר עצמו וגם מ"ש בשם הט"ז כבר נתבאר דאדרבה הט"ז מיקל ודלא כמהרש"ל וכ' דרק הרוצה יחמיר לעצמו.

ובד' הלבוש יש ספק גדול ורבו בו הדעות לר' הבית אפרים הוא מהמקילים דאף דבסי' שמה הביא שתי הדעות מ"מ בסי' שסד סתם כהמקילים. ובלבוש (סי' שכ"ה ס"א) מצ"ע בהג"ה עוד מקומות בלבוש ויש מהם שנראה דמיקל ויש נראה שמחמיר. בסי' שג ס"ח מדבר מזה, ושם בסעיף י' משמע קצת דמחמיר דכ' שם ל'א תצא בטבעת שיש עליו חותם ואם יצתה חייבת חטאת. וכנראה שכונת המגיה שצ"ע סעיף זה להוכיח המחמיר מהא דנקט ל' חוב חטאת, ואולם יכל לציין הסעיף שלפני זה שגם שם כ' הלבוש ולא תצא במחט נקובה רה"ר יציאה חייבת חטאת. וכן ציין לס"י שא ס"ט וגם שם מוזכר חוב חטאת.

ואולם בסי"ח כ' הלבוש והשתא דל"ל רה"ר גמור כו' שהרי אין המבואות רחבים י"ו אמה ולא ס"ר בוקעין בה כד"ן רה"ר ודינו כחצר שאינה מעורבת. ובסי' שלד כ' בסתם כוון בזה"ל דל"ל רה"ר וכ' שם האליוו זוטא כ' ת"ט וכן היתר מהר"ש בדרשותיו ואפילו לטלטל לחוץ ולהוציאם כ"ל המבואות שלנו אינם רש"ה.

וחיל הברית משה על הסמ"ג (ל"ח ס"ה רנ"ב) נ"ל ליישב דמיקל על הלבוש דמדפ' בסי' שני"ז דל"ל רה"ר בזה"ל נראה דבעינן ס"ר וא"כ אמאי הביא בסי' שמ"ה דעה זו בשם י"א והדעה ראשונה בסתם וכי' אבל לפי הנ"ל א"ש דהלבוש (סי' ש"ג) כ' בזה"ל ל"ל רה"ר רחב ט"ז אמה ולא ס"ר בוקעין בו וא"כ יש לומר דהלבוש באמת פ' כהרמב"ם ודכוותיה שהיא הדעה הראשונה בסי' שמה דל"ב ס"ר ואפי"ה פ' שפיר בסי' שני"ז דל"ל רה"ר כיון דאף רוחב ט"ז ל"ל.

אבל לע"ז לא נראה כדבריו משום דהלבוש כ' שם (סי' ב'): ורה"ר עצמו דהיינו סרטיאות ופלטיות הרחבים י"ו אמה מפולשין משער לשער וס"ר ועוברין בה אינה ניתרת אלא בדתתו. והלבוש כ"כ בסתם מלבי להזכיר אפילו שיש מי שחולק על שיטה זו דבעינן ס"ר.

דעה שלישית ממוצעת יש בלבוש והיא של הישועות מלכו, דלשיטתו בעינן ס"ר בעיר ולא בדרך שחוץ לעיר וכפי שהוכיח מהרמ"א וכן כ' להוכיח מהלבוש (סי' תקפ"ו) דפסק שם דאסור לומר לנכרי להביא שופר ברה"ר דרך י"ב מילין דלא הוי שבות דשבות לר' הסו' י"ב מילין דאורייתא ומוכח דהוא משום דמחוץ לעיר הוה רה"ר אף שאין ס"ר. ולע"ז אין לנו נראה וכמו שדחיתי ראייתו מהרמ"א כן יש לומר בלבוש.

ועוד נלע"ד דמהלבוש יותר נראה דמיקל כפי שסתם כן בכ"מ ומ"ש במ"א לישנא דחוב חטאת נקט ל' הגמ' או במקום שיש רה"ר דאורייתא.

וכן יש לנו להסתפק בד' מהר"ם פארדו אם הוא מיקל כמ"ש בזב"ץ שכ' תשו' ארוכה להיתרא והדפיסה בספרו, או כפי שמשמע מתשובתו שבספרו שמו משה (סי' ו') דמחמיר וגם דלא מצאנו התשובה שכ' עליה הזב"ץ.

וכן יש להסתפק בד' הרב זכור לאברהם (ה' שבת או' א' ערך אמריה לגוי מובא גם בקרית חנה דוד ח"ב סי'

סא) שכי: ומעתה כפי כל הנז' יוצא למה שאינם הזירים העולם ושולחים ביום שבי"ק לקנות איזה פירות מהשוק לצורך שבת דמעיקר הדין לא אריך למיעבד הכי ויר"ש יחוש בדבר שלא לעשותו. לא מיבעיא למ"ד דרשויות שלנו דין רה"ר להם אלא אפילו למ"ד דדין כרמלית להם כמ"ש הבאה"ט, מ"מ מאן דאוסר הוא אפילו בכרמלית אלא דאין למחות ביד הנוהגים כן כמ"ש מור"ם (סי' שכה ס"ו). והדברים סתומים וחתומים מה למעשה מכריע אי כמו או כמו.

וכן לא זכיתי לרדת לסוף דעתו של הדברי מנחם, דבסי' שמה על הבי" או' א' ציין לעיין במאמ"ר בסק"ה, ושם מקשה המאמ"ר על הט"ז. ובאר ב' ציין לשכנה"ג ומ"ך בכ"י למהר"י אליקים וכ': ר"ל בתנאי שיהא רחב ט"ז אמה דאלי"כ ק' שהרי בסי' שג פ' דבו"ה ליכא רה"ר. איברא דיש לומר למה פ' שם בסי' בטבעת דחייבת חטאת דאין דרכו של הש"ע לפסוק הלכתא שאינו עכשיו.

ובסי' שכה ציין לעיין בכסא אליהו ומעשה אברהם שהרי אין לנו היום רה"ר. וא"כ לכאורה סותר עצמו וצ"ע.

וכן אני מסתפק במ"ש הפני יצחק (ח"ה סי' א') בדין אם מותר לנסוע ברכבת בשבת ובדף ה' ע"ג כ': גם מ"ש משם הרב החב"פ ז"ל שכ' ברו"ח אין ראייה דהתם איירי במקום שאינו מעורב לכל כידוע לכל דעיקר קושטא רבתי וא"א לערב כל חלקי העיר יחד, ובסוף התשו', 'ובפרט כי כעת נתברר לי ביורו גמור דמצרים יע"א היא עיר פרוצה ואין בה עירוב כלל דודאי יש לאסור.

ויש להסתפק אם כוונתו במ"ש דא"א לערב את העיר קושטא הוא משום דהכי דינא כיון דשמא יש שם רחובות רחבים ט"ז או דכוונתו משום שהוא דבר קשה היכולת. וכן במ"ש דבמצרים אין עירוב אולי אפשר לדייק ממנו דהיה אפשר מדינא לערב לדעתו וכפי שנעשה אח"כ ע"י ר"א אביכזיר.

ובד' הרב שלחנו של אברהם ג"כ לא ברידא לי דמחמיר כמ"ש משמו בפשיטות בשו"ת איש מצליח, ורח"ח הכהן בהסכמתו לס' הלכה למשה מסיני, וכן בהג"ה לס' זרע דוד, דאף שכ' (סי' שמ"ה דין ז') ראייה מהגמ' לסתם הש"ע זהו ראייה לשיטה זו ולא מוכרח שפוסק כן דאחר שכ' ראייתו המשך: ומדברי התוס' (פ' א"צ) נראה דס"ל דהאינא ליכא רה"ר מ"ש דבא חוץ לתחום בעינן כדי שיעשו ממתני' דחילין דמיידי בשבת. וע"י להרא"ש שם ולהרשב"א בתשו' (ח"א סי' ט"ל) ועמ"ש בסי' של"ד. ושם בד"ץ י"ז גם ק' לעמוד ע"ד דכ' בבסוף: שר"ר להתר' בשבת דס"ד שכ' דוקא בימיהם שהיה רה"ר החמירו וא"ש דברי התו' דגיטין ולפ"ז האינא מצלין ספרים אפילו מכרמלית. וש"ע שלא ביאר ד"ו משום דסתם בסי' שמה דין ט' (צ"ל ס"ו) כדעת הר"מ דל"ב ס"ר ע"ש להמג"א ולהפריי.

ועיין בסי' שכה דין י' וכ"ן מ"ש בסי' תקי"ו לפ"ד הט"ז דהאינא דליכא רה"ר משלחין כ"ד אפי' מוקצה. מיהו ק"ל לדברי הט"ז מספיק רבצא דאמרינן ר"ש שרא לשדורי תפילין ופרך דמתנן כל שנאותים וכי' ומאי פריך הא ר"ש בזה"ל קאמר דליכא רה"ר.

ומכל זה קשה להבין ממנו אם דעתו כדסתם הש"ע או כדכ' התוס' שע"ז כ' ולפ"ז האינא וכו', ומה ר"ל בציינו לש"ע בסי' שכה, ואם משמע לו סמ"י תקי"ו כו' הט"ז כ"ז לא ברור כ"כ. ומה שהקשי על הט"ז מהגמ' בבב"א לא זכיתי להבין אמאי החליט דר"ש בזה"ל קאמר דליכא רה"ר הרי אז היה בכ"מ רה"ר.

והראיה שיש לו מהגמ' לשיטת המחמירים היא ביבמות דקי"ד דר' יצחק רב ביטא אירכסו ליה מפתחי דבי מדרשא ברה"ר בשבתא. אתא לקמיה דרבי פדת א"ל זיל דבר טלי וטליא וליטיילו התם דא' משכחי להו מייתי להו, אלמא קסבר קטן אוכל נבלות אין ב"ד מצויין להפרישו, לימא מסייע ליה לא יאמר אדם לתינוק הבא לי מפתח, הבא לי חותם אלא מניחו תולש, מניחו זורק, אמר אבי תולש, בעציץ שאינו נקוב, זורק, בכרמלית דרבנן. ועוד הביא הש"ס כמה תשו'. ע"ש.

ואם איתא כהשיטה דבעינן ס"ר מנ"ל דר"י מיידי בדאורייתא דילמא מיידי באין ס"ר.

אבל לע"ד אינה ראייה דכיון דכ' דארכסו ליה ברה"ר ממילא א"א שלא היו שם ס"ר, דאז אינו חשיב רה"ר.

ובתורה לשמה (סי' קי"ד) כ' להוכיח מגמ' זו בצורה קצת שונה וכ' והלא רה"ר דריב"ב לא הוה ס"ר בוקעים בו בכל יום, וזו ראייה גמורה לס' הרמב"ם ודעימיה וכן עיקר להלכה.

וגם כפי שכ' הוא להוכיח אני תמה מנא פשיטא ליה כולי האי דלא היו שם ס"ר ובהמשך דבריו שם ציין לכמה מקומות כמו ירושלים ומחוזא ונהרדעא ומעלות ומורדות שבא"י אילולי הטעם דאינם ארץ חלקה והא דריב"ב כ' הוא דוחק לומר בכלום דהיה בהם ס"ר, אבל כאן כבר מיתן מעט לשונו וכ' רק דהוא דוחק ולא ראייה גמורה.

וכבר כ' לעיל דבאמת מחוזא ונהרדעא היו ערים גדולות מאד בבבל ואפשר דריב"ב היה דר בהם וכן בירושלים היו ס"ר שהיתה רוכלת עמי. ועל מעלות ומורדות שבא"י אפשר עוד לומר דהגמ' איירי רק מצד תנאי הקרקע ונקטה דוגמא של מקום שכולו תל גבוה עשרה במשך ד"א ואה"נ דאינו רה"ר גם מצד שאין שם ס"ר.

יותר מעשר א"כ עומד מרובה על הפרוץ, ובסוגריים שם: ואז מהני אפי' בבקעה בכל הרוחות. א"כ להרמב"ם עצמו שמיקל במחיצה לדאורייתא ומסתפק בצוה"פ, צריך עכ"פ או עומד מרובה על הפרוץ או שיהיו הפירצות פחות מעשר אפי' במבוי וחצר שיש דירון, וע"ש בבאה"ל (ד"ה אבל בבקעה ובד"ה כשכל הרוחות) הפמ"ג הסתפק בצוה"פ של ד' קונדיסין אי הוי מחיצה ד"ת, ובד"ה ולהרמב"ם מה שהק' עליו הה"מ ומה שמיישב יע"ש.

ע"כ נראה דאפשר יהיה להסתייע בקולא זו רק אם ישו הפירצות בפחות מעשר אמות, ואף שמסתמיות ל' השו"ע נראה דמיקל, אולם כיון דאנו באים לומר כל הקולא הזאת לשיטת הרמב"ם דוקא, א"א לפלוגי דבריו ולומר דנסמך עמ"ש דצוה"פ מהני לרה"ר דאורייתא, ומ"ש דצוה"פ בעינן או עומד מרובה או פירצה פחותה מי אמה וזה לא נקבל, דריו לבא מן הדין להיות כנידון, וכל מה שמצאנו קולא בצוה"פ דמהני לדאורייתא הוא רק בסוג כזה של צו"פ שאין בה פירצה י' אמות וק"ל.

ב. דרך אחת

הרב ערוך השלחן (סי' שצ"ה) מלמד זכות על העולם במה שסומכין על צוה"פ, לדעתו ק' לסמוך על המצריכים ס"ד משום מ"ש המשכ"נ דהאוסרים רבים, וגם משום הריטב"א (י"ח) 'מה מועיל האריכות, אחרי שהעירובין נתפשטו ברוב ערי ישראל הרבה מאות שנים מקודם, ורק על סמך היתר זה, וכאילו בת קול יצא הלכה כשיטה זו, ואם באנו לעכב לא לבד שלא יצייתו אלא נראה כמשתגעים, שדבר זה נתפשט בכל ישראל ובפרו דהאידין אין לנו רה"ר, רק בערים ספורות והגדלות בעולם כמו ערי מלכה שיש בהם ס"ר אבל לא בערים שלנו, ויען כי מצוה וחובה ללמד זכות על כלל ישראל לכן שמתי את לבי להמציא איזה היתר כמו שנבאר בס"ד. וממשיך שם (ס"ק ט-כו) לבאר באורך, ואעתיק בקיצור תו"ד שם.

יש להבין (בר"פ הורוק) מאי איריא דמתנה לוייה הוה רה"ר, הרי כל מתנה ישראל הוה רה"ר דהוה ג' פרסאות על ג' פרסאות, ואין לומר כו'. ולכן נראה דענין רה"ר כן הוא דאין להיות בעיר ק' רה"ר א' לשני צדדי העיר מורח ומערב, וכן רה"ר א' לצפון ודרום, וכשמו כן הוא שזה המקום הוא רשות שכל הרבים השוכנים במקום פונים לשם ולא למקום אחר כמו אצלם, שכל הערים היו עשויים מבואות מבואות, ובתוך המבואות הרבה חצרים ובכל חצר הרבה בתים והמבואות גדורים מג' רוחות, ובאמצע העיר היתה סרטיא גדולה שכל המבואות פתוחות לה ומפולשת מבי' הצדדים, וכל מי שהיה צריך לילך לעיר אחרת בהכרח יוצא דרך סרטיא זו, ומקום אחר לא היה לו, וכן היתה פלטיא גדולה שכולם מתקבצים לסחורה וזהו ששנינו איהו רה"ר כלומר המקום האחד שהרבים פונים לשם סרטיא ופלטיא, אבל לא העיר אינה פתוחה מבואות מבואות, אלא כל הרוחות מפולשים לד' רוחות העולם, ומי שדר ברחוב זה יצא לעיר אחרת דרך רחוב זה, ומי שדר ברחוב אחר יצא דרך רחוב שלו, א"כ אין מקום שיקרא עליו רה"ר מפני שאין שם מקום שכולם מתקבצים. ולפ"ז אצלנו, שאין מבואות אלא רחובות מפולשים, ובכל עיר הרבה רחובות, ואין סרטיא שכולם מוכרחים לצאת משם, וגם פלטיא אין בהגם שיש שוק חנויות מ"מ הרי הרבה חנויות ומקומות של מסחר יש גם שלא במקום השוק, ועוד נ"ל דאפילו אם נאמר דלענין הוצאה והכנסה לא נדונם ככרמלית אלא כרה"ר, להפוסקים דלא מצריכים ס"ר, מ"מ לענין זה דאין מערבין רה"ר, אינו אלא ברה"ר אחד כמו סרטיא שאצלם שהיתה אחת בכל העיר, אך יותר נראה כמ"ש מקודם כדמוכח מהש"ם דר"פ הורוק, והירושלמי לא הזכיר הך דמשה יתיב וכו' ואפ"ל דלירושלמי באמת כל המחנה הוה רה"ר ונצטרך לומר כס' השניה אבל יותר נראה דגם הירושלמי כוונתו כש"ס שלנו וכו'. דעו שיש לי ראייה מבה"ג שיש מן רה"ר דמהני עירוב שכו' וכו'.

ואף שכל מה שכו' הם דברים שלא מוכרחים. וקצת ק' להסכים לסברא זו דאף שיש רבים היוצאים בסרטיא כיון דיש כמה יציאות לעיר שוב אין זה סרטיא ולפ"ז יצא דאם יהיה עיר במיעוט אוכלוסין ויש לה סרטיא ופלטיא אחת תיחשב לרה"ר ובעיר שיש בה פי כמה וכמה אוכלוסין ויש בה הרבה סרטיאות ובכל סרטיא יש עם רב יותר מאשר בסרטיא שבעיר הקטנה בכל זאת לא תיחשב לרה"ר, וזה ק' לקבל דמאי איכפת לן אם יש עוד מקומות שמתקבצין שם רבים, אם במקום זה יש קיבוץ ג"כ לעם רב. עכ"פ אפשר לצרף סברא זו כסניף לפחות ללימוד זכות להיתר. (עיי' באג"מ שניסה לפרשו דכוונתו רק כשיש בעיר ס"ר ולא יותר דאז אם מתפצלים לכמה דרכים אין רה"ר וכו' דלא משמע כן מדבריו, ופשוט שא"א לומר כן דהא כל עניינו לומר היתר מבלי להזדקק לטעם של ס"ר. עכ"פ שלא בד' העה"ש הוא פי' המסתבר דבעינן ס"ר ברחוב א' ולא נצריך כל רחובות העיר למנון זה). ועי' בס' משנה הלכות (ח"ח סי' קי"ז) שמביא סימוכין לד'

לא כן וסיים: וכשאני לעצמי מזה ב' שנים הוה עובדא פעה"ק ירושת"ו אשר מזה זמן רב שנתוספו בנינים חוץ לחומה ונשאלתי בדין זה דעירובא להכריע בין ב' רבנים (בין הר' שלזינגר שעשה העירוב לר"ח מפראג שהתנגד) יען כי אגן בדין אתרא דהשו"ע אשר קבלנו הוראותיו, ומצאתי כי ד' השו"ע שנוי במחלוקת וגם בעיקרא דדינא חילוקי דעות שנו באן.

וראייתי כי רבו מהרבה ס' הסו' דבעינן ס"ר בוקעים גם מחוץ לעיר והכי מוכח מהרא"ש ורוקח וא"ז ומג"א ומחה"ש ואף מהתוס' וכו' ואמת יהגה חכ"י, כי שמעתי שנשטרבב כפי כל העולם לומר אין רה"ר ב"ה ואם יאמרו להם שאסור לא ישמעו ולא יאמינו ובהו סיימתי הפס"ד הנח להם כו' מוטב כו' אפי' באיסורי תורה כדאייתא בביצה ד"ל וכו'. ולדעתי לא אחדד כי תקילא לי מילתא להתיר בפומבי להוציא מתוך החומה לחוצה, לא! חלילה חלילה! אבל לומר דחייב חטאת או כרת כו' איני כדאי ולא רשאי, יען אין הדין מוסכם מכל הפוסקים וכאמור. ע"כ.

ועי' בס' שבת ועם (ח"ד עמ' ק') במאמרו של הגר"ע יוסף שליט"א (זקוק"ל) על היש"א ברכה, דכ' שיחשו של הראש"ל לעירוב היה חיובי אף שנראה שהשו"ע שולל רק פסק לספרדים שלא יטלטלו מזהו נתפשט המנהג בכל הארץ של עירוב ואלמלא זה מי היה יכול למחות בכל המוציאים בפרט בדורינו הפרוץ וכו'.

וחשבתי דאולי אפשר ליישב הסתירה בדבריו דבאמת בדרך שתוך העיר היתה דעתו להקל ולהצריך ס"ר, ומה שחש להא דהוי מוציאים חוץ לחומה משום דהוי דרך שחוץ לעיר, דאף שהיה מיושב בכמה בנינים, אבל הדרך היתה ליפו ופרוץ מרובה על העומד והוי דרך שחוץ לעיר שאף שכו' דגם שם בעינן ס"ר עכ"ז אין זה כמו בתוך העיר שהוא פשוט יותר לקולא לעוד פוס' ועוד ראשונים. ואכתי צ"ע.

סיכום שיטות האחרונים

ולסיכומי של דבר נראה דבנידון זה אם צריך ס"ר, יש יותר צדדים להקל מכמה סיבות שנתבאר לעיל ונפרטם בקיצור:

- א. כפי שכ' בתחילת הדברים נראה מהאגונים שמקילים ומצאנו לזה רמז בגמ'.
- ב. ראינו בבירור שרוב הראשונים מקילים.
- ג. בדת השו"ע יש מחלוקת ויש צדדים לומר דאלו היה רואה כמה ס' ראשונים שלא היו בידו היה נוטה יותר להקל.
- ד. גם האחרונים נראה דרובם מקילים וכך פשט המנהג.

ענף ד'

צדדים שונים להיתר

ועתה כאשר נבוא לדון למעשה, אם יש לעשות בעיר שאין בה ס"ר, תיקון עירובין ע"י צוה"פ, נראה לצרף עוד צדדי היתר בזה. דמצינו לכמה מהאחרונים הסוברים כי אפשר לצרף כסניף סברת המקילים בס"ר. כ"כ הא"ר, ומהרש"א אלפנדר, והמשנ"ב, וכה"ח הביא כן, וכו"נ משר"ת איש מצליח. ואלו הם צדדי ההיתר: א. צוה"פ בדאורייתא. ב. דרך אחת. ג. דרך פרטיה. ד. לא נחיא תשמשייתה. ה. כמה סוגי מחיצות. 1. מחיצות חומה ובתים. 2. תל וחריץ וכדו' בבתיים. 3. ים, נהר, ודין ביטול מחיצות בבקיעת רבים, או באינן ניכרות. 4. מחיצת כלי רכב. 5. מחיצת צינורות.

א. צוה"פ בדאורייתא

אף שכפי הנראה הרמב"ם סבר כמחמירים ולא מצריך ס"ר, עכ"פ לשיטתו קיימת קולא אחרת. דהנה שיטת הרמב"ם דצוה"פ היא מחיצה מעליא מדאורייתא אף ברה"ר, ורק רבנן אצרכו מחיצה גמורה להיתר, אבל מדאורייתא מיהא היא מחיצה. נמצא דאם עושים צוה"פ, מהני עכ"פ להקלש האיסור מדאורייתא לדרבנן, אף אם נניח דרה"ר שלנו היא דאורייתא. ועי' בשו"ע (סי' שס"ד ס"ב) ובבאה"ל (ד"ה והוא ובד"ה ואחר) וכו' פ"ס דק' על מנהג העולם שסומכין על צוה"פ ברה"ר רחב ט"ז ומפולש משער לשער דלסמוך על המצריכים ס"ר ק' וכו', והנכון דסומכין על שיטת הרמב"ם דפסק כר"א דלא אתו רבים ומבטלי מחיצתא, ולדידיה בודאי מה"ת סגי בצוה"פ ולא נשאר לנו כ"א איסור רבנן, דיש גם על ר"א בלא דלתות וכדמוכח מהרמב"ם, ובהו אפשר דיש לסמוך על הדעה דבעינן ס"ר וכו', ומ"מ לאו דרך כבושה היא דרוב הפוסקים העתיקו כו' ויחונן, דבלאו דלתות נעולות דיש חיוב חטאת וכו'. ע"ש.

אך דא עקא דכפי מה שנהגין היום לעשות צוה"פ בקנים מרחוקים למעלה מעשר אמות, לשיטת הרמב"ם עצמו מארי דהאי דנא לא מהני כיון דרחב יותר מעשר אמות ופרוץ מרובה על העומד. ועי' בשו"ע (סי' שס"ב ס"ה) דכתב: אם עשה צו"פ אפי' לפירצה יתירה מעשר מותר, ואפי' לא נעץ אלא ד' קונדיסין בארבע רחובות ועשה צו"פ ע"ג מותר, והני מילי בחצר ומבוי שיש בהם דירון, אבל בבקעה לא מהני בשכל הרוחות ע"י צו"פ. ולהרמב"ם אין צוה"פ מועיל לפירצה

ובר"פ (ח"ג סי' י"ב) נשאל משנה"י אודות מחלל שבת בפרהסיא אם מצטרף למנין עשרה וכו' תו"ד: 'ומה שמוכר בשאלה שזה האיש הולך ובה בשבת בעסק האופיס' אין בזה איסור תורה כו' ואע"פ שהוא הולך ובה בעיר דמבואות שלה רחבים טו"א ואיכא דס"ל שיש להם דין רה"ר גם ב"ה ונמצא מוציא ומעביר ברה"ר, הנה רבו הפוסקים דס"ל אין ב"ה דין רה"ר והוי כרמלית שהוא איסור דרבנן.

א"כ ברב ברכות כ' רק לחוש לס' סרכין תלתא, ובר"פ (ח"א) כ' הדעיקר כהמתמירים, ואף מחשיב ס' זה לס' נגד השו"ע, ובח"ג פסק דאין רה"ר בזה"ו כי רבו הפוסקים המקילים. ושמה יש לדחוק דמ"ש להקל בח"ג הוא רק לגבי אדם שעבר על הוצאה דלא נחשבהו למחלל שבת בפרהסיא, אבל לכתחילה אם לא משום להוציא יהודי מחוקת ישראל יש להחמיר.

ועי' (ח"ד סי' י"א) דכ' 'ומה גם במקום השואל (לא מוכר מאיפה הוא) דאיכא שם דין רה"ר הרי מוציא מהר"י לרה"ר'. והשיכ"ע הקשה מדברי הגר"ח אהר"י מח"א (סי' כ"ב וס" כ"ה) לח"ד (סי' ט"ז), וכו' דבח"ד מבואר דפשיט"ל מילתא דברחובות שהם בתוך העיר בעינן ס"ר ע"ד מ"ש השואל שם וע"כ לא נחית לספיקא אלא במסילות שהם מחוץ לעיר שע"ז הביא לשואל דברי שמחה לאיש שלא רצה להתיר בפומבי.

ולענ"ד הא ל"ק דהתם נשאל בפי' רק למ"ד דבעינן ס"ר אם נזאי זה הוא גם בדרך שחוץ לעיר או לא והשיב לפי שיטה זו ויש לומר דליה לס"ל הכי.

ועי' בפני דוד (סי' א') שכ' דבר"פ (ח"ב סי' מ"ח) כ' דרובא דרבוותא אין יד דרשויות שלנו הם כרמלית. ואמה"ר המעיין שם יראה דהוה דברי השי"מ שהביא שם הגר"ח שמשום כך הקל במשקפים, והגר"ח עצמו חלק עליו והתיר בלי ה"ט. ע"ש.

ולסיכום אין לנו דבר ברור בדעתו דאף שנראה כמובן דנוטה יותר להחמיר, אך אין לנו הגבול ושעור עד כמה יש לחוש לד' סרכין תלתא אם גם בשה"ד וכיו' או לא.

גם בד' הראש"ל יש"א ברכה לא זכיתי לעמוד על אמתות דעתו, דבס' עולת איש (סי' ו') דן ביציאה בעין תוחבת העולה להיתר דהשו"מ התיר לצאת עם משקפי שמש מטעם שיש לרה"ר וכו"ש בב"ד דליכא משאוי כי הוא מלבוש שלו וליכא חששא שמא יפול וכו' שם: וכל לגבי דידי כבר הארכתי בכמה תשו' במ"א והעלתי בענייני דל"ל רה"ר ב"ה מהם כבר יצ"ל ומהם בכת"י יעלו לרצון על מזה"ד בעה"ת בקרוב.

ושם (סי' ז') כשהביא פסק הרב יעקב מאיר על איסור נסיעה ברכבת וכו' דעוברים על איסורי הוצאה דאורייתא והזכיר כשנדרש לחוות דיעו על פסק זה דדעתו שונה. והו"ל להזכיר כמ"ש ביש"א איש (סי' ג') אחרי הפסק של ר' מרדכי בן ג'ו דצ"ע שם לעי' במ"ש בשמחה לאיש. וכבר הישיב"ע העיר עליו דבעולת איש (סי' ו') לא העלה במ"א דל"ל רה"ר, ובשמחה לאיש (סי' ו' וס"ו) לא העלה להתיר אלא משום דכך נשטרבב המנהג ומוטב שיהיו שוגגין וכו'. ובס' ומצור דבס' (סי' ה') הקשה עוד על העולת איש למה הוצרך להיתר לד' השו"מ דאם מחשיב ליה כתכשיט די לסמוך על השו"ע עצמו (בס"י ש"ג) ומה חידוש מצא בשו"מ יותר מהשו"ע. ע"ש באורך דהעלה להיתר לצאת במשקפיים.

ועי' במחמה לאיש (סי' ג') כל מ"ש בענין ואעתיק בקיצור כמה גרגורים שיש להעיר עליהם.

אחר שכ' שם דפליגי בד' השו"ע זה אומר בכה וזה אומר בכה כי ואם לחושך אדם לומר מאי נ"מ למ"ש היד אהרן עה"ש והשביתת יו"ט מאחר שהר' הגדול מופת הדור החדי"א פסיקא ליה בסכינא חריפא בד' השו"ע דל"ב ס"ר וכמ"ש בברכ"י ובמחוקק ובש"י"ב כו' אף אתה אמור לו עינא דשפיר חזי למרהיט"ץ וכו'.

ויש להעיר דשמה אב"ש שיטפיה צ"ע לרחד"א גם בש"י"ב דשם לא מצאתי שכ"כ ואדרבה מהשי"ב נראה דדעתו (דעת עצמו) דל"ל רה"ר. ע"ש (סי' שא אות ב') על הוצאת המטפחת שכ' דיעשה חגורה ע"ג חגורה, דהגם שרבו האוסרים בזה מ"מ יש לנו אילן גדול כו' ובמידי דרבנן קי"ל להקל.

וכ"כ הרב ברכות 'דאיכא דס"ל דאין להחליט בד' השו"ע להחמיר. ועיי' שו"י"ב (סי' תקפ"ט) ושם מבואר בש"י"ב (אות ב') דלא שכיחי האידנא רה"ר, ומהרב ברכות משמע אפילו דבש"י"ב מבואר דד' השו"ע להקל, אבל ז"פ דאינו וכו' ומבואר בברכ"י ובמחמ"ר.

ובמהשך כ' השמות ולא לאיש: באופן כי לפענ"ד לא יש בדינו כח למחות וכו' לגבי דידי סניף זה הוא היותר מוכרח וכמ"ש השו"ע בס' ש"ג מוטב שיהיו שוגגין וכו' וא"ו בדרך הזה פשיט"ל שלא ישמעו הספרדים בראותם אחינו האשכנזים נכנסים ויוצאים בשופר ומוכרחים אנו לחתור חתייה ולבקש צדדי ההיתר שלא יבואו לידי מכשול לעשותו במזיד. וסיים הפסק: והנח להם לישראל וכו'.

ולהלן (סי' ו') כ' נגד הרב קו' קונדיסין שרצה לומר דברך שחוץ לעיר ודאי א"צ ס"ר והוכריח לו מכמה ל' בראשונים

ועוד ק"ל דאם האמת כפי שידוע שהספר תורה לשמה מיוחס לגר"י"א א"כ סותר עצמו למ"ש במקומות אחרים במ"ש כאן וכן עיקר להלכה.

וכאן ננסה לעמוד ע"ד דלכאורה יש סתירות בדבריו בכ"מ וע"כ ק"ל להסיק מסקנה ברורה.

עי' ברב ברכות (מערכת הש"י"ן אות ב') שנסתפק בדעת השו"ע והביא ראה לכאן ולכאן וסיים דנראה דעכ"פ יש לחוש לס' סרכין תלתא השיירי הברכ"י והתו"ש.

ושם באות ג' בתו"ד נקט בפשיטות במ"א דגם האידנא איכא רה"ר ובסוף דבריו כ' וכבר כ' בשם סרכין תלתא דס"ל בדעת השו"ע דאין לן רה"ר והגם דיש חולקים בזה עכ"ז איכא למיחש טובא לדברי הרבנים ז"ל וכמ"ש במ"א בס"ד. וכנראה דכוונתו למ"ש באות ב'.

ובשו"ת רב פעלים (ח"א סי' כ"ב) נשאל ממבמ"י שיש בעירם רה"ר רחב טו"א ואשה אחת רצתה לאחר שקיבלה עליה שבת להוליד חפץ ע"י משרת שעוד לא קיבל עליו שבת וירכב בהמה שלה, ובתוך דבריו כ' וידוע דאיכא פוס' רבים דס"ל דאיכא רה"ר ב"ה וכאשר כתבתי במ"א (באיש מצליח מ"א סוס"י ל"ה מובאים הגהותיו של הרה"מ"ח על רב פעלים צ"עין כאן שכונת הגר"יח למ"ש לק' בס"י כ"ה) דיש רבים סו' בד' השו"ע כן ואנחנו קבלנו סברת השו"ע וגם אנשי במב"י כמונו בזה (לעיל כ' מהזב"ץ) דהתיר להם משום המנהג שהיה שם ולא כפה עליהם דעתו בשו"ע) ואע"ג דאיכא דס"ל ד' השו"ע ליכא איסור דאורייתא ב"ה כבר כ' במ"א דאין זה עיקר.

ובהמשך כ' 'אמרתי לעשות בזה השאלה דנ"ד ס"ס, והוא דנחשוב לדין זה של רה"ר מה"ת ב"ה לספק ונאמר ס' הלכה כמ"ד רה"ר ב"ה דרבנן ולכ"ע לא גזרו בבהמה שבות דרבנן ואת"ל הלכה כמ"ש גם ב"ה איכא רה"ר מה"ת שמה לא החמירו בעשה מספק, אך באמת אין זה ס"ס דהא ס' זה דפלוגתא דרה"ר ב"ה הוא חסרון ידיעה מאתנו ולא שייך למימר ע"ז ס' השני שמה לא החמירו בעשה מספק, מיהו יש לעשות הס"ס כן, ס' הלכה כמ"ד רה"ר ב"ה דרבנן ולכ"ע לא גזרו בבהמה שבות דרבנן, ואת"ל הלכה כמ"ש רה"ר ב"ה דאורייתא שמה אינו מוזהר על שביטת בהמתו בתו"ש.

אמנם עכ"ז נ"ל דאין להתיר בס"ס זה חדא דאין לסמוך להיתר אגודת שבת לכתחילה בס"ס בלבד. ועוד דס' זה של רה"ר הוא גרוע מפני שיש סוברים דעת השו"ע ז"ל רה"ר ב"ה מה"ת וא"כ לדידהו הוי ס' זה נגד השו"ע ז"ל שקבלנו הוראותיו ע"כ נ"ל להורות שלא תעשה האשה כזאת. והנה במ"ש דאין לסמוך להיתר איסור שבת לכתחילה בס"ס בלבד עי' בוב"צ (ח"ב על יו"ד סי' ק"י בדיני ס"ס או קמח כלל כ"ט) דיש בזה מחלוקת בין הרא"ם על הסמ"ג לפר"ח, והפר"ח מיקל ומסקנת הוב"צ דאין לעשות ס"ס לכתחילה כי אם במ' פסידא או לית ליה תקנה וכגון בס' עירוב דלכתחילה לא יכניס עצמו לס' ואם כבר עירב מותר לו לא לתחילה לצאת לטובא.

(ולכאורה ה"א נראה לדמות נ"ד לספק בידיים, דגם בזה היא הוב"צ (שם אות קמ"ט כלל ל') מח' הפוסקים ובהו הפר"ח מחמיר אלא שיש לחלק דס"ס בידיים הוא כגון בספק איסור שאסור למכרו לגוי מחשש שימכור לישראל, דבזה שמוכר בס' איסור יוצר את הס' השני משא"כ הכא דשני הספיקות ומחוקת הפוס' בשני הדינים כבר ישנם, ורוצה לסמוך ע"י לכתחילה).

ומ"ש ועוד דס' זה של רה"ר הוא גרוע וכו' ק' טובא דהא בר"פ (ח"ב ביו"ד סי' ז') כ' ב"ה ואשר כ' ח"ל: 'מיהו אנחנו פה בגדאד ע"א מנהגינו לעשות ס"ס נגד השו"ע דבריו הג' חדי"א במחמ"ר (יו"ד סי' מב או נ'), אך כ"ז דוקא בדבר שיש בו ספק א' מצד עצמו ואינו נגד השו"ע ורק בס' הב' בלבד הוא נגד ס' השו"ע עבדינן ס"ס בזה. וא"כ הכא דס' א' בלבד הוא נגד השו"ע אמאי לא עבדינן, וכ"ש דהכא אינו ממש נגד השו"ע דהא איכא פלוגתא בד' השו"ע ודאי דעבדינן.

ועי' בס' מעשה נסים (דף כג ע"א) דהקשה מהר"פ שהזכרנו למקור"א (ח"ד יו"ד סי' ה') ששם אף שני הספיקות נגד השו"ע והקשו עליו ח' המדרש מהדבר משה והשיב דכששני הספיקות הם בענינים חלוקים עבדינן ס"ס וסותר עצמו מינה וביה. וע"ע ברב ברכות (מערכת הסמך) בדין ס"ס שכ' כברב ברכות הכא והוא תימה, וע"ע במעשה נסים (ד"ו ע"א), ובהערות שבסוף הספר (דף קע"ג ע"א) שצ"ע לצדדים החולקים בזה.

ובר"פ (ח"א סי' כ"ה) דן לגבי רכיבה על אופניים ח"ל בתו"ד: אבל בעיר שרחובות שלה רחבים טו"א כעיד במב"י וכיוצא אין להתיר אפילו למי שרבים צריכים לו והולך למצוה גדולה, על ידיעה כמה רבוותא ס"ל בד' השו"ע דין רה"ר ב"ה וכו' ויש כמה מהאחרונים דס"ל בד' השו"ע הכי ועי' מ"ש ברב ברכות, ואע"ג דאיכא דס"ל דאין להחליט דעת השו"ע בהכי ועי' שו"י"ב (סי' תקפ"ט), הנה אנו עבדא כתבתי בס"ד בתשובה אחרת דהעיקר נראה בד' השו"ע דס"ל יש דין רה"ר ב"ה, ועכ"פ הא איכא פלוגתא בזה באיסור תורה דצריך למיול לחומרא וכו' ע"כ אין להתיר לרכוב בעיר במב"י אפילו לד' מצוה. ושמעתי שהרה"ח ראש"ל מהר"א גאגין ז"ל התיר לאנשי במב"י לרכוב בפלאכי ביו"ט דוקא ולא בשבת'.

העה"ש מכמה לשונות בראשונים, אבל לא התחוויר לי כיכ דבריו שם עיי"ש.

ג. דרך פרטית

במקומות שיש שלטון של מלך או ממשלה, שיכולים להפקיע שטחים של רבים לצרכם כפי רצונם, או במקומות שהכבישים הם על שטח פרטי וצריך לשלם כדי לעבור שם, אפשר להסתמך עמ"ש המאירי בסוגיית עיר של יחיד דאינו רה"ר מחמת כן. וכ"כ בשו"ת הרמ"א (ק"ל"ב או"ו). וראה בענין זה באורך בס' משנה הלכות (ח"ח סי' פ"א וק"י) ואכמ"ל, וע"ע בקובץ נועם (כ' א' במאמר הרב קרויזר) מ"ש מס' גלי ים.

ד. לא ניחא תשמישתיה, ומניעת רגל

ישנה סברה מחודשת באחרונים דכיום אין רה"ר משום ההגבלות שיש בחוקי התנועה, כגון כבישים חד סטריים, או ההגבלה שיש ברמזור שמצד החוק אסור לעבור, וכן המקומות שאין עצייה או חניה, וא"ל לפרוק ולטעון, וסמך לזה מ"ש"כ האבני נזר (רס"ז ה') להוכיח מהרשב"א דאפילו במקום שאין דלתות, אלא שהחוק אסור ללכת שם בלילה אין עליו תורת רה"ר. ועיין במשנה הלכות בענין זה באורך שהוכיח כן מהראשונים (סי' ע"ז פ"א ק"א ק"ח), ומה שחלק עליו ר"מ פיינשטיין (סי' צ"ד).

ויש הרבה מה לפקפק בראיותיו שם ואעיר בקצרה. מ"ש להוכיח מהתוס' בסוכה (ד' ד"ה פחות משלשה), הרי התם איירי לענין לעשותו רה"ר והכא דאי דבמניעת רגל מצד החוק לא יחשב המקום כרה"ר, אלא לכל היותר יצא מדין רה"ר. ואגב אורחא קצת פלא שלא הביא את המאירי שם, דיותר מפורש בדבריו הא דרה"ר א"צ מחיצה כלל, אלא כל שאינו תשמיש לבני רה"ר ע"ש.

ומ"ש (סי' ק"א) להוכיח מהרמב"ן ש"כ דכל היכי דלא בקעי רבים כלל רה"ר הוא, שפיל לסיפא דזוק ותשכח להיפך דממשך הרמב"ן שם 'והא איתנהו למחיצות מבחוח' וכי הרי דכל זה רק כשיש מחיצות, וגם כמ"ש לעיל דהוא איירי להחשיב המקום רה"ר.

ומ"ש (סי' ק"ח) להוכיח מהרשב"א ש"כ דפלטאי הוא מקום שיכולים לעשות שם חפציהם, הנה זו פלטאי, אבל בסרטיא אה"נ א"ל לסדר שם חפצים דהוא רק מעבר להלך ולא רחבה למסחר. ורק מדברי המאירי ש"כ דברה"ר יכולין ללכת בלא עכוב אולי אפשר להוכיח כן.

וסברת החולקים על אחרונים אלו דכל שא"א לעבור במקום מסוים מצד תקנות המלכות שיכולו לילך בריח אין זה נקרא מניעת הילוך דאדרבה מסדרים סדר הילוך נאות כדי שלא יתקל אחד בחברו, ולולי סדר זה לא היה ניחא תשמישתיה.

ה. מחיצות

ההיתר העיקרי שנהנו כיום להסתמך עליו, אף במקומות דבקעי ס"ר הוא על יסוד דין מחיצות. והאחרונים דנו בכמה צורות של מחיצות של בתים, חומה, ים, גידוד, ואף כלי רכב. וכמה אופנים בעומד מרובה, או בשתי מחיצות כמין גאם, בגוד אסיק, גוד אחית, ועוד. ויש לדון במחיצות אלו מתי הם מועילות, ומתי הם מתבטלות.

מחיצות חומה ובתים

הנה אחד התנאים בדין רה"ר הוא שיהא מפולש, דהכי תניא בשבת (ו). ומבואר המפולשין, ובתי הר"ן כ' משם הרא"ה: ומסתברא דפלטאי נמי בעינן מפולשת אלא דבמבואות אצטרך משום דאיכא סתומין. וכ"כ בשו"ת ר' אברהם בן הרמב"ם (סי' כ"ה) והרשב"א חולק ע"ז וס"ל דאם בוקעין רבים בפלטאי אף דלתות שערי המדינה נעולים הויה רה"ר. ומסתמית ל' הראשונים ושאר פוסקים משמע דלעולם בעינן פילוש כדי שיחשב המקום לרה"ר בין בסרטיא ובין בפלטאי ובין במבוי.

והנה הרבה מהראשונים הזכירו דבר נוסף דבעינן דהשערים יהיו מכוונים זה כנגד זה. והוא ברש"י עירובין (ו) והביאור הרשב"א (שם ובדף כב). והסמ"ג (ריש ה' עירובין). והגמ"ר (פ"ט, פ"ט). וכ"כ הרמב"ן במלחמות עירובין (כב). הרשב"א בעבוה"ק, בית נתיבות (ש"ב ושי"ג) ובחי עירובין (כ"ב), ובפסקי ר"ד בעירובין (ו). אהל מועד (דרך י"ג נתיב ב'), או"ז (סי' קס"ד), המנהיג (ריש ה' שבת הוצ' מוסד הרב קוק עמ' קכ"ד), מאירי שבת (ו). ועירובין (ו). הראב"ה (שע"ט), הרא"ש (בפירושו לתמיד פ"ה מ"ה), הרוקח (ס' קע"ה), ועוד.

ויש מהראשונים שהוסיפו רק לתיבת מפולשין 'משער לשער', וע"כ שם מהאחרונים שהבינו בדבריהם שגם הם מצריכים פילוש מכוון משער לשער. אבל זה אינו מוכרח דפי' פילוש הוא שפתוח, ופתוח חלקי שיהיה לאורך כל הדרך משער זה לשער זה. ושערים מכוונים הוא דבר נוסף דבעינן מלבד דאין מעצור בדרך דהיא תהיה ישרה או אפילו באלכסון או מפותלת. ואכן יש לשאול מנין להם לראשונים תנאי זה דשערים מכוונים, (ומהרמב"ן משמע דהוה ממש מדינא דגמ' ולא כמו תנאי של ס"ר שאינו מפורש בגמ'). ויש מהאחרונים שכתבו דתנאי זה הוא בכלל דין מפולש,

והיינו דהוה דין בפנ"ע ותנאי נוסף בדיני רה"ר ואינו קשור לדיני מחיצות, וע"כ בין אם יש לעיר חומה ובין אם אין, לעולם צריך שתהיה הדרך ישרה ולא מעוקלת, והוא דין הליכה ביושר ובלא עיכוב, ומוזה דבעינן מפולש משמע להו דהדרך צריכה להיות נבחת ובלו סיבוכים וע"כ בעינן שערים מכוונים. ע"י בקובץ נועם (כ"ה עמ' פב), ובמשנה הלכות (ח"ח סי' פ' וק"ד) ובקו תיקון עירובין באורך.

אמנם לענ"ד סברא זו דחוקה עד למאד היא, ומנין לנו האי חידושא, וכי בשביל שהדרך מסובכת קמעא כבר יחשב לא ניחא תשמישתא. פוק חזי דהכי הוה רובא דעלמא דרכים מעוקלות ואינם ישרות, מה גם שא"כ לא הו"ל למינקט שערים מכוונים אלא דרך מכוונת וזה לא מצינו. אשר על כן נראה בזה דמדין מחיצות קאתינן עלה, (ע"י באג"מ, אולם בדרך קצת שונה) ואפשר דאף הראשונים שלא הזכירו מפורש דבעינן שערים מכוונים יודו להא דאם אין השערים מכוונים אינו רה"ר, והענין הוא דכשיש חומה ויש בה שערים, אם הדרך מפולשת משער לשער בצורה מכוונת הרי דלדרך זו אין מחיצות כי אם משני צדדין ואינה רה"ר כ"א רה"ר.

אמנם אם הדרך מסתובבת, נמצא שבאותו מקום של הסיבוב קמה וגם ניצבה מוצצה שלישית, ולדעת רה"פ (חוץ מהרמב"ם ודעימיה) כל שיש שם ג' מחיצות הוה רה"ר מה"ת. אלא שיש לדון אם שייך לצרף לב' המחיצות האלו את המחיצה הזאת השלישית, כיון שהיא מופרדת מהם ויש כאן פירצה, וכמו"כ לכאורה אפשר לומר דאתו רבים ומבטלי מחיצתא, ויתבאר בע"ה לקמן, וראשית נראה להוכיח דלכך כיוונו הראשונים.

הנה טעם זה מבואר יפה בכס"מ (פ"ד משבת ה"א ח"ל: ומשמע לי דהא דבעינן שיהו דלתותיה ננעלות בלילה, דוקא בשיש לה שני פתחים זה כנגד זה, שנמצא מדינה זו מפולשת משער לשער, שאם אין לה אלא פתח אחד מה צורך שינעלו בלילה, בלא"ה הויה רה"ר כדון כל חצירות שבעולם דלא מצרכינן שיהו דלתותיהן ננעלות בלילה וכ"נ מד' רש"י בריש עירובין. ונראה דה"ה נמי אם יש לה כמה פתחים אלא שאינם מכוונים זה כנגד זה דכל שאינו מפולש משער לשער לאו רה"ר הוא והוא פשיטא שלא הצריכו לינעל דלתותיה בלילה אלא כדי להוציאה מדין רה"ר כדאמרינן אלמלא וכו', וכיון דכשאנו מפולש משער לשער לא הוה רה"ר כשאין הפתחים מכוונים זה כנגד זה בלא נעילת דלתות בלילה הוה רה"ר. ע"כ.

וממקום שבה ללמד על טעם דנעילת דלתות, משם אתה למד הטעם דבעינן שערים מכוונים, דכל שיש חומה והדרך לא תהא מפולשת ביותר לעבר השני הרי החומה במקום שנגנז הדרך משויא ליה לרה"ר.

והנה ברש"י שהזכרנו בעירובין (ו). הלשון היא כך. 'דה"ר, משמע רחב ט"ז אמה ועיר שמצויין בה ס"ר ואין בה חומה, או שהיה רה"ר שלה מכוון משער לשער שיהא מפולש דומה לדגלי מדבר'.

ואף שתיבת 'או' נמצאת בסוגריים נראה דא"צ למוחקה ואף הרא"ש כאן שמביא פירש"י גריס לה. וכן הלשון ברקח 'ואין שם חומה או מכוון משער לשער'. וכן ר"י (ני"ח ח"ד) מביא את פירש"י.

וכ"נ מהראב"ה ש"כ: וה"ה עירות שאין להם חומה שראשי רה"ר שלהם מפולשין הוה רה"ר ואם מוקפין חומה ורה"ר שלהן מכוון ומפולש משער לשער ברוחב י"ו א' הוה רה"ר. ונראה מזה דר"ל דרה"ר הוא, או כשאין בה חומה כלל, או שאפילו שיש בה חומה אבל שעריה מכוונים זה כנגד זה. אבל לא שייך לומר ענין של שערים מכוונים כשאין בה חומה כלל, ולשון 'שער' נופל רק על מקום שיש לו חומה, ואם אין חומה אין גם שער אלא הכל פרץ.

וזה נלע"ד ברור מאד בכונת דברי הראשונים, ודלא כמו שפירשו ברש"י, דר"ל דאם הוא מפולש ומכוון שוב א"צ ג"כ ס"ר דהוא מ"ש 'או' לא קאי לאפוקי מרוחב ט"ז א' ומס"ר אלא דאף אם יש חומה וכמבואר. וגם מה שפי' כמה מהאחרונים דמ"ש הכא לא דוקא והעיקר כסתימת ד' הראשונים שלא חילקו בין כי חומה לאין חומה, לא נראה דהא מה של שם פ"ן שאל הראשונים הוא משום דפשיטא דשייך ששער רק על מקום שיש חומה, וגם רש"י מ"ש לקמיה בע"ב על ירושלים דשעריה היו מכוונים הרי מדבר בהווה על ירושלים וכיון שהיה לה חומר ע"כ הוצרך לומר דהיו שעריה מכוונים. ואדרבה יש לומר דאף הראשונים שלא הזכירו כלל דין זה דשערים מכוונים אפשר דס"ל הכי (כמו הראב"ן, הכל בו, ופיסקי ריא"ז, ועוד) אלא דלא נחתו להכי משום דדין מחיצות לאשווי רה"ר כבר נשנה במקום בדין רה"ר, וא"צ לכי' שנית בתנאי רה"ר, דפשוט הוא דמה שעושה לדין רה"ר, ממילא מוציא מדין רה"ר, והוכירו רק הדברים החיוביים דבעינן לרה"ר כמו הרוחב ואינו מקורה, דאף כשחסרים תנאים אלו אין עושה המקום לרה"ר אלא רק מוציאו מדין רה"ר.

(גם מ"ש בקובץ נועם (כ' ה' עמ' פ"ב) לדייק מס' העתים ומדברי רש"י ש"כ ומבואות המפולשין משני ראשיהן לפלטאי וס"א לסרטיא, והרי פירש"י סרטיא מסילה שהולכין מעיר לעיר, ורצה להוכיח דאף בסרטיא דודאי אינה מוקפת חומה צריך שערים מכוונים זה אינו מוכח

כלל. דרש"י קאי אמבואות ועליהן כ' דיהיו מפולשין לסרטיא, ואם יש חומה בעינן גם שפתחי המבוא יהיו מכוונים ואם אין חומה די בזה שיהיו מפולשין, ואין כונת מכוונים בכלל דברי מפולשין, ואם כונתו להוכיח מהא דבעינן דהמבוי יהיה מפולש לסרטיא אף אם אין חומה מי ימר לן דאיירי בדליכא חומה ואף אם נאמר דמדולא חילק מיירי אף בדליכא חומה הרי כ' רק דיהיה מפולש ולא הזכיר מכוון).

וגם לפי דבריהם נראה דחוק דמסתמא לשיטתם אם משני קצות העיר השערים מכוונים אלא הדרך דבעינן מתפתלת חשיבי שערים מכוונים כיון דבשני קצות העיר השערים מכוונים אחד כנגד השני. ורק אם יהיה בדוגמת אות ל' נקרא אינו מכוון אבל אם יהיה בדוגמת אות כ' אף שהדרך בצורת פרסה כיון דמב' הקצוות מכוונים שפיר דמי, וקשה לומר דבשערים מכוונים נאמר ג"כ דלכל אורך הדרך צריך שיהיה ישר דבר זה נזכר רק במאירי.

חידושו של החזון איש

והנה דין זה דכשאין השערים מכוונים אינו רה"ר יוכל להתקיים גם במקום שאין חומה באופן אחר. והוא עפ"י החזון"א שביאר דבר נפלא בדין מחיצות, ואף שיסוד דבריו נמצא בספרים שקדמוהו, ידוע הדבר בשם היתר החזון"א בעומד מרובה, ועל היתר זה מסתמכים כיום לולי ההיתר של ס"ר.

וז"ל (סי' ק"ז מ"ג סק"ה): 'ונראה דכל שיש ג' מחיצות של עומד מרובה לא אמרינן תו דאטו רבים ומבטלי מחיצתא, דג' מחיצות של עומד מרובה עדיף מש' ד' מחיצות ולא מצאנו חילוק בין ג' מחיצות ל' לענין דאורייתא, ולפי"ז בצורה הזאת לא תמצא רה"ר אף בחצויות רחבות ט"ז א' וס"ר בוקעים בהם שרחוב ב' היא רה"ר גמורה מה"ת שיש לה ג' מחיצות עומד מרובה אף שרחוב א' וג' עוברות בפרצותיה ורבים בוקעין בהן לא מבטלי מחיצתא, והא דפרצה יותר מעשר אוסרת אינו אלא מדרבנן, ומה"ת אין כל פרצה אוסרת כל שעומד מרובה, וכיון שרחוב ב' הוא רה"ר, גם רחוב א' וג' רה"ר, שהרי יש להן ג' מחיצות דמה שהן פתוחות לרחוב ב' הוא כמחיצה שרחוב ב' היא כחצר מוקפת ואף לפמשי"כ תוס' (כב), וכו'.

ויצא לנו מזה דבזה"ז כל השוקים והרחובות שבכרכים היותר גדולים הן רה"ר גמורה מה"ת וכולן תמצא בהן אחת מוקפת ג' מחיצות והיא רה"ר וכל הרחובות הפתוחות לה רה"ר והפתוחות לתוכן נעשין רה"ר וכיון שכן הן ניתרות בצוה"פ, ובמ"ב (סי' שמ"ה) האריך שקשה להקל מחמת שאין ס"ר ולהאמור ההיתר מחזור ומרווח לכרכים שלנו'. וע"י בשו"ת הבי"ח הח' בסופו ש"כ תשו' לבית אפרים באריכות ושם כ': ואנו חושבין היקף הבתים והחצירות המסבבין את העיר כהיקף חומה וכו' יעו"ש. וע"ע בזרע אמת (ח"ג סי' מ"א) שאחד מצדדי ההיתר ש"כ להיתר העיר ויניציה הוא משום הבתים שגדול עומד דחשיבי מחיצות טובות. (וע"י בעיקרי מה"ט (ט"ו ב' עמ' נ"א) דברר עיר שגגותיה חומתה מצד א' דהגור' מתיך ומהר"י זין אוסר. וע"ע בזכר נתן (ה' עירוב או' כ"ד) דיש להכשיר מבוי בכתלי הבתים המקיפים את המבוי).

וא"כ יצא לנו דאפשר דדין זה דלי"ש מחיצות של עומד מרובה כבר נרמז בדברי הראשונים שהצריכו שפתחי העיר יהיו מכוונים, וא"כ גם אם אין לעיר חומה, הרי בעינן דרחובותיה שיש בהם משני הצדדים שורות של בתים וגינות מוקפות עומד מרובה יהיו ישרים ולא מעומקים דאל"כ כל הצד מה שמתקדם הרי מהוה כמחיצה שלישית והוה רה"ר מה"ת.

אמנם לזה אין ראיה מהראשונים שמצריכים שערים מכוונים, דאף אם יש פירצה יותר מי' מהני המחיצות וזה כבר פלוגתא בין המשכני"י (סי' ק"ב - ק"ב) לבית אפרים (כ"ה - כ"ח), יעו"ש באורך, דדעת המשכני"י דפירצה יותר מעשר אוסרת מדאורייתא ומשמע מהמ"ב דפסק כמותו. ועוד ס"ל דהלכה דדריסת רבים מבטלי מחיצתא וכו' יוחנן שפסק כר' יהודה. ודעת הבית אפרים דפירצה יותר מעשר אוסרת רק מדרבנן וכן דעת החזון"א, וכ"פ הורע דוד (סי' י'). ועוד ס"ל דהלכה כרבי אלעזר שפוסק כרבנן דלא אתו רבים ומבטלי מחיצתא. וכן מצאנו מפורש במבי"ט (פט"ז מה"ש) דפירצה יותר מעשר רק מדרבנן.

וביתר ביאור בד' החזון"א ע"י בס' אגודה (ח"ב בסוף הס' קו' בעניני עירובין לר' בריאל), ובמשנה הלכות (ח"ח סי' ע"ו, פ', וק').

והנה כבר הבאנו שיטת הרשב"א בעבוה"ק דפליג על כל זה וס"ל דאפילו דלתות המדינה ננעלות בלילה עכ"ז יכול להיות פלטאי דהוא רה"ר דאורייתא תוך היקף זה. והביאו החכ"צ (סי' ל"ז) וכ' שגראו דזו שיטת רבינו אפרים בבעה"מ ותמה על הפוסקים והבי' שלא הביאוהו כי דעה נכונה היא.

ואף שבמים רבים (דל"ו) סובר דהרשב"א גם לא דיבר במקום המוקף מחיצות, ע"י בזרע דוד (סי' י"א) דהסכים עם ר"ר המשיג על הר' מים רבים, ואמנם להלכה פסק ככל הפוסקים החולקים על הרשב"א. (ע"י גם במשנה הלכות דרצה לבאר בדומה למ"ד ברשב"א ודחאו הגמ"ר פ' בשתי ידים). וכ"פ הברכ"י (סי' שמ"ה או' א) דלא כהרשב"א.

וא"כ להלכה נראה דבמקום המוקף חומה ואין השערים מכוונים אפשר לסמוך על כל הפוסקים דפליגי על הרשב"א ועל הגמ"א (סי' שמ"ה סק"ו) דביאר דמ"ש השו"ע מפולשין משער לשער דצריך שיהיו ג"כ מכוונים.

וכ"נ ד' הפמ"ג שם באש"א. וכ"פ שו"ע לר"ז (שמ"ה סי"א) ובס' מעדני אשר ד"ל, והזרע דוד (סי' י"א), וביהודה יעלה (סי' נ"ד). וע"י בוקן אהרן ואלקין שכ' בדומה לזה.

ובמקום שאין חומה אלא שהרחובות מעוקמים ובתים משני צידי הכביש והעומד מרובה על הפרץ כבר נתב"ל ד' החזון"א בזה.

ויש לומר אף יתר על כן, דאפילו אם יש דרך מפולשת ההולכת ביושר מקצה לקצה אלא שבאמצע הדרך היא מקורה וכגון שיש עליה גשרים אף דרך זו יצאה מגדר רה"ר. דהא כ' התוס' בשבת (צט: ד"ה זרק) דכשיש ב' מחיצות אמרינן פי תקרה יורד וסותם אפי' שהגדיים בוקעים שם, א"כ תקרת הגשר משויא לה דופן שלישית ויצא מדין רה"ר.

ובזה יש לומר דגם גאס ימצא על כביש אחד שנוסעים בו שש מאות אלף איש ביום, לולי כל התנאים האחרים האם כלי רכב נחשב, והאם סגי שלך ויחזור להחשיב ס"ר, והאם גייים מצטרפים, וכנהג תנאים, עכ"פ כיון שבדרך כלל יש בדרכים כאלו גשרים, שוב נפקע מהם שם רה"ר משום כן.

תל חורץ ואופן אחר ובתים

גרסינן בעירובין (כב). אריב"י אר"י ארץ ישראל אין חייבין עליה משום רה"ר. ופרקינן מ"ט אלימא משום דמקיף לה סולמא דזור מהך גיסא, ומחתנא דגדר מהך גיסא, אבל נמי מקיף לה פרת מהך גיסא ודיגלת מה"ג, דכ"ע יומי מקיף אוקיינוס, דילמא מעלות ומורדות קאמרת כ' איתמר נמי כו', בעא מיניה רחבה מרבא תל המתלקט י' מתוך ד' ורבים בוקעין בו חייבין עליו משום רה"ר, או אין חייבין עליו. אליבא דרבנן לא תיבעי לך השתא ומה התם ניהא תשמישתיה אמרי רבנן לא אתו רבים ומבטלי מחיצתא הכא דל"נ תשמישתיה לכ"ש, כי תיבעי לך אליבא דר"י וכו'.

והק' התוס' (ד"ה דילמא): ותימה דלרבנן כל א"י תעשה רה"ר ע"י סולמא דצור ומחתנא דגדר ובבל נמי ולא אתו רבים ומבטלי מחיצתא, ולר"י דא' כפ' הדר קרפף יותר מב"ס שלא הוקף לדירה אפי' כור ואפי' כוריים הוזרק לתוכו חייב וה"ה אפי' לאלף כור דמה שיעור יהיה, ותי' ויש לומר דמחיצה שאינה עשויה ביד"א ל"ח מחיצה כולי האי ואפי' רבנן מודו דאתו רבים ומבטלי מחיצתא.

והריב"א כ' כ' סוגיא דצ"ל דשתי המחיצות בא"י וכן שתי המחיצות שהיו בבבל היו כמין גאם, כלומר מחיצה אחת לאורך ואחת לרוחב דאם שתיהן היו מקבילות ומרווח אחת, לא הוה מקשה דתיעשה רה"ר.

שמעינן מהכא דס"ל דבשתי מחיצות כמין גם הוה רה"ר דאורייתא ושוב יש לומר א"כ גבי מחיצות הבתים דאם יש עומד מרובה משני צדדים הרי שכל האמצע שבתוך אלכסונו חשיב רה"ר, ולא רק יצא מגדר רה"ר אלא אף נכנס לגדר רה"ר. וע"י במשנה הלכות (סי' ק"ט) דגם הבית שערים כ"כ בד' התוס' ובהרחב הדברים.

והנה על קו' התוס' תי' הריב"א באו"א, דכל שרואה א"ע תוך המחיצות חשיב רה"ר. וכ"כ הר"ן שבאיה מקום שיעמוד באותו היקף רואה המחיצות הצריכות לו מה"ת חשיב רה"ר. והרשב"א השאיר קו' זו ב' והדבר צריך תלמוד.

ויש לעיין בהאי סוגיא טובא דהקשיים בכאן הם רבים וצריכים ביאור.

א. לפי תי' התוס' א"כ למה הגמ' הסתפקה בתל המתלקט רק אליבא דר"י, הרי בתל דמחיצותיו ביד"ש אותו הספק קיים גם לרבנן.

ב. ל"ל בד' התוס' דהק' רק מא"י ובבל, ולא הק' מכל העולם דמקיף ל' אוקיינוס וכנזכר בגמ'. וי"מ דאה"נ כוונתם לקט' גם מכל העולם ונשמט בדבריהם תיבת וכו' וזה דוחק.

ג. צ"ל דמהו שיעור הרבים דמ"מ שביד"ש אם כל שעוברים שם או דבעינן ס"ר (לשיטתם).

ד. על איהו רבים דמ"מ מדברים התו', אם אלו שעוברים על המחיצות או אלו שתוך המחיצות.

ה. יש לומר אם שני התי' שיש בראשונים חולקים וע"ז או משלימים זמ"ו, או שא' חולק והשני מודה. כלומר דיש צד אחד לומר דמה שחילקו התו' בין מחיצה ביד"ש לביד"א, הכולם דמקיף ל' אוקיינוס וכנזכר בגמ'. וי"מ דאה"נ כוונתם לקט' גם מכל העולם ונשמט בדבריהם תיבת וכו' וזה דוחק.

ו. צ"ל דמהו שיעור הרבים דמ"מ שביד"ש אם כל שעוברים שם או דבעינן ס"ר (לשיטתם). ד. על איהו רבים דמ"מ מדברים התו', אם אלו שעוברים על המחיצות או אלו שתוך המחיצות. ה. יש לומר אם שני התי' שיש בראשונים חולקים וע"ז או משלימים זמ"ו, או שא' חולק והשני מודה. כלומר דיש צד אחד לומר דמה שחילקו התו' בין מחיצה ביד"ש לביד"א, הכולם דמקיף ל' אוקיינוס וכנזכר בגמ'. וי"מ דאה"נ כוונתם לקט' גם מכל העולם ונשמט בדבריהם תיבת וכו' וזה דוחק.

והנה כבר הבאנו שיטת הרשב"א בעבוה"ק דפליג על כל זה וס"ל דאפילו דלתות המדינה ננעלות בלילה עכ"ז יכול להיות פלטאי דהוא רה"ר דאורייתא תוך היקף זה. והביאו החכ"צ (סי' ל"ז) וכ' שגראו דזו שיטת רבינו אפרים בבעה"מ ותמה על הפוסקים והבי' שלא הביאוהו כי דעה נכונה היא. ואף שבמים רבים (דל"ו) סובר דהרשב"א גם לא דיבר במקום המוקף מחיצות, ע"י בזרע דוד (סי' י"א) דהסכים עם ר"ר המשיג על הר' מים רבים, ואמנם להלכה פסק ככל הפוסקים החולקים על הרשב"א. (ע"י גם במשנה הלכות דרצה לבאר בדומה למ"ד ברשב"א ודחאו הגמ"ר פ' בשתי ידים). וכ"פ הברכ"י (סי' שמ"ה או' א) דלא כהרשב"א.

כשהולכין תוך המחיצות לשיטתו אין הכוונה דמקום המחיצות יצא מדין רה"י אלא דלא מעיל לגבי מה שבפנים דכיון דבפנים ניהא תשמישתיה תו לא מהני מאי דמוקף מחיצה.

גם החת"ס (סי' פ"ט), והשו"ע לר"ז (סי' שס"ג) ושו"ת קול מבשר (סי' כ) וכו"נ מהח"צ, מפרשים דבקיעת הרבים היינו תוך המחיצות, וכן משמע בעיקר הד"ט (סי' טו אות ט')

דהביא ל' שכ' ואתו רבים יושבי האיים ומ"ש. ובאמת תמה ע"ז החזו"א (מ"ג א') וכתב "דהא לא שייך אתו רבים ומבטלי מחיצתא אלא כשהרבים בוקעין דרך פרוצות המחיצות, או שדריסת הרבים ע"ג המחיצה, וכוזה כיון שהמחיצות אינן חוצצות כראוי בפני העוברין, בטלי מחיצתייהו, אבל רבים הסובבים בשוקים וברחובות תוך המחיצות לא מבטלי מחיצות לעולם, שהרי דלתות נעולות בלילה עושין ירושלים רה"י, אף שתוכה ס"ר והיא רוכלת העמים, וא"כ א"י נמי סולמא דצור הוי מחיצה מעליא וכן גידודי פרת ואוקיינוס אינן נדרסין. והריב"א כ' דל"ח מחיצות אלא כל שרואה עצמו בתוכן ואפשר גם כנות התו' כן, אלא שלדעת הריב"א אף באין רבים בוקעין תוך המחיצות ל"ח מחיצות ולד' התו' כל שהיה גדול כ"כ שאין בני"א עושין דוגמתו או א"ר שבתוך המחיצות ומ"מ ולפ"י בדיק קטן אף באין המחיצות עשויות ביד"א לא אתו רבים ומבטלי מחיצתא אף לפי תו, וכו"מ דמעלות ומורדות שבא"י נמי אינן עשויות ביד"א וכן שבילי בית גלגול, אלא כנותם מחיצות שאינן נעשות ביד"א כדוגמתן וצ"ע.

הרי לנו דהחזו"א מנסה לפרש בכונת התו' דכ"מ דל"מ מחיצות שביד"א הוי רק בצירוף ס' הריב"א כשהמקום גדול אבל כל שהיה קטן מהני שני מחיצות שביד"א, וזה קולא מצד אחד אבל חומרא מצד שני ובמחיצות שהיה קטן שלהן גדול אף שהם בידי אדם אמרינן אתו רבים ומבטלי מחיצתא.

ומעין זה מפרש המ"י אחרת בכונת התוס' ומחלק בין מחיצה שאינה עשויה להיעשות ביד"א כמו מי היא ופרת לתל וכיצא ששיך שיעשה ביד"א.

מאידך יש מפרשים בדברי התוס' להיפך מפ"י החזו"א, דדוקא במחיצות שביד"א בעינן אפילו לתוס' התנאי שכ' הריב"א, אבל במחיצות ביד"א אף שאינו רואה עצמו תוך המחיצות מהני. ע"י פ"י נחל האשכול, ובדברי מלכאל בתקון שבת ובבית אב (ח"ב).

וכ' עוד הדברי מלכאל דאף אם רק יעלה אדם על הגג יראה המחיצות שפיר חשיבי מחיצות הנראות, ובארחות יצחק למהרש"ק כ' גבי מחיצות הים דתמיד מהני משום דהעומד בעיר אינו רואה הפריצה והעומד חוץ לעיר רואה הים שהוא המחיצה.

ושיטת הנו"ב בדורש לציון (דרוש י"ג) היא דשאר ראשונים חולקים על תו' וסוברים דמחיצה ביד"א שפיר חשיבא מחיצה כמו ביד"א, ובעלי התוס' יחידים בזה דס"ל דביד"א גרעא מבדי"א, ובתשובה מאהבה (ח"א ק"ח) התיר הנו"ב מחיצה שביד"א, וע"ס זה התיר הגר"ח ברלין בקרקא שהיה נהר מב' צדדים. וד' הנו"ב דברה"י גמורה אין רמ"מ (וכ"מ מהמאירי בעירובין כב), וא"ת אמאי ל"ח כו"ע לרה"י, כיון דהתורה גילתה שיש דין רה"י בהכרח דאין מחיצות האוקיינוס מחיצות, ולא ברור לדעתו עד איזה גודל של אי נאמר דשפיר מוקף מחיצות דאם בהולנד לשיטתיה שפיר חשיבי מחיצות א"כ נימא הכי גם בבריטניה וגם אוסטרליה וכן על זה"ד בכל העולם וצ"ע.

ומעין זה מפרש המ"י אחרת בכונת התוס' ומחלק בין מחיצה שאינה עשויה להיעשות ביד"א כמו מי היא ופרת לתל וכיצא ששיך שיעשה ביד"א.

מאידך יש מפרשים בדברי התוס' להיפך מפ"י החזו"א, דדוקא במחיצות שביד"א בעינן אפילו לתוס' התנאי שכ' הריב"א, אבל במחיצות ביד"א אף שאינו רואה עצמו תוך המחיצות מהני. ע"י פ"י נחל האשכול, ובדברי מלכאל בתקון שבת ובבית אב (ח"ב).

וכ' עוד הדברי מלכאל דאף אם רק יעלה אדם על הגג יראה המחיצות שפיר חשיבי מחיצות הנראות, ובארחות יצחק למהרש"ק כ' גבי מחיצות הים דתמיד מהני משום דהעומד בעיר אינו רואה הפריצה והעומד חוץ לעיר רואה הים שהוא המחיצה.

ושיטת הנו"ב בדורש לציון (דרוש י"ג) היא דשאר ראשונים חולקים על תו' וסוברים דמחיצה ביד"א שפיר חשיבא מחיצה כמו ביד"א, ובעלי התוס' יחידים בזה דס"ל דביד"א גרעא מבדי"א, ובתשובה מאהבה (ח"א ק"ח) התיר הנו"ב מחיצה שביד"א, וע"ס זה התיר הגר"ח ברלין בקרקא שהיה נהר מב' צדדים. וד' הנו"ב דברה"י גמורה אין רמ"מ (וכ"מ מהמאירי בעירובין כב), וא"ת אמאי ל"ח כו"ע לרה"י, כיון דהתורה גילתה שיש דין רה"י בהכרח דאין מחיצות האוקיינוס מחיצות, ולא ברור לדעתו עד איזה גודל של אי נאמר דשפיר מוקף מחיצות דאם בהולנד לשיטתיה שפיר חשיבי מחיצות א"כ נימא הכי גם בבריטניה וגם אוסטרליה וכן על זה"ד בכל העולם וצ"ע.

ומעין זה מפרש המ"י אחרת בכונת התוס' ומחלק בין מחיצה שאינה עשויה להיעשות ביד"א כמו מי היא ופרת לתל וכיצא ששיך שיעשה ביד"א.

מאידך יש מפרשים בדברי התוס' להיפך מפ"י החזו"א, דדוקא במחיצות שביד"א בעינן אפילו לתוס' התנאי שכ' הריב"א, אבל במחיצות ביד"א אף שאינו רואה עצמו תוך המחיצות מהני. ע"י פ"י נחל האשכול, ובדברי מלכאל בתקון שבת ובבית אב (ח"ב).

וכ' עוד הדברי מלכאל דאף אם רק יעלה אדם על הגג יראה המחיצות שפיר חשיבי מחיצות הנראות, ובארחות יצחק למהרש"ק כ' גבי מחיצות הים דתמיד מהני משום דהעומד בעיר אינו רואה הפריצה והעומד חוץ לעיר רואה הים שהוא המחיצה.

ושיטת הנו"ב בדורש לציון (דרוש י"ג) היא דשאר ראשונים חולקים על תו' וסוברים דמחיצה ביד"א שפיר חשיבא מחיצה כמו ביד"א, ובעלי התוס' יחידים בזה דס"ל דביד"א גרעא מבדי"א, ובתשובה מאהבה (ח"א ק"ח) התיר הנו"ב מחיצה שביד"א, וע"ס זה התיר הגר"ח ברלין בקרקא שהיה נהר מב' צדדים. וד' הנו"ב דברה"י גמורה אין רמ"מ (וכ"מ מהמאירי בעירובין כב), וא"ת אמאי ל"ח כו"ע לרה"י, כיון דהתורה גילתה שיש דין רה"י בהכרח דאין מחיצות האוקיינוס מחיצות, ולא ברור לדעתו עד איזה גודל של אי נאמר דשפיר מוקף מחיצות דאם בהולנד לשיטתיה שפיר חשיבי מחיצות א"כ נימא הכי גם בבריטניה וגם אוסטרליה וכן על זה"ד בכל העולם וצ"ע.

ומעין זה מפרש המ"י אחרת בכונת התוס' ומחלק בין מחיצה שאינה עשויה להיעשות ביד"א כמו מי היא ופרת לתל וכיצא ששיך שיעשה ביד"א.

מאידך יש מפרשים בדברי התוס' להיפך מפ"י החזו"א, דדוקא במחיצות שביד"א בעינן אפילו לתוס' התנאי שכ' הריב"א, אבל במחיצות ביד"א אף שאינו רואה עצמו תוך המחיצות מהני. ע"י פ"י נחל האשכול, ובדברי מלכאל בתקון שבת ובבית אב (ח"ב).

וכ' עוד הדברי מלכאל דאף אם רק יעלה אדם על הגג יראה המחיצות שפיר חשיבי מחיצות הנראות, ובארחות יצחק למהרש"ק כ' גבי מחיצות הים דתמיד מהני משום דהעומד בעיר אינו רואה הפריצה והעומד חוץ לעיר רואה הים שהוא המחיצה.

ושיטת הנו"ב בדורש לציון (דרוש י"ג) היא דשאר ראשונים חולקים על תו' וסוברים דמחיצה ביד"א שפיר חשיבא מחיצה כמו ביד"א, ובעלי התוס' יחידים בזה דס"ל דביד"א גרעא מבדי"א, ובתשובה מאהבה (ח"א ק"ח) התיר הנו"ב מחיצה שביד"א, וע"ס זה התיר הגר"ח ברלין בקרקא שהיה נהר מב' צדדים. וד' הנו"ב דברה"י גמורה אין רמ"מ (וכ"מ מהמאירי בעירובין כב), וא"ת אמאי ל"ח כו"ע לרה"י, כיון דהתורה גילתה שיש דין רה"י בהכרח דאין מחיצות האוקיינוס מחיצות, ולא ברור לדעתו עד איזה גודל של אי נאמר דשפיר מוקף מחיצות דאם בהולנד לשיטתיה שפיר חשיבי מחיצות א"כ נימא הכי גם בבריטניה וגם אוסטרליה וכן על זה"ד בכל העולם וצ"ע.

ומעין זה מפרש המ"י אחרת בכונת התוס' ומחלק בין מחיצה שאינה עשויה להיעשות ביד"א כמו מי היא ופרת לתל וכיצא ששיך שיעשה ביד"א.

מאידך יש מפרשים בדברי התוס' להיפך מפ"י החזו"א, דדוקא במחיצות שביד"א בעינן אפילו לתוס' התנאי שכ' הריב"א, אבל במחיצות ביד"א אף שאינו רואה עצמו תוך המחיצות מהני. ע"י פ"י נחל האשכול, ובדברי מלכאל בתקון שבת ובבית אב (ח"ב).

וכ' עוד הדברי מלכאל דאף אם רק יעלה אדם על הגג יראה המחיצות שפיר חשיבי מחיצות הנראות, ובארחות יצחק למהרש"ק כ' גבי מחיצות הים דתמיד מהני משום דהעומד בעיר אינו רואה הפריצה והעומד חוץ לעיר רואה הים שהוא המחיצה.

במקום שאין הספינות עוברות שם לנמל דשם הוי הים מחיצה וה"ה שאר מימות שאין הספינות עוברות שם הם עצמן מחיצה כמ"ש (סי' שנו"ו) וכו"ה בגמ' (כד): ובתו' אין עושין כו', דהנהר בעצמו הוי מחיצה וכו"כ בערוך ערך אוזל, ולפ"מ"ש סס"י שמ"ה דוקא כששפת הנהר עמוק י, וכו"כ רש"י והריב"ש כאן אבל אם שפת הנהר משופע והולך אם כשהולך השפוע ד"א אינו גובה י אינו מחיצה.

ובסו"ס"י שמ"ה כ' המ"א סק"ד על האדי מים ונחלים ממיא משחינן, וא"ת הא מיא למ"מ, וא"ל מפני שהספינות שטות ע"פ המים מ"מ דא"כ ליהוי רה"י ויש לומר דכל חרץ שלא מתלקט ימ"ד לא הוי רה"י ורה"ר נמי לא הוי שאינו נוח תשמיש הליכתו מפני המים ואם יש גומא בים עמוקה י ורחבה ד' הוורק לתוכו חייב כדאיתא בד"ק בשם רא"ם.

ונ"ל דאפי' שעמוקה ה' הוי כרמלית דרבנן כבס"י שעב ושעג ס"ג. וביאר במח"ש"ש דשם מבואר דכיון דהם יותר מב"ס דינם ככרמלית אבל אם הגומא שבים לא רחבה כ"כ הוי רה"י אף מדרבנן.

ומבואר בדבריו דמה דים נחשב למחיצה הוא בתרי אנפין: דהים עצמו חשיב כמחיצה, ב. הים נחשב למחיצה מצד הארץ שיש בו ומה חק כמחיצה י בתוך ד'.

והטעם דים עצמו חשיב כמחיצה ביאר המהר"ט לפי שאינו בת טלטול עם העיר חשיב היכר. ובכמה ערים גדולות הסתמכו על מחיצת הים כמו בקושטא, (עי' אוה"ח שס"ג סכ"ט מ מהרימ"ט) בטבריה, (שם צ"ע אך היה בדיוק כי הרי הכינות רק בצד אחד ולא מקיפה את העיר), רוטרדם, אמשטרדם והאג. ועי' בס' שב יעקב לר"י כץ מפראג דכ': מיום היוסדה הק' רוטרדם נוהגים היתר בשבת ומטלטלין בכל העיר כאחת מהעירות המוקפות חומה וכמה רבנים שקדומני מארי דאתרא לא פצו פה ושתיקה כהוראה, וכשהייתי רב בק"ק האג גם שם נוהגין כן והייתי נושא ונותן עם החכם דב נויס בהיתר, והראה לי כתב חתום מגילה עבה משלשת עמודי עולם באמשטרדם, ח' אבוהב, ח' ששפורט, וח' שלמה די רעלוויא, שהסכימו וחתמו כן, גם יש להם היתר מהחכ"צ (סי' ה') על האג בארץ הולנד, והאג ורוטרדם שוים ע"כ, וכן סמך בחי' הרי"מ (סי' ד') על הנהר ווסכל אע"פ שלא היה עומק י בתחילתו. וע"ע בכנה"ג (סו"ס"י שס"ג) דגם הסכים כן וכו"כ בדברי מלכאל (ח"ג ס' י"ד).

ובקונטרס עירוב הוצאה כתב לתמוה אך לא חשו משום הוקף ולבסוף ישב. ות"י בדוא"א היה ידוע להם שנעשה במשך הזמן מחיצה של עשר שנבנתה אח"כ כשהיה מיושב, ועדין צ"ע, דק' לומר דכל העיר היתה מוקפת ביד"א מכל צדדיה.

וכן מפרש הנסנת יחזקאל ב' בד' התו' דכל מה שכ' התו' לחלק דמחיצה ביד"א לא מהני הוא מטעם זה דלא חשיב מוקף לידרה וזה כל החסרון שיש במחיצה שביד"א, ועי"כ היתר ברורטדם משום דהיה שם בתים בשיעור עשר אמות דחשיבי כמחיצה שהוקפה לדירה ומהני כדין פרץ והשלים לעשרה המבואר בשו"ע (סי' שנו"ו ס' ב').

ולכאורה יצא לפ"ד ח"י עצום דלשיטת התו' מחיצות דשביד"א מהני לראורייתא, שהרי כל הדין של ב"ס הוא רק דרבנן, א"כ מדאורייתא אין רה"ר כיון דמקיף אוקיינוס, ובהכרח דכוונתו דביתר מב"ס אף מדאורייתא לא מעיל מחיצה ביד"א שמים וזה ק' דוחק שהרי כל המושג של ב"ס התחדש רק בדרבנן.

עכ"פ לשיטתו מדוקדק מ"ש התו' כולי האי דרק אם יותר מסאתים ואינו מוקף לידרה דוקא בזה יש החיסרון של מביד"א.

ולפ"י מיישב מה שקשה אם נפרש כהמ"א דרבים היינו ס"ר, דא"כ היה אפשר לספיקו של רחבה להתקיים גם אליבא דרבנן, ולפירושו ניהא דזה לא מצוי תל או סלע יותר מסאתים ולא הוקף לידרה ולא נפרץ מעולם עשר אמות.

ובביטול מחיצות הים יש שתי דעות מהו המבטל, שיטת השאלת יעב"ץ (סי' ז) בד' המ"א, והח"י"א (ע"א ט"ו) והספינות עצמן הם המבטלות, ולפ"י כ' החלוקת יעקב דחש"ב המ"א הוא רק לסוברים דהים עצמו מחיצה אבל לסוברים דחרץ הוא גורם המחיצה א"כ לא מפריע הספינות.

ושיטת המים רבים וכך מפרש השאלת יעב"ץ את התו' דהאנשים שעוברים ע"ג המחיצות הם המבטלים, וא"ת הכי יש רבים דמבטלי מחיצת הים, יש לומר דגם הרבים שהולכים תוך המחיצות הם מבטלים המחיצות שביד"א.

אבל מחיצות שביד"א ד' השאלת יעב"ץ דאין ההולכין בתוכו מ"מ, שלא כאביו התכ"צ שהסכים לשיטת הרשב"א, ולפי שיטתו מקשה היע"ע על המהר"ק (שורש מ"ו) שהשיב לאסור בעיר שהיתה מוקפת הרים סביב לה משום דבעינן היקף לדירה, דתפ"ל מטעמא דהוא מביד"א דאתו רבים ומבטלי מחיצתא (זה סיוע לכנ"י), ומתרץ דאותו מקום שנשאל עליו קים ליה בגויה שאין בו משום רה"ר מטעמים אחרים כגון דלא הוי ס"ד בוקעין בו או לא היה רחוב ט"א דנימא אתו רבים ומבטלי מחיצתא.

ולשיטתו הפ"י בדברי התו' כולי האי כולומר דמחיצה מדאורייתא הוי ורק ל"ח כולי האי כמחיצה ביד"א כי אתו רבים ומבטלי מחיצתא, ומה שרבים מבטלים המחיצה

שנמצא מונח ברה"י וכן הא דתנאי עמוד כו' בהכי מתוקמא כגון שיש לו דפנות.

ויל"ד אמאי לא הק' על ר"מ ג"כ מתל, ועוד אמאי הוצרך לומר דל"מ בטרסקל ובעמוד יש מחיצות, דלכאורה בפשטות מובן דזהו החילוק ביניהם דלטרסקל יש מחיצות של הסל ועמוד הוא אף בלא מחיצות כלל.

אלא חזינן מהכא דדוקא עמוד וטרסקל דהאזיר שלמעלה מזה מ"פ ול"ח כהר"י בהא מסתפק ר"מ אבל אם יש להם מחיצות או בתל פשיט"ל דחשיב מונח ברה"י ולא מסתפק כלל.

ולפ"י הא דאמר רבא לאב"י דבעינן מחיצות הניכרות וליכא הוא דוקא בסוכה וכמו שביאר שם הר"ן דבעינן ניכרות לדור בהן, אבל לפי פ"י הגר"ח בסברת הרמב"ן דמחלק בין גוף אטום למחיצות גם מבפנים, דד' הרמב"ן דבתל כיון דהוא גוף אטום אין מחיצותיו ניכרות א"כ רבא דאמר דבעינן מחיצות הנכרות ר"ל דל"א כלל גוד אסיק בין בסוכה ובין בשבת אלא כשנכרות דהיינו מב' צדדין.

והנה הק' באחרונים עמ"ש בשבת (זו) בית שאין בתוכו י וקיריו משלמו לי על גג מותר לטלטל בכלו, בתוכו אין מטלטלין בו אלא ד"א, אמאי ל"א כמו שע"ג הוי רה"י כמ"כ למטה וכי היכי דרה"י עולה עד לרקיע ה"נ דנתא לתחת. והגאון ממינסק יישב קו זו ע"פ שיטת הרמב"ן דרק ע"ג חשיב רה"י ול"א ביה דעולה ויורד. ולפ"ד ק' דהא בבית מודה הרמב"ן דאסיק דהא אית ביה מחיצות מעליא.

אלא דבלא"ה ק' קושיית להנך דלא ס"ל כהרמב"ן, והגרמ"כ כ' ליישב עפ"י הגר"ח בד' הרמב"ן דמאי דאמרינן דרה"י עולה לרקיע אינו מדין גוד אסיק אלא דין בפ"ע והכא כיון דאיכא תקרה הרי מפרידה ומהוה הפסק ושוב ליכא למימר דרה"י נתא לתחת, ואבל לפק"ד אפשר ליישב בריחא ואל"א דכ"ע דא"ג באמת מדאורייתא הוי רה"י אף למטה אלא דרבנן גורו דליהוי ככרמלית לחומרא שלא יטלטלו בו אלא בד"א, ועי' בבאה"ל (סי' שמ"ה סט"ו ד"ה תוכו) שהסתפק בזה אם למטה רה"י מה"ת או לאו והביא רא"י מהגמ' דלמטה הוי רה"י מה"ת מדלא קאמר בגמ' בקיצור דלמטה כרמלית אלא רק דאסור לטלטל בכלו אלא בד"א, דמשמע דרבנן רמו עליה איסורא, וא"כ יש לומר דל"מ דאמאי אף למטה חשיב רה"י מה"ת וא"ש.

ועתה נשוב לבאר ד' התוס'. והנראה לומר דשיתת התוס' היא דרה"י שייכת היא בשני אופנים, או ע"י דין מחיצות שהתחדש בהל"מ עם דין גוד, או ע"י שהמקום מובדל מרה"ר אף דאין שם דין מחיצות כלל.

וכשיש דין מחיצות הלכתיות שוב א"צ להיכר אחר דכ"מ דיש עליו דין מחיצה סגי בהכי ולא בעינן להיכר נוסף, וכמ"ש בסוכה (זו) ד"ה ואינה), דרק לסוכה בעינן מחיצות ניכרות.

והרמב"ן ס"ל דלעולם בעינן היכר ומקום שמובדל ומופרש מרה"ר ולא סגי במחיצות דעלמא ועכ"פ אם יש היכר א"צ כלל לדין מחיצות וכו"מ דהא דבעינן מחיצות ברה"י אינו מדין הרגיל של מחיצה אלא שהוא אפשרות שע"י המחיצות ניתן לחלק את המקום מרה"ר, ולעולם זה יכול להעשות לאו דוקא ע"י מחיצות אלא ע"י כל היכר אחר.

והא דסגי לתרווייהו בהיכר לבד, הוא מפורש בדבריהם (סוכה ד, ושבת ז), דבהכי יישבו אמאי ל"ב שיהיו מחיצות תוך ג"ט לשפת חקק בשבת כמו בסוכה, וכתבו דלשבת כל היכי דבא בקעי רבים כלל רה"י הוא והא איתנהו במחיצות מבחוץ דהו עשרה.

ובמשנה הלכות מדייק מזה דכ"מ דלא בוקעין בו רבים הוי רה"י, אף בלא מחיצות כלל, אלא כל שאין רשות להלך במקום מסוים (כגון רמזור אדום וכו') הוי רה"י, ולענ"ד הא ליתא דא"כ לא היה צריך הרמב"ן לסיים דבריו 'והא איתנהו למחיצות מבחוץ' דלפ"ד מה אכ"פ דאין מחיצות כלל, אלא כוונת הרמב"ן דודאי בעינן מצד תנאי המקום שא"א לעבור שם אלא דל"ב מחיצה כדין מחיצה עם הדינים שלה אלא מקום חוצץ בעלמא, וכגון מערה שאין מחיצותיה מתלקטות י מתוך ד' אבל משפעת והולכת הרבה עד שנעשה בשבת גדול גובה י דודאי חשיב בתוכה רה"י, והטעם דא"צ לדין מחיצה דתהיה ביושר דוקא או עד כדי שיפוע ביחס של י תוך ד' אלא אפילו המחיצות בשיפוע כמו של הכבש שהיה למוזב י מתוך ה' כיון דבתוך חללו הוא מקום סגור ומובדל מרה"ר חשיב שפיר רה"י.

והרמב"ן ס"ל דלעולם בעינן היכר ומקום שמובדל ומופרש מרה"ר ולא סגי במחיצות דעלמא ועכ"פ אם יש היכר א"צ כלל לדין מחיצות וכו"מ דהא דבעינן מחיצות ברה"י אינו מדין הרגיל של מחיצה אלא שהוא אפשרות שע"י המחיצות ניתן לחלק את המקום מרה"ר, ולעולם זה יכול להעשות לאו דוקא ע"י מחיצות אלא ע"י כל היכר אחר.

והא דסגי לתרווייהו בהיכר לבד, הוא מפורש בדבריהם (סוכה ד, ושבת ז), דבהכי יישבו אמאי ל"ב שיהיו מחיצות תוך ג"ט לשפת חקק בשבת כמו בסוכה, וכתבו דלשבת כל היכי דבא בקעי רבים כלל רה"י הוא והא איתנהו במחיצות מבחוץ דהו עשרה.

ובמשנה הלכות מדייק מזה דכ"מ דלא בוקעין בו רבים הוי רה"י, אף בלא מחיצות כלל, אלא כל שאין רשות להלך במקום מסוים (כגון רמזור אדום וכו') הוי רה"י, ולענ"ד הא ליתא דא"כ לא היה צריך הרמב"ן לסיים דבריו 'והא איתנהו למחיצות מבחוץ' דלפ"ד מה אכ"פ דאין מחיצות כלל, אלא כוונת הרמב"ן דודאי בעינן מצד תנאי המקום שא"א לעבור שם אלא דל"ב מחיצה כדין מחיצה עם הדינים שלה אלא מקום חוצץ בעלמא, וכגון מערה שאין מחיצותיה מתלקטות י מתוך ד' אבל משפעת והולכת הרבה עד שנעשה בשבת גדול גובה י דודאי חשיב בתוכה רה"י, והטעם דא"צ לדין מחיצה דתהיה ביושר דוקא או עד כדי שיפוע ביחס של י תוך ד' אלא אפילו המחיצות בשיפוע כמו של הכבש שהיה למוזב י מתוך ה' כיון דבתוך חללו הוא מקום סגור ומובדל מרה"ר חשיב שפיר רה"י.

והרמב"ן ס"ל דלעולם בעינן היכר ומקום שמובדל ומופרש מרה"ר ולא סגי במחיצות דעלמא ועכ"פ אם יש היכר א"צ כלל לדין מחיצות וכו"מ דהא דבעינן מחיצות ברה"י אינו מדין הרגיל של מחיצה אלא שהוא אפשרות שע"י המחיצות ניתן לחלק את המקום מרה"ר, ולעולם זה יכול להעשות לאו דוקא ע"י מחיצות אלא ע"י כל היכר אחר.

והא דסגי לתרווייהו בהיכר לבד, הוא מפורש בדבריהם (סוכה ד, ושבת ז), דבהכי יישבו אמאי ל"ב שיהיו מחיצות תוך ג"ט לשפת חקק בשבת כמו בסוכה, וכתבו דלשבת כל היכי דבא בקעי רבים כלל רה"י הוא והא איתנהו במחיצות מבחוץ דהו עשרה.

ובמשנה הלכות מדייק מזה דכ"מ דלא בוקעין בו רבים הוי רה"י, אף בלא מחיצות כלל, אלא כל שאין רשות להלך במקום מסוים (כגון רמזור אדום וכו') הוי רה"י, ולענ"ד הא ליתא דא"כ לא היה צריך הרמב"ן לסיים דבריו 'והא איתנהו למחיצות מבחוץ' דלפ"ד מה אכ"פ דאין מחיצות כלל, אלא כוונת הרמב"ן דודאי בעינן מצד תנאי המקום שא"א לעבור שם אלא דל"ב מחיצה כדין מחיצה עם הדינים שלה אלא מקום חוצץ בעלמא, וכגון מערה שאין מחיצותיה מתלקטות י מתוך ד' אבל משפעת והולכת הרבה עד שנעשה בשבת גדול גובה י דודאי חשיב בתוכה רה"י, והטעם דא"צ לדין מחיצה דתהיה ביושר דוקא או עד כדי שיפוע ביחס של י תוך ד' אלא אפילו המחיצות בשיפוע כמו של הכבש שהיה למוזב י מתוך ה' כיון דבתוך חללו הוא מקום סגור ומובדל מרה"ר חשיב שפיר רה"י.

והרמב"ן ס"ל דלעולם בעינן היכר ומקום שמובדל ומופרש מרה"ר ולא סגי במחיצות דעלמא ועכ"פ אם יש היכר א"צ כלל לדין מחיצות וכו"מ דהא דבעינן מחיצות ברה"י אינו מדין הרגיל של מחיצה אלא שהוא אפשרות שע"י המחיצות ניתן לחלק את המקום מרה"ר, ולעולם זה יכול להעשות לאו דוקא ע"י מחיצות אלא ע"י כל היכר אחר.

והא דסגי לתרווייהו בהיכר לבד, הוא מפורש בדבריהם (סוכה ד, ושבת ז), דבהכי יישבו אמאי ל"ב שיהיו מחיצות תוך ג"ט לשפת חקק בשבת כמו בסוכה, וכתבו דלשבת כל היכי דבא בקעי רבים כלל רה"י הוא והא איתנהו במחיצות מבחוץ דהו עשרה.

ובמשנה הלכות מדייק מזה דכ"מ דלא בוקעין בו רבים הוי רה"י, אף בלא מחיצות כלל, אלא כל שאין רשות להלך במקום מסוים (כגון רמזור אדום וכו') הוי רה"י, ולענ"ד הא ליתא דא"כ לא היה צריך הרמב"ן לסיים דבריו 'והא איתנהו למחיצות מבחוץ' דלפ"ד מה אכ"פ דאין מחיצות כלל, אלא כוונת הרמב"ן דודאי בעינן מצד תנאי המקום שא"א לעבור שם אלא דל"ב מחיצה כדין מחיצה עם הדינים שלה אלא מקום חוצץ בעלמא, וכגון מערה שאין מחיצותיה מתלקטות י מתוך ד' אבל משפעת והולכת הרבה עד שנעשה בשבת גדול גובה י דודאי חשיב בתוכה רה"י, והטעם דא"צ לדין מחיצה דתהיה ביושר דוקא או עד כדי שיפוע ביחס של י תוך ד' אלא אפילו המחיצות בשיפוע כמו של הכבש שהיה למוזב י מתוך ה' כיון דבתוך חללו הוא מקום סגור ומובדל מרה"ר חשיב שפיר רה"י.

והרמב"ן ס"ל דלעולם בעינן היכר ומקום שמובדל ומופרש מרה"ר ולא סגי במחיצות דעלמא ועכ"פ אם יש היכר א"צ כלל לדין מחיצות וכו"מ דהא דבעינן מחיצות ברה"י אינו מדין הרגיל של מחיצה אלא שהוא אפשרות שע"י המחיצות ניתן לחלק את המקום מרה"ר, ולעולם זה יכול להעשות לאו דוקא ע"י מחיצות אלא ע"י כל היכר אחר.

והא דסגי לתרווייהו בהיכר לבד, הוא מפורש בדבריהם (סוכה ד, ושבת ז), דבהכי יישבו אמאי ל"ב שיהיו מחיצות תוך ג"ט לשפת חקק בשבת כמו בסוכה, וכתבו דלשבת כל היכי דבא בקעי רבים כלל רה"י הוא והא איתנהו במחיצות מבחוץ דהו עשרה.

ובמשנה הלכות מדייק מזה דכ"מ דלא בוקעין בו רבים הוי רה"י, אף בלא מחיצות כלל, אלא כל שאין רשות להלך במקום מסוים (כגון רמזור אדום וכו') הוי רה"י, ולענ"ד הא ליתא דא"כ לא היה צריך הרמב"ן לסיים דבריו 'והא איתנהו למחיצות מבחוץ' דלפ"ד מה אכ"פ דאין מחיצות כלל, אלא כוונת הרמב"ן דודאי בעינן מצד תנאי המקום שא"א לעבור שם אלא דל"ב מחיצה כדין מחיצה עם הדינים שלה אלא מקום חוצץ בעלמא, וכגון מערה שאין מחיצותיה מתלקטות י מתוך ד' אבל משפעת והולכת הרבה עד שנעשה בשבת גדול גובה י דודאי חשיב בתוכה רה"י, והטעם דא"צ לדין מחיצה דתהיה ביושר דוקא או עד כדי שיפוע ביחס של י תוך ד' אלא אפילו המחיצות בשיפוע כמו של הכבש שהיה למוזב י מתוך ה' כיון דבתוך חללו הוא מקום סגור ומובדל מרה"ר חשיב שפיר רה"י.

תל אמאי חשיב רה"י. דהנה רש"י בשבת (זו) ד"ה קמ"ל) כ' שהוא מטעם גוד אסיק, וכ"מ בדבריו בעוד דוכתי.

אבל המאירי בסוכה (זו) כ' וז"ל: ויש שואלים בשמועה זו (סוכה גבוהה מכ' ובנה בה עמוד עשרה) ממי"ש בשבת בפ' הוורק שאם זרק אבן על תל גבוה עשרה בשבת חייב מפני שהוא רה"י, אלמא לא בעינן מחיצות ניכרות, ואין זו שאלה שבזו אי אתה צריך בה לגוד אסיק עד שתצטרך בה למחיצות ניכרות, שאין הטעם אלא מפני שכל שגובה י ורחב ד' אינו תשמיש של בני רשות הרבים ודינו כרה"י אף בלא מחיצות אבל בסוכה למחיצות אנו צריכים וא"כ הדבר צריך למחיצות ניכרות.

ומבואר דשיטת רש"י דלשווי למקום שם רה"י לעולם מחיצות בעינן ושיטת המאירי דרה"י אינו תלוי כלל במחיצות אלא כל שמופרש ומובדל מתשמיש בני רה"ר חשיב רה"י.

ו. נראה דלשיטת רש"י מאי דאמרינן דרה"י עולה עד לרקיע (שבת ז), ונתחא לתחת (עירובין לד'), אפשר דהוא מדין גוד אסיק וגוד אחית ולולי ההל"מ שהתחדשה בגוד אסיק גם רה"י לא היתה עולה עד לרקיע.

והנה יש פלוגתא אחרת בראשונים גבי תל אם רה"י הוא

ולפמ"ש בפלוגתא זו יתבאר לנו יפה המחלוקת שיש בראשונים בדין בור שמילאהו מים דאין מ"מ ופירות שמ"מ. דשיטת הרמב"ן מובא בה"מ (פ"ד מה"ש הכ"ג), והטעם לחלק בין פירות מים, דבמים המחיצות ניכרות ובפירות אין המחיצות ניכרות ולשיטתיה איל. והרשב"א מביא שיטת רב האי גאון שבפירות מבטלן שם ובמים אין מבטלן. והמאירי מפרש דבמים הדברים משתקעין וע"כ אינם מ"מ, (ועיין בחת"ס פ"ט שפי' כן מדעתו), והמאירי מביא שהתוס' פירשו (שבת ק), כעין שיטת הגאונים דאיירי בפירות טבל דמתוך שאינן ראין לטלטול באותה שבת מבטלן.

וא"ש דמדין ביטול קאתי ולא מדין היכר דלשיטתיהו לא בעינן היכר דכל שחשיב מחיצה כדון לא אי כפ"ל דאינו ניכר, ורק משום דמבטלן שם מבטלים המחיצות דמשוי לבור כארעא סמיכתא. אבל הרמב"ן לשיטתו דבעינן מחיצות דניכרות דוקא ובפירות אין המחיצות ניכרות.

ולקו"ה החכ"צ ז"ל דאמאי הק' התו רק מבבל וא"י ולא מכל העולם דמקיף אוקיינוס, יש לומר לענ"ד כפי ש"כ הידאים דטעמא דים לא חשיב רה"י הוא משום דאין מחלקת י' מתוך ד' וא"כ יש לומר דתוס' סברי כן והא דהים עצמו יחשב למחיצה לא ס"ל, והגם דיש מצריכים שיתלקט י"מ דוקא בשפת הנהר והים, ע"י ישועות מלכו (סי' כ"ה), א"כ לק"מ.

ויש לדעת דכל מה ש"כ בהיתר זה של מחיצות יש בו איזה מעלותא יותר מההיתר של ס"ר משום דכשאין ס"ר עדיין אינו רה"י אלא כרמלית, אבל במחיצות הרי המקום רה"י מה"ת, והגפ"מ הוא דלשיטת הרי' מכתם לודו ב' דס"ל דלא מהני צוה"פ לכרמלית כי אם לרה"י דאורייתא כגון חצר של רבי, ואמנם הוא יחידאה בזה וגם דאיתתו מההג"א והריב"ש אינה מוכרחת כ"כ כנראה למעין דבריו ואכמ"ל, עכ"ל ודאי יש בזה משום רווחא דמילתא, ולסימא דמילתא בעינן מחיצת חריץ ובעיות ים ונהר הדברים ארוכים וא"א ליכנס לכל הפרטים כגון חשש שרטון וקיישת הנהרות וכ"א ענין ארוך בפ"ע רק אציין כמה מקומות לעיין להשלמת הנושא.

האוי"ו (סי' קס"ד) מביא מה"ג ה"ג וילנא עמ' 54 אספמא (127) ומס' בשר ע"ג גחלים חז"ל: 'וצריכא מתא למיעבד לה עירוב בחבלים אך בצוה"פ ואי אית לה למתא שורא א"נ הדרן לה נהרות א"נ יתבא על תילא דמילתא עשרה טפחים זה הוא עירובה ול"צ אלא לע"כ בפת'.

הרי לנו מדברי הגאונים מפורש על מחיצות אלו, ועי' בזקן אהרן ואלקין כ' דלא מצא בראשונים ש"כ בפי' על חריץ רק באחרונים והביא ראי' מהג"ל בגיטין.

ובקובץ נועם (כרך א' עמ' רי"ז) כ' ראה ממשנה מפורשת בטהרות (פ"ו מ"ט) דים חשיב מחיצה דשם נאמר 'הפרן רה"י לשבת', והר"ש מביא מהערך ערך פרן וי"מ כמו מגדל ששלש רוחותיה בתוך הים ורוח א' ליבשה כמו מגדל של אלכסנדר של מצרים, ובמסוף הערוך שכן נקרא אי פרן, והיום נקרא אי פארוס ומגדל פארוס מחובר ברצועת אדמה לאי פארוס ומוקף ים ומחובר ליבשה ע"י מזוז.

אבל זה לא נתבאר שם דאפשר דיש לו מחיצות ביד"א וצע"ע.

ועי' בעיקרי הד"ט (סי' ט"ו ב') דמהני מחיצת ים ובס' שציין שם, וע"ע בורע דוד (ח"א סי' מה), וביש מאין לרי"א אילח ראב"ד בטריה (ח"ב סי' ה') דכ' תשו' לרי"מ כלפון הכון מו"ץ גרבא אודות האי גרבא דאין מועיל להם שכן למחיצה משום דהוי ביד"ש, ואתו רבים ומבטלי מחיצתא, ופלא דהא בורע דוד כ' דיש גידודים ביד"א מסביב לאי וצ"ע.

וע"ע בקריית חנה דוד (ח"א סי' מ"א) ומשם בארה כל הס' שציין שם ואכמ"ל, וראה עוד בזכר נתן (ה' עירוב א' כ"ד ובחו' המאסף 1 עמ' 52) ומ"ש הר"א אביכיר להקל והסכים עמו הגר"צ קואניקה (חו' 2 עמ' 164).

ולגבי החריץ המקיף יעויין בכפי אהרן (ח"ב סי' ב'), ובגבעות והרים המקיפין יעויין במנחה חדשה (השמטות על הקש"ע פ"א ב'), ובשו"ת דברי חכמים ואכמ"ל.

מחיצת כלי רכב

נחלקו האחרונים אם מכוניות נחשבות כמחיצה טובה שהרי הם רשות בפ"ע, או דנימא דכיון דאינם קבועין במקומן ונדים לא יחשבו למחיצה, וכמו"כ אם הם ממועטים מרוחב טו"א או לאו, (ועי' בשביתת יו"ט (סי' ה-ז) אם מדרכתם גבוהה ממעטת) ויש צדדים לכאן ולכאן הלא הם בספרתה ע"ש.

ובמשנה הלכות (ח"ח סי' פא, קו) דן בזה באורך וכמו"כ נחלק שם עם ר' משה פיינשטיין גבי הס"ד אם נוסעים במכוניות אם נחשבים למנין הס"ד כיון דעכ"פ עוברים ברה"ר ס"ד, או דכיון דנמצאים ברשות אחרת אין נקרא שעוברין ס"ד, וראה עוד בזה בקובץ נועם (א' עמ' ר"ו), ובשו"ת אז דברו (ח"ז פ"ט).

וע"ע במשנה הלכות (סי' צ"ו - צ"ח) שנחלק עם הגרמ"פ אם נוהג במכונית חייב משום הוצאת המכונית מרשות לרשות והעברתה ד"א ברה"ר, ומוכיח מהמאירי בסוגיא

דכוורת ומעוד ראשונים שפטורים על העברת רשות וכן מביא סמ"ג שכ"כ.

ויש להעיר ע"ז בתרת"א: א. דמל' התו' שם משמע בבירור דכל הטעם הוא משום דכשהכוורת באויר אין לה דין רה"י וכשתנוח אז נעשית רה"י דכ' שהכוורת נעשית רה"י כשתנוח והטעם צ"ל בהכרח דכיון דהמחיצות נעות באויר ל"ח מחיצות טובות וא"כ ל"ד למכונית שעומדת תמיד ע"פ הקרקע, אלא אם נאמר דכיון דעכ"פ המחיצה זזה אי"כ כשנוסעת המכונית הוי כורק כוורת וכשעומדת הוי כנח. אבל אי נימא הכי א"כ לא יוכל שוב לומר דמחיצות מכונית חשיבי מחיצות מעלייתא גם כשהם בתנועה. ב. מהפמ"ג ש"כ משמע להיפך, דדוקא על הרשות לבד פטור, אבל אם יש חפצים בתוך הכוורת חייב עליהם אף שהיו בעצם כל הזמן תוך רה"י והי' יותר ראי' לצד השני. ו"ל הפמ"ג (רס"ו בא"א סק"ז) 'דאז אף אם היה עומדת ואח"כ עוקרת לא מחייב על העגלה לחוד אם אין חפצים בעגלה כיון דהעגלה הוי רשות ממש'. הרי בהדיא דכ"ז כשאין חפצים בעגלה.

ולכאורה באמת קשה דאמאי יתחייב על חפץ ששהא כל הזמן בתוך רשות אחת והרי לא הוציאו כלל מרשות לרשות.

ונלע"ד דצ"ל דהרשות בטלה לגבי החפץ וחשיב כמונח ברה"ר, וכיון דהולכו ד"א ברה"ר לא אכפ"ל מאי דמוקף כל העת באיזה מחיצות, ויותר מובן אם נאמר דכשזזות המחיצות ובנסוע העגלה פקע שם מחיצות, ואין חילוק בין זריקת כוורת באויר למה שנוסעת על הקרקע, וכל שלא עומדת במ"א ל"ח מחיצה.

והגרמ"כ כ' בקובץ נועם (כ"א) סברא יפה לומר דלגבי החשיבות שעוברים ס"ד יש לצרף אף הנוסעים במכונית, שהרי גם כשהולכים ברגל המון רב יצא דאזתם אנשים שהולכים באמצע מוקפין מאנשים אחרים שהולכים בצידים ואטו מי נימא דבשל כך לא יעלו למנין ס"ד, אלא ודאי דכל שהולכין במקום לא אכפ"ל שמוקפין במחיצות של אנשים או מכוניות, ואף שעי' מחיצות אלו מחשיבים את המקום לרה"י העיקר הוא מה שעוברים במקום ס"ד.

ולפמ"ש"כ יש לומר דבאמת מה שמצינו בראשונים דב"א חשיבי כמחיצה כשאינם יודעים ע"כ, זה כשעומדים ולא כשהולכין, דאז יש לומר דהוי ככוורת לפני שנחה דל"ח מחיצה.

ומלבד זה חשבתי לחלק בין מחיצת אנשים למכונית גבי חשיבות ההליכה של ס"ד, דאפשר דמכוניות שנעשות כדי להוליך האדם ממקום למקום בטלי חשיבותיהו גבי הנמצא בתוכן, והאדם הנמצא בתוכן שפיר חשיב למנין ס"ד משא"כ במחיצות אנשים, וצ"ע ואכמ"ל.

מחיצת צינורות

הנה ראיתי ונתון אל לבי לתור אחר דבר מחודש לומר דלפי איזה שיטות אפשר למצוא כיום עוד אפשרות של מחיצות נוספות שמצויות בערים הגדולות, והם הצינורות הגדולים הרחבים י"ט ויותר הנעשים להובלת המים, וכן תעלות הניקוז וכמוכן כ"מ שמוקף באויר מנהרה אעפ"י שהיא מתחת לפני הקרקע.

ואומר, דהא פשיטא דכל מנהרה שיש בה יע"ד דינה כרה"י לכל דבר, והי"ה כלים שיש בהם גובה עשרה ורחבים ד"ט אף אם טמונים בקרקע דינם כרה"י לכו"ע.

מעתה יש להסתפק מה דין המקום שע"ג מנהרה או צינור זה, דאפשר כיון דרה"י עולה עד לרקיע א"כ נימא דע"ג יהיה רה"י אף דעוברים שם רבים משום דכ"ן הוא הדין דרה"י עולה לרקיע ונתחת עד התהום, או משום עצם הרה"י או משום דינא דגוד אסיק מחיצתיה, ע"כ אף למעלה יחשב כרה"י.

ומאיך גיטא יש להשיב: א. דכל מה שנאמר שרה"י עולה זה רק כשאין רשות אחרת בינתיים אבל היכא דע"ג עוברים רבים וניחא תשמישתייהו לא שייך למימר דרה"י עולה. ג. גם גוד אסיק ל"ש למימר דהא הוי מחיצה שהגדיים בוקעין בה, וגם אתו רבים ומבטלי מחיצתא. ג. אין כאן כלל מחיצות כיון דאינן ניכרות, שהרי הם קבורות באדמה, וטמונין אותם שם כדי שאדרבה לא יעכבו להילוך הרבים שעל גביהם.

אלא דנראה דלשיטת התוס' כפי הבנת הח"ס, שיעב"ץ, או המ"ר או נחל האשכול ודעימיה, אין החסרונות הנ"ל מעכבים, וכיון דהוי מחיצה ביד"א שוב לא איכפ"ל מאי דעוברים ע"ג, דמחיצות שביד"א אינם בטלים לעולם.

וכמו שמצינו בעירובין (ס) כותל שרצפה סולמות דאין מבטלין מחיצה, ואם עומדים הסולמות בשיפוע של י' מתוך ד' חשיבי אף הם כמחיצה, וכן נפסק בש"ע (שצ"ב ס"ב), והי"ה בתל דאף שיהיו שם מדרגות להילוך רבים שפיר חשיב מחיצה א"כ הי"ה למחיצות דידן, אלא שיש לחלק דהכאונ"ת והמדרגות נחשב ללא ניחא תשמישתייה, אבל כיון דמחיצות דידן עשויות ביד"א שוב אין לחלק בין נ"ת לנ"ת כמבואר.

ומצד דהוי מחיצה שהגדיים בוקעין בה זה אינו דהוא דוקא במקום שעוברין במחיצה עצמה כמו בעמוד וא"כ ליכא מחיצה כלל דכ"כ התו' בשבת (צט: ד"ה זרק), אבל כל

שיש מחיצה טובה במקומה ועשויה ביד"א, מה שעוברים ע"ג לא מבטלין אותה דהיות ויש לה דין מחיצה במקום שעומדת אמרינן גוד אסיק וחשיב מחיצה נמי למעלה.

ומצד דאינן ניכרות, או דנימא דל"ב כלל ניכרות, או דחשיבי ניכרות לעומד בתוכן וכמ"ש הח"ס (פ"ט) דאף דיש גשר על חריץ הנהר אינו מבטל מחיצות החריץ, דרק אם מונח עליו ממש אין היכר מחיצה אבל כשעובר מעליו בגובה היות החריץ ניכר במקומו ע"כ אינו מתבטל מחמת הגשר שעליו.

ומה שעוברים מים בצינור הרי מים אינם מ"מ, ובצינורות של ביוב לפי"מ הס"מ (פ"ד מה"ש הכ"ג) דה"ה בכל דבר שאדם מסתכל ורואה בתוכו דינו כמים והם הדברים הלחים הרבה יש לומר דשמא משום הטינוף דאינו שקוף חשיב כפירות, אבל לשאר טעמים דדברים המשתקעים בתוכו או מטעם ביטול א"כ לא מבטלי מחיצתא.

וידעתי דמה שכתבתי בזה הוא דבר חדש והרבה לא יסכימו עמי בזה מ"מ אינו אומר היתר זה להלכה אלא רק כעוד סניף בעלמא.

ובדבר זה עדיף מחיצת צינורות מבתיים דאין כאן את הגריעותא של פירצה, דבכל עיר גדולה יש צינורות כאלו המקיפים אותה, ומ"ש החו"א בצינורות הניקוז דחשיבי מקום פטור, הוא כשאין להם השיעור הדרוש של גובה י"ט ורוחב ד"ט ופשוט.

האמת שכאשר הצעתי הרעיון קמיה דמו"ר הגאון רבי **בן ציון אבא שאול** (שליט"א) זצוק"ל, השיב ואמר שאולי כסניף להקל ניתן לצרפו, אבל לא ניתן לסמוך על כך, כי הלא אתי רבים ומבטלי מחיצתא.

ענף ה'

כמה חששות בעירוב

ואכתוב מעט ובקצרה בדבר הצורך לתקן עירוב, ובענין כמה חששות שיש כשבאים למעשה לתקן עירוב, כדי שהנושא יהיה מושלם.

א. הצורך לתקן עירוב, ב. השכירות, ג. בית סאתיים, גינות ופרדסים, ד. צוה"פ בזה אח"ח, מהצד, עמודי חשמל וטלפון, חשש לקלוק.

א. הצורך לתקן עירוב (ואף שצריך לסמוך על המיקל)
בקובץ נועם (כ"א עמ' קצ"ג) ליקט מעט בענין זה ובין היתר ציין לבה"ג שכבר הובא לעיל ש"כ 'וצריכא מתא למיעבד לה עירוב הדר הודרנאץ חז"ל רב נטרונאי גאון בתשו' גאוני מרחא ומערב (סי' כ"ו) 'תימא גדולה תמהנו דבב"ו חכמים גדולים שכמותכם בעלי תורה מוקדקים בדבר הלכה כו' אי אתם מערבים עירובי חצירות כדא"ל רב יוחנן לאביי (עירובין סח), מבואה דאית בה תרי גברי רברבי כי רבנן ניקו בלא עירוב ובלא שיתוף'.
ובריטב"א (שם) מהא שמעינן דלא מיבעיא ליה לצורבא מרבנן למידד במבוי וחדר שאינם מעורבים.

ובשו"ת הרא"ש (כלל עשרים ואחד סי"ח) חז"ל: 'תשובה שלא רצה לשוב מאילולתו מענין העירוב אתה ר"י בר משה דבאלניסאי כבר כ' לך על ענין העירוב שנהגו בכל גלויות ישראל במבואותיהו המפולשין בין הגוים בצוה"פ ואתה אסרת אותו לק' פרייש וכ' לך ראייתך ואני הודעתך שאין בהם ממש והזהרתך שתחזור בך ותאמר לק' שיתקנו מבואותיהם כאשר הורגלו עפ"י גדוליהם, והנה הוגד לי שאתה עומד במרדך ואתה מכשיל את הרבים בחילול שבת לכן אני גוזר עליך אחר שינתן לך כ' זה בעדים שתתקן המבואות המפולשין לרה"ר של גוים בצוה"פ תוך שבועיים אחר שתראה כתב זה, ואם לא תתקן המבואות כאשר כתבתי אני מנדה אותך ואם היית בימי הסנהדרין היו ממתין אותך כי אתה בא לעקור תלמוד שסידר ר"א וכו'.

הרי דעל שהחמיר בעירובין רצה לנדותו הרא"ש כי מוציא לעז על כל הגדולים שהתירו ומכשיל הרבים.
ובמשה"ס (סי' ט"ד) מביא עוד משיטמ"ק ביצה (זז): מכאן למדנו שהמצוה לערב ע"ח ושמ"י כדי לשמור הרבים מקלוקל.

והחת"ס (סי' צ"ט) שנשאל בענין זה כ' מצוה לתקן עירובין לכל קהל ישראל בכל מקומות מושבותיהם מצד השכל ומן המבואר בדחז"ל, ומצינו בביצה (זז): דההוא מרבנן שהיה אוסר לערב ע"ח ב"ט שחל בע"ש ואמרו עליו שהוראתו לקלוקלא, ופריך הש"ס מאי קלוקלא הרי החמיר, ומתוך כיון דמקלקלי ביה רבים היינו קלוקלא, ופירש"י ששוכחים ומטלטלים בלא עירוב, א"כ ק"ו ומה התם אינו אלא לשבת א' ויחליץ ליהרר והמורה ההוא עשה כן משום חומרת י"ט קרי ליה קלוקלא, מכ"ש שאין להתעצל מלתקן המבואות לשמור העם מקלקולי שבתות כל השנה והדבר מוטל על הרב התי"ח שבעיר ואם לאו מכשול וקולר העם על צאורו וכו' יעו"ש כל התשובה.

וע"ע בשו"ת מהר"י מינץ (סי"ח) שמביא תשו' מהר"ם ברוך, ובשו"ת נפש חיה (או"ח סי' כ"ה) כתב אחר שרבו המתפרצים ונושאים בשבת בפרהסיא צריך לגבב כל הקולות שאפשר, ובאב"ן (סי' רס"ו) על ההמצאה שעשו

בדלתות ראיות להנעל כ' המתקשקש מחטיא את הרבים, ובשו"ת הרי"מ (סי' ד') על הטלטול ע"ס מחיצות הוויסיל כ' 'איני יודע למה רוי"מ מחפש אחר חומרות בדבר שהעיד מהרי"ט שנהגו היתר ע"פ הזקנים (בטבריה) ואחריו כנה"ג תלמידו והג' הח' דב"ש (סי' ק"ט) שיבב הרבה המתירין כי באמת הוא להרים מכשול.

וע"ע במאורות נתן (ח') ובמים רבים (קמ"ה) מ"ש משם מהר"ש אבוהב ובמהר"א הלוי (ח"ב ק"ט) ובתו"ש (שס"ה ס"ק כ"ד).

ובס' פתורא דדהבא (ענין ער"ש סי"ג) כ' 'ראיתי למחז"ל (האר"י הק') שבשחרית יום השבת היה מוליד עמו החומש והטלית לביהכ"נ וגם היה מוליכו לבית הטבילה אשר מחוץ לצפת אותה הנודעת ולא היה מקפיד וחושש לחקור בענין העירוב שנעשה בשיתוף כל מבואות צפת'. וע"ע בקו' תיקון עירובין לאדמו"ר משא"ץ.

ובענין זה הדלכה כדברי המיקל בעירוב יעויין בעירובין (כו. מו. פ.) ובירושלמי (סוף פ"ג), והרא"ש (פ"ב א' ד') כ' משם מהר"ם דזה נאמר רק בפלוגתא דתנאי ורק בעירוב ולא במחיצות ולבסוף כ' 'ההלכה כד' המיקל אף בפלוגתא דאמוראי ובמחיצות, וכ"כ הגהמ"י (פ"טו מה"ש סי') בשם מהר"ם והוסיף ומ"מ שוב כ' במ"א בשם ר"ת דאפילו במחיצות ובפלוגתא דאמוראי ה' כדברי המיקל.

ודעת הריב"ש (סי' ת"ה) דדוקא בעירוב הלכה כדברי המיקל, ולא במחיצות שיש להם עיקר מה"ת, והביא כן בשם הרשב"א וכ"כ הריטב"א (רפ"ט דעירובין) ושכנה"ג (שס"ו בהגב"י).

ועי' בהג"א (פ"ד) וביבין שמועה (כלל רל"ב) דדעתם להקל, ובפלוגתת הפוסקים כ' הקרבן נתנאל (פ"ה) דעירובין א' ו' דנראה מהרא"ש דה' כהפוסק המיקל, וכ"כ ברכ"י (סי' שני"ח) משם ח"ב (י"ד סי' שצ"ז) גבי אבל וכו' וה"ה לעירוב, וראה עוד בזכור לאברהם אלקלעי (ח"ג ערך עירוב).

ונסיים ענין זה במ"ש הגר"ח פלאגי בשו"ת לב חיים (ח"ב סי' ע"ה) להקל הלכה למעשה באומיר ולסמוך ע"ס המקילים דסגי בב' פס"ם משהוין בסיד מחוי ושלא להצורך לחי וצוה"פ כד' התו' ודעמיהו אפילו שזה היפך המנהג שם.

חז"ל: 'כשאני לעצמי, בעיר גדולה כעירנו אומיר יע"א, שיש רבים וא"א שזיהור ללכת בכל שבת בלא עירוב, ורחוק שלא ישלכו בשוגג שלמים וכן רבים ואצ"ל עמא דארעא שיקילו אף במזיד, ויהיה נעשה להם כהיתר להקל באיסורין דרבנן ותשתכח תורת עירוב מישראל, אי"כ איפוא מוטב לבטל המנהג הראשון, ולנהוג כס' המקילים כדי שלא ישלכו רובם באיסור ושלא תתבטל תורת עירוב, (הרי שבמה שמתקנים עירוב לא תשתכח תורת עירוב ולא להיפך כפי שיש רצו לומר כן).

וכ' עוד: ואפילו אם נאמר דיש ח"ו איסור לשנות המנהג כחומרא לקולא הרי ק"ל בש"ס ובפ"ו דאומרים לאדם חטוא בשביל שישנה חבירו כשיהיה האיסור קל לגבי חטא החוטא, וכדאמרינן בפ' בכל מערבינן ניחא לי לחבר דליעבד איסורא זוטא כי היכי דלא ליעבד ע"ה איסורא רבה.

ומאריך שם בד' הגמ' בביצה ומסיים: 'וכן ראיתי בתשב"ץ (ח"ב ל"ז) שאחר ש"כ שאם יש חשש עבירה בתיקוני מבואות צריכים לתקן והזוירי הרי זה משובח שהביא מ"ש בגמ' דנתנו התנצלות למה שלא תיקנו, מר לא אורחיה, אנה טרידנא בגיטא, דנראה מכאן שאלמלא טירדת הגוים לא תיקנו, ובכך ת"ח הוא לתקן וכו' וזכות גדול הוא למתקן כו' וכל מה דמצינן לאורויי לקולא בענין עירוב שבו ויקר יתנו'.

ב. השכירות

בענין השכירות שצריך ממושל העיר פעם היתה בעיה אם צריך לחדש השכירות כל פעם כשמת המלך, (עי' חכ"צ (ק"י), לב מבין (ה' עירובין פ"ב), אדמת קדש (ח"ב ס"ב) שמיקל, וחלק עליו הרי שדה הארץ (ח"ג כ"ג), ועי' בעיקרי הד"ט (ט"ו א'), כסא אליהו (שפ"ב סי' ג') ובגו"ר שציין שמיקל, ובכך פורת יוסף שצא בהגה"ט ובשבו"י (ח"ב ז) שמיקל ובמים רבים (סי' ט"ל) הודה לו, ולאחר מכן (סי' מ') חזר בו להחמיר כמהר"ץ אשכנזי).

אבל עתה שיש מועצת העיריה הדבר קל יותר, עי' במנחת אליעזר (ח"ד ד'), דמלך שכח ממשלתו מסור בידי מועצת המדינה א"צ לחדש השכירות כשמת, ואמנם המחמיר תע"ב, וכן העלה בשו"ת הר צבי (ח"ב סי' יז), ועי' בשער המפקד מנהג ירושת"ו וסלונקי ובנהר פקוד שם דמ"ד באורד, ועי' בשו"ת סבא קדישא (ח"א יב) שנשאל אחר

כיבוש האינגליז באה"ק אם צריך לחדש השכירות, ובענין ממי צריך להשכיר, עי' בזקן שמואל (סוף או"ח ד"ט ע"ב), וישועות מלכו (ל"א) זכור לאברהם (ל"ו), דב"ש (קמ"ה ק"ו רנ"ז), ושם בענין שכירות העיר ג'נבה וכשפג תוקפה אחר עשר שנים), ובזקן אהרן ואלקין (סי' כ"ב), וע"ש (סי' כ"ה) אמאי אין מעכבין אלו שאין מודים בעירוב, וראה עוד במאסף (חו' 1 עמ' 55 ובחו' 2 עמ' 157), ובישכ"ע (ח"ה בהקדמת הספר) ועוד לגבי המנהג כיום (בסי' מ"ו).

בדברי המ"ב דבנתגלגל ד"א מידו ונח ע"ג כותל למטה מיי"ט מירי שרבים מכתפים עליו ת ש'ו מרפסן עמי צ"ד אות ל"א

סימן שבי'

בענין שני זיזין שבתחתון דש ע"ד טפחים ובעליון אין

בדברי המ"ב דאסור להוציא מרה"י לזו שגובה פחות מיי"ט שתחתיו כרמלית

תשר מרפסן עמי צ"ה אות ל"ג

במה דבשני בתים בשני צידי רה"ו הגם שאינם שווים מותר לזרוק מזה כלי חרס וזכוכית

ביני עמודי עמי קנ"ו

סימן שבי'

אם המושט מרה"י לרה"י דרך רה"ו שלא ליד חבירו חייב והמסתערף

ביני עמודי עמי קנ"ו

ביני עמודי עמי קנ"ו

במה דבור ברה"ו וחוליא סביבו וקאי בתוך ארבעה לרה"י

במה דמספקיל לפמ"ג ד"א שרי לאחוז הדלי הקשור באיר סביב הבאר ולשתות הימנו ביני

עמודי עמי קנ"ו

הוצאה בלי עקירה והנחה וע"י הטיית דבר מחובר

סימן שבי'

נמצא בספינה ורוצה לקיים סעודה שלישית בשבת

אם מותר לשפוך על דופן ספינה שפוחתה מי

בד"ן מחיצה המתרת במים

סימן שבי'

כשהאמה רחבה יותר מעשר אמות ואין בו עומק עשרה טפחים

סימן שבי'

בדינא דחצר הפחותה מדי"א דיש לעשות בה בימות החמה גומא שתהא חללה מחוקת סאתיים בני

עמודי עמי קנ"ו

סימן שבי'

הוקף לדירה

שני דינים - דירה ומוקף לדירה

ד"ן איזה מקומות נקראים מוקפים לדירה

שונה הלכות עמי ל"ה, לקט הלכה עמי פ"ג, ביני עמודי עמי קנ"ב

גדר השימושים דנחשב דירה, והאם בכל גוונא בעי פתח תחילה

הערות והארות עמי קפ"ד

לקט הלכה עמי פ"ג

לקט הלכה עמי פ"ג

לקט הלכה עמי פ"ד

הוראת הלכה עמי ע"ב, לקט הלכה עמי פ"ד

האם במקום הרווע מצרפים את הטפחים הריקים שביניהם לב"ס

הוראת הלכה עמי ע"ב

עיון הלכה עמי י

בינת שמחה עמי ו

חקר הלכה עמי כ"ד

בדעת הגר"א ששלחק בין בית סאתים לפחות מב"ס לענין הכנסה ממקום שאנו זרוע לבית ב' נ"ת

שמחה עמי ו

בביאור המהר"א בדעת הטור המתיר ממקום שלא נזרע להכניס לבית

בית הכנסת אי חשיב מוקף לדירה

עיון הלכה עמי ח', מקור הלכה עמי נ"ה, הוראת הלכה עמי ע"ב, ביני עמודי עמי קכ"ו

עיון הלכה עמי ח'

הגהות הגר"ק עמי כ"ה

האם שטח מאחורי ביתו יותר מב"ס שלא הוקף לדירה היו כרמלית

הוראת הלכה עמי ע"ב

הגהות הגר"ק עמי כ"ה

עיון הלכה עמי ח'

עיון הלכה עמי ח', הגהות הגר"ק עמי כ"ה

שיח הלכה עמי מ"ח

עיון הלכה עמי ח'

הגהות הגר"ק עמי כ"ה, הערות והארות עמי קפ"ט

עיון הלכה עמי ח', הגהות הגר"ק

עמי כ"ה, ביני עמודי עמי קנ"ו

הוראת הלכה עמי ע"ב

עיון הלכה עמי ח'

עיון הלכה עמי ח'

עיון הלכה עמי ח'

עיון הלכה עמי ח'

עיון הלכה עמי ח'

הערות והארות עמי קפ"א

הערות והארות עמי קפ"א

הערות והארות עמי קפ"ב

ביני עמודי עמי קכ"ט

הערות והארות עמי קכ"ט

הערות והארות עמי קכ"ט

הערות והארות עמי קכ"ט

הערות והארות עמי קכ"ט

הערות והארות עמי קכ"ט

הערות והארות עמי קכ"ט

הערות והארות עמי קכ"ט

הערות והארות עמי קכ"ט

הערות והארות עמי קכ"ט

הערות והארות עמי קכ"ט

הערות והארות עמי קכ"ט

הערות והארות עמי קכ"ט

הערות והארות עמי קכ"ט

הערות והארות עמי קכ"ט

הערות והארות עמי קכ"ט

הערות והארות עמי קכ"ט

הערות והארות עמי קכ"ט

הערות והארות עמי קכ"ט

הערות והארות עמי קכ"ט

הערות והארות עמי קכ"ט

הערות והארות עמי קכ"ט

הערות והארות עמי קכ"ט

הערות והארות עמי קכ"ט

הערות והארות עמי קכ"ט

הערות והארות עמי קכ"ט

הערות והארות עמי קכ"ט

הערות והארות עמי קכ"ט

הערות והארות עמי קכ"ט

הערות והארות עמי קכ"ט

הערות והארות עמי קכ"ט

הערות והארות עמי קכ"ט

הערות והארות עמי קכ"ט

הערות והארות עמי קכ"ט

הערות והארות עמי קכ"ט

הערות והארות עמי קכ"ט

תיקון בית שלא הוקף לדירה ע"י פרצה - ובדעת הרמב"ם בזה

מוקף לדירה אם בסתמא אמרין שלזה כונתו

מחיצה הפנימית של הבית אם יכולה להועיל להקרא מוקף לדירה

מחיצה הנעשית ממליה אם מועלת להיקף דירה

מוקף לדירה ע"י בית שבנה ברוח רביעית

בד"ן עיריות דידן לענין טפחים ריקים אם אוסרים העיר

בד"ן מקום שלא הוקף לדירה - הוקף ולבסוף פתח - סמוך לביתו - בתוך עיר המוקפת חומה

האיר המזרח עמי ע"ד

חקר הלכה עמי כ"ב

לקט הלכה עמי פ"ד

חקר הלכה עמי כ"ב

חקר הלכה עמי כ"ב

חקר הלכה עמי כ"ב

חקר הלכה עמי כ"ב

חקר הלכה עמי כ"ב

חקר הלכה עמי כ"ב

חקר הלכה עמי כ"ב

חקר הלכה עמי כ"ב

חקר הלכה עמי כ"ב

חקר הלכה עמי כ"ב

חקר הלכה עמי כ"ב

חקר הלכה עמי כ"ב

חקר הלכה עמי כ"ב

חקר הלכה עמי כ"ב

חקר הלכה עמי כ"ב

חקר הלכה עמי כ"ב

חקר הלכה עמי כ"ב

חקר הלכה עמי כ"ב

חקר הלכה עמי כ"ב

חקר הלכה עמי כ"ב

חקר הלכה עמי כ"ב

חקר הלכה עמי כ"ב

חקר הלכה עמי כ"ב

חקר הלכה עמי כ"ב

חקר הלכה עמי כ"ב

חקר הלכה עמי כ"ב

חקר הלכה עמי כ"ב

חקר הלכה עמי כ"ב

חקר הלכה עמי כ"ב

חקר הלכה עמי כ"ב

חקר הלכה עמי כ"ב

חקר הלכה עמי כ"ב

חקר הלכה עמי כ"ב

חקר הלכה עמי כ"ב

חקר הלכה עמי כ"ב

חקר הלכה עמי כ"ב

חקר הלכה עמי כ"ב

חקר הלכה עמי כ"ב

חקר הלכה עמי כ"ב

חקר הלכה עמי כ"ב

חקר הלכה עמי כ"ב

חקר הלכה עמי כ"ב

חקר הלכה עמי כ"ב

חקר הלכה עמי כ"ב

חקר הלכה עמי כ"ב

חקר הלכה עמי כ"ב

חקר הלכה עמי כ"ב

חקר הלכה עמי כ"ב

חקר הלכה עמי כ"ב

חקר הלכה עמי כ"ב

חקר הלכה עמי כ"ב

חקר הלכה עמי כ"ב

חקר הלכה עמי כ"ב

חקר הלכה עמי כ"ב

חקר הלכה עמי כ"ב

חקר הלכה עמי כ"ב

חקר הלכה עמי כ"ב

חקר הלכה עמי כ"ב

חקר הלכה עמי כ"ב

חקר הלכה עמי כ"ב

חקר הלכה עמי כ"ב

חקר הלכה עמי כ"ב

חקר הלכה עמי כ"ב

חקר הלכה עמי כ"ב

חקר הלכה עמי כ"ב

חקר הלכה עמי כ"ב

חקר הלכה עמי כ"ב

חקר הלכה עמי כ"ב

חקר הלכה עמי כ"ב

חקר הלכה עמי כ"ב

חקר הלכה עמי כ"ב

חקר הלכה עמי כ"ב

חקר הלכה עמי כ"ב

חקר הלכה עמי כ"ב

חקר הלכה עמי כ"ב

חקר הלכה עמי כ"ב

חקר הלכה עמי כ"ב

חקר הלכה עמי כ"ב

חקר הלכה עמי כ"ב

חקר הלכה עמי כ"ב

חקר הלכה עמי כ"ב

חקר הלכה עמי כ"ב

חקר הלכה עמי כ"ב

חקר הלכה עמי כ"ב

חקר הלכה עמי כ"ב

חקר הלכה עמי כ"ב

חקר הלכה עמי כ"ב

חקר הלכה עמי כ"ב

חקר הלכה עמי כ"ב

חקר הלכה עמי כ"ב

חקר הלכה עמי כ"ב

חקר הלכה עמי כ"ב

חקר הלכה עמי כ"ב

חקר הלכה עמי כ"ב

חקר הלכה עמי כ"ב

חקר הלכה עמי כ"ב

חקר הלכה עמי כ"ב

חקר הלכה עמי כ"ב

חקר הלכה עמי כ"ב

חקר הלכה עמי כ"ב

חקר הלכה עמי כ"ב

חקר הלכה עמי כ"ב

חקר הלכה עמי כ"ב

חקר הלכה עמי כ"ב

חקר הלכה עמי כ"ב

חקר הלכה עמי כ"ב

חשבון מודוקק לבית סאתים

גדר בית סאתים

בית סאתים שארכו יתר על רחבו

בית שאינו מקורה כשהוא יותר מבית סאתים

שיעור רוחב העמוד למיעוט בית סאתים

מקף תל יותר מסאתים במחיצות

בית סאתים שנזרע מיעוטו אם מקום הרווע מותר בטלטול

נטע רוב חצר ואין במקום הנטיעה בית סאתים

גינה בחצר בשיעור יותר מבית סאתים

ד"ן פרתות ולולים יותר מבית סאתיים

אם מועיל למעט בית סאתים ע"י מחיצת לבד

האם לבד ממעט משיעור בית סאתים

מקום המחיצה שנפרץ שנתרבה על ידו שיעור ב"ס

בנה מחיצה תוך ג"ט למחיצה הישנה כדי לבטל הישנה

מחיצה שלא נעשית לשם דירה

הרחקת המחיצה מכותל הראשון כדי שיהא בזה מוקף לדירה

גובה המחיצה שיעורל לבטל מחיצה החיצונה

מחיצה ברוחב י' לתקן היקף שלא הוקף לדירה

שיעור הביטול במחיצה שאינה מועלת

מחיצה שנתבטלה ונתבטל ביטולה

כותל שאינו מחיצה

האם מדרגות דינם כמחיצה

מחיצה חדשה המקיפה שטח פנימי יותר

מבאר הדיהיתר של עומ"ר זהו מכח המחיצה הקיימת על רוב הרוח

הערות והארות עמי קפ"ו

ונתן הכהן עמי כ"ח

ונתן הכהן עמי כ"ח

האיר המזרח עמי ע"ד

הגהות הגר"ק עמי כ"ה

הגהות הגר"ק ע

ביאור דינא דזריקת רשויות שנחשב כמונח בתוך עצמו בענין אתי אוזירא דהאי גיסא ודהאי גיסא, ובענין פרוץ מרובה על העומד

אתי אוירא דהאי גיסא ודהאי גיסא יברר עיקר טעם הדבר דבצוה"פ לא שייכא כללא דאתי אוירא בטעמא דבפסי ביראתא לא אמרינן אתי אוירא דהי"ג ודהי"ג (בפשוטין שבהם)

איזה איריין מצטרפין לומר אוירא דהי"ג ודהי"ג גירי רוב גינה בחצר חצר שנוער רובו

הוציאה מחלק שאינו זרוע בחצר שנוער מיעוטו לבית הוצאה מבית לחצר

גוד אסיק לחלוק רשות היחיד לשנים ביישוב דברי הביאור הלכה בענין נפל הבית בגדר פתוח אליו בית דירה

דיני עירובין המוצעים בומנינו - על סדר השו"ע מקומות פתוחים בתוך העירוב, וההשגחה עליהם

סגירת שערי אמות לשם דירה הוצאת חול סמוך לגדר

דיני צורת הפתח באמצע גרם המדרגות לחי בראש מדרון משופע, גבוה משאר הקרקע

צירוף מדרגות לקרקע ישרה דין ד" פסחים הסמוכים לחי

מסקנת אופן עשיית הלחים במדרגות לחי בתחתית המדרון והמדרגות

דין עומד מרובה כשהצדדים חופפים ואינם מכוננים עירובי השוכנים כוללים שטחים זרועים

שטח זרוע בתוך היקף של עיר שטחים פתוחים שעולים בהם קוצים

דין מים הראויים לשתיה בימינו דין מים שהציפו בומנינו

הקפת מקום נטוע ויש בו מים הראויים נמלאו מים בכולו

כשהמים נכנסים מצד אחד ויוצאין מצדו השני א' חולקין רשות לעצמן

דין בריכת שחיה השלמת ההיקף לדיוריים נותנת דין להתייר ולא לאסור

דין אתרי נביה שני כוחות באדם כאדם אחד דמי או כשני בני"א דמי

בריתא דעומ"ר מביא מחלוקת מהאחרונים בגדר עומד מרובה

מבאר וגדר ההיתר של עומ"ר בכלאים דחשיב כפתח מקשה דלא יתכן דיעיקר ההיתר של עומ"ר בשבת הוא מחמת דין פתח

מבאר דמדגדג דין רוב הרשות כולה נחשבת כגדרה מחמת העומד

דין טלטול מבית לחצר ומחצר לגינה בהא דדבר הרחוב ד"ט ממעט מגובה הכותל וכו'

דין שטח פנוי בעיר חדשה דין מיעוט שאינו זרוע בחצר

דין חצר שנתמלאה צמחי בר או קוצים אם לחי סותם נגד חודו הפנימי או החיצון

ביאור דין המחוצה בנפל כותל הבית שהיא קוצים

בדברי הרא"ש שהסוגר נעשה להיתר טלטול שבת בדת האו"ר כפתוח לעיר, ובדין שומריה ובית דירה

בנוער מיעוט אם שרי לטלטל מהחצר אם הלחן נחשב פתח

אי ש חילוק בין חלון לפתח דין היקף ע"מ לפתוח ועדיין לא פתח

אם בענין על שפת התל כותל שלם

דין רחבה שאחורי הבתים טלטול מקרפף פחות מב"ס שלא הוקף לדירה לבית

בדין קרפף פחות מבית סאתים ולא הוקף לדירה אם החצרות דומנינו חשיבו מוקף לדירה

דין היקף מחיצות לשבת היו שלשה והקיפו כל צרכם ומת אחד מהם בשבת - אם היה גוסס מע"ש

שלשה שהקיפו כל אחד לעצמו ונפרצו ההיקפות זה לזה היו שלשה והקיפו כל אחד לעצמו, והחיצונים רחבים האמצעי קצר

דין המקיף יותר מהמותר בענין ג' שהקיפו כל אחד לעצמו

מחיצה מעולה בשל שתי בלא ערב קנה אחד של שתי המחיצה במחיצה של שתי

בקעה יתר מסאתים המוקף במחיצות גרועות בצורת פתח א' היו מחיצה גדולה

אם היה עומ"ר ותיקן הפירצה בשתי א' בערב האם היו מחיצה גמורה

בענין מחיצות גרועות בענין דופן שהפרוץ מרובה אך יתר ע"י לבדו, ויש בו ג' במק"א עומד במשך ד' טפחים, אי מקרי

מחיצה גרועה או לא מחיצות גרועות ליחיד ביישוב

מהם מחיצות גרועות דין מחיצות גרועות שתי או ערב

מחיצה של שתי מחיצה של שתי - אופן דהוי מחיצה גמורה

מחיצה של שתי שחיברם עם קנה למעלה דין מחיצת שתי או ערב לרבים במקום שוב

ראיות להיתר הפמ"ג בחיזוק קנה למחיצת שתי או ערב עובי החבלים במחיצה של ערב

מחיצה של עומד מרובה על הפרוץ - להתייר ביותר מבית סאתים טלטול ממקום יתר מבית סאתים המוקף במחיצות גרועות לכרמלית

מחיצות גרועות אצל שיירה כשיש בית סאתים פנוי בענין ג' שהקיפו עצמן במחיצות ויש פירצה יתר מי ביניהם

חלק מהיקף במחיצה גרועה מחיצות גרועות העשויות בקביעות האם מועילות ביותר מב"ס

ונתן הכהן עמי כ"ו ונתן הכהן עמי כ"ט ונתן הכהן עמי ל' ונתן הכהן עמי ל'

היה בית סאתים מע"ש ונפרץ על יותר מב"ס בשבת שיירה שעירבו שיירא בצירוף קראים המצטרפים לשיירא עירוב חצירות לשיירא

גודל ההיקף שאסור ליחיד ולשיירא מי מצטרף להחשב שיירא בהפלגותא אם קטן מצטרף לשיירא

דין שיירה של עכ"ם מחיצה גרועה לשיירא בהיקף יותר מכדי צרכם ג' שעירבו יחד ויש פרצות י' בהיקף שהקיפו כל א' לעצמו

השתנה המצב באמצע שבת דין צוה"פ ליחיד בבקעה בענין דירה האוסרת עירוב בני קרפפות, ובדין אמצעי מגופף

בגדר רבים מתכפים עליו שבגג הסמוך לרה"ר בענין ג' הסמוך לרה"ר בתוך י"ט ולמעלה מ"ט לחצר

ג' הסמוך לכרמלית ודין עומד ט' בכרמלית בענין פי תקרה יורד וסותם

שיעור פי תקרה לדעת מרן המחבר אם דין פי תקרה מהתורה

מתי אומרים פי תקרה האופנים שאין אומרים בהם פי תקרה יורד וסותם

פי תקרה יורד וסותם כשאין ברוחב המפתח ד' טפחים פי תקרה משופע האם פסול מה"ת או מדרבנן

פי תקרה יורד וסותם כשאין ברוחב התקרה ד' טפחים חצר ובית שנפרץ בהם פרצה (ובדין "פי תקרה")

כח הבודלת מחיצת פי תקרה, הפה או התקרה פי תקרה לענין עומד מרובה לסילוק מחיצה

פי תקרה לענין עומד מרובה ופס ד"ט אם פי תקרה מקבל עומד מרובה

פי תקרה ועומד מרובה של אחד בניו על חבירו מנין המוחצת הנדרשת לפי תקרה

חקירה במה שלפי תקרה צריך מחיצות כגא"ם פי תקרה מחוץ לשטח המחיצות

האם פי תקרה מסלק מחיצה אם באורחאל אמרינן פי תקרה מהתורה

פי תקרה לחומרא בפה עגול הפי תקרה לא מחיצה למקום ד'

פי תקרה לענין עומד מרובה ופס ד"ט אם פי תקרה מקבל עומד מרובה

פי תקרה ועומד מרובה של אחד בניו על חבירו מנין המוחצת הנדרשת לפי תקרה

חקירה במה שלפי תקרה צריך מחיצות כגא"ם פי תקרה מחוץ לשטח המחיצות

האם פי תקרה מסלק מחיצה אם באורחאל אמרינן פי תקרה מהתורה

פי תקרה לחומרא בפה עגול הפי תקרה לא מחיצה למקום ד'

פי תקרה לענין עומד מרובה ופס ד"ט אם פי תקרה מקבל עומד מרובה

פי תקרה ועומד מרובה של אחד בניו על חבירו מנין המוחצת הנדרשת לפי תקרה

חקירה במה שלפי תקרה צריך מחיצות כגא"ם פי תקרה מחוץ לשטח המחיצות

האם פי תקרה מסלק מחיצה אם באורחאל אמרינן פי תקרה מהתורה

פי תקרה לחומרא בפה עגול הפי תקרה לא מחיצה למקום ד'

פי תקרה לענין עומד מרובה ופס ד"ט אם פי תקרה מקבל עומד מרובה

פי תקרה ועומד מרובה של אחד בניו על חבירו מנין המוחצת הנדרשת לפי תקרה

חקירה במה שלפי תקרה צריך מחיצות כגא"ם פי תקרה מחוץ לשטח המחיצות

האם פי תקרה מסלק מחיצה אם באורחאל אמרינן פי תקרה מהתורה

פי תקרה לחומרא בפה עגול הפי תקרה לא מחיצה למקום ד'

פי תקרה לענין עומד מרובה ופס ד"ט אם פי תקרה מקבל עומד מרובה

פי תקרה ועומד מרובה של אחד בניו על חבירו מנין המוחצת הנדרשת לפי תקרה

חקירה במה שלפי תקרה צריך מחיצות כגא"ם פי תקרה מחוץ לשטח המחיצות

האם פי תקרה מסלק מחיצה אם באורחאל אמרינן פי תקרה מהתורה

פי תקרה לחומרא בפה עגול הפי תקרה לא מחיצה למקום ד'

פי תקרה לענין עומד מרובה ופס ד"ט אם פי תקרה מקבל עומד מרובה

פי תקרה ועומד מרובה של אחד בניו על חבירו מנין המוחצת הנדרשת לפי תקרה

חקירה במה שלפי תקרה צריך מחיצות כגא"ם פי תקרה מחוץ לשטח המחיצות

האם פי תקרה מסלק מחיצה אם באורחאל אמרינן פי תקרה מהתורה

פי תקרה לחומרא בפה עגול הפי תקרה לא מחיצה למקום ד'

פי תקרה לענין עומד מרובה ופס ד"ט אם פי תקרה מקבל עומד מרובה

פי תקרה ועומד מרובה של אחד בניו על חבירו מנין המוחצת הנדרשת לפי תקרה

חקירה במה שלפי תקרה צריך מחיצות כגא"ם פי תקרה מחוץ לשטח המחיצות

תל חמשה ומחיצה חמשה והרחיק משפת התל ג' טפחים מחיצה ד' שבנה על תל ה' בריחוק ג' ט' משפתו

מחיצה לחלוק הידירין שנפלה בשבת ביאור גדר המחיצות שלא נעשו לדירה מחיצה העומדת מאליה

מחיצה שנפלה חזור ועשאה בשבת לחלוק הידירין מחיצה שאינה מועלת על יתר מסאתים

מחיצה ששה והעמיד פס טפח בריחוק ג'ט בהא דבעי למחיצה שע"י ענפי האילן קשירה ומילוי בין הענפים

ברין תל שלא הוקף לדירה כמה שיעור המחיצה שצרכה לעשות ע"ג להחשב מוקף לדירה

חוק המחיצה לחי וחוטוי העירוב מחיצה המתנגדת ברוח מצויה

מחיצה שאינה מתנגדת מחמת שעומדת במקום שאין שם רוח

דין מחיצה מכדי, וגדר מחיצה המתנגדת ברוח החוקת מחיצה שלא תתנגד האם חשיב כהעמדת מחיצה לענין היקף לדירה ולענין עשיית מחיצה המתרת בשבת

החוקת מחיצה שלא תגוד האם הוי עשיית מחיצה המתרת בני עמדי ממלח

בענין מחיצה שיש בה דבר הפוסלה וגם לא הוקפה לדירה, וכשעשה בה מעשה להכשירה כיון לשם דירה

היכי תמצו למחיצה שהרוב פרוץ ואעפ"כ נחשב גדרו כראוי

בספק הפמ"ג, אם לעושה המחיצה נאסר אף לשבת הבאה מחיצות העוללות ליפסל האם כשרות

צירוף התל למחיצה בהא דאם היתה שם מחיצה תחלה חזרה להיתרה הראשון

צירוף מחיצה בנעשית ע"י אחרים בדין מקום יותר מב"ס שהוקף שלא לשם מחיצה

אם מקום המוקף מחיצות לזמן נחשב מוקף לדירה דין מחיצות לצניעות אם חשוב היקף לדירה

מחיצת מדרגות באופן שנדרסת אם חשוב מחיצה האם מדרגה קטנה מצטרפת למחיצה

גידוד חמשה ומחיצה חמשה אין מצטרפין לחי והסמוך למחיצה שמעל הגידוד, וביאור דין גידוד ומחיצה מצטרפין

בענין צירוף גידוד ומחיצה בריחוק חלוק בין תל המתלקט לגידוד חמשה ומחיצה חמשה

מקור חמשה ומחיצה חמשה בדיני פרוץ ועומד

פרוץ כעומד בערב היכי תמצו לעומד כפרוץ בערב

פרוץ כעומד מותר בין בשתי בין בערב ישוב תמיהת הבה"ל הא"ן משכחת פרוץ כעומד בערב

פרוץ כעומד בערב - ואי בענין בעומד ג"ט או ד"ט כמד מודדים עומד מרובה בהיקף עגול

אם חשיב עומד מרובה על הפרוץ כשיש פרצות בעומד נעשה עומד מרובה ע"י שיש לבדו בחלקו

צירוף העומד להיות מרובה על הפרוץ צירוף העומד משני הצדדים

עומד משתי רוחות פרוץ מרובה כב' צדדין

אירא דב' הצדדים כנגד פרוץ כעומד פרוץ כעומד כב' רוחות

פרוץ מרובה על העומד כפרצה עשר בענין עומ"ר משני צדדים ע"י לבדו או ע"י עומ"ר

במחלוקת המשגיב והחזו"א בצירוף מקום פרוץ לעומ"ר בענין קוים העומדים באלכסון אם צריכים ליגע בקנה עליון או לא

אם אמרינן דאתי אוירא דהאי גיסא ודהאי גיסא כשפרוץ כעומד מב' הצדדים

צירוף ב' צדדין לעומד מרובה על הפרוץ מחיצות גרועות שתי לחוד או ערב לחוד ועומד מרובה על הפרוץ

מחיצה של שתי כשהעומד פחות מג' מרובה על הפרוץ עומד שאינו מרובה על הפרוץ מצד א' רק מב' צדדים

גדר נמוכה שעומדת על תל קטן חוט העירוב העומד בשיפוע

בענין עומד מרובה שבתוך העומד גופא יש פירצות כשהעומד מרובה על הפרוץ

עומד מרובה במחיצה מתעגלת האם פי תקרה נחשב לעומד מרובה

דין עומד כפרוץ במחיצת ערב צירוף פרצות כנגד עומד

מדיני "צורת הפתח" מעלת צורת הפתח

בקנה ע"ג צוה"פ שנוטים הקנים לתוך חלל המכבי בפסול השיפוע בקנה שע"ג צורת הפתח

האם צוה"פ שעשאו מן הצד פסול מה"ת או מדרבנן צורת הפתח לפירצה ביותר מעשר פרוץ מרובה על העומד

בענין צורת הפתח לעירוב אם חייב במזוזה צוה"פ שלא סמכו עליה אם צריך ליגע

חיוב מזוזה בצורת הפתח הנעשית לצורך טלטול תיקוף צוה"פ שפסק בשבת - ע"י גי

צוה"פ לדופן ג' כשיש ב' דפנות שלמות צורת הפתח מ"ר רוחות בדין תורה

צורת הפתח בכל ד' רוחות דעת הר"ף בצורת הפתח מ"ר רוחות

צורת הפתח שקנה עליון מונח בשיפוע לסמוך על חוטי הסלפון לצורת הפתח

בענין צוה"פ בחוטי חשמל וכיו"ב, ואם עוברת צוה"פ דחוטי חשמל על צוה"פ דעירוב אי פוסלתה

בענין צוה"פ אם עובי קנה עליון יכול להיות המזוזה שתחת הקנה העליון (משקוף) שיח הלכה עמי ג

צורת פתח שעשאה בקרן זוית צורת הפתח לתיקוף פרצות גדולות מ"ר רוחות

פרצות כב' רוחות ע"י צורת הפתח צורת הפתח בפחות מחלל י' ורוחב ד'

פסול צורת הפתח ששם קנה עליון מן הצד צוה"פ שהניח קנה שע"ג בחקק שחקק בקנים

הערות האורות עמי ק"צ הערות האורות עמי ק"צ

הערות האורות עמי ק"צ הגהות הגר"ק עמי כ"ה עיון הלכה עמי י'

עיון הלכה עמי י"א עיון הלכה עמי י"א

ביני עמודי עמי קל"ד ביני עמודי עמי קל"ד

ביני עמודי עמי קנ"ט הערות האורות עמי קפ"ט

עיון הלכה עמי י' עיון הלכה עמי י"א

ביני עמודי עמי קל"ד הערות האורות עמי קפ"ט

הערות האורות עמי ק"צ הערות האורות עמי ק"צ

עיון הלכה עמי פ"ו, הערות האורות עמי קצ"א עיון הלכה עמי י"א

הערות האורות עמי ק"צ מהו הגידון כג' הסמוך לרה"ר באיזה ג' ובאיזה טלטול עסקינן

בגדר רבים מתכפים עליו שבגג הסמוך לרה"ר בענין ג' הסמוך לרה"ר בתוך י"ט ולמעלה מ"ט לחצר

ג' הסמוך לכרמלית ודין עומד ט' בכרמלית בענין פי תקרה יורד וסותם

שיעור פי תקרה לדעת מרן המחבר אם דין פי תקרה מהתורה

מתי אומרים פי תקרה האופנים שאין אומרים בהם פי תקרה יורד וסותם

פי תקרה יורד וסותם כשאין ברוחב המפתח ד' טפחים פי תקרה משופע האם פסול מה"ת או מדרבנן

פי תקרה יורד וסותם כשאין ברוחב התקרה ד' טפחים חצר ובית שנפרץ בהם פרצה (ובדין "פי תקרה")

כח הבודלת מחיצת פי תקרה, הפה או התקרה פי תקרה לענין עומד מרובה לסילוק מחיצה

פי תקרה לענין עומד מרובה ופס ד"ט אם פי תקרה מקבל עומד מרובה

פי תקרה ועומד מרובה של אחד בניו על חבירו מנין המוחצת הנדרשת לפי תקרה

חקירה במה שלפי תקרה צריך מחיצות כגא"ם פי תקרה מחוץ לשטח המחיצות

האם פי תקרה מסלק מחיצה אם באורחאל אמרינן פי תקרה מהתורה

פי תקרה לחומרא בפה עגול הפי תקרה לא מחיצה למקום ד'

פי תקרה לענין עומד מרובה ופס ד"ט אם פי תקרה מקבל עומד מרובה

פי תקרה ועומד מרובה של אחד בניו על חבירו מנין המוחצת הנדרשת לפי תקרה

חקירה במה שלפי תקרה צריך מחיצות כגא"ם פי תקרה מחוץ לשטח המחיצות

האם פי תקרה מסלק מחיצה אם באורחאל אמרינן פי תקרה מהתורה

פי תקרה לחומרא בפה עגול הפי תקרה לא מחיצה למקום ד'

פי תקרה לענין עומד מרובה ופס ד"ט אם פי תקרה מקבל עומד מרובה

פי תקרה ועומד מרובה של אחד בניו על חבירו מנין המוחצת הנדרשת לפי תקרה

חקירה במה שלפי תקרה צריך מחיצות כגא"ם פי תקרה מחוץ לשטח המחיצות

האם פי תקרה מסלק מחיצה אם באורחאל אמרינן פי תקרה מהתורה

פי תקרה לחומרא בפה עגול הפי תקרה לא מחיצה למקום ד'

פי תקרה לענין עומד מרובה ופס ד"ט אם פי תקרה מקבל עומד מרובה

פי תקרה ועומד מרובה של אחד בניו על חבירו מנין המוחצת הנדרשת לפי תקרה

חקירה במה שלפי תקרה צריך מחיצות כגא"ם פי תקרה מחוץ לשטח המחיצות

האם פי תקרה מסלק מחיצה אם באורחאל אמרינן פי תקרה מהתורה

פי תקרה לחומרא בפה עגול הפי תקרה לא מחיצה למקום ד'

פי תקרה לענין עומד מרובה ופס ד"ט אם פי תקרה מקבל עומד מרובה



בית דין צדק לדיני ממונות ובית הוראה

אהבת שלום

רח' רבי נחמן מברסלב 6 ירושלים. ת.ד. 5515 ירושלים



קבלת קהל ומענה טלפוני במזכירות בית הדין:
ימים א-ה בין 17:00-18:15
טלפון: 02-5370001 פקס: 02-6261088

שעות קבלת קהל ומענה טלפוני בבית ההוראה
 ימים א-ה בין השעות 8 בבוקר ל-9 בערב ברציפות
 יום ו' בין השעות 9 בבוקר עד 4 אחה"צ

טל' רב קווי 02-6255567

ניתן לשלוח שאלות באמצעות הפקס או באמצעות דוא"ל
 פקס: 02-6255568 דוא"ל: hc@ahavatshalom.org.il



אהבת שלום

Gabriel Bildirici Cohen
 Halachah Center

בית הוראה

מרכז להלכה
 ע"ש גבריאל בילדיריגי כהן ז"ל

טבלת שיבוץ רבני בית ההוראה

ראשון	שני	שלישי	רביעי	חמישי	שישי
רבי דוד פניו שליט"א רבי אשר חנה שליט"א	רבי דוד פניו שליט"א רבי אשר חנה שליט"א	רבי דוד פניו שליט"א רבי אשר חנה שליט"א	רבי דוד פניו שליט"א רבי אשר חנה שליט"א	רבי דוד פניו שליט"א רבי אשר חנה שליט"א	רבי דוד פניו שליט"א רבי אשר חנה שליט"א
רבי מנשה שוע שליט"א רבי דוד פניו שליט"א	רבי מנשה שוע שליט"א רבי דוד פניו שליט"א	רבי מנשה שוע שליט"א רבי דוד פניו שליט"א	רבי מנשה שוע שליט"א רבי דוד פניו שליט"א	רבי מנשה שוע שליט"א רבי דוד פניו שליט"א	רבי מנשה שוע שליט"א רבי דוד פניו שליט"א
רבי יעקב בן שמעון שליט"א רבי אברהם זכותא שליט"א	רבי ראובן עמדי שליט"א רבי חיים כהן שליט"א	רבי יעקב שילוני שליט"א	רבי יעקב שילוני שליט"א	רבי ראובן עמדי שליט"א רבי חיים כהן שליט"א	רבי אשר חנה שליט"א
רבי יעקב בן שמעון שליט"א רבי אברהם זכותא שליט"א	רבי אלעזר כהן שליט"א רבי מרדכי פרחים שליט"א	רבי אלעזר כהן שליט"א רבי מרדכי פרחים שליט"א	רבי אלעזר כהן שליט"א רבי מרדכי פרחים שליט"א	רבי אברהם זכותא שליט"א רבי אלעזר כהן שליט"א	רבי אשר חנה שליט"א
רבי יעקב בן שמעון שליט"א רבי אברהם זכותא שליט"א	רבי אשר חנה שליט"א	רבי אשר חנה שליט"א	רבי אשר חנה שליט"א	רבי אשר חנה שליט"א	רבי יהודה איטה שליט"א
רבי אברהם גולדברג שליט"א (גם לדוברי אנגלית)	רבי אריה לייב גולדברג שליט"א (גם לדוברי אנגלית)	רבי זבוב ובר שליט"א	רבי נתנאל סאפרין שליט"א	רבי אריה לייב גולדברג שליט"א (גם לדוברי אנגלית)	רבי בן ציון אלקין שליט"א
רבי אברהם גולדברג שליט"א (גם לדוברי אנגלית)	מורנו ראש הישיבה שליט"א (בתאום מראש במשרדי הישיבה)	רבי עזריאל איירבאך שליט"א	רבי שבת רוזנבלט שליט"א	רבי יעקב שילוני שליט"א	רבי בן ציון אלקין שליט"א
רבי יצחק כהן שליט"א	רבי יהודה איטה שליט"א	רבי יצחק כהן שליט"א	רבי יצחק חיים שרבאני שליט"א	רבי יעקב שילוני שליט"א	רבי בן ציון אלקין שליט"א
רבי יצחק חיים שרבאני שליט"א	רבי יוסף שוב שליט"א	רבי נתן חבון קופשין שליט"א	רבי יעקב טופיק אביעוו שליט"א	רבי יצחק חיים שרבאני שליט"א	רבי יצחק חיים שרבאני שליט"א
רבי נפתלי נוסבוים שליט"א	רבי יוסף שוב שליט"א	רבי יצחק חיים שרבאני שליט"א	רבי יעקב טופיק אביעוו שליט"א	רבי נפתלי נוסבוים שליט"א	רבי נפתלי נוסבוים שליט"א
רבי אשר חנה שליט"א	רבי נתן בן סניור שליט"א רבי משה מרדכי קארפ שליט"א	רבי חיים כהן שליט"א	רבי שלום טוויל שליט"א	רבי נפתלי נוסבוים שליט"א רבי אליהו ציון סופר שליט"א	רבי אשר חנה שליט"א
רבי דוד טבק שליט"א	רבי נתן בן סניור שליט"א	רבי יעקב חכים שליט"א	רבי שלום טוויל שליט"א	רבי יעקב בן נאום שליט"א (גם לדוברי אנגלית, ספרדית וצרפתית)	רבי דוד טבק שליט"א
רבי דוד טבק שליט"א	רבי נתן בן סניור שליט"א	רבי יעקב חכים שליט"א	רבי שלום טוויל שליט"א	רבי יעקב בן נאום שליט"א (גם לדוברי אנגלית, ספרדית וצרפתית)	רבי דוד טבק שליט"א

רח' רבי נחמן מברסלב 7 טל': 02-6255567 פקס: 02-6255568 ת.ד. 5515 ירושלים hc@ahavatshalom.org.il



ספרים חדשים בהוצאתנו

שער הגלגולים

עם ביאור
בני אהרן
השלם

להגאון המופלא המקובל חק"ל כמוהר"ר שמעון אגסי זלה"ה מראשי גולת בבל בדורות האחרונים יוצא לאור בשלימות מוגה ומתוקן ע"פ כתיבות ידי הרב המחבר ז"ל כולל קונטרסים השמטות מכ"י ועליו הגהות מכ"י חכמי הדורות: רבי חיים שאול דוויק הכהן [השד"ה], רבי יהודה פתייא, רבי יצחק חי בוכבזא אב"ד טריפולי, רבי נסים כצ'ורי, רבי ששון עבד אל עזיז מזרחי, רבי יהושע משה ורבי משה כצ'יר, מחו"ר בבל.

לא בא כבושם הזה

שו"ת

מכתב מאליהו

חלק ראשון

והוא קובץ שאלות בחקר ההלכה והמנהג אשר נשלחו מבבל לארץ הקודש על ידי ראש כל בני הגולה, גדול הפוסקים האחרונים המקובל האלהי כמוהר"ר יוסף חיים זלה"ה ריש גלותא דבבל, בעל ספר "בן איש חי" ועליהם תשובות רבו אלופו ומידועו הגאון החסיד המקובל האלהי כמוהר"ר אליהו סלימאן מני זלה"ה ר"מ ור"מ דעיה"ק חברון תובכ"א

וסביבם יחנו

בין הרי"ם

נושא ונותן, מעיר ומאיר בדבריהם כדרכה של תורה

נשמת איש חי

דעתו והכרעתו של הרי"ח הטוב ז"ל מתוך חיבוריו בדפוס וכ"י

מאת

הגאון רבי יעקב משה הלל שליט"א ראש ישיבת "חברת אהבת שלום"

להשיג בהוצאת "אהבת שלום" טל: 02-5370970 פקס: 02-5370088

הופיע

לראשונה מכתב יד



אסופת גזנים מתורתם של קדמונים נדפסים לראשונה מתוך כתבי יד גאוני הדורות ביניהם:

- רבי משה גאלנטי • ספר ירכתי המשכן
- רבי יוסף ארזין, תלמיד האר"י • פירוש אדרא רבא
- רבי יהודה רומנו, תלמיד האר"י • כוונות תפלת שמונה עשרה
- רבי נתן שפירא • דרוש במעלת הכוונה בק"ש ובנפילת אפים
- תשובות חו"ד פאס ומכנאס • רבי יהודה ׳ן עטר | רבי שלם אדרעי | רבי יעקב בר מלכא | רבי יעקב אבן צור | רבי משה אדהאן | רבי משה בירדוגו
- רבי מרדכי בירדוגו • ספר דורש טוב כ"י
- רבי אברהם ב"ר דוד, אב"ד סטאוויסק • ספר אבני זכרון על שו"ע חו"מ
- רבי בנימין רבינוביץ, אב"ד ווילקאמיר • דרוש לחברא קדישא
- רבי אליהו מני, רבי יוסף חיים • מכתב מאליהו כ"י
- רבי יוסף חיים מבבל • חידושי מסכת כלה
- רבי חיים חזקיהו מדיני • דרוש לשמירת הלשון
- אגרות חכמי ירושלים אל רבינו יוסף חיים מבבל • רבי אברהם פילוסוף | רבי אליהו מ' פאניז'יל | רבי גבריאל שבתי | רבי חיים אהרן ואלירו | רבי חיים דוד סורנאגה | רבי יוסף בן ונישטי | רבי יוסף נסים בורלא | רבי יחיאל ב"ר יוסף צארם | רבי יצחק אשכנזי | רבי יצחק גאגין | רבי יצחק הכהן | רבי יעקב דאנון | רבי יעקב מאיר | רבי יעקב שאול אלישר | רבי יעקב שמעון מאטאלון | רבי מאיר גאני | רבי מנחם ש"ט הכהן | רבי מרדכי ישראל | רבי משה הדאיה | רבי משה ׳ן יצחק טאג'יר | רבי נחמן בטיטו | רבי רחמים מזרחי | רבי שמואל נסים
- רבי יעקב ב"ר יוסף חיים מבבל • חידושי אגדות מסכת עירובין
- אגרות ותשובות אל מהרש"א אלפנדארי [א] • רבי ציון חי אביטבול | רבי דוד חי מכלוף אדרעי | רבי יצחק ב"ר אברהם אשכנזי | רבי נחום אתרוג | רבי אליהו בכור יעקב הכהן טראב | רבי יוסף מרדכי ידיד הלוי | רבי שמואל הלוי לויטין, ורבי חיים אברהם וידאל אליא | רבי בעריש זאלץ | רבי דוד סגל מוהלבובר | רבי אליהו ילוח | רבי יעקב חי זריהן | רבי שלמה סאבעל | רבי אליעזר מנצור סתהון
- רבי יעקב קצין • תשובות חדשות מכ"י
- רבי יעקב משה הלל שליט"א • גירסאות ספר עץ חיים
- הרב אברהם הלל • סקירת חיבורים המצויים בכתבי יד מאוצרות חכמי ישראל שירת רבינו יוסף חיים מבבל [א]

להשיג בהוצאת "אהבת שלום" טל: 02-5370970 פקס: 02-5370088

הגליון הבא יעסוק בדיני תיקוני מבואות וחצרות סימנים שס"ג - שס"ה

רשימת כוללי הערב "אליבא דהלכתא"

תניות - בבית הכנסת "בית יצחק" רח' שלום בוניך
אופקים - בבית המדרש רינת יעקב רח' תרשיש 23
חיפה - בבית המדרש היכל התורה רח' מקור ברוך 2
אשדוד - בבית המדרש שבט הלוי ר' אליעזר בן הורקנס 8
קרית יובל - בבית המדרש לתורה ולתפילה נאוטמאלה 18
צפת - בבית המדרש זוהר הגליל רמז דוד 91
מעלה אדומים - במרכז שלום לעם רח' צמח השדה 33
הקריה החרדית ב"ש - בבית המדרש "היכל אברהם" רח' חזון איש ירוחם - דימונה - בבית"מ"ד אוהל משה, רח' נתיב הל"ה 2, דימונה

נוה יעקב - בבית הכנסת "שערי תורה" רח' זווין 67
נוה יעקב מרכז - בית הכנסת הניכי הישיבות רח' ויקטור ילויס גבעת שאול - בבית"מ"ד משכן אב"ד רח' בעל השאילתות 20 גאולה - בבית המדרש "עץ החיים" רח' בני ברית 18 בני ברק - בבית המדרש הניכי הישיבות רח' עזרא 60 רכסים - בבית המדרש קמורת תמיד רח' הדקל 36 קריית ספר - בבית המדרש מאור חיים רח' נתיבות המשפט 2 רמת אשכול - מרכז תורני - מעלות דפנה 128 כרמיאל - בבית"מ"ד המרכזי "מרכז מיכאל" רח' נתיב הל"ה 11

רמת בות שמש - בבית"מ"ד "משכן רפאל" רח' נחל שורק 20 בית וון - בבית הכנסת "מנין אברכים" רח' חיד"א 21 רמת שלמה - בבית הכנסת "אהל יוסף" רח' הרב וולטי 8 ברקפלד - בבית המדרש "משכן תורה" רח' רבי עקיבא 30 אלעד - בבית הכנסת "בית אליהו" רח' הלל 24 חומנה - בבית המדרש הגדול "משכן יצחק" רח' ראש פינה 6 ביתר עילית - בבית הכנסת "דרכי תבונה" רח' פחד יצחק 12 רמת - בבית הכנסת "מגן אבות" רח' שירת דים 5 תל ציון - בבית הכנסת "בני תורה" רח' אהבת אמת 17

רמת בות שמש - בבית"מ"ד "משכן רפאל" רח' נחל שורק 20 בית וון - בבית הכנסת "מנין אברכים" רח' חיד"א 21 רמת שלמה - בבית הכנסת "אהל יוסף" רח' הרב וולטי 8 ברקפלד - בבית המדרש "משכן תורה" רח' רבי עקיבא 30 אלעד - בבית הכנסת "בית אליהו" רח' הלל 24 חומנה - בבית המדרש הגדול "משכן יצחק" רח' ראש פינה 6 ביתר עילית - בבית הכנסת "דרכי תבונה" רח' פחד יצחק 12 רמת - בבית הכנסת "מגן אבות" רח' שירת דים 5 תל ציון - בבית הכנסת "בני תורה" רח' אהבת אמת 17

